

SHELVING UNIT REGAL ÉTAGÈRE

SHELVING UNIT ASSEMBLY INSTRUCTIONS

- REGAL MONTAGEANLEITUNG**
- ÉTAGERE INSTRUCTIONS DE MONTAGE**
- REGÁL NÁVOD K MONTÁŽI**
- REGÁL INSTRUKCIJA MONTAŽU**
- REGÁL NÁVOD NA INSTALACIJU**
- REOL MONTERINGSVEJLEDNING**
- TÁRÓLÓPÓCS SZERELÉSI ÚTMUTATÓ**



SHELVING UNIT Assembly instructions

These symbols inform you about the disposal of the packaging and the product.

This symbol provides information about the FSC® certificate.

1. Introduction Congratulations! With your purchase you have opted for a high-quality product. Familiarise yourself with the product before using it for the first time. Please read the following assembly instructions carefully. They contain important information for safety, use and disposal. Familiarise yourself with all of the operating and safety information before using the product. Only use the product as described and for the specific areas of application. Keep these assembly instructions in a safe place. Provide all of the documents, including those passing the product on to third parties.

2. Safety Intended use The product is not intended for commercial use. Different use or a modification to the product are not deemed as intended use and may lead to risks, such as injuries and damage. The distributor assumes no liability for damage that results from improper use.

The product is exclusively suitable for interior use.

3. Scope of delivery (Fig. A)

- 1 x Shelf (A)
- 2 x Side section (B)
- 12 x Screw (C)
- 1 x Hexagon socket 4 mm (B)
- 1 x Floor glides, self-adhesive (C)
- 1 x Assembly instructions (with fig.)

4. Technical specifications

Type: Shelving unit
IAN: 384418_2107
Tradix Item No.: 384418-21-A
Material: Bamboo
Measurements: 30 x 30 x 70 cm [W x D x H]
Weight: approx. 1.8 kg
Production date: 12/2021
Warranty: 3 years

5. Safety information

WARNING!

CAUTION!

NOTE!

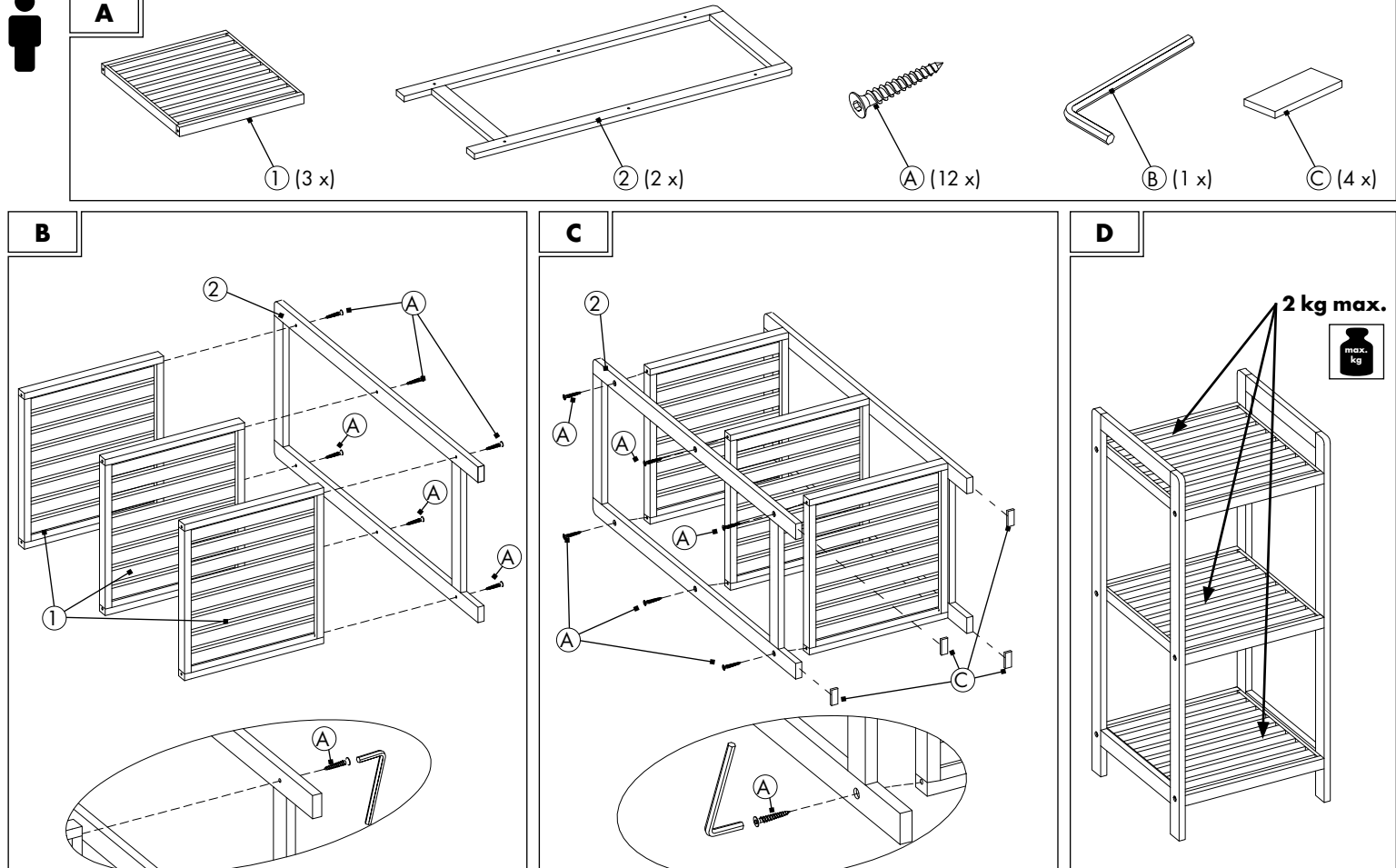

6. Assembly

- Remove all packaging materials.
- Check whether all parts are available and undamaged.

If this is not the case, notify the specified service address.

For mounting you need a hexagon socket (B) (supplied).

Assemble the product as shown in Fig. B to Fig. C.

CAUTION!

There is a risk of injury due to tumbling or falling.

The product is not a climbing aid.

Never stand or sit on the product.

CAUTION!

The product is not allowed to be overloaded.

Only load the product up to the max. weight specification, see Fig. D.

Do not load the product on the edge.

Avoid pushing the product across the floor. The floor could become scratched.

NOTE!

Protect storage surfaces from moisture or humidity.

Please do not place on wet tiles.

NOTE!

Danger of material damage!

- clean with a damp cloth
- only use a mild detergent
- do not use any strong detergents and/or chemicals
- do not use sharp-edged tools such as spatulas or similar, which can damage the surface

8. Disposal

The product is exclusively suitable for interior use.

The product is not intended for commercial use. Different use or a modification to the product are not deemed as intended use and may lead to risks, such as injuries and damage. The distributor assumes no liability for damage that results from improper use.

9. Warranty

Dear customer, the warranty on this product is 3 years from the purchase date. In the event of defects in this product, you are entitled to exercise your statutory rights against the seller of the product. These statutory rights are not limited by our warranty described in the following.

WARNING!

A defective product is not allowed to be used! There is a risk of injury!

Do not use the product in the case of malfunctions, damage or de-

Das Produkt darf nicht überlastet werden.

- Belasten Sie das Produkt nur bis zur max. Gewichtslast (Abb. D).
- Belasten Sie das Produkt nur mittig.
- Belasten Sie das Produkt nicht am Rand, es kann umkippen.
- Vermeiden Sie es, das Produkt über dem Boden zu schaben. Der Boden kann verkratzt werden.

HINWEIS!

- Die Ablagebarflächen vor Nässe oder Feuchtigkeit schützen.
- Das Produkt bitte nicht auf grobe Fliesen stellen.

7. Reinigungs- & Pflegehinweise

Gefahr von Sachschäden!

- nur mit einem feuchten Leinwand abwischen
- benutzen Sie nur ein mildes Reinigungsmittel
- keine scharfen Reinigungsmittel bzw. Chemikalien verwenden
- Verwenden Sie keine scharfen Gegenstände, wie z. B. Spachteln oder Ähnliches verwenden, sie können die Oberfläche beschädigen

8. Entsorgung

Die Verpackung und die Bedienungsanleitung sind umweltfreundlich zu entsorgen.

Das Produkt ist ausschließlich für den Gebrauch im Innenbereich geeignet.

2. Sicherheit Bestimmungsgemäßer Gebrauch

Das Produkt ist nicht für den gewerblichen Einsatz bestimmt. Bei missbräuchlicher und unsachgemäßer Behandlung, Gewaltanwendung und bei Eingriffen in den Aufbau des Produkts ist die Haftung für Schäden, die aus der nicht bestimmungsgemäßen Verwendung resultieren, übernimmt der Inverkehrbringer keine Haftung.

3. Lieferumfang (Abb. A)

- 3x Regalbohlen (A)
- 2x Seitenteil (B)
- 12x Schraube (A)
- 1x Innensechskant 4 mm (B)
- 4x Bodenleiste, selbstklebend (C)
- 1x Montageanleitung (ohne Abb.)

4. Technische Daten

Type: Regal
IAN: 384418_2107
Tradix Art.Nr.: 384418-21-A
Material: Bambu
Maße: 30 x 30 x 70 cm [B x T x H]
Gewicht: ca. 1,8 kg
Produktionsdatum: 12/2021
Garantie: 3 Jahre

5. Sicherheitshinweise

WARNING!

CAUTION!

VORSICHT!

NOTE!

9. Garantie

WARNING!

PRUDENCE!

ÉTAGÈRE Instructions de montage

2. Sécurité Utilisation conforme

HINWEIS!

3. Étendue de la livraison (Fig. A)

- 3x tablettes (A)
- 2x parties latérales (B)
- 12x vis hexagonale 4 mm (B)
- 4x patins de sol, autocollants (C)
- 1x instructions de montage (sans illustration)

4. Caractéristiques techniques

Type: Étagère
IAN: 384418_2107
N° Tradix: 384418-21-A
Matériau: Bambou
Dimensions: 30 x 30 x 70 cm [l x p x h]
Poids: env. 1,8 kg
Date de production: 12/2021
Garantie: 3 ans

5. Consignes de sécurité

AVERTISSEMENT!

AVERTISSEMENT!

AVERTISSEMENT!

PRUDENCE!

PRUDENCE!

PRUDENCE!

PRUDENCE!

ÉTAGERE Instructions de montage

2. Sécurité Utilisation conforme

HINWEIS!

3. Étendue de la livraison (Fig. A)

4. Caractéristiques techniques

5. Consignes de sécurité

PRUDENCE!

Élimination du produit

2. Sécurité Utilisation conforme

HINWEIS!

3. Étendue de la livraison (Fig. A)

4. Caractéristiques techniques

5. Consignes de sécurité

AVERTISSEMENT!

AVERTISSEMENT!

AVERTISSEMENT!

PRUDENCE!

PRUDENCE!

PRUDENCE!

PRUDENCE!

PRUDENCE!

PRUDENCE!

ÉTAGERE Instructions de montage

2. Sécurité Utilisation conforme

HINWEIS!

3. Étendue de la livraison (Fig. A)

4. Caractéristiques techniques

5. Consignes de sécurité

PRUDENCE!

Élimination du produit

2. Sécurité Utilisation conforme

HINWEIS!

3. Étendue de la livraison (Fig. A)

4. Caractéristiques techniques

5. Consignes de sécurité

AVERTISSEMENT!

AVERTISSEMENT!

AVERTISSEMENT!

PRUDENCE!

PRUDENCE!

PRUDENCE!

PRUDENCE!

PRUDENCE!

PRUDENCE!

ÉTAGERE Instructions de montage

2. Sécurité Utilisation conforme

HINWEIS!

3. Étendue de la livraison (Fig. A)

4. Caractéristiques techniques

5. Consignes de sécurité

PRUDENCE!

Élimination du produit

2. Sécurité Utilisation conforme

HINWEIS!

3. Étendue de la livraison (Fig. A)

4. Caractéristiques techniques

5. Consignes de sécurité

AVERTISSEMENT!

AVERTISSEMENT!

AVERTISSEMENT!

PRUDENCE!

PRUDENCE!

PRUDENCE!

PRUDENCE!

PRUDENCE!

PRUDENCE!

ÉTAGERE Instructions de montage

2. Sécurité Utilisation conforme

HINWEIS!

3. Étendue de la livraison (Fig. A)

4. Caractéristiques techniques

5. Consignes de sécurité

PRUDENCE!

Élimination du produit

2. Sécurité Utilisation conforme

HINWEIS!

3. Étendue de la livraison (Fig. A)

4. Caractéristiques techniques

5. Consignes de sécurité

AVERTISSEMENT!

AVERTISSEMENT!

AVERTISSEMENT!

PRUDENCE!

PRUDENCE!

PRUDENCE!

PRUDENCE!

PRUDENCE!

PRUDENCE!

ÉTAGERE Instructions de montage

2. Sécurité Utilisation conforme

HINWEIS!

3. Étendue de la livraison (Fig. A)

4. Caractéristiques techniques

5. Consignes de sécurité

PRUDENCE!

