



CORDLESS LED LIGHT/LED-AKKU-KLAPPLEUCHTE/LAMPE LED PLIANTE SANS FIL PSDD 2000 A3

GB IE NI MT
CORDLESS LED LIGHT
Operation and safety notes

DE AT BE CH
LED-AKKU-KLAPPLEUCHTE
Bedienungs- und Sicherheitshinweise

FR BE CH
LAMPE LED PLIANTE SANS FIL
Instructions d'utilisation et consignes de sécurité

NL BE
LED-ACCU-OPKLAPBARE LAMP
Bedienings- en veiligheidsinstructies

IT CH MT
LAMPADA LED DA LAVORO RICARICABILE
Indicazioni per l'uso e per la sicurezza

ES
LÁMPARA PLEGABLE RECARGABLE DE LEDES
Instrucciones de utilización y de seguridad

PT
ILUMINAÇÃO DOBRÁVEL LED RECARREGÁVEL
Instruções de utilização e de segurança

IAN 497014_2504

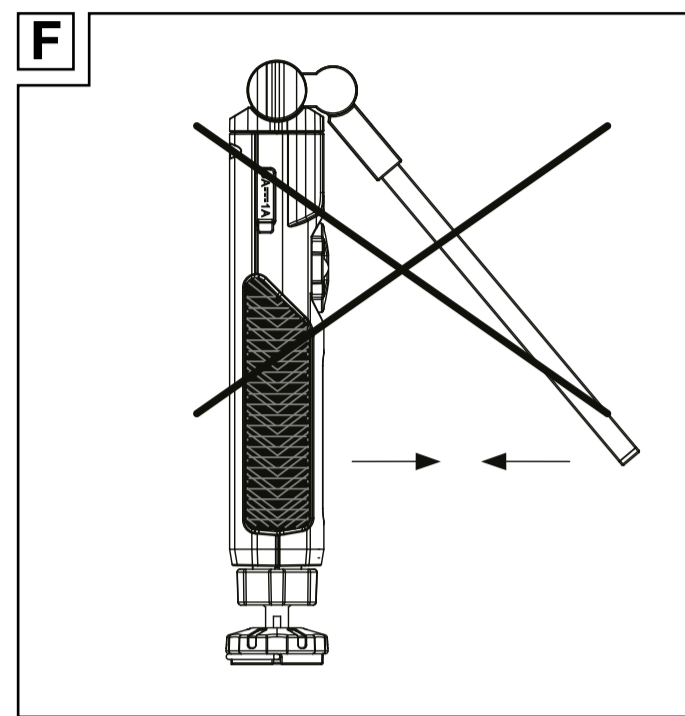
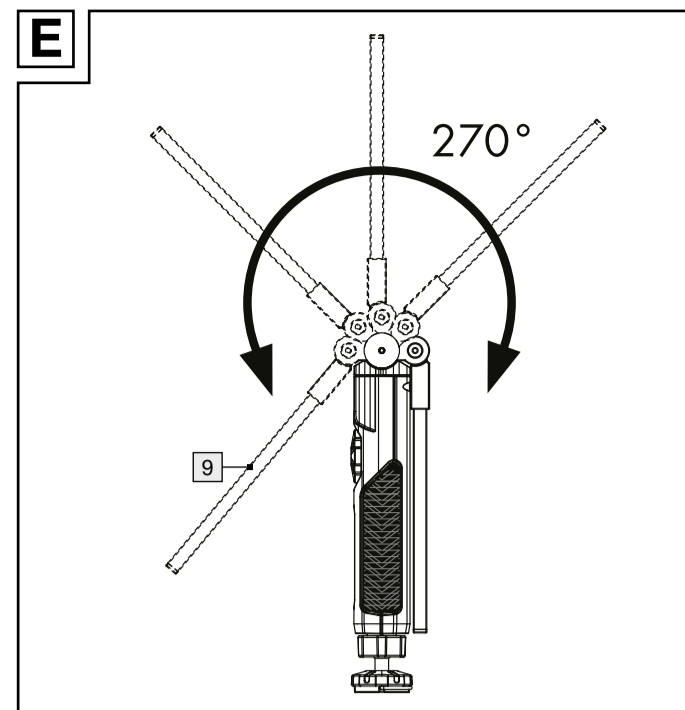
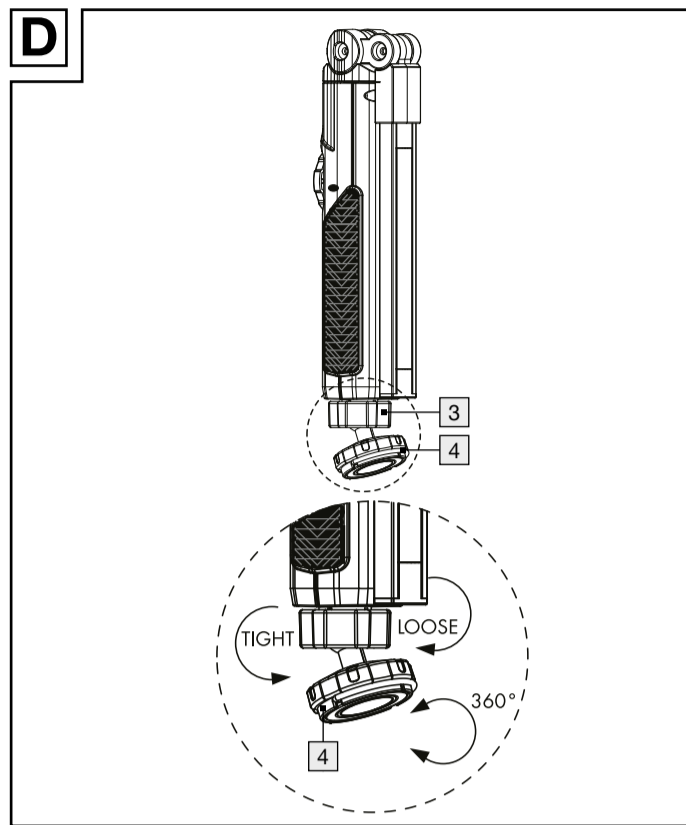
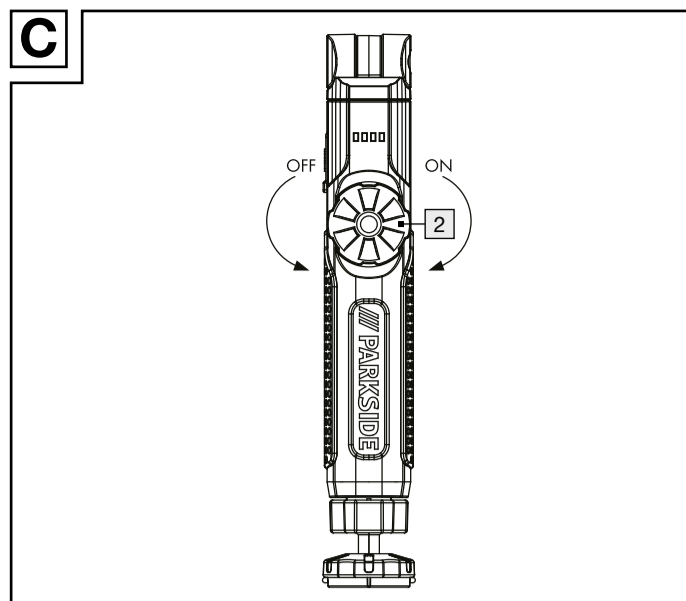
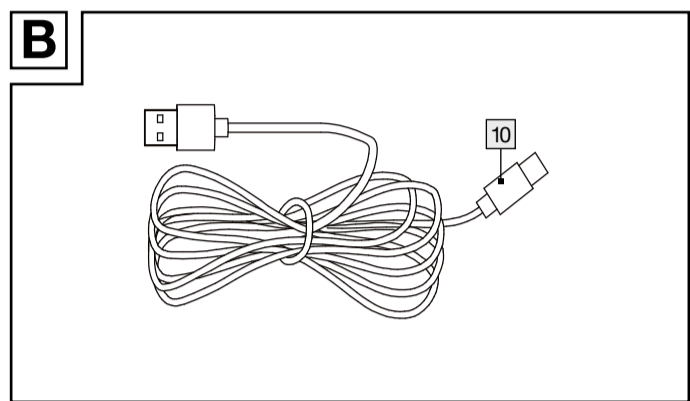
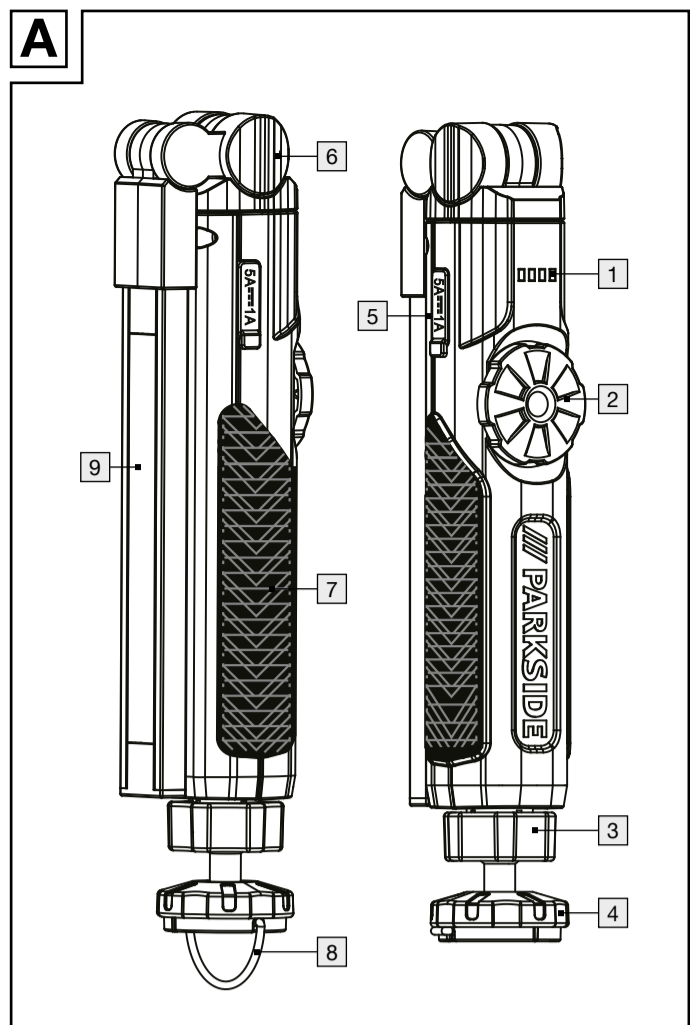

Warnings and symbols used	
The symbols shown are used in the operating instructions, on the packaging and on the unit.	
	DANGER! This symbol with the signal word "DANGER" indicates a hazard with a high degree of risk which, if not avoided, will result in serious injury or death.
	WARNING! This symbol together with the signal word "WARNING" indicates a hazard of moderate risk which can lead to death or serious injuries if not avoided.
	CAUTION! This symbol, along with the signal word "CAUTION", indicates a low-risk danger which may cause minor or moderate injuries if the danger warning is not observed.
	ATTENTION! This symbol, along with the signal word "ATTENTION", indicates that property damage is possible.
	NOTE: This symbol with the signal word "NOTE" provides further useful information.
	WARNING! EXPLOSION HAZARD! A warning with this symbol and the words "WARNING! EXPLOSION HAZARD" indicates the potential threat of explosion. Failure to observe this warning may result in serious or fatal injuries and potential property damage. Follow the instructions in this warning to prevent serious injuries, a danger to life or property damage!
	Direct current/voltage
	Protection class III
	USB-connection
	This action sign indicates to wear suitable protective gloves! Follow the instructions to avoid hands striking or being struck by objects or being in contact with thermal or chemical materials!
	Maximum rated ambient temperature
	Please read the operating instructions!
	Safety information Instructions for use

Warnings and symbols used
The symbols shown are used in the operating instructions, on the packaging and on the unit.

	CE mark indicates conformity with relevant EU directives applicable for this product.
	UKCA mark indicates conformity with relevant Great Britain regulations applicable for this product. (The UKCA mark logo is valid in Great Britain only.)

Cordless LED light

Introduction

We congratulate you on the purchase of your new product. You have chosen a high quality product. The instructions for use are part of the product. They contain important information concerning safety, use and disposal. Before using the product, please familiarise yourself with all of the safety information and instructions for use. Only use the product as described and for the specified applications. If you pass the product on to anyone else, please ensure that you also pass on all the documentation with it.

Intended use

This product is only suitable for private use in dry indoor locations, e.g. in storage room or corridor. The product is not intended for commercial use or for use in other applications. For indoor use only! This luminaire is intended for normal operation.

- This product is not suitable for household room illumination.

Description of parts

1 Charging indicator	6 Joint
2 ON/OFF wheel	7 Handle
3 Fixing wheel	8 Hanging bracket
4 Magnetic foot	9 COB LED
5 Type-C-USB input socket (with protective cap)	10 USB cable

Technical data

Cordless LED light:
Input: 5V==, 1A
Charging socket: USB type C
LEDs: 1 x 7 W COB (not replaceable)
Rechargeable battery: 1 x Lithium-Ion 3.7V, 18650 2000mAh, 7.4 Wh (1ICR19/67) (non-replaceable by the user; replaceable only by a qualified person)
4 to 5 hours

Charging time:
Light duration (with fully loaded rechargeable battery): At full power: approx. 1 hour
Protection class: III/◇
Degree of protection: IP20
Type-C-USB input voltage/current: 5V==, 1A
Note: An AC power adapter is not included. Use a SELV power supply of maximum working output voltage 5V== (Uout), 1A.
Operating temperature: 0 °C to 25 °C
Storage temperature: -10 °C to 45 °C
Operating humidity: 40 to 75 % RH
Dimensions: approx. 3.5 x 3.5 x 39.5 cm (41.5cm long with unfolded hanging bracket [8])
Net weight: 205g (including battery)

Scope of delivery

- 1 Cordless LED light
- 1 USB cable
- 1 Set of instructions for use

Safety instructions

BEFORE USING THE PRODUCT, PLEASE FAMILIARISE YOURSELF WITH ALL OF THE SAFETY INFORMATION AND INSTRUCTIONS FOR USE! WHEN PASSING THIS PRODUCT ON TO OTHERS, PLEASE ALSO INCLUDE ALL THE DOCUMENTS!

WARNING! DANGER TO LIFE AND RISK OF ACCIDENTS FOR INFANTS AND CHILDREN!
Never leave children unsupervised with the packaging material. Always keep children away from the packaging material.

- This product may be used by children aged 8 years and up, as well as by persons with reduced physical, sensory or mental capacities, or those lacking experience and/or knowledge provided they are supervised or instructed in the safe use of the product and they understand the associated risks. Do not allow children to play with the product. Cleaning and user maintenance must not be performed by children without supervision.
- This product is not a toy and should be kept out of the reach of children. Children are not aware of the dangers associated with handling electrical products.
- Do not use the product if you detect any type of damage.
- Protect the product from moisture and humidity. Never immerse the product in water or other liquids!
- When connecting the product to a power supply, make sure that the respective voltage corresponds to the information in the chapter "Technical data".
- Do not carry out any modifications or repairs to the product yourself. The LEDs cannot and must not be replaced.
- If the LEDs fail at the end of their lives, the entire product must be replaced.
- Dispose of the product when the product and the USB cable [10] are damaged.
- Ensure the USB cable [10] cannot become damaged by sharp edges or hot objects. Unwind the USB cable [10] completely before use.
- Protect the product from extreme heat and cold.
- Do not attach the hanging bracket [8] to hot objects. The weight of the product can then morph the shape of the hanging bracket [8].
- The battery is not replaceable by the user; replaceable only by a qualified person.
- Please be aware that while the adapters are plugged in, they use a small amount of power, even when the product is not switched on. To take the adapters out of operation, unplug from the socket.
- A mains adapter is not included.
- The USB cable [10] provided is only suitable for use with the product.
- Do not look directly into the light of the product and do not direct the product into other people's eyes. This can impair the eyesight.
- This product may emit dangerous optical radiation. Do not look directly into the light of the product. This may be harmful to your eyes.
- The product should never be charged at a PC or notebook, because due to the high power consumption, the PC or notebook could be damaged.

Safety instructions for batteries/rechargeable batteries

- DANGER TO LIFE!** Keep batteries/rechargeable batteries out of reach of children. If accidentally swallowed seek immediate medical attention.
- Swallowing may lead to burns, perforation of soft tissue, and death. Severe burns can occur within 2 hours of ingestion.
- DANGER OF EXPLOSION!** Never recharge non-rechargeable batteries. Do not short-circuit batteries/rechargeable batteries and/or open them. Overheating, fire or bursting can be the result.
- Never throw batteries/rechargeable batteries into fire or water.
- Do not exert mechanical loads to batteries/rechargeable batteries.

Risk of leakage of batteries/rechargeable batteries

- Avoid extreme environmental conditions and temperatures, which could affect batteries/rechargeable batteries, e.g. radiators/direct sunlight.
- If batteries/rechargeable batteries have leaked, avoid contact with skin, eyes and mucous membranes with the chemicals! Flush immediately the affected areas with fresh water and seek medical attention!
- WEAR PROTECTIVE GLOVES!** Leaked or damaged batteries/rechargeable batteries can cause burns on contact with the skin. Wear suitable protective gloves at all times if such an event occurs.
- This product has a built-in rechargeable battery which cannot be replaced by the user. The removal or replacement of the rechargeable battery may only be carried out by the manufacturer or his customer service or by a similarly qualified person in order to avoid hazards. When disposing of the product, it should be noted that this product contains a rechargeable battery.

Before use

Charging the product

ATTENTION! The product should never be charged at a PC or notebook, because due to the high power consumption, the PC or notebook could be damaged.
Note: Remove all packaging materials from the product.
Note: The product must be connected to an AC adapter. The technical data of these devices (not included in the scope of delivery) must be observed.

Note: In order to use the product without a USB cable [10], you need to recharge the rechargeable battery before use. The charging process takes approx. 4 to 5 hours. The rechargeable battery is firmly integrated into the product.
Note: It is recommended to use the product within 3 months after purchase.
Note: Fully charge the product before first use.

- Open the protective cap and connect the USB cable [10] with the USB connector of a power adapter.
- Connect the type-C-USB connector on the USB cable [10] to the type-C-USB input socket [5] on the product.
- Plug the power adapter into a socket.

Note: The battery charging status is shown by the charging indicator [1].

Charging indicator [1] status	Battery charging status
1 LED flashes	0–25%
1 LED lights up	25–50%
2 LEDs light up	50–75%
3 LEDs light up	75–100%
4 LEDs light up	100%

- The charging time is approximately 4–5 hours when the battery was drained.
- Disconnect the USB cable [10] from the product to prevent the batteries discharging themselves.
- Close the protective cap before you start to use the product again.
- The product is not working at temperatures below 0 °C and above +45 °C due to its battery protection.

Use

- Attach the product to an appropriate place.
- Open the fixing wheel [3] by turning it anti-clockwise.
- Set the desired position of the magnetic foot.
- Close the fixing wheel [3] by turning it clockwise.
- The product may be secured with the hanging bracket [8] or by securing it to a flat, ferromagnetic surface using the magnetic foot [4].
Note: Pay attention to the weight of the product.

GB/IE/NI/MT

GB/IE/NI/MT

GB/IE/NI/MT

GB/IE/NI/MT

Using the product without a power connection

- Fully charge the product as described in the section "Charging the product".
- Use the dimming function of the product by operating the ON/OFF wheel [2] (see Fig. C).

Checking the battery capacity

The charging indicator [1] shows the capacity* of the battery inside the product.

1 LED lights up	= 25%*
2 LEDs light up	= 50%*
3 LEDs light up	= 75%*
4 LEDs light up	= 100%*

* This is the approximate percentage of battery capacity but not actual measurement.

Note: 1 LED lights up red for low charge level. When the charge level is very low, the LED flashes red.

Maintenance and cleaning

- The product requires no maintenance. The LEDs cannot be replaced.
- Switch off the product and disconnect the USB cable [10] from the power adapter (external) or from the "charging device".
- Close the protective cap on the type-C-USB input socket [5].
- Never immerse the product in water or other liquids.
- Never use caustic cleaners.
- Regularly clean the product with a dry, lint-free cloth. Use a slightly moist cloth to remove any stubborn dirt.

Storage during non-use

- Store the product in a dry, dust-free location, protected from direct sunlight.
- Fully charge the battery before storage. If you wish to store the product for longer than 3 months, fully charge the battery every 3 months.
- If the product is not used for a longer period of time, the built-in battery should be fully charged to prolong its operating life.

- Regularly charge the built-in battery, if you do not use the product for a longer period of time. This is necessary to preserve the battery.

Disposal

Packaging:
The packaging is made of environmentally friendly materials, which may be disposed of through your local recycling facilities.

Observe the marking of the packaging materials for waste separation, which are marked with abbreviations (a) and numbers (b) with following meaning: 1–7: plastics/20–22: paper and fibreboard/80–98: composite materials.

Product:
 Contact your municipality for information on how to dispose of your worn-out product.

The adjacent symbol of a crossed out dustbin on wheels indicates this product is subject to directive 2012/19/EU. This directive states at the end of the life this product must not be disposed of through regular household refuse but must be returned to special collection sites, recycling depots or waste management companies.



The product incl. accessories, manual and packaging materials are recyclable and are subject to extended producer responsibility. Dispose them separately, following the illustrated Info-tri (sorting information), for better waste treatment. The Triman logo is valid in France only.

This disposal is free of charge to you.
Protect the environment and dispose of properly.

Batteries/accumulators:
 Environmental damage through incorrect disposal of the batteries/accumulators!

Defective or exhausted batteries/rechargeable batteries must be recycled in accordance with DIRECTIVE 2023/1542. Return batteries/rechargeable batteries to the appropriate local collection facilities.

The symbol showing the crossed-out bin on batteries or rechargeable batteries means that such batteries must not be disposed of in domestic waste. Remove the batteries/battery pack from the product before disposing of them/it. They may contain toxic heavy metals and are subject to hazardous waste regulations.

The chemical symbols of the heavy metals are: Cd = cadmium, Hg = mercury, Pb = lead.

The built-in rechargeable battery cannot be removed for disposal. Return the product completely to a collection site for used electronics.

Warranty

The product has been manufactured to strict quality guidelines and meticulously examined before delivery. In the event of material or manufacturing defects you have legal rights against the retailer of this product. Your legal rights are not limited in any way by our warranty detailed below.

The warranty for this product is 3 years from the date of purchase. The warranty period begins on the date of purchase. Keep the original sales receipt in a safe location as this document is required as proof of purchase.

Any damage or defects already present at the time of purchase must be reported without delay after unpacking the product.

Should the product show any fault in materials or manufacture within 3 years from the date of purchase, we will repair or replace it – at our choice – free of charge to you. The warranty period is not extended as a result of a claim being granted. This also applies to replaced and repaired parts.

This warranty becomes void if the product has been damaged, or used or maintained improperly.

The warranty covers material or manufacturing defects. This warranty does not cover product parts subject to normal wear and tear, thus considered consumables (e.g. batteries, tubes, cartridges), nor damage to fragile parts, e.g. switches or glass parts.

For this product, the rechargeable battery is also covered by its warranty period.

Warranty claim procedure

- So that your request can be processed quickly, please observe the following instructions:
 - For all inquiries, please have the receipt and item number (IAN 497014_2504) ready as proof of purchase.
 - The article number can be taken from the identification label on the product, engraving on the product, the front cover of your manual (at the bottom left), or the sticker on the back or bottom of the product.
 - If malfunctions or other defects arise, first contact the service department indicated below by phone or email.
 - You can then send a product recorded as defective to the communicated service address postage-free, making sure to enclose proof of purchase (receipt) and information on the details of the defect and when it occurred.



You can download and view this and numerous other manuals at parkside-diy.com. This QR code takes you directly to parkside-diy.com. Choose your country and use the search screen to search for the operating instructions. Entering the item number (IAN) 497014_2504 takes you to the operating instructions for your item.

Service

Service Great Britain
Tel.: 0800 0518970
Contact form on parkside-diy.com
IAN 497014_2504

Service Ireland
Tel.: 1800851251
Contact form on parkside-diy.com
IAN 497014_2504

Service Northern Ireland
Tel.: 08081013435
Contact form on parkside-diy.com
IAN 497014_2504

Service Malta
Tel.: 80065168
Contact form on parkside-diy.com
IAN 497014_2504



GB/IE/NI/MT

GB/IE/NI/MT

GB/IE/NI/MT

GB/IE/NI/MT

<p>Verwendete Warnhinweise und Symbole</p> Die abgebildeten Symbole werden in der Bedienungsanleitung, auf der Verpackung und auf dem Gerät verwendet.	
⚠	GEFAHR! Dieses Symbol mit dem Signalwort „GEFAHR“ bezeichnet eine Gefährdung mit einem hohen Risikograd, die, wenn sie nicht vermieden wird, eine schwere Verletzung oder den Tod zur Folge hat.
⚠	WARNUNG! Dieses Symbol mit dem Signalwort „WARNUNG“ bezeichnet eine Gefährdung mit einem mittleren Risikograd, die, wenn sie nicht vermieden wird, eine schwere Verletzung oder den Tod zur Folge haben kann.
⚠	VORSICHT! Dieses Symbol mit dem Signalwort „VORSICHT“ bezeichnet eine Gefährdung mit einem niedrigen Risikograd, die, wenn sie nicht vermieden wird, eine geringe oder mäßige Verletzung zur Folge haben kann.
⚠	ACHTUNG! Dieses Symbol mit dem Signalwort „ACHTUNG“ zeigt die Gefahr einer möglichen Sachbeschädigung an.
i	HINWEIS: Dieses Symbol mit dem Signalwort „HINWEIS“ bietet weitere nützliche Informationen.
⚠	WARNUNG! EXPLOSIONSGEFAHR! Eine Warnung, welche mit diesem Zeichen und den Worten „WARNUNG! EXPLOSIONSGEFAHR!“ versehen ist, weist auf eine mögliche Explosionsgefahr hin. Wird ein solcher Warnhinweis nicht befolgt, kann das ernsthafte Verletzungen nach sich ziehen oder tödlich enden und möglichen Sachschaden nach sich ziehen. Folgen Sie den Anweisungen in dieser Warnung, um schwere Verletzungen, Lebensgefahr oder die Gefahr von Sachschäden zu verhindern!
⚡	Gleichstrom/-spannung
⚡	Schutzklasse III
🔌	USB-Anschluss
👤	Dieses Zeichen weist darauf hin, dass geeignete Schutzhandschuhe zu tragen sind! Befolgen Sie die Anweisungen, um zu vermeiden, dass die Hände an Gegenstände stoßen oder mit thermischen oder chemischen Stoffen in Berührung kommen!
🌡	Umgebungstemperatur
📖	Bedienungsanleitung lesen!

V4.0	DE/AT/BE/CH	DE/AT/BE/CH	DE/AT/BE/CH	DE/AT/BE/CH
------	-------------	-------------	-------------	-------------

Hinweis: Entfernen Sie alle Verpackungsmaterialien vom Produkt.
Hinweis: Das Produkt muss an einen Netzadapter angeschlossen werden. Die technischen Daten dieser Geräte (nicht im Lieferumfang) müssen dabei beachtet werden.
Hinweis: Um das Produkt ohne USB-Kabel [10] verwenden zu können, müssen Sie vor dem Gebrauch den integrierten Akku aufladen. Ein Ladevorgang dauert ca. 4 bis 5 Stunden. Der Akku ist fest im Produkt eingebaut.
Hinweis: Es wird empfohlen, das Produkt innerhalb von 3 Monaten nach dem Kauf zu verwenden.
Hinweis: Laden Sie das Produkt vor der ersten Verwendung vollständig auf.

- Öffnen Sie die Schutzkappe und verbinden Sie das USB-Kabel [10] mit der USB-Buchse eines Netzadapters.
- Verbinden Sie den Typ-C-USB-Stecker des USB-Kabels [10] mit der Typ-C-USB-Anschlussbuchse [5] des Produkts.
- Stecken Sie den Netzadapter in eine Steckdose.

Hinweis: Der Ladestatus des Akkus wird in der Ladestatusanzeige [1] dargestellt.

Status der Ladestatusanzeige [1]	Ladestatus des Akkus
1 LED blinkt	0–25%
1 LED leuchtet	25–50%
2 LEDs leuchten	50–75%
3 LEDs leuchten	75–100%
4 LEDs leuchten	100%

- Die Ladezeit beträgt ca. 4–5 Stunden, wenn der Akku leer war.
- Trennen Sie das USB-Kabel [10] vom Produkt, um eine Entladung des Akkus zu vermeiden.
- Schließen Sie die Schutzkappe, bevor Sie das Produkt wieder verwenden.
- Das Produkt funktioniert aufgrund seines Batterieschutzes nicht bei Temperaturen unter 0°C und über +45°C.

● Gebrauch

- Befestigen Sie das Produkt an einem geeigneten Platz.
- Öffnen Sie das Feststellrad [3] durch Drehen gegen den Uhrzeigersinn.
- Stellen Sie die gewünschte Position des Magnetfußes ein.
- Schließen Sie das Feststellrad [3] durch Drehen im Uhrzeigersinn.

DE/AT/BE/CH	DE/AT/BE/CH	DE/AT/BE/CH	DE/AT/BE/CH
-------------	-------------	-------------	-------------

der Mangel besteht und wann er aufgetreten ist, für Sie portofrei an die Ihnen mitgeteilte Service-Anschrift übersenden.

- QR-Code

Auf parkside-diy.com können Sie diese und viele weitere Handbücher einsehen und herunterladen. Mit diesem QR-Code gelangen Sie direkt auf parkside-diy.com. Wählen Sie Ihr Land aus, und suchen Sie über die Suchmaske nach den Bedienungsanleitungen. Mittels Eingabe der Artikelnummer (IAN) 497014_2504 gelangen Sie zur Bedienungsanleitung für Ihren Artikel.

- Service**
 - Service Deutschland**

Tel.: 0800 8855300
Kontaktformular auf parkside-diy.com
IAN 497014_2504
 - Service Österreich**

Tel.: 0800 447750
Kontaktformular auf parkside-diy.com
IAN 497014_2504
 - Service Belgien**

Tel.: 0800 12614
Kontaktformular auf parkside-diy.com
IAN 497014_2504
 - Service Schweiz**

Tel.: 0800 563601
Kontaktformular auf parkside-diy.com
IAN 497014_2504

CE	UK CA
-----------------	--------------------

DE/AT/BE/CH	FR/BE/CH	FR/BE/CH	FR/BE/CH	FR/BE/CH
-------------	----------	----------	----------	----------

<p>Verwendete Warnhinweise und Symbole</p> Die abgebildeten Symbole werden in der Bedienungsanleitung, auf der Verpackung und auf dem Gerät verwendet.	
⚠	Sicherheitshinweise Handlungsanweisungen
CE	Das CE-Zeichen bestätigt die Konformität mit den für das Produkt zutreffenden EU-Richtlinien.
UK CA	Das UKCA-Zeichen bestätigt die Konformität mit den für das Produkt zutreffenden Richtlinien in Großbritannien. (Das UKCA-Zeichen gilt nur für Großbritannien.)

LED-Akku-Klappleuchte

● Einleitung

- Info

Wir beglückwünschen Sie zum Kauf Ihres neuen Produkts. Sie haben sich damit für ein hochwertiges Produkt entschieden. Die Bedienungsanleitung ist Teil dieses Produkts. Sie enthält wichtige Hinweise für Sicherheit, Gebrauch und Entsorgung. Machen Sie sich vor der Benutzung des Produkts mit allen Bedien- und Sicherheitshinweisen vertraut. Benutzen Sie das Produkt nur wie beschrieben und für die angegebenen Einsatzbereiche. Händigen Sie alle Unterlagen bei Weitergabe des Produkts an Dritte mit aus.

- Bestimmungsgemäße Verwendung**
 - Dieses Produkt ist ausschließlich für den privaten Einsatz im Trockenen, z. B. in Lagern oder Korridoren, geeignet. Das Produkt ist nicht für den gewerblichen Einsatz oder für andere Einsatzbereiche bestimmt. Nur zur Verwendung im Innenbereich! Dieses Produkt ist vorgesehen für den normalen Betrieb.
 - Dieses Produkt ist nicht zur Raumbelichtung im Haushalt geeignet.

● Teilebeschreibung

- | | |
|--|--------------------------------|
| [1] Ladestatusanzeige | [6] Gelenk |
| [2] EIN-/AUS-Einstellrad | [7] Griff |
| [3] Feststellrad | [8] Aufhängebügel |
| [4] Magnetfuß | [9] COB-LED |
| [5] Typ-C-USB-Anschlussbuchse (mit Schutzkappe) | [10] USB-Kabel |

V4.0	DE/AT/BE/CH	DE/AT/BE/CH	DE/AT/BE/CH	DE/AT/BE/CH
------	-------------	-------------	-------------	-------------

- Sie können das Produkt fixieren, indem Sie den Aufhängebügel [8] verwenden oder es mithilfe des Magnetfußes [4] auf einer flachen, ferromagnetischen Oberfläche befestigen.
Hinweis: Achten Sie auf das Gewicht des Produkts.

- Produkt ohne Stromanschluss verwenden**
 - Laden Sie das Produkt auf, wie im Kapitel „Produkt aufladen“ beschrieben.
 - Verwenden Sie die Dimmfunktion des Produkts, indem Sie das EIN-/AUS-Einstellrad [2] bedienen (siehe Abb. C).

- Akkukapazität überprüfen**

Die Ladestatusanzeige [1] zeigt die Kapazität* des Akkus im Inneren des Produktes an.

- | | |
|-----------------|---------|
| 1 LED leuchtet | = 25%* |
| 2 LEDs leuchten | = 50%* |
| 3 LEDs leuchten | = 75%* |
| 4 LEDs leuchten | = 100%* |

* Dies ist der geschätzte Prozentsatz der Akkukapazität, aber keine tatsächliche Messung.

Hinweis: Eine LED leuchtet rot für niedrigen Ladestand. Bei sehr niedrigem Ladestand blinkt die LED rot.

● Wartung und Reinigung

Das Produkt ist wartungsfrei. Die LEDs sind nicht austauschbar.

- Schalten Sie das Produkt aus und trennen Sie das USB-Kabel [10] vom Netzadapter (extern) oder vom „ladenden Gerät“.
- Schließen Sie die Schutzkappe an der Typ-C-USB-Anschlussbuchse [5].
- Tauchen Sie das Produkt niemals in Wasser oder andere Flüssigkeiten.
- Verwenden Sie keinesfalls ätzende Reinigungsmittel.
- Reinigen Sie das Produkt regelmäßig mit einem trockenen, fusselfreiem Tuch. Verwenden Sie bei stärkeren Verschmutzungen ein leicht angefeuchtetes Tuch.

<p>● Technische Daten</p>	
Akku-Klappleuchte:	
Eingang:	5V === , 1A
Ladeanschluss:	USB Typ-C
LEDs:	1 x 7W COB (nicht austauschbar)
Akku:	1 x Lithium-Ion 3,7V, 18650 2000mAh, 7,4 Wh (1ICR19/67) (nicht durch den Benutzer austauschbar; Austausch nur durch qualifizierte Person zulässig) 4 bis 5 Stunden
Ladedauer:	
Leuchtdauer (bei voll geladenem Akku):	Bei voller Leistung: ca. 1 Stunde
Schutzklasse:	III/⚡
Schutzart:	IP20
Typ-C-USB-Eingangs-spannung/-strom:	5V === , 1A
Hinweis: Ein Netzteil ist nicht im Lieferumfang enthalten. Verwenden Sie die SELV-Stromversorgung mit einer maximalen Ausgangsleistung von 5V === (Uout), 1A.	
Betriebstemperatur:	0 °C bis 25 °C
Lagertemperatur:	-10 °C bis 45 °C
Betriebsluftfeuchtigkeit:	40 bis 75 % RH
Abmessungen:	ca. 3,5 x 3,5 x 39,5cm (41,5cm lang mit ausgeklapptem Aufhängebügel [8])
Nettogewicht:	205g (inklusive Batterie)

● Lieferumfang

- 1 LED-Akku-Klappleuchte
- 1 USB-Kabel
- 1 Bedienungsanleitung

⚠ Sicherheitshinweise

MACHEN SIE SICH VOR DER ERSTEN BENUTZUNG DES PRODUKTS MIT ALLEN BETIEN- UND SICHERHEITSHINWEISEN VERTRAUT! HÄNDIGEN SIE ALLE UNTERLAGEN BEI WEITERGABE DES PRODUKTS AN DRITTE EBENFALLS MIT AUS!

- ⚠

⚠ WARNUNG! LEBENS- UND UNFALLGEFAHREN FÜR KLEINKINDER UND KINDER! Lassen Sie Kinder niemals unbeaufsichtigt mit dem Verpackungsmaterial. Halten Sie Kinder stets vom Verpackungsmaterial fern.

V4.0	DE/AT/BE/CH	DE/AT/BE/CH	DE/AT/BE/CH	DE/AT/BE/CH
------	-------------	-------------	-------------	-------------

● Lagerung bei Nichtbenutzung

- Lagern Sie das Produkt an einem trockenen, staubfreien Ort und schützen Sie es vor direkter Sonneneinstrahlung.
- Laden Sie den Akku vor der Lagerung vollständig auf. Wenn Sie das Produkt länger als 3 Monate lagern möchten, laden Sie den Akku alle 3 Monate vollständig auf.
- Wenn das Produkt längere Zeit nicht benutzt wird, sollte der eingebaute Akku vollständig aufgeladen werden, um seine Lebensdauer zu verlängern.
- Laden Sie den eingebauten Akku regelmäßig auf, wenn Sie das Produkt über einen längeren Zeitraum nicht benutzen. Dies ist notwendig, um den Akku zu schonen.

● Entsorgung

Verpackung: Die Verpackung besteht aus umweltfreundlichen Materialien, die Sie über die örtlichen Recyclingstellen entsorgen können.

- ♻

Beachten Sie die Kennzeichnung der Verpackungsmaterialien bei der Abfalltrennung, diese sind gekennzeichnet mit Abkürzungen (a) und Nummern (b) mit folgender Bedeutung: 1–7: Kunststoffe/20–22: Papier und Papper/80–98: Verbundstoffe.

- Produkt:**
 - Möglichkeiten zur Entsorgung des ausgedienten Produkts erfahren Sie bei Ihrer Gemeinde oder Stadtverwaltung.

- 🗑

Das Symbol der durchgestrichenen Mülltonne bedeutet, dass dieses Gerät am Ende der Nutzungszeit nicht über den Hausmüllmüll entsorgt werden darf. Das Gerät ist bei eingerichteten Sammelstellen, Wertstoffhöfen oder Entsorgungsbetrieben abzugeben. Zudem sind Vertreter von Elektro- und Elektronikgeräten sowie Vertreter von Lebensmitteln zur Rücknahme verpflichtet. LIDL bietet Ihnen Rückgabemöglichkeiten direkt in den Filialen und Märkten an. Rückgabe und Entsorgung sind für Sie kostenfrei. Beim Kauf eines Neugerätes haben Sie das Recht, ein entsprechendes Altgerät unentgeltlich zurückzugeben. Zusätzlich haben Sie die Möglichkeit, unabhängig vom Kauf eines Neugerätes, unentgeltlich (bis zu drei) Altgeräte abzugeben, die in keiner Abmessung größer als 25cm sind. Bitte löschen Sie vor der Rückgabe alle personenbezogenen Daten. Bitte entnehmen Sie vor der Rückgabe Batterien oder Akkumulatoren, die nicht vom Altgerät umschlossen

- Dieses Produkt kann von Kindern ab 8 Jahren und darüber, sowie von Personen mit verringerten physischen, sensorischen oder mentalen Fähigkeiten oder Mangel an Erfahrung und Wissen benutzt werden, wenn sie beaufsichtigt oder bezüglich des sicheren Gebrauchs des Produktes unterwiesen wurden und die daraus resultierenden Gefahren verstehen. Kinder dürfen nicht mit dem Produkt spielen. Reinigung und Benutzerwartung dürfen nicht von Kindern ohne Beaufsichtigung durchgeführt werden.
- Dieses Produkt ist kein Spielzeug, es gehört nicht in Kinderhände. Kinder können die Gefahren, die im Umgang mit elektrischen Produkten entstehen, nicht erkennen.
- Verwenden Sie das Produkt nicht, wenn Sie irgendwelche Beschädigungen feststellen.
- Schützen Sie das Produkt vor Nässe und Feuchtigkeit. Niemals in Wasser oder andere Flüssigkeiten tauchen!
- Achten Sie beim Anschluss des Produkts an eine Stromversorgung darauf, dass die jeweilige Spannung den Angaben im Kapitel „Technische Daten“ entsprechen muss.
- Nehmen Sie keine Änderungen oder Reparaturen am Produkt vor. Die LEDs können und dürfen nicht ausgetauscht werden.
- Sollten die LEDs am Ende ihrer Lebensdauer ausfallen, muss das gesamte Produkt ersetzt werden.
- Entsorgen Sie das Produkt, wenn das Produkt und das USB-Kabel [10] beschädigt sind.
- Achten Sie darauf, dass das USB-Kabel [10] nicht durch scharfe Kanten oder heiße Gegenstände beschädigt werden kann. Wickeln Sie das USB-Kabel [10] vor dem Gebrauch vollständig ab.
- Schützen Sie das Produkt vor starker Hitze und Kälte.
- Befestigen Sie den Aufhängebügel [8] nicht an heißen Gegenständen. Das Gewicht des Produkts könnte den Aufhängebügel [8] dann verformen.
- Der Akku ist nicht durch den Benutzer austauschbar; Austausch nur durch qualifizierte Person zulässig.
- Beachten Sie, dass die Netzadapter, solange sie eingesteckt sind, auch eine geringe Leistung aufnehmen, wenn das Produkt nicht angeschlossen ist. Um die Netzadapter außer Betrieb zu nehmen, entfernen Sie diese aus der Steckdose.
- Ein Netzadapter ist nicht im Lieferumfang enthalten.
- Das mitgelieferte USB-Kabel [10] ist ausschließlich zur Verwendung mit dem Produkt geeignet.
- Nicht direkt ins Licht des Produkts blicken oder das Produkt auf die Augen anderer Menschen richten. Dies kann zur Beinträchtigung der Sehkraft führen.
- Von diesem Produkt kann eine gefährliche optische Strahlung ausgehen. Blicken Sie nicht direkt ins Licht des Produkts. Das ist unter Umständen schädlich für Ihre Augen.

V4.0	DE/AT/BE/CH	DE/AT/BE/CH	DE/AT/BE/CH	DE/AT/BE/CH
------	-------------	-------------	-------------	-------------

sind, sowie Lampen, die zerstörungsfrei entnommen werden können und führen diese einer separaten Sammlung zu.



Das Produkt inkl. Zubehör, die Anleitung und die Verpackungsmaterialien sind recyclebar und unterliegen einer erweiterten Herstellerverantwortung. Entsorgen Sie diese getrennt, den abgebildeten Info-tri (Sortierinformation) folgend, für eine bessere Abfallbehandlung. Das Tri-man-Logo gilt nur für Frankreich.

- Diese Entsorgung ist für Sie kostenfrei.** Schonen Sie die Umwelt und entsorgen Sie fachgerecht.

- Batterien/Akkus:**
 - Umweltschäden durch falsche Entsorgung der Batterien/Akkus!**

Defekte oder verbrauchte Batterien/Akkus müssen gemäß VERORDNUNG 2023/1542 entsorgt werden. Geben Sie Batterien/ Akkus über die angebotenen lokalen Sammeleinrichtungen zurück.

Das Symbol der durchgestrichenen Mülltonne auf Batterien oder Akkus bedeutet, dass Sie Batterien und Akkus nicht im Hausmüll entsorgen dürfen. Entnehmen Sie die Batterien/den Akku-Pack aus dem Produkt vor der Entsorgung. Diese können giftige Schwermetalle enthalten und unterliegen der Sondermüllbehandlung.

Die chemischen Symbole der Schwermetalle sind wie folgt: Cd = Cadmium, Hg = Quecksilber, Pb = Blei.

Sie sind gesetzlich verpflichtet, alte Batterien und Akkus nach Gebrauch zurückzugeben. Geben Sie deshalb verbrauchte Batterien und Akkus kostenfrei im Handelsgeschäft z. B. in Ihrer LIDL Filiale oder bei einer kommunalen Sammelstelle ab.

Der eingebaute Akku kann zur Entsorgung nicht ausgebaut werden. Geben Sie das Produkt vollständig an einer Sammelstelle für alte Elektronik ab.

● Garantie

Das Produkt wurde nach strengen Qualitätsrichtlinien hergestellt und vor der Auslieferung sorgfältig geprüft. Im Falle von Material- oder

V4.0	DE/AT/BE/CH	DE/AT/BE/CH	DE/AT/BE/CH	DE/AT/BE/CH
------	-------------	-------------	-------------	-------------

<p>● Descriptif des pièces</p>	
[1] Voyant de charge	[6] Articulation
[2] Molette de réglage ON/OFF	[7] Poignée
[3] Molette de blocage	[8] Arceau de suspension
[4] Pied magnétique	[9] LED COB
[5] Douille de connexion USB Type C (avec capuchon de protection)	[10] Câble USB

<p>● Caractéristiques techniques</p>	
Lampe pliable sans fil :	
Entrée :	5V === , 1A
Port de charge :	USB Type C
LED :	1 x 7W COB (non remplaçable)
Batterie :	1 batterie lithium-ion 3,7V, 18650 2000mAh, 7,4 Wh (1ICR19/67) (non remplaçable par l'utilisateur ; remplacement autorisé uniquement par une personne qualifiée) 4 à 5 heures
Durée de charge :	
Durée d'éclairage (batterie complètement rechargée) :	À pleine puissance : env. 1 heure
Classe de protection :	III/⚡
Indice de protection :	IP20
Tension d'entrée/courant d'entrée USB Type-C :	5V === , 1A
Remarque :	Un adaptateur secteur n'est pas inclus dans la livraison. Utilisez exclusivement l'alimentation électrique SELV avec une puissance maximale de sortie de 5V === (Uout), 1A.
Température de fonctionnement :	de 0 °C à 25°C
Température de stockage :	de -10°C à 45°C
Humidité de l'air :	de 40 à 75 % RH
Dimensions :	env. 3,5 x 3,5 x 39,5cm (41,5cm de long avec l'anse d'accrochage [8] déployée) 205g (avec batterie)

Poids net :

- Contenu de la livraison**
 - 1 lampe LED pliante sans fil
 - 1 câble USB
 - 1 mode d'emploi

V4.0	DE/AT/BE/CH	DE/AT/BE/CH	DE/AT/BE/CH	DE/AT/BE/CH
------	-------------	-------------	-------------	-------------

- Das Produkt darf niemals an einem PC oder Notebook aufgeladen werden, da auf Grund der hohen Stromaufnahme der PC oder das Notebook beschädigt werden können.

- ⚠

Sicherheitshinweise für Batterien/Akkus
- LEBENSGEFAHR!** Halten Sie Batterien/Akkus außer Reichweite von Kindern. Suchen Sie im Falle eines Verschluckens sofort einen Arzt auf!
- Verschlucken kann zu Verbrennungen, Perforation von Weichgewebe und Tod führen. Schwere Verbrennungen können innerhalb von 2 Stunden nach dem Verschlucken auftreten.
- ⚠

EXPLOSIONSGEFAHR! Laden Sie nicht aufladbare Batterien niemals wieder auf. Schließen Sie Batterien/ Akkus nicht kurz und/oder öffnen Sie diese nicht. Überhitzung, Brandgefahr oder Platzen können die Folge sein.
- Werfen Sie Batterien/Akkus niemals in Feuer oder Wasser.
- Setzen Sie Batterien/Akkus keiner mechanischen Belastung aus.

Risiko des Auslaufens von Batterien/Akkus

- Vermeiden Sie extreme Bedingungen und Temperaturen, die auf Batterien/Akkus einwirken können, z. B. auf Heizkörpern/ direkte Sonneneinstrahlung.
- Wenn Batterien/Akkus ausgelaufen sind, vermeiden Sie den Kontakt mit Haut, Augen und Schleimhäuten mit den Chemikalien! Spülen Sie die betroffenen Stellen sofort mit klarem Wasser und suchen Sie einen Arzt auf!
- 👤

SCHUTZHANDSCHUHE TRAGEN! Ausgelaufene oder beschädigte Batterien/Akkus können bei Berührung mit der Haut Verätzungen verursachen. Tragen Sie deshalb in diesem Fall geeignete Schutzhandschuhe.
- Dieses Produkt hat einen eingebauten Akku, welcher nicht durch den Benutzer ersetzt werden kann. Der Ausbau oder Austausch des Akkus darf nur durch den Hersteller oder seinen Kundendienst oder eine ähnlich qualifizierte Person erfolgen, um Gefährdungen zu vermeiden. Bei der Entsorgung ist darauf hinzuweisen, dass dieses Produkt einen Akku enthält.

● Vor dem Gebrauch

- Produkt aufladen**
- ⚠ ACHTUNG!** Das Produkt darf niemals an einem PC oder Notebook aufgeladen werden, da auf Grund der hohen Stromaufnahme der PC oder das Notebook beschädigt werden können.

Herstellungsfehlern haben Sie gegenüber dem Verkäufer des Produkts gesetzliche Rechte. Ihre gesetzlichen Rechte werden in keiner Weise durch unsere unten aufgeführte Garantie eingeschränkt.

Die Garantie für dieses Produkt beträgt 3 Jahre ab Kaufdatum. Die Garantiezeit beginnt mit dem Kaufdatum. Bewahren Sie den Originalaufbeleg an einem sicheren Ort auf, da dieses Dokument als Nachweis des Kaufs erforderlich ist.

Alle Schäden oder Mängel, die bereits zum Zeitpunkt des Kaufs vorhanden sind, müssen unverzüglich nach dem Auspacken des Produkts gemeldet werden.

Sollte das Produkt innerhalb von 3 Jahren ab Kaufdatum einen Material- oder Herstellungsfehler aufweisen, werden wir es – nach unserer Wahl – kostenlos für Sie reparieren oder ersetzen. Die Garantiezeit verlängert sich durch einen stattdgegebenen Gewährleistungsanspruch nicht. Dies gilt auch für ersetzte und reparierte Teile.

Diese Garantie erlischt, wenn das Produkt beschädigt oder unsachgemäß verwendet oder gewartet wurde.

Die Garantie deckt Material- und Herstellungsfehler ab. Diese Garantie erstreckt sich weder auf Produktteile, die normalem Verschleiß unterliegen, und somit als Verschleißteile gelten (z. B. Batterien, Schläuche, Farbpatronen), noch auf Schäden an zerechentlichen Teilen, z. B. Schalter oder Teile aus Glas.

Bei diesem Produkt gilt die Garantiezeit auch für den Akku.

- Abwicklung im Garantiefall**

Um eine schnelle Bearbeitung Ihres Anliegens zu gewährleisten, folgen Sie bitte den folgenden Hinweisen:

- Bitte halten Sie für alle Anfragen den Kassenbon und die Artikelnummer (IAN 497014_2504) als Nachweis für den Kauf bereit.
- Die Artikelnummer entnehmen Sie bitte dem Typenschild am Produkt, einer Gravur am Produkt, dem Titelblatt Ihrer Anleitung (unten links) oder dem Aufkleber auf der Rück- oder Unterseite des Produktes.
- Sollten Funktionsfehler oder sonstige Mängel auftreten, kontaktieren Sie zunächst die nachfolgende benannte Serviceabteilung telefonisch oder per E-Mail.
- Ein als defekt erfasstes Produkt können Sie dann unter Beifügung des Kaufbelegs (Kassenbon) und der Angabe, worin

V4.0	DE/AT/BE/CH	DE/AT/BE/CH	DE/AT/BE/CH	DE/AT/BE/CH
------	-------------	-------------	-------------	-------------

<p>⚠ Consignes de sécurité</p>	
FAMILIARISEZ-VOUS AVEC TOUTES LES INDICATIONS DE MANIPULATION ET DE SÉCURITÉ AVANT LA PREMIÈRE UTILISATION DU PRODUIT ! LORSQUE VOUS TRANSMETTEZ CE PRODUIT À DES TIERS, REMETTEZ-LEUR ÉGALEMENT TOUS LES DOCUMENTS !	

- ⚠

⚠ AVERTISSEMENT ! DANGER DE MORT ET RISQUE D'ACCIDENTS POUR LES NOURRISSONS ET LES ENFANTS ! Ne laissez jamais les enfants manipuler sans surveillance les matériaux d'emballage. Tenez toujours les enfants éloignés des matériaux d'emballage.
- Ce produit peut être utilisé par des enfants de 8 ans et plus ainsi que par des personnes avec des capacités physiques, psychiques ou sensorielles limitées ou manquant d'expérience ou de connaissance, s'ils sont surveillés ou s'ils ont été informés de l'utilisation du produit de manière sûre et comprennent les risques liés à son utilisation. Les enfants ne doivent pas jouer avec le produit. Le nettoyage et la maintenance utilisateur ne doivent pas être effectués par des enfants non surveillés.
- Ce produit n'est pas un jouet, il doit être tenu hors de portée des enfants. Les enfants ne sont pas en mesure de reconnaître les dangers liés à des produits électriques.
- N'utilisez pas le produit si vous constatez le moindre dommage.
- Protégez le produit de l'humidité. N'immergez jamais le produit dans de l'eau ou d'autres liquides !
- Lors du branchement du produit sur une alimentation électrique, veillez à que la tension respective corresponde aux données du chapitre « Caractéristiques techniques ».
- Ne procédez à aucune modification ni réparation sur le produit. Les LED ne peuvent et ne doivent pas être remplacées.
- Si les LED arrivent en fin de vie, l'ensemble du produit doit alors être remplacé.
- Mettez le produit au rebut si le produit et le câble USB [10] sont endommagés.
- Veillez à ce que le câble USB [10] ne puisse pas être endommagé par des arêtes coupantes ou des objets chauds.
- Avant l'utilisation, déroulez complètement le câble USB [10].
- Protégez le produit d'une chaleur ou d'un froid importants.
- Ne fixez pas l'arceau de suspension [8] à des objets chauds.
- Le poids du produit pourrait alors déformer l'arceau de suspension [8].
- La batterie n'est pas remplaçable par l'utilisateur ; le remplacement est autorisé uniquement par une personne qualifiée.

V4.0	DE/AT/BE/CH	FR/BE/CH	FR/BE/CH	FR/BE/CH
------	-------------	----------	----------	----------

- Mantenha o material da embalagem fora do alcance das crianças.
- Este produto pode ser utilizado por crianças a partir dos 8 anos, assim como por pessoas com capacidades físicas, sensoriais ou mentais reduzidas ou deficiências na experiênc­ia e conhecimento, se forem vigiadas ou instruídas em relação ao uso seguro do produto e se compreenderem os perigos que possam resultar. As crianças não devem brincar com o produto. A limpeza e a manutenção pelo utilizador não devem ser realizadas por crianças sem vigilância.
- Este produto não é nenhum brinquedo e deve ser mantido fora do alcance de crianças. As crianças podem não conhecer os perigos relacionados com o uso dos produtos elétricos.
- Não utilize o produto, se detetar qualquer dano.
- Proteja o produto contra água e humidade. Nunca mergulhe em água ou outros líquidos!
- Ao ligar o produto a uma fonte de alimentação, certifique-se de que a respetiva tensão corresponde às especificações no capítulo „Dados técnicos”.
- Não efetue alterações ou reparações no produto. Os LED não podem nem devem ser substituídos.
- Caso os LED deixem de funcionar no final da sua vida útil, substitua o produto completo.
- Elimine o produto se o produto e o cabo USB estiverem danificados.
- Certifique-se de que o cabo USB não é danificado por arestas afiadas ou por objetos quentes. Desenrole completamente o cabo USB antes de o utilizar.
- Proteja o produto do calor ou frio extremo.
- Não prenda o suspensor em objetos quentes. O peso do produto pode deformar o suspensor .
- A bateria não pode ser substituída pelo utilizador; a substituição só pode ser feita por pessoal qualificado.
- Note que os adaptadores de rede, enquanto estão ligados, irão consumir uma pequena quantidade de energia, mesmo quando o produto não está ligado. Para desligar os adaptadores de rede, retire-os da tomada elétrica.
- Um adaptador de rede não está incluído no âmbito da entrega.
- O cabo USB juntamente fornecido destina-se a ser utilizado exclusivamente com este produto.
- Não olhar diretamente para a luz do produto ou apontar o produto para os olhos de outras pessoas. Isso pode prejudicar a visão.
- Este produto pode emitir radiação ótica perigosa. Não olhe diretamente para a luz do produto. Isto pode ser prejudicial para os seus olhos.
- O produto nunca deve ser carregado num computador ou portátil, dado que o elevado consumo de energia pode danificar o computador ou o portátil.

	PT		PT		PT		PT
----------------------------	----	----------------------------	----	----------------------------	----	----------------------------	----

O símbolo do caixote do lixo riscado com uma cruz nas pilhas ou baterias significa que não deve deitar as pilhas e baterias no lixo doméstico. Retire as pilhas/baterias recarregáveis do produto antes de o deitar fora. Estas podem conter metais pesados tóxicos e estão sujeitas a tratamento de resíduos perigosos.

Os símbolos químicos dos metais pesados são os seguintes
Cd = cádmio, Hg = mercúrio, Pb = chumbo.

A bateria integrada não pode ser desmontada para eliminação. Entregue o produto na integra num local de recolha para lixo eletrónico.

● Garantia

O produto foi fabricado de acordo com diretrizes de qualidade rigorosas e cuidadosamente testado antes da entrega. Em caso de defeitos materiais ou de fabrico, tem direitos legais contra o vendedor do produto. Os seus direitos legais não são limitados de forma alguma pela nossa garantia abaixo apresentada.

A garantia para este produto é de 3 anos a partir da data de compra. O período de garantia começa na data da compra. Guarde o recibo de compra original num local seguro, pois este documento é exigido como prova de compra.

Quaisquer danos ou defeitos já presentes no momento da compra devem ser comunicados imediatamente após a desmontagem do produto.

No caso de o produto apresentar um defeito de material ou de fabrico dentro de 3 anos a partir da data de compra, repará-lo-emos ou substituí-lo-emos gratuitamente, à nossa critério. O período de garantia não pode ser prolongado por uma reclamação de garantia concedida. Isto também se aplica às peças substituídas e reparadas.

Esta garantia é nula se o produto tiver sido danificado ou utilizado ou mantido de forma inadequada.

A garantia cobre defeitos de material e de fabrico. Esta garantia não cobre peças do produto sujeitas a desgaste normal e, portanto, consideradas peças consumíveis (por ex., baterias, mangueiras, cartuchos de tinta), nem cobre danos em peças frágeis, por ex., interruptores ou peças feitas em vidro.

	PT		PT
----------------------------	----	----------------------------	----

Indicações de segurança relativas às pilhas/baterias

- PERIGO DE MORTE!** Mantenha as pilhas e baterias fora do alcance das crianças. Se a pilha/bateria for ingerida, contacte imediatamente um médico!
- A ingestão pode causar queimaduras, perfuração de tecidos moles e morte. Podem ocorrer queimaduras graves no prazo de 2 horas após a ingestão.
- PERIGO DE EXPLOÇÃO!** Nunca carregue pilhas não recarregáveis. Não faça ligação direta de pilhas ou baterias e/ou abra elas. As consequências poderão ser o sobreaquecimento, perigo de incêndio ou a explosão.
- Nunca atire as pilhas ou baterias para chamas ou água.
- Não exponha as pilhas ou baterias a uma carga mecânica demasiada elevada.

- Risco de derrame das pilhas/baterias**
 - Evite condições e temperaturas extremas que possam ter efeito sobre as pilhas ou baterias, por ex. elementos de aquecimento/radiação solar direta.
 - Se uma pilhas/baterias vazar, evite o contato com a pele, os olhos e tecidos e o material químico! Lave imediatamente a zona afetada com bastante água limpa abundante e consulte um médico logo que possível!
 - UTILIZAR LUVAS DE PROTECÇÃO!** As pilhas ou baterias gastas ou danificadas podem provocar queimaduras ao entrarem em contacto com a pele. Por isso, nestes casos use sempre luvas adequadas.
 - Este produto possui uma pilha integrada que não pode ser trocada pelo utilizador. A desmontagem ou troca da bateria apenas pode ser efetuada pelo fabricante, pelo serviço de apoio ao cliente ou por uma pessoa qualificada de modo a evitar perigos. Durante a eliminação deve ser indicado que o produto contém uma bateria.

● Antes da utilização

● Carregar produto

ATENÇÃO! O produto nunca deve ser carregado num computador ou portátil, dado que o elevado consumo de energia pode danificar o computador ou o portátil.
Nota: Remova todos os materiais de embalagem do produto.
Nota: O produto deve estar ligado a um adaptador de rede. Os dados técnicos destes aparelhos (não incluídos no âmbito da entrega) devem ser observados.

Nota: Para poder utilizar o produto sem cabo USB , deve carregar a bateria integrada antes do uso. Um processo de carga demora aprox. 4 a 5 horas. A bateria está montada de modo fixo no produto.

Nota: Recomenda-se a utilização do produto no prazo de 3 meses após a compra.

Nota: Carregue completamente o produto antes da primeira utilização.

- Abra a capa de proteção e ligue o cabo USB à tomada USB de um adaptador de rede.
- Ligue a ficha USB tipo C do cabo USB à entrada de ligação USB Tipo C do produto.
- Ligue o adaptador de rede a uma tomada elétrica.

Nota: O estado de carga da bateria é apresentado na indicação do estado de carga .

Estado da indicação do estado de carga 	Estado de carga da bateria
1 LED pisca	0–25 %
1 LED acende	25–50 %
2 LED acendem	50–75 %
3 LED acendem	75–100 %
4 LED acendem	100 %

- O tempo de carga é de aprox. 4 a 5 horas se a bateria estivesse vazia.
- Desligue o cabo USB do produto para evitar descarregar a bateria.
- Feche a capa de proteção antes de voltar a usar o produto.
- O produto não funciona com temperaturas inferiores a 0 °C e superiores a +45 °C, devido à sua proteção da bateria.

● Utilização

- Prenda o produto num local adequado.
- Abra a roda de fixação rodando-a no sentido contrário ao dos ponteiros do relógio.
- Ajuste a posição desejada do pé magnético.
- Abra a roda de fixação rodando-a no sentido dos ponteiros do relógio.
- Pode fixar o produto usando o suspensor ou fixando-o numa superfície ferromagnética plana usando o pé magnético .
- Nota:** Preste atenção ao peso do produto.

● Utilizar produto sem conexão de energia

- Carregue o produto como no capítulo "Carregar produto".
- Use a função de escurecimento do produto operando a roda de ajuste de LIGAR/DESLIGAR (ver Fig. C).

● Verificar a capacidade da bateria

A indicação do estado da carga mostra a capacidade* da bateria dentro do produto.

1 LED acende = 25 %*
2 LED acendem = 50 %*
3 LED acendem = 75 %*
4 LED acendem = 100 %*

* Esta é a percentagem estimada da capacidade da bateria, mas não uma medição real.
Nota: Um LED acende a vermelho para um nível de carga baixo. Se o nível de carga for muito baixo, o LED pisca a vermelho.

● Manutenção e limpeza

- O produto não necessita de manutenção. Os LED não são substituíveis.
- Desligue o produto e desligue o cabo USB do adaptador de rede (externo) ou do "aparelho a ser carregado".
- Feche a capa de proteção na entrada de ligação USB tipo C .
- Nunca mergulhe o produto em água ou outros líquidos.
- Nunca utilize detergentes corrosivos.
- Limpe o produto regularmente com um pano seco e que não largue fios. Em caso de maior sujidade, utilize um pano ligeiramente humedecido.

● Armazenamento em caso de não utilização

- Guarde o produto num local seco e sem pó e proteja-o da luz solar direta.
- Carregue totalmente a bateria antes de a guardar. Se pretender armazenar o produto por mais de 3 meses, carregue completamente a bateria a cada 3 meses.
- Se o produto não for utilizado durante um longo período de tempo, a bateria incorporada deve ser totalmente carregada para prolongar a sua vida útil.

- Carregue a bateria incorporada regularmente se não utilizar o produto durante um período prolongado. Isto é necessário para conservar a bateria.

● Eliminação

Embalagem:
A embalagem é feita com materiais não poluentes que podem ser eliminados nos contentores de reciclagem locais.

Esteja atento à especificação dos materiais da embalagem para a separação de lixo. Estas são identificadas com abreviações (a) e números (b) com o seguinte significado: 1–7: Plásticos/20–22: Papel e papelão/80–98: Materiais compostos.

Produto:
As possibilidades de reciclagem dos artigos utilizados poderão ser averiguadas no seu Município ou Câmara Municipal.

O símbolo ao lado de um contentor de lixo riscado indica que este aparelho está abrangido pela diretiva 2012/19/UE. Esta diretiva diz que este aparelho não deve ser eliminado no lixo doméstico normal mas sim em eco-centros, pontos de coleta ou empresas de eliminação especializadas para eliminação de lixo eletrónico.

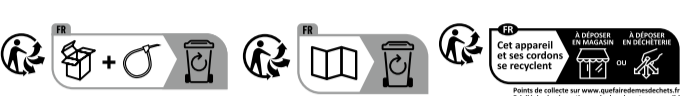

O produto, incluindo os acessórios e materiais de embalagem, são recicláveis e estão sujeitos a uma responsabilidade alargada do fabricante. Elimine-os separadamente, seguindo as informações-tri (informações de triagem) ilustradas, para um melhor tratamento dos resíduos. O logótipo Triman somente vale para a França.

Esta eliminação é gratuita.
Proteja o meio-ambiente e elimine corretamente.

Pilhas/acumuladores:
 Dano ambiental devido a eliminação incorreta das pilhas/dos acumuladores!

As pilhas/ baterias defeituosas ou usadas devem ser eliminadas em conformidade com o REGULAMENTO 2023/1542. Devolver as pilhas/pilhas recarregáveis aos serviços de recolha locais.

	PT		PT
----------------------------	----	----------------------------	----

Com este produto, o período de garantia também se aplica à bateria.

Com a troca do aparelho, de acordo com DL 67/2003, o tempo de garantia se inicia novamente.

● Procedimento no caso de ativação da garantia

De forma a garantir um rápido processamento do seu pedido, solicitamos as seguintes indicações:

- Para qualquer esclarecimento, é favor ter à mão o recibo e o número do artigo (IAN 497014_2504) como prova de compra.
- Para obter o número de artigo, consulte a placa de identificação do produto, uma gravação no produto, a página de título das instruções (em baixo à esquerda) ou o autocolante no verso ou na parte inferior do produto.
- Se ocorrerem falhas de funcionamento ou outros defeitos, contactar primeiro o serviço de assistência técnica abaixo indicado, por telefone ou por correio eletrónico.
- O produto considerado defeituoso pode então ser enviado gratuitamente para o endereço de serviço que lhe foi fornecido, juntando a prova de compra (recibo) e indicando o tipo de defeito e a data em que o mesmo ocorreu.
- Pode ver e descarregar estes e muitos outros manuais em parkside-diy.com. Este código QR levá-lo-á diretamente para parkside-diy.com. Seleccione o seu país e utilize a máscara de pesquisa para procurar as instruções de funcionamento. Introduzir o número do artigo (IAN) 497014_2504 para aceder às instruções de funcionamento do seu artigo.

● Assistência técnica

Serviço Portugal
Tel.: 800849131
Formulário de contacto em parkside-diy.com
IAN 497014_2504



	IX
OWIM GmbH & Co. KG Stiftsbergstraße 1 74167 Neckarsulm GERMANY	
Model-No.: HG10682 Version: 12/2025	
Last Information Update · Stand der Informationen · Version des informations Stand van de informatie · Versione delle informazioni · Estado de las informaciones Estado das informações: 08/2025 Ident.-No.: HG10682082025-1	

	PT		PT
----------------------------	----	----------------------------	----