



MILK FROTHER/MILCHAUFSCHÄUMER/ MOUSSEUR À LAIT

GB (E) (N) (MT)
MILK FROTHER
 Operation and safety notes
 Translation of the original instructions

FR (E) (E)
MOUSSEUR À LAIT
 Instructions d'utilisation et consignes de sécurité
 Traduction de la notice originale

PL (E)
SPINIACZ DO MLEKA
 Wskazówki dotyczące obsługi i bezpieczeństwa
 Tłumaczenie instrukcji oryginalnej

SK (E)
NAPĚNOVAČ MLEKA
 Pokyny pre obsluhu a bezpečnostné pokyny
 Preklad pôvodného návodu na použitie

DE (E)
MÄLKESKUMMER
 Brugs- og sikkerhedsanvisninger
 Oversættelse af den originale brugsanvisning

HU (E)
TEJHABOSÍTÓ
 Kezelési és biztonsági utalások
 Éredeti használati utasítás fordítása

DE (E) (E) (E)
MILCHAUFSCHÄUMER
 Bedienungs- und Sicherheitshinweise
 Originalbetriebsanleitung

FR (E) (E)
MELKOPSCHUIMER
 Bedienings- en veiligheidsinstructies
 Vertaling van de oorspronkelijke gebruiksaanwijzing

ES (E)
NAPĚNOVAČ MLÉKA
 Pokyny pro obsluhu a bezpečnostní pokyny
 Překlad původního návodu k používání

ES (E)
ESUMADOR DE LECHE
 Instrucciones de utilización y de seguridad
 Traducción del manual original

IT (E) (E) (E)
FRULLINO MONTALATTE
 Indicazioni per l'uso e per la sicurezza
 Traduzione delle istruzioni originali

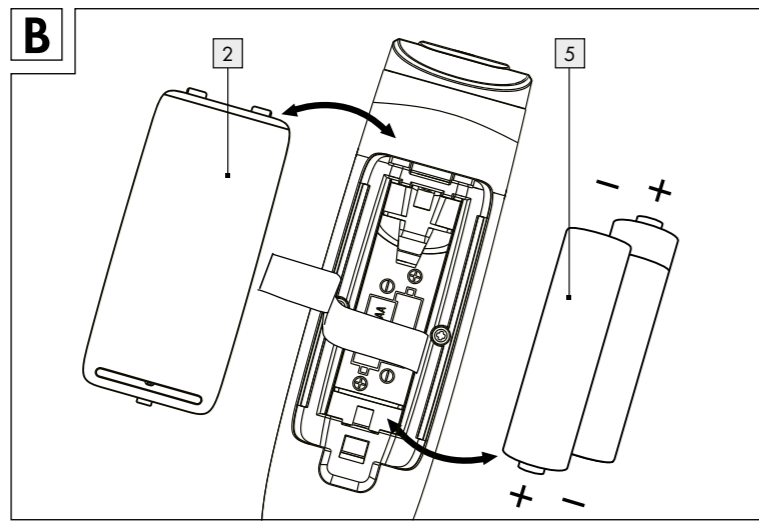
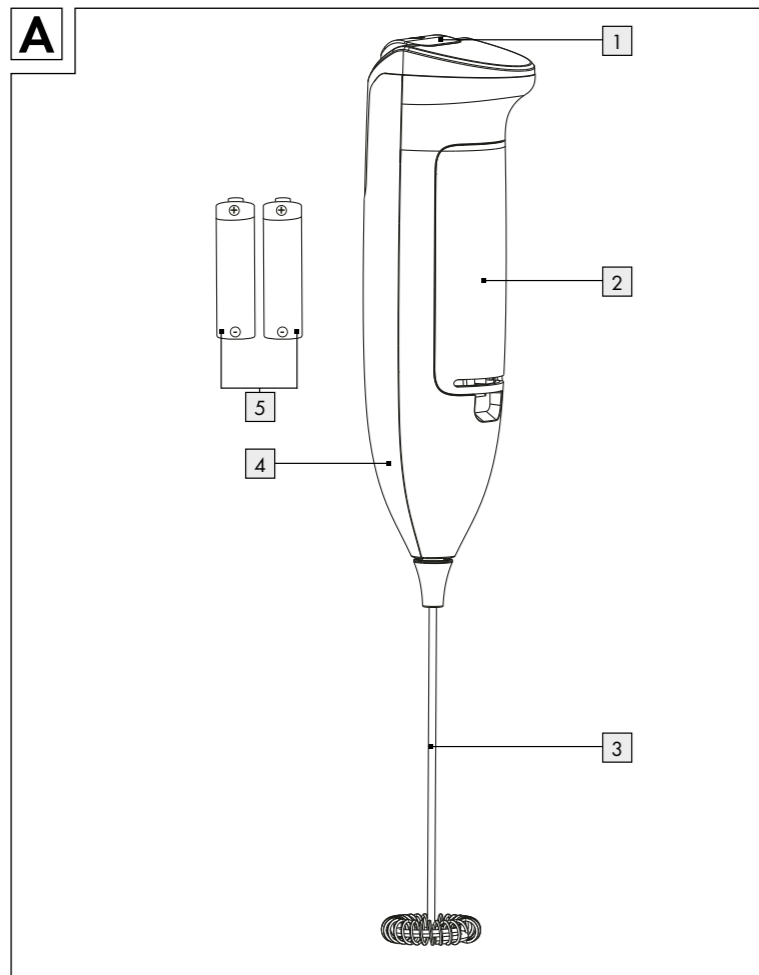

List of pictograms used

	Direct current/voltage		Do not open/dismantle
	Food safe		Do not mix different types or brands
	CE mark indicates conformity with relevant EU directives applicable for this product.		Do not mix new and used
	Safety information Instructions for use		Do not charge
	Keep out of reach of children		Keep away from water and excessive moisture
	Do not dispose of in fire		Do not short circuit
	Do not insert incorrectly		Insert correctly
	Do not deform/damage		

Milk Frother

Introduction

We congratulate you on the purchase of your new product. You have chosen a high quality product. The instructions for use are part of the product. They contain important information concerning safety, use and disposal. Before using the product, please familiarise yourself with all of the safety information and instructions for use. Only use the product as described and for the specified applications. If you pass the product on to anyone else, please ensure that you also pass on all the documentation with it.

Technical specifications

Batteries: 2 x 1.5V == AA (LR6), included

Emission sound pressure level: <70 dB(A), K=3 dB(A)
 Vibration level: 2.5 m/s²

Parts description (see Fig. A)

- 1 Power button
- 2 Battery compartment cover
- 3 Whisk
- 4 Main body
- 5 Batteries

Intended use

This product is intended for frothing standard commercial milk. All modifications to this product are not as intended and may cause considerable risks of accidents. The manufacturer assumes no liability for damages caused by non-intended usage. The product is not intended for commercial use. The product is designed for private household use only.

Safety information

IMPORTANT! Read carefully before use. Keep for future reference.



WARNING! DANGER TO LIFE AND ACCIDENT HAZARD FOR TODDLERS AND SMALL CHILDREN! Never allow children to play unsupervised with the packaging material. There is a danger of suffocation from the packaging material. Children frequently underestimate the dangers. Children should be kept away from the product at all times.

WARNING! DANGER TO LIFE! Batteries, which may represent a danger to life. If a battery has been swallowed, medical help is required immediately.

This product can be used by children aged from 8 years and above and

persons with reduced physical, sensory or mental capabilities or lack of experience and knowledge if they have been given supervision or instruction concerning use of the product in a safe way and understand the hazards involved. Children shall not play with the product. Cleaning and user maintenance shall not be made by children without supervision unless they are aged from 8 years and above and supervised. Keep the product out of reach of children aged less than 8 years.

Do not operate the whisk continuously for longer than 40 seconds. Extended use may cause damage or reduce product life. **Note:** We suggest to let the product cool down for at least 60 seconds before restarting, if necessary.

Do not expose the product to - extreme temperatures, - strong vibrations, - strong mechanical stresses, - direct sunlight, - moisture.

Otherwise the product may be damaged.

NOTICE! Make sure that the main body of the product does not immerse in milk or other liquids at any time. The product can be damaged by liquid ingress.

Please note that the guarantee does not cover damage caused by incorrect handling, non-compliance with the operating instructions or interference with the product by unauthorised individuals.

WARNING! This product is for frothing milk only. Improper use may cause injury, electric shock, or damage. Do not modify or use the product with other liquids.

Under no circumstances should you take the product apart. Improper repairs may place the user in considerable danger. Repairs should only be carried out by specialised personnel.

Please keep the product clean.

FOOD SAFE!

This product does not affect the taste and aroma properties of food.

This appliance is intended to be used in household and similar environments such as:

- staff kitchen areas in shops, offices and other working environments;
- farm houses;
- by clients in hotels, motels and other residential type environments;
- bed and breakfast type environments.

Safety instructions for batteries/rechargeable batteries

DANGER TO LIFE! Keep batteries/rechargeable batteries out of reach of children. If accidentally

swallowed, seek immediate medical attention.

Swallowing may lead to burns, perforation of soft tissue, and death. Severe burns can occur within 2 hours of ingestion.

DANGER OF EXPLOSION!

Never recharge non-rechargeable batteries. Do not short-circuit batteries/rechargeable batteries and/or open them. Overheating, fire or bursting can be the result.

Never throw batteries/rechargeable batteries into fire or water.

Do not exert mechanical loads to batteries/rechargeable batteries.

WARNING! Dispose of used batteries immediately. Keep new and used batteries away from children. If you think batteries might have been swallowed or placed inside any part of the body, seek immediate medical attention.

In the event of a leakage of batteries/rechargeable batteries, immediately remove them from the product to prevent damage.

Only use the same type of batteries/rechargeable batteries. Do not mix

used and new batteries/rechargeable batteries.

Remove batteries/rechargeable batteries if the product will not be used for a longer period of time.

Rechargeable batteries must be removed from the product before charging. Exhausted batteries are to be removed from the product and safely disposed of.

The supply terminals are not to be short-circuited.

Risk of damage of the product

Only use the specified type of battery/rechargeable battery!

Insert batteries/rechargeable batteries according to polarity marks (+) and (-) on the battery/rechargeable battery and the product.

Use a dry, lint-free cloth or cotton swab to clean the contacts on the battery/rechargeable battery and in the battery compartment before inserting!

Use

Before first use

Note: Remove all packaging materials from the product.

Inserting/replacing the batteries

NOTICE! Comply with the following instructions to prevent mechanical and electrical damage.

1. Remove the battery compartment cover [2].
2. Remove the exhausted batteries [5].
3. Insert 2 new batteries type AA 1.5V == (LR6). **Note:** Pay attention to the right polarity. This is shown inside the battery compartment.
4. Replace the battery compartment cover [2] on the main body [4].

The product is now ready for use.

IAN 508364_2507

DE FR BE NL PL CZ SK

GB/IE/NI/MT

GB/IE/NI/MT

GB/IE/NI/MT

GB/IE/NI/MT

GB/IE/NI/MT

Using the product

WARNING! RISK OF SCALDING! Splashes of hot milk can cause scalding. Be careful when frothing milk.

When frothing milk, make sure that the product does not slip out of your hand.

NOTICE! Clean the product after each use.

1. Pour the milk into a suitable container (not included in the delivery). Fill it to no more than one-third of its capacity. **Note:** Make sure that the main body [4] of the product does not immerse in the milk at any time. The product can be damaged by liquid ingress.
2. Place the whisk [3] in the milk. Press and hold the power button [1] to switch the product on.
3. Move the whisk [3] up and down in the container. Make sure that the whisk [3] remains immersed in the milk during use. **Note:** To avoid scratches, do not touch the inside of the container with the whisk [3].
4. Once you are finished, release the power button [1] to switch the product off.

Cleaning, maintenance and storage

NOTICE! Never clean the product with harsh cleaning agents. Clean the product thoroughly before first use.

Clean the whisk [3] with water or, if necessary, with a mild detergent.

Clean the main body [4] of the product with just a soft, damp cloth and wipe it dry thoroughly afterwards.

When not in use, always store the product dry, clean, without batteries, and at room temperature.

Disposal

The packaging is made entirely of recyclable materials, which you may dispose of at local recycling facilities.

Observe the marking of the packaging materials for waste separation, which are marked with abbreviations (a) and numbers (b) with following meaning: 1-7: plastics/20-22: paper and fibreboard/80-98: composite materials.

Contact your local refuse disposal authority for more details of how to dispose of your worn-out product.

To help protect the environment, please dispose of the product properly when it has reached the end of its useful life and not in the household waste. Information on collection points and their opening hours can be obtained from your local authority.

The warranty for this product is 3 years from the date of purchase. The warranty period begins on the date of purchase. Keep the original sales receipt in a safe location as this document is required as proof of purchase.



The product incl. accessories, manual and packaging materials are recyclable and are subject to extended producer responsibility. Dispose them separately, following the illustrated Info-Tri (sorting information), for better waste treatment. The Tri-man logo is valid in France only.

Faulty or used batteries/rechargeable batteries must be recycled. Return the batteries/rechargeable batteries and the product to the available collection points.

Environmental damage through incorrect disposal of the batteries/rechargeable batteries!

Batteries/rechargeable batteries may not be disposed of with the usual domestic waste. They may contain toxic heavy metals and are subject to hazardous waste treatment rules and regulations. The chemical symbols for heavy metals are as follows: Cd = cadmium, Hg = mercury, Pb = lead. That is why you should dispose of used batteries/rechargeable batteries at a local collection point.

Warranty

To ensure quick processing of your case, please observe the following instructions:

Please have the bill receipt and the item number (IAN 508364_2507) available as proof of purchase. You will find the item number on the rating plate, an engraving on the front page of the instructions for use (bottom left), or as a sticker on the rear or bottom of the product.

If functional or other defects occur, please contact the service department listed either by telephone or by e-mail. You can return a defective product to us free of charge to the service address that will be provided to you. Ensure that you enclose the proof of purchase (bill receipt) and information about what the defect is and when it occurred.

Service

Service Great Britain
 Tel.: 0800 404 7657
 E-Mail: owim@lidl.co.uk

Service Ireland
 Tel.: 1800 101010
 E-Mail: owim@lidl.ie

Service Northern Ireland
 E-Mail: owim@lidl.ie

Service Malta
 Tel.: 80062230
 E-Mail: owim@lidl.com.mt

Any damage or defects already present at the time of purchase must be reported without delay after unpacking the product.

Should the product show any fault in materials or manufacture within 3 years from the date of purchase, we will repair or replace it - at our choice - free of charge to you. The warranty period is not extended as a result of a claim being granted. This also applies to replaced and repaired parts.

This warranty becomes void if the product has been damaged, or used or maintained improperly.

The warranty covers material or manufacturing defects. This warranty does not cover product parts subject to normal wear and tear, thus considered consumables (e.g. batteries, rechargeable

EU declaration of conformity

EU DECLARATION OF CONFORMITY (No IAN 508364_2507)	
IAN:	508364_2507
Product identification:	"Silvercrest" MILK FROTHER
Model Number:	HG13993
The object of the declaration described above is in conformity with the relevant Union harmonisation legislation:	
Directive 2006/42/EC	
Directive 2014/53/EU	
Directive 2011/65/EU and all related amendments	
References to the relevant harmonised standards used or references to the other technical specifications in relation to which conformity is declared:	
EN 60335-1:2012/A16:2013	
EN IEC 60335-2-14:2023/A11:2023	
EN 62233:2008	
EN ISO 12100:2010	
Directive 2004/108/EC	
EN IEC 55014-1:2021	
EN IEC 55014-2:2021	
The object of the declaration described above is in conformity with Directive 2011/65/EU of the European Parliament and of the Council of 8 June 2011 on the restriction of the use of certain hazardous substances in electrical and electronic equipment:	
EN IEC 63000:2018	
Keeper of the technical documentation: OWIM GmbH & Co. KG	
Signed for and on behalf of:	
OWIM GmbH & Co. KG, Seibergstraße 1, 74567 Neckarsulm, Germany	
This declaration of conformity is issued under the sole responsibility of the manufacturer.	
Translation of the original declaration of conformity:	
Neckarsulm	6/13/2025
Place	Date
	ppp, Arno Buchheim
	Authorized Signatory
	ppp, Dr. Thoralf Maier
	Authorized Signatory

Legende der verwendeten Piktogramme

	Gleichstrom/-spannung		Nicht öffnen/auseinandernehmen
	Lebensmittelecht		Unterschiedliche Typen und Marken nicht miteinander mischen
	Das CE-Zeichen bestätigt die Konformität mit den für das Produkt zutreffenden EU-Richtlinien.		Neue und gebrauchte Batterien nicht miteinander mischen
	Sicherheitshinweise Handlungsanweisungen		Nicht laden
	Außerhalb der Reichweite von Kindern aufbewahren		Halten Sie Batterien von Wasser und übermäßiger Feuchtigkeit fern.
	Nicht ins Feuer werfen		Nicht kurzschließen
	Nicht falsch einlegen		Auf richtiges Einlegen achten
	Nicht deformieren/beschädigen		

Milchaufschäumer

Einleitung

Wir beglückwünschen Sie zum Kauf Ihres neuen Produkts. Sie haben sich damit für ein hochwertiges Produkt entschieden. Die Bedienungsanleitung ist Teil dieses Produkts. Sie enthält wichtige Hinweise für Sicherheit, Gebrauch und Entsorgung. Machen Sie sich vor der Benutzung des Produkts mit allen Bedien- und Sicherheitshinweisen vertraut. Benutzen Sie das Produkt nur wie beschrieben und für die angegebenen Einsatzbereiche. Händigen Sie alle Unterlagen bei Wertegabe des Produkts an Dritte mit aus.

Bestimmungsgemäße Verwendung

Dieses Produkt ist zum Aufschäumen von handelsüblicher Milch geeignet. Alle Veränderungen des Produkts sind nicht bestimmungsgemäß und können erhebliche Unfallgefahren verursachen. Der Hersteller übernimmt für aus bestimmungswidriger Verwendung entstandene Schäden keine Haftung. Das Produkt ist nicht für den gewerblichen Einsatz bestimmt. Das Produkt ist nur für den privaten Hausgebrauch bestimmt.

Sicherheits-hinweise

WICHTIG! Vor Gebrauch sorgfältig lesen. Zum späteren Nachschlagen aufbewahren.



WARNING! LEBENS- UND UNFALLGEFAHR FÜR KLEINKINDER UND KINDER! Lassen Sie Kinder niemals unbeaufsichtigt mit dem Verpackungsmaterial. Es besteht Erstickungsgefahr durch Verpackungsmaterial. Kinder unterschätzen häufig die Gefahren. Halten Sie Kinder stets vom Produkt fern.

WARNING! LEBENSGEFAHR! Batterien können verschluckt werden, was lebensgefährlich sein kann. Ist eine Batterie verschluckt worden, muss sofort medizinische Hilfe in Anspruch genommen werden.

Dieses Produkt kann von Kindern ab 8 Jahren und darüber sowie von Personen mit verringerten

Technische Daten

Batterien: 2 x 1,5V == AA (LR6), im Lieferumfang enthalten

Emmissionschall-druckpegel: <70 dB(A), K=3 dB(A)
 Vibrationspegel: 2,5 m/s²

- Teilebeschreibung (siehe Abb. A)**
- 1 Betriebsstaste
 - 2 Batteriefachdeckel
 - 3 Quirl
 - 4 Hauptteil
 - 5 Batterien

WARNING! Dieses Produkt ist ausschließlich zum Aufschäumen von Milch bestimmt. Unsachgemäßer Gebrauch kann zu Verletzungen, Stromschlägen oder Schäden führen. Verändern Sie das Produkt nicht und verwenden Sie es nicht mit anderen Flüssigkeiten.

Verwenden Sie den Quirl [3] nicht länger als 40 Sekunden ohne Unterbrechung. Längerer Gebrauch kann zu Schäden führen oder die Lebensdauer des Produkts verkürzen.

Hinweis: Wir empfehlen, das Produkt vor dem erneuten Gebrauch mindestens 60 Sekunden lang abkühlen zu lassen, falls erforderlich.

Setzen Sie das Produkt - keinen extremen Temperaturen, - keinen starken Vibrationen, - keinen starken mechanischen Beanspruchungen, - keiner direkten Sonneneinstrahlung, - keiner Feuchtigkeit aus.

Andernfalls droht eine Beschädigung des Produktes.

ACHTUNG! Achten Sie darauf, dass das Hauptteil [4] des Produkts zu keinem Zeitpunkt in Milch oder andere Flüssigkeiten eintaucht. Das Produkt kann durch eindringende Flüssigkeit beschädigt werden.

Beachten Sie, dass Beschädigungen durch unsachgemäße Handhabung, Nichtbeachtung der Bedienungsanleitung oder Eingriff durch nicht autorisierte Personen von der Garantie ausgeschlossen sind.

Nehmen Sie das Produkt keinesfalls auseinander. Durch unsachgemäße Reparaturen können erhebliche Gefahren für den Benutzer entstehen. Lassen Sie Reparaturen nur von Fachkräften durchführen.

Halten Sie das Produkt stets sauber.

LEBENSMITTELECHT! Geschmacks- und Geruchseigenschaften von

Lebensmitteln werden durch dieses Produkt nicht beeinträchtigt.

Dieses Produkt ist für den Einsatz in Haushalten und vergleichbaren Umgebungen vorgesehen, wie beispielsweise:

- Mitarbeiterküchen in Geschäften, Büros und anderen Arbeitsumgebungen,
- Bauernhöfen,
- von Kunden in Hotels, Motels und anderen Wohnrichtungen, sowie
- Pensionen und ähnlichen Unterkünften.

Sicherheits-hinweise für Batterien/Akkus

LEBENSGEFAHR! Halten Sie Batterien/Akkus außer Reichweite von Kindern. Suchen Sie im Falle eines Verschluckens sofort einen Arzt auf!

Verschlucken kann zu Verbrennungen, Perforation von Weichgewebe und Tod führen. Schwere Verbrennungen können innerhalb von 2 Stunden nach dem Verschlucken auftreten.

EXPLOSIONS-GEFAHR! Laden Sie nicht aufladbare Batterien niemals wieder auf. Schließen Sie Batterien/Akkus nicht kurz und/oder öffnen Sie diese nicht. Überhitzung, Brandgefahr oder Platzen können die Folge sein.

Werfen Sie Batterien/Akkus niemals in Feuer oder Wasser.

Setzen Sie Batterien/Akkus keiner mechanischen Belastung aus.

WARNING! Entsorgen Sie gebrauchte Batterien sofort. Halten Sie neue und gebrauchte Batterien von Kindern fern. Wenn Sie glauben, dass Batterien verschluckt worden sein könnten oder in den Körper gelangt sein könnten, suchen Sie sofort einen Arzt auf.

Risiko des Auslaufs von Batterien/Akkus

Vermeiden Sie extreme Bedingungen und Temperaturen, die auf Batterien/Akkus einwirken

können, z. B. auf Heizkörpern/durch direkte Sonneneinstrahlung.

- Wenn Batterien/Akkus ausgelaufen sind, vermeiden Sie den Kontakt von Haut, Augen und Schleimhäuten mit den Chemikalien! Spülen Sie die betroffenen Stellen sofort mit klarem Wasser und suchen Sie einen Arzt auf!

SCHUTZHANDSCHUHE TRAGEN! Ausgelaufene oder beschädigte Batterien/Akkus können bei Berührung mit der Haut Verätzungen verursachen. Tragen Sie deshalb in diesem Fall geeignete Schutzhandschuhe.

- Im Falle eines Auslaufens der Batterien/Akkus entfernen Sie diese sofort aus dem Produkt, um Beschädigungen zu vermeiden.
- Verwenden Sie nur Batterien/Akkus des gleichen Typs. Mischen Sie nicht alte Batterien/Akkus mit neuen!
- Entfernen Sie die Batterien/Akkus, wenn das

Produkt längere Zeit nicht verwendet wird.

- Entfernen Sie Akkus vor dem Aufladen aus dem Produkt.
- Entfernen Sie erschöpfte Batterien aus dem Produkt und entsorgen Sie diese sicher.
- Die Batterieanschlussklemmen dürfen nicht kurzgeschlossen werden.

Risiko der Beschädigung des Produkts

- Verwenden Sie ausschließlich den angegebenen Batterietyp/Akkutyp!
- Setzen Sie Batterien/Akkus gemäß der Polarisitätskennzeichnung (+) und (-) an Batterie/Akku und des Produkts ein.
- Reinigen Sie Kontakte an Batterie/Akku und im Batteriefach vor dem Einlegen mit einem trockenen, fusselfreien Tuch oder Wattestäbchen!
- Entfernen Sie erschöpfte Batterien/Akkus umgehend aus dem Produkt.
- Sie können ausgelaufene Batteriefüssigkeiten mit einem trockenen, saugfähigen Tuch entfernen.

- Schließen Sie die Anschlussklemmen nicht kurz.

● **Gebrauch**

● **Vor dem ersten Gebrauch**

Hinweis: Entfernen Sie sämtliches Verpackungsmaterial von dem Produkt.

● **Batterien einlegen/auswechseln**

A ACHTUNG! Beachten Sie folgende Anweisungen, um mechanische und elektrische Beschädigungen zu vermeiden.

- Das Produkt wird mit zwei Batterien 🔋 geliefert. Nehmen Sie diese aus der Verpackung und legen Sie sie vor dem ersten Gebrauch in das Produkt ein. Wenn die Batterien leer sind, ersetzen Sie sie. Zum Einlegen und Auswechseln der Batterien 🔋 gehen Sie wie folgt vor (siehe auch Abb. B):

- Entfernen Sie den Batteriefachdeckel 🔧.
- Entnehmen Sie die leeren Batterien 🔋 aus dem Batteriefach.
- Legen Sie 2 neue Batterien vom Typ AA 1,5V === (LR6) ein **Hinweis:** Achten Sie dabei auf die richtige Polarität. Diese wird im Inneren des Batteriefachs angezeigt.
- Setzen Sie den Batteriefachdeckel 🔧 wieder auf das Hauptteil 🔧 auf.

Das Produkt ist nun einsatzbereit.

- Produkt benutzen**
- A WARNUNG! VERBRÜHUNGSGEFAHR!** Spritzer von heißer Milch können zu Verbrühungen führen. Seien Sie vorsichtig beim Aufschäumen von Milch.
- Achten Sie beim Aufschäumen von Milch darauf, dass Ihnen das Produkt nicht aus der Hand rutscht.

- A ACHTUNG!** Reinigen Sie das Produkt nach jedem Gebrauch.

- Gießen Sie die Milch in einen geeigneten Behälter (nicht im Lieferumfang enthalten). Füllen Sie diesen höchstens zu einem Drittel. **Hinweis:** Achten Sie darauf, dass das Hauptteil 🔧 des Produkts zu keinem Zeitpunkt in die Milch eintaucht. Das Produkt kann durch eindringende Flüssigkeit beschädigt werden.
- Tauchen Sie den Quirl 🌀 in die Milch. Drücken und halten Sie die Betriebsstaste 🔴 um das Produkt einzuschalten.
- Bewegen Sie den Quirl 🌀 im Behälter auf und ab. Achten Sie darauf, dass der Quirl 🌀 während des Gebrauchs in der Milch eingetaucht bleibt. **Hinweis:** Um Kratzer zu vermeiden, berühren Sie nicht die Innenseite des Behälters mit dem Quirl 🌀.
- Lassen Sie die Betriebsstaste 🔴 los, sobald Sie fertig sind, um das Produkt auszuschalten.

● **Reinigung, Pflege und Lagerung**

- A ACHTUNG!** Reinigen Sie das Produkt niemals mit aggressiven Reinigungsmitteln.
- Reinigen Sie das Produkt vor dem ersten Gebrauch gründlich.
- Reinigen Sie den Quirl 🌀 mit Wasser oder, falls erforderlich, mit einem milden Reinigungsmittel.
- Reinigen Sie das Hauptteil 🔧 des Produkts nur mit einem weichen, fusselfreien Tuch und wischen Sie es anschließend gründlich trocken.
- Bewahren Sie das Produkt bei Nichtgebrauch stets trocken, sauber, ohne Batterien und bei Raumtemperatur auf.

● **Entsorgung**

Die Verpackung besteht aus umweltfreundlichen Materialien, die Sie über die örtlichen Recyclingstellen entsorgen können.

Beachten Sie die Kennzeichnung der Verpackungsmaterialien bei der Abfalltrennung, diese sind gekennzeichnet mit Abkürzungen (a) und Nummern (b) mit folgender Bedeutung: 1–7: Kunststoffe/20–22: Papier und Pappe/80–98: Verbundstoffe.

Möglichkeiten zur Entsorgung des ausgedienten Produkts erfahren Sie bei Ihrer Gemeinde- oder Stadtverwaltung.

Das Symbol der durchgestrichenen Mülltonne bedeutet, dass dieses Gerät am Ende der Nutzungszeit nicht über den Hausmüll entsorgt werden darf. Das Gerät ist bei eingerichteten Sammelstellen, Wertstoffhöfen oder Entsorgungsbetrieben abzugeben. Zudem sind Vertrieber von Elektro- und Elektronikgeräten sowie Vertrieber von Lebensmitteln zur Rücknahme verpflichtet. LIDL bietet Ihnen Rückgabemöglichkeiten direkt in den Filialen und Märkten an. Rückgabe und Entsorgung sind für Sie kostenfrei. Beim Kauf eines Neugerätes haben Sie das Recht, ein entsprechendes Allgerät unentgeltlich zurückzugeben. Zusätzlich haben Sie die Möglichkeit, unabhängig vom Kauf eines Neugerätes, unentgeltlich (bis zu drei) Allgeräte abzugeben, die in keiner Abmessung größer als 25 cm sind. Bitte löschen Sie vor der Rückgabe alle personenbezogenen Daten. Bitte entnehmen Sie vor der Rückgabe Batterien oder Akkumulatoren, die nicht vom Allgerät umschlossen sind, sowie Lampen, die zerstörungsfrei entnommen werden können und führen diese einer separaten Sammlung zu.



Das Produkt inkl. Zubehör, die Anleitung und die Verpackungsmaterialien sind recyclebar und unterliegen einer erweiterter Herstellerverantwortung. Entsorgen Sie diese getrennt, den abgebildeten Info-Trí (Sortierinformation) folgend, für eine bessere Abfallbehandlung. Das TriMan-Logo gilt nur für Frankreich.

Defekte oder verbrauchte Batterien/Akks müssen recycelt werden. Geben Sie Batterien/Akku und/oder das Produkt über die angebotenen Sammeleinrichtungen zurück.

Das Symbol der durchgestrichenen Mülltonne durch **falsche Entsorgung der Batterien/Akkus!**

Das Symbol der durchgestrichenen Mülltonne auf Batterien oder Akkus bedeutet, dass Sie Batterien und Akkus nicht im Hausmüll entsorgen dürfen.

Entnehmen Sie die Batterien/den Akku-Pack aus dem Produkt vor der Entsorgung.

Diese können giftige Schwermetalle enthalten und unterliegen der Sondermüllbehandlung. Die chemischen Symbole der Schwermetalle sind wie folgt: Cd = Cadmium, Hg = Quecksilber, Pb = Blei.

Sie sind gesetzlich verpflichtet, alte Batterien und Akkus nach Gebrauch zurückzugeben. Geben Sie deshalb verbrauchte Batterien und Akkus kostenfrei im Handelsgeschäft z. B. in Ihrer LIDL Filiale oder bei einer kommunalen Sammelstelle ab.

Batterien und Akkus können Stoffe enthalten, die schädlich für die menschliche

Gesundheit und Umwelt sind. Nur bei einer getrennten Sammlung und Verwertung von alten Batterien und Akkus können die negativen Auswirkungen vermieden werden.

Seien Sie besonders vorsichtig beim Umgang mit lithiumhaltigen Batterien und Akkus, da bei unsachgemäßer Verwendung eine erhöhte Brandgefahr besteht. Kleben Sie dazu die Pole ab, um einen ungewünschten Kurzschluss zu vermeiden.

Nutzen Sie Batterien mit langer Lebensdauer oder Akkus, um die Entstehung von Abfällen aus Alt-Batterien zu verringern. Beachten Sie die Anweisungen zum Laden, und vermeiden Sie das vollständige Ent- und Aufladen des Akkus, um die Lebensdauer zu verlängern.

Darüber hinaus sollen Sie Batterien oder Elektro- und Elektronikgeräte mit Batterien oder Akkus nicht im öffentlichen Raum zurücklassen, um eine Vermüllung zu vermeiden. Prüfen Sie Möglichkeiten, Batterien einer Wiederverwendung zuzuführen, anstatt diese zu entsorgen, beispielsweise durch Instandsetzung der Batterie.

● **Garantie**

Das Produkt wurde nach strengen Qualitätsrichtlinien hergestellt und vor der Auslieferung sorgfältig geprüft. Im Falle von Material- oder Herstellungsfehlern haben Sie gegenüber dem Verkäufer des Produkts gesetzliche Rechte. Ihre gesetzlichen Rechte werden in keiner Weise durch unsere unten aufgeführte Garantie eingeschränkt.

Die Garantie für dieses Produkt beträgt 3 Jahre ab Kaufdatum. Die Garantiezeit beginnt mit dem Kaufdatum. Bewahren Sie den Originalkaufbeleg an einem sicheren Ort auf, da dieses Dokument als Nachweis des Kaufs erforderlich ist.

Alle Schäden oder Mängel, die bereits zum Zeitpunkt des Kaufs vorhanden sind, müssen unverzüglich nach dem Auspacken des Produkts gemeldet werden.

Sollte das Produkt innerhalb von 3 Jahren ab Kaufdatum einen Material- oder Herstellungsfehler aufweisen, werden wir es – nach unserer Wahl – kostenlos für Sie reparieren oder ersetzen. Die Garantiezeit verlängert sich durch einen stattgegebenen Gewährleistungsanspruch nicht. Dies gilt auch für ersetzte und reparierte Teile.

Diese Garantie erlischt, wenn das Produkt beschädigt oder unsachgemäß verwendet oder gewartet wurde.

Die Garantie deckt Material- und Herstellungsfehler ab. Diese Garantie erstreckt sich weder auf Produktteile, die normalem Verschleiß unterliegen, und somit als Verschleißteile gelten (z. B. Batterien, Akkus, Schläuche, Farbpatronen), noch auf Schäden an zerbrechlichen Teilen, z. B. Schalter oder Teile aus Glas.

● **Abwicklung im Garantiefall**

Um eine schnelle Bearbeitung Ihres Anliegens zu gewährleisten, folgen Sie bitte den folgenden Hinweisen:

Bitte halten Sie für alle Anfragen den Kassenbon und die Artikelnummer (IAN 508364_2507) als Nachweis für den Kauf bereit. Die Artikelnummer entnehmen Sie bitte dem Typenschild, einer Gravur, auf dem Titelblatt Ihrer Bedienungsanleitung (unten links) oder als Aufkleber auf der Rück- oder Unterseite des Produkts. Sollten Funktionsfehler oder sonstige Mängel auftreten, kontaktieren Sie zunächst die nachfolgend benannte Serviceabteilung telefonisch oder per E-Mail. Ein als defekt erfasstes Produkt können Sie dann unter Beifügung des Kaufbelegs (Kassenbon) und der Angabe, worin der Mangel besteht und wann er aufgetreten ist,

für Sie portofrei an die Ihnen mitgeliefelte Service-Anschrift übersenden.

● **Service Deutschland**
Tel.: 0800 5435 11
E-Mail: owim@lidl.de

● **Service Österreich**
Tel.: 0800 447744
E-Mail: owim@lidl.at

● **Service Belgien**
Tel.: 0800 12089
E-Mail: owim@lidl.be

● **Service Schweiz**
Tel.: 0800 56 44 33
E-Mail: owim@lidl.ch

CE

EU-KONFORMITÄTSERKLÄRUNG
(NR. IAN 508364_2507)
IAN: 508364_2507
Produkt-Identifikation: "Silberwelt" MILCHHAUSCHÄUMER
Modellnummer: HG1993
Der oben beschriebene Gegenstand der Erklärung erfüllt die einschlägigen Harmonisierungsvorschriften der Union.
Richtlinie 2006/42/EG
Richtlinie 2014/30/EU
Richtlinie 2011/65/EU mit allen dazugehörigen Änderungen
Angabe der einschlägigen harmonisierten Normen oder der anderen technischen Spezifikationen, für die die Konformität erklärt wird:
Ne / Teile
Richtlinie 2006/42/EG
EN 60335-1:2012/16:2023
EN IEC 60335-2-14:2023/A11:2023
EN 62233:2008
EN ISO 12100:2010
Richtlinie 2014/30/EU
EN IEC 55014-1:2021
EN IEC 55014-2:2021
Ne / Teile
EN IEC 63000:2018

Der Gegenstand der oben beschriebenen Erklärung steht im Einklang mit der Richtlinie 2011/65/EU des Europäischen Parlaments und des Rates vom 8. Juni 2011 zur Beschränkung der Verwendung bestimmter gefährlicher Stoffe in Elektro- und Elektronikgeräten.

Original-Konformitätserklärung	Nackarsdorf	6/11/2025		
	Ort	Datum	Produzent	Produzent

● **EU-Konformitätserklärung**

EU-KONFORMITÄTSERKLÄRUNG
(NR. IAN 508364_2507)
IAN: 508364_2507
Produkt-Identifikation: "Silberwelt" MILCHHAUSCHÄUMER
Modellnummer: HG1993
Der oben beschriebene Gegenstand der Erklärung erfüllt die einschlägigen Harmonisierungsvorschriften der Union.
Richtlinie 2006/42/EG
Richtlinie 2014/30/EU
Richtlinie 2011/65/EU mit allen dazugehörigen Änderungen
Angabe der einschlägigen harmonisierten Normen oder der anderen technischen Spezifikationen, für die die Konformität erklärt wird:
Ne / Teile
Richtlinie 2006/42/EG
EN 60335-1:2012/16:2023
EN IEC 60335-2-14:2023/A11:2023
EN 62233:2008
EN ISO 12100:2010
Richtlinie 2014/30/EU
EN IEC 55014-1:2021
EN IEC 55014-2:2021
Ne / Teile
EN IEC 63000:2018

Person, die die technische Dokumentation aufbewahrt: OWIM GmbH & Co.KG

Unterschrift für und im Namen von: OWIM GmbH & Co. KG, Silbbergasse 1, 74167 Neckarsulm, Deutschland Diese Konformitätserklärung wird unter der alleinigen Verantwortung des Herstellers angefertigt.

Original-Konformitätserklärung

Nackarsdorf	6/11/2025		
	Ort	Datum	Produzent

Original-Konformitätserklärung	Nackarsdorf	6/11/2025		
	Ort	Datum	Produzent	Produzent

DE/AT/BE/CH

FR/BE/CH

FR/BE/CH

FR/BE/CH

FR/BE/CH

FR/BE/CH

FR/BE/CH

FR/BE/CH

FR/BE/CH

FR/BE/CH

FR/BE/CH

FR/BE/CH

FR/BE/CH

FR/BE/CH

FR/BE/CH

FR/BE/CH

FR/BE/CH

FR/BE/CH

FR/BE/CH

FR/BE/CH

FR/BE/CH

FR/BE/CH

FR/BE/CH

FR/BE/CH

FR/BE/CH

FR/BE/CH

FR/BE/CH

FR/BE/CH

FR/BE/CH

FR/BE/CH

FR/BE/CH

FR/BE/CH

FR/BE/CH

FR/BE/CH

FR/BE/CH

FR/BE/CH

FR/BE/CH

FR/BE/CH

FR/BE/CH

FR/BE/CH

FR/BE/CH

FR/BE/CH

FR/BE/CH

FR/BE/CH

FR/BE/CH

FR/BE/CH

FR/BE/CH

FR/BE/CH

FR/BE/CH

FR/BE/CH

FR/BE/CH

FR/BE/CH

FR/BE/CH

FR/BE/CH

FR/BE/CH

FR/BE/CH

FR/BE/CH

FR/BE/CH

FR/BE/CH

FR/BE/CH

FR/BE/CH

FR/BE/CH

FR/BE/CH

FR/BE/CH

FR/BE/CH

FR/BE/CH

FR/BE/CH

FR/BE/CH

FR/BE/CH

FR/BE/CH

FR/BE/CH

FR/BE/CH

FR/BE/CH

FR/BE/CH

FR/BE/CH

FR/BE/CH

FR/BE/CH

FR/BE/CH

FR/BE/CH

FR/BE/CH

FR/BE/CH

FR/BE/CH

FR/BE/CH

FR/BE/CH

FR/BE/CH

FR/BE/CH

FR/BE/CH

FR/BE/CH

FR/BE/CH

FR/BE/CH

FR/BE/CH

FR/BE/CH

FR/BE/CH

FR/BE/CH

FR/BE/CH

FR/BE/CH

FR/BE/CH

FR/BE/CH

FR/BE/CH

FR/BE/CH

FR/BE/CH

FR/BE/CH

FR/BE/CH

FR/BE/CH

FR/BE/CH

FR/BE/CH

FR/BE/CH

FR/BE/CH

FR/BE/CH

FR/BE/CH

FR/BE/CH

FR/BE/CH

FR/BE/CH

FR/BE/CH

FR/BE/CH

FR/BE/CH

FR/BE/CH

FR/BE/CH

FR/BE/CH

FR/BE/CH

FR/BE/CH

FR/BE/CH

FR/BE/CH

FR/BE/CH

ujemnie na vlastícošví smakove í zapachowe žyvnocí.

■ Niniejszy produkt przeznaczony jest wylúčalnie do užitku w gospodarstwie domowym lub w podobnym otoczeniu, na przykład:

– w kuchniach dla pracownikóv sklepach, biurach í innych miejscach pracy,
– w gospodarstwach rolnych,
– przez klientóv w hotelach, motelach í innych lokalach mieszkalnych, oraz

– w pensjonatach í podobnych miejscach noclegowych.

! Wskazóvki bezpieczeŃstwa dla baterii/akumulatoróv

■ **ZAGROŹENIE ŹYCIA!** Baterie/akumulatory należą trzymać poza zasięgiem dziecí. W przypadku połknięcia należą natychmiast udać się do lekarza!

■ Połknięcie może prowadzić do oparzeń,

	PL
----------------------------	----

! Bezpečnostní pokyny

DŮLEŹITÉ! Před použitím pečlivě přečíst. Uchovat pro pozdější použití.

-

! VÝSTRAHA! NEBEZPEČÍ OHROŽENÍ ŽIVOTA A NEHODY MALÝCH I VELKÝCH DĚTÍ! Nenechávejte děti nikdy bez dohledu s obalovým materiálem. Hrozí nebezpečí udušení obalovým materiálem. Děti často podcení nebezpečí. Držte děti vždy mimo dosah k výrobku.

! VÝSTRAHA! NEBEZPEČÍ OHROŽENÍ ŽIVOTA! Baterie lze spolknout, to může být životu nebezpečné. V případě spolknutí baterie je nezbytné okamžitě vyhledat lékařskou pomoc.

■ Tento výrobek mohou používat děti od 8 let a osoby se sníženými fyzickými, smyslovými nebo duševními schopnostmi nebo s nedostačnými zkušenostmi a

perforací tkanki měkkéí í šmíerci. Cíežkie popaření mohou vyústít v cígau 2 hodin po položněníu.

! NIEBEZPIECZEŃSTWO WYBUCHU! Baterii jednorazowego użytku nie wolno ładować ponownie. Baterii/akumulatoróv nie należą zwierać í/lub otwierać. Może to doprowadzić do przegrzania, poażaru lub wybuchu.

■ Nigdy nie należą wrzucać baterii/akumulatoróv do ognia lub wody.

■ Nigdy nie należą narażać baterii/akumulatoróv na obciężenia mechaniczne. **! OSTRZEŹENIE!** Zużyte baterie natychmiast zutylizować. Nowe í zużyte baterie należą trzymać z dala od dziecí. Ješli przyespzcza się, że baterie mogly zostać połknięte lub mogly dostać się do ciała, natychmiast skorzystać z pomocy lekarskiej.

■ W przypadku wycieku baterii/akumulatoróv natychmiast usunąć je z produktu, aby uniknąć uszkodzeń.

	PL
----------------------------	----

znalostmi, pokud budou pod dohledem nebo byly poučeny o bezpečném používání výrobku a chápou nebezpečí, která z jeho používání vyplývají. Děti si s výrobkem nesmí hrát. Čištění a úži- vatelskou údržbu nesmí provádět děti bez dohledu, ledaže jsou ve věku nejméně 8 let a jsou pod dohledem. Uchovávejte výrobek mimo dosah dětí do 8 let.

■ Poškozený výrobek neuvádějte do provozu. Poškozené výrobky znamenají ohrožení života v důsledku zásahu elektrickým proudem! ■ Před výměnou příslušenství nebo přiblížením se k dílům, které jsou během provozu v pohybu, výrobek vypněte.

! VÝSTRAHA! Tento výrobek je určen výhradně k naplnění mléka. Nesprávné používání může vést ke zranění, zásahu elektrickým proudem nebo škodám. Výrobek neměňte a nepoužívejte ho s jinými tekutinami.

Ryzyko wycieku kwasu z baterii/akumulatoróv

■ Należą unikać ekstremalnych warunkóv í temperatur, które mogą oddziaływać na baterie/akumulatory, np. kaloryferów/bezpośredniego działania promieniowania słonecznego.

■ Ješli wyciekną baterie/akumulatory, należą unikać kontaktu skóry, oczu í błon śluzowych z chemikaliami! Dotknięte miejsca natychmiast przepłukać czystą wodą í udać się do lekarza!

! ZAKŁADAC RĘKAWICE OCHRONNE! Wylane lub uszkodzone baterie/akumulatory po dotknięciu skóry mogą spowodować poparzenia chemiczne. Dlatego należą w takim przypadku nakładać odpowiednie rękawice ochronne.

■ W przypadku wycieku baterii/akumulatoróv natychmiast usunąć je z produktu, aby uniknąć uszkodzeń.

■ Używać wylúčalnie baterii/akumulatoróv tego samego typu. Nie zakładać razem nowych oraz zużytych baterii/akumulatoróv!

■ Jeżeli produkt nie jest przez dłuższy czas używany, baterie/akumulatory należą wyjąć.

■ Przed ładowaniem wyjąć z produktu akumulatory.

■ Wyczerpane baterie wyjąć z produktu í zutyli- zować je w bezpieczny sposób.

■ Nie wolno zwierać zaciskóv przyłączeniowych baterii.

Ryzyko uszkodzenia produktu

■ Używać wylúčalnie zalecanego rodzaju baterii/akumulatora!

■ Włożyć baterie/akumulatory zgodnie z oznaczeniem biegunóv (+) í (-) na baterii/akumulatorze í produkcie.

■ Oczyścić styki baterii/akumulatora í w komorze baterii przed włożeniem suchą, niestrzepiącą się szmatką lub patyczkiem higienicznym!

■ Zużyte baterie/akumulatory wyjąć jak najszybciej z produktu.

■ Wylane ciecze z baterii można usunąć suchą, chłonną szmatką.

■ Nie zwierać zaciskóv przyłączeniowych.

● Użytkowanie

● **● Przed pierwszym użyciem**
Wskazóvka: Z produktu należą całkowicie usunąć materiał opakowania.

● **Zakładanie/wymiana baterii**

! UWAGA! Przestrzegać następujących instrukcji, aby uniknąć uszkodzeń mechanicznych í elektrycznych.

- Produkt jest dostarczany z dwiema bateriami [5]. Należą wyjąć je z opakowania í przed pierwszym użyciem włożyć je do produktu. Ješli baterie się wyczerpią, należą je wymienić. W celu założenia í wymianí baterii [5] należą wykonać następujące kroki (patrz też rys. B):

- Zdjąć pokrywę komory baterii [2].
- Wyjąć wyczerpane baterie [5] z komory baterii.
- Włożyć 2 nowe baterie typu AA 1,5V== (LR6).
- Założyć ponownie pokrywę komory baterii [2] na część główną [4].

Produkt jest gotowy do użycia.

● **Używanie produktu**

■ **! OSTRZEŹENIE!** **NIEBEZPIECZEŃSTWO OPARZENIA**

	PL
----------------------------	----

SIĘ! Rozpryski gorącego mleka mogą spowodować poparzenia. Należą zachować ostrożność przy spienianiu mleka.

■ Przy spienianiu mleka należą uważać na to, aby produkt nie wyszłignął się z ręki.

■ **! UWAGA!** Oczyścić produkt po każdym użyciu.

- Nalać mleko do odpowiedniego naczynia (nie jest dołączone do zestawu). Napenić je najwyżej w jednej trzeciej.

Wskazóvka: Zwrócić uwagę na to, aby część główna [4] produktu w żadnym momencie nie była zanurzona w mleku lub innych cieczach. Produkt może zostać uszkodzony wskutek wniknięcia cieczy.
2. Naciśnąć í przetrzymać przycisk uruchamiania [1] aby włączyć produkt.

3. Przesuwać trzepaczkę [3] w naczyniu w górę í w dół. Zwrócić uwagę na to, aby trzepaczka [3] podczas użycia pozostała zanurzona w mleku.

Wskazóvka: Aby uniknąć zadrapań, nie dotykać wnętrza naczynia trzepaczką [3].
4. Po zakończeniu pusścić przycisk uruchamiania [1] aby włączyć produkt.

■ **! UWAGA!** Nigdy nie czyścić produktu żrącymi środkami czyszczącymi.
■ Przed pierwszym użyciem należą dokładnie wyczyścić produkt.
■ Wyczyścić trzepaczkę [3] lub, w razie potrzeby, łagodnym środkiem czyszczącym.

□ Część główną [4] produktu czyścić tylko miękką, wilgotną ściereczką,

	PL
----------------------------	----

dětí. Pokud se domníváte, že došlo ke spolknutí baterii nebo že se dostaly do těla, okamžitě vyhledejte lékařskou pomoc.

Nebezpečí vytečení baterii/akumulatorů

■ Zabráňte extrémním podmínkám a teplotám, např. na topení anebo na slunci, které mohou negativně ovlivnit funkci baterii nebo akumulátorů.

■ V případě vytečení baterii/akumulátorů zabraňte kontaktu chemikálií s pokožkou, očima a sliznicemi! Omyjte ihned postižené množství čisté vody a vyhledejte lékařskou pomoc!

■ **! NOSTE OCHRANNÉ RUKAVICE!** Vyteklé í poškozené baterie nebo akumulatory mohou při kontaktu s pokožkou způsobit její poleptání. Noste proto vhodné rukavice.

■ V případě vytečení ihned odstraňte baterie nebo akumulatory z výrobku,

a následně dkladně vytrčte do sucha.

■ W razie nieużywania produktu przechowywać zawsze w suchym, czystym miejscu, bez baterii í w temperaturze pokojowej.

● Utylizacja

Opakowanie wykonane jest z materiałów przyjaznych dla środowiska, które można przekazać do utylizacji w lokalnym punkcie przetwarzania surowcóv włórných.

■ Przy segregowaniu odpadóv prosimy zwrócić uwagę na oznakowanie materiałów

opakowaniowych, oznaczone są one skrótami (a) í numerami (b) o następującym znaczeniu: 1 – 7: Tworzywa sztuczne/ 20– 22: Papier í tektura/ 80– 98: Materiały kompozytowe.

Informacji na temat możliwości utylizacji wyeksploatowanego produktu udziela urząd gminy lub miasta.

Z uwagi na ochronę środowiska nie wyrzucać urządzenia po zakończeniu eksploatacji do odpadóv domowych, lecz prawidłowo zutyli- zować. Informacji o punktach zbierczych í ich godzinach otwarcia udziela odpowiedni urząd.

Elektroodpady nie mogą być wyrzucane do pojemnikóv do selektywnej zbiórki odpadóv komunalnych. Można je oddać w specjalnie wyznaczonych miejscach np. Punkt Selektywnej Zbiórki Odpadóv Komunalnych lub/bądź w punktach handlowych oferujących w sprzedaży sprzęt elektroniczny.

Należą postępować zgodnie z obowiązującymi w Polsce przepisami dotyczącymi selektywnej zbiórki urządzeń elektrycznych í elektronicznych. Zużyty sprzęt może mieć szkodliwy wpływ na środowisko í zdrowie ludzi z uwagi na

potencjalną zawartość niebezpiecznych substancji, mieszanin oraz części składowych. Gospodarstwo domowe spełnia ważną rolę w przyczynieniu się do ponownego użycia í odzysku surowcóv włórných, w tym recyklingu zużytego sprzętu. Na tym etapie kształtuje się postawy, które wpływają na zachowanie wspólnego dobra jakim jest czyste środowisko naturalne.



Produkt, w tym akcesoria materiały opakowaniowe, nadają się do recyklingu í podlegają rozszerzonej odpowiedzialności producenta. Wyrzuć je osobno, zgodnie z ilustracją przedstawiającą informacje o sortowaniu, aby zapewnić lepszą utylizację odpadóv. Logo Triman jest ważne tylko dla Francji.

Uszkodzone lub zużyte baterie/akumulatory muszą być podane recyklingowi. Oddać baterie/akumulatory í/lub produkt w dostępnych punktach zbiórki.

! Niewłaściwa utylizacja baterii/akumulatoróv stwarza zagrożenie dla środowiska naturalnego!

Baterii/akumulatoróv nie należą wyrzucać razem z odpadami domowymi. Mogą one zawierać szkodliwe metale ciężkie í należą je traktować jak odpady specjalne. Symbole chemiczne metali ciężkich są następujące: Cd = kadm, Hg = rtęć, Pb = ołowo. Dlatego też zużyte baterie/akumulatory należą przekazywać do komunalnych punktóv gromadzenia odpadóv niebezpiecznych.

● Gwarancja

Produkt został wyprodukowany zgodnie z surowymi wytycznymi dotyczącymi

jakości í dokładnie przetestowane przed dostawą. W przypadku wad materiałowych lub produkcyjnych przysługują Państwu prawa ustawowe wobec sprzedawcy produktu. Państwa prawa ustawowe nie są w żaden sposób ograniczone przez naszą gwarancję przedstawioną poniżej.

Gwarancja na ten produkt wynosi 3 lata od daty zakupu. Okres gwarancji rozpoczyna się od daty zakupu. Proszę przechowywać oryginalny rachunek w bezpiecznym miejscu, ponieważ ten dokument jest wymagany jako dowód zakupu.

Wszelkie uszkodzenia lub wady obecne już w momencie zakupu należą zgłosić niezwłocznie po rozpakowaniu produktu.

Jeżeli w ciągu 3 lat od daty zakupu produkt wykaże wady materiałowe lub produkcyjne, to – według naszego uznania – bezpłatnie go naprawimy lub wymienimy. Okres gwarancji nie ulega przedłużeniu o przyznanie rozszerzenie gwarancyjne. Dotyczy to również wymienionych í naprawionych części.

Niniejsza gwarancja traci ważność, jeśli produkt został uszkodzony, był niewłaściwie użytkowany lub konserwowany.

! Gwarancja

Gwarancja obejmuje wady materiałowe í produkcyjne. Niniejsza gwarancja nie obejmuje części produktu, które podlegają normalnemu zużyciu í dlatego są uważane za części zużywalne (np. baterie, akumulatory, węże, wkłady atramentowe), ani nie obejmuje uszkodzeń części delikatnych, np. przelączników lub części wykonanych ze szkła.

Zgodnie z Kodeksem Cywilnym art. 581 §1 wraz z wymianą urządzenia lub ważnej części czas gwarancji rozpoczyna się na nowo.

● Sposób postępowania w przypadku naprawy gwarancyjnej

Aby zapewnić szybkie rozpatrzenie Państwa wniosku, prosimy stowosząc się do następujących wskazówek:

Przed skontaktowaniem się z działem serwisowym należą przygotować paragon í numer artykułu (IAN 508364_2507) jako dowód zakupu. Numery artykułóv można znaleźć na tabliczce znamionowej, na grawerunku, na stronie tytułowej jego instrukcji (na dale po lewej stronie) lub jako naklejkę na stronie odwrotnej lub spodniej. W razie wystąpienia błędóv w działaniu lub innych wad, należą skontaktować się najpierw z wymienionym poniżej działem serwisowym telefonicznie lub pocztą elektroniczną.

Produkt uznany za uszkodzony można następnie z dołączeniem dowodu zakup (paragonu) í podaniem, na czym polega wada í kiedy wystąpiła, przesłać bezpłatnie na podany Państwu adres serwisu.

● Serwis

Serwis Polska

Tel.: 223974996

E-Mail: owim@lidl.pl

CE

● Deklaracja zgodności UE

DEKLARACJA ZGODNOŚCI UE (nr. IAN 508364_2507)
IAN: 508364_2507
Nazwa produktu: "Silvercrest" SPENIAZAC DO MLEKA
Oznaczenie modelu: HGL3993

Opisany powyżej przedmiot niniejszej deklaracji jest zgodny z odródnymi wymaganiami unijnego prawodawstwa harmonizującego:

Dyrektywa 2006/42/WE

Dyrektywa 2014/30/EU

Dyrektywa 2011/65/EU wraz ze wszystkimi poprawkami

Odwołanie do odpowiednich norm zharmonizowanych lub do innych specyfikacji technicznych, w stosunku do których deklarowana jest zgodność:

Nr / Część
EN 60335-1:2012/A16:2013
EN 60335-2-14:2023/A11:2023
EN 62133:2008
EN ISO 12100:2010
Dyrektywa 2014/30/EU
EN IEC 55014-1:2021
EN IEC 55014-2:2021

Opisany powyżej przedmiot deklaracji jest zgodny z dyrektywą Parlamentu Europejskiego í Rady 2011/65/EU z dnia 8 czerwca 2011 r. w sprawie ograniczenia stosowania niektórych niebezpiecznych substancji w sprzęcie elektrycznym í elektronicznym.

Duoba odpowiedzialna za dokumentację techniczną: OWM GmbH & Co. KG

Podpisano w imieniu: OWM GmbH & Co. KG, Stiftsbergstraße 1, 74167 Neckarsulm, Niemcy

Miejsca dotknięcia zgodności wzogarse na wyłączną odpowiedzialność producenta.

Tużmożenie ograniczeń deklaracji zgodności

Neckarsulm	6/11/2025	<i>ppa. Burkia</i>	<i>ppa. T. Klein</i>
Miejsce	Data	ppa./ens Buchheim	ppa. Dr. Thorsten Maier
		Prokurista	Prokurista

Serwis

Tel.: 800 143 873

	PL
----------------------------	----

oprotiebowane baterie/akumulatory u komunalní sběrný.

● Záruka

Výrobek byl vyroben podle přesných směrnic kvality a před dodáním pečlivě otestován. V případě materiálních nebo výrobních vad máte zákonná práva vůči výrobci výrobku. Vaše zákonná práva nejsou níže uvedenuo zárukou nijak omezená.

Záruka na tento výrobek je 3 roky od data zakoupení. Záruční doba začíná dnem zakoupení. Originál dokladu o zakoupení si uschovejte na bezpečném místě, protože tento doklad je vyžadován jako doklad o koupi.

Jakékoli poškození nebo závady, které se vyskytlí již v okamžiku nákupu, musí být nahlášeny ihned po vybalení výrobku.

● Čištění, péče a skladování

Výrobek vč. příslušenství a obalové materiály jsou recyklovatelné a podléhají rozšířené odpovědnosti výrobce. Likvidujte je odděleně podle ilustrovaných info-rtí (informace o třídění), abyste mohli lépe nakládat s odpady. Logo Triman platí jen pro Francii.

Vadné nebo vybité baterie resp. akumulatory se musí recyklovat. Baterie, akumulatory í výrobek odevzdejte zpět do nabizených sběren.

Záruka se kryje na materiálóv a výrobní vady. Tato záruka se nevztahuje na díly výrobku, které jsou vystaveny běžnému opotřebení, a proto je lze považovat za spotřební díly (např. baterie, akumulatory, hadice, inkoustové patrony) nebo na poškození křehkých součástí, jako jsou např. spínací nebo díly, které jsou vyrobeny ze skla.

● Postup v případě uplatňování záruky

Pro zajištění rychlého zpracování Vašeho případu se řiďte následujícími pokyny:

Legenda použitých piktogramů

Stejnoseměrný proud/stejnoseměrné napětí

Vhodné pro kontakt s potravinami!

Značka CE vyjadřuje soulad s příslušnými směrniciami EU, které se vztahují na tento výrobek.

Bezpečnostní upozornění

Uchovávejte mimo dosah dětí

Nevhazujte do ohně

Nevkládejte chybně

Nedefinujte/nepoškozujte

Napěňovač mléka

● Úvod

Blahopřejeme Vám ke koupi nového výrobku. Rozhodli jste se pro kvalitní produkt. Návod k obsluze je součástí tohoto výrobku. Obsahuje důležité pokyny pro bezpečnost, použití a likvidaci. Před použitím výrobku se seznáme se všemi pokyny k obsluze a bezpečnostními pokyny. Používejte výrobek jen posopným způsobem a na uvedených místech. Při předání výrobku třetí osobě předejte í všechny podklady.

● **Použití k určenému účelu**

Tento výrobek je vhodný k naplnění běžného mléka. Veškeré změny výrobku nejsou v souladu s určeným účelem a mohou způsobit značné riziko úrazu. Výrobce neručí za škody vzniklé jiným použitím než použitím k určenému

	Neotevírejte/nerozebírejte
	Nekombinujte různé typy a značky
	Nekombinujte nové a použité baterie
	Nenabíjeje
	Chraňte baterie před vodou a nadměrnou vlhkostí.
	Nezkratujte
	Dbejte na správné vložení

účelu. Výrobek není určen pro výdělečnou činnost. Výrobek je určen jen pro privátní domácí použití.

● **Technická data**

Baterie: 2 x 1,5V=== AA, (LR6), v obsahu dodávky

Úroveň emisního akustického tlaku: <70 dB(A), K=3 dB(A)
Hladina vibrací: 2,5 m/s²

● **Popis dílů (viz obr. A)**

1 Tlačítko provozu

2 Víčko přídržáky na baterie

3 Mleko

4 Hlavní díl

5 Baterie

	PL
----------------------------	----

● ES prohlášení o shodě

EU PROHLÁŠENÍ O SHODĚ (č. IAN 508364_2507)
IAN: 508364_2507
Identifkace produktu: "Silvercrest" NAPĚŇOVAČ MLEKA
Číslo modelu: HGL3993

Vše popisany předešlém prohlášení je ve shodě s příslušnými harmonizačními právními předpisy Unie:

Směrnice 2006/42/ES

Směrnice 2014/30/EU

Směrnice 2011/65/EU se všemi souvisejícími změnami

Odkazy na příslušné harmonizaované normy nebo na jiné technické specifikace, ve vztahu k nimž se shoda prokazuje:

Č / Část
EN 60335-1:2012/A16:2013
EN IEC 60335-2-14:2023/A11:2023
EN 62133:2008

Legenda použitých piktogramov		
	Jednosmerný prúd/napätie	
	Vhodné pre potraviny!	
	Značka CE tvárdza zhodu s príslušnými smernicami EÚ platnými pre tento výrobok.	
	Bezpečnostné upozornenia Manipulačné pokyny	
	Skladujte mimo dosahu detí	
	Nehádzte do ohňa	
	Nevkladajte nesprávne	
	Nedeformujte/nepoškodzujte	

Napeňovač mlieka

Úvod

Blahoželáme Vám ku kúpe Vášho nového výrobku. Rozhodli ste sa pre veľmi kvalitný výrobok. Návod na obsluhu je súčasťou tohto výrobku. Obsahuje dôležité upozornenia týkajúce sa bezpečnosti, používania a likvidácie. Skôr ako začnete výrobok používať, obozrnáte sa so všetkými pokynmi k obsluhe a bezpečnosti. Výrobok používajte iba v súlade s popisom a v uvedených oblastiach používania. V prípade postúpenia výrobku ďalším osobám odovzdajte aj všetky dokumenty patriace k výrobku.

Používanie v súlade s určeným účelom

Tento produkt je vhodný na spenenie bežného mlieka. Akékoľvek zmeny na výrobku sú v rozpore s určeným účelom a môžu spôsobiť značné nebezpečenstvá

Bezpečnostné upozornenia

DÔLEŽITÉ! Pred použitím si dôkladne prečítajte. Uchovajte na budúce použitie.

- VAROVANIE!** **NEBEZPEČENSTVO OHROZENIA ŽIVOTA A NEBEZPEČENSTVO ÚRAZU PRE MALÉ I STARŠIE DETI!** Nikdy nenechávajte deti bez dozoru s obalovým materiálom. Hrozí nebezpečenstvo zadusenia obalovým materiálom. Deťi často podceňujú nebezpečenstvá. Držte deti vždy v bezpečnej vzdialenosti od výrobku.
- VAROVANIE!** **NEBEZPEČENSTVO OHROZENIA ŽIVOTA!** Môže dôjsť k prehlnutiu batérií, čo môže byť životu nebezpečné. Ak došlo k prehlnutiu batérie, ihneď vyhľadajte lekársku pomoc.
- Tento výrobok môžu používať deti od 8 rokov, ako aj osoby so zníženými

- psychickými, senzoricými alebo mentálnymi schopnosťami, alebo s nedostatkom skúseností a vedomostí, ak sú pod dozorom alebo ak boli poučené o bezpečnom používaní výrobku a porozumeli nebezpečenstvám spojeným s jeho používaním. Deti sa s výrobkom nesmú hrať. Čistenie a používateľskú údržbu nesmú vykonávať deti bez dozoru, pokiaľ nemajú aspoň 8 rokov a nie sú pod dohľadom. Výrobok skladujte mimo dosahu detí mladších ako 8 rokov.
- Výrobok neuvádzajte do prevádzky, ak je poškodený. Poškodené výrobky predstavujú nebezpečenstvo ohrozenia života v dôsledku zásahu elektrickým prúdom!
- Pred výmenou príslušenstva alebo priblížením sa k častiam, ktoré sú počas prevádzky v pohybe, vypnite výrobok.
- VAROVANIE!** Tento výrobok je určený výhradne na spenenie mlieka. Neodborné používanie môže viesť k zraneniam, zásahu elektrickým prúdom alebo k poškodeniu. Nemeňte výrobok a nepoužívajte ho s inými kvapalinami.
- Nepoužívajte metličku ^[3] dlhšie ako 40 sekúnd bez prestávky. Dlhšie používanie môže spôsobiť poškodenie alebo skrátiť životnosť výrobku.
- Upozornenie:** Odporúčame nechať výrobok pred opätovným použitím v prípade potreby aspoň 60 sekúnd vychladnúť.
- Produkt nevystavujte – extrémnym teplotám, – silným vibráciám, – silnej mechanickej záťaži, – priamemu slnečnému žiareniu, – vlhkosti.
- V opačnom prípade hrozí poškodenie produktu.
- POZOR!** Dbajte na to, aby sa hlavná časť ^[4] výrobku nikdy neponorila do mlieka ani do iných kvapalín. Výrobok sa môže poškodiť vniknutím kvapaliny.
- Nezabúdajte, že poškodenia v dôsledku neodbornej manipulácie, nerešpektovania návodu na používanie alebo zásahu zo strany neautorizovanej osoby sú zo záruky vylúčené.
- Výrobok v žiadnom prípade nerozoberajte. V prípade neodborných opráv môžu pre používatelia vzniknúť výrazné nebezpečenstvá. Opravami poverte len odborníkov.
- Výrobok udržiavajte stále v čistom stave.
- PRIAMY KONTAKT S POTRAVINAMI!** Tento výrobok nijako neovplyvňuje chuťové a aromatické vlastnosti potravín.
- Tento výrobok je určený na používanie v domácnych prostrediach, ako napríklad:
 - zamestnanecké kuchynky v obchodoch, kanceláriách a iných pracovných prostrediach,
 - hospodárstvach,
 - kuchynky pre hostí v hoteloch, moteloch a

iných ubytovacích zariadeniach, ako aj – v penziónoch a podobných ubytovaniach.

Bezpečnostné upozornenia týkajúce sa batérii/akumulátorových batérií

- NEBEZPEČENSTVO OHROZENIA ŽIVOTA!** Batérie/akumulátorové batérie držte mimo dosahu detí. V prípade prehlnutia okamžite vyhľadajte lekára! Prehlnutie môže mať za následok popáleniny, perforáciu mäkkých tkanív a smrť. Ťažké popáleniny môžu nastať do 2 hodín po prehlnutí.
- NEBEZPEČENSTVO EXPLOZIE!** Nenabíjateľné batérie nikdy znova nenabíjajte. Batérie/akumulátorové batérie neskratujte a/alebo neotvárajte. Následkom môže byť prehriatie, požiar alebo explózia.

- Batérie/akumulátorové batérie nikdy nehádzte do ohňa alebo vody.
- Nevystavujte batérie/akumulátorové batérie mechanickej záťaži.
- VAROVANIE!** Použitie batérie ihneď zlikvidujte. Nové a opotrebované batérie držte mimo dosahu detí. Ak máte podozrenie, že batérie boli prehnuté alebo sa dostali do organizmu, ihneď vyhľadajte lekára.

Riziko vytečenia batérii/akumulátorových batérií

- Batérie/akumulátorové batérie nikdy nevystavujte extrémnym podmienkam a teplotám, ktoré by na ne mohli pôsobiť, napr. na vykurovacích telesách/priamom slnečnom žiarení.
- Ak batérie/akumulátorové batérie vytekli, zabráňte kontaktu pokožky, očí a slizníc s chemikáliami! Ihneď vypláchnite postihnuté miesta väčším množstvom čistej vody a okamžite vyhľadajte lekára!

- NOSTE OCHRANNÉ RUKAVICE!** Vytečené alebo poškodené batérie/akumulátorové batérie môžu pri kontakte s pokožkou spôsobiť poľeptanie. V takom prípade preto noste vhodné ochranné rukavice.
- V prípade vytečenia batérii/akumulátorových batérií ich ihneď vyberte z výrobku, aby ste predišli vzniku škôd.
- Používajte iba batérie/akumulátorové batérie rovnakého typu. Nekombinujte staré batérie/akumulátorové batérie s novými!
- Ak produkt dlhší čas nepoužívate, vyberte z neho batérie/akumulátorové batérie.
- Wybité batérie vyberte z výrobku a bezpečne ich zlikvidujte.
- Pripojovacie svorky batérii sa nesmú skratovať.

Riziko poškodenia produktu

- Používajte výhradne uvedeny typ batérii/akumulátorových batérií!
- Vložte batérie/akumulátorové batérie podľa označenia polarít (+) a (-) na batérii/akumulátorovej batérii a výrobku.
- Pred vložením očistite kontakty na batérii/akumulátorovej batérii a v priečinku pre batériu suchou handričkou, ktorá nepúšťa vlákna, alebo vatovou tyčinkou!
- Vybité batérie/akumulátorové batérie ihneď vyberte z produktu.
- Vytečenú kvapalinu batérie môžete odstrániť suchou, savou handričkou.
- Neskratujte pripojovacie svorky.

Používanie

- Pred prvým použitím** **Poznámka:** Odstráňte celý obalový materiál z výrobku.
- Vkladanie/výmena batérií** **POZOR!** Dodržujte nasledujúce pokyny, aby ste predišli mechanickému a elektrickému poškodeniu.
 - Výrobok je dodávaný s dvoma batériami ^[5]. Vyberte ich z obalu a pred prvým použitím vložte do

výrobku. Keď sa batérie vybijú, vymeňte ich. Na vloženie a výmenu batérií ^[5] postupujte nasledovne (pozri aj obr. B):

- Odstráňte kryt priečinka pre batérie ^[2].
- Vyberte prípadne vybité batérie ^[5] z priečinka pre batérie.
- Vložte Sie 2 nové batérie typu AA 1,5V===(LR6). **Upozornenie:** Dbajte pritom na správnú polaritu. Táto je zobrazená vo vnútri priečinka pre batérie.
- Kryt priečinka pre batérie ^[2] opäť nasadte na hlavnú časť ^[4].

Výrobok je teraz pripravený na používanie.

- Používanie výrobku**
 - VAROVANIE! NEBEZPEČENSTVO OBARENIA!** Postriekanie horúcim mliekom môže spôsobiť obareniny. Buďte opatrní pri spnení mlieka.
 - Pri spnení mlieka dávajte pozor, aby vám výrobok nevyklzol z ruky.
 - POZOR!** Výrobok po každom použití očistite.

- Nalejte mlieko do vhodnej nádoby (nie je súčasťou balenia). Naplňte ju najviac do jednej tretiny. **Upozornenie:** Dbajte na to, aby sa hlavná časť ^[4] výrobku nikdy neponorila do mlieka. Výrobok sa môže poškodiť vniknutím kvapaliny.
- Ponorte metličku ^[3] do mlieka. Silačte a držte prevádzkové tlačidlo ^[1] aby ste zapli výrobok.
- Pohybujte metličkou ^[3] v nádobe hore a dole. Dbajte na to, aby bola metlička ^[3] počas používania ponorená v mlieku. **Upozornenie:** Aby ste predišli poškrabaniu, nedytkajte sa metličkou ^[3] vnútornej strany nádoby.
- Uvoľnite prevádzkové tlačidlo ^[1] hneď ako skončíte, aby ste výrobok vypli.

Čistenie, starostlivosť a skladovanie

- POZOR!** Výrobok nikdy neštiepte agresívnymi čistiacimi prostriedkami.
- Pred prvým použitím produkt dôkladne vyčistite.
- Vyčistite metličku ^[3] vodou alebo v prípade potreby jemným čistiacim prostriedkom.
- Hlavnú časť ^[4] výrobku čistite iba mäkkou vlhkou handričkou a následne ju dôkladne osušte.
- Uchovávajte výrobok pri nepoužití vždy v suchu, čistý, bez batérií a pri izbovej teplote.

Likvidácia

Obal pozostáva z ekologických materiálov, ktoré môžete odovzdať na miestnych recyklačných zberných miestach.

-

o možnostiach likvidácie obalových materiálov sa môžete informovať na Vašej obecnej alebo mestskej stránke.

-

Opotrebované batérie/akumulátorové batérie preto odovzdajte v komunálnej zberni.

Záruka na tento výrobok je 3 roky od dátumu nákupu. Záručná doba začína plynúť dátumom kúpy. Originál dokladu o kúpe si uschovajte na bezpečnom



Výrobok vr príslušenstva a obalové materiály sú recyklovateľné a podliehajú rozšírenej zodpovednosti výrobcu. Pre lepšie spracovanie odpadů ich zlikvidujte oddelene podľa obrázkov Info-Inf (informácie o triedení). Triman-Logo platí iba pre Francúzsko.

Defektné alebo použité batérie/akumulátorové batérie sa musia recyklovať. Batérie/akumulátorové batérie a/alebo výrobok odovzdajte prostredníctvom dostupných zberných stredísk.

Nesprávna likvidácia batérii/akumulátorových batérií niží životné prostredie!

Batérie/akumulátorové batérie sa nesmú likvidovať spolu s domovým odpadom. Môžu obsahovať jedovaté ťažké kovy a je potrebné zaobchádzať s nimi ako s nebezpečným odpadom. Chemické zložky ťažkých kovov sú nasledovné: Cd = kadmium, Hg = ortuť, Pb = olovo.

Opotrebované batérie/akumulátorové batérie preto odovzdajte v komunálnej zberni.

Záruka

Výrobok bol starostlivo vyrobený v súlade s prísnyimi smernicami kvality a pred dodaním dôkladne otestovaný. V prípade materiálových alebo výrobných chýb máte zákonnú práva voči predajcovi výrobku. Vaše zákonné práva nie sú žiadnym spôsobom obmedzené našou zárukou uvedenou nižšie.

Záruka na tento výrobok je 3 roky od dátumu nákupu. Záručná doba začína plynúť dátumom kúpy. Originál dokladu o kúpe si uschovajte na bezpečnom

mieste, pretože tento doklad je potrebný ako dôkaz o kúpe.

Akékoľvek poškodenie alebo nedostatky prítomné už v čase nákupu je potrebné nahlásiť ihneď po vybalení výrobku.

Ak sa v priebehu 3 rokov od dátumu zakúpenia preukáže, že výrobok vykazuje chyby materiálu alebo spracovania, podľa vlastného uváženia Vám ho bezplatne opravíme alebo vymeníme. Záručná doba sa na základe poskytnutej záručnej reklamácie nepredlžuje. To platí aj pre vymenené alebo opravené diely.

Táto záruka je neplatná, ak bol výrobok poškodený alebo nesprávne používaný alebo udržiavaný.

Záruka sa vzťahuje na chyby materiálu a výrobné chyby. Táto záruka sa nevzťahuje na časti výrobku, ktoré podliehajú bežnému opotrebovaniu, a preto sa považujú za opotrebovateľné diely (napr. batérie, nabíjateľné batérie, hadice, aromatické kazety), ani na poškodenie krehkých častí, napr. spínačov alebo častí zo skla.

- Postup v prípade poškodenia v záruke** Pre zaručenie rýchleho spracovania Vašej požiadavky dodržte prosím nasledujúce pokyny:

Pre všetky otázky majte pripravený pokladničný doklad a číslo výrobku (IAN 508364_2507) ako dôkaz o kúpe. Číslo výrobku nájdete na typovom štítku, gravúre, na prednej strane Vášho návodu (dole vľavo) alebo ako nálepku na zadnej alebo spodnej strane. Ak sa vyskytnú funkčné poruchy alebo ine nedostatky, najskôr telefonicky alebo emailom kontaktujte následne uvedené servisné oddelenie. Produkt označený ako defektný potom môžete s priloženým dokladom o kúpe (pokladničný listok) a uvedením, v čom

spočítva nedostatok a kedy sa vyskytol, bezplatne odoslať na Vám oznámenú adresu servisného pracoviska.

Servis

Servis Slovensko
Tel.: 0850 232001
E-pošta: owim@lidl.sk

EÚ vyhlásenie o zhode

EÚ VYHLÁSENIE O ZHODE (Č. IAN 508364_2507)	
IAN: 508364_2507	
Identifikačný produkt: "Silvercrest" NAPEŇOVAČ Mlieka	
Číslo modelu: HG33993	
Uvedený predmet vyhlásenia je v zhode s príslušnými harmonizačnými právnymi predpismi EÚ:	
Smernica 2006/42/ES	
Smernica 2014/30/EÚ	
Smernica 2011/65/EÚ so všetkými súvisiacimi zmenami a doplneniami	
Dôkazy na príslušné použité harmonizované normy alebo nie technické špecifikácie, v súvislosti s ktorými sa zhoda vyhlasuje:	
Č. / Časti	
Smernica 2006/42/EC	
EN 60335-1-2012/A16-2013	
EN IEC 60335-2-14-2013/A11-2013	
EN 62233-2008	
EN ISO 12100-2010	
Smernica 2014/30/EÚ	
EN IEC 55014-1-2011	
EN IEC 55014-2-2011	
Predmet vyhlá uvedeního vyhlásenia je v súlade s smernicou Európskeho parlamentu a Rady 2011/65/EÚ z 8. júna 2011 o obmedzení používania určitých nebezpečných látok v elektrických a elektronických zariadeniach:	
Č. / Časti	
EN IEC 63000-2018	

Držitel' technickej informácie: OWIM GmbH & Co.KG
Pozičované sa o v meste: OWIM GmbH & Co. KG, Stiftsbergstraße 1, 74167 Neckarsulm, Nemecko
Toto vyhlásenie o zhode sa vyhlasa na vyhradnú zodpovednosť výrobcu.

Príklad pôvodného vyhlásenia o zhode

Neckarsulm 6/11/2023
Miesto Datum
ppa Jens Buchheim
ppa Dr. Thorsten Maier
Prokurata Prokurata

	Corriente/tensión continua		No abrir/desmontar.
	¡Apto para alimentos!		No mezclar tipos y marcas diferentes.
	La marca CE indica la conformidad con las directivas de la UE aplicables a este producto.		No mezclar pilas nuevas y usadas.
	Indicaciones de seguridad Instrucciones de uso		No cargar.
	Mantener fuera del alcance de los niños.		Mantenga las pilas lejos del agua y de la humedad excesiva.
	No arrojar al fuego.		No poner en cortocircuito.
	No insertar erróneamente.		Colocar correctamente.
	No deformar/dañar.		

Espumador de leche

Introducción

Enhorabuena por la adquisición de su nuevo producto. Ha optado por un producto de alta calidad. El manual de instrucciones forma parte de este producto. Contiene importantes indicaciones sobre seguridad, uso y eliminación. Antes de usar el producto, familiarícese con todas las indicaciones de manejo y de seguridad. Utilice el producto únicamente como se describe a continuación y para las aplicaciones indicadas. Adjunte igualmente toda la documentación en caso de entregar el producto a terceros.

- Especificaciones de uso** Este producto es apto para espumar la leche convencional. Cualquier modificación del producto se considera inadecuada y puede provocar graves riesgos de accidente. El fabricante no asume

Indicaciones de seguridad

¡IMPORTANTE! Leer atentamente antes del uso. Conservar para referencias futuras.

-

¡ADVERTENCIA! **¡PELIGRO DE MUERTE Y DE ACCIDENTE PARA BEBÉS Y NIÑOS!** Nunca deje a los niños sin vigilancia con el material de embalaje. Existe peligro de asfixia por el material de embalaje. A menudo los niños no son conscientes de los peligros. Mantenga siempre el producto fuera del alcance de los niños.

- ¡ADVERTENCIA!** **¡PELIGRO DE MUERTE!** Las pilas podrían ser ingeridas, lo cual podría resultar mortal. Si se ingiriese una pila, habría que solicitar asistencia médica de forma inmediata.
- Este producto puede ser utilizado por niños mayores de 8 años, así como por personas con

capacidades físicas, sensoriales o mentales reducidas o con falta de experiencia y/o conocimientos, siempre y cuando se les haya enseñado cómo utilizar el producto de forma segura y hayan comprendido los peligros derivados de su uso. No deje que los niños jueguen con el producto. La limpieza y el mantenimiento no deben ser realizados por niños sin supervisión a no ser que tengan como mínimo 8 años y estén bajo supervisión. Guarde el producto fuera del alcance de los niños menores de 8 años.
- No ponga el producto en funcionamiento si está dañado. ¡Los productos dañados conllevan peligro de muerte por descarga eléctrica!
- Desconecte el aparato antes de cambiar los accesorios o acercarse a las partes que se mueven durante el funcionamiento.
- ¡ADVERTENCIA!** Este producto puede ser utilizado por niños mayores de 8 años, así como por personas con

- responsabilidad alguna por daños provocados por un uso indebido del producto. El producto no ha sido concebido para un uso comercial. Este producto ha sido concebido para su uso en entornos domésticos.
- Características técnicas**
Pilas: 2 x 1,5V===, AA (LR6) incluidas en el volumen de suministro.
Presión acústica de emisión: <70 dB(A), K=3 dB (A)
Nivel de vibración: 2,5 m/s²
- Descripción de los componentes (ver fig. A)**
 - Botón de encendido
 - Tapá del compartimento de las pilas
 - Batidor
 - Piezo principal
 - Pilas

- El producto se entrega con dos pilas . Sáqueles del embalaje e insérteles en el aparato antes del primer uso. Cuando las pilas se gasten, cámbielas. Para colocar las pilas proceda del siguiente modo (ver también fig. B):

- Retire la tapa del compartimento de las pilas .
- Saque las pilas gastadas del compartimiento de las pilas.
- Inserte 2 pilas nuevas del tipo 1,5V AA (LR6).
- Nota:** asegúrese de que la polaridad sea correcta. Esta aparece indicada en el interior de la tapa del compartimento de las pilas.
- Vuelva a colocar la tapa del compartimento de las pilas en la pieza principal .

El producto ya está listo para su uso.

- Utilización del producto**
- ADVERTENCIA!** **PELIGRO DE QUEMADURAS!** Las scalpaduras pueden provocar quemaduras. Tenga cuidado al espumar la leche.
- Al espumar la leche, procure que el aparato no se le resbale de las manos.
- ATENCIÓN!** Limpie el producto después de cada uso.

- Vierta la leche en un recipiente adecuado (no incluido en el suministro). Llénelo como máximo hasta un tercio de su capacidad. **Nota:** asegúrese de que la parte principal del producto no se sumerja en leche en ningún momento. El aparato puede dañarse por la entrada de líquidos.
- Introduzca el batidor en la leche. Mantenga pulsado el botón de encendido para encender el producto.
- Mueva el batidor dentro del recipiente de arriba abajo. Procure que el batidor permanezca

sumergido en la leche durante el uso.

Nota: para evitar rayaduras, no toque el interior del recipiente con el batidor .

- Suelte el botón de encendido cuando haya terminado para apagar el aparato.

● Limpieza, cuidados y almacenamiento

- ATENCIÓN!** Nunca limpie el producto con productos de limpieza agresivos.
- Limpie bien el aparato antes del primer uso.
- Limpie el batidor con agua o, si es necesario, con un detergente suave.
- Limpie la pieza principal del aparato únicamente con un paño suave y húmedo y séquela bien al terminar.
- Cuando no utilice el aparato, consérvelo siempre seco, limpio, sin pilas y a temperatura ambiente.

● Eliminación

El embalaje está compuesto por materiales no contaminantes que pueden ser desechados en el centro de reciclaje local.

- Tenga en cuenta el distintivo del embalaje para la separación de residuos. Está compuesto por abreviaturas (a) y números (b) que significan lo siguiente: 1-7: plásticos/20-22: papel y cartón/80-98: materiales compuestos.

- Para obtener información sobre las posibilidades de desecho del producto al final de su vida útil, acuda a la administración de su comunidad o ciudad.

- Para proteger el medio ambiente no tire el producto junto a la basura doméstica

cundo ya no le sea útil. Deséchelo en un contenedor de reciclaje. Diríjase a la administración competente para obtener información sobre los puntos de recogida de residuos y sus horarios.



El producto, incluidos los accesorios, y el material de embalaje son reciclables y están sujetos a la responsabilidad extendida del fabricante. Deséchelos por separado siguiendo la información ilustrada de recogida selectiva para un mejor tratamiento de los residuos. El logotipo Triman se aplica solo para Francia.

Las pilas/baterías defectuosas o usadas deben ser recicladas. Recicle las pilas/baterías y/o el producto en los puntos de recogida adecuados.

¡Daños en el medio ambiente por un reciclaje indebido de las pilas/baterías!

Las pilas/baterías no deben eliminarse junto con los residuos domésticos. Estos pueden contener metales pesados tóxicos que deben tratarse conforme a la normativa aplicable a los residuos especiales. Los símbolos químicos de los metales pesados son: Cd = cadmio, Hg = mercurio, Pb = plomo. Las pilas/baterías deben reciclarse en un punto de recolección específico para ello.

● Garantía

El producto ha sido fabricado según normas de calidad exigentes y ha sido probado minuciosamente antes de la entrega. En caso de fallos de material o de fabricación, dispone de derechos legales frente al vendedor del producto.

Nuestra garantía mencionada a continuación no restringe sus derechos legales de ningún modo.

La garantía para este producto es de 3 años a partir de la fecha de compra. La garantía empieza el día de la fecha de compra. Conserve el justificante de compra original en un lugar seguro, ya que este documento es necesario para demostrar la compra.

Todos los daños o defectos ya presente en el momento de la compra deben informarse inmediatamente tras desembalar el producto.

Si el producto presenta defectos de material o fabricación en los 3 años a partir de la fecha de compra, lo repararemos o sustuiremos, según nuestra elección, gratuitamente para usted. El periodo de garantía no se extiende por una reclamación de garantía aprobada. Esto también es aplicable a las piezas sustituidas y reparadas.

La garantía pierde su validez si el producto se daña o se utiliza o mantiene de forma inadecuada.

La garantía cubre defectos de material y fabricación. Esta garantía no cubre las piezas del producto sujetos a un uso y desgaste normal y, por lo tanto, consideradas piezas de desgaste (por ej. pilas, baterías, mangueras, cartuchos de tinta) ni los daños a las piezas frágiles, por ej. interruptores o piezas de cristal.

● Tramitación de la garantía

Para garantizar una rápida tramitación de su consulta, tenga en cuenta las siguientes indicaciones:

Para realizar cualquier consulta, tenga a mano el recibo y el número de artículo (IAN 508364_2507) como justificante de compra.

Encontrará el número de artículo en una inscripción de la placa identificativa, en la portada de las instrucciones (abajo a la izquierda) o en una pegatina en la parte posterior o inferior.

Si el producto fallase o presentase algún defecto, póngase primero en contacto con el departamento de asistencia indicado, ya sea por teléfono o correo electrónico. Puede enviarnos el producto defectuoso libre de franqueo adjuntando el recibo de compra (ticket de compra) e indicando dónde está y cuándo ha ocurrido el fallo a la dirección de asistencia que le indicamos.

- Asistencia**
- Asistencia en España**
Tel.: 900984989
E-Mail: owim@lidl.es

CE

● Declaración de conformidad UE

DECLARACIÓN UE DE CONFORMIDAD (n.º IAN 508364_2507)	
IAN: 508364_2507	
Identificación del producto: "Silvernet" ESPUMADOR DE LECHE	
Número de modelo: H613993	
El objeto de la declaración descrita anteriormente es conforme con la legislación de armonización pertinente de la Unión:	
Directiva 2006/42/CE	
Directiva 2014/30/UE	
Directiva 2011/65/EU con todas las modificaciones relacionadas	
Referencias a las normas armonizadas o referencias a las otras especificaciones técnicas respecto a las cuales se declara la conformidad:	
N.º / Partes	
Directiva 2006/42/CE	
EN 60335-1:2012/24:6:2023	
EN IEC 60335-2-14:2023/A11:2023	
EN 62233:2008	
EN ISO 12100:2010	
Directiva 2014/30/UE	
EN IEC 55014-1:2021	
EN IEC 55014-2:2021	

El objeto de la declaración descrita anteriormente se ajusta a la Directiva 2011/65/UE del Parlamento Europeo y del Consejo de 8 de junio de 2011, sobre restricciones a la utilización de determinadas sustancias peligrosas en aparatos eléctricos y electrónicos:

N.º / Partes	
EN IEC 63000:2018	

Responsable de la documentación técnica: OWIM GmbH & Co.KG

Firmado en nombre de: OWIM GmbH & Co. KG, Stiftsbergstraße 1, 74167 Neckarsulm, Alemania

Esta declaración de conformidad se emite bajo la responsabilidad exclusiva del fabricante.

Neckarsulm	6/11/2025	<i>ppa/Ann Buchheim</i>	<i>ppa/Thorgfin Maier</i>
Lugar	Fecha	Procurador	Procurador

Traducción de la declaración de conformidad original

De anvendte piktogrammers legende		
 Jævnstrøm/spænding		Må ikke åbnes/skilles ad i mindre dele
 Fødevarerægtel		Brug ikke forskellige typer og mærker sammen
 CE-mærket indikerer at produktet er i overensstemmelse med relevante EU-direktiver gældende for produktet.		Bland ikke nye og brugte batterier med hinanden
 Sikkerhedsanvisninger Handlingsanvisninger		Må ikke oplades
 Opbevares uden for børns rækkevidde		Hold batterierne på afstand af vand og for meget fugt.
 Må ikke smides ind i ild		Må ikke kortsluttes
 Må ikke ilægges forkeret		Vær opmærksom på korrekt ilægning
 Må ikke deformeres/beskadiges		

Mælkeskummer

● Indledning

- Hjerteligt tillykke med købet af deres nye produkt. Du har besluttet dig for et produkt af høj kvalitet. Brugervejledningen er en del af dette produkt. Den indeholder vigtige informationer om sikkerhed, brug og bortskaflelse. Gør dig inden ibrugtagning af produktet fortrolig med alle betjenings- og sikkerhedsanvisninger. Benyt kun produktet som beskrevet og til de oplyste formål. Videregiv alle papirer, hvis du giver produktet videre til tredjemand.

● Formålbestemt anvendelse

Dette produkt er beregnet til opskumning af almindelig mælk. Alle ændringer af produktet gælder som formålstridige og kan medføre en alvorlig ulykkesrisiko. Producenten hæfter ikke for skader,

Illustration af produktet og dets komponenter

Illustration af produktet og dets komponenter

Illustration af produktet og dets komponenter

Illustration af produktet og dets komponenter

Illustration af produktet og dets komponenter

Illustration af produktet og dets komponenter

Illustration af produktet og dets komponenter

Illustration af produktet og dets komponenter

Illustration af produktet og dets komponenter

Illustration af produktet og dets komponenter

Illustration af produktet og dets komponenter

Illustration af produktet og dets komponenter

Illustration af produktet og dets komponenter

Illustration af produktet og dets komponenter

Illustration af produktet og dets komponenter

Illustration af produktet og dets komponenter

Illustration af produktet og dets komponenter

Illustration af produktet og dets komponenter

Illustration af produktet og dets komponenter

Illustration af produktet og dets komponenter

Illustration af produktet og dets komponenter

Illustration af produktet og dets komponenter

Illustration af produktet og dets komponenter

Illustration af produktet og dets komponenter

Illustration af produktet og dets komponenter

Illustration af produktet og dets komponenter

Illustration af produktet og dets komponenter

Illustration af produktet og dets komponenter

Illustration af produktet og dets komponenter

Illustration af produktet og dets komponenter

Illustration af produktet og dets komponenter

Illustration af produktet og dets komponenter

Illustration af produktet og dets komponenter

Illustration af produktet og dets komponenter

Illustration af produktet og dets komponenter

Illustration af produktet og dets komponenter

Illustration af produktet og dets komponenter

Illustration af produktet og dets komponenter

Illustration af produktet og dets komponenter

Illustration af produktet og dets komponenter

Illustration af produktet og dets komponenter

Illustration af produktet og dets komponenter

Illustration af produktet og dets komponenter

Illustration af produktet og dets komponenter

Illustration af produktet og dets komponenter

Illustration af produktet og dets komponenter

Illustration af produktet og dets komponenter

Sikkerhedsanvisninger

VIGTIGT! Læses omhyggeligt før brug. Opbevares til senere brug.

-

ADVARSEL! LIVS- OG ULYKKESFARE FOR SMÅBØRN OG BØRN! Lad aldrig børn være uden opsyn med emballagen. Emballagen udgør en fare for kvælning. Børn undervurderer ofte farerne. Hold altid børn på afstand af produktet.

- Sluk for produktet, før du skifter tilbehørsdele eller nærmer dig dele, der bevæger sig under driften.
- ADVARSEL! LIVS-FARE!** Batterier kan sluges, hvilket kan være livsfarligt. Hvis et batteri er blevet slugt, skal der opsøges lægehjælp med det samme.
- Dette produkt kan benyttes af børn fra 8 år samt af personer med nedsatte fysiske, sensoriske eller mentale evner eller manglende erfaring og viden, forudsat at de er uden opsyn eller er blevet instrueret i en sikker brug

- Tekniske data**
Batterier: 2 x 1,5V AA (LR6), medfølger
Emissionslyd-trykniveau: <70 dB(A), K=3 dB(A)
Vibrationsniveau: 2,5 m/s²

- Beskrivelse af de enkelte dele (se afb. A)**
 - Driftsknap
 - Batterirumslåg
 - Piskeris
 - Hoveddel
 - Batterier

- Dette produkt kan benyttes af børn fra 8 år samt af personer med nedsatte fysiske, sensoriske eller mentale evner eller manglende erfaring og viden, forudsat at de er uden opsyn eller er blevet instrueret i en sikker brug
- Hold altid børn på afstand af produktet.
- Hold batterierne på afstand af vand og for meget fugt.
- Hold batterierne på afstand af vand og for meget fugt.
- Hold batterierne på afstand af vand og for meget fugt.
- Hold batterierne på afstand af vand og for meget fugt.
- Hold batterierne på afstand af vand og for meget fugt.
- Hold batterierne på afstand af vand og for meget fugt.
- Hold batterierne på afstand af vand og for meget fugt.
- Hold batterierne på afstand af vand og for meget fugt.
- Hold batterierne på afstand af vand og for meget fugt.
- Hold batterierne på afstand af vand og for meget fugt.
- Hold batterierne på afstand af vand og for meget fugt.
- Hold batterierne på afstand af vand og for meget fugt.
- Hold batterierne på afstand af vand og for meget fugt.

- Hold altid børn på afstand af produktet.
- Hold batterierne på afstand af vand og for meget fugt.
- Hold batterierne på afstand af vand og for meget fugt.
- Hold batterierne på afstand af vand og for meget fugt.
- Hold batterierne på afstand af vand og for meget fugt.
- Hold batterierne på afstand af vand og for meget fugt.
- Hold batterierne på afstand af vand og for meget fugt.
- Hold batterierne på afstand af vand og for meget fugt.
- Hold batterierne på afstand af vand og for meget fugt.
- Hold batterierne på afstand af vand og for meget fugt.
- Hold batterierne på afstand af vand og for meget fugt.
- Hold batterierne på afstand af vand og for meget fugt.
- Hold batterierne på afstand af vand og for meget fugt.
- Hold batterierne på afstand af vand og for meget fugt.
- Hold batterierne på afstand af vand og for meget fugt.

Legenda dei pittogrammi utilizzati		
 Tensione/corrente continua		Non aprire/smontare
 Per uso alimentare!		Non mischiare tipi e marche diverse di batterie
 Il marchio CE indica la conformità con le rilevanti direttive UE applicabili a questo prodotto.		Non mescolare le batterie nuove con quelle usate
 Avvertenze di sicurezza Istruzioni per l'uso		Non ricaricare
 Tenere fuori dalla portata dei bambini		Tenere le batterie lontano da acqua e umidità eccessiva.
 Non gettare nel fuoco		Non cortocircuitare
 Non inserire scorrettamente		Assicurare l'inserimento corretto
 Non deformare/danneggiare		

Illustration af produktet og dets komponenter

Illustration af produktet og dets komponenter

Illustration af produktet og dets komponenter

Illustration af produktet og dets komponenter

Illustration af produktet og dets komponenter

Illustration af produktet og dets komponenter

Illustration af produktet og dets komponenter

Illustration af produktet og dets komponenter

Illustration af produktet og dets komponenter

Illustration af produktet og dets komponenter

Illustration af produktet og dets komponenter

Illustration af produktet og dets komponenter

Illustration af produktet og dets komponenter

Illustration af produktet og dets komponenter

Illustration af produktet og dets komponenter

Illustration af produktet og dets komponenter

Illustration af produktet og dets komponenter

Illustration af produktet og dets komponenter

Illustration af produktet og dets komponenter

Illustration af produktet og dets komponenter

Illustration af produktet og dets komponenter

Illustration af produktet og dets komponenter

Illustration af produktet og dets komponenter

Længerevarende brug kan føre til skader eller forkerte produktets levetid.

Bemærk: Vi anbefaler om nødvendigt at lade produktet køle af i mindst 60 sekunder, før du bruger det igen.

- Udsæt ikke produktet for
 - ekstreme temperaturer,
 - stærke vibrationer,
 - kraftige, mekaniske belastninger,
 - direkte solindfald,
 - fugt.

Ellers risikerer du, at produktet beskadiges.

- OBS!** Pas på, at produktets hoveddel ikke på noget tidspunkt kommer i direkte berøring med mælken eller andre væsker. Produktet kan blive beskadiget, hvis væske trænger ind i det.

- Vær opmærksom på, at beskadigelser som følge af uhensigtsmæssig brug kan føre til personskader, elektrisk stød eller øvrige skader. Foretag ikke ændringer på produktet, og brug det ikke sammen med andre væsker.
- Brug ikke piskeriset længere end 40 sekunder uden afbrydelse.

- Produktet må under ingen omstændigheder skilles

Illustration af produktet og dets komponenter

Illustration af produktet og dets komponenter

Illustration af produktet og dets komponenter

Illustration af produktet og dets komponenter

Illustration af produktet og dets komponenter

Illustration af produktet og dets komponenter

Illustration af produktet og dets komponenter

Illustration af produktet og dets komponenter

Illustration af produktet og dets komponenter

Illustration af produktet og dets komponenter

Illustration af produktet og dets komponenter

Illustration af produktet og dets komponenter

Illustration af produktet og dets komponenter

Illustration af produktet og dets komponenter

Illustration af produktet og dets komponenter

Illustration af produktet og dets komponenter

Illustration af produktet og dets komponenter

Illustration af produktet og dets komponenter

Illustration af produktet og dets komponenter

Illustration af produktet og dets komponenter

Illustration af produktet og dets komponenter

Illustration af produktet og dets komponenter

Illustration af produktet og dets komponenter

Illustration af produktet og dets komponenter

Illustration af produktet og dets komponenter

Illustration af produktet og dets komponenter

Illustration af produktet og dets komponenter

Illustration af produktet og dets komponenter

Illustration af produktet og dets komponenter

Illustration af produktet og dets komponenter

Illustration af produktet og dets komponenter

Illustration af produktet og dets komponenter

● EU-megfeleléségi nyilatkozat

EU-MEGFELELŐSÉGI NYILATKOZAT (IAN. sz. 508364_2507)

IAN: 508364_2507
 Termékaazonosító: "Silvercrest" TEHABOSÍTÓ
 Típusszám: HGL13993

A fent ismertetett nyilatkozat tárgya megfelel a vonatkozó uniós harmonizációs jogszabálynak:

2006/42/EC irányelv
2014/20/EC irányelv
2011/65/EU irányelv az ólmos kapcsolódó módosítással

Az alkalmazott harmonizált szabványokra hivatkozó vagy az azokra az egyéb műszaki leírásokra való hivatkozás, amelyeket kapcsolatosan megfeleléségi nyilatkozatot tesznek:

Szám / vonatkozó részek
2006/42/EC irányelv
EN 60335-1:2012/A1:2013
EN IEC 60335-2-24:2021/A11:2023
EN 62333:2008
EN ISO 12100:2010
2014/20/EC irányelv
EN IEC 55014-1:2021
EN IEC 55014-2:2021

A fent ismertetett nyilatkozat tárgya megfelel az egyes veszélyes anyagok elektronos és elektronikus berendezésekben való alkalmazásának korlátozásáról szóló, 2011. június 8. 2011/67/EU európai parlamenti és tanácsi irányelvnek:

Szám / vonatkozó részek
EU IEC 63000:2018

A műszaki dokumentáció tulajdonosa: OWIM GmbH & Co.KG

A nyilatkozatot a nevében és megbízásában írta alá:

OWIM GmbH & Co. KG, Stiftsbergstraße 1, 74167 Neckarsulm, Németország

A jelen megfeleléségi nyilatkozatot a gyártó kizárólagos felelősségére bocsátja ki.

Az eredeti megfeleléségi nyilatkozat fordítása

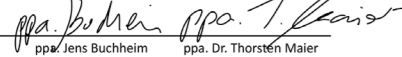
Neckarsulm	6/11/2025	
Hely	Dátum	Frank Jens Buchheim meghatalmazott aláíró
		Dr. Dr. Thorsten Maier meghatalmazott aláíró



OWIM GmbH & Co. KG

Stiftsbergstraße 1
 74167 Neckarsulm
 Germany

Model no.: HG13993

Version: 01/2026

Last Information Update - Stand der
 Informationen - Version des informations
 Stand van de informatie - Stan informacj
 Stav informací - Stav informácií - Estado
 de las informaciones - Tájéltand of
 information - Versione delle informazioni
 Informáciák állása: 10/2025
 Ident-No.: HG13993102025-8