



## SAUGROBTER MIT WISCHFUNKTION/ROBOT VACUUM CLEANER WITH MOP FUNCTION/ASPIRATEUR ROBOT AVEC FONCTION LAVAGE SSWR B1

DE AT CH

### SAUGROBTER MIT WISCHFUNKTION

Bedienungs- und Sicherheitshinweise

FR BE

### ASPIRATEUR ROBOT AVEC FONCTION LAVAGE

Instructions d'utilisation et consignes de sécurité

PL

### ROBOT SPRZĄTAJĄCY Z FUNKCJĄ MOPOWANIA

Wskazówki dotyczące obsługi i bezpieczeństwa

SK

### VYSÁVAČÍ ROBOT SO STIERACOU FUNKCIOU

Pokyny pre obsluhu a bezpečnostné pokyny

DK

### ROBOTSTØVSUGER MED MOPPEFUNKTION

Brugs- og sikkerhedsanvisninger

HU

### ROBOTPORSZÍVÓ VÁKUUM TÖRLŐ FUNKCIÓVAL

Kezelési és biztonsági utalások

GB IE

### ROBOT VACUUM CLEANER WITH MOP FUNCTION

Operation and safety notes

NL BE

### ROBOTSTOFZUIGER MET WISFUNCTIE

Bedienings- en veiligheidsinstructies

CZ

### ROBOTICKÝ VYSAVAČ S FUNKCÍ VYTÍRÁNÍ

Pokyny pro obsluhu a bezpečnostní pokyny

ES

### ROBOT ASPIRADOR FRIEGASUELOS

Instrucciones de utilización y de seguridad

IT

### ROBOT ASPIRAPOLVERE CON FUNZIONE DI LAVAGGIO

Indicazioni per l'uso e per la sicurezza

IAN 424811\_2301

BE NL FR  
PL CZ SK



DE AT CH

Klappen Sie vor dem Lesen die beiden Seiten mit den Abbildungen aus und machen Sie sich anschließend mit allen Funktionen des Gerätes vertraut.

GB IE

Before reading, unfold both pages containing illustrations and familiarise yourself with all functions of the device.

FR BE

Avant de lire le mode d'emploi, ouvrez les deux pages contenant les illustrations et familiarisez-vous ensuite avec toutes les fonctions de l'appareil.

NL BE

Vouw vóór het lezen de beide pagina's met de afbeeldingen open en maak u vertrouwd met alle functies van het apparaat.

PL

Przed przeczytaniem proszę rozłożyć obie strony z ilustracjami, a następnie proszę zapoznać się z wszystkimi funkcjami urządzenia.

CZ

Před čtením si odklopte obě dvě strany s obrázky a potom se seznámte se všemi funkcemi přístroje.

SK

Pred čítaním si odklopte obidve strany s obrázkami a potom sa oboznámte so všetkými funkciami prístroja.

ES

Antes de empezar a leer abra las dos páginas que contienen las imágenes y, en seguida, familiarícese con todas las funciones del dispositivo.

DK

Før du læser, vend begge siderne med billeder frem og bliv bekendt med alle apparatets funktioner.

IT

Prima di leggere aprire le due pagine con le immagini e prendere confidenza con le diverse funzioni dell'apparecchio.

HU





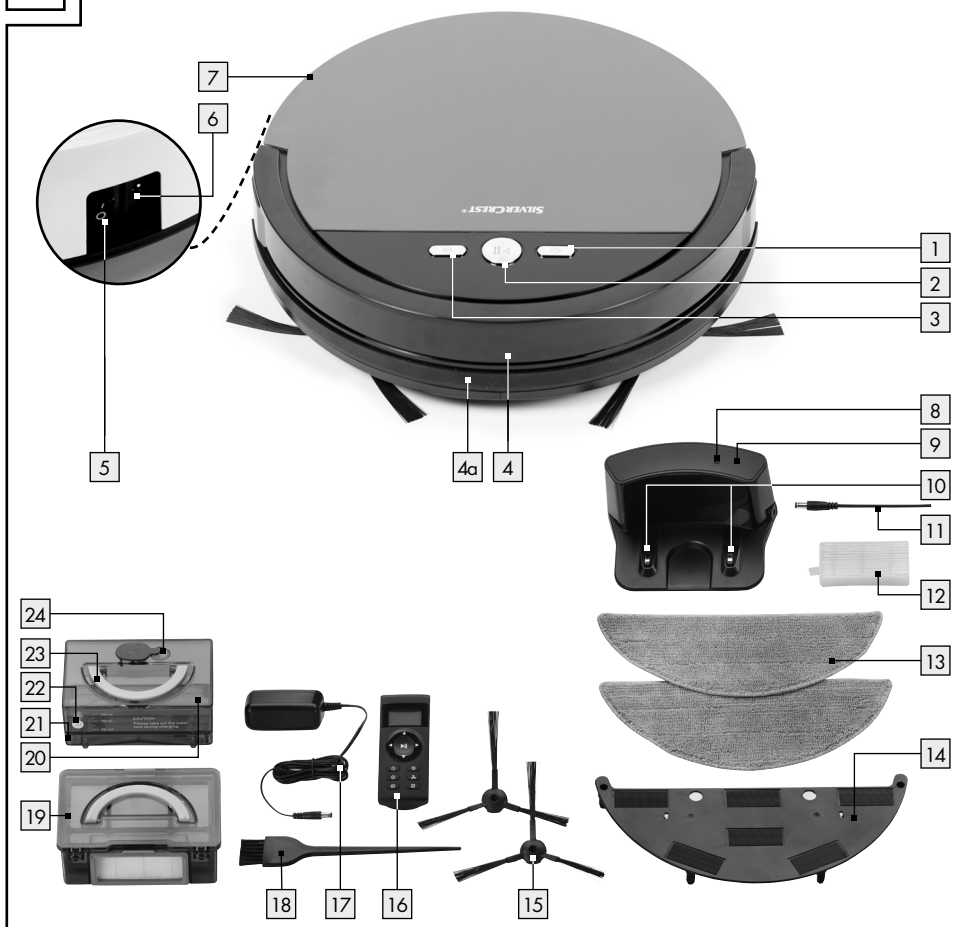
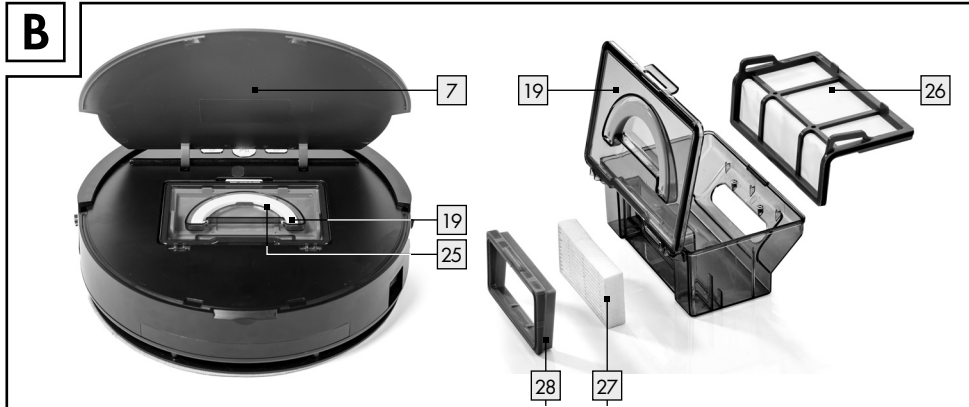

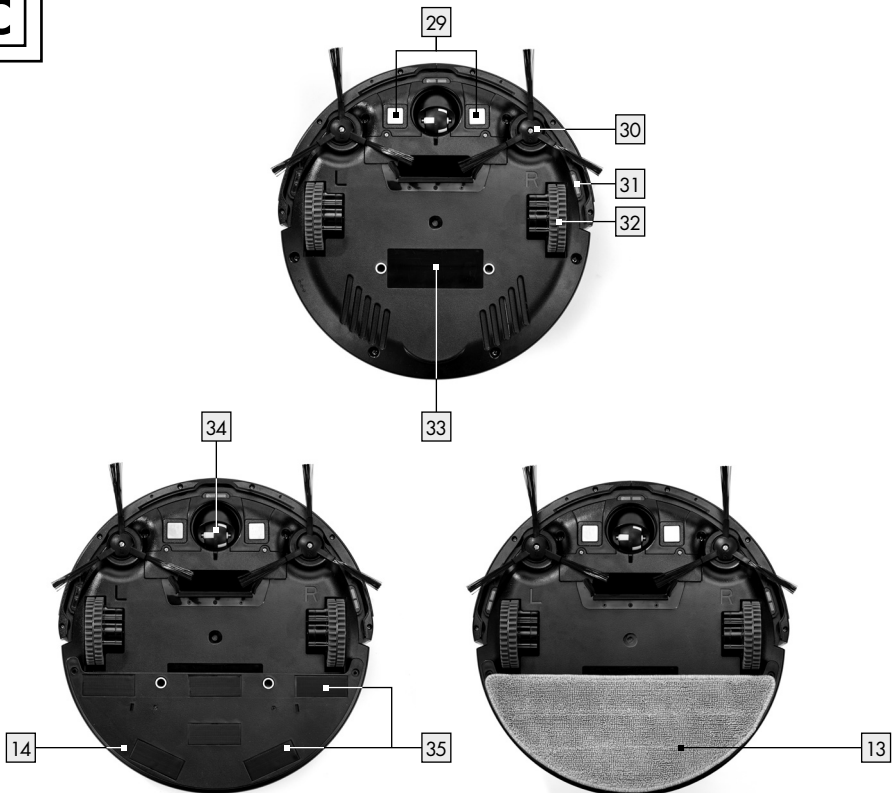







Olvasás előtt kattintson az ábrákat tartalmazó mindkét oldalra és végezetül ismerje meg a készülék mindegyik funkcióját.

DE/AT/CH	Bedienungs- und Sicherheitshinweise	Seite	5
GB/IE	Operation and safety notes	Page	23
FR/BE	Instructions d'utilisation et consignes de sécurité	Page	41
NL/BE	Bedienings- en veiligheidsinstructies	Pagina	61
PL	Wskazówki dotyczące obsługi i bezpieczeństwa	Strona	79
CZ	Pokyny pro obsluhu a bezpečnostní pokyny	Strana	99
SK	Pokyny pre obsluhu a bezpečnostné pokyny	Strana	117
ES	Instrucciones de utilización y de seguridad	Página	135
DK	Brugs- og sikkerhedsanvisninger	Side	153
IT	Indicazioni per l'uso e per la sicurezza	Pagina	171
HU	Kezelési és biztonsági utalások	Oldal	189

**A****B**

**C****D**

<b>Legende der verwendeten Piktogramme</b> .....	Seite 6
<b>Einleitung</b> .....	Seite 6
Bestimmungsgemäße Verwendung.....	Seite 6
Hinweise zu Warenzeichen.....	Seite 7
Teilebeschreibung.....	Seite 7
Lieferumfang.....	Seite 7
Technische Daten.....	Seite 7
<b>Sicherheitshinweise</b> .....	Seite 9
Sicherheitshinweise für Batterien/ Akkus.....	Seite 11
<b>Inbetriebnahme</b> .....	Seite 13
Produkt aufladen.....	Seite 13
Seitenbürsten anbringen.....	Seite 13
Batterien einlegen (Fernbedienung).....	Seite 13
Produkt ein-/ ausschalten.....	Seite 13
<b>Bedienung</b> .....	Seite 14
Reinigungs-Modi.....	Seite 15
Wischfunktion verwenden.....	Seite 17
Saugtermine erstellen.....	Seite 17
<b>Reinigung und Lagerung</b> .....	Seite 18
<b>Fehlerbehebung / Problemlösung</b> .....	Seite 19
<b>Entsorgung</b> .....	Seite 20
<b>Garantie / Service</b> .....	Seite 22
<b>Konformitätserklärung</b> .....	Seite 22

Legende der verwendeten Piktogramme			
	Warn- und Sicherheitshinweise beachten!		SMPS (Switch mode power supply unit) (Schaltnetzteil)
	Anweisungen lesen!		Polarität des Netzanschlusses
	Das Produkt ist ausschließlich für den Betrieb im Innenbereich, in trockenen und geschlossenen Räumen geeignet.		EU-konform
	Gleichstrom /-spannung		Entsorgen Sie Verpackung und Produkt umweltgerecht!
	Wechselstrom /-spannung		36 Monate Garantie
	Lassen Sie Kinder niemals unbeaufsichtigt mit Verpackungsmaterial und Produkt.		TÜV SÜD /-GS zertifiziert
	Kurzschlussfester Sicherheitstransformator		Sicherheitshinweise Handlungsanweisungen

## Saugroboter mit Wischfunktion SSWR B1

### ● Einleitung

 Wir beglückwünschen Sie zum Kauf Ihres neuen Produkts. Sie haben sich damit für ein hochwertiges Produkt entschieden. Die Bedienungsanleitung ist Teil dieses Produkts. Sie enthält wichtige Hinweise für Sicherheit, Gebrauch und Entsorgung. Machen Sie sich vor der Benutzung des Produkts mit allen Bedien- und Sicherheitshinweisen vertraut. Benutzen Sie das Produkt nur wie beschrieben und für die angegebenen Einsatzbereiche. Händigen Sie alle Unterlagen bei Weitergabe des Produkts an Dritte mit aus.

### ● Bestimmungsgemäße Verwendung

Dieses Produkt ist zum Aufsaugen von losem, trockenem Schmutz wie zum Beispiel Staub, Fusseln oder Krümeln auf glatten Bodenbelägen und kurzflorigen Teppichen geeignet. Darüber hinaus verfügt das Produkt über eine Wischfunktion, die nur für glatte Bodenbeläge vorgesehen ist. Benutzen Sie das Produkt nur im Innenbereich. Das Produkt ist ausschließlich für den privaten und nicht für den gewerblichen Gebrauch bestimmt. Verwenden Sie das Produkt ausschließlich für den vorgesehenen Zweck. Eine andere Verwendung als zuvor beschrieben oder eine Veränderung des Produkts ist nicht zulässig und kann zu Verletzungen und / oder Beschädigungen führen. Für Schäden, deren Ursachen in bestimmungswidrigen Anwendungen liegt, übernimmt der Hersteller keine Haftung.

## ● Hinweise zu Warenzeichen

- Das Warenzeichen und der Markenname SilverCrest sind Eigentum der jeweiligen Besitzer.
- Alle weiteren Namen und Produkte können die Warenzeichen oder eingetragene Warenzeichen ihrer jeweiligen Eigentümer sein.

## ● Teilebeschreibung

### Saugroboter

- 1 ☉-Taste „Spot-Modus“ (Bereichsreinigung)
- 2 ▶||-Taste „Start-/Pause“-Taste
- 3 ↶-Taste „Rückkehr-Modus“ (zur Ladestation)
- 4 Stoßfänger
- 4a Kollisionsschutz
- 5 Betriebsschalter
- 6 Ladeanschluss
- 7 Abdeckung
- 8 Signalleuchte
- 9 Ladestation
- 10 Ladestifte
- 11 Netzkabel
- 12 Ersatz-Filter
- 13 Microfasertuch
- 14 Halterung (für Microfasertuch)
- 15 Ersatz-Seitenbürsten
- 16 Fernbedienung
- 17 Netzadapter
- 18 Reinigungsbürste
- 19 Staubbehälter
- 20 Wassertank
- 21 Wasseraustrittsöffnung
- 22 Belüftungsöffnung
- 23 Tragegriff (Wassertank)
- 24 Wassereinfüllöffnung
- 25 Tragegriff (Staubbehälter)
- 26 Primärfilter
- 27 Hochleistungsfilter
- 28 Hochleistungsfilterrahmen
- 29 Ladkontakte (für automatisches Aufladen)
- 30 Seitenbürste
- 31 Anti-Fall-Sensor
- 32 Seitliches Rad
- 33 Absaugöffnung
- 34 Vorderrad
- 35 Klettband

## Fernbedienung

- 36 Display
- 37 ⬅➡-Richtungstasten (Saugroboter: vorwärts / rückwärts / links / rechts bzw. Stunden / Minuten erhöhen / verringern / Ziffernwechsel)
- 38 ▶|| „Start- / Pause“-Taste
- 39 ⌚-Taste „Zeitplaneinstellung“
- 40 ⚙-Taste „MAX-Modus“ (Saugkraft erhöhen)
- 41 ↶-Taste „Ecken-Modus“
- 42 ↶-Taste „Rückkehr-Modus“ (zur Ladestation)
- 43 ⌚-Taste „Spot-Modus“ (Bereichsreinigung)
- 44 ⌚-Taste „Uhrzeiteinstellung“
- 45 Anzeige Uhrzeit
- 46 Anzeige Zeitplan
- 47 Batteriefach
- 48 Batteriefachabdeckung

## ● Lieferumfang

Überprüfen Sie unmittelbar nach dem Auspacken den Lieferumfang auf Vollständigkeit sowie den einwandfreien Zustand des Produkts.

- 1 Saugroboter
- 1 Staubbehälter
- 1 Wassertank
- 1 Ladestation
- 1 Ersatz-Hochleistungsfilter
- 2 Extra-Seitenbürsten
- 1 Fernbedienung (Batterien nicht enthalten)
- 1 Netzadapter
- 1 Reinigungsbürste
- 1 Microfasertuch
- 1 Ersatz-Microfasertuch
- 1 Bedienungsanleitung

## ● Technische Daten

### Saugroboter

- Modell: Silvercrest SSWR B1  
Betriebsspannung: 14,4 V===  
Nennleistung: 20 W  
Akku: Li-Ionen-Akku (2400 mAh, 14,4 V)

Laufzeit:	max. 70 Minuten (abhängig von Modus und Bodenbe- schaffenheit)	<b>Ladestation</b>	Nenn-Ausgangsspannung: 19 V $\equiv$
Ladezeit:	ca. 4–6 Stunden	Nenn-Ausgangsstrom: 0,6 A	
Saugleistung:	0,8 kPa / im MAX- Modus 1,2 kPa	<b>Fernbedienung</b>	Modell: SSWR B1
Volumen Wassertank:	350 ml	Batterie:	2 x 1,5 V $\equiv$ AAA (nicht im Lieferumfang enthalten)
Volumen Staubbehälter:	max. Befüllung 300 ml 300 ml; Nutzvolumen 220 ml		
Maße:	ø 30 cm / Höhe: 7,5 cm		

## Netzadapter

Information:	Wert	Einheit
Name des Herstellers	 Ten Pao Industrial Co., Ltd, Room 10-11, 6/F., Kwong Sang Hong Centre, 151-153 Hoi Bun Road, Kwun Tong, Kowloon, Hong Kong	
Modellkennung	S012DBV1900060	
Eingangsspannung	100–240	V $\sim$
Eingangswechselstromfrequenz	50/60	Hz
Ausgangsspannung	19	V $\equiv$
Ausgangsstrom	0,6	A
Ausgangsleistung	11,4	W
Durchschnittliche Effizienz im Betrieb	84,85	%
Effizienz bei geringer Last (10 %)	76,32	%
Leistungsaufnahme bei Null-Last	0,057	W









- Das Produkt darf nur mit dem mitgelieferten Netzadapter verwendet werden.
- Der Netzadapter muss vor der Reinigung oder Wartung des Produkts aus der Steckdose gezogen werden.
- Dieses Produkt enthält Batterien, die nur von Fachleuten ausgewechselt werden können.
- **⚠️ WARNUNG!** Verwenden Sie zum Aufladen des Akkus nur die abnehmbare Versorgungseinheit (Modell: S012DBV1900060), die mit diesem Produkt geliefert wird.
- Erschöpfte Batterien sind aus dem Produkt zu entfernen und sicher zu entsorgen.
- Die Versorgungsklemmen dürfen nicht kurzgeschlossen werden.







## Sicherheitshinweise

BEWAHREN SIE ALLE SICHERHEITSHINWEISE UND ANWEISUNGEN FÜR DIE ZUKUNFT AUF!

-  **⚠️ WARNUNG! LEBENS- UND UNFALLGEFAHR FÜR KLEINKINDER UND KINDER!** Lassen Sie Kinder niemals unbeaufsichtigt mit dem Verpackungsmaterial. Es besteht Erstickungsgefahr. Halten Sie Kinder vom Produkt fern.
- **⚠️ WARNUNG! LEBENS-GEFAHR!** Batterien gehören nicht in Kinderhände. Lassen Sie Batterien nicht offen herumliegen. Es besteht die Gefahr, dass diese von Kindern oder Haustieren verschluckt werden. Suchen Sie im Falle eines Verschluckens sofort einen Arzt auf.
- Dieses Produkt kann von Kindern ab 8 Jahren und darüber sowie von Personen mit verringerten physischen, sensorischen oder mentalen Fähigkeiten oder Mangel an Erfahrung und Wissen benutzt werden, wenn sie beaufsichtigt oder bezüglich des sicheren Gebrauchs des Produkts unterwiesen wurden und die daraus resultierenden Gefahren verstehen.
- Kinder dürfen nicht mit dem Produkt spielen. Reinigung und Wartung dürfen nicht von Kindern ohne Aufsicht durchgeführt werden.
- Stellen Sie sicher, dass die Spannung der Stromzufuhr mit der auf der Ladestation  angegebenen übereinstimmt.
- Verwenden Sie nur die originale, vom Hersteller gelieferte, wieder aufladbare Batterie und Ladestation . Die Verwendung von nicht wieder aufladbaren Batterien ist nicht gestattet. Weitere Informationen zur Batterie finden Sie im Kapitel „Technische Daten“.
- Die Ladestation  darf nicht verwendet werden, wenn sie beschädigt ist.
- Behandeln Sie das Netzkabel  vorsichtig, um Schäden zu vermeiden. Verwenden Sie das Netzkabel  nicht, um das Produkt oder die Ladestation  zu bewegen oder zu ziehen. Lassen Sie das Produkt nicht über das Netzkabel  fahren und halten Sie es von Wärmequellen fern.
- Wenn das Netzkabel  beschädigt ist, muss es von qualifiziertem Wartungspersonal ausgetauscht werden, um Gefahren zu vermeiden.
- Verwenden Sie das Produkt nicht, wenn es aufgrund von

- Stürzen,
  - Beschädigungen,
  - eingedrungenem Wasser,
  - Verwendung im Freien
- nicht ordnungsgemäß arbeiten kann. Lassen Sie das Produkt vom Hersteller bzw. von seiner Kundendienstabteilung reparieren.
- Verwenden Sie das Produkt nicht in einem Zimmer, in dem sich Kinder aufhalten.
  - Verwenden Sie das Produkt nicht in nasser oder feuchter Umgebung (Orten, an denen die Gefahr besteht, dass das Produkt mit Flüssigkeiten in Kontakt kommt oder in Wasser eintaucht).
  - Verwenden Sie das Produkt nicht in der Nähe von offenem Feuer.
  - Verwenden Sie das Produkt nicht bei Temperaturen über +40 °C oder unter +10 °C.
  - Entfernen Sie Hindernisse vor der Verwendung, zum Beispiel Stromkabel, Spielzeug und andere Gegenstände.
  - Falten Sie Teppichkanten unter den Teppich. Lassen Sie Gardinen und Tischdecken nicht auf den Boden hängen.
  - Versuchen Sie, Möbel ordentlich aufzustellen.
  - Testen Sie das Produkt in Bereichen mit Treppen. So können Sie feststellen, ob das Produkt die Kante des Absturzbereichs erkennen kann.
  - Stellen Sie sich nicht in den Arbeitsbereich des Saugroboters. Diese Bereiche kann der Saugroboter sonst nicht reinigen.
  - Lassen Sie Haare, Kleidung und Finger nicht in die Nähe der Öffnungen oder Betriebsteile des Produkts gelangen.
  - Lassen Sie das Produkt keine Materialien aufsaugen, die das Produkt verstopfen könnten, zum Beispiel Steine, Papierabfall etc.
  - Lassen Sie das Produkt keine entflammaren Materialien aufsaugen, zum Beispiel Benzin oder Toner von einem Drucker oder Fotokopierer.
  - Lassen Sie das Produkt keine brennenden Produkte aufsaugen, zum Beispiel Zigaretten, Streichhölzer, Asche und andere Gegenstände, die einen Brand auslösen können.
  - Benutzen Sie das Produkt nicht, wenn die Ansaugöffnung blockiert ist. Beseitigen Sie Staub, Haare, Watte etc., damit die Luft in der Ansaugöffnung reibungslos strömt.
  - Stellen Sie vor der Verwendung sicher, dass der Staubbehälter 19

- und die Filter ,  ordnungsgemäß installiert sind.
- Überprüfen Sie die zu reinigende Fläche vor jeder Inbetriebnahme des Produkts und beachten Sie die dafür notwendigen Sicherheitshinweise und die Hinweise zur Raumvorbereitung.
  - Überprüfen Sie vor jeder Inbetriebnahme die Ladestation, das Netzkabel bzw. den Netzadapter auf etwaige Schäden.
  - Überprüfen und reinigen Sie die Filter und den Staubbehälter regelmäßig, um die Lebensdauer Ihres Produkts zu verlängern.
  - Verwenden Sie das Produkt nie ohne Filter, um den Motor nicht zu beschädigen und so die Lebensdauer des Produkts zu verkürzen.
  - Schalten Sie das Produkt vor jedem Transport aus.
  - Laden Sie das Produkt mindestens einmal pro Monat vollständig auf, um eine Tiefentladung und somit eine Schädigung des Akkus zu verhindern.
  - Decken oder kleben Sie die Anti-Fall-Sensoren des Produkts nicht ab. Andernfalls kann das Produkt nicht mehr navigieren.
  - Reinigen Sie die Anti-Fall-Sensoren regelmäßig. Wenn die Bodensensoren verunreinigt sind, besteht die Gefahr, dass das Produkt an Treppen oder Absätzen herunterfällt.
  - Betreiben Sie das Produkt nur dann mit der Fernbedienung, wenn es in Sichtweite ist.
  - Informieren Sie bei Betrieb gegebenenfalls andere Leute im Raum, damit niemand auf das Produkt tritt oder über es stolpert.
  - Verwenden Sie das Produkt nicht mehr, wenn die Kunststoffbauteile Risse oder Sprünge haben oder sich verformt haben. Ersetzen Sie beschädigte Bauteile nur durch passende Originalersatzteile.



### Sicherheitshinweise für Batterien / Akkus

- **LEBENSGEFAHR!** Halten Sie Batterien / Akkus außer Reichweite von Kindern. Suchen Sie im Falle eines Verschluckens sofort einen Arzt auf!
-  **EXPLOSIONSGEFAHR!** Laden Sie nicht aufladbare Batterien niemals wieder auf. Schließen Sie Batterien / Akkus nicht kurz und / oder öffnen Sie diese nicht. Überhitzung, Brandgefahr oder Platzen können die Folge sein.

- Werfen Sie Batterien / Akkus niemals in Feuer oder Wasser.
- Setzen Sie Batterien / Akkus keiner mechanischen Belastung aus.

## Risiko des Auslaufens von Batterien / Akkus

- Vermeiden Sie extreme Bedingungen und Temperaturen, die auf Batterien / Akkus einwirken können z. B. auf Heizkörpern / direkte Sonneneinstrahlung.
- Wenn Batterien / Akkus ausgelaufen sind, vermeiden Sie den Kontakt von Haut, Augen und Schleimhäuten mit den Chemikalien! Spülen Sie die betroffenen Stellen sofort mit klarem Wasser und suchen Sie einen Arzt auf!



### **SCHUTZHAND- SCHUHE TRAGEN!**

- Ausgelaufene oder beschädigte Batterien / Akkus können bei Berührung mit der Haut Verätzungen verursachen. Tragen Sie deshalb in diesem Fall geeignete Schutzhandschuhe.
- Im Falle eines Auslaufens der Batterien / Akkus entfernen Sie diese sofort aus dem Produkt, um Beschädigungen zu vermeiden.
- Verwenden Sie nur Batterien / Akkus des gleichen Typs. Mischen

Sie nicht alte Batterien / Akkus mit neuen!

- Entfernen Sie die Batterien / Akkus, wenn das Produkt längere Zeit nicht verwendet wird.

## Risiko der Beschädigung des Produkts

- Verwenden Sie ausschließlich den angegebenen Batterietyp / Akkutyp!
- Setzen Sie Batterien / Akkus gemäß der Polaritätskennzeichnung (+) und (-) an Batterie / Akku und des Produkts ein.
- Reinigen Sie Kontakte an Batterie / Akku und im Batteriefach vor dem Einlegen mit einem trockenen, fusselfreien Tuch oder Wattestäbchen!
- Entfernen Sie erschöpfte Batterien / Akkus umgehend aus dem Produkt.

## Nur für Saugroboter

- Dieses Produkt hat einen eingebauten Akku, welcher nicht durch den Benutzer ersetzt werden kann. Der Ausbau oder Austausch des Akkus darf nur durch den Hersteller oder seinen Kundendienst oder eine ähnlich qualifizierte Person erfolgen, um Gefährdungen zu vermeiden. Bei der Entsorgung

ist darauf hinzuweisen, dass dieses Produkt einen Akku enthält.

## ● Inbetriebnahme

### ● Produkt aufladen

Laden Sie das Produkt bei der ersten Benutzung vollständig auf.

Die Ladezeit beträgt ca. 4 bis 6 Stunden.

- Stellen Sie die Ladestation [9] auf und schließen Sie das Netzkabel [11] an. Die Signalleuchte [8] leuchtet.
- Stellen Sie die Ladestation [9] flach gegen eine Wand.

**Hinweis:** Platzieren Sie 1 m von der linken/rechten Seite sowie 2 m von der Vorderseite keine Gegenstände.

- Schalten Sie vor dem Aufladen den Betriebschalter [5] am Produkt ein (Position „I“).
- Stellen Sie das Produkt auf die Ladestation [9] und richten Sie es an den Ladestiften [10] aus.
- Alternativ können Sie das Netzkabel [11] auch direkt mit dem Ladeanschluss [6] des Produkts verbinden.

**Hinweis:** Das Produkt korrigiert manchmal die Position in der Ladestation.

### „Start-/Pause“-Taste [2]

Ladevorgang: blinkt orangefarben

Ladevorgang beendet: leuchtet nicht

Standby-Modus: blinkt grün

Störung am Produkt: blinkt rot

niedriger Akkustand: leuchtet orange

Saugmodus: leuchtet grün

**Hinweis:** Im Bereich der Ladestation [9] dürfen sich 15 cm über dem Boden keine Spiegel oder andere stark reflektierenden Gegenstände befinden. Decken Sie diese bei Bedarf ab.

**⚠ VORSICHT!** Vermeiden Sie, dass die Ladestation [9] direkter Sonneneinstrahlung ausgesetzt ist.

**⚠ VORSICHT!** Verändern Sie die Position der Ladestation [9] möglichst selten.

## ● Seitenbürsten anbringen

**Hinweis:** Achten Sie bei der Befestigung der Seitenbürsten [30] darauf, dass die Markierungen „L“ und „R“ am Boden des Saugroboters und an den Seitenbürsten [30] übereinstimmen.

- Montieren Sie die Seitenbürsten [30], indem Sie die Schrauben mittels eines Kreuzschraubendrehers gegen den Uhrzeigersinn lösen.
- Setzen Sie die Seitenbürsten [30] in die dafür vorgesehene Aussparung ein und ziehen Sie die Schrauben im Uhrzeigersinn fest an.
- Stellen Sie sicher, dass die Seitenbürsten [30] gut befestigt sind.

## ● Batterien einlegen (Fernbedienung) (Abb. D)

- Entfernen Sie die Batteriefachabdeckung [48] auf der Rückseite der Fernbedienung [16], indem Sie diese in Pfeilrichtung nach unten schieben.

Legen Sie zwei Batterien vom Typ AAA (nicht im Lieferumfang enthalten) in das Batteriefach [47] ein bzw. ersetzen Sie die gebrauchten Batterien durch neue. Verwenden Sie ausschließlich Batterien des angegebenen Typs (siehe „Technische Daten“). Achten Sie dabei auf die richtige Polarität. Diese wird im Batteriefach [47] angezeigt.

- Schließen Sie das Batteriefach [47], indem Sie die Batteriefachabdeckung entgegen der Pfeilrichtung wieder einsetzen.
- Das Display [36] leuchtet auf und die Anzeige Uhrzeit [45] und die Anzeige Zeitplan [46] erscheinen im Display [36].

**Hinweis:** Entfernen Sie die Batterien aus der Fernbedienung [16], wenn Sie diese längere Zeit nicht verwenden.

## ● Produkt ein-/ausschalten

- Betätigen Sie den Betriebsschalter [5] an der Seite des Produkts. „I“ bedeutet eingeschaltet, „O“ bedeutet ausgeschaltet. Wenn die „Start-“

Pause“-Taste **2** grün leuchtet, wurde das Produkt erfolgreich eingeschaltet.

in der Ladestation **9**, damit es für die nächste Reinigung bereit ist.

**Hinweis:** Nach Betätigen des Betriebsschalters **5** werden Uhrzeit und Saugtermine gelöscht.

## ● **Bedienung**

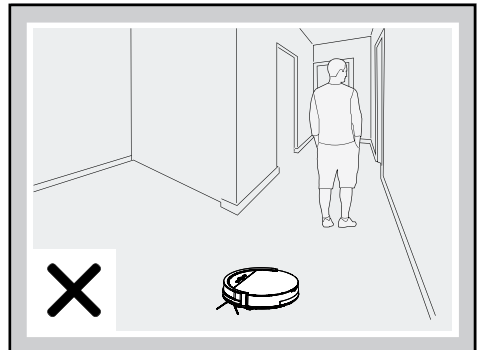
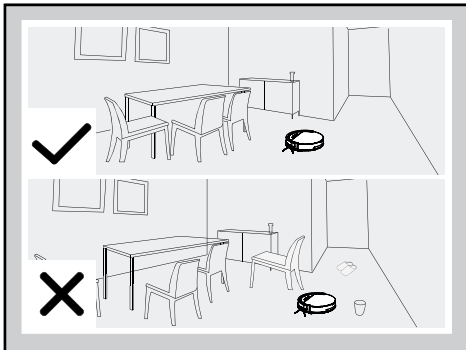
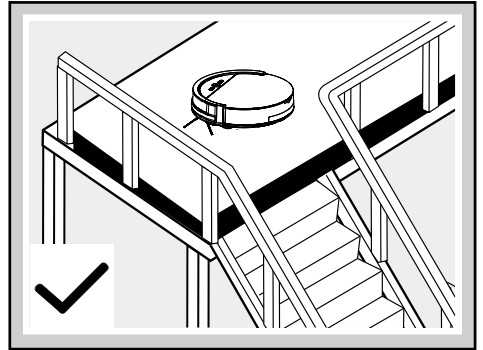
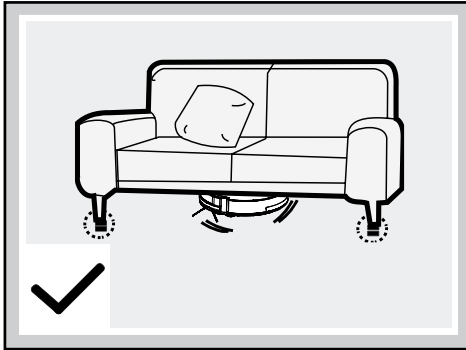
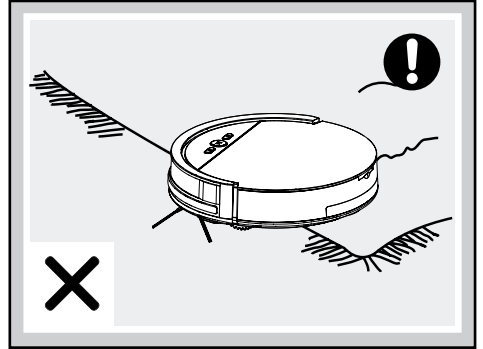
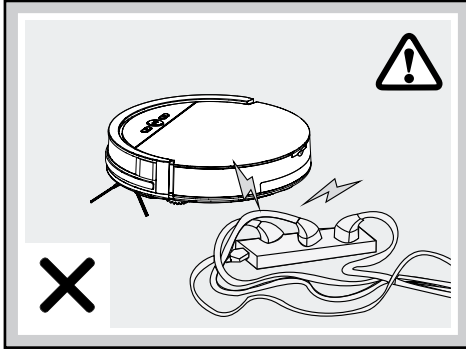

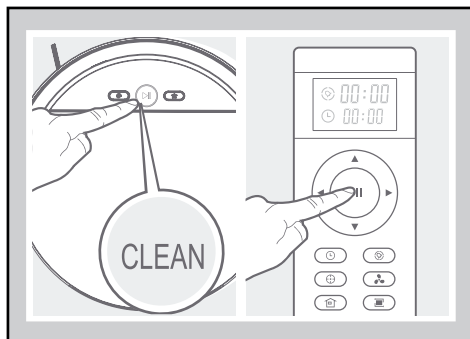

Aufgrund der Komplexität der häuslichen Umgebung lässt das Produkt beim Reinigen möglicherweise einige Bereiche aus. Für ein besseres Reinigungsergebnis empfehlen wir, das Produkt täglich zu verwenden.

- Entfernen Sie Hindernisse vor der Verwendung, zum Beispiel Stromkabel, Spielzeug und andere Gegenstände.
- Falten Sie Teppichkanten unter den Teppich. Lassen Sie Gardinen und Tischdecken nicht auf den Boden hängen.
- Versuchen Sie, Möbel ordentlich aufzustellen.
- Testen Sie das Produkt in Bereichen mit Treppen. So können Sie feststellen, ob es die Kante des Absturzbereichs erkennen kann.
- Stellen Sie sich nicht in den Arbeitsbereich des Saugroboters. Diese Bereiche kann der Saugroboter sonst nicht reinigen.
- Sorgen Sie bei Möbelstücken für einen Freiraum von mindestens 8 cm in der Höhe, damit der Saugroboter problemlos darunter reinigen kann.
- Bringen Sie bei mehrgeschossigen Wohnungen in den oberen Bereichen Geländer an, damit der Saugroboter nicht abstürzen kann.

## Reinigen

- Vergewissern Sie sich, dass der Betriebsschalter **[5]** auf „I“ steht.
- Drücken Sie auf die „Start-/Pause“-Taste des Saugroboters **[2]** oder der Fernbedienung **[38]**. Die „Start-/Pause“-Taste am Saugroboter **[2]** leuchtet auf.
- Wenn die „Start-/Pause“-Taste **[2]** blinkt, beginnt der Saugroboter mit dem automatischen Reinigungsvorgang.

**Hinweis:** Nach 15 Sekunden ohne Befehl versetzt sich der Saugroboter in den Schlafmodus. Durch drücken der „Start-/Pause“-Taste des Saugroboters **[2]** oder der Fernbedienung **[38]** wecken Sie den Saugroboter aus dem Ruhestand. Drücken Sie diese Tasten erneut und der Saugroboter startet automatisch die Reinigung.

## Pausieren

- Drücken Sie, wenn der Saugroboter arbeitet, die „Start-/Pause“-Taste am Saugroboter **[2]** oder auf der Fernbedienung **[38]**, um den Reinigungs-Modus zu unterbrechen.
- Während der Saugroboter pausiert, können Sie mit den Richtungstasten **[37]** auf der Fernbedienung seine Bewegungen nach links / rechts / vorne / hinten steuern.
- Durch Drücken der Richtungstasten **[37]** nimmt der Saugroboter die Saugfunktion wieder auf und der Schlaf-Modus wird beendet.
- Drücken Sie zum erneuten Starten die „Start-/Pause“-Taste am Saugroboter **[2]** oder auf der Fernbedienung **[38]**, um den Schlaf-Modus zu beenden. Drücken Sie anschließend die Taste mit dem von Ihnen gewünschten Modus, damit er die Arbeit wiederaufnimmt.
- Um den Saugroboter aus dem Standby-Modus in den Ruhemodus zu versetzen, halten Sie im Standby-Modus die „Start-/Pause“-Taste des Saugroboters **[2]** 3 Sekunden lang gedrückt. Der Saugroboter versetzt sich automatisch in den Ruhemodus, wenn er 15 Sekunden lang keinen Befehl erhält.

**Hinweis:** Wenn das Produkt die Arbeit nach einer Pause wiederaufnimmt, plant es den Bereich neu und reinigt möglicherweise den bereits gereinigten Bereich erneut.

## ● Reinigungs-Modi

Um eine bessere Reinigungswirkung zu erzielen, verfügt das Produkt über verschiedene Reinigungs-Modi. Sie können die Modi durch Tastendruck auf dem Bedienfeld oder der Fernbedienung wählen.

- Stellen Sie zum Starten der nachstehenden Modi sicher, dass sich das Produkt im „Wachstatus“ befindet. Wenn es sich im Schlaf-Modus befindet, drücken Sie auf die „Start-/Pause“-Taste am Saugroboter **2** oder auf der Fernbedienung **38**, um den Schlaf-Modus zu beenden.

### Automatische Reinigung

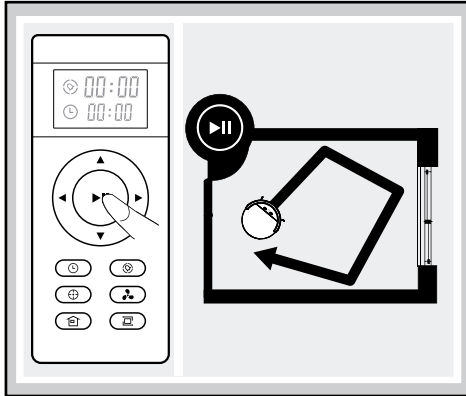

Der Saugroboter reinigt einen Raum automatisch und ändert seine Bewegungsrichtung entsprechend der Situation.

- Drücken Sie auf die „Start-/Pause“-Taste am Saugroboter **2** oder auf der Fernbedienung **38**, um die automatische Reinigung zu starten.

### Spot-Modus

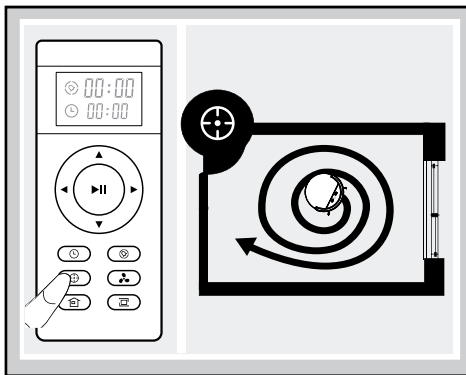

Dieser Modus ist für einen Bereich mit hoher Schmutz- oder Staubkonzentration geeignet. Im Spot-Reinigungs-

Modus konzentriert sich das Produkt auf einen zu säubernden Bereich.

- Drücken Sie auf die Taste „Spot-Modus“ am Saugroboter **1** oder auf der Fernbedienung **43**, um diesen Modus zu starten.

**Hinweis:** Der Spot-Modus wird automatisch beendet und der Saugroboter versetzt sich in den Standby-Modus.

### MAX-Modus

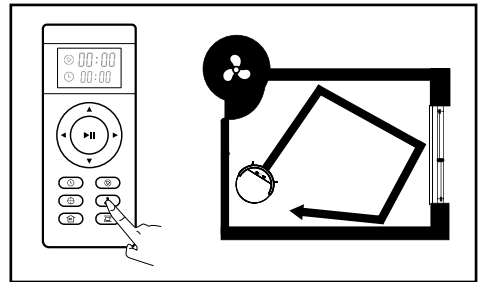

Dieser Modus eignet sich für einen stark verschmutzten oder staubigen Boden.

- Drücken Sie während des Saugvorgangs auf die Taste „MAX-Modus“ auf der Fernbedienung **40**. Die Saugkraft wird zwecks Tiefenreinigung erhöht.
- Drücken Sie erneut die Taste „MAX-Modus“ **40**, um in den aktuellen Modus mit Normalleistung zu wechseln.

### Ecken-Modus

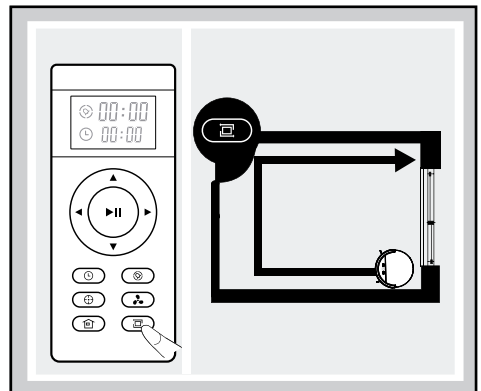



Dieser Modus ist für das Reinigen der Ecken und Kanten eines Raums geeignet. Im „Ecken-Modus“ läuft das Produkt eine Begrenzung (zum Beispiel Wand) entlang. Der Modus wird automatisch beendet, wenn der Saugroboter keine Wände bzw. Ecken mehr erkennen kann.

- Drücken Sie auf die Taste „Ecken-Modus“ auf der Fernbedienung [41], um diesen Modus zu starten.
- Um diesen Modus manuell zu beenden, drücken Sie die „Start-/Pause“-Taste des Saugroboters [2] oder der Fernbedienung [38].

### Rückkehr-Modus

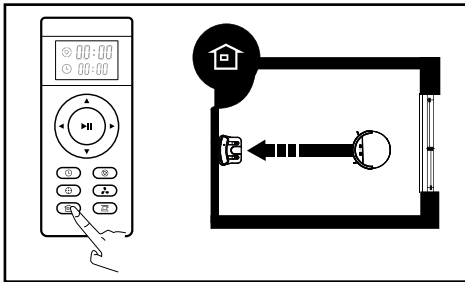

Nutzen Sie diesen Modus, damit das Produkt zur Ladestation [9] zurückkehrt.

**Hinweis:** Der Saugroboter kehrt automatisch zur Ladestation zurück, wenn der Akku schwach ist.

- Drücken Sie auf die Taste „Rückkehr-Modus“ am Saugroboter [3] oder auf der Fernbedienung [42], damit der Saugroboter zur Ladestation [9] zurückkehrt.

## ● Wischfunktion verwenden

**Hinweis:** Um ein optimales Ergebnis zu erzielen, empfiehlt es sich, zunächst zu saugen und anschließend die Wischfunktion zu verwenden.

**Hinweis:** Nehmen Sie während eines Ladevorgangs den Wassertank [20] aus dem Saugroboter.

- Setzen Sie die Halterung [14] auf der Unterseite des Saugroboters auf. Platzieren Sie dafür die vier Stifte der Halterung [14] in den dafür vorgesehenen Öffnungen. Drücken Sie die Halterung [14] mit beiden Händen bis diese hörbar einrastet.

- Platzieren Sie das Microfasertuch [13] auf der Halterung [14]. Die sechs Klettbänder [35] sorgen dafür, dass das Microfasertuch [13] nicht verrutscht (siehe Abb. C).
- Öffnen Sie die Abdeckung [7], indem Sie diese hoch klappen (siehe Abb. B).
- Entnehmen Sie den Staubbehälter [19], indem Sie diesen am Tragegriff [25] herausziehen.
- Befüllen Sie den Wassertank [20], nutzen Sie dafür die Wassereinfüllöffnung [24]. Beachten Sie dabei die Markierungen zur maximalen Befüllung (300 ml).
- Setzen Sie anschließend den Wassertank [20] in den Saugroboter ein und schließen Sie die Abdeckung [7].
- Drücken Sie auf die „Start-/Pause“-Taste des Saugroboters [2] oder der Fernbedienung [38], um den Wischvorgang zu starten.

**Hinweis:** Während der feuchten Reinigung wird nicht gesaugt.

- Drücken Sie erneut auf die „Start-/Pause“-Taste des Saugroboters [2] oder der Fernbedienung [38], um den Wischvorgang zu beenden.
- Öffnen Sie nach Beendigung die Abdeckung [7], indem Sie diese hochklappen.
- Entnehmen Sie den Wassertank [20], indem Sie diesen am Tragegriff [23] herausziehen. Leeren Sie das ggf. verbliebene Wasser aus.
- Setzen Sie nun den Staubbehälter [19] wieder in den Saugroboter ein und schließen Sie die Abdeckung [7].

**Hinweis:** die verschiedenen Saugmodi können auch für die Wischfunktion verwendet werden.

## ● Saugtermine erstellen

Sie haben die Möglichkeit, einen Zeitplan zu erstellen, damit der Saugroboter automatisch reinigt.

**Hinweis:** Beachten Sie, dass alle voreingestellten Zeiten gelöscht werden, wenn der Saugroboter ausgeschaltet ist (Betriebschalter [5] in Position „O“).

**Hinweis:** Es ertönen Pieptöne, wenn Uhrzeit und Zeitplan erfolgreich eingestellt wurden. Ist dies nicht der Fall, ist die Einstellung fehlerhaft.

## Uhrzeit einstellen:

- Vergewissern Sie sich, dass der Saugroboter eingeschaltet ist und richten Sie die Fernbedienung auf diesen.
- Drücken Sie die  $\odot$ -Taste **[44]** und stellen Sie mittels der  $\blacktriangleleft$ -Richtungstasten **[37]** die Uhrzeit ein.
- Drücken Sie die  $\odot$ -Taste **[44]** erneut, um die Einstellung zu speichern. Um die eingestellte Uhrzeit zu löschen, geben Sie die Uhrzeit „00:00“ ein.

## Zeitplan einstellen:

**Hinweis:** Der Saugroboter startet den Saugvorgang jedes Mal zur geplanten Uhrzeit, sofern er nicht ausgeschaltet ist.

- Vergewissern Sie sich, dass der Saugroboter eingeschaltet ist und richten Sie die Fernbedienung auf diesen.
- Drücken Sie die  $\blacktriangleright$ -Taste **[39]** und stellen Sie mittels der  $\blacktriangleleft$ -Richtungstasten **[37]** die Uhrzeit ein.
- Drücken Sie die  $\blacktriangleright$ -Taste **[39]** erneut, um die Einstellung zu speichern. Um die eingestellte Uhrzeit zu löschen, geben Sie die Uhrzeit „00:00“ ein.

## ● Reinigung und Lagerung

- Stellen Sie den Betriebschalter **[5]** auf die Position „O“, bevor Sie das Produkt reinigen.
- Ziehen Sie das Netzkabel **[11]** aus der Steckdose, bevor Sie das Produkt reinigen.
- Spülen Sie das Produkt nicht direkt mit Wasser ab.
- Wischen Sie das Produkt nicht mit einem wassergetränkten Tuch ab.
- Trennen Sie die Stromversorgung, wenn das Produkt über längere Zeit nicht verwendet wird.

Teil	Reinigungsintervalle
Staubbehälter <b>[19]</b>	Abhängig von Verwendung
Primärfilter <b>[26]</b> , Hochleistungsfilter <b>[27]</b>	Wöchentlich, 2 x wöchentlich bei starker Verschmutzung
Seitenbürsten <b>[30]</b>	Alle 4 Wochen

Anti-Fall-Sensoren <b>[31]</b>	Alle 2 Wochen
Vorderrad <b>[34]</b>	Alle 4 Wochen

## Staubbehälter und Filter reinigen

- Reinigen Sie den Staubbehälter **[19]** durch Ausklopfen und anschließend durch Ausspülen mit Wasser. Den Primärfilter **[26]** können Sie ebenfalls ausklopfen und mit Wasser reinigen. Bitte den Staubbehälter **[19]** und den Primärfilter **[26]** vollständig trocknen, bevor diese wieder im Produkt verbaut werden. Den Hochleistungsfilter **[27]** bitte ausklopfen und mit der beiliegenden Reinigungsbürste säubern. Bitte diesen Filter nicht mit Wasser reinigen.
- Gehen Sie dazu vor wie in den folgenden Abbildungen dargestellt.

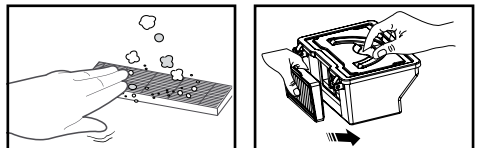
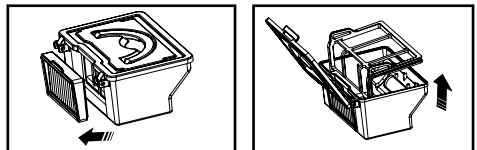
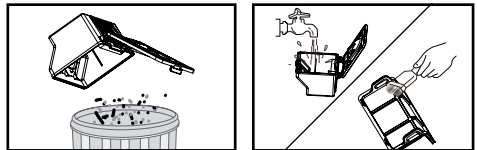

## Seitenbürsten reinigen

- Reinigen Sie die Seitenbürsten **[30]**, indem Sie diese von Haar und Schmutz befreien.

- Ersetzen Sie defekte Seitenbürsten **30**. Gehen Sie dazu vor wie im Kapitel „Seitenbürsten anbringen“ beschrieben.

### Hauptgehäuse reinigen

- Reinigen Sie das Vorderrad **34**, um verwickelte Haare zu entfernen. Entfernen Sie ggf. das Vorderrad **34**, indem Sie es herausziehen.
- Reinigen Sie die Anti-Fall-Sensoren **31**, um deren Empfindlichkeit zu erhalten.
- Reinigen Sie den Kollisionsschutz **4a**, um dessen Empfindlichkeit zu erhalten.

### Ladestation reinigen

- Reinigen Sie die Ladestifte **10** an der Ladestation **9** und an der Unterseite des Saugroboters mit einem trockenen Tuch.

### Wassertank reinigen

- Entnehmen Sie nach dem Wischvorgang den Wassertank **20**, indem Sie diesen am Tragegriff

**23** herausziehen, und leeren Sie das ggf. verbliebene Wasser aus.

- Entfernen Sie die Halterung **14** samt Microfasertuch **13** von der Unterseite des Saugroboters, indem Sie die Halterung **14** abziehen.
- Lösen Sie das Microfasertuch **13** von der Halterung **14** und lassen Sie dieses trocknen.
- Wischen Sie den Wassertank **20** mit einem trockenen, weichen Tuch ab und lassen Sie ihn trocknen.
- Spülen Sie die Halterung **14** unter fließendem Wasser ab.

### Microfasertuch reinigen

- Waschen Sie das Tuch in der Waschmaschine bei 40 °C.
  - Bitte keinen Weichspüler verwenden.
  - Bitte kein Bleichmittel verwenden.
  - Bitte nicht im Trommelrockner trocknen.
  - Bitte nicht bügeln.
  - Bitte nicht chemisch reinigen.

## ● Fehlerbehebung / Problemlösung

Der Saugroboter kündigt häufig auftretende Störungen mit einem kurzen Piepton an:

Nr.	Ton	Ursache	Lösung
01	•	Die Räder <b>32</b> oder Seitenbürsten <b>30</b> funktionieren nicht.	Überprüfen Sie die Räder <b>32</b> oder Seitenbürsten <b>30</b> .
02	••	Die Anti-Fall-Sensoren <b>31</b> und der Stoßfänger <b>4</b> funktionieren nicht.	Reinigen Sie die Anti-Fall-Sensoren <b>31</b> und rütteln Sie am Stoßfänger <b>4</b> , um etwaige Fremdkörper zu entfernen.
03	•••	Der Saugroboter fährt nicht mehr weiter.	Tragen Sie den Saugroboter an eine andere Stelle und starten Sie ihn neu.

**Hinweis:** Falls keine der genannten Lösungen weiterhilft, ergreifen Sie folgende Maßnahmen:

- Setzen Sie den Saugroboter zurück, indem Sie ihn mittels Betriebsschalter **5** aus- und wieder einschalten.

- Falls der Saugroboter auch nach dem Zurücksetzen nicht funktioniert, setzen Sie sich mit der Servicestelle in Verbindung.

Störung	Mögliche Ursache	Lösung
Der Saugroboter fährt wiederholt gegen Hindernisse.	Der Stoßfänger [4] ist eingedrückt und kann nicht zurückfedern.	Klopfen Sie 10–20 Mal gegen den Stoßfänger [4], um etwaigen Schmutz unter dem Stoßfänger [4] zu befreien, oder lösen Sie den Stoßfänger [4].
Die Laufzeit des Saugroboters ist zu kurz.	Der Akku ist nicht vollständig geladen.	Laden Sie den Saugroboter erneut auf.
Die „Start-/Pause“-Taste [2] leuchtet während des Ladens nicht auf.	<ul style="list-style-type: none"> <li>- Das Netzkabel [11] mit Netzadapter ist nicht ordnungsgemäß angeschlossen.</li> <li>- Ein Fremdkörper, wie z. B. ein Tierhaar, blockiert den Ladestift [10] an der Ladestation [9].</li> </ul>	<ul style="list-style-type: none"> <li>- Prüfen Sie, ob der Netzadapter zu diesem Saugroboter passt.</li> <li>- Reinigen Sie den Ladestift [10] an der Ladestation [9].</li> </ul>
Die Saugfunktion des Saugroboters lässt nach.	Der Hochleistungsfilter [27] ist verschmutzt oder feucht.	Reinigen Sie den Hochleistungsfilter [27] oder ersetzen Sie ihn durch einen neuen.
Der Staubbehälter [19] verliert Dreck.	Der Staubbehälter [19] ist zu voll.	Leeren Sie den Staubbehälter [19].
Der Saugroboter saugt nicht automatisch zur im Zeitplan festgelegten Zeit.	<ul style="list-style-type: none"> <li>- Die Zeitplaneinstellungen wurden nicht gespeichert.</li> <li>- Die Zeitplaneinstellungen wurden beim Zurücksetzen des Saugroboters oder beim Wechsel der Batterien der Fernbedienung gelöscht.</li> <li>- Der Saugroboter ist ausgeschaltet.</li> <li>- Der Ladestand des Akkus ist niedrig.</li> <li>- Der Saugroboter kann sich nicht bewegen.</li> </ul>	<ul style="list-style-type: none"> <li>- Stellen Sie den Zeitplan erneut ein und speichern Sie die Einstellungen (siehe „Saugtermine erstellen“).</li> <li>- Schalten Sie den Saugroboter ein und stellen Sie den Zeitplan neu ein (siehe „Saugtermine erstellen“).</li> <li>- Schalten Sie den Saugroboter ein.</li> <li>- Schalten Sie den Saugroboter nie aus und parken Sie ihn in der Ladestation [9], damit er immer voll geladen und bereit ist.</li> <li>- Schalten Sie den Saugroboter aus. Überprüfen und reinigen Sie ihn und entfernen Sie etwaige Fremdkörper (siehe „Reinigung und Lagerung“).</li> </ul>

## ● Entsorgung

Die Verpackung besteht aus umweltfreundlichen Materialien, die Sie über die örtlichen Recyclingstellen entsorgen können.



Beachten Sie die Kennzeichnung der Verpackungsmaterialien bei der Abfalltrennung, diese sind gekennzeichnet mit Abkürzungen (a) und Nummern (b) mit folgender Bedeutung: 1–7: Kunststoffe /

20–22: Papier und Pappe / 80–98: Verbundstoffe.



Möglichkeiten zur Entsorgung des ausgedienten Produkts erfahren Sie bei Ihrer Gemeinde- oder Stadtverwaltung.



Das Symbol der durchgestrichenen Mülltonne bedeutet, dass dieses Gerät am Ende der Nutzungszeit nicht über den

Haushaltsmüll entsorgt werden darf. Das Gerät ist bei eingerichteten Sammelstellen, Wertstoffhöfen oder Entsorgungsbetrieben abzugeben. Zudem sind Vertreiber von Elektro- und Elektronikgeräten sowie Vertreiber von Lebensmitteln zur Rücknahme verpflichtet. LIDL bietet Ihnen Rückgabemöglichkeiten direkt in den Filialen und Märkten an. Rückgabe und Entsorgung sind für Sie kostenfrei. Beim Kauf eines Neugerätes haben Sie das Recht, ein entsprechendes Altgerät unentgeltlich zurückzugeben. Zusätzlich haben Sie die Möglichkeit, unabhängig vom Kauf eines Neugerätes, unentgeltlich (bis zu drei) Altgeräte abzugeben, die in keiner Abmessung größer als 25 cm sind. Bitte löschen Sie vor der Rückgabe alle personenbezogenen Daten. Bitte entnehmen Sie vor der Rückgabe Batterien oder Akkumulatoren, die nicht vom Altgerät umschlossen sind, sowie Lampen, die zerstörungsfrei entnommen werden können und führen diese einer separaten Sammlung zu.



Das Produkt inkl. Zubehör und die Verpackungsmaterialien sind recyclebar und unterliegen einer erweiterten Herstellerverantwortung. Entsorgen Sie diese getrennt, den abgebildeten Info-tri (Sortierinformation) folgend, für eine bessere Abfallbehandlung. Das Triman-Logo gilt nur für Frankreich.

Defekte oder verbrauchte Batterien / Akkus müssen gemäß Richtlinie 2006/66/EG und deren Änderungen recycelt werden. Geben Sie Batterien / Akkus und / oder das Produkt über die angebotenen Sammeleinrichtungen zurück.



## Umweltschäden durch falsche Entsorgung der Batterien / Akkus!

Das Symbol der durchgestrichenen Mülltonne für Batterien oder Akkus bedeutet, dass Sie Batterien und Akkus nicht im Hausmüll entsorgen dürfen.

Entnehmen Sie die Batterien/den Akku-Pack aus dem Produkt vor der Entsorgung.

Diese können giftige Schwermetalle enthalten und unterliegen der Sondermüllbehandlung. Die chemischen Symbole der Schwermetalle sind wie folgt: Cd = Cadmium, Hg = Quecksilber, Pb = Blei.

Sie sind gesetzlich verpflichtet, alte Batterien und Akkus nach Gebrauch zurückzugeben. Geben Sie deshalb verbrauchte Batterien und Akkus kostenfrei im Handelsgeschäft z. B. in Ihrer LIDL Filiale oder bei einer kommunalen Sammelstelle ab.

Batterien und Akkus können Stoffe enthalten, die schädlich für die menschliche Gesundheit und Umwelt sind. Nur bei einer getrennten Sammlung und Verwertung von alten Batterien und Akkus können die negativen Auswirkungen vermieden werden.

Seien Sie besonders vorsichtig beim Umgang mit lithiumhaltigen Batterien und Akkus, da bei unsachgemäßer Verwendung eine erhöhte Brandgefahr besteht. Kleben Sie dazu die Pole ab, um einen äußeren Kurzschluss zu vermeiden.

Nutzen Sie Batterien mit langer Lebensdauer oder Akkus, um die Entstehung von Abfällen aus Alt-Batterien zu verringern. Beachten Sie die Anweisungen zum Lagern, und vermeiden Sie das vollständige Ent- und Aufladen des Akkus, um die Lebensdauer zu verlängern.

Darüber hinaus sollten Sie Batterien oder Elektro- und Elektronikgeräte mit Batterien oder Akkus nicht im öffentlichen Raum zurücklassen, um eine Vermüllung zu vermeiden. Prüfen Sie Möglichkeiten, Batterien einer Wiederverwendung zuzuführen, anstatt diese

zu entsorgen, beispielsweise durch Instandsetzung der Batterie.

### **Nur für Saugroboter**

Der eingebaute Akku kann zur Entsorgung nicht ausgebaut werden. Geben Sie das Produkt vollständig an einer Sammelstelle für alte Elektronik ab.

## **● Garantie / Service**

Sehr geehrte Kundin, sehr geehrter Kunde,

unsere Produkte unterliegen einer strengen Qualitätskontrolle. Sollte dieses Gerät trotzdem nicht einwandfrei funktionieren, bedauern wir dies sehr und bitten Sie, sich an unseren nachfolgend aufgeführten Kundendienst zu wenden. Gerne stehen wir Ihnen telefonisch über die genannte Service-Hotline zur Verfügung. Für die Geltendmachung von Garantieansprüchen gilt ohne, dass dadurch Ihre gesetzlichen Rechte eingeschränkt werden.

### **Folgendes:**

1. Garantieansprüche können Sie nur innerhalb eines Zeitraumes von max. 3 Jahren, gerechnet ab Kaufdatum, erheben. Unsere Garantieleistung ist auf die Behebung von Material- und Fabrikationsfehlern bzw. den Austausch des Gerätes beschränkt. Unsere Garantieleistung ist für Sie kostenlos.
2. Garantieansprüche müssen jeweils nach Kenntniserlangung unverzüglich erhoben werden.
3. Die Geltendmachung von Garantieansprüchen nach Ablauf des Garantiezeitraumes ist ausgeschlossen.
4. Bitte bewahren Sie den Kassenbon als Nachweis für den Kauf auf.

### **Keine Garantieleistungen bei:**

- missbräuchlicher oder unsachgemäßer Behandlung
- Nichtbeachtung der für das Gerät geltenden Sicherheitsvorkehrungen
- Gewaltanwendung
- Eingriffe, die nicht von der von uns autorisierten Serviceadresse vorgenommen wurden

- Schäden, die durch Einsendung in nicht transport-sicherer Verpackung entstanden sind (die Verkaufsverpackung dieses Produktes ist nicht einzeln versandfähig)
  - selbstverursachte Schäden durch z. B. Schlag, Stoß, Fall
  - Nichtbeachtung der Bedienungsanleitung
  - normalem Verschleiß
  - eigenmächtigen Reparaturversuchen
- Die Bedienungsanleitung kann bei unserem Kundendienst im PDF-Format angefordert werden.

### **Service DE AT CH**

Tel.: 00800-83300000

E-Mail: support.lidl@ksr-group.com

**IAN 424811\_2301**

Bitte halten Sie für alle Anfragen den Kassenbon und die Artikelnummer (IAN 424811\_2301) als Nachweis für den Kauf bereit.

Erreichbarkeit Hotline:

Montag bis Freitag 09:00 bis 18:00 (MEZ)

## **● Konformitätserklärung**

Dieses Produkt erfüllt die Anforderungen der geltenden europäischen und nationalen Richtlinien. Dies wird durch CE-Kennzeichnung bestätigt. Entsprechende Erklärungen sind beim Hersteller hinterlegt.



<b>List of pictograms used</b> .....	Page 24
<b>Introduction</b> .....	Page 24
Intended use.....	Page 24
Trademark notice.....	Page 24
Parts description.....	Page 25
Scope of delivery.....	Page 25
Technical data.....	Page 25
<b>Safety notes</b> .....	Page 27
Safety instructions for batteries / rechargeable batteries.....	Page 29
<b>Initial use</b> .....	Page 30
Charging the product.....	Page 30
Attaching the side brushes.....	Page 31
Inserting the batteries (remote control).....	Page 31
Switching the product on / off.....	Page 31
<b>Operation</b> .....	Page 31
Cleaning modes.....	Page 33
Using the mop function.....	Page 34
Setting a vacuuming schedule.....	Page 35
<b>Cleaning and storage</b> .....	Page 35
<b>Troubleshooting</b> .....	Page 37
<b>Disposal</b> .....	Page 38
<b>Warranty / Service</b> .....	Page 39
<b>Declaration of conformity</b> .....	Page 39

List of pictograms used			
	Observe warnings and safety information!		SMPS (Switched Mode Power Supply)
	Read the instructions!		Polarity of the mains supply
	This product is only suitable for indoor use in dry, enclosed spaces.		EU compliant
	Direct current / voltage		Dispose of the packaging in an environmentally-friendly manner!
	Alternating current / voltage		36-month warranty
	Never leave children unattended with the packaging material or the product.		TÜV SÜD /GS certified
	Short-circuit proof safety transformer		Safety information Instructions for use

## Robot Vacuum Cleaner with Mop Function SSWR B1

### ● Introduction



We congratulate you on the purchase of your new product. You have chosen a high quality product. The instructions for use are part of the product. They contain important information concerning safety, use and disposal. Before using the product, please familiarise yourself with all of the safety information and instructions for use. Only use the product as described and for the specified applications. If you pass the product on to anyone else, please ensure that you also pass on all the documentation with it.

### ● Intended use

This product is suitable for vacuuming up loose, dry dirt, e.g. dust, lint or crumbs on smooth flooring and low pile carpets. This product also has a mop function which is only intended for hard floors.

Only use the product indoors. This product is only intended for private, non-commercial use. Only use the product for the intended purpose. Any other use than previously mentioned or product modification is prohibited and can result in injuries and /or product damage. The manufacturer assumes no liability for damage arising from improper use.



### ● Trademark notice

- The trademark and the brand name SilverCrest are the property of their current owner.
- Any other names and products may be trademarks or registered trademarks of their respective owners.











## ● Parts description

### Robot vacuum cleaner

- 1  - "Spot mode" button (section cleaning)
- 2  - "Start/Pause" button
- 3  - "Home mode" button (return to charging dock)
- 4 Bumper
- 4a Anti-collision sensor
- 5 Power switch
- 6 Charging socket
- 7 Cover
- 8 Indicator light
- 9 Charging dock
- 10 Charging contacts
- 11 Mains cable
- 12 Replacement filter
- 13 Microfibre cloth
- 14 Frame (for microfibre cloth)
- 15 Replacement side brushes
- 16 Remote control
- 17 Mains adapter
- 18 Cleaning brush
- 19 Dust collector
- 20 Water tank
- 21 Water outlet
- 22 Vent
- 23 Carrying handle (water tank)
- 24 Water filling port
- 25 Carrying handle (dust collector)
- 26 Primary filter
- 27 High performance filter
- 28 High performance filter frame
- 29 Charging contacts (for automatic charging)
- 30 Side brush
- 31 Anti-drop sensor
- 32 Side wheel
- 33 Suction opening
- 34 Front wheel
- 35 Hook-and-loop fastener

### Remote control

- 36 Display
- 37  - Direction keys (robot vacuum cleaner: forwards/backwards/left/right or increase/decrease/change digits for hours/minutes)
- 38  - "Start/Pause" button
- 39  - "Set schedule" button

- 40  - "Max mode" button (increase suction)
- 41  - "Corner mode" button
- 42  - "Home mode" button (return to charging dock)
- 43  - "Spot mode" button (section cleaning)
- 44  - "Set time" button
- 45 Time indicator
- 46 Schedule indicator
- 47 Battery compartment
- 48 Battery compartment cover

## ● Scope of delivery

Verify that the contents are complete and that the product is in perfect condition immediately after unpacking.

- 1 Robot vacuum cleaner
- 1 Dust collector
- 1 Water tank
- 1 Charging dock
- 1 Replacement high performance filter
- 2 Spare side brushes
- 1 Remote control (batteries not included)
- 1 Mains adapter
- 1 Cleaning brush
- 1 Microfibre cloth
- 1 Replacement microfibre cloth
- 1 Set of instructions for use

## ● Technical data

### Robot vacuum cleaner

- Model: Silvercrest SSWR B1
- Operating voltage: 14.4 V===
- Rated power: 20 W
- Rechargeable battery: Li-ion rechargeable battery (2400 mAh, 14.4 V)
- Run time: max. 70 minutes (varies by mode and flooring)
- Charging time: approx. 4–6 hours
- Suction power: 0.8 kPa/in MAX mode  
1.2 kPa
- Volume of water tank: 350 ml; max. fill capacity 300 ml

Volume of dust collector: 300 ml; useable  
volume 220 ml  
Dimensions: ø 30 cm / height: 7.5 cm

#### Remote control

Model: SSWR B1  
Battery: 2 x 1.5V=== AAA  
(not included in scope  
of delivery)

#### Charging dock

Rated output voltage: 19V===  
Rated output current: 0.6A

#### Mains adapter:











Information:	Value	Unit
Manufacturer name	 Ten Pao Industrial Co., Ltd, Room 10-11, 6/F., Kwong Sang Hong Centre, 151-153 Hoi Bun Road, Kwun Tong, Kowloon, Hong Kong	
Model code	S012DBV1900060	
Input voltage	100-240	V~
Input alternating current frequency	50/60	Hz
Output voltage	19	V===
Output current	0.6	A
Output power	11.4	W
Average efficiency during operation	84.85	%
Efficiency with low load (10 %)	76.32	%
Power consumption at no load	0.057	W

- The product must only be used with the supplied mains adapter.
- The mains adapter must be disconnected from the socket before cleaning or servicing the product.
- This product contains batteries that can only be replaced by specialists.
- **⚠ WARNING!** To charge the battery, only use the removeable supply unit (model: S012DBV1900060) included with this product.
- Drained batteries must be removed from the product and disposed of safely.
- Do not allow the power supply terminals to short-circuit.



## Safety notes

KEEP ALL SAFETY NOTES AND INSTRUCTIONS FOR FUTURE REFERENCE!

-  **WARNING! DANGER TO LIFE AND RISK OF ACCIDENTS FOR INFANTS AND CHILDREN!**  
Never leave children unsupervised with the packaging materials. There is a danger of suffocation. Keep children away from the product.
  -  **WARNING! DANGER TO LIFE!** Batteries are not intended for children. Do not leave batteries lying around. There is a danger that these will be swallowed by children or pets. If they are accidentally swallowed seek immediate medical attention.
  - This product may be used by children aged 8 years and up, as well as by persons with reduced physical, sensory or mental capacities, or those lacking experience and/or knowledge, as long as they are supervised or instructed in the safe use of the product and they understand the associated risks.
- Do not let children play with the product. Cleaning and maintenance should not be performed by children without supervision.
  - Verify the line voltage matches that specified on the charging dock .
  - Only use the original rechargeable battery and charging dock  included from the manufacturer. Never use primary batteries. For more information about the battery please see chapter "Technical data".
  - Never use the charging dock  if damaged.
  - Handle the mains lead  with care to avoid damage. Do not use the mains lead  to move or pull the product or the charging dock . Do not allow the product to run over the mains lead  and keep it away from heat sources.
  - If the mains lead  is damaged it must be replaced by a qualified service technician to avoid dangers.
  - Do not use the product if damaged due to
    - falls,
    - damage,
    - ingress water,
    - outdoor use

- and not working properly. Have the product repaired by the manufacturer or its customer service department.
- Do not use the product in rooms with children.
  - Do not use the product in wet or moist environments (locations where there is a risk of the product coming into contact with or being immersed in water).
  - Do not use the product near open fire.
  - Do not use the product in temperatures over +40 °C or below +10 °C.
  - Remove obstacles before use, for example power cords, toys and other objects.
  - Tuck rug edges under the rug. Do not allow curtains and tablecloths to touch the floor.
  - Try to position furniture properly.
  - Test the product in areas with stairs. This allows you to verify the product detects the edge of the drop off.
  - Do not stand in the way of the robot vacuum cleaner. Otherwise the robot vacuum cleaner will be unable to clean these.
  - Keep hair, clothing and fingers away from the openings and operating parts of the product.
  - Do not allow the product to vacuum up items which could clog the product, for example stones, paper waste, etc.
  - Do not allow the product to vacuum up flammable materials, for example fuel or toner from printers or photocopier.
  - Do not allow the product to vacuum up burning items, for example cigarettes, matches, ashes and other objects which could cause a fire.
  - Do not use the product if the suction opening is blocked. Remove dust, hair, cotton wool, etc., to allow air to flow freely in the suction opening.
  - Verify the dust collector [19](#) and the filters [26](#), [27](#) are properly installed before use.
  - Check the area to be cleaned before every use and observe the safety notes and information about preparing the room.
  - Check the charging dock, mains lead or mains adapter for damage before every use.
  - Regularly check and clean the filters and the dust collector to extend the life of your product.
  - Never use the product without filters to prevent damage to the

motor and shorten the life of the product.

- Always switch off the product before transporting it.
- Fully charge the product at least once a month to prevent deep discharge, thus battery damage.
- Do not cover or tape off the anti-drop sensors on the product. Otherwise the product will be unable to navigate.
- Regularly clean the anti-drop sensors. If the floor sensors are dirty the product may fall down stairs or landings.
- Only use the product with the remote control within sight.
- When using the product, inform any others in the room so nobody steps on or trips over the product.
- Discontinue using the product if the plastic parts are cracked or deformed. Always replace damaged parts with genuine spare parts.



### **Safety instructions for batteries / rechargeable batteries**

- **DANGER TO LIFE!** Keep batteries/rechargeable batteries out of reach of children. If acciden-

tally swallowed seek immediate medical attention.



### **DANGER OF EXPLOSION!** Never recharge

- non-rechargeable batteries. Do not short-circuit batteries / rechargeable batteries and / or open them. Overheating, fire or bursting can be the result.
- Never throw batteries / rechargeable batteries into fire or water.
- Do not exert mechanical loads to batteries / rechargeable batteries.

### **Risk of leakage of batteries / rechargeable batteries**

- Avoid extreme environmental conditions and temperatures, which could affect batteries / rechargeable batteries, e.g. radiators / direct sunlight.
- If batteries / rechargeable batteries have leaked, avoid contact with skin, eyes and mucous membranes with the chemicals! Flush immediately the affected areas with fresh water and seek medical attention!



### **WEAR PROTECTIVE GLOVES!** Leaked or

- damaged batteries / rechargeable batteries can cause burns on contact with the skin. Wear

suitable protective gloves at all times if such an event occurs.

- In the event of a leakage of batteries / rechargeable batteries, immediately remove them from the product to prevent damage.
- Only use the same type of batteries / rechargeable batteries. Do not mix used and new batteries / rechargeable batteries.
- Remove batteries / rechargeable batteries if the product will not be used for a longer period.

### Risk of damage of the product

- Only use the specified type of battery / rechargeable battery!
- Insert batteries / rechargeable batteries according to polarity marks (+) and (-) on the battery / rechargeable battery and the product.
- Use a dry lint-free cloth or cotton swab to clean the contacts on the battery / rechargeable battery and in the battery compartment before inserting!
- Remove exhausted batteries / rechargeable batteries from the product immediately.

### Robot vacuum cleaner only

- This product features a built-in rechargeable battery which

cannot be replaced by the user. The rechargeable battery must be removed or replaced by the manufacturer or their service centre or a similarly qualified person to avoid hazards. When disposing of the product, you must indicate this product contains a rechargeable battery.

### ● Initial use

#### ● Charging the product

Fully charge the product before using it for the first time. It takes approx. 4 to 6 hours to charge.

- Set up the charging dock [9] and connect the mains cable [11]. The indicator light [8] will light up.
- Place the charging dock [9] flush against a wall.  
**Note:** Keep 1 m from the left / right and 2 m from the front clear of other objects.
- Before charging, turn on the power switch [5] on the product (Position "I").
- Place the product in the charging dock [9] and align it with the charging contacts [10].
- You can alternatively directly connect the mains cable [11] to the charging socket [6] on the product.

**Note:** The product sometimes corrects its position in the charging dock.

#### "Start / Pause" button [2]

Charging in progress: flashes orange  
Charging complete: light off  
Standby mode: flashes green  
Product error: flashes red  
Low battery: orange light on  
Suction mode: green light on

**Note:** The area around the charging dock [9] must not have mirrors or other highly reflective objects within 15 cm of the floor. If necessary, cover these.

**⚠ CAUTION!** Keep the charging dock [9] out of direct sunlight.

**⚠ CAUTION!** Change the position of the charging dock [9] as seldom as possible.

## ● Attaching the side brushes

**Note:** When attaching the side brushes [30], make sure that the markings “L” and “R” on the bottom of the robot vacuum cleaner and on the side brushes [30] match.

- Install the side brushes [30] by unscrewing the screws counter-clockwise with a cross-tip screwdriver.
- Install the side brushes [30] in the designated opening, and tighten the screws clockwise.
- Verify the side brushes [30] are secure.

## ● Inserting the batteries (remote control) (Fig. D)

- Remove the battery compartment cover [48] on the back of the remote control [16] by sliding it downwards in the direction of the arrow. Insert two type AAA batteries (not included) into the battery compartment [47] or replace the

old batteries with new ones. Only use batteries of the specified type (see “Technical data”).

Ensure correct polarity. This is indicated in the battery compartment [47].

- Close the battery compartment [47] by replacing the battery cover in the opposite direction of the arrow.
- The display [36] will light up and the time indicator [45] and schedule indicator [46] will appear in the display [36].

**Note:** Remove the batteries from the remote control [16] if it will not be used for an extended period.

## ● Switching the product on / off

- Press the power switch [5] on the side of the product. “I” indicates switched on, “O” indicates switched off. If the “Start/Pause” button [2] lights up green, the product was successfully switched on.

**Note:** Do not switch off the product after it has finished cleaning. Leave it in the charging dock [9] so that it is ready for the next cleaning session.

**Note:** Pressing the power switch [5] will erase the time setting and vacuuming schedule.

## ● Operation

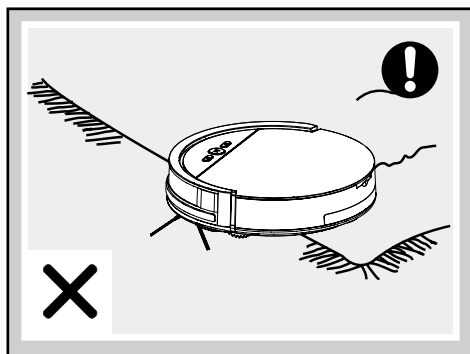
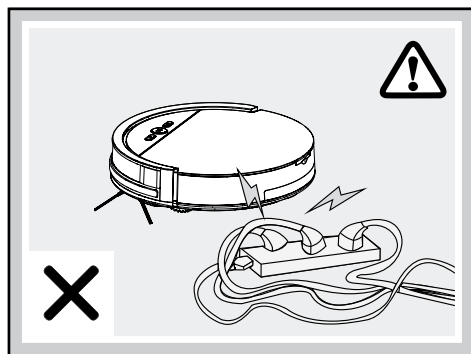

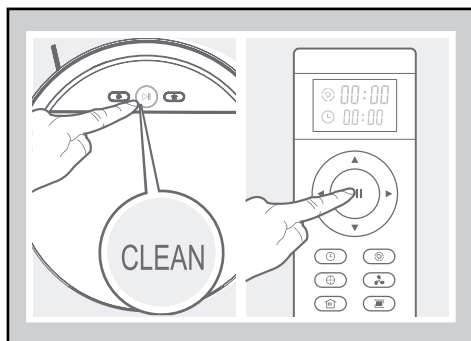
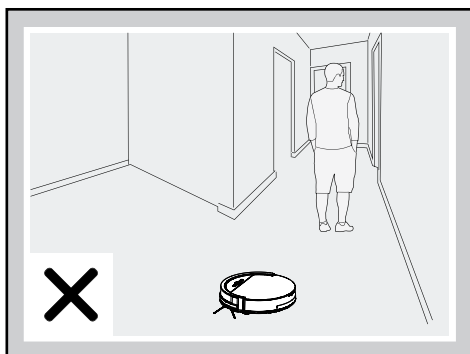
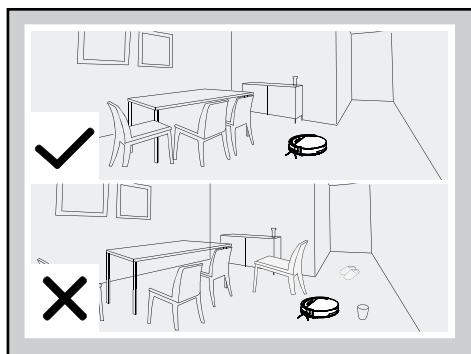
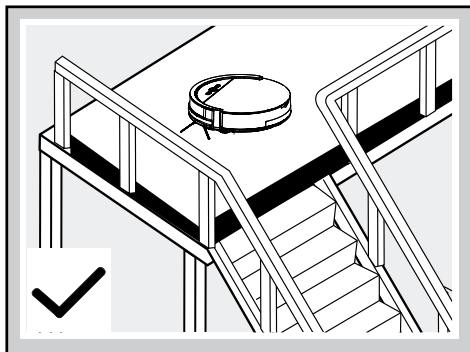
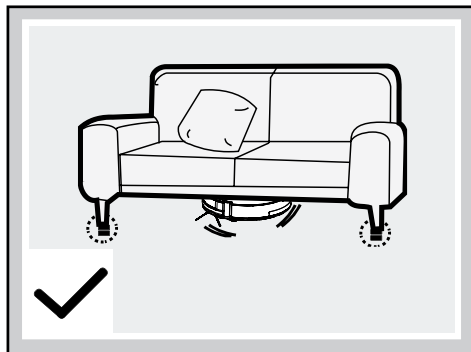

Due to the complexity of domestic environments, the product may skip some areas when cleaning. For better cleaning results, we recommend using the product daily.

- Remove any obstacles prior to use, for example power cables, toys and other objects.

- Tuck rug edges under the rug. Do not allow curtains and tablecloths to touch the floor.
- Try to position furniture neatly.
- Test the product in areas with stairs. This allows you to check whether the product can detect the edge of an area which it could fall off.
- Do not stand in the way of the robot vacuum cleaner. Otherwise the robot vacuum cleaner will be unable to clean these areas.
- Ensure furniture is at least 8 cm off the floor to allow the robot vacuum cleaner to easily clean under it.
- If you have a multi-level residence, install rails on the upper levels so that the robot vacuum cleaner does not fall.

### Cleaning

- Check that the power switch **5** is set to "I".
- Press the "Start/Pause" button on the robot vacuum cleaner **2** or the remote control **38**.



The "Start/Pause" button on the robot vacuum cleaner [2] will light up.

- When the "Start/Pause" button [2] flashes, the robot vacuum cleaner will automatically start cleaning.

**Note:** After 15 seconds without a command, the robot vacuum cleaner will enter sleep mode. Wake the robot vacuum cleaner from its sleeping state by pressing the "Start/Pause" button on the robot vacuum cleaner [2] or the remote control [38]. Press these buttons again and the robot vacuum cleaner will automatically start cleaning.

### Pausing

- Press the "Start/Pause" button on the robot vacuum cleaner [2] or on the remote control [38] during cleaning to pause the cleaning mode.
- With the robot vacuum cleaner paused, you can press the direction keys [37] on the remote control to move it left/right/forwards/backwards.
- By pressing the direction buttons [37], the vacuum robot resumes vacuum function and sleep mode ends.
- Press the "Start/Pause" button on the robot vacuum cleaner [2] or the remote control [38] again to exit sleep mode. Then press the button corresponding to the mode of your choice to resume cleaning.
- To switch the robot vacuum cleaner from standby mode to sleep mode, hold down the "Start/Pause" button on the robot vacuum cleaner [2] for 3 seconds whilst in standby mode. The robot vacuum cleaner will automatically enter sleep mode if it does not receive a command for 15 seconds.

**Note:** When the product resumes working after a pause, it will recalculate the area and may clean areas that it has previously cleaned again.

## ● Cleaning modes

The product features different cleaning modes for better results. You can select the modes by pressing the button on the control panel or the remote control.

- To switch to the next mode, ensure the product is "Awake". If it is in sleep mode, press the "Start/Pause" button on the robot vacuum cleaner [2] or on the remote control [38] to exit sleep mode.

### Automatic cleaning

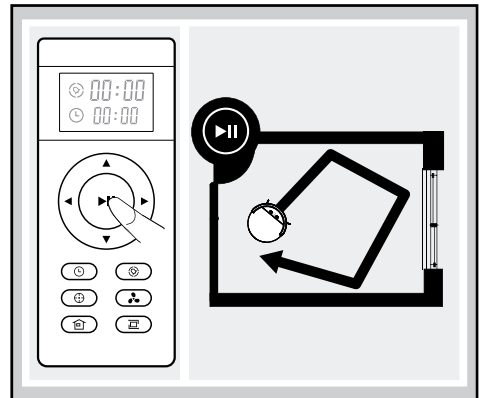

The robot vacuum cleaner will automatically clean a room, and will change its direction based on the situation.

- Press the "Start/Pause" button on the robot vacuum cleaner [2] or the remote control [38] to start the automatic cleaning process.

### Spot mode

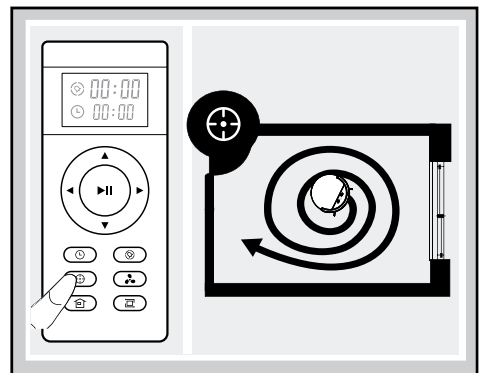

This mode is suitable for very dirty or very dusty areas. In spot cleaning mode, the product will focus on one area to clean.

- Press the “Spot mode” button on the robot vacuum cleaner [1] or the remote control [43] to start this mode.

**Note:** Spot mode will end automatically, and the robot vacuum cleaner enters standby mode.

### MAX mode

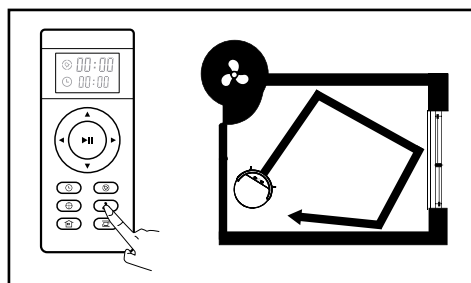

This mode is suitable if the floor is very dirty or dusty.

- Press the “MAX mode” button on the remote control [40] during cleaning. The suction will increase for a deeper cleaning effect.
- Press the “MAX mode” button [40] again to switch to the current mode with normal suction.

### Corner mode

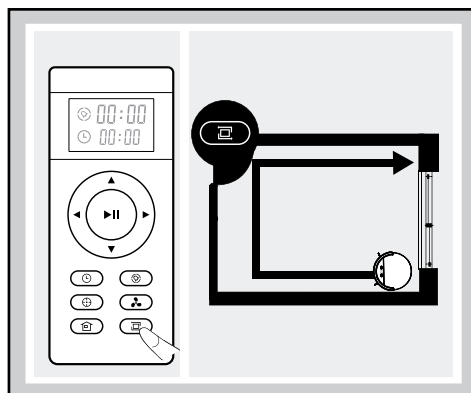

This mode is suitable for cleaning the corners and edges of a room. In “Corner mode”, the product follows a barrier (for example a wall). This mode ends automatically if the robot vacuum cleaner no longer detects any walls or corners.

- Press the “Corner mode” button on the remote control [41] to start this mode.
- To end this mode manually, press the “Start/Pause” button on the robot vacuum cleaner [2] or the remote control [38].

### Home mode

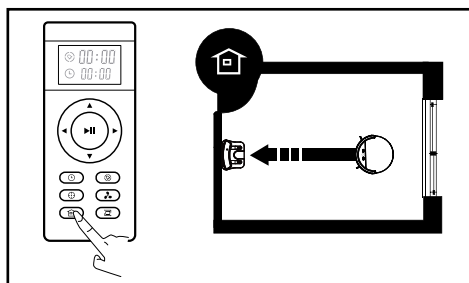

Use this mode to return the product to the charging dock [9].

**Note:** The robot vacuum cleaner automatically returns to the charging dock when the battery is low.

- Press the “Home mode” button on the robot vacuum cleaner [3] or the remote control [42] to return the robot vacuum cleaner to the charging dock [9].

## ● Using the mop function

**Note:** For optimal results, we recommend first vacuuming, then using the mop function.

**Note:** Remove the water tank [20] from the robot vacuum cleaner whilst it is charging.

- Set up the frame [14] on the underside of the robot vacuum cleaner. To do this, place the four pins on the frame [14] into the designated openings. Push the frame [14] with both hands until it audibly clicks into place.

- Place the microfibre cloth [13] over the frame [14]. The six hook-and-loop fasteners [35] ensure that the microfibre cloth [13] remains in place (see Fig. C).
  - Flip up the cover [7] to open it (see Fig. B).
  - Remove the dust collector [19] by pulling on the carrying handle [25].
  - Fill the water tank [20] using the water filling port [24]. Please note the markings denoting the maximum filling level (300 ml).
  - Then put the water tank [20] back in the robot vacuum cleaner and close the cover [7].
  - Press the "Start/Pause" button on the robot vacuum cleaner [2] or the remote control [38] to start mopping.
- Note:** The device will not vacuum when mopping.
- Press the "Start/Pause" button again on the robot vacuum cleaner [2] or the remote control [38] to finish mopping.
  - When finished, flip open the cover [7].
  - Remove the water tank [20] by pulling on the carrying handle [23]. Empty out any remaining water.
  - Now put the dust collector [19] back in the robot vacuum cleaner and close the cover [7].

**Note:** the different vacuum modes can also be used for the mop function.

## ● Setting a vacuuming schedule

You can set a schedule so that the robot vacuum cleaner will clean automatically.

**Note:** Be aware that all pre-set times will be erased if the robot vacuum cleaner is switched off (power switch [5] in position "O").

**Note:** Beep tones will sound if the time and schedule have been successfully set. If this does not happen, the settings were not saved.

### Setting the time:

- Make sure that the robot vacuum cleaner is switched on and point the remote control at it.
- Press the ⏸ button [44] and use the ⬅ direction keys [37] to set the time.

- Press the ⏸ button [44] again to save the entry. To delete the time entry, set the clock to "00:00".

### Setting the schedule:

**Note:** The robot vacuum cleaner will always start vacuuming at the scheduled time, unless it is switched off.

- Make sure that the robot vacuum cleaner is switched on and point the remote control at it.
- Press the ⏸ button [39] and use the ⬅ direction keys [37] to set the time.
- Press the ⏸ button [39] again to save the entry. To delete the time entry, set the clock to "00:00".

## ● Cleaning and storage

- Set the power switch [5] to position "O" before cleaning the product.
- Unplug the mains cable [11] from the mains socket before cleaning the product.
- Do not rinse the product directly with water.
- Do not wipe the product with a cloth soaked in water.
- Disconnect the power supply if the product will not be used for an extended period.

Part	Cleaning intervals
Dust collector [19]	Depends on usage
Primary filter [26], high performance filter [27]	Weekly, 2 x weekly if very dirty
Side brushes [30]	Every 4 weeks
Anti-drop sensors [31]	Every 2 weeks
Front wheel [34]	Every 4 weeks

### Cleaning the dust collector and filter

- Clean the dust collector [19] by tapping out the dust and then rinsing with water. You can likewise tap the dirt out of the primary filter [26] and clean it with water. Please dry the dust collector [19] and the primary filter [26] fully before re-installing them in the product. Please tap the dirt out of the high performance filter [27] and

clean with the included cleaning brush. Please do not clean this filter with water.

- Proceed as shown in the following illustrations.

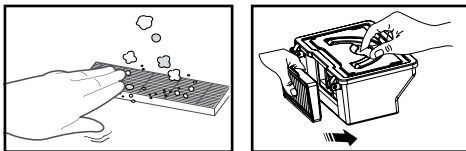
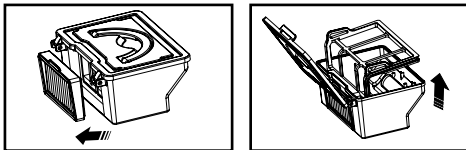
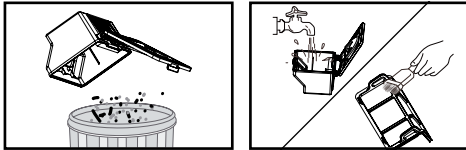
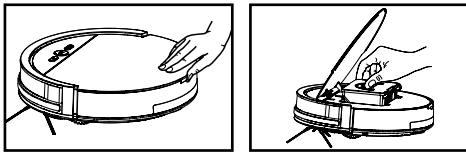

### Cleaning the side brushes

- Clean the side brushes **30** by removing any hair or dirt.
- Replace defective side brushes **30**. Proceed as described in the chapter "Attaching the side brushes".

### Cleaning the main housing

- Clean the front wheel **34** to remove any tangled hair. If necessary, remove the front wheel **34** by pulling it out.
- Clean the anti-drop sensors **31** to maintain their sensitivity.
- Clean the anti-collision sensor **4a** to maintain its sensitivity.

### Cleaning the charging dock

- Clean the charging contacts **10** on the charging dock **9** and the underside of the robot vacuum cleaner with a dry cloth.

### Cleaning the water tank

- After mopping, remove the water tank **20** by pulling on the carrying handle **23** and empty out any remaining water.
- Remove both the frame **14** and the microfibre cloth **13** from the underside of the robot vacuum cleaner by pulling the frame **14** off.
- Remove the microfibre cloth **13** from the frame **14** and allow it to dry.
- Wipe the water tank **20** with a dry, soft cloth and allow it to dry.
- Rinse the frame **14** under running water.

### Cleaning the microfibre cloth

- Wash the cloth in the washing machine at 40 °C.
- Please do not use fabric softener.
- Please do not use bleach.
- Please do not dry in the tumble dryer.
- Please do not iron.
- Please do not dry clean.

## ● Troubleshooting

The robot vacuum cleaner frequently indicates errors with a short beep:

No.	Tone	Cause	Solution
01	•	The wheels <b>32</b> or side brushes <b>30</b> are not working.	Check the wheels <b>32</b> or side brushes <b>30</b> .
02	••	The anti-drop sensors <b>31</b> and the bumper <b>4</b> are not working.	Clean the anti-drop sensors <b>31</b> and shake the bumper <b>4</b> to remove any foreign objects.
03	•••	The robot vacuum cleaner has stopped moving.	Carry the robot vacuum cleaner to a different location and restart it.

**Note:** If the suggested solutions do not solve the problem, proceed as follows:

- Reset the robot vacuum cleaner by switching it off and back on again using the power switch **5**.

- If the robot vacuum cleaner still does not work after this reset, please contact the service centre.

Fault	Possible cause	Solution
The robot vacuum cleaner keeps crashing into objects.	The bumper <b>4</b> is pushed in and cannot spring back.	Tap the bumper <b>4</b> 10-20 times to release any dirt under the bumper <b>4</b> , or loosen the bumper <b>4</b> .
The run time of the robot vacuum cleaner is too short.	The battery is not fully charged.	Recharge the robot vacuum cleaner.
The "Start/Pause" button <b>2</b> does not light up whilst charging.	- The mains cable <b>11</b> with mains adapter is not properly connected. - A foreign object e.g. animal hair is blocking the charging contact <b>10</b> on the charging dock <b>9</b> .	- Check that the mains adapter is suitable for this robot vacuum cleaner. - Clean the charging contact <b>10</b> on the charging station <b>9</b> .
The suction power of the robot vacuum cleaner has decreased.	The high performance filter <b>27</b> is dirty or moist.	Clean the high performance filter <b>27</b> or replace it with a new one.
The dust collector <b>19</b> is spilling dirt.	The dust collector <b>19</b> is too full.	Empty the dust collector <b>19</b> .

Fault	Possible cause	Solution
The robot vacuum cleaner does not automatically start cleaning at the scheduled time.	<ul style="list-style-type: none"> <li>- The schedule entries were not saved.</li> <li>- The schedule entries were deleted when resetting the robot vacuum cleaner or changing the batteries in the remote control.</li> <li>- The robot vacuum cleaner is switched off.</li> <li>- The battery level is low.</li> <li>- The robot vacuum cleaner cannot move.</li> </ul>	<ul style="list-style-type: none"> <li>- Set the schedule again and save the entries (see "Setting a vacuuming schedule").</li> <li>- Switch the robot vacuum cleaner on and set the schedule again (see "Setting a vacuuming schedule").</li> <li>- Switch the robot vacuum cleaner on.</li> <li>- Never switch off the robot vacuum cleaner and always park it in the charging dock  so that it is always fully charged and ready to use.</li> <li>- Switch the robot vacuum cleaner off. Inspect and clean it, and remove any foreign objects (see "Cleaning and storage").</li> </ul>

## ● Disposal

The packaging is made entirely of recyclable materials, which you may dispose of at local recycling facilities.



Observe the marking of the packaging materials for waste separation, which are marked with abbreviations (a) and numbers (b) with following meaning: 1-7: plastics / 20-22: paper and fibre-board / 80-98: composite materials.



Contact your local refuse disposal authority for more details of how to dispose of your worn-out product.



To help protect the environment, please dispose of the product properly when it has reached the end of its useful life and not in the household waste. Information on collection points and their opening hours can be obtained from your local authority.



The product incl. accessories and packaging materials are recyclable and are subject to extended producer responsibility. Dispose them separately, following the illustrated Info-tri (sorting information), for better waste treatment. The Tri-man logo is valid in France only.

Faulty or used batteries / rechargeable batteries must be recycled in accordance with Directive 2006/66/EC and its amendments. Please return the batteries / rechargeable batteries and / or the product to the available collection points.



### **Environmental damage through incorrect disposal of the batteries / rechargeable batteries!**

Batteries / rechargeable batteries may not be disposed of with the usual domestic waste. They may contain toxic heavy metals and are subject to hazardous waste treatment rules and regulations. The chemical symbols for heavy metals are as follows: Cd = cadmium, Hg = mercury, Pb = lead. That is why

you should dispose of used batteries / rechargeable batteries at a local collection point.

### **Robot vacuum cleaner only**

The built-in rechargeable battery cannot be removed for disposal. Return the entire product to a waste electronics collection point.

## **Warranty / Service**

Dear customer,

Our products are submitted to strict quality control. However, we do apologise if this device does not work properly and ask you to contact our Customer Service Department listed below. Please feel free to phone us using the Service Hotline specified. Warranty claims are subject to - without limiting your legal rights.

### **The following:**

1. Warranty claims must be filed within a period of max. 3 years from the date of purchase.  
Our warranty services are limited to correcting defects in material and manufacture, or replacement of the device. Our warranty service is free of charge to you.
2. Warranty claims must always be filed promptly upon discovery.
3. Warranty claims will not be accepted after the warranty period has expired.
4. Please keep your receipt as proof of purchase.

### **Not covered by warranty:**

- improper or incorrect handling
- failure to observe the safety notes for the device
- using force
- changes not performed by an authorised service centre
- damage due to return in packaging not safe for transport (the sales packaging of this product is not suitable for separate shipping)
- Self-induced damage due to e.g. impact, shock, drops
- Failure to observe the instructions for use
- normal wear
- unauthorised repairs

You may request the instructions for use in PDF format from our Customer Service Department.

### **Service GB IE**

Tel.: 00800-83300000

E-Mail: support.lidl@ksr-group.com

**IAN 424811\_2301**

Please have your receipt and item number (IAN 424811\_2301) ready as your proof of purchase when enquiring about the product.

Hotline hours:

Monday to Friday 09:00 to 18:00 (CET)

## **Declaration of conformity**















This product fulfils the requirements of the applicable European and national directives. This is confirmed by the CE mark. The relevant declarations are held by the manufacturer.







<b>Légende des pictogrammes utilisés</b> .....	Page 42
<b>Introduction</b> .....	Page 42
Utilisation conforme.....	Page 42
Remarques relatives aux marques utilisées.....	Page 43
Descriptif des pièces.....	Page 43
Contenu de la livraison.....	Page 43
Caractéristiques techniques.....	Page 44
<b>Consignes de sécurité</b> .....	Page 45
Consignes de sécurité relatives aux piles / aux piles rechargeables.....	Page 48
<b>Mise en service</b> .....	Page 49
Recharger le produit.....	Page 49
Placer les brosses latérales.....	Page 50
Insérer les piles (télécommande).....	Page 50
Allumer / éteindre le produit.....	Page 50
<b>Utilisation</b> .....	Page 50
Mode de nettoyage.....	Page 52
Utiliser la fonction d'essuyage.....	Page 54
Créer des horaires d'aspiration.....	Page 54
<b>Nettoyage et entreposage</b> .....	Page 54
<b>Dépannage / Résolution des problèmes</b> .....	Page 56
<b>Mise au rebut</b> .....	Page 57
<b>Garantie / Service</b> .....	Page 58
<b>Déclaration de conformité</b> .....	Page 59

Légende des pictogrammes utilisés			
	Respecter les avertissements et consignes de sécurité !		SMPS (Switch mode power supply unit) (alimentation à découpage)
	Lire les instructions !		Polarité de l'alimentation secteur
	Ce produit est exclusivement destiné à un usage en intérieur, dans des espaces secs et fermés.		Conformité à la législation européenne
	Courant continu / Tension continue		Mettez l'emballage et le produit au rebut en respectant l'environnement !
	Courant alternatif / Tension alternative		36 mois de garantie
	Ne laissez jamais les enfants manipuler le matériel d'emballage et le produit sans surveillance.		Certifié TÜV SÜD / GS
	Transformateur de sécurité anti court-circuit		Instructions de sécurité Instructions de manipulation

## Aspirateur robot avec fonction lavage SSWR B1

### ● Introduction

 Nous vous félicitons pour l'achat de votre nouveau produit. Vous avez opté pour un produit de grande qualité. Le mode d'emploi fait partie intégrante de ce produit. Il contient des indications importantes pour la sécurité, l'utilisation et la mise au rebut. Veuillez lire consciencieusement toutes les indications d'utilisation et de sécurité du produit. Ce produit doit uniquement être utilisé conformément aux instructions et dans les domaines d'application spécifiés. Lors d'une cession à tiers, veuillez également remettre tous les documents.

### ● Utilisation conforme



Ce produit est destiné à l'aspiration de salissures sèches et non-adhérentes, telles que la poussière, les peluches ou les miettes, sur des sols à la surface lisse et tapis à poils courts. En outre, le produit dispose d'une fonction d'essuyage conçue uniquement pour les sols lisses. Utilisez uniquement le produit en intérieur. Le produit est exclusivement destiné à un usage privé et non commercial. Utilisez le produit uniquement dans le cadre de son emploi prévu. Toute autre utilisation que celle décrite précédemment, ou toute modification du produit, est interdite et peut occasionner des blessures et/ou des dommages. Le fabricant décline toute responsabilité pour des dommages résultant d'une utilisation non conforme.

## ● Remarques relatives aux marques utilisées

- La marque et le nom SilverCrest sont la propriété de leurs détenteurs respectifs.
- Tous les autres noms et produits peuvent être des marques ou des marques déposées de leurs propriétaires respectifs.









## ● Descriptif des pièces

### Aspirateur robot

- 1 Touche  « Mode Spot » (nettoyage de zone)
- 2 Touche  « Start / Pause »
- 3 Touche  « Mode Retour » (vers la station de charge)
- 4 Pare-chocs
- 4a Protection anti-choc
- 5 Interrupteur de commande
- 6 Port de charge
- 7 Cache
- 8 Voyant de signal
- 9 Station de charge
- 10 Broches de charge
- 11 Câble d'alimentation
- 12 Filtre de recharge
- 13 Chiffon microfibrés
- 14 Support (pour chiffon microfibrés)
- 15 Brosses latérales de recharge
- 16 Télécommande
- 17 Adaptateur secteur
- 18 Brosse de nettoyage
- 19 Bac à poussières
- 20 Réservoir d'eau
- 21 Orifice d'évacuation d'eau
- 22 Ouverture d'aération
- 23 Poignée de transport (réservoir d'eau)
- 24 Orifice de remplissage d'eau
- 25 Poignée de transport (bac à poussières)
- 26 Filtre primaire
- 27 Filtre haute performance
- 28 Cadre de filtre haute performance
- 29 Contacts de charge (pour recharge automatique)
- 30 Brosse latérale
- 31 Capteur anti-chute
- 32 Roue latérale

- 33 Ouverture d'aspiration
- 34 Roue avant
- 35 Bande auto-agrippante

### Télécommande

- 36 Écran
- 37 Touches de direction  (aspirateur robot : avant / arrière / gauche / droite voire augmenter / diminuer les heures / minutes / changement de chiffre)
- 38 Touche  « Start / Pause »
- 39 Touche  « Paramètres de programmation »
- 40 Touche  « Mode MAX » (augmenter la puissance d'aspiration)
- 41 Touche  « Mode Coins »
- 42 Touche  « Mode Retour » (vers la station de charge)
- 43 Touche  « Mode Spot » (nettoyage de zone)
- 44 Touche  « Réglage de l'heure »
- 45 Affichage de l'heure
- 46 Affichage de programmation
- 47 Compartiment à piles
- 48 Couvercle du compartiment à piles

## ● Contenu de la livraison

Immédiatement après le déballage, veuillez contrôler la présence de tous les éléments livrés et que le produit se trouve en parfait état.

- 1 aspirateur robot
- 1 bac à poussières
- 1 réservoir d'eau
- 1 station de charge
- 1 filtre haute performance de recharge
- 2 brosses latérales supplémentaires
- 1 télécommande (piles non fournies)
- 1 adaptateur secteur
- 1 brosse de nettoyage
- 1 chiffon microfibrés
- 1 chiffon microfibrés de recharge
- 1 mode d'emploi

## ● Caractéristiques techniques

### Aspirateur robot

Modèle :	Silvercrest SSWR B1
Tension de fonctionnement :	14,4 V===
Puissance nominale :	20 W
Pile :	Pile rechargeable Li-ion (2400 mAh, 14,4 V)
Autonomie :	max. 70 minutes (selon le mode et les spécificités du sol)
Durée de charge :	env. 4-6 heures
Puissance d'aspiration :	0,8 kPa / en mode MAX 1,2 kPa

Volume du réservoir d'eau :	350 ml; remplissage max. 300 ml
Volume du bac à poussière :	300 ml ; volume utile 220 ml
Dimensions :	ø 30 cm / Hauteur : 7,5 cm

### Station de charge

Tension nominale de sortie :	19 V===
Courant nominal de sortie :	0,6 A

### Télécommande

Modèle :	SSWR B1
Piles :	2 x 1,5 V=== AAA (non fournies)

### Adaptateur secteur

Information :	Valeur	Unité
Nom du fabricant	 Ten Pao Industrial Co., Ltd, Room 10-11, 6/F., Kwong Sang Hong Centre, 151-153 Hoi Bun Road, Kwun Tong, Kowloon, Hong Kong	
Identification du modèle	S012DBV1900060	
Tension d'entrée	100-240	V~
Fréquence du courant alternatif d'entrée	50/60	Hz
Tension de sortie	19	V===
Courant de sortie	0,6	A
Puissance de sortie	11,4	W
Efficacité moyenne en fonctionnement	84,85	%
Efficacité à faible charge (10 %)	76,32	%
Puissance absorbée en cas de charge nulle	0,057	W

- Le produit ne doit être utilisé qu'avec l'adaptateur secteur fourni.
- L'adaptateur secteur doit être débranché de la prise de courant avant le nettoyage ou l'entretien du produit.
- Ce produit contient des piles qui ne peuvent être remplacées que par des spécialistes.

- **⚠ Avertissement !** Pour charger la batterie, utilisez uniquement l'unité d'alimentation amovible (modèle : S012DBV1900060) livrée avec ce produit.
- Les piles usagées doivent être retirées du produit et mises au rebut en toute sécurité.
- Les bornes d'alimentation ne doivent pas être court-circuitées.



## Consignes de sécurité

CONSERVEZ TOUTES LES CONSIGNES DE SÉCURITÉ ET INSTRUCTIONS POUR POUVOIR LES CONSULTER ULTÉRIEUREMENT !





■ **⚠ Avertissement !**  
**DANGER DE MORT ET D'ACCIDENT POUR LES ENFANTS EN BAS ÂGE ET LES ENFANTS !**

Ne laissez jamais les enfants manipuler les emballages sans surveillance. Risque d'asphyxie. Tenez les enfants à l'écart du produit.

- **⚠ Avertissement !**  
**DANGER DE MORT !** Ne laissez pas les piles à portée des enfants. Ne laissez pas les piles à portée de vue. Les enfants ou les animaux domestiques risqueraient de les avaler. En cas

d'ingestion, consultez immédiatement un médecin.

- Ce produit peut être utilisé par des enfants de 8 ans et plus ainsi que par des personnes avec des capacités physiques, sensorielles ou psychiques réduites ou manquant d'expérience et de connaissance, s'ils sont surveillés ou s'ils ont été informés de l'utilisation du produit de manière sûre et comprennent les risques découlant de son utilisation.
- Les enfants ne doivent pas jouer avec le produit. Le nettoyage et la maintenance du produit ne doivent pas être effectués par des enfants sans surveillance.
- Assurez-vous que la tension de l'alimentation électrique est compatible avec celle indiquée sur la station de charge .
- Utilisez uniquement les piles originales et rechargeables ainsi que la station de charge  qui ont été fournies par le fabricant.

- L'utilisation de piles non rechargeables n'est pas autorisée. Retrouvez d'autres informations sur les piles dans notre chapitre « Caractéristiques techniques ».
- La station de charge [9] ne doit pas être utilisée lorsqu'elle est endommagée.
  - Manipulez le câble d'alimentation [11] avec prudence, afin d'éviter tout dommage. Ne pas utiliser le câble d'alimentation [11], afin de déplacer le produit ou la station de charge [9], ou encore tirer dessus. Ne pas laisser le produit passer sur le câble d'alimentation [11], et le tenir à l'écart des sources de chaleur.
  - Lorsque le câble d'alimentation [11] est endommagé, il doit être remplacé par un personnel qualifié pour son entretien, afin d'éviter tout danger.
  - Ne pas utiliser le produit, lorsqu'il ne peut plus fonctionner correctement en raison
    - d'une chute,
    - de dommages,
    - d'eau infiltrée,
    - d'une utilisation en plein air.Confiez la réparation du produit au fabricant ou à son atelier de service après-vente.
- Ne pas utiliser le produit dans une pièce où se trouvent des enfants.
  - N'utilisez pas le produit dans un environnement humide ou mouillé (dans des lieux où le produit risque d'entrer en contact avec des fluides ou d'être immergé dans l'eau)
  - N'utilisez pas le produit à proximité d'un feu ouvert.
  - Ne pas utiliser le produit à des températures excédant +40 °C ou inférieures à +10 °C.
  - Avant l'utilisation du produit, veuillez retirer tout obstacle, par exemple câble d'alimentation, jouet et autres objets.
  - Pliez les bords du tapis sous le tapis. Ne laissez pas les rideaux et les nappes pendre sur le sol.
  - Essayez de disposer correctement les meubles.
  - Testez le produit dans des zones présentant des escaliers. Vous pourrez ainsi constater si le produit peut détecter le bord d'une zone comportant un risque de chute.
  - Ne vous positionnez pas dans la zone de travail de l'aspirateur robot. Autrement, l'aspirateur robot ne pourra pas nettoyer ces zones.
  - Ne laissez pas les cheveux, vêtements et doigts à proximité

- des ouvertures ou des composants du produit.
- Ne laissez pas le produit aspirer de matériaux susceptibles de boucher le produit, par exemple des pierres, morceaux de papier etc.
  - Ne laissez pas le produit aspirer de matières inflammables, par exemple de l'essence, de l'encre d'imprimante ou de photocopieuse.
  - Ne laissez pas le produit aspirer de matières combustibles, par exemple des cigarettes, copeaux de bois, poussières et autres objets pouvant déclencher un incendie.
  - Ne pas utiliser le produit lorsque l'orifice d'aspiration est bloqué. Retirez toute poussière, cheveu, coton, etc., afin que l'air circule impeccablement dans l'orifice d'aspiration.
  - Avant l'utilisation, assurez-vous que le bac à poussières [19] et les filtres [26], [27] sont correctement installés.
  - Vérifiez la surface à nettoyer avant chaque mise en marche du produit, et respectez les consignes de sécurité et de préparation de la pièce alors requises.
  - Avant chaque mise en route, vérifiez la station de charge, le câble d'alimentation ou l'adaptateur secteur afin de détecter tout dommage éventuel.
  - Vérifiez et nettoyez régulièrement les filtres et le bac à poussières, afin de prolonger la durée de vie de votre produit.
  - Ne jamais utiliser le produit sans filtre, afin de ne pas endommager le moteur ; vous risquez dans le cas contraire de diminuer la durée de vie du produit.
  - Éteignez le produit avant tout transport.
  - Charger entièrement le produit au moins une fois par mois, afin d'empêcher le déchargement intégral de la batterie, et donc son endommagement.
  - Ne pas recouvrir ou coller les capteurs anti-chute du produit. Autrement, le produit ne pourra plus se déplacer.
  - Nettoyez régulièrement les capteurs anti-chute. Lorsque les capteurs au sol sont encrassés, le produit risque de chuter dans des escaliers ou sur des paliers.
  - Faire uniquement fonctionner le produit avec la télécommande, lorsque le produit est dans votre champ de vision.
  - Lors du fonctionnement du produit, informez d'autres personnes présentes dans la pièce, afin que

personne ne marche ou ne trébuche sur le produit.

- N'utilisez plus le produit lorsque des éléments en plastique présentent des fentes et fissures, ou qu'ils ont été déformés. Remplacez uniquement les composants endommagés par des pièces de rechange d'origine adaptées.



### Consignes de sécurité relatives aux piles / aux piles rechargeables

- **DANGER DE MORT !** Rangez les piles / piles rechargeables hors de la portée des enfants. En cas d'ingestion, consultez immédiatement un médecin !



### **RISQUE D'EXPLOSION !** Ne rechargez jamais des piles non rechargeables. Ne court-circuitiez pas les piles / piles rechargeables et / ou ne les ouvrez pas ! Autrement, vous risquez de provoquer une surchauffe, un incendie ou une explosion.

- Ne jetez jamais des piles / piles rechargeables au feu ou dans l'eau.
- Ne pas soumettre les piles / piles rechargeables à une charge mécanique.

### **Risque de fuite des piles / piles rechargeables**

- Évitez d'exposer les piles / piles rechargeables à des conditions et températures extrêmes susceptibles de les endommager, par ex. sur des radiateurs / exposition directe aux rayons du soleil.
- Lorsque les piles / piles rechargeables fuient, évitez tout contact du produit chimique avec la peau, les yeux ou les muqueuses ! Rincez les zones touchées à l'eau claire et consultez immédiatement un médecin !



### **PORTER DES GANTS DE PROTECTION !** Les piles / piles rechargeables endommagées ou sujettes à des fuites peuvent provoquer des brûlures au contact de la peau. Vous devez donc porter des gants adéquats pour les manipuler.

- En cas de fuite des piles / piles rechargeables, retirez-les aussitôt du produit pour éviter tout endommagement.
- Utilisez uniquement des piles / piles rechargeables du même type. Ne mélangez pas des piles / piles rechargeables usées et neuves !
- Retirez les piles / piles rechargeables, si vous ne comptez pas



utiliser le produit pendant une période prolongée.

## Risque d'endommagement du produit

- Exclusivement utiliser le type de pile / pile rechargeable spécifié.
- Insérez les piles / piles rechargeables conformément à l'indication de polarité (+) et (-) indiquée sur la pile / pile rechargeable et sur le produit.
- Avant l'insertion de la pile, nettoyez les contacts de la pile / de la pile rechargeable ainsi que ceux présents dans le compartiment à piles en vous servant d'un chiffon sec et non pelucheux ou d'un coton-tige !
- Retirez immédiatement les piles / piles rechargeables usées du produit.

## Uniquement pour l'aspirateur robot

- Ce produit contient une batterie ne pouvant pas être remplacée par l'utilisateur. Le démontage ou le remplacement de la batterie doit uniquement être effectué par le fabricant, son service après-vente ou une personne possédant une qualification similaire, afin de prévenir toute mise en danger.

Lors de la mise au rebut, il y a lieu de rappeler que ce produit contient une batterie.

### ● Mise en service

#### ● Recharger le produit

Lors de la première utilisation, rechargez entièrement le produit.

La durée de charge est d'env. 4 à 6 heures.

□ Installez la station de charge [9], et branchez le câble d'alimentation [11]. Le voyant de signal [8] s'allume.

□ Placez la station de charge [9] à plat contre un mur.

**Remarque :** Ne placez aucun objet à une distance de 1 m du côté gauche / droit du produit, et à une distance de 2 m à l'avant du produit.

□ Avant de charger le produit, actionnez l'interrupteur de commande [5] sur le produit (position « I »).

□ Placez le produit sur la station de charge [9] et alignez-le sur les broches de charge [10].

□ Vous pouvez autrement brancher directement le câble d'alimentation [11] au port de charge [6] du produit.

**Remarque :** Certaines fois, le produit corrige sa position dans la station de charge.

#### Touche « Start / Pause » [2]

Processus de charge : clignote en orange

Processus de charge terminé : ne s'allume pas

Mode de veille : clignote en vert

Défaillance du produit : clignote en rouge

Niveau faible de pile : s'allume en orange

Mode d'aspiration : s'allume en vert

**Remarque :** Dans la zone de la station de charge [9], aucun miroir ou autre surface fortement réfléchissante ne doit se trouver dans un espace de 15 cm au-dessus du sol. Couvrir ces surfaces si besoin.

**⚠ ATTENTION !** Évitez d'exposer la station de charge [9] aux rayonnements directs du soleil.

**⚠ ATTENTION !** Modifiez le plus rarement possible la position de la station de charge [9].

## ● Placer les brosses latérales

**Remarque :** Lors de la fixation des brosses latérales [30], veillez à ce que les marques «L» et «R» sur le fond de l'aspirateur robot et sur les brosses latérales [30] concordent.

- Montez les brosses latérales [30] en desserrant les vis à l'aide d'un tournevis cruciforme (dans le sens anti-horaire).
- Placez les brosses latérales [30] dans l'évidement prévu et serrez les vis en tournant dans le sens horaire.
- Assurez-vous que les brosses latérales [30] sont bien fixées.

## ● Insérer les piles (télécommande) (Fig. D)

- Retirez le couvercle du compartiment à piles [48] à l'arrière de la télécommande [16] en le glissant vers le bas dans le sens de la flèche. Placez deux piles de type AAA (non fournies) dans le compartiment à piles [47] voire remplacez les piles usagées par des neuves. Utilisez uniquement des piles du type indiqué (voir « Caractéristiques techniques »). Vérifiez que

la polarité est correcte. Celle-ci est indiquée dans le compartiment à piles [47].

- Refermez le compartiment à piles [47] en le replaçant dans le sens inverse de la flèche.
- L'écran [36] s'allume et les affichages de l'heure [45] et de la programmation [46] apparaissent sur l'écran [36].

**Remarque :** Retirez les piles de la télécommande [16] si vous ne l'utilisez pas pendant une durée prolongée.

## ● Allumer / éteindre le produit

- Actionnez l'interrupteur de commande [5] sur le côté du produit. « I » signifie allumé, « O » signifie éteint. Lorsque la touche « Start/Pause » [2] est allumée en vert, le produit a été allumé correctement.

**Remarque :** Ne pas éteindre le produit après la fin du nettoyage. Laissez-le sur la station de charge [9] afin qu'il soit prêt pour le prochain nettoyage.

**Remarque :** Dès que l'interrupteur de commande [5] est actionné, l'heure et les horaires d'aspiration sont supprimés.

## ● Utilisation

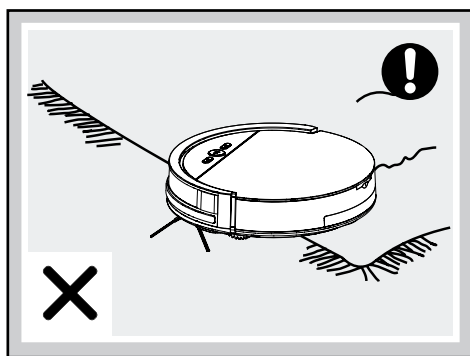
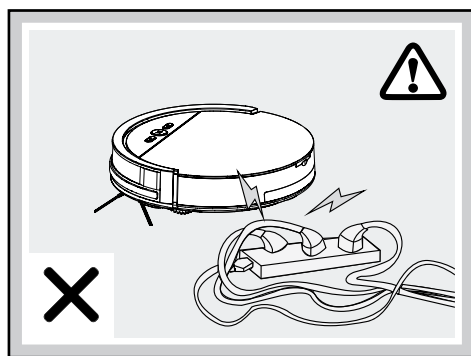

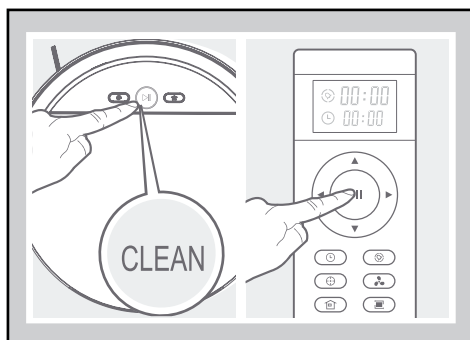
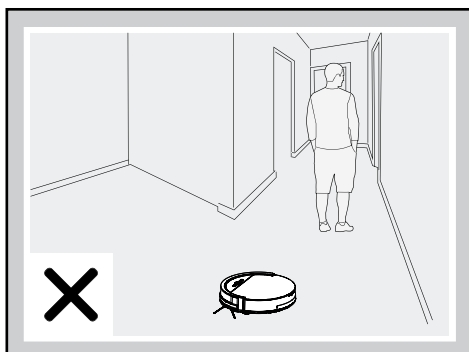
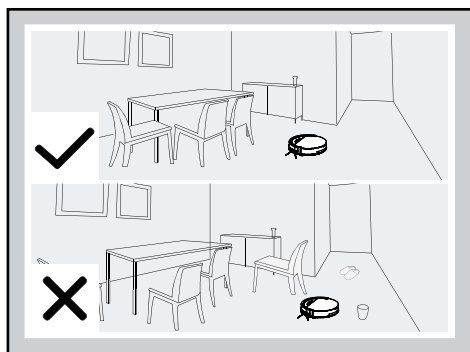
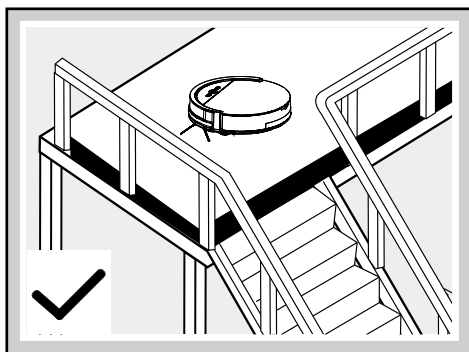
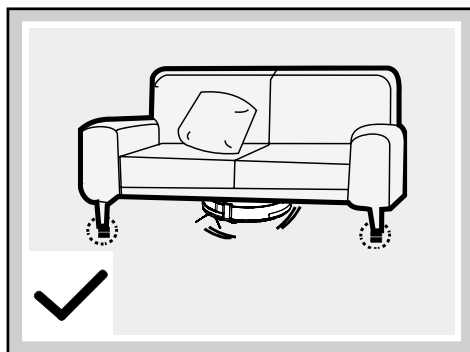

En raison de la complexité de l'environnement domestique, le produit peut éviter certaines zones lors du nettoyage. Pour un meilleur résultat de nettoyage, nous recommandons d'utiliser le produit chaque jour.

- Avant l'utilisation du produit, veuillez retirer tout obstacle, par exemple câble d'alimentation, jouet et autres objets.

- Pliez les bords de tapis sous le tapis. Ne laissez pas les rideaux et les nappes pendre sur le sol.
- Essayez de disposer correctement les meubles.
- Testez le produit dans des zones présentant des escaliers. Vous pourrez ainsi constater s'il peut détecter le bord d'une zone comportant un risque de chute.
- Ne vous positionnez pas dans la zone de travail de l'aspirateur robot. Autrement, l'aspirateur robot ne pourra pas nettoyer ces zones.
- Assurez que vos meubles présentent un espace libre d'au moins 8 cm de haut, afin que l'aspirateur robot puisse aspirer dessous sans problème.
- Dans le cas d'appartements à plusieurs étages, placez des rambarde dans les zones supérieures afin que l'aspirateur robot ne puisse pas chuter.

### Nettoyage

- Assurez-vous que l'interrupteur de commande 5 est en position « I ».

- Appuyez sur la touche « Start/Pause » de l'aspirateur robot [2] ou de la télécommande [38]. La touche « Start/Pause » de l'aspirateur robot [2] s'allume.
- Lorsque la touche « Start/Pause » [2] clignote, l'aspirateur robot commence par le processus de nettoyage automatique.

**Remarque :** Après 15 secondes sans instruction, l'aspirateur robot passe en mode de repos. Appuyez sur la touche « Start/Pause » de l'aspirateur robot [2] ou de la télécommande [38] pour sortir l'aspirateur robot du mode de veille. Pressez de nouveau cette touche et l'aspirateur robot démarre automatiquement le nettoyage.

### Pause

- Lorsque l'aspirateur robot fonctionne, appuyez sur la touche « Start/Pause » de l'aspirateur robot [2] ou de la télécommande [38] afin d'interrompre le mode de nettoyage.
- Lorsque l'aspirateur robot est sur pause, vous pouvez contrôler ses mouvements vers la gauche/droite/avant/arrière en utilisant les touches de direction [37] sur la télécommande.
- Une pression des touches de direction [37] permet au robot de reprendre sa fonction d'aspiration et de sortir du mode de veille.
- Pour redémarrer, appuyez sur la touche « Start/Pause » de l'aspirateur robot [2] ou de la télécommande [38] afin de quitter le mode de veille. Appuyez ensuite sur la touche du mode correspondant afin de reprendre le travail.
- Pour faire basculer l'aspirateur robot du mode de veille au mode de repos, maintenez en mode de veille la touche « Start/Pause » de l'aspirateur robot [2] pressée pendant 3 secondes. Après 15 secondes sans instruction, l'aspirateur robot passe automatiquement en mode de repos.

**Remarque :** Lorsque le produit reprend le travail après une pause, il planifie de nouveau la zone et est susceptible de nettoyer de nouveau des zones déjà nettoyées.

## ● Mode de nettoyage

Afin d'atteindre le meilleur résultat de nettoyage possible, le produit dispose de différents modes de nettoyage. Vous pouvez sélectionner ces modes par pression de touche sur le panneau de commande ou de la télécommande.

- Afin de démarrer l'un des modes ci-dessous, veuillez vous assurer que le produit se trouve en «mode réveillé». Lorsqu'il se trouve en mode de repos, appuyez sur la touche « Start/Pause » de l'aspirateur robot [2] ou de la télécommande [38] afin de quitter le mode de repos.

### Nettoyage automatique

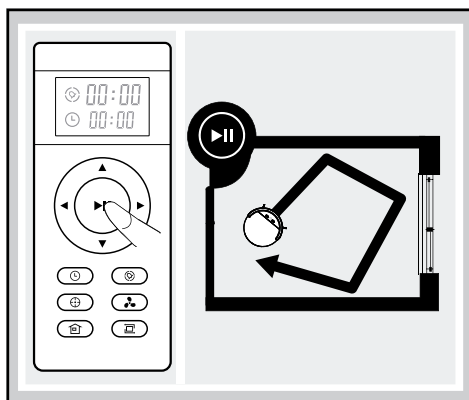

L'aspirateur robot nettoie une pièce automatiquement et modifie sa direction de déplacement en fonction de la situation.

- Appuyez sur la touche « Start/Pause » de l'aspirateur robot [2] ou de la télécommande [38] afin de démarrer le nettoyage automatique.

## Mode Spot

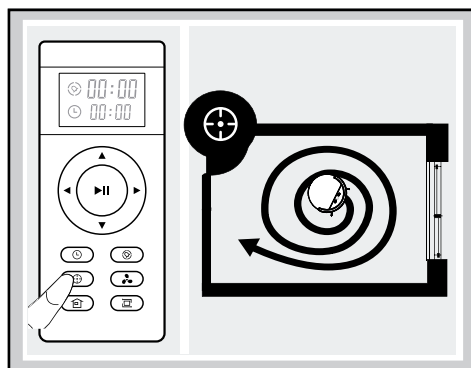

Ce mode convient aux zones particulièrement encrassées, ou présentant une concentration de poussière élevée. En mode de nettoyage Spot, le produit se concentre sur une zone à nettoyer.

- Appuyez sur la touche « Mode Spot » de l'aspirateur robot [1] ou de la télécommande [43], afin de démarrer ce mode.

**Remarque :** Le mode Spot s'achève automatiquement et l'aspirateur robot passe en mode de veille.

## Mode MAX

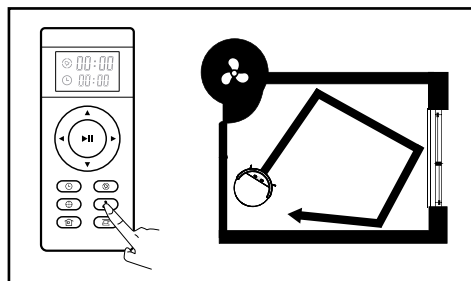

Ce mode convient à un sol fortement encrassé ou poussiéreux.

- Appuyez pendant le processus d'aspiration sur la touche « Mode MAX » de la télécommande [40]. La puissance d'aspiration est augmentée en raison du nettoyage en profondeur.
- Appuyez de nouveau sur la touche « Mode MAX » [40], afin de basculer sur le mode actuel avec une puissance ordinaire.

## Mode Coins

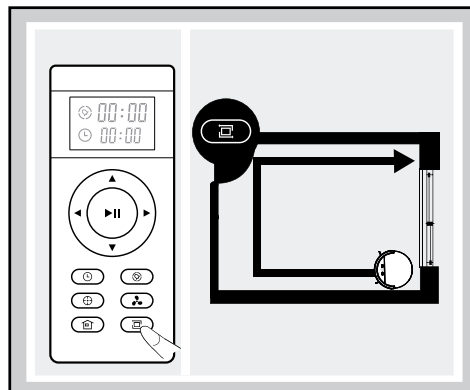

Ce mode convient au nettoyage des coins et bordures d'une pièce. En « Mode Coins », le produit se déplace le long d'une zone limitée (par exemple un mur). Le mode s'achève automatiquement lorsque l'aspirateur robot ne détecte plus de murs ou de coins.

- Appuyez sur la touche « Mode Coins » de la télécommande [41] afin de démarrer ce mode.
- Pour terminer manuellement ce mode, appuyez sur la touche « Start/Pause » de l'aspirateur robot [2] ou de la télécommande [38].

## Mode Retour

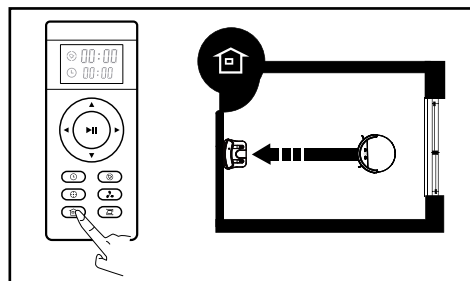

Utilisez ce mode afin que le produit retourne sur la station de charge [9].

**Remarque :** L'aspirateur robot retourne automatiquement sur la station de charge lorsque la batterie est faible.

- Appuyez sur la touche « Mode Retour » de l'aspirateur robot [3] ou de la télécommande [42] afin que l'aspirateur robot revienne sur la station de charge [9].

## ● Utiliser la fonction d'essuyage

**Remarque :** Afin d'obtenir un résultat impeccable, il est recommandé de commencer par aspirer, puis d'utiliser la fonction d'essuyage.

**Remarque :** Lors d'une phase de charge, retirez le réservoir d'eau [20] de l'aspirateur robot.

- Placez le support [14] sur la face inférieure de l'aspirateur robot. Pour ceci, placez les quatre tiges du support [14] dans les orifices prévus à cet effet. Pressez le support [14] à deux mains jusqu'à ce qu'il s'enclenche de manière audible.
  - Placez le chiffon microfibrés [13] sur le support [14]. Les six bandes auto-agrippantes [35] veillent à ce que le chiffon microfibrés [13] ne glisse pas (voir Fig. C).
  - Ouvrez le cache [7] en le basculant vers le haut (voir Fig. B).
  - Retirez le bac à poussières [19] en l'extrayant par la poignée de transport [25].
  - Remplissez le réservoir d'eau [20]. Servez-vous pour ceci de l'orifice de remplissage d'eau [24]. Prêtez attention aux marques de remplissage maximal (300 ml).
  - Remplacez ensuite le réservoir d'eau [20] dans l'aspirateur robot et refermez le cache [7].
  - Appuyez sur la touche « Start / Pause » de l'aspirateur robot [2] ou de la télécommande [38] pour démarrer le processus d'essuyage.
- Remarque :** Aucune aspiration n'a lieu lors du processus de nettoyage humide.
- Appuyez de nouveau sur la touche « Start / Pause » de l'aspirateur robot [2] ou de la télécommande [38] pour terminer le processus d'essuyage.
  - Après achèvement de cette phase, ouvrez le cache [7] en le basculant vers le haut.
  - Retirez le réservoir d'eau [20] en l'extrayant par la poignée de transport [23]. Videz le cas échéant l'eau accumulée.
  - Remplacez à présent le bac à poussières [19] dans l'aspirateur robot et refermez le cache [7].

**Remarque :** les différents modes d'aspiration peuvent également être utilisés pour la fonction d'essuyage.

## ● Créer des horaires d'aspiration

Vous avez la possibilité de créer une programmation afin que l'aspirateur robot puisse nettoyer automatiquement.

**Remarque :** Sachez que tous les délais pré-réglés sont supprimés lorsque l'aspirateur robot est éteint (interrupteur de commande [5] en position « O »).

**Remarque :** Des bips sonores retentissent lorsque l'heure et la programmation ont été réglés correctement. Dans le cas contraire, le réglage est défectueux.

### Réglage de l'heure :

- Assurez-vous que l'aspirateur robot est allumé et orientez la télécommande vers celui-ci.
- Pressez la touche (L) [44] et réglez l'heure à l'aide des touches de direction ⬅ [37].
- Pressez de nouveau la touche (L) [44] pour mémoriser le réglage. Pour supprimer l'heure réglée, entrez l'heure « 00:00 ».

### Réglage de programmation :

**Remarque :** L'aspirateur robot démarre le processus d'aspiration à chaque fois à l'heure prévue à condition qu'il ne soit pas éteint.

- Assurez-vous que l'aspirateur robot est allumé et orientez la télécommande vers celui-ci.
- Pressez la touche (L) [39] et réglez l'heure à l'aide des touches de direction ⬅ [37].
- Pressez de nouveau la touche (L) [39] pour mémoriser le réglage. Pour supprimer l'heure réglée, entrez l'heure « 00:00 ».

## ● Nettoyage et entreposage

- Placez l'interrupteur de commande [5] sur la position « O » avant de nettoyer le produit.
- Débranchez le câble d'alimentation [11] de la prise de courant avant de procéder au nettoyage du produit.
- Ne pas rincer directement le produit avec de l'eau.
- Ne pas essuyer le produit avec un chiffon imbibé d'eau.

- Débranchez l'alimentation électrique lorsque le produit ne va pas être utilisé durant une période prolongée.

Composant	Intervalle de nettoyage
Bac à poussières <a href="#">19</a>	Selon l'utilisation
Filtre primaire <a href="#">26</a> , filtre haute performance <a href="#">27</a>	Hebdomadaire, 2 x par semaine en cas d'encrassement élevé
Brosses latérales <a href="#">30</a>	Toutes les 4 semaines
Capteurs anti-chute <a href="#">31</a>	Toutes les 2 semaines
Roue avant <a href="#">34</a>	Toutes les 4 semaines

### Nettoyer le bac à poussières et le filtre

- Nettoyez le bac à poussières [19](#) en le tapotant puis en le rinçant à l'eau. Vous pouvez aussi tapoter le filtre primaire [26](#) et le nettoyer à l'eau. Bien sécher le bac à poussières [19](#) et le filtre primaire [26](#) avant de les replacer dans le produit. Tapotez le filtre haute performance [27](#) et nettoyez-le avec la brosse de nettoyage fournie. Ne jamais nettoyer ces filtres à l'eau.
- Veuillez suivre les instructions des figures suivantes.

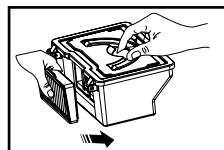
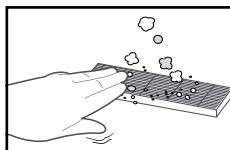
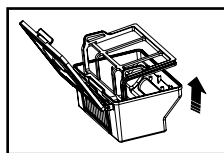
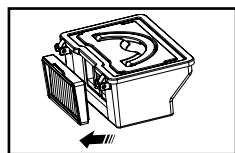
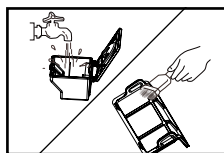
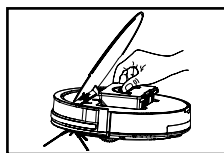
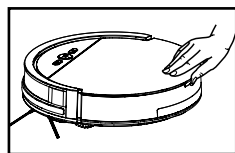

### Nettoyer les brosses latérales

- Nettoyez les brosses latérales [30](#) en éliminant cheveux et salissures.
- Remplacez les brosses latérales [30](#) défectueuses. Procédez alors comme décrit au chapitre « Placer les brosses latérales ».

### Nettoyer le boîtier principal

- Nettoyez la roue avant [34](#) afin de retirer les cheveux enchevêtrés. Le cas échéant, retirez la roue avant [34](#) en tirant dessus.
- Nettoyez les capteurs anti-chute [31](#) afin de préserver leur sensibilité.
- Nettoyez la protection anti-choc [4a](#) afin de préserver sa sensibilité.

### Nettoyer la station de charge

- Avec un chiffon sec, nettoyez les broches de charge [10](#) sur la station de charge [9](#) et sur le dessous de l'aspirateur robot.

### Nettoyer le réservoir d'eau

- Après l'essuyage, extrayez le réservoir d'eau [20](#) par la poignée de transport [23](#) et videz le cas échéant l'eau présente.
- Retirez le support [14](#) avec le chiffon microfibrés [13](#) du dessous de l'aspirateur robot en tirant le support [14](#).
- Retirez le chiffon microfibrés [13](#) du support [14](#) et laissez-le sécher.
- Essuyez le réservoir d'eau [20](#) avec un chiffon souple et sec et laissez-le sécher.
- Rincez le support [14](#) à l'eau courante.

### Nettoyer le chiffon microfibrés

- Lavez le chiffon en machine à 40 °C.
- Ne pas utiliser d'adoucissant.
- Ne pas utiliser d'agent blanchissant.
- Ne pas sécher dans un sèche-linge à tambour.
- Ne pas repasser.
- Ne pas nettoyer à sec.

## ● Dépannage / Résolution des problèmes

L'aspirateur robot signale fréquemment des dysfonctionnements au moyen d'un bip bref :

N°	Son	Cause	Solution
01	•	Les roues [32] ou les brosses latérales [30] ne fonctionnent pas.	Contrôlez les roues [32] ou les brosses latérales [30].
02	••	Les capteurs anti-chute [31] et le pare-chocs [4] ne fonctionnent pas.	Nettoyez les capteurs anti-chute [31] et secouez le pare-choc [4] pour éliminer les corps étrangers éventuellement présents.
03	•••	L'aspirateur robot ne se déplace plus.	Portez l'aspirateur robot dans une autre zone et redémarrez-le.

**Remarque :** Si aucune de ces solutions ne fonctionne, prenez les mesures suivantes :

- Réinitialisez l'aspirateur robot en désactivant et en activant l'interrupteur de commande [5].

- Si l'aspirateur robot ne fonctionne toujours pas malgré la réinitialisation, contactez le service après-vente.

Dysfonctionnement	Cause possible	Solution
L'aspirateur robot se déplace de manière répétée contre des obstacles.	Le pare-chocs [4] est rentré et ne rebondit plus.	Tapotez 10-20 fois contre le pare-chocs [4] pour éliminer les salissures éventuellement présentes dans le pare-chocs [4], ou détachez-le.
L'autonomie de l'aspirateur robot est trop courte.	La pile n'est pas entièrement chargée.	Rechargez de nouveau l'aspirateur robot.
La touche « Start/Pause » [2] ne s'allume pas pendant la charge.	- Le câble d'alimentation [11] ainsi que l'adaptateur secteur ne sont pas branchés correctement. - Un corps étranger, comme des poils d'animaux, bloque la broche de charge [10] sur la station de charge [9].	- Contrôlez que l'adaptateur secteur est compatible avec cet aspirateur robot. - Nettoyez la broche de charge [10] sur la station de charge [9].
La fonction d'aspiration de l'aspirateur robot baisse en intensité.	Le filtre haute performance [27] est sale ou humide.	Nettoyez le filtre haute performance [27] ou remplacez-le par un filtre neuf.
Le bac à poussières [19] perd de la saleté.	Le bac à poussières [19] est trop plein.	Videz le bac à poussières [19].



Dysfonctionnement	Cause possible	Solution
L'aspirateur robot ne nettoie pas automatiquement selon l'heure fixée dans la programmation.	<ul style="list-style-type: none"> <li>- Les paramètres de programmation n'ont pas été mémorisés.</li> <li>- Les paramètres de programmation ont été supprimés lors de la réinitialisation de l'aspirateur robot ou du remplacement des piles de la télécommande.</li> <li>- L'aspirateur robot est éteint.</li> <li>- Le niveau de pile est faible.</li> <li>- L'aspirateur robot ne peut pas se déplacer.</li> </ul>	<ul style="list-style-type: none"> <li>- Créez de nouveau une programmation et mémorisez les réglages (voir « Créer des horaires d'aspiration »).</li> <li>- Allumez l'aspirateur robot et créez de nouveau la programmation (voir « Créer des horaires d'aspiration »).</li> <li>- Allumez l'aspirateur robot.</li> <li>- N'éteignez jamais l'aspirateur robot et placez-le dans la station de charge [9] afin qu'il soit toujours chargé et prêt à fonctionner.</li> <li>- Éteignez l'aspirateur robot. Vérifiez-le et nettoyez-le. Retirez les corps étrangers éventuellement présents (voir « Nettoyage et entreposage »).</li> </ul>

## ● Mise au rebut

L'emballage se compose de matières recyclables pouvant être mises au rebut dans les déchetteries locales.



Veillez respecter l'identification des matériaux d'emballage pour le tri sélectif, ils sont identifiés avec des abréviations (a) et des chiffres (b) ayant la signification suivante : 1-7 : plastiques / 20-22 : papiers et cartons / 80-98 : matériaux composite.



Votre mairie ou votre municipalité vous renseigneront sur les possibilités de mise au rebut des produits usagés.



Afin de contribuer à la protection de l'environnement, veuillez ne pas jeter votre produit usagé dans les ordures ménagères, mais éliminez-le de manière appropriée. Pour obtenir des renseignements concernant les points de collecte et leurs horaires d'ouverture, vous pouvez contacter votre municipalité.



Le produit ainsi que les accessoires et les matériaux d'emballage sont recyclables et relèvent de la responsabilité élargie du producteur. Éliminez-les séparément, en suivant l'Info-tri illustrée, dans l'intérêt d'un meilleur traitement des déchets. Le logo Triman n'est valable qu'en France.

Les piles / piles rechargeables défectueuses ou usagées doivent être recyclées conformément à la directive 2006/66/CE et ses modifications. Les piles et / ou piles rechargeables et / ou le produit doivent être retournés dans les centres de collecte proposés.



### **Pollution de l'environnement par la mise au rebut incorrecte des piles / piles rechargeables !**

Les piles / piles rechargeables ne doivent pas être mises au rebut avec les ordures ménagères. Elles peuvent contenir des métaux lourds toxiques et doivent être considérées comme des déchets spéciaux. Les symboles chimiques des métaux lourds sont les suivants : Cd = cadmium, Hg = mercure, Pb = plomb. Pour cette raison, veuillez toujours déposer les piles /

piles rechargeables usagées dans les conteneurs de recyclage communaux.

### **Uniquement pour l'aspirateur robot**

La batterie insérée ne peut pas être extraite pour être mise au rebut. Apportez le produit à un centre de collecte pour vieux appareils électroniques.

## **● Garantie / Service**

### **Article L217-16 du Code de la consommation**

Lorsque l'acheteur demande au vendeur, pendant le cours de la garantie commerciale qui lui a été consentie lors de l'acquisition ou de la réparation d'un bien meuble, une remise en état couverte par la garantie, toute période d'immobilisation d'au moins sept jours vient s'ajouter à la durée de la garantie qui restait à courir. Cette période court à compter de la demande d'intervention de l'acheteur ou de la mise à disposition pour réparation du bien en cause, si cette mise à disposition est postérieure à la demande d'intervention.

Indépendamment de la garantie commerciale souscrite, le vendeur reste tenu des défauts de conformité du bien et des vices rédhibitoires dans les conditions prévues aux articles L217-4 à L217-13 du Code de la consommation et aux articles 1641 à 1648 et 2232 du Code Civil.

### **Article L217-4 du Code de la consommation**

Le vendeur livre un bien conforme au contrat et répond des défauts de conformité existant lors de la délivrance.

Il répond également des défauts de conformité résultant de l'emballage, des instructions de montage ou de l'installation lorsque celle-ci a été mise à sa charge par le contrat ou a été réalisée sous sa responsabilité.

### **Article L217-5 du Code de la consommation**

Le bien est conforme au contrat :

1° S'il est propre à l'usage habituellement attendu d'un bien semblable et, le cas échéant :

- s'il correspond à la description donnée par le vendeur et possède les qualités que celui-ci a présentées à l'acheteur sous forme d'échantillon ou de modèle ;

- s'il présente les qualités qu'un acheteur peut légitimement attendre eu égard aux déclarations publiques faites par le vendeur, par le producteur ou par son représentant, notamment dans la publicité ou l'étiquetage ;

2° Ou s'il présente les caractéristiques définies d'un commun accord par les parties ou être propre à tout usage spécial recherché par l'acheteur, porté à la connaissance du vendeur et que ce dernier a accepté.

### **Article L217-12 du Code de la consommation**

L'action résultant du défaut de conformité se prescrit par deux ans à compter de la délivrance du bien.

### **Article 1641 du Code civil**

Le vendeur est tenu de la garantie à raison des défauts cachés de la chose vendue qui la rendent impropre à l'usage auquel on la destine, ou qui diminuent tellement cet usage que l'acheteur ne l'aurait pas acquise, ou n'en aurait donné qu'un moindre prix, s'il les avait connus.

### **Article 1648 1er alinéa du Code civil**

L'action résultant des vices rédhibitoires doit être intentée par l'acquéreur dans un délai de deux ans à compter de la découverte du vice.

Les pièces détachées indispensables à l'utilisation du produit sont disponibles pendant la durée de la garantie du produit.

Chère cliente, cher client,

nos produits sont soumis à des contrôles qualité rigoureux. Si malgré tout votre appareil ne devait pas fonctionner parfaitement, nous en sommes désolés et vous prions de contacter le service après-vente indiqué ci-dessous. Notre assistance téléphonique indiquée est à votre disposition. Concernant vos exigences de garantie, les points suivants sont valables sans que vos droits légaux n'en soient restreints.

## À savoir :

1. Vous pouvez faire valoir vos exigences de garantie dans un délai maximal de 3 ans à partir de la date d'achat. Nos prestations de garantie sont limitées à l'élimination des défauts de matériel et de construction, ou au remplacement de l'appareil. Nos prestations de garantie sont gratuites pour nos clients.
2. Les exigences de garantie doivent nous être transmises dès la connaissance du problème.
3. Les procédures de réclamation au titre de la garantie sont exclues après expiration de la période de garantie.
4. Veuillez conserver le ticket de caisse comme preuve d'achat.

## Les prestations de garantie sont exclus dans les cas suivants :

- maniement abusif ou non conforme
- non-respect des précautions de sécurité valables pour l'appareil
- utilisation de la force
- interventions non effectuées par le service après-vente que nous avons autorisé
- dommages résultant d'une expédition dans un emballage non sécurisé (l'emballage de vente de ce produit ne peut pas être expédié individuellement)
- dommages causés par l'utilisateur, par ex. à la suite de coups, de chocs, d'une chute
- non-respect de la notice d'utilisation
- usure normale
- tentatives autonomes de réparation

La notice d'utilisation au format PDF peut être demandée auprès de notre service après-vente.

## Service FR BE

Tél. : 00800-83300000

E-mail : support.lidl@ksr-group.com

**IAN 424811\_2301**

Veuillez conserver le ticket de caisse et la référence du produit (IAN 424811\_2301) à titre de preuve d'achat pour toute demande.

Assistance téléphonique joignable :  
du lundi au vendredi de 09:00 à 18:00 (HNEC)















## ● Déclaration de conformité

Ce produit est conforme aux exigences des directives européennes et nationales applicables. Le marquage CE en est l'indicateur. Les déclarations correspondantes sont disponibles auprès du fabricant.





<b>Legenda van de gebruikte pictogrammen</b> .....	Pagina 62
<b>Inleiding</b> .....	Pagina 62
Correct gebruik .....	Pagina 62
Opmerkingen omtrent handelsmerken .....	Pagina 63
Beschrijving van de onderdelen.....	Pagina 63
Omvang van de levering.....	Pagina 63
Technische gegevens .....	Pagina 63
<b>Veiligheidsinstructies</b> .....	Pagina 65
Veiligheidsinstructies voor batterijen / accu's .....	Pagina 67
<b>Ingebruikname</b> .....	Pagina 69
Product opladen.....	Pagina 69
Zijborstels aanbrengen .....	Pagina 69
Batterijen plaatsen (afstandsbediening) .....	Pagina 69
Product in- / uitschakelen .....	Pagina 69
<b>Bediening</b> .....	Pagina 70
Reinigings-modi .....	Pagina 71
Wisfunctie gebruiken .....	Pagina 73
Tijdschema opstellen.....	Pagina 73
<b>Reiniging en opslag</b> .....	Pagina 74
<b>Storingen / Problemen oplossen</b> .....	Pagina 75
<b>Afvoer</b> .....	Pagina 76
<b>Garantie / Service</b> .....	Pagina 77
<b>Conformiteitsverklaring</b> .....	Pagina 78

Legenda van de gebruikte pictogrammen			
	Neem de waarschuwingen en veiligheidsinstructies in acht!		SMPS (Switch Mode Power Supply unit) (schakelende voeding)
	Lees de aanwijzingen!		Polariteit van de stroomaansluiting
	Het product is uitsluitend geschikt voor gebruik binnenshuis, in droge en gesloten ruimtes.		EU-conform
	Gelijkstroom /-spanning		Voer de verpakking en het product op een milieuvriendelijke manier af!
	Wisselstroom /-spanning		36 maanden garantie
	Laat kinderen nooit zonder toezicht bij het verpakkingsmateriaal en het product.		TÜV SÜD /-GS gecertificeerd
	Kortsluiting-bestendige veiligheidstransformator		Veiligheidsinstructies Instructies

## Robotstofzuiger met wisfunctie SSWR B1

### ● Inleiding



Hartelijk gefeliciteerd met de aankoop van uw nieuwe product. U heeft voor een hoogwaardig product gekozen.

De gebruiksaanwijzing is een deel van het product. Deze bevat belangrijke aanwijzingen voor veiligheid, gebruik en verwijdering. Maakt U zich voor de ingebruikname van het product met alle bedienings- en veiligheidsvoorschriften vertrouwd. Gebruik het product alleen zoals beschreven en voor de aangegeven toepassingsgebieden. Overhandig alle documenten bij doorgifte van het product aan derden.

### ● Correct gebruik

Dit product is geschikt voor het opzuigen van los, droog vuil zoals bijvoorbeeld stof, pluisjes of kruimels op gladde vloeren of laagpolig tapijt. Bovendien beschikt het product over een wisfunctie die alleen bedoeld is voor gladde vloeren. Gebruik het product alleen binnenshuis. Het product is uitsluitend bestemd voor privégebruik en niet voor commercieel gebruik. Gebruik het product uitsluitend voor het beoogde doeleinde. Een ander gebruik dan eerder beschreven of een verandering aan het product is niet toegestaan en kan tot letsel en/of beschadigingen leiden. De fabrikant is niet aansprakelijk voor schade die terug te voeren is op ondoelmatig gebruik.

## ● Opmerkingen omtrent handelsmerken

- Het handelsmerk en de merknaam SilverCrest zijn eigendom van de desbetreffende eigenaar.
- Alle andere namen en producten kunnen de handelsmerken of gedeponeerde handelsmerken van de desbetreffende eigenaren zijn.

## ● Beschrijving van de onderdelen

### Robotstofzuiger

- 1 ☉-knop ‚Spot-modus‘ (reiniging van een bep. plek)
- 2 ⏸-knop ‚Start / Pauze‘
- 3 ↶-knop ‚Terugkeer-modus‘ (naar het laadstation)
- 4 Stootrand
- 4a Beschermerand
- 5 Aan/uit-knop
- 6 Laadaansluiting
- 7 Afdekking
- 8 Signaallampje
- 9 Laadstation
- 10 Laadpennen
- 11 Netsnoer
- 12 Reserve-filter
- 13 Microvezeldoek
- 14 Houder (voor microvezeldoek)
- 15 Reserve-zijborstels
- 16 Afstandsbediening
- 17 Netadapter
- 18 Reinigingsborstel
- 19 Stofreservoir
- 20 Watertank
- 21 Watersproeier
- 22 Ventilatieopening
- 23 Draaggreep (watertank)
- 24 Water-vulopening
- 25 Draaggreep (stofreservoir)
- 26 Primaire filter
- 27 Heavy-duty-filter
- 28 Frame voor heavy-duty filter
- 29 Laadcontacten (voor automatisch opladen)
- 30 Zijborstel
- 31 Anti-fall-sensor
- 32 Zijwiel
- 33 Zuigopening

- 34 Voorwiel
- 35 Klittenband

### Afstandsbediening

- 36 Display
- 37 ⬅➡-richtingstoetsen (robotstofzuiger: vooruit / achteruit / links / rechts resp. uren / minuten verhogen / verlagen / cijfers wijzigen)
- 38 ⏸-toets ‚Start / Pauze‘
- 39 ⌚-toets ‚Tijdschema-instelling‘
- 40 ⚙-toets ‚MAX-modus‘ (zuigkracht verhogen)
- 41 🏠-toets ‚Hoek-modus‘
- 42 🏠-toets ‚Terugkeer-modus‘ (naar het laadstation)
- 43 ☉-toets ‚Spot-modus‘ (reiniging van een bep. plek)
- 44 ⌚-toets ‚Tijdsinstelling‘
- 45 Tijdweergave
- 46 Tijdschema-weergave
- 47 Batterijvak
- 48 Batterijvak-deksel

## ● Omvang van de levering

Controleer de levering direct na het uitpakken op volledigheid en de onberispelijke staat van het product.

- 1 robotstofzuiger
- 1 stofreservoir
- 1 watertank
- 1 laadstation
- 1 reserve heavy-duty filter
- 2 extra zijborstels
- 1 afstandsbediening (batterijen niet inbegrepen)
- 1 netadapter
- 1 reinigingsborstel
- 1 microvezeldoek
- 1 reserve-microvezeldoek
- 1 gebruiksaanwijzing

## ● Technische gegevens

### Robotstofzuiger

Model:	Silvercrest SSWR B1
Bedrijfsspanning:	14,4 V===
Nominaal vermogen:	20 W
Accu:	li-ion-accu (2400 mAh, 14,4 V)

Bedrijfsduur:	max. 70 minuten (afhankelijk van de modus en het type vloer)
Oplaadtijd:	ca. 4-6 uur
Zuigvermogen:	0,8 kPa/in MAX- modus 1,2kPa
Inhoud watertank:	350 ml; max. vulling 300 ml
Inhoud stofreservoir:	300 ml; netto inhoud 220 ml
Afmetingen:	ø 30 cm / hoogte: 7,5 cm

### Laadstation

Nominale uitgangsspanning: 19V $\equiv$

Nominale uitgangsstroom: 0,6 A

### Afstandsbediening

Model:

SSWR B1

Batterij:

2 x 1,5V $\equiv$  AAA  
(niet meegeleverd)

### Netadapter

Informatie:	Waarde	Een- heid
Naam van de fabrikant	 Ten Pao Industrial Co., Ltd, Room 10-11, 6/F., Kwong Sang Hong Centre, 151-153 Hoi Bun Road, Kwun Tong, Kowloon, Hong Kong	
Modelaanduiding	S012DBV1900060	
Ingangsspanning	100-240	V~
Ingangswisselstroomfrequentie	50/60	Hz
Uitgangsspanning	19	V $\equiv$
Uitgangsstroom	0,6	A
Uitangsvermogen	11,4	W
Gemiddelde efficiëntie tijdens het gebruik	84,85	%
Efficiëntie bij geringe belasting (10%)	76,32	%
Opgenomen vermogen onbelast	0,057	W

- Het product mag alleen met de meegeleverde netadapter worden gebruikt.
- De netadapter moet voor de reiniging of onderhoud van het product uit het stopcontact worden getrokken.
- Dit product bevat batterijen die alleen door een vakman vervangen kunnen worden.
- **⚠ WAARSCHUWING!** Gebruik voor het opladen van de accu alleen de verwijderbare unit (model: S012DBV1900060) die met dit product wordt geleverd.



- Defecte batterijen moeten uit het product worden gehaald en veilig worden afgevoerd.
- De batterijklemmen mogen niet worden kortgesloten.



## Veiligheidsinstructies

**BEWAAR ALLE VEILIGHEIDSI-N-STRUCTIES EN AANWIJZINGEN VOOR LATER GEBRUIK!**



■ **⚠ WAARSCHUWING!**  
**LEVENSGEVAAR EN KANS OP ONGEVALLLEN VOOR KLEUTERS EN KINDEREN!**

Laat kinderen nooit zonder toezicht bij het verpakkingsmateriaal. Er bestaat verstikkingsgevaar. Houd kinderen uit de buurt van het product.

- **⚠ WAARSCHUWING!** **LEVENSGEVAAR!** Batterijen horen niet in kinderhanden. Laat batterijen nooit onbewaakt rondslingeren. Het gevaar bestaat dat deze door kinderen of huisdieren worden ingeslikt. Raadpleeg bij inslikken onmiddellijk een arts.
- Dit product kan door kinderen vanaf 8 jaar en ouder alsmede door personen met verminderde

fysieke, sensorische of mentale vaardigheden of een gebrek aan ervaring en kennis worden gebruikt, als zij onder toezicht staan of geïnstrueerd werden met betrekking tot het veilige gebruik van het product en de hieruit voortvloeiende gevaren begrijpen.

- Kinderen mogen niet met het product spelen. Reiniging en onderhoud mogen niet door kinderen zonder toezicht worden uitgevoerd.
- Controleer of de spanning van de stroomtoevoer overeenkomt met die van het laadstation [9](#).
- Gebruik alleen de originele, door de fabrikant geleverde oplaadbare batterijen en het originele laadstation [9](#). Het gebruik van niet oplaadbare batterijen is niet toegestaan. Meer informatie over de batterijen vindt u bij „Technische gegevens“.
- Het laadstation [9](#) mag niet worden gebruikt als het beschadigd is.
- Ga voorzichtig om met het netsnoer [11](#) om beschadiging te vermijden. Gebruik het netsnoer [11](#)

niet om het product of het laadstation **9** te verplaatsen. Laat het product niet over het netsnoer **11** rijden en houdt het uit de buurt van warmtebronnen.

- Als het netsnoer **11** is beschadigd, moet het door gekwalificeerd onderhoudspersoneel worden vervangen, om gevaren te vermijden.
- Gebruik het product niet als het vanwege
  - een val,
  - beschadigingen,
  - binnengedrongen water,
  - gebruik buitenshuisniet correct kan functioneren. Laat het product repareren door de fabrikant of diens klantenservice.
- Gebruik het product niet in een kamer waar kinderen zijn.
- Gebruik het product niet in een natte of vochtige omgeving (plaatsen waar het gevaar bestaat dat het product in contact komt met vloeistoffen of in water wordt gedompeld)
- Gebruik het product niet in de buurt van open vuur.
- Gebruik het product niet bij temperaturen boven +40 °C of onder +10 °C.
- Verwijder voor het gebruik obstakels zoals bijvoorbeeld

stroomkabels, speelgoed en andere voorwerpen.

- Vouw randen van vloerkleden onder het tapijt. Laat gordijnen en tafelkleden niet tot op de vloer hangen.
- Probeer meubels ordelijk op te stellen.
- Test het product als er trappen in de buurt zijn. Zo kunt u zien of het product de rand van de trap herkent en niet naar beneden valt.
- Ga niet in het werkgebied van de robotstofzuiger staan. De robotstofzuiger kan deze plekken dan niet schoonmaken.
- Houd uw haar, kleding en vingers niet in de buurt van de openingen of werkende onderdelen van het product.
- Laat het product geen materiaal opzuigen waardoor het product verstopt zou kunnen raken, bijvoorbeeld stenen, papierafval etc.
- Laat het product geen ontvlambare materialen opzuigen, bijvoorbeeld benzine of toner van een printer of kopieerapparaat.
- Laat het product geen brandende producten opzuigen, bijvoorbeeld sigaretten, lucifers, as en andere voorwerpen die een brand kunnen veroorzaken.
- Gebruik het product niet als de aanzuigopening geblokkeerd is.

- Verwijder stof, haren, watten etc. zodat de lucht zonder weerstand in de aanzuigopening kan stromen.
- Controleer voor gebruik of het stofreservoir [19] en de filters [26], [27] correct zijn geïnstalleerd.
  - Inspecteer het te reinigen oppervlak voor elke ingebruikname van het product en houd rekening met de daarvoor noodzakelijke instructies omtrent de veiligheid en het voorbereiden van het vertrek.
  - Controleer voor elke ingebruikname het laadstation, het netsnoer resp. de netadapter op eventuele beschadigingen.
  - Controleer en reinig de filters en het stofreservoir regelmatig om de levensduur van uw product te verlengen.
  - Gebruik het product nooit zonder filters om de motor niet te beschadigen en zo de levensduur van het product te verkorten.
  - Schakel het product voor elk transport uit.
  - Laad het product minstens eenmaal per maand volledig op om diepe ontlading en daarmee beschadiging van de accu te verhinderen.
  - Dek of plak de Anti-Fall-sensoren van het product niet af. Anders kan het product niet meer navigeren.
  - Reinig de Anti-Fall-sensoren regelmatig. Als de vloersensoren verontreinigd zijn, is de kans aanwezig dat het product bij trappen of verhogingen naar beneden valt.
  - Gebruik het product alleen dan met de afstandsbediening als het binnen het gezichtsveld is.
  - Breng tijdens het gebruik ook andere mensen in het vertrek op de hoogte zodat niemand op het product stapt of erover struikelt.
  - Gebruik het product niet meer als de kunststof onderdelen scheuren of barsten hebben of zijn vervormd. Vervang beschadigde componenten alleen door geschikte originele reserveonderdelen.



## Veiligheidsinstructies voor batterijen / accu's

- **LEVENSGEVAAR!** Houd batterijen / accu's buiten het bereik van kinderen. Raadpleeg bij inslikken onmiddellijk een arts!



## EXPLOSIEGEVAAR!

- Laad niet oplaadbare batterijen nooit op. Sluit de batterijen / accu's niet kort en / of open deze niet. Daardoor kan de batterij oververhit raken, in brand vliegen of exploderen.

- Gooi batterijen/accu's nooit in het vuur of water.
- Stel batterijen/accu's nooit bloot aan mechanische belastingen.
- nieuwe en oude batterijen/accu's door elkaar!
- Verwijder de batterijen/accu's, als u het product gedurende een langere periode niet gebruikt.

## Risico dat de batterijen/accu's lekken

- Vermijd extreme omstandigheden en temperaturen die invloed op de batterijen/accu's zouden kunnen hebben bijv. radiatoren/direct zonlicht.
- Bij lekkende batterijen/accu's het contact van de chemicaliën met de huid, ogen en slijmvlies vermijden! Spoel de desbetreffende plekken direct af met schoon water en raadpleeg onmiddellijk een arts!



### **DRAAG VEILIGHEIDSHANDSCHOENEN!**

- Lekkende of beschadigde batterijen/accu's kunnen in geval van huidcontact chemische brandwonden veroorzaken. Draag daarom in dit geval geschikte veiligheidshandschoenen.
- Als de batterijen/accu's lekken, dient u deze direct uit het product te halen om beschadigingen te vermijden.
  - Gebruik alleen batterijen/accu's van hetzelfde type. Gebruik nooit

## Risico op beschadiging van het product

- Gebruik uitsluitend het aangegeven type batterij/accu!
- Plaats de batterijen/accu's volgens de weergegeven polariteit (+) en (-) op batterij/accu en op product.
- Reinig de contacten van de batterij/accu en in het batterijvak voor het plaatsen met een droge, pluisvrije doek of wattenstaafje!
- Verwijder verbruikte batterijen/accu's direct uit het product.

## Alleen voor de robotstofzuiger

- Dit product heeft een geïntegreerde accu die niet door de gebruiker kan worden vervangen. Demontage of vervangen van de accu mag alleen door de fabrikant of diens klantenservice of een vergelijkbaar gekwalificeerde persoon worden uitgevoerd, om gevaren te vermijden. Let er bij de afvoer op dat dit product een accu bevat.

## ● Ingebruikname

### ● Product opladen

Laad het product bij het eerste gebruik volledig op. De laadtijd bedraagt ca. 4 tot 6 uur.

- Plaats het laadstation [9] en sluit het netsnoer [11] aan. Het signaallampje [8] brandt.
- Plaats het laadstation [9] horizontaal tegen een wand.

**Opmerking:** plaats tot 1 m vanaf de linker/rechter zijkant evenals tot 2 m vanaf de voorkant geen voorwerpen.

- Zet voor het opladen de aan/uit-knop [5] op het product op aan (stand ,I').
- Zet het product op het laadstation [9] en breng het in lijn met de laadpennen [10].
- Eventueel kunt u het netsnoer [11] ook direct met de laadaansluiting [6] van het product verbinden.

**Opmerking:** het product corrigeert af en toe de positie in het laadstation.

### ● ,Start- / Pauze'-knop [2]

Opladen: knippert oranjeleurig  
Opladen beëindigd: brandt niet  
Standby-modus: knippert groen  
Storing aan het product: knippert rood  
Accu bijna leeg: brandt oranje  
Zuigmodus: brandt groen

**Opmerking:** in de buurt van het laadstation [9] mogen zich 15 cm boven de vloer geen spiegels of andere sterk reflecterende voorwerpen bevinden. Dek deze zo nodig af.

⚠ **PAS OP!** Vermijd dat het laadstation [9] aan direct zonlicht wordt blootgesteld.

⚠ **PAS OP!** Wijzig de positie van het laadstation [9] zo weinig mogelijk.

### ● Zijborstels aanbrengen

**Opmerking:** let er bij het bevestigen van de zijborstels [30] op dat de markeringen ,L' en ,R' aan de onderkant van de robotstofzuiger en op de zijborstels [30] overeenkomen.

- Monteer de zijborstels [30] door de schroeven met een kruiskopschroevendraaier tegen de klok in los te draaien.
- Plaats de zijborstels [30] in de daarvoor bestemde uitsparing en draai de schroeven met de klok mee stevig vast.
- Controleer of de zijborstels [30] goed zijn bevestigd.

### ● Batterijen plaatsen (afstandsbediening) (afb. D)

- Verwijder het batterijvak-deksel [48] aan de achterkant van de afstandsbediening [16] door het in de richting van de pijl omlaag te schuiven. Leg twee batterijen van het type AAA (niet meegeleverd) in het batterijvak [47] resp. vervang de oude batterijen door nieuwe. Gebruik uitsluitend batterijen van het vermelde type (zie „Technische gegevens“). Let daarbij op de juiste polariteit. Deze wordt in het batterijvak [47] aangegeven.
- Sluit het batterijvak [47] door het batterijvak-deksel in omgekeerde pijlrichting er weer op te schuiven.
- Het display [36] licht op en de tijdweergave [45] en de tijdschema-weergave [46] verschijnen op het display [36].

**Opmerking:** verwijder de batterijen uit de afstandsbediening [16] als u deze een langere tijd niet gebruikt.

### ● Product in- / uitschakelen

- Druk op de aan/uit-knop [5] aan de zijkant van het product. ,I' betekent ingeschakeld, ,O' betekent uitgeschakeld. Als de ,Start- / Pauze'-knop [2] groen brandt, is het product succesvol ingeschakeld.

**Opmerking:** schakel het product na afloop van de reiniging niet uit. Laat het in het laadstation [9] zodat het klaar is voor de volgende reiniging.

**Opmerking:** na het indrukken van de aan/uit-knop [5] worden de tijd en tijdschema's gewist.

## ● Bediening

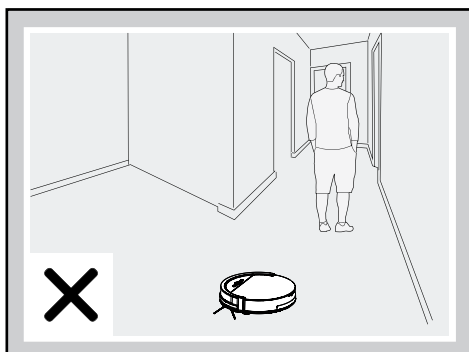
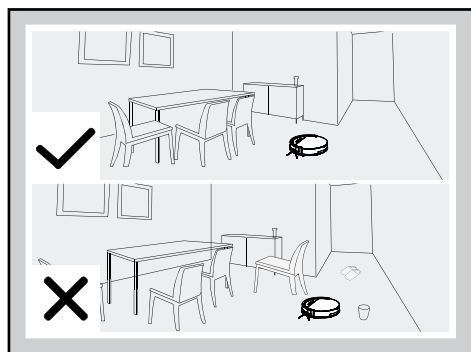
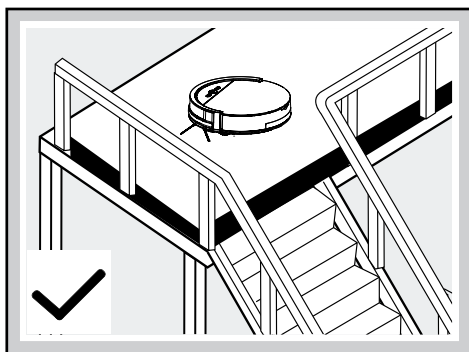
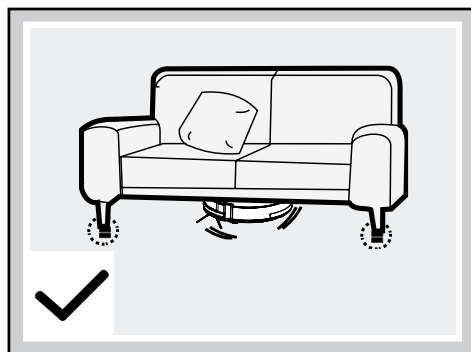
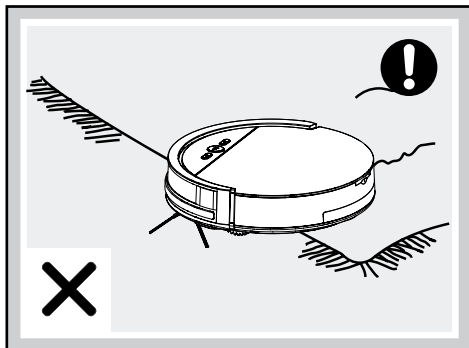
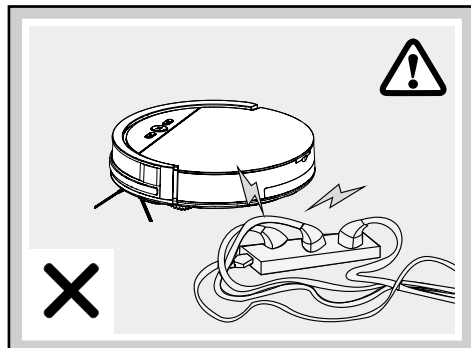

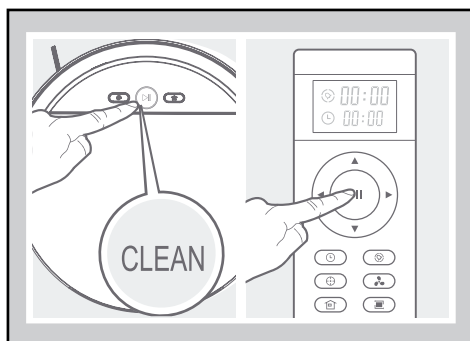

In een onoverzichtelijke huiselijke omgeving is het mogelijk dat het product bij het reinigen enkele plekken overslaat. Voor een beter reinigingsresultaat adviseren wij om het product dagelijks te gebruiken.

- Verwijder voor het gebruik obstakels zoals bijvoorbeeld stroomkabels, speelgoed en andere voorwerpen.
- Vouw de randen van vloerkleden onder het tapijt. Laat gordijnen en tafelkleden niet tot op de vloer hangen.
- Probeer meubels ordelijk op te stellen.
- Test het product als er trappen in de buurt zijn. Zo kunt u zien of het de rand van de trap kan herkennen.
- Ga niet in het werkgebied van de robotstofzuiger staan. De robotstofzuiger kan deze plekken dan niet schoonmaken.
- Zorg bij meubels voor een vrije ruimte van minstens 8 cm in de hoogte zodat de robotstofzuiger zonder problemen daaronder kan reinigen.
- Breng in woningen met meerdere verdiepingen in de bovenste gedeeltes een hek aan zodat de robotstofzuiger niet naar beneden kan vallen.

## Reinigen

- Zorg ervoor dat de aan/uit-knop [5] op ,I' staat.
- Druk op de ,Start-/ Pauze'-knop van de robotstofzuiger [2] of de afstandsbediening [38]. De ,Start-/ Pauze'-knop op de robotstofzuiger [2] gaat branden.
- Als de ,Start-/ Pauze'-knop [2] knippert, begint de robotstofzuiger met het automatische reinigingsprogramma.

**Opmerking:** na 15 seconden zonder commando gaat de robotstofzuiger in de slaapmodus. Door op de ,Start-/ Pauze'-knop van de robotstofzuiger [2] of de afstandsbediening [38] te drukken, haalt u de robotstofzuiger uit de ruststand. Door nogmaals op deze knoppen te drukken begint de robotstofzuiger automatisch met de reiniging.

## Pauzeren

- Druk terwijl de robotstofzuiger aan het werk is op de ,Start-/ Pauze'-knop op de robotstofzuiger [2] of op de afstandsbediening [38] om de reinigings-modus te onderbreken.
- Terwijl de robotstofzuiger pauzeert, kunt u met de richtingstoetsen [37] op de afstandsbediening zijn bewegingen naar links / rechts / voren / achteren sturen.
- Door op de richtingstoetsen [37] te drukken, begint de robotstofzuiger weer met zuigen en wordt de slaap-modus beëindigd.
- Druk voor het opnieuw starten op de ,Start-/ Pauze'-knop van de robotstofzuiger [2] of op de afstandsbediening [38] om de slaap-modus te beëindigen. Druk vervolgens op de toets met de door u gewenste modus zodat de robot het werk weer hervat.
- Om de robotstofzuiger vanuit de standby-modus in de ruststand te zetten, houdt u in standby-modus de ,Start-/ Pauze'-knop van de robotstofzuiger [2] 3 seconden lang ingedrukt. De robotstofzuiger gaat automatisch in de ruststand als hij 15 seconden lang geen commando krijgt.

**Opmerking:** als het product het werk na een pauze weer hervat, plant het de omgeving opnieuw en is het mogelijk dat reeds gereinigde plekken opnieuw worden gereinigd.

## ● Reinigings-modi

Om een betere reiniging mogelijk te maken, beschikt het product over verschillende reinigings-modi. U kunt deze modi via de knoppen op het bedieningspaneel of de afstandsbediening selecteren.

- Controleer voor het starten van de volgende modi of het product zich in de ‚waakstand‘ bevindt. Als het zich in de slaap-modus bevindt, drukt u op de ‚Start-/ Pauze‘-knop op de robotstofzuiger **2** of op de afstandsbediening **38** om de slaap-modus te beëindigen.

## Automatische reiniging

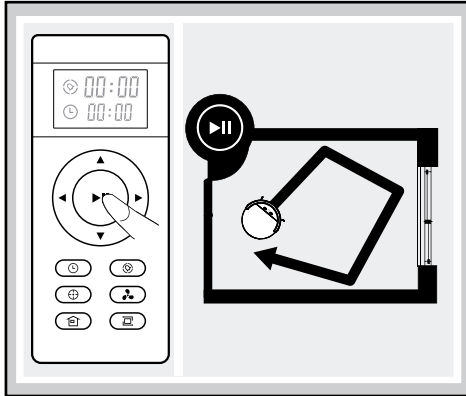

De robotstofzuiger reinigt een vertrek automatisch en verandert zijn bewegingsrichting naar gelang de situatie.

- Druk op de ‚Start-/ Pauze‘-knop op de robotstofzuiger **2** of op de afstandsbediening **38** om de automatische reiniging te starten.

## Spot-modus

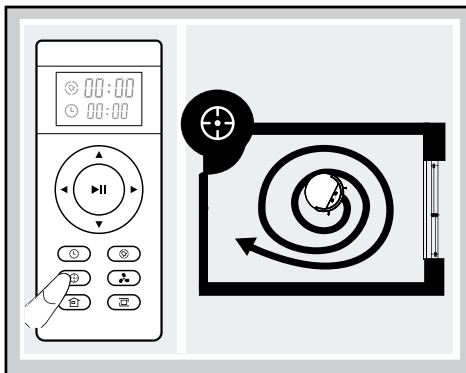

Deze modus is geschikt voor plekken met veel vuil of stof. In de spot-reinigings-modus concentreert het product zich op een bepaald te reinigen gebied.

- Druk op de knop ‚Spot-modus‘ op de robotstofzuiger **1** of op de afstandsbediening **43** om deze modus te starten.

**Opmerking:** de spot-modus wordt automatisch beëindigd en de robotstofzuiger gaat in de standby-modus.

## MAX-modus

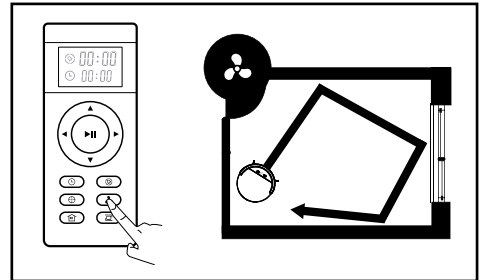

Deze modus is geschikt voor een sterk vervuilde of stoffige vloer.

- Druk tijdens het stofzuigen op de toets ‚MAX-modus‘ op de afstandsbediening **40**. De zuigkracht wordt verhoogd voor een diepe reiniging.
- Druk opnieuw op de toets ‚MAX-modus‘ **40** om in de huidige modus met normale zuigkracht te gaan.

## Hoek-modus

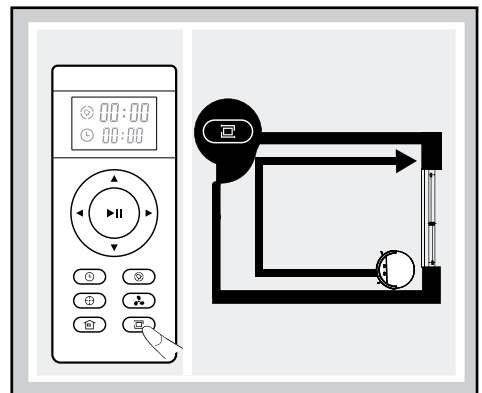

Deze modus is geschikt voor het reinigen van hoeken en randen van een vertrek. In ‚Hoek-modus‘ gaat het product langs een begrenzing (bijv. een wand).



De modus wordt automatisch beëindigd als de robotstofzuiger geen wanden of hoeken meer kan herkennen.

- Druk op de toets ‚Hoek-modus‘ op de afstandsbediening [41] om deze modus te starten.
- Om deze modus handmatig te beëindigen, drukt u op de ‚Start-/ Pauze‘-knop van de robotstofzuiger [2] of de afstandsbediening [38].

## Terugkeer-modus

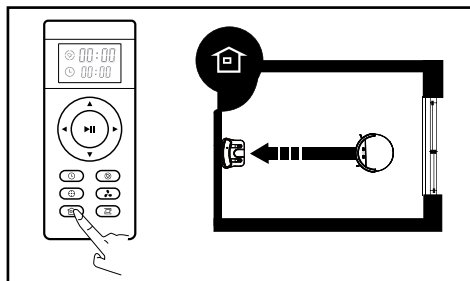

Gebruik deze modus om het product terug te sturen naar het laadstation [9].

**Opmerking:** de robotstofzuiger keert automatisch naar het laadstation terug als de accu bijna leeg is.

- Druk op de toets ‚Terugkeer-modus‘ op de robotstofzuiger [3] of op de afstandsbediening [42] zodat de robotstofzuiger naar het laadstation [9] terugkeert.

## ● Wisfunctie gebruiken

**Opmerking:** om een optimaal resultaat te bereiken, wordt aanbevolen om eerst te zuigen en vervolgens de wisfunctie te gebruiken.

**Opmerking:** haal tijdens het opladen de watertank [20] uit de robotstofzuiger.

- Maak de houder [14] vast aan de onderkant van de robotstofzuiger. Plaats daartoe de vier pennen van de houder [14] in de daarvoor bestemde openingen. Druk de houder [14] met beide handen aan tot deze hoorbaar vastklikt.
- Bevestig de microvezeldoek [13] op de houder [14]. De zes stroken klittenband [35] zorgen ervoor dat de microvezeldoek [13] niet verschuift (zie afb. C).

- Open de afdekking [7] door deze omhoog te klappen (zie afb. B).
- Haal het stofreservoir [19] eruit door het er aan de draaggreep [25] uit te trekken.
- Vul de watertank [20], gebruik daarvoor de water-vulopening [24]. Let daarbij op de markeringen voor de maximale hoeveelheid (300 ml).
- Zet vervolgens de watertank [20] in de robotstofzuiger en sluit de afdekking [7].
- Druk op de ‚Start-/ Pauze‘-knop van de robotstofzuiger [2] of de afstandsbediening [38] om het wisproces te starten.

**Opmerking:** tijdens het vochtig reinigen wordt niet gezogen.

- Druk nogmaals op de ‚Start-/ Pauze‘-knop van de robotstofzuiger [2] of de afstandsbediening [38] om het wisproces te beëindigen.
- Open na beëindiging de afdekking [7] door deze omhoog te klappen.
- Haal de watertank [20] eruit door deze er aan de draaggreep [23] uit te trekken. Giet het eventueel resterende water eruit.
- Zet vervolgens het stofreservoir [19] weer in de robotstofzuiger en sluit de afdekking [7].

**Opmerking:** de verschillende zuigmodi kunnen ook worden gebruikt voor de veegfunctie.

## ● Tijdschema opstellen

Het is mogelijk om een tijdschema op te stellen zodat de robotstofzuiger automatisch reinigt.

**Opmerking:** denk eraan dat alle voorgeprogrammeerde tijden worden gewist als de robotstofzuiger is uitgeschakeld (aan/uit-knop [5] in positie ‚O‘).



**Opmerking:** er klinken pieptonen als tijd en tijdschema succesvol zijn ingesteld. Als dit niet het geval is, is de instelling onjuist.

### Tijd instellen:

- Zorg ervoor dat de robotstofzuiger is ingeschakeld en richt de afstandsbediening op de robot.
- Druk op de [C]-toets [44] en stel met de [↕]-richtingstoetsen [37] de tijd in.
- Druk nogmaals op de [C]-toets [44] om de instelling op te slaan. Om de ingestelde tijd te wissen, voert u de tijd ‚00:00‘ in.

## Tijdschema instellen:

**Opmerking:** de robotstofzuiger start het stofzuigen elke keer op de geplande tijd, voor zover hij niet is uitgeschakeld.

- Zorg ervoor dat de robotstofzuiger is ingeschakeld en richt de afstandsbediening op de robot.
- Druk op de -toets **39** en stel met de -richtingstoetsen **37** de tijd in.
- Druk nogmaals op de -toets **39** om de instelling op te slaan. Om de ingestelde tijd te wissen, voert u de tijd ,00:00' in.

## ● Reiniging en opslag

- Zet de aan/uit-knop **5** in de positie ,O' voordat u het product reinigt.
- Haal het netsnoer **11** uit het stopcontact voordat u het product reinigt.
- Spoel het product niet rechtstreeks met water af.
- Veeg het product niet af met een in water gedrenkte doek.
- Onderbreek de stroomtoevoer als het product gedurende langere tijd niet wordt gebruikt.

Onderdeel	Reinigingsinterval
Stofreservoir <b>19</b>	Afhankelijk van het gebruik
Primaire filter <b>26</b> , heavy-duty-filter <b>27</b>	Wekelijks, 2 x per week bij sterke vervuiling
Zijborstels <b>30</b>	Elke 4 weken
Anti-fall-sensoren <b>31</b>	Elke 2 weken
Voorwiel <b>34</b>	Elke 4 weken

### Stofreservoir en filters reinigen

- Reinig het stofreservoir **19** door het uit te kloppen en vervolgens uit te spoelen met water. Het primaire filter **26** kunt u eveneens uitkloppen en met water reinigen. Laat het stofreservoir **19** en het primaire filter **26** volledig drogen voordat deze weer in het product worden geplaatst. Het heavy-duty-filter **27** uitkloppen en met de meegeleverde reinigingsborstel schoonmaken.

Deze filters mogen niet met water worden schoongemaakt.

- Ga hiervoor te werk zoals op de volgende afbeeldingen is weergegeven.

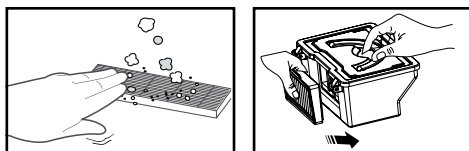
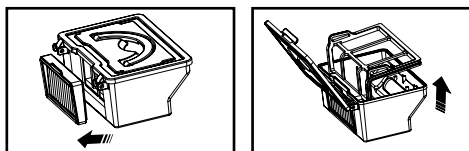
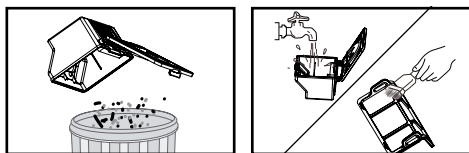
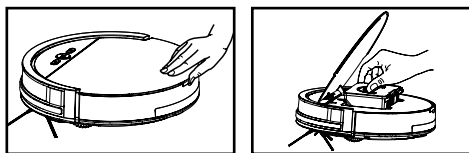

### Zijborstels reinigen

- Reinig de zijborstels **30** door ze te bevrijden van haren en vuil.
- Vervang defecte zijborstels **30**. Ga hiervoor te werk zoals beschreven in het hoofdstuk 'Zijborstels aanbrengen'.

### Behuizing reinigen

- Maak het voorwiel **34** schoon door de erin verwikkelde haren te verwijderen. Verwijder evt. het voorwiel **34** door het eruit te trekken.
- Reinig de anti-fall-sensoren **31** om hun gevoeligheid te behouden.
- Reinig de beschermrand **4a** om diens gevoeligheid te behouden.

## Laadstation reinigen

- Reinig de laadpennen [10] van het laadstation [9] en aan de onderkant van de robotstofzuiger met een droge doek.

## Watertank reinigen

- Verwijder na het wissen de watertank [20] door deze aan de draaggreep [23] eruit te trekken en giet het evt. resterende water eruit.
- Verwijder de houder [14] inclusief microvezeldoek [13] van de onderkant van de robotstofzuiger door de houder [14] eraf te trekken.
- Haal de microvezeldoek [13] van de houder [14] af en laat deze drogen.

- Veeg de watertank [20] met een droge, zachte doek af en laat hem drogen.
- Spoel de houder [14] onder stromend water af.

## Microvezeldoek reinigen

- Was de doek in de wasmachine op 40 °C.
- Gebruik geen wasverzachter.
- Gebruik geen bleekmiddel.
- Niet in de droogtrommel drogen.
- Niet strijken.
- Niet chemisch reinige

## ● Storingen / Problemen oplossen

De robotstofzuiger kondigt veel voorkomende storingen met een korte pieptoon aan:

Nr.	Geluid	Oorzaak	Oplossing
01	•	De wieltjes [32] of zijborstels [30] functioneren niet.	Controleer de wieltjes [32] of zijborstels [30].
02	••	De anti-fall-sensoren [31] en de stootrand [4] functioneren niet.	Reinig de anti-fall-sensoren [31] en schud aan de stootrand [4] om eventuele vuilresten te verwijderen.
03	•••	De robotstofzuiger rijdt niet meer verder.	Draag de robotstofzuiger naar een andere plek en start hem opnieuw.

**Opmerking:** als geen van de genoemde oplossingen verder helpt, neem dan de volgende maatregelen:

- Reset de robotstofzuiger door hem met de aan/uit-knop [5] uit en weer aan te zetten.

- Als de robotstofzuiger ook na het resetten niet werkt, neem dan contact op met de klantenservice.

Storing	Mogelijke oorzaak	Oplossing
De robotstofzuiger rijdt herhaaldelijk tegen obstakels.	De stootrand [4] is ingedrukt en kan niet terugveren.	Klop 10-20 keer tegen de stootrand [4] om eventueel vuil onder de stootrand [4] weg te halen, of haal de stootrand [4] los.
De bedrijfsduur van de robotstofzuiger is te kort.	De accu is niet volledig opgeladen.	Laad de robotstofzuiger opnieuw op.

Storing	Mogelijke oorzaak	Oplossing
De ‚Start-/Pauze‘-knop <b>[2]</b> gaat tijdens het opladen niet branden.	<ul style="list-style-type: none"> <li>- Het netsnoer <b>[11]</b> met netadapter is niet correct aangesloten.</li> <li>- De laadpden <b>[10]</b> op het laadstation <b>[9]</b> wordt door iets geblokkeerd, bijvoorbeeld door dierenhaar.</li> </ul>	<ul style="list-style-type: none"> <li>- Controleer of de netadapter bij deze robotstofzuiger past.</li> <li>- Reinig de laadpden <b>[10]</b> op het laadstation <b>[9]</b>.</li> </ul>
De zuigfunctie van de robotstofzuiger laat te wensen over.	Het heavy-duty-filter <b>[27]</b> is vervuild of vochtig.	Reinig het heavy-duty-filter <b>[27]</b> of vervang het door een nieuwe.
Het stofreservoir <b>[19]</b> verliest vuil.	Het stofreservoir <b>[19]</b> is te vol.	Leeg het stofreservoir <b>[19]</b> .
De robotstofzuiger zuigt niet automatisch op de in het tijdschema vastgelegde tijd.	<ul style="list-style-type: none"> <li>- De tijdschema-instellingen zijn niet opgeslagen.</li> <li>- De tijdschema-instellingen zijn bij het resetten van de robotstofzuiger of bij het vervangen van de batterijen van de afstandsbediening gewist.</li> <li>- De robotstofzuiger is uitgeschakeld.</li> <li>- De accu is bijna leeg.</li> <li>- De robotstofzuiger kan zich niet verplaatsen.</li> </ul>	<ul style="list-style-type: none"> <li>- Stel het tijdschema opnieuw in en sla de instellingen op (zie ‚Tijdschema opstellen‘).</li> <li>- Schakel de robotstofzuiger in en stel het tijdschema opnieuw in (zie ‚Tijdschema opstellen‘).</li> <li>- Schakel de robotstofzuiger in.</li> <li>- Zet de robotstofzuiger nooit uit parkeer hem in het laadstation <b>[9]</b> zodat hij altijd volgeladen en startklaar is.</li> <li>- Schakel de robotstofzuiger uit. Controleer en reinig hem en verwijder eventuele vuilresten (zie ‚Reiniging en opslag‘).</li> </ul>

## ● Afvoer

De verpakking bestaat uit milieuvriendelijke grondstoffen die u via de plaatselijke recyclingcontainers kunt afvoeren.



Neem de aanduiding van de verpakkingsmaterialen voor de af scheiding in acht. Deze zijn gemarkeerd met de afkortingen (a) en een cijfers (b) met de volgende betekenis: 1–7: kunststoffen / 20–22: papier en vezelplaten / 80–98: composietmaterialen.



Informatie over de mogelijkheden om het uitgediende product na gebruik te verwijderen, verstrekt uw gemeentelijke overheid.



Gooi het afgedankte product omwille van het milieu niet weg via het huisvuil, maar geef het af bij het daarvoor bestemde depot of het gemeentelijke milieupark. Over afgifteplaatsen en hun openingstijden kunt u zich bij uw aangewezen instantie informeren.



Het product, waaronder het toebehoren, en de verpakkingsmaterialen kunnen worden gerecycled en zijn onderhevig aan een uitgebreide verantwoordelijkheid van de fabrikant. Gooi ze apart weg, overeenkomstig de aangegeven Info-tri (informatie over afvalscheiding), voor een beter afvalbeheer. Het Triman-logo geldt alleen voor Frankrijk.

Defecte of verbruikte batterijen / accu's moeten volgens de richtlijn 2006/66/EG en veranderingen daarop worden gerecycled. Geef batterijen / accu's en / of het product af bij de daarvoor bestemde verzamelstations.



### **Milieuschade door foutieve verwijdering van de batterijen / accu's!**

Batterijen / accu's mogen niet via het huisvuil worden weggegooid. Ze kunnen giftige zware metalen bevatten en vallen onder het chemisch afval. De chemische symbolen van de zware metalen zijn: Cd = cadmium, Hg = kwik, Pb = lood. Geef verbruikte batterijen / accu's daarom af bij een gemeentelijk inzamelpunt.

### **Alleen voor de robotstofzuiger**

De ingebouwde accu kan niet voor afvoer worden uitgebouwd. Geef het product compleet aan een inzamelpunt voor oude elektronica af.

## **● Garantie / Service**

Geachte klant,

onze producten worden aan een strenge kwaliteitscontrole onderworpen. Mocht dit apparaat desondanks niet probleemloos functioneren, betreuren we dat zeer en vragen we u om contact op te nemen met onze hierna vermelde klantenservice. We staan telefonisch via de vermelde service-hotline voor u klaar. Om aanspraak te kunnen maken op de garantie geldt - zonder dat hierdoor uw wettelijke rechten worden beperkt -

### **het volgende:**

1. U kunt alleen aanspraak maken op garantie binnen een periode van maximaal 3 jaar vanaf de datum van aankoop. Onze garantie beperkt zich tot het herstellen van materiaal- en fabricagefouten of het vervangen van het apparaat. Onze garantieverlening is voor u gratis.

2. Garantieaanspraken moeten onmiddellijk na het bekend worden van de gebreken worden ingediend.
3. Elke aanspraak op garantie na afloop van de garantieperiode is uitgesloten.
4. Bewaar de kassabon als bewijs voor uw aankoop.

### **De garantie komt te vervallen bij:**

- misbruik of ondeskundige behandeling
- niet toepassen van de voor het apparaat geldende veiligheidsmaatregelen
- gebruik van geweld
- ingrepen die niet door ons of door ons erkende serviceadressen zijn uitgevoerd
- schade die door het opsturen in een voor het transport ondeugdelijke verpakking is ontstaan (de verkoopverpakking alleen is niet geschikt voor verzending)
- schade veroorzaakt door eigen toedoen, bijv. slaan, stoten, vallen
- het niet opvolgen van de gebruiksaanwijzing
- normale slijtage
- eigenmachtige reparatiepogingen

De gebruiksaanwijzing kunt u bij onze klantenservice in pdf-formaat opvragen.

### **Service NL BE**

Tel.: 00800-83300000

E-mail: support.lidl@ksr-group.com

**IAN 424811\_2301**

Houd bij alle vragen alstublieft de kassabon en het artikelnummer (IAN 424811\_2301) als bewijs van aankoop bij de hand.

Bereikbaarheid van de hotline:

maandag t/m vrijdag 09:00 t/m 18:00 (MET)















## ● Conformiteitsverklaring

Dit product voldoet aan de eisen van de geldende Europese en nationale richtlijnen. Dit wordt bevestigd door het CE-keurmerk. De betreffende verklaringen liggen ter inzage bij de fabrikant.



CE

<b>Legenda zastosowanych piktogramów</b> .....	Strona 80
<b>Wstęp</b> .....	Strona 80
Zastosowanie zgodne z przeznaczeniem .....	Strona 80
Wskazówki dotyczące znaków towarowych .....	Strona 81
Opis części .....	Strona 81
Zawartość .....	Strona 81
Dane techniczne .....	Strona 82
<b>Wskazówki bezpieczeństwa</b> .....	Strona 83
Wskazówki bezpieczeństwa dla baterii / akumulatorów .....	Strona 86
<b>Uruchomienie</b> .....	Strona 87
Ładowanie produktu .....	Strona 87
Zakładanie szczotek bocznych .....	Strona 88
Wkładanie baterii (pilot zdalnego sterowania) .....	Strona 88
Włączanie / Wylączanie produktu .....	Strona 88
<b>Obsługa</b> .....	Strona 88
Tryby sprzątania .....	Strona 90
Stosowanie funkcji wycierania .....	Strona 91
Tworzenie terminów odkurzania .....	Strona 92
<b>Czyszczenie i przechowywanie</b> .....	Strona 92
<b>Usuwanie usterek / Rozwiązywanie problemów</b> .....	Strona 94
<b>Utylizacja</b> .....	Strona 95
<b>Gwarancja / Serwis</b> .....	Strona 96
<b>Deklaracja zgodności z normami</b> .....	Strona 97

Legenda zastosowanych piktogramów			
	Przestrzegać wskazówek ostrzegawczych i bezpieczeństwa!		SMPS (Switch mode power supply unit) (zasilacz impulsowy)
	Należy przeczytać instrukcję!		Biegunowość przyłącza sieciowego
	Produkt przeznaczony jest wyłącznie do użytku w suchych i zamkniętych pomieszczeniach.		Zgodność UE
	Prąd stały / napięcie stałe		Opakowanie oraz produkt zutylizować zgodnie z zaleceniami dotyczącymi ochrony środowiska naturalnego!
	Prąd zmienny / napięcie zmienne		36 miesięcy gwarancji
	Nigdy nie należy pozostawiać dzieci z materiałem opakowaniowym oraz produktem bez nadzoru.		Z certyfikatem TÜV SÜD / GS
	Odporny na zwarcie transformator bezpieczeństwa		Wskazówki bezpieczeństwa Instrukcja postępowania

## Robot sprząający z funkcją mopowania SSWR B1

### ● Wstęp

 Gratulujemy Państwu zakupu nowego produktu. Tym samym zdecydowali się Państwo na zakup produktu wysokiej jakości. Instrukcja obsługi jest częścią tego produktu. Zawiera ona ważne wskazówki dotyczące bezpieczeństwa, użytkowania i utylizacji. Przed pierwszym użyciem produktu należy zapoznać się ze wszystkimi wskazówkami dotyczącymi obsługi i bezpieczeństwa. Używać produktu wyłącznie zgodnie z jego poniżej opisanym przeznaczeniem. W przypadku przekazania produktu innej osobie należy dołączyć do niego całą jego dokumentację.

### ● Zastosowanie zgodne z przeznaczeniem

Ten produkt jest przeznaczony do odkurzania luźnych, suchych zanieczyszczeń jak na przykład kurzu, kłaczek lub okruszków na gładkich powierzchniach podłogowych i dywanach z krótkim runem. Produkt posiada również funkcję wycierania, która jest przeznaczona tylko do gładkich wykładzin podłogowych. Produktu używać wyłącznie w zamkniętych pomieszczeniach. Produkt przeznaczony jest wyłącznie do użytku prywatnego, nie zaś do zastosowania komercyjnego. Produktu należy używać wyłącznie w przewidzianym do tego celu. Użycie inne niż wyżej opisane lub dokonywanie zmian produktu nie jest dozwolone i/lub może prowadzić do jego uszkodzenia. Producent nie ponosi odpowiedzialności za szkody wynikające z użycia niezgodnego z przeznaczeniem.



## ● Wskazówki dotyczące znaków towarowych

- Znak towarowy i nazwa marki SilverCrest są własnością danego właściciela.
- Wszystkie inne nazwy i produkty mogą być znakami towarowymi lub zarejestrowanymi znakami towarowymi swoich właścicieli.

## ● Opis części

### Odkurzacz automatyczny

- 1 -Przycisk „Tryb Spot” (czyszczenie obszaru)
- 2 -Przycisk „Start / Pauza”
- 3 -Przycisk „Tryb Powrót” (do stacji ładowania)
- 4 Zderzak
- 4a Ochrona przed kolizją
- 5 Przełącznik trybu pracy
- 6 Złącze ładowania
- 7 Pokrywa
- 8 Lampka sygnalizacyjna
- 9 Stacja ładowania
- 10 Bolce ładowania
- 11 Przewód sieciowy
- 12 Zapasowy filtr
- 13 Szmata z mikrowłókna
- 14 Uchwyt (do szmatki z mikrowłókna)
- 15 Wymienne szczotki boczne
- 16 Pilot zdalnego sterowania
- 17 Adapter sieciowy
- 18 Szczoteczka do czyszczenia
- 19 Pojemnik na kurz
- 20 Zbiornik na wodę
- 21 Otwór wylotowy wody
- 22 Otwór wentylacyjny
- 23 Uchwyt do przenoszenia (zbiornik na wodę)
- 24 Otwór do napełniania wodą
- 25 Uchwyt do przenoszenia (pojemnik na kurz)
- 26 Główny filtr
- 27 Wysokowydajny filtr
- 28 Rama wysokowydajnego filtra
- 29 Styki do ładowania (do automatycznego naładowania)
- 30 Szczotka boczna
- 31 Czujnik antyupadkowy
- 32 Kółko boczne

- 33 Otwór ssący
- 34 Przednie koło
- 35 Taśma na rzepy

### Pilot zdalnego sterowania

- 36 Wyświetlacz
- 37 Przyciski kierunku (odkurzacz automatyczny: do przodu / do tyłu / w lewo / w prawo lub zwiększanie / zmniejszanie godzin / minut / zmiana cyfr)
- 38 Przycisk „Start / Pauza”
- 39 Przycisk „Ustawienia harmonogramu”
- 40 Przycisk „Tryb MAX” (zwiększanie siły ssącej)
- 41 Przycisk „Tryb Naróżniki”
- 42 Przycisk „Tryb Powrót” (do stacji ładowania)
- 43 Przycisk „Tryb Spot” (czyszczenie obszaru)
- 44 Przycisk „Ustawianie godziny”
- 45 Wskaźnik godziny
- 46 Wskaźnik harmonogramu
- 47 Komora na baterie
- 48 Pokrywa komory na baterie

## ● Zawartość

Niezwłocznie po rozpakowaniu należy sprawdzić zawartość pod kątem kompletności i nienagannego stanu produktu.

- 1 odkurzacz automatyczny
- 1 pojemnik na kurz
- 1 zbiornik na wodę
- 1 stacja ładowania
- 1 zapasowy wysokowydajny filtr
- 2 dodatkowe szczotki boczne
- 1 pilot zdalnego sterowania (baterie nie są zawarte w zestawie)
- 1 adapter sieciowy
- 1 szczoteczka do czyszczenia
- 1 szmatka z mikrowłókna
- 1 zapasowa szmatka z mikrowłókna
- 1 instrukcja obsługi

## ● Dane techniczne

### Odkurzacz automatyczny

Model:	Silvercrest SSWR B1
Napięcie robocze:	14,4V===
Moc znamionowa:	20W
Akumulator:	akumulator litowo-jonowy (2400 mAh, 14,4 V)
Czas działania:	maks. 70 minut (w zależności od trybu i właściwości podłoża)
Czas ładowania:	ok. 4–6 godzin
Moc ssania:	0,8 kPa / w trybie MAX 1,2 kPa
Pojemność zbiornika na wodę:	350 ml; maks. napełnienie 300 ml

Pojemność pojemnika na kurz:	300 ml; pojemność użytkowa 220 ml
Wymiary:	ø 30 cm / wysokość: 7,5 cm

### Stacja ładowania

Znamionowe napięcie wyjściowe:	19V===
Znamionowy prąd wyjściowy:	0,6 A

### Pilot zdalnego sterowania

Model:	SSWR B1
Bateria:	2 x 1,5V=== AAA (nie dołączone do zestawu)

## Adapter sieciowy

Informacja:	Wartość	Jednostka
Nazwa producenta	 Ten Pao Industrial Co., Ltd, Room 10-11, 6/F., Kwong Sang Hong Centre, 151-153 Hoi Bun Road, Kwun Tong, Kowloon, Hong Kong	
Oznaczenie modelu	S012DBV1900060	
Napięcie wejściowe	100–240	V~
Częstotliwość zmiennego prądu wejściowego	50/60	Hz
Napięcie wyjściowe	19	V===
Prąd wyjściowy	0,6	A
Moc wyjściowa	11,4	W
Przeciętna wydajność robocza	84,85	%
Wydajność przy niskim obciążeniu (10 %)	76,32	%
Pobór mocy przy zerowym obciążeniu	0,057	W

- Produkt może być używany wyłącznie z dostarczonym zasilaczem.
- Przed przystąpieniem do czyszczenia lub serwisowania produktu należy odłączyć zasilacz od gniazdka.
- Ten produkt zawiera baterie, które mogą być wymieniane wyłącznie przez fachowców.

- **⚠ OSTRZEŻENIE!** Do ładowania akumulatora używać wyłącznie zdejmowanej jednostki zasilającej (model: S012DBV1900060), która została dostarczona wraz z produktem.
- Zużyte baterie należy wyjąć z produktu i zutylizować w bezpieczny sposób.
- Nie należy zwierzać zacisków zasilających.



## Wskazówki bezpieczeństwa

PROSIMY O ZACHOWANIE  
WSZYSTKICH WSKAZÓWEK  
BEZPIECZEŃSTWA I INSTRUKCJI  
OBSŁUGI NA PRZYSZŁOŚĆ!

-  **⚠ OSTRZEŻENIE!**  
**NIEBEZPIECZEŃSTWO UTRATY ŻYCIA LUB ODNIESIENIA OBRAŹEN PRZEZ DZIECI!** Nigdy nie pozostawiać dzieci bez nadzoru z materiałem opakowania. Niebezpieczeństwo uduszenia. Produkt należy przechowywać z dala od dzieci.
- **⚠ OSTRZEŻENIE!**  
**ZAGROŻENIE ŻYCIA!** Baterie nie powinny dostać się w ręce dzieci. Nie należy pozostawiać baterii w ogólnie dostępnym miejscu. Istnieje niebezpieczeństwo, że zostaną one połknięte przez

dzieci lub zwierzęta domowe. W przypadku połknięcia należy natychmiast udać się do lekarza.

- Niniejszy produkt może być używany przez dzieci od lat 8 oraz przez osoby z obniżonymi zdolnościami fizycznymi, sensorycznymi lub mentalnymi lub brakiem doświadczenia lub wiedzy, jeśli pozostają pod nadzorem lub zostały pouczone w kwestii bezpiecznego użycia produktu i rozumieją wynikające z niego zagrożenia.
- Dzieci nie mogą bawić się produktem. Czyszczenie i konserwacja przez użytkownika nie mogą być przeprowadzane przez dzieci bez nadzoru.
- Upewnić się, że napięcie dopływu prądu jest zgodne z podanym na stacji ładowania 9.
- Należy używać wyłącznie oryginalnej, dostarczonej przez producenta baterii nadającej się do

ponownego ładowania i stacji ładowania [9]. Stosowanie baterii, które nie nadają się do ponownego ładowania, jest niedozwolone. Dalsze informacje dotyczące baterii znajdują się w rozdziale „Dane techniczne”.

- Nie wolno używać stacji ładowania [9], jeśli jest uszkodzona.
- Należy obchodzić się ostrożnie z przewodem sieciowym [11], aby uniknąć uszkodzeń. Nie używać przewodu sieciowego [11] lub stacji ładowania [9] do przesuwania lub ciągnięcia produktu. Nie dopuszczać do tego, by produkt jeździł po przewodzie sieciowym [11] i trzymać go z dala od źródeł ciepła.
- Jeśli przewód sieciowy [11] jest uszkodzony, musi zostać wymieniony przez personel ds. konserwacji z odpowiednimi kwalifikacjami, aby uniknąć zagrożeń.
- Nie używać produktu, jeżeli wskutek
  - upadku,
  - uszkodzeń,
  - wnikającej wody,
  - zastosowania na wolnym powietrzunie może pracować prawidłowo. Naprawę produktu należy zlecić

producentowi lub jego działowi obsługi klienta.

- Nie używać produktu w pokoju, w którym przebywają dzieci.
- Nie należy używać produktu w wilgotnym lub mokrym otoczeniu (miejsca, w których istnieje ryzyko kontaktu produktu z cieczami lub zanurzenia w wodzie).
- Nie używać produktu w pobliżu otwartego ognia.
- Nie należy używać produktu przy temperaturach powyżej +40 °C lub poniżej +10 °C.
- Przed użyciem usunąć przeszkody, na przykład kable zasilania, zabawki i inne przedmioty.
- Złożyć brzegi dywanu pod dywan. Nie pozostawiać wiszących firan i obrusów na podłodze.
- Spróbować ustawić meble w sposób uporządkowany.
- Przetestować produkt w obszarach ze schodami. W ten sposób można stwierdzić, czy produkt jest w stanie wykryć krawędź obszaru upadku.
- Nie stawiać w obszarze roboczym odkurzacza automatycznego. W innym razie odkurzacz automatyczny nie będzie mógł posprzątać tych obszarów.
- Nie dopuszczać do tego, by włosy, odzież i palce znalazły się

- w pobliżu otworów lub części roboczych produktu.
- Nie dopuszczać do odkurzenia przez produkt materiałów, które mogłyby zapchać produkt, na przykład kamieni, papierków itp.
  - Nie dopuszczać do odkurzenia przez produkt łatwopalnych materiałów, na przykład benzyny lub tonera z drukarki lub ksero kopiarki.
  - Nie dopuszczać do tego, by produkt odkurzał palące się produkty, na przykład papierosy, zapalniczki, popiół lub inne przedmioty, które mogą wywołać pożar.
  - Nie używać produktu, jeśli otwór zasysający jest zablokowany. Usunąć kurz, włosy, watę itp., aby powietrze wpływało bez zakłóceń do otworu zasysającego.
  - Przed użyciem upewnić się, czy pojemnik na kurz [19] i filtry [26], [27] są poprawnie zainstalowane.
  - Przed każdym uruchomieniem produktu sprawdzić powierzchnię do sprzątnięcia i przestrzegać koniecznych przy tym wskazówek bezpieczeństwa i wskazówek dotyczących przygotowania pomieszczenia.
  - Przed każdym uruchomieniem sprawdzić stację ładowania, przewód sieciowy lub adapter sieciowy pod kątem ewentualnych uszkodzeń.
  - Regularnie sprawdzać i oczyszczać filtry i pojemnik na kurz, aby przedłużyć żywotność swojego produktu.
  - Nigdy nie używać produktu bez filtra, aby nie uszkodzić silnika i w ten sposób skrócić żywotność produktu.
  - Przed każdym transportem wyłączyć produkt.
  - Przynajmniej raz na miesiąc całkowicie naładować produkt, aby uniknąć głębokiego rozładowania i tym samym uszkodzenia akumulatora.
  - Nie przykrywać ani nie zaklejać czujników antyupadkowych produktu. W innym razie produkt nie może nawigować.
  - Regularnie czyścić czujniki antyupadkowe. Jeśli czujniki podłogowe są zanieczyszczone, istnieje niebezpieczeństwo, że produkt spadnie ze schodów lub podestów.
  - Sterować produktem za pomocą pilota tylko wtedy, gdy jest w zasięgu wzroku.
  - Przy uruchomieniu poinformować ewentualnie inne osoby znajdujące się w pomieszczeniu, aby nikt nie nadepnął na produkt lub potknął się o niego.

- Zaprzestać używania produktu, jeśli części konstrukcji produktu z tworzywa sztucznego mają rysy lub pęknięcia lub są zdeformowane. Uszkodzone części konstrukcji wymieniać wyłącznie na dopasowane oryginalne części zamienne.



### Wskazówki bezpieczeństwa dla baterii / akumulatorów

- **ZAGROŻENIE ŻYCIA!** Baterie / akumulatory należy trzymać poza zasięgiem dzieci. W przypadku połknięcia należy natychmiast udać się do lekarza!



### NIEBEZPIECZEŃSTWO WYBUCHU!

- Baterii jednorazowego użytku nie wolno ładować ponownie. Baterii / akumulatorów nie należy zwierać i / lub otwierać. Może to doprowadzić do przegrzania, pożaru lub wybuchu.
- Nigdy nie należy wrzucać baterii / akumulatorów do ognia lub wody.
- Nigdy nie należy narażać baterii / akumulatorów na obciążenia mechaniczne.

## Ryzyko wycieku kwasu z baterii / akumulatorów

- Należy unikać ekstremalnych warunków i temperatur, które mogą oddziaływać na baterie / akumulatory, np. kaloryferów / bezpośredniego działania promieniowania słonecznego.
- Jeśli wyciekną baterie / akumulatory, należy unikać kontaktu skóry, oczu i błon śluzowych z chemikaliami! Dotknięte miejsca natychmiast przepłukać czystą wodą i udać się do lekarza!



### ZAKŁADAĆ RĘKAWICE OCHRONNE!

- Wylane lub uszkodzone baterie / akumulatory po dotknięciu skóry mogą spowodować poparzenia chemiczne. Dlatego należy w takim przypadku nakładać odpowiednie rękawice ochronne.
- W przypadku wycieku baterii / akumulatorów natychmiast usunąć je z produktu, aby uniknąć uszkodzeń.
- Używać wyłącznie baterii / akumulatorów tego samego typu. Nie zakładać razem nowych oraz zużytych baterii / akumulatorów!
- Jeżeli produkt nie jest przez dłuższy czas używany, baterie / akumulatory należy wyjąć.

## Ryzyko uszkodzenia produktu

- Używać wyłącznie zalecanego rodzaju baterii / akumulatora!
- Włożyć baterie / akumulatory zgodnie z oznaczeniem biegunów (+) i (-) na baterii / akumulatorze i produkcie.
- Oczyszczyć styki baterii / akumulatora i w komorze baterii przed włożeniem suchą, niestrzępiącą się szmatką lub patyczkiem higienicznym!
- Zużyte baterie / akumulatory wyjąć jak najszybciej z produktu.

## Tylko dla odkurzaczy automatyczny

- Produkt posiada wbudowany akumulator, który nie może być wymieniony przez użytkownika. Rozmontowanie lub wymiana akumulatora mogą być dokonane wyłącznie przez producenta lub w jego punkcie obsługi klienta lub przez osobę o podobnych kwalifikacjach, aby zapobiec zagrożeniom. Przy utylizacji należy zwrócić uwagę na to, że produkt zawiera akumulator.

## ● Uruchomienie

### ● Ładowanie produktu

Przed pierwszym użyciem należy całkowicie naładować produkt.

Czas ładowania wynosi od ok. 4 do 6 godzin.

- Ustawić stację ładowania [9] i podłączyć przewód sieciowy [11]. Lampka sygnalizacyjna [8] świeci się.
  - Postawić stację ładowania [9] płasko przy ścianie.
- Wskazówka:** nie umieszczaj żadnych przedmiotów 1 m od lewej/prawej strony oraz 2 m od przedniej strony.
- Przed naładowaniem włączyć przełącznik trybu pracy [5] na produkcie (pozycja „I”).
  - Ustawić produkt na stacji ładowania [9] i wyrównać go przy bolcach ładowania [10].
  - Alternatywnie można również połączyć przewód sieciowy [11] bezpośrednio ze złączem ładowania [6] produktu.

**Wskazówka:** produkt czasami poprawia pozycję w stacji ładowania.

### Przycisk „Start / Pauza” [2]

Proces ładowania: miga w kolorze pomarańczowym

Zakończony proces

ładowania: nie świeci się

Tryb gotowości: miga na zielono

Usterka produktu: miga na czerwono

Niski stan akumulatora: świeci się na pomarańczowo

Tryb odkurzania: świeci się na zielono

**Wskazówka:** w obrębie stacji ładowania [9] 15 cm ponad ziemią nie mogą znajdować się żadne lustra lub inne mocno odbłaskowe przedmioty.

W razie potrzeby ostrożnie je.

**⚠ OSTROŻNIE!** Unikać narażania stacji ładowania [9] na bezpośrednie promienie słoneczne.

**⚠ OSTROŻNIE!** W miarę możliwości jak najrzadziej zmieniać pozycję stacji ładowania [9].

## ● Zakładanie szczotek bocznych

**Wskazówka:** podczas mocowania szczotek bocznych [30], należy upewnić się, że oznaczenia „L” i „R” na spodzie odkurzacza automatycznego oraz na szczotkach bocznych [30] są zgodne.

- Zamontować szczotki boczne [30], w tym celu należy odkręcić śruby w kierunku przeciwnym do ruchu wskazówek zegara za pomocą śrubokręta krzyżakowego.
- Szczotki boczne [30] włożyć w przewidziane do tego celu zagłębienie i dokręcić śruby zgodnie z ruchem wskazówek zegara.
- Upewnić się, że szczotki boczne [30] są dobrze zamontowane.

## ● Wkładanie baterii (pilota zdalnego sterowania) (rys. D)

- Zdjąć pokrywę komory na baterie [48] z tyłu pilota zdalnego sterowania [16], przesuwając ją w dół w kierunku strzałki.  
Włożyć dwie baterie typu AAA (nie są zawarte w zestawie) do komory na baterie [47] lub wymienić zużyte baterie na nowe. Należy stosować wyłącznie baterie podanego typu (patrz „Dane techniczne”). Należy przy tym zwrócić

uwagę na prawidłowe ułożenie biegunów. Jest ono oznaczone w komorze na baterie [47].

- Zamknąć komorę na baterie [47], zakładając pokrywę komory na baterie w kierunku przeciwnym do strzałki.
- Wyświetlacz [36] zaświeci się, a na wyświetlaczu [36] pojawi się wskaźnik godziny [45] i wskaźnik harmonogramu [46].

**Wskazówka:** jeśli nie zamierza się używać pilota zdalnego sterowania [16] przez dłuższy czas, to należy wyjąć z niego baterie.

## ● Włączanie/Wyłączanie produktu

- Uruchomić przełącznik trybu pracy [5] z boku produktu. „I” oznacza włączony, „O” oznacza wyłączony. Jeśli przycisk „Start/Pauza” [2] świeci na zielono, produkt został włączony z powodzeniem.

**Wskazówka:** nie wyłączać produktu po zakończeniu sprzątania. Pozostawić go w stacji ładowania [9], aby był gotowy do następnego sprzątania.

**Wskazówka:** po uruchomieniu przełącznika trybu pracy [5] godzina i terminy odkurzania zostaną skasowane.

## ● Obsługa

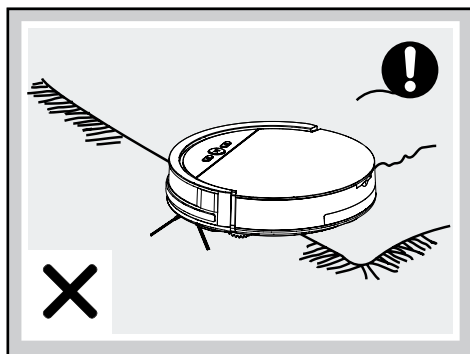
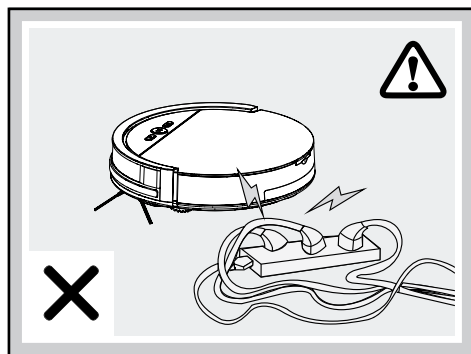



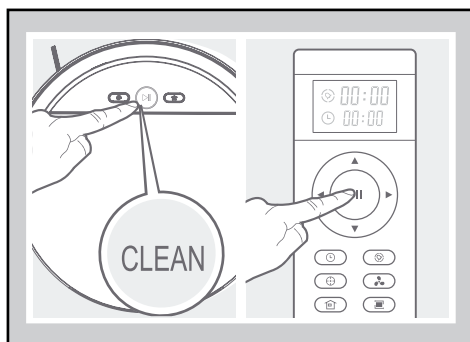
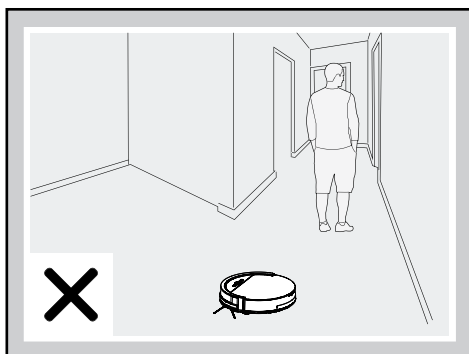
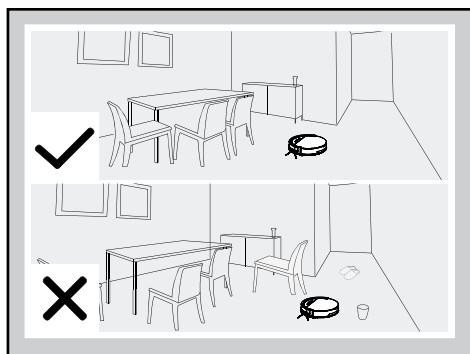
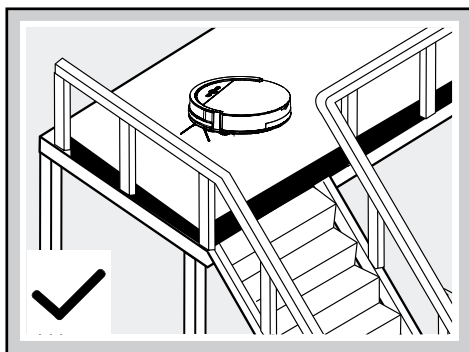
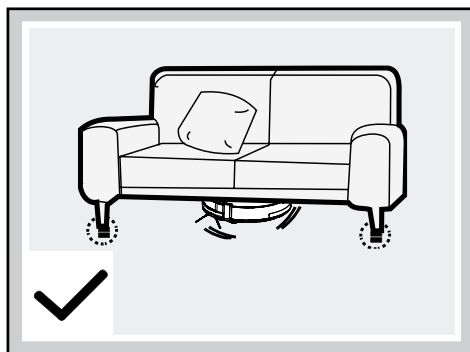

Z powodu kompleksowości otoczenia domowego możliwe jest, że produkt ominie niektóre obszary. Dla lepszego wyniku sprzątania zalecamy codzienne używanie produktu.

- Przed użyciem usunąć przeszkody, na przykład kable zasilania, zabawki i inne przedmioty.
- Złożyć brzegi dywanu pod dywan. Nie pozostawiać wiszących firan i obrusów na podłodze.

- Spróbować ustawić meble w sposób uporządkowany.
- Przetestować produkt w obszarach ze schodami. W ten sposób można stwierdzić, czy jest on w stanie wykryć krawędź obszaru upadku.
- Nie stać w obszarze roboczym odkurzacza automatycznego. W innym razie odkurzacz automatyczny nie będzie mógł posprzątać tych obszarów.
- Należy zapewnić wolną przestrzeń o wysokości co najmniej 8 cm, aby odkurzacz automatyczny mógł bez problemu sprzątać pod nią.
- W mieszkaniach wielopiętrowych należy zainstalować w górnych partiach balustrady zapobiegające upadkowi odkurzacza automatycznego.

### Sprzątanie

- Upewnić się, że przełącznik trybu pracy **5** jest ustawiony na „1”.
- Nacisnąć przycisk „Start/Pauza” odkurzacza automatycznego **2** lub pilota zdalnego

sterowania [38]. Przycisk „Start/Pauza” odkurzacza automatycznego [2] zaświeci się.

- Gdy przycisk „Start/Pauza” [2] zamiga, odkurzacz automatyczny rozpocznie sprzątkanie.  
**Wskazówka:** po 15 sekundach bez polecenia, robot automatyczny przechodzi w tryb uśpienia. Naciskając przycisk „Start/Pauza” odkurzacza automatycznego [2] lub pilota zdalnego sterowania [38] budzi się odkurzacz automatyczny ze stanu uśpienia. Ponowne naciśnięcie tych przycisków spowoduje, że odkurzacz automatycznie rozpocznie czyszczenie.

### **Pauza**

- Podczas pracy odkurzacza automatycznego nacisnąć przycisk „Start/Pauza” na odkurzaczu automatycznym [2] lub pilocie zdalnego sterowania [38], aby przerwać tryb sprzątkania.
- Podczas przerwy odkurzacza można sterować jego ruchami przyciskami kierunku [37] na pilocie w lewo/prawo/przód/tył.
- Poprzez naciśnięcie przycisków kierunku [37] odkurzacz ponownie podejmuje funkcję odkurzania i kończy się tryb uśpienia.
- W celu ponownego uruchomienia nacisnąć przycisk „Start/Pauza” na odkurzaczu automatycznym [2] lub pilocie zdalnego sterowania [38], aby zakończyć tryb uśpienia. Następnie wcisnąć przycisk z wybranym trybem, aby ponownie podjął pracę.
- Aby przełączyć odkurzacz z trybu czuwania w tryb uśpienia, należy w trybie czuwania nacisnąć i przytrzymać przycisk „Start/Pauza” odkurzacza automatycznego [2] przez 3 sekundy. Odkurzacz automatycznie przechodzi w tryb uśpienia, jeśli przez 15 sekund nie otrzyma żadnego polecenia.

**Wskazówka:** jeśli produkt podejmie pracę po pauzie, na nowo planuje obszar i możliwe, że posprząta już oczyszczony obszar.

### **● Tryby sprzątkania**

Aby uzyskać lepszy efekt sprzątkania, produkt wyposażony jest w różne tryby sprzątkania. Można

wybierać tryby poprzez naciśnięcie przycisku na panelu obsługi lub pilocie zdalnego sterowania.

- W celu uruchomienia poniższych trybów upewnić się, że produkt jest w „stanie obudzenia”. Jeśli znajduje się w trybie uśpienia, naciskając przycisk „Start/Pauza” na odkurzaczu automatycznym [2] lub pilocie zdalnego sterowania [38], aby zakończyć tryb uśpienia.

### **Czyszczenie automatyczne**

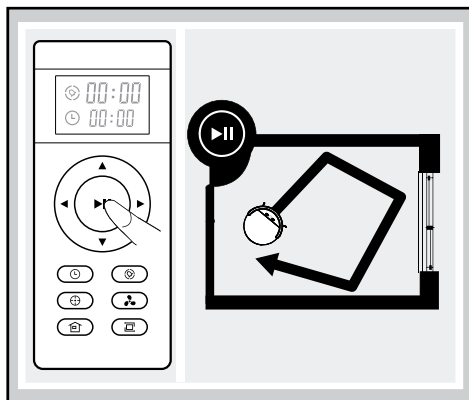

Odkurzacz automatycznie czyści pomieszczenie i zmienia kierunek jego ruchu w zależności od sytuacji.

- Naciskając przycisk „Start/Pauza” na odkurzaczu automatycznym [2] lub pilocie zdalnego sterowania [38], aby uruchomić automatyczne czyszczenie.

### **Tryb Spot**

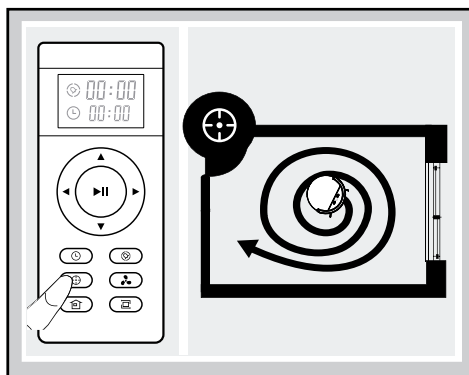

Ten tryb nadaje się do obszaru o wysokiej koncentracji brudu lub kurzu. W trybie sprzątania spot produkt koncentruje się na obszarze do oczyszczenia.

- Nacisnąć przycisk „Tryb Spot” na odkurzaczu automatycznym [1] lub na pilocie zdalnego sterowania [43], aby uruchomić ten tryb.

**Wskazówka:** tryb Spot jest kończony automatycznie, a odkurzacz ponownie przechodzi w tryb czuwania.

## Tryb MAX

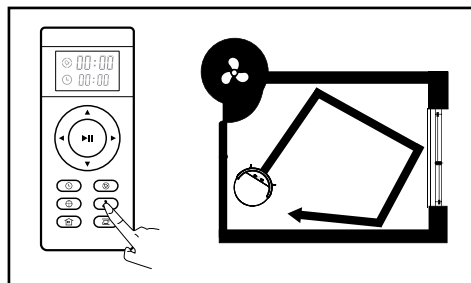

Ten tryb nadaje się do silnie zabrudzonej lub zakurzonej podłogi.

- Podczas odkurzania nacisnąć przycisk „Tryb MAX” na pilocie zdalnego sterowania [40]. Moc ssania zostanie zwiększona w celu głębokiego czyszczenia.
- Ponownie nacisnąć przycisk „Tryb MAX” [40], aby przejść do aktualnego trybu o normalnej mocy.

## Tryb narożników

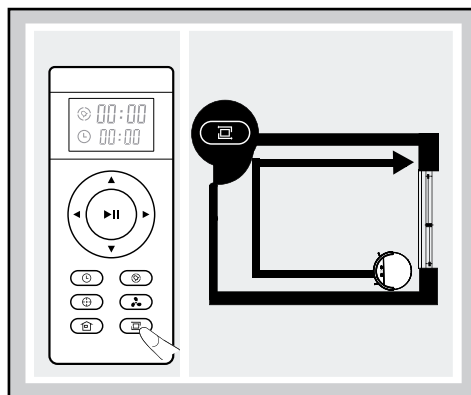

Ten tryb nadaje się do sprzątania narożników i krawędzi pomieszczenia. W „Trybie narożników” produkt przesuwa się wzdłuż ograniczenia (na przykład ściana). Tryb ten zostanie automatycznie wyłączony, jeśli odkurzacz automatyczny nie wykryje żadnych ścian lub narożników.

- Nacisnąć przycisk „Tryb narożników” na pilocie zdalnego sterowania [41], aby uruchomić ten tryb.
- Aby zakończyć ten tryb ręcznie, nacisnąć przycisk „Start / Pauza” odkurzacza automatycznego [2] lub pilota zdalnego sterowania [38].

## Tryb powracania

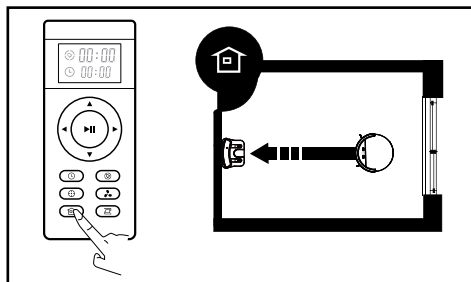

Tryb ten wykorzystuje się, aby produkt wrócił do stacji ładowania [9].

**Wskazówka:** odkurzacz automatyczny wraca automatycznie do stacji ładowania, jeśli akumulator jest słaby.

- Nacisnąć przycisk „Tryb powracania” na odkurzaczu automatycznym [3] lub na pilocie zdalnego sterowania [42], aby odkurzacz powrócił do stacji ładowania [9].

## ● Stosowanie funkcji wycierania

**Wskazówka:** aby uzyskać najlepsze rezultaty, zaleca się najpierw odkurzyć, a następnie użyć funkcji wycierania.

**Wskazówka:** podczas procesu ładowania należy wyjąć zbiornik na wodę [20] z robota ssącego.

- Uchwyt [14] umieścić na spodzie odkurzacza automatycznego. Umieścić cztery trzpienie uchwyty [14] w przewidzianych do tego celu otworach. Uchwyt [14] docisnąć obiema dłońmi, aż słyszalnie zaskoczy.

- Szmatkę z mikrowłókna [13] umieścić na uchwycie [14]. Sześć taśm an rzepy [35] zapewnia, że szmatka z mikrowłókna [13] nie będzie się zsuwała (patrz rysunek. C).
  - Otworzyć pokrywę [7], podnosząc ją do góry (patrz rys. B).
  - Wyjąć pojemnik na kurz [19], ciągnąc go za uchwyt do przenoszenia [25].
  - Napełnić zbiornik na wodę [20] za pomocą otworu do napełniania wodą [24]. Zwrócić przy tym uwagę na oznaczenia dotyczące maksymalnego wypełnienia (300 ml).
  - Następnie włożyć zbiornik na wodę [20] do odkurzacza automatycznego i zamknąć pokrywę [7].
  - Nacisnąć przycisk „Start / Pauza” odkurzacza automatycznego [2] lub pilota zdalnego sterowania [38], aby rozpocząć proces wycierania.
- Wskazówka:** podczas czyszczenia na mokro nie odkurza się.
- Ponownie nacisnąć przycisk „Start / Pauza” odkurzacza automatycznego [2] lub pilota zdalnego sterowania [38], aby zakończyć proces wycierania.
  - Po zakończeniu otworzyć pokrywę [7], podnosząc ją do góry.
  - Wyjąć zbiornik na wodę [20], ciągnąc go za uchwyt do przenoszenia [23]. Opróżnić resztę wody.
  - Następnie znów włożyć pojemnik na kurz [19] do odkurzacza automatycznego i zamknąć pokrywę [7].

**Wskazówka:** Różnych trybów odkurzania można użyć również do funkcji wycierania.



## ● Tworzenie terminów odkurzania

Istnieje możliwość stworzenia harmonogramu automatycznego czyszczenia odkurzacza.

**Wskazówka:** należy pamiętać, że wszystkie zaprogramowane czasy zostaną skasowane, gdy odkurzacz automatyczny jest wyłączony (przełącznik trybu pracy [5] w pozycji „O”.



**Wskazówka:** po pomyślnym ustawieniu czasu i harmonogramu rozlegają się sygnały dźwiękowe. Jeśli tak nie jest, ustawienie jest nieprawidłowe.

## Ustawianie czasu zegarowego:

- Upewnić się, że odkurzacz automatyczny jest włączony i skierować na niego pilota zdalnego sterowania.
- Nacisnąć  przycisk [44] i przy pomocy  przycisków kierunku [37] ustawić godzinę.
- Nacisnąć ponownie  przycisk [44], aby zapisać ustawienie. Aby usunąć ustawioną godzinę, należy wprowadzić godzinę „00:00”.

## Ustawianie harmonogramu:

**Wskazówka:** odkurzacz automatyczny rozpoczyna odkurzanie za każdym razem o zaplanowanej godzinie, chyba że jest wyłączony.

- Upewnić się, że odkurzacz automatyczny jest włączony i skierować na niego pilota zdalnego sterowania.
- Nacisnąć  przycisk [39] i przy pomocy  przycisków kierunku [37] ustawić godzinę.
- Nacisnąć ponownie  przycisk [39], aby zapisać ustawienie. Aby usunąć ustawioną godzinę, należy wprowadzić godzinę „00:00”.

## ● Czyszczenie i przechowywanie

- Przełącznik trybu pracy [5] ustawić na pozycji „O” przed czyszczeniem produktu.
- Przed czyszczeniem produktu wyjąć przewód sieciowy [11] z gniazdka.
- Nie pukać produktu bezpośrednio w wodzie.
- Nie wycierać produktu szmatką nasączoną wodą.
- Odłączyć zasilanie, jeżeli produkt nie jest używany przez dłuższy czas.

Część	Częstotliwość czyszczenia
Pojemnik na kurz [19]	W zależności od zastosowania
Główny filtr [26], wysokowydajny filtr [27]	Raz w tygodniu, 2 x tygodniowo przy dużym zabrudzeniu
Szczotki boczne [30]	Co 4 tygodnie
Czujniki anty-upadkowe [31]	Co 2 tygodnie

Część	Częstotliwość czyszczenia
Przednie koło [34]	Co 4 tygodnie

### Czyszczenie pojemnika na kurz i filtra

- Pojemnik na kurz [19] czyścić wytrzepując go, a następnie opłukać wodą. Główny filtr [26] można również wytrzepać i wyczyścić wodą. Przed ponownym zamontowaniem w produkcie należy całkowicie wysuszyć pojemnik na kurz [19] i główny filtr [26]. Wysokowydajny filtr [27] wytrzepać i wyczyścić go załączoną szczoteczką do czyszczenia. Tego filtra nie czyścić wodą.
- Należy postępować w sposób przedstawiony na poniższych rysunkach.

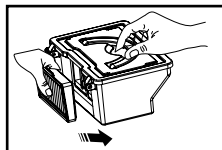
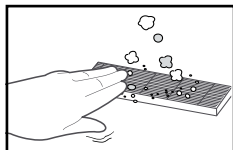
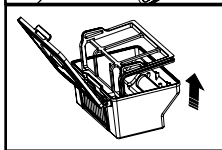
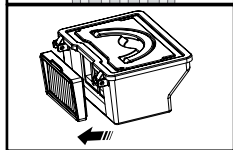
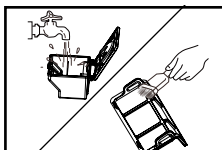
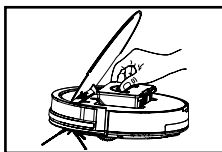
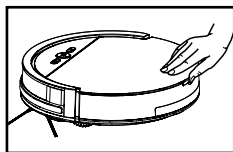

### Czyszczenie szczotek bocznych

- Wyczyścić szczotki boczne [30], usuwając z nich włosy i brud.
- Wymienić uszkodzone szczotki boczne [30]. Postępować przy tym w sposób opisany w rozdziale „Mocowanie szczotek bocznych”.

### Czyszczenie obudowy głównej

- Oczyszczyć koło przednie [34], aby usunąć zaplątane włosy. W razie potrzeby należy usunąć koło przednie [34], wyciągając je.
- Oczyszczyć czujniki antyupadkowe [31], aby zachować ich czułość.
- Oczyszczyć ochronę przed kolizją [4a], aby zachować jej czułość.

### Czyszczenie stacji ładowania

- Suchą szmatką oczyścić bolce ładowania [10] w stacji ładowania [9] i na spodzie odkurzacza automatycznego.

### Czyszczenie zbiornika na wodę

- Po wycieraniu wyjąć zbiornik na wodę [20], ciągnąc go za uchwyt do przenoszenia [23] i opróżnić resztki wody.
- Usunąć uchwyt [14] wraz ze szmatką z mikrowłókna [13] ze spodu odkurzacza automatycznego, zdejmując uchwyt [14].
- Szmatkę z mikrowłókna [13] zdjąć z uchwytu [14] i pozostawić ją do wyschnięcia.
- Przytrzeć zbiornik na wodę [20] suchą, miękką szmatką i pozostawić go do wyschnięcia.
- Uchwyt [14] przepłukać pod bieżącą wodą.

### Czyszczenie szmatki z mikrowłókna

- Szmatkę wyprać w pralce w temperaturze 40 °C.
  - Nie stosować płynu do płukania tkanin.
  - Nie stosować wybielacza.
  - Nie suszyć w suszarce bębnowej.
  - Nie prasować.
  - Nie czyścić chemicznie.

## ● Usuwanie usterek / Rozwiązywanie problemów

Odkurzacz automatyczny oznajmia często występujące usterki krótkim sygnałem dźwiękowym:

Nr	Dźwięk	Przyczyna	Rozwiązanie
01	•	Koła [32] lub szczotki boczne [30] nie działają.	Sprawdzić koła [32] lub szczotki boczne [30].
02	••	Czujniki antyupadkowe [31] i zderzak [4] nie działają.	Wyczyścić czujniki antyupadkowe [31] i potrząsnąć zderzakiem [4] w celu usunięcia ciał obcych.
03	•••	Odkurzacz automatyczny nie jedzie dalej.	Przenieść odkurzacz automatyczny w inne miejsce i uruchomić go na nowo.

- Wskazówka:** jeśli żadne z powyższych rozwiązań nie pomaga, należy podjąć następujące działania:
- Zresetować odkurzacz automatyczny, wyłączając go i włączając ponownie za pomocą przełącznika trybu pracy [5].
  - Jeśli odkurzacz automatyczny nadal nie działa po zresetowaniu, należy skontaktować się z centrum serwisowym.

Usterka	Możliwa przyczyna	Rozwiązanie
Odkurzacz automatyczny wielokrotnie najechał na przeszkodę.	Zderzak [4] jest wciśnięty i nie może sprężynować.	Zastukać 10-20 razy w zderzak [4] w celu usunięcia zanieczyszczeń pod zderzakiem [4] lub poluzowania zderzaka [4].
Czas pracy odkurzacza automatycznego jest zbyt krótki.	Akumulator nie jest całkowicie naładowany.	Ponownie naładować odkurzacz automatyczny.
Przycisk „Start/Pauza” [2] nie świeci się podczas ładowania.	- Przewód sieciowy [11] z adapterem sieciowym nie jest poprawnie podłączony. - Ciało obce, np. sieć zwierzęca, blokuje bolec ładowania [10] w stacji ładowania [9].	- Sprawdzić, czy adapter sieciowy jest kompatybilny z tym odkurzaczem sieciowym. - Wyczyścić bolec ładowania [10] w stacji ładowania [9].
Funkcja ssania odkurzacza automatycznego zmniejsza się.	Wysokowydajny filtr [27] jest zabrudzony lub wilgotny.	Wyczyścić wysokowydajny filtr [27] lub wymienić go na nowy.
Pojemnik na kurz [19] traci brud.	Pojemnik na kurz [19] jest pełny.	Opróżnić pojemnik na kurz [19].

Usterka	Możliwa przyczyna	Rozwiązanie
<p>Odkurzacz nie odkurza automatycznie w czasie określonym w harmonogramie.</p>	<ul style="list-style-type: none"> <li>- Ustawienia harmonogramu nie zostały zapisane.</li> <li>- Ustawienia harmonogramu zostały usunięte podczas resetowania odkurzacza automatycznego lub wymiany baterii w pilocie zdalnego sterowania.</li> <li>- Odkurzacz automatyczny jest wyłączony.</li> <li>- Poziom naładowania akumulatora jest niski.</li> <li>- Odkurzacz automatyczny nie może się poruszać.</li> </ul>	<ul style="list-style-type: none"> <li>- Ponownie ustawić harmonogram i zapisać ustawienia (patrz „Tworzenie terminów odkurzania”).</li> <li>- Włączyć odkurzacz automatyczny i ponownie ustawić harmonogram (patrz „Tworzenie terminów odkurzania”).</li> <li>- Włączyć odkurzacz automatyczny.</li> <li>- Nigdy nie należy wyłączać odkurzacza automatycznego i parkować go w stacji ładowania  aby był zawsze w pełni naładowany i gotowy.</li> <li>- Wyłączyć odkurzacz automatyczny. Sprawdzić i wyczyścić go oraz usunąć wszelkie ciała obce (patrz „Czyszczenie i przechowywanie”).</li> </ul>

## ● Utylizacja

Opakowanie wykonane jest z materiałów przyjaznych dla środowiska, które można przekazać do utylizacji w lokalnym punkcie przetwarzania surowców wtórnych.



Przy segregowaniu odpadów prosimy zwrócić uwagę na oznakowanie materiałów opakowaniowych, oznaczone są one skrótami (a) i numerami (b) o następującym znaczeniu: 1-7: Tworzywa sztuczne / 20-22: Papier i tektura / 80-98: Materiały kompozytowe.



Informacji na temat możliwości utylizacji wyeksploatowanego produktu udziela urząd gminy lub miasta.



Z uwagi na ochronę środowiska nie wyrzucać urządzenia po zakończeniu eksploatacji do odpadów domowych, lecz prawidłowo zutylizować. Informacji o punktach zbiorczych i ich godzinach otwarcia udziela odpowiedni urząd.

Elektroodpady nie mogą być wyrzucane do pojemników do selektywnej zbiórki odpadów komunalnych. Można je oddać w specjalnie wyznaczonych miejscach np. Punkt Selektywnej Zbiórki Odpadów Komunalnych lub/bądź w punktach handlowych oferujących w sprzedaży sprzęt elektroniczny.

Należy postępować zgodnie z obowiązującymi w Polsce przepisami dotyczącymi selektywnej zbiórki urządzeń elektrycznych i elektronicznych. Zużyty sprzęt może mieć szkodliwy wpływ na środowisko i zdrowie ludzi z uwagi na potencjalną zawartość niebezpiecznych substancji, mieszanin oraz części składowych. Gospodarstwo domowe spełnia ważną rolę w przyczynianiu się do ponownego użycia i odzysku surowców wtórnych, w tym recyklingu zużytego sprzętu. Na tym etapie kształtuje się postawy, które wpływają na zachowanie wspólnego dobra jakim jest czyste środowisko naturalne.



Produkt, w tym akcesoria i materiały opakowaniowe, nadają się do recyklingu i podlegają rozszerzonej odpowiedzialności producenta. Wyrzuć je osobno,

zgodnie z ilustracją przedstawiającą informacje o sortowaniu, aby zapewnić lepszą utylizację odpadów. Logo Triman jest ważne tylko dla Francji.

Uszkodzone lub zużyte baterie / akumulatory muszą być poddane recyklingowi zgodnie z dyrektywą 2006/66/WE i jej zmianami. Oddać baterie / akumulatory i / lub produkt w dostępnych punktach zbiórki.



### **Niewłaściwa utylizacja baterii / akumulatorów stwarza zagrożenie dla środowiska naturalnego!**

Baterii / akumulatorów nie należy wyrzucać razem z odpadami domowymi. Mogą one zawierać szkodliwe metale ciężkie i należy je traktować jak odpady specjalne. Symbole chemiczne metali ciężkich są następujące: Cd = kadm, Hg = rtęć, Pb = ołów. Dlatego też zużyte baterie / akumulatory należy przekazywać do komunalnych punktów gromadzenia odpadów niebezpiecznych.

### **Tylko dla odkurzacza automatycznego**

Wbudowany akumulator nie może być rozmontowany w celu utylizacji. Produkt należy przekazać w całości w punkcie zbiórki zużytej elektroniki.

## **Gwarancja / Serwis**

Szanowna Klientko, szanowny Kliencie,

nasze produkty podlegają ścisłej kontroli jakości. Jeśli mimo to urządzenie nie będzie funkcjonowało nienagannie, bardzo tego żałujemy i prosimy o zwrócenie się do naszej poniżej wymienionej obsługi klienta. Chętnie jesteśmy do Państwa dyspozycji pod podanym numerem telefonu gorącej linii serwisu. W celu uwierzytelnienia roszczeń gwarancyjnych obowiązuje - bez ograniczenia praw gwarancyjnych.

### **Co następuje:**

1. Roszczenia gwarancyjne można wysuwać wyłącznie w okresie maks. 3 lat od daty zakupu. Nasze usługi gwarancyjne ograniczają się do usuwania wad materiałowych i fabrycznych lub

wymiany urządzenia. Nasze usługi gwarancyjne są bezpłatne.

2. Roszczenia gwarancyjne należy zgłaszać każdorazowo niezwłocznie po dowiedzeniu się o wadzie.
3. Uwierzytelnienie roszczeń po upływie okresu gwarancji jest wykluczone.
4. Paragon należy zachować jako dowód dokonania zakupu.

Zgodnie z Kodeksem Cywilnym art. 581 §1 wraz z wymianą urządzenia lub ważnej części czas gwarancji rozpoczyna się na nowo.

### **Brak usług gwarancyjnych w przypadku:**

- bezprawnego lub niewłaściwego obchodzenia się z urządzeniem
- przestrzegania obowiązujących środków bezpieczeństwa dla urządzenia
- użycia zbyt dużej siły
- ingerencji podejmowanych przez nieautoryzowany przez nas adres serwisowy
- uszkodzeń, które powstały wskutek wysyłki w niezabezpieczonym opakowaniu (samo opakowanie tego produktu nie nadaje się do wysyłki)
- szkód spowodowanych samodzielnie wskutek np. uderzenia, zderzenia, upadku
- nieprzestrzegania instrukcji obsługi
- zwykłego zużycia
- samodzielnych prób naprawy

Instrukcję obsługi można zamówić u naszej obsługi klienta w formacie PDF.

### **Serwis w PL**

Tel.: 00800-83300000

E-mail: support.lidl@ksr-group.com

**IAN 424811\_2301**

Przed skontaktowaniem się z działem serwisowym należy przygotować paragon i numer artykułu (IAN 424811\_2301) jako dowód zakupu.

Osiągalna gorąca linia: od poniedziałku do piątku 09:00 do 18:00 (CET)



## ● Deklaracja zgodności z normami















Niniejszy produkt spełnia wymagania obowiązujących dyrektyw europejskich i krajowych. Zostało to potwierdzone znakiem CE. Odpowiednie deklaracje przechowuje producent.



CE



<b>Legenda použitých piktogramů</b> .....	Strana 100
<b>Úvod</b> .....	Strana 100
Použití ke stanovenému účelu.....	Strana 100
Upozornění k ochranným známkám.....	Strana 101
Popis dílů .....	Strana 101
Obsah dodávky .....	Strana 101
Technická data.....	Strana 101
<b>Bezpečnostní upozornění</b> .....	Strana 103
Bezpečnostní pokyny pro baterie a akumulátory .....	Strana 105
<b>Uvedení do provozu</b> .....	Strana 106
Nabíjení výrobku .....	Strana 106
Nasazení postranních kartáčů .....	Strana 107
Vložení baterií (dálkový ovladač).....	Strana 107
Zapínání a vypínání výrobku.....	Strana 107
<b>Obsluha</b> .....	Strana 107
Čistící režimy .....	Strana 109
Použití funkce vytírání .....	Strana 110
Sestavení termínů sání.....	Strana 111
<b>Čištění a skladování</b> .....	Strana 111
<b>Odstranění poruch a řešení problémů</b> .....	Strana 112
<b>Zlikvidování</b> .....	Strana 113
<b>Záruka a servis</b> .....	Strana 114
<b>Prohlášení o shodě</b> .....	Strana 115

Legenda použitých piktogramů			
	Dbejte na výstražné a bezpečnostní pokyny!		SMPS (Switch mode power supply unit) (spínací síťový adaptér)
	Číst pokyny!		Polarita síťové přípojky
	Výrobek je vhodný výhradně k použití ve vnitřních prostorech, v suchých a uzavřených místnostech.		EU konformní
	Stejnoseměrný proud / stejnosměrné napětí		Obal i výrobek odstraňujte do odpadu ekologicky!
	Střídavý proud / střídavé napětí		Záruka 36 měsíců
	Nikdy nenechávejte děti bez dohledu s obalovým materiálem a výrobkem.		Certifikované od TÜV SÜD / GS
	Bezpečnostní transformátor odolný proti zkratu		Bezpečnostní upozornění Instrukce

## Robotický vysavač s funkcí vytírání SSWR B1

### ● Úvod

 Blahopřejeme Vám ke koupi nového výrobku. Rozhodli jste se pro kvalitní produkt. Návod k obsluze je součástí tohoto výrobku. Obsahuje důležité pokyny pro bezpečnost, použití a likvidaci. Před použitím výrobku se seznamte se všemi pokyny k obsluze a bezpečnostními pokyny. Použijte výrobek jen popsaným způsobem a na uvedených místech. Při předání výrobku třetí osobě předejte i všechny podklady.

### ● Použití ke stanovenému účelu

Tento výrobek je vhodný na vysávání uvolněných, suchých nečistot jako jsou např. prach, žmolky nebo drobký na hladkých podlahovinách a kobercích s krátkým vlasem. Přídavně je výrobek vybavený funkcí vytírání, určenou pro hladké podlahoviny. Použijte výrobek jen ve vnitřních prostorách. Tento výrobek je určen pouze pro privátní použití, není vhodný pro živnostenské podnikání. Výrobek používejte výhradně ke stanovenému účelu. Jiné než zde popsané použití anebo změna výrobku nejsou přípustné a mohou vést ke zranění nebo poškození výrobku. Za škody způsobené použitím k nestanovenému účelu nepřevezme výrobce záruku.

## ● Upozornění k ochranným známkám

- Ochranná známka a jméno značky SilverCrest jsou vlastnictvím příslušného majitele.
- Všechny ostatní názvy a produkty mohou být ochrannými známkami nebo registrovanými ochrannými známkami příslušných vlastníků.

## ● Popis dílů

### Robotický vysavač

- 1 Tlačítko „Režim spot“ (čištění oblasti)
- 2 Tlačítko „Start / Přestávka“
- 3 Tlačítko „Režim vracení“ (k nabíjecí stanici)
- 4 Nárazník
- 4a Ochrana proti kolizi
- 5 Vypínač
- 6 Nabíjecí přípojka
- 7 Kryt
- 8 Kontrolka
- 9 Nabíjecí stanice
- 10 Nabíjecí kontakty
- 11 Síťový kabel
- 12 Náhradní filtr
- 13 Mikrovláknitý mop
- 14 Držák (mikrovláknitého mpu)
- 15 Náhradní postranní kartáče
- 16 Dálkový ovladač
- 17 Síťový adaptér
- 18 Čistící kartáček
- 19 Prachová nádoba
- 20 Vodní nádržka
- 21 Výstupní otvor pro vodu
- 22 Větrací otvor
- 23 Ucho (vodní nádržky)
- 24 Plnicí otvor na vodu
- 25 Ucho (prachová nádoba)
- 26 Primární filtr
- 27 Vysoce výkonný filtr
- 28 Rám vysoce výkonného filtru
- 29 Nabíjecí kontakty (pro automatické nabíjení)
- 30 Postranní kartáč
- 31 Senzor proti pádu
- 32 Postranní kolečko

- 33 Sací otvor
- 34 Přední kolečko
- 35 Pásky se suchým zipem

### Dálkové ovládání

- 36 Displej
- 37 Tlačítka směru (robotický vysavač: dopředu / dozadu / doleva / doprava resp. hodiny / minuty zvýšit / snížit / změna čísel)
- 38 Tlačítko „Start / Přestávka“
- 39 Tlačítko „Plánování času“
- 40 Tlačítko „režim MAX“ (zvýšit sílu sání)
- 41 Tlačítko „Režim pro rohy“
- 42 Tlačítko „Režim vracení“ (k nabíjecí stanici)
- 43 Tlačítko „Režim spot“ (čištění oblasti)
- 44 Tlačítko „Nastavení hodin“
- 45 Ukazatel času
- 46 Časový plán
- 47 Příhrádka na baterie
- 48 Víčko příhrádka na baterie

## ● Obsah dodávky

Bezprostředně po vybalení zkontrolujte úplnost obsahu dodávky a neporušenost výrobku.

- 1 robotický vysavač
- 1 prachová nádoba
- 1 vodní nádržka
- 1 nabíjecí stanice
- 1 náhradní vysoce výkonný filtr
- 2 extra postranní kartáče
- 1 dálkový ovladač (baterie nejsou v obsahu)
- 1 síťový adaptér
- 1 čistící kartáček
- 1 mikrovláknitý mop
- 1 náhradní mikrovláknitý mop
- 1 návod k obsluze

## ● Technická data

### Robotický vysavač

Model:	Silvercrest SSWR B 1
Provozní napětí:	14,4 V===
Jmenovitý příkon:	20 W

Akumulátor:	li-iontový akumulátor (2400 mAh, 14,4 V)
Doba provozu:	maximálně 70 minut (v závislosti na režimu a stavu podlahy)
Doba nabíjení:	cca 4 až 6 hodin
Sací výkon:	0,8 kPa / při režimu MAX 1,2 kPa
Objem vodní nádržky:	350 ml; max. náplň 300 ml
Objem nádoby na prach:	300 ml; užitečný objem 220 ml
Rozměry:	ø 30 cm / výška: 7,5 cm

### Nabíjecí stanice

Jmenovité výstupní napětí: 19 V $\equiv$

Jmenovitý výstupní proud: 0,6 A

### Dálkový ovladač

Model:

SSWR B1

Baterie:

2 x 1,5 V $\equiv$  AAA  
(nejsou v obsahu  
dodávky)

### Síťový adaptér

Informace:	Hodnota	Jednotka
Jméno výrobce	 Ten Pao Industrial Co., Ltd, Room 10-11, 6/F., Kwong Sang Hong Centre, 151-153 Hoi Bun Road, Kwun Tong, Kowloon, Hong Kong	
Identifikační číslo modelu	S012DBV1900060	
Vstupní napětí	100 - 240	V $\sim$
Frekvence vstupního střídavého proudu	50/60	Hz
Výstupní napětí	19	V $\equiv$
Výstupní proud	0,6	A
Výstupní výkon	11,4	W
Průměrná účinnost v provozu	84,85	%
Účinnost při nízkém zatížení (10 %)	76,32	%
Příkon při nulovém zatížení	0,057	W

- Výrobek smíte používat pouze s dodaným síťovým adaptérem.
- Před čištěním nebo údržbou výrobku musíte síťový adaptér odpojit ze zásuvky.
- Tento výrobek obsahuje baterie, které může vyměnit pouze odborník.
- **⚠ VÝSTRAHA!** K nabíjení akumulátoru používejte pouze odnímatelnou napájecí jednotku (model: S012DBV1900060), dodanou spolu s tímto výrobkem.

- Vybité baterie musíte z výrobku vyjmout a bezpečně zlikvidovat.
- Svorky napájení se nesmí zkratovat.



## Bezpečnostní upozornění

**USCHOVEJTE SI VŠECHNY  
BEZPEČNOSTNÍ POKYNY A  
INSTRUKCE PRO PŘÍPADNÉ  
POZDĚJŠÍ POUŽITÍ!**

-  **⚠ VÝSTRAHA! NEBEZPEČÍ OHROŽENÍ ŽIVOTA A ÚRAZU PRO MALÉ I VELKÉ DĚTI!** Nenechávejte děti nikdy bez dohledu s obalovým materiálem. Hrozí nebezpečí udušení. Uchovávejte výrobek mimo dosah dětí.
- **⚠ VÝSTRAHA! NEBEZPEČÍ OHROŽENÍ ŽIVOTA!** Baterie nepatří do dětských rukou. Nenechávejte baterie nikde volně ležet. Hrozí nebezpečí, že je děti nebo domácí zvířata spolknou. V případě spolknutí okamžitě vyhledejte lékaře.
- Tento výrobek mohou používat děti od 8 let, osoby se sníženými fyzickými, smyslovými nebo duševními schopnostmi nebo s nedostatečnými zkušenostmi a znalostmi, jestliže budou pod dohledem nebo byly poučeny o bezpečném používání výrobku a chápou nebezpečí, která z jeho používání vyplývají.
- Děti si nesmí s výrobkem hrát. Děti nesmí provádět čištění a údržbu bez dohledu.
- Zajistěte, aby napětí přírodního proudu odpovídalo udanému napětí na nabíjecí stanici **9**.
- Používejte jen originální, výrobcem dodané, znovu nabíjecí baterie a nabíjecí stanici **9**. Použití nenabíjecích baterií není povoleno. Další informace k baterii najdete v kapitole „Technická data“.
- Poškozená nabíjecí stanice **9** se nesmí používat.
- Zacházejte se síťovým kabelem **11** opatrně, aby se nepoškodil. Nepoužívejte síťový kabel **11** k přemísťování resp. tahání výrobku nebo nabíjecí stanice **9**. Nechávejte výrobek jezdit přes síťový kabel **11** a chraňte ho před zdroji tepla.
- Poškozený síťový kabel **11** musí vyměnit kvalifikovaný pracovník, aby se vyloučila ohrožení.
- Nepoužívejte výrobek, jestliže po - pádu,

- poškození,
  - vniknutí vody,
  - použití venku
- správně nepracuje. Nechte výrobek opravit u výrobce resp. u zákaznického servisu.
- Nepoužívejte výrobek v místnosti, ve které jsou děti.
  - Nepoužívejte výrobek v mokřem nebo vlhkém prostředí (v místech, kde hrozí nebezpečí kontaktu výrobku s tekutinami nebo ponoření do vody).
  - Nepoužívejte výrobek v blízkosti otevřeného ohně.
  - Nepoužívejte výrobek při teplotách přes +40 °C nebo pod +10 °C.
  - Před použitím odstraňte překážky, jako např. kabely, hračky a jiné předměty.
  - Ohněte kraje koberce pod koberec. Nenechte záclony a ubrusy viset až na podlahu.
  - Postavte nábytek správně.
  - Testujte výrobek v místech se schody. Tak můžete zjistit, jestli výrobek okraj v místě možného pádu rozezná.
  - Nestavte se do pracovního prostoru robotického vysavače. Toto místo pak robotický vysavač nemůže vyčistit.
  - Nenechávejte vlasy, oblečení a prsty v blízkosti otvorů nebo provozních dílů výrobku.
  - Nenechávejte výrobek nasávat materiály, které ho mohou ucpat, např. kameny, papírový odpad, atd.
  - Nenechávejte výrobek nasávat vznětlivé materiály, např. benzín, náplně do tiskáren nebo fotokopírek.
  - Nenechávejte výrobek nasávat hořící předměty, např. cigarety, zápalky, popel, aj., které mohou způsobit požár.
  - Nepoužívejte výrobek s ucpaným sacím otvorem. Odstraňte prach, vlasy, vatu, atd., aby mohl vzduch sacím otvorem bez problémů proudit.
  - Před použitím správně nainstalujte prachovou nádobu [19](#) a filtry [26](#), [27](#).
  - Před každým uvedením do provozu zkontrolujte plochu, kterou chcete vyčistit podle bezpečnostních pokynů a pokynů k přípravě místnosti.
  - Před každým uvedením do provozu zkontrolujte nabíjecí stanici resp. síťový adaptér, jestli nejsou poškozené.
  - Kontrolujte pravidelně filtry a prachovou nádobu, abyste prodloužili životnost Vašeho výrobku.



- Nepoužívejte nikdy výrobek bez filtru, aby se nepoškodil motor a tím se nezkrátila životnost výrobku.
- Před každou přepravou výrobek vypněte.
- Výrobek nabíjejte nejméně jednou za měsíc, abyste zabránili hlubokému vybití a tím poškození akumulátorů.
- Nepřikrývejte nebo nepřelepujte senzory proti pádu výrobku. Jinak nemůže výrobek navigovat.
- Čistěte senzory proti pádu pravidelně. Jestliže jsou podlahové senzory znečištěné hrozí nebezpečí, že výrobek na schodech nebo stupních spadne dolů.
- Provozujte výrobek s dálkovým ovládáním jen tehdy, jestliže je v dohledu.
- Informujte o provozu popřípadě i ostatní osoby v místnosti, aby nikdo na výrobek nešlápl nebo o něj nezakopnul.
- Nepoužívejte dále výrobek, jestliže mají umělohmotné díly výrobku trhliny anebo jsou deformované. Nahrazujte vadné díly jen vhodnými originálními náhradními díly.



## Bezpečnostní pokyny pro baterie a akumulátory

- **NEBEZPEČÍ OHROŽENÍ ŽIVOTA!** Uchovávejte baterie a akumulátory mimo dosah dětí. V případě spolknutí okamžitě vyhledejte lékařskou pomoc!
-  **NEBEZPEČÍ VÝBUCHU!** Nenabíjecí baterie nikdy znovu nenabíjejte. Baterie nebo akumulátory nezkratujte ani je neotevírejte. Hrozí přehřátí, nebezpečí požáru nebo jejich prasknutí.
- Nikdy neházejte baterie nebo akumulátory do ohně ani do vody.
- Nevystavujte baterie nebo akumulátory mechanickému zatížení.

## Nebezpečí vytečení baterií / akumulátorů

- Zabraňte extrémním podmínkám a teplotám, např. na topení anebo na slunci, které mohou negativně ovlivnit funkci baterií nebo akumulátorů.
- V případě vytečení baterií / akumulátorů zabraňte kontaktu chemikálií s pokožkou, očima a sliznicemi! Omyjte ihned postižená místa dostatečným množstvím čisté vody a vyhledejte lékařskou pomoc!



## NOSTE OCHRANNÉ RUKAVICE!

- Vyteklé i poškozené baterie nebo akumulátory mohou při kontaktu s pokožkou způsobit její poleptání. Noste proto vhodné rukavice.
- V případě vytečení ihned odstraňte baterie nebo akumulátory z výrobku, abyste zabránili jeho poškození!
- Používejte jen baterie nebo akumulátory stejného typu. Nekombinujte staré baterie nebo akumulátory s novými!
- Odstraňte baterie nebo akumulátory při delším nepoužívání z výrobku.

## Nebezpečí poškození výrobku

- Používejte jen udaný typ baterie nebo akumulátoru!
- Nasazujte baterie nebo akumulátory podle označení polarit (+) a (-) na bateriích nebo akumulátorech a na výrobku.
- Vyčistěte kontakty na baterii / akumulátoru a v přihrádce na baterie před jejich vložením suchou utěrkou, která nepouští vlákna, nebo vatovým tamponem!
- Vybité baterie nebo akumulátory ihned vyjměte z výrobku.

## Jen pro robotický vysavač

- Tento výrobek má vestavěný akumulátor, který nemůže uživatel vyměnit. Demontáž nebo výměnu akumulátorů smí provádět jen výrobce, servis nebo podobně kvalifikovaná osoba, aby se předešlo možným ohrožením. Při likvidaci je třeba poukázat na to, že výrobek obsahuje akumulátory.

## ● Uvedení do provozu

### ● Nabíjení výrobku

Před prvním použitím výrobek úplně nabijte.

Nabíjení trvá cca 4 až 6 hodin.

- Postavte nabíjecí stanici [9] a připojte síťový kabel [11]. Kontrolka [8] svítí.
- Postavte nabíjecí stanici [9] plošně ke stěně.

**Upozornění:** Neumísťujte ve vzdálenosti 1 m od levé a pravé strany ani 2 m od přední strany žádné předměty.

- Před nabíjením zapněte vypínač [5] na výrobku (poloha „I“).
- Postavte výrobek na nabíjecí stanici [9] a vyrovnejte ho na nabíjecích kontaktech [10].
- Alternativně můžete síťový kabel [11] zapojit přímo do nabíjecí přípojky [6] výrobku.

**Upozornění:** Výrobek někdy koriguje jeho pozici v nabíjecí stanici.

### Tlačítka „Start / Přestávka“ [2]

Nabíjení:	bliká oranžově
Ukončené nabíjení:	nesvítí
Režim standby:	bliká zeleně
Porucha výrobku:	bliká červeně
slabý akumulátor:	svítí oranžově
Režim sání:	svítí zeleně

**Upozornění:** V okolí nabíjecí stanice [9] se nesmí 1,5 cm nad podlahou nacházet žádné zrcadlo nebo reflexní předměty. Popřípadě je přikryjte.

**⚠ POZOR!** Nevystavujte nabíjecí stanici [9] přímému slunečnímu záření.

**⚠ POZOR!** Polohu nabíjecí stanice [9] měňte pokud možno jen zřídka.

## ● Nasazení postranních kartáčů

**Upozornění:** Při připevňování postranních kartáčů [30] dávejte pozor, aby označení postranních kartáčů [30] odpovídala označením „L“ a „R“ na spodku robotického vysavače.

- Demontujte postranní kartáče [30] pomocí křížového šroubováku, odšroubováním šroubů otáčením proti směru chodu hodinových ručiček.
- Nasadte postranní kartáče [30] do příslušného výřezu a utáhněte šrouby otáčením ve směru chodu hodinových ručiček.
- Dejte pozor, aby byly postranní kartáče [30] dobře připevněné.

## ● Vložení baterií (dálkový ovladač) (obr. D)

- Sejměte víčko přihrádky na baterie [48] na zadní straně dálkového ovladače [16] vysunutím podle šipky směrem dolů.

Vložte do přihrádky na baterie [47] dvě baterie typu AAA (nejsou v obsahu dodávky) nebo vyměňte vybité baterie za nové. Použijte výhradně baterie uvedeného typu (viz kapitola „Technická data“). Dbejte přitom na správnou polaritu. Polarita je zobrazena v přihrádce na baterie [47].

- Uzavřete přihrádku na baterie [47] nasunutím jejího víčka proti směru šipky.
- Displej [36] se rozsvítí a na displeji [36] se zobrazí ukazatel času [45] a časového plánu [46].

**Upozornění:** Pokud nebudete dálkový ovladač [16] delší dobu používat, vyjměte z něho baterie.

## ● Zapínání a vypínání výrobku

- Zapněte vypínač [5] na straně výrobku. „I“ znamená zapnuto, „O“ znamená vypnuto. Zeleně svítící tlačítko Start/Přestávka [2] znamená, že byl výrobek úspěšně zapnutý.

**Upozornění:** Po ukončeném čištění výrobek nevypínejte. Nechte výrobek v nabíjecí stanici [9], aby byl připraven k dalšímu čištění.

**Upozornění:** Po vypnutí výrobku vypínačem [5] se smaže čas a termíny vysávání.

## ● Obsluha

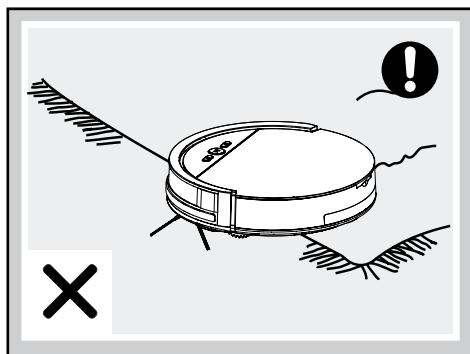
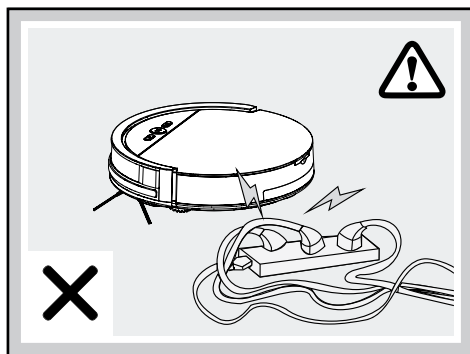

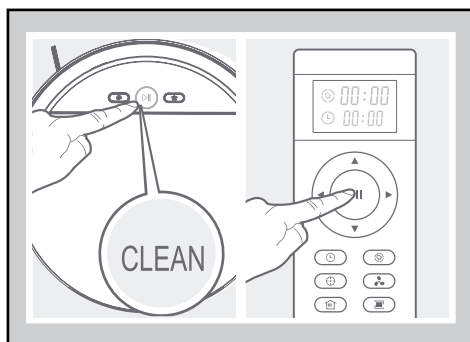
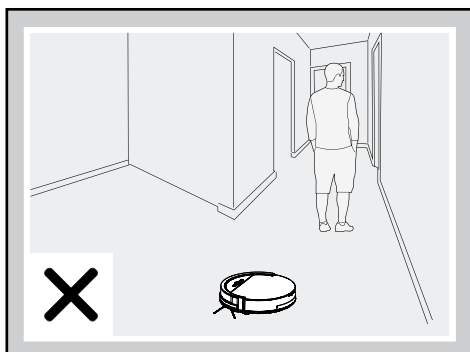
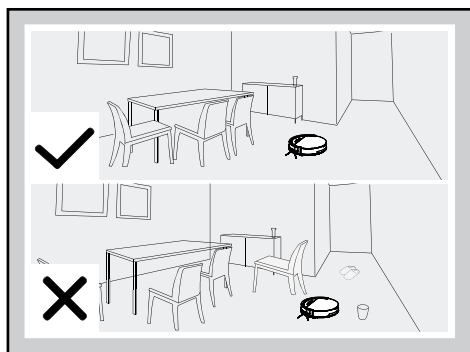
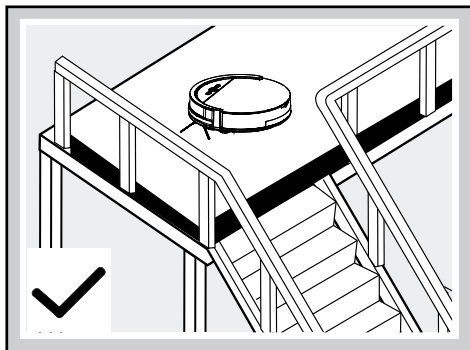
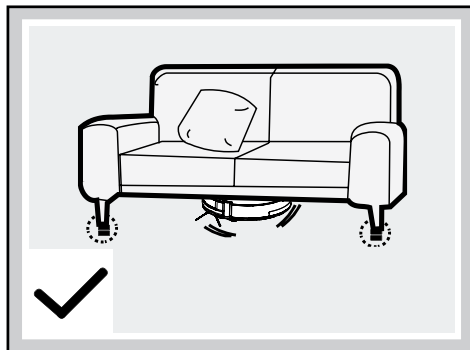

Z důvodů komplexnosti domácího prostředí je možné, že výrobek pravděpodobně některé části podlahy vynechá. K dosažení lepšího výsledku čištění doporučujeme používat výrobek denně.

- Před použitím odstraňte překážky, např. síťový kabel, hračky a jiné předměty.

- Ohrněte okraje koberců pod koberce. Nenechávejte záclony a ubrusy viset až na podlahu.
- Postavte nábytek správně.
- Testujte výrobek v místech se schody. Tím zjistíte, zda výrobek rozezná okraj místa, kde může spadnout.
- Nestavte se do pracovního prostoru robotického vysavače. Jinak nemůže robotický vysavač toto místo vyčistit.
- Zajistěte pod nábytkem volný průchod o výšce 8 cm, aby mohl robotický vysavač i tam projíždět a čistit.
- V poschodových bytech instalujte v horních prostorech zábradlí resp. zábrany, aby nemohl vysavač spadnout.

### Čištění

- Přesvědčte se, že je vypínač **5** v poloze „I“.
- Stiskněte tlačítko Start/Přestávka **2** na robotickém vysavači nebo na dálkovém ovládní **38**.

Tlačítko Start/Přestávka [2] na robotickém vysavači se rozsvítí.

- Jestliže bliká tlačítko „Start / Přestávka“ [2], začne robotický vysavač s automatickým čištěním.

**Upozornění:** Po 15 minutách bez povelu přejde robotický vysavač do režimu spánku. Stisknutím tlačítka Start/Přestávka [2] na robotickém vysavači nebo na dálkovém ovládní [38] se vysavač znovu aktivuje. Stiskněte toto tlačítko ještě jednou a robotický vysavač automaticky startuje čištění.

### Přestávka

- K přeručení režimu čištění stiskněte na robotickém vysavači tlačítko Start/ Přestávka [2] nebo na dálkovém ovládní [38].
- V přestávce robotického vysavače můžete tlačítky směru [37] na dálkovém ovládní řídit jeho pohyby vlevo/ vpravo/ dopředu/ dozadu.
- Stisknutím směrových tlačítek [37] obnoví robotický vysavač funkci sání a režim spánku se ukončí.
- Dalším stisknutím tlačítka Start/Přestávka [2] na robotickém vysavači nebo na dálkovém ovládní [38] můžete režim spánku ukončit. Potom stiskněte tlačítko s požadovaným režimem, aby pokračoval v práci.
- Pro převedení robotického vysavač z režimu standby do režimu spánku stiskněte na 3 vteřiny tlačítko Start/Přestávka [2]. Robotický vysavač přejde automaticky do režimu spánku, pokud neobdrží během 15 vteřin povel.

**Upozornění:** Po přestávce a zahájení práce plánuje výrobek nově a možná začne znovu čistit i již vyčištěnou plochu.

### ● Čistící režimy

Pro dosažení lepšího účinku čištění je výrobek vybaven různými čistícími režimy. Režimy můžete volit stisknutím tlačítka na ovládacím panelu nebo na dálkovém ovládní.

- Před startem do dalšího režimu zajistěte, aby byl výrobek „probuzený“. K ukončení režimu spánku stiskněte tlačítko Start/Přestávka [2] na

robotickém vysavači nebo na dálkovém ovládní [38].

### Automatické čištění

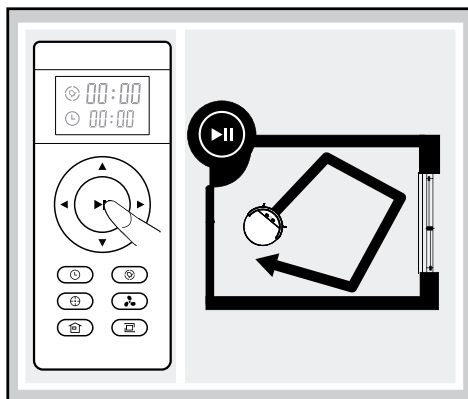

Robotický vysavač čistí místnost automaticky a mění směr pojiždění podle situace.

- Pro start automatického čištění stiskněte tlačítko Start/ Přestávka [2] na robotickém vysavači nebo na dálkovém ovládní [38].

### Režim Spot

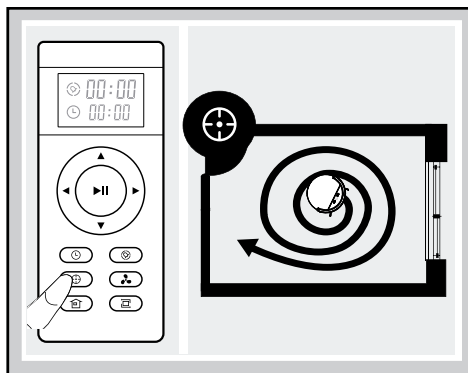

Tento režim je vhodný k čištění míst s vysokou koncentrací nečistot nebo prachu. Ve Spot režimu se výrobek koncentruje na jedno místo čištění.

- K nastartování tohoto režimu stiskněte tlačítko „Režim spot“ [1] na robotickém vysavači nebo na dálkovém ovládní [43].

**Upozornění:** Režim spot automaticky skončí a robotický vysavač přejde do režimu standby.

## Režim MAX

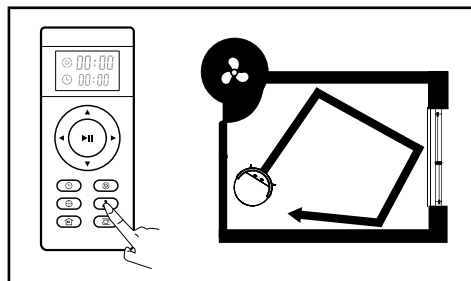

Tento režim je vhodný na čištění silně znečištěných nebo zaprášených podlah.

- Stiskněte během vysávání tlačítko „Režim MAX“ [40] na dálkovém ovladači. Síla sání se za účelem hlubokého čištění zvýší.
- Stiskněte tlačítko „Režim MAX“ [40] pro přechod zpět do aktuálního režimu s normálním výkonem.

## Režim pro rohy

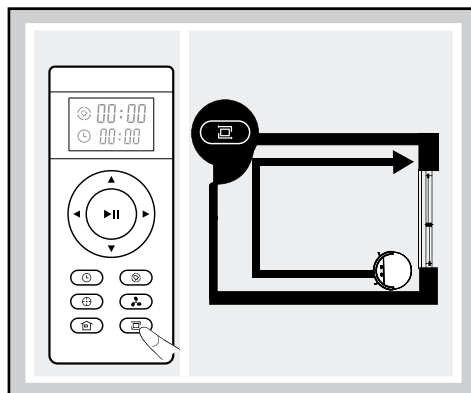

Tento režim je vhodný načištění rohů a hran místnosti. V „Režimu pro rohy“ pojíždí výrobek podle ohraničení (např. podél stěny). Režim skončí automaticky, jakmile robotický vysavač již nerozezná další stěny resp. rohy.

- K nastartování tohoto režimu stiskněte na dálkovém ovladači tlačítko „Režim pro rohy“ [41].

- Pro manuální ukončení tohoto režimu stiskněte tlačítko Start/Přestávka [2] na robotickém vysavači nebo na dálkovém ovladači [38].

## Režim vracení

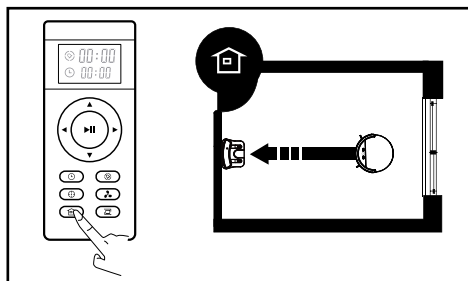

Použijte tento režim k vrácení výrobku na nabíjecí stanici [9].

**Upozornění:** Robotický vysavač se automaticky vrací na nabíjecí stanici, jestliže je akumulátor slabý.

- Pro návrat robotického vysavače na nabíjecí stanici [9] stiskněte tlačítko „Režim vracení“ [3] na robotickém vysavači nebo na dálkovém ovládání [42].

## ● Použití funkce vytírání

**Upozornění:** Pro dosažení optimálního výsledku doporučujeme nejprve vysávání a potom použití funkce vytírání.

**Upozornění:** Před nabíjením vyjměte z robotického vysavače vodní nádržku [20].

- Nasadíte držák [14] na spodní stranu robotického vysavače. Přitom nastrčte nejdříve čtyři čepy držáku [14] do příslušných otvorů. Zatlačte držák [14] oběma rukama až slyšitelně zaskočí.
- Umístěte mikrovláknitý mop [13] na držák [14]. Šest pásků se suchým zipem [35] drží mikrovláknitý mop [13] (viz obr. C).
- Otevřete kryt [7] vyklopením nahoru (viz obr. B).
- Vyjměte prachovou nádobu [19] vytažením za ucho [25].
- Naplňte vodní nádržku [20] plnicím otvorem na vodu [24]. Dávejte přitom pozor na označení pro maximální naplnění (300 ml).

- Potom vsadíte vodní nádržku [20] do robotického vysavače a uzavřete kryt [7].
  - Pro start vytírání stiskněte tlačítko Start/ Přestávka [2] na robotickém vysavači nebo na dálkovém ovládní [38].
- Upozornění:** Během vytírání výrobek nevysává.
- Pro ukončení vytírání stiskněte znovu tlačítko Start/ Přestávka [2] na robotickém vysavači nebo na dálkovém ovládní [38].
  - Po ukončení vytírání otevřete kryt [7].
  - Vyjměte vodní nádržku [20] vytažením za ucho [23]. Vyprázdněte z ní zbytek vody.
  - Nyní nasadte zase prachovou nádobu [19] do robotického vysavače a uzavřete kryt [7].

**Upozornění:** různé režimy sání lze použít i pro funkci mopování.

## ● Sestavení termínů sání

Aby robotický vysavač automaticky čistil, máte možnost sestavit časový plán.

**Upozornění:** Dbejte na to, že se po vypnutí robotického vysavače (vypínač [5] v poloze „O“), všechny nastavené časy smažou.

**Upozornění:** Po úspěšném nastavení času a časového plánu zazní signály. Jestliže tomu tak není je nastavení chybné.

### Nastavení času:

- Přesvědčte se, že je robotický vysavač zapnutý a nasměrujte na něj dálkový ovladač.
- Stiskněte tlačítko [44] a nastavte pomocí tlačítek směru [37] čas.
- Pro uložení nastavení do paměti stiskněte znovu tlačítko [44]. K smazání nastaveného času nastavte čas „00:00“.

### Sestavení časového plánu:

**Upozornění:** Pokud není robotický vysavač vypnutý startuje pokaždé vysávání v naplánovaném čase.

- Přesvědčte se, že je robotický vysavač zapnutý a nasměrujte na něj dálkový ovladač.
- Stiskněte tlačítko [39] a nastavte pomocí tlačítek směru [37] čas.

- Pro uložení nastavení do paměti stiskněte znovu tlačítko [39]. K smazání nastaveného času nastavte čas „00:00“.

## ● Čištění a skladování

- Před čištěním výrobku nastavte jeho vypínač [5] do polohy „O“.
- Před čištěním výrobku vytáhněte síťový kabel [11] ze zásuvky.
- Neomyjte výrobek vodou.
- Neotírejte výrobek hadrem namočeným do vody.
- Při delším nepoužívání výrobku přerušete jeho napájení proudem.

Díl	Intervaly čištění
Prachová nádoba [19]	V závislosti na používání
Primární filtr [26], vysoce výkonný filtr [27]	Týdně, 2 x týdně při silném znečištění
Postranní kartáče [30]	Po 4 týdnech
Senzory proti pádu [31]	Po 2 týdnech
Přední kolečko [34]	Po 4 týdnech

### Čištění prachové nádoby a filtru

- Vyprázdněte prachovou nádobu [19] vyklepáním a nakonec ji vypláchněte vodou. Primární filtr [26] můžete rovněž vyklepat a vymýt vodou. Prachovou nádobu [19] a primární filtr [26] nechte před vestavením do výrobku úplně uschnout. Vysoce výkonný filtr [27] vyklepejte a vyčistěte přiloženým čistícím kartáčkem. Prosíme, tento filtr nečistěte vodou.
- Při čištění postupujte podle následujících obrázků.

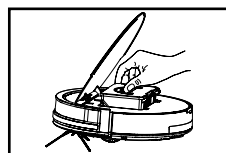
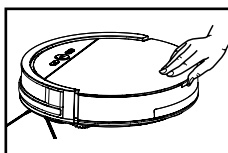

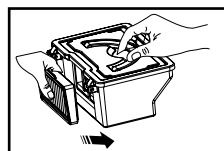
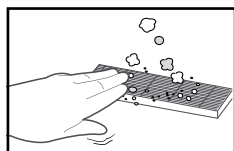
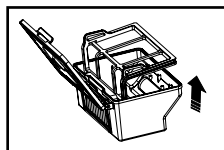
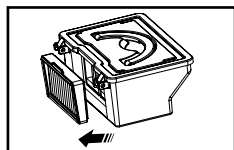
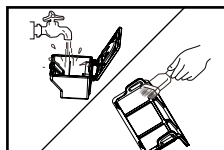

- Vyčistíte senzory proti pádu [31], aby se zachovala jejich citlivost.
- Vyčistíte ochranu proti kolizi [4a], aby se zachovala její citlivost.

### Čištění nabíjecí stanice

- Vyčistíte nabíjecí kontakty [10] nabíjecí stanice [9] a na spodní straně robotického vysavače suchým hadrem.

### Čištění vodní nádržky

- Vyjměte vodní nádržku [20] vytažením za ucho [23] a popřípadě vylijte zbyvajcí vodu.
- Sejměte držák [14] s mikrovláknitým mopem [13] ze spodní strany robotického vysavače, držák [14] jednoduše stáhněte.
- Sejměte mikrovláknitý mop [13] z držáku [14] a nechte oba díly uschnout.
- Ořete vodní nádržku [20] suchým, měkkým hadrem a nechte ji uschnout.
- Opláchněte držák [14] pod tekoucí vodou.

### Čištění mikrovláknitého mpu

- Vyperte mop v pračce na prádlo při teplotě 40 °C.
  - Prosíme, nepoužívat aviváž.
  - Prosíme, nepoužívat bělidlo.
  - Prosíme, nesušit v sušičce.
  - Prosíme, nežehlit.
  - Prosíme, nečistit chemicky.

### Čištění postranních kartáčů

- Z postranních kartáčů [30] odstraňte vlasy a nečistoty.
- Vadné postranní kartáče [30] vyměňte. Postupujte přitom podle popisu v kapitole „Nasazení postranních kartáčů“.

### Čištění hlavního tělesa

- Vyčistíte přední kolečko [34], odstraňte přitom namotané vlasy. V případě potřeby přední kolečko [34] vytažením sejměte.

## ● Odstranění poruch a řešení problémů

Robotický vysavač hlásí často poruchu krátkým tónem:

Č.	Tón	Příčina	Řešení
01	•	Postranní kolečka [32] nebo postranní kartáče [30] nefungují.	Zkontrolujte postranní kolečka [32] a postranní kartáče [30].
02	••	Senzory proti pádu [31] a nárazníky [4] nefungují.	Vyčistíte senzory proti pádu [31] a zatřeste s nárazníkem [4], abyste odstranili případná cizí tělesa.
03	•••	Robotický vysavač nejede dál.	Odneste robotický vysavač na jiné místo a znovu ho nastartujte.



**Upozornění:** Pokud žádné z popsaných řešení nepomáhá, proveďte následující opatření:

- Resetujte robotický vysavač vypínačem [5], který vypnete a zase zapnete.

- Jestliže robotický vysavač ani po resetování nefunguje, kontaktujte servis.

Porucha	Možná příčina	Řešení
Robotický vysavač naráží opakovaně do překážek.	Nárazník [4] je zatlačený a nemůže odpružit.	Klepejte 10 až 20krát na nárazník [4], aby se uvolnily nečistoty pod nárazníkem [4] nebo nárazník [4] uvolněte.
Provoz robotického vysavače je příliš krátký.	Akumulátor není úplně nabitý.	Nabijte robotický vysavač znovu.
Tlačítko Start/Přestávka [2] při nabíjení nesvíří.	- Síťový kabel [11] se síťovým adaptérem není správně připojený. - Cizí těleso, jako např. zvířecí srst, blokuje nabíjecí kontakt [10] na nabíjecí stanici [9].	- Zkontrolujte síťový adaptér, jestli je pro robotický vysavač vhodný. - Vyčistěte nabíjecí kontakt [10] na nabíjecí stanici [9].
Funkce sání robotického vysavače klesá.	Vysoce výkonný filtr [27] je znečištěný nebo vlhký.	Vyčistěte vysoce výkonný filtr [27] nebo ho nahraďte novým.
Prachová nádoba [19] ztrácí nečistoty.	Prachová nádoba [19] je plná.	Vyprázdněte prachovou nádobu [19].
Robotický vysavač nevysává automaticky podle sestaveného časového plánu.	- Časový plán nebyl uložen do paměti. - Časový plán byl při resetování robotického vysavače nebo při výměně baterií dálkového ovladače smazán. - Robotický vysavač je vypnutý. - Akumulátor je téměř vybitý. - Robotický vysavač se nemůže pohybovat.	- Sestavte znovu časový plán a uložte nastavení do paměti (viz „Sestavení termínů sání“). - Zapněte robotický vysavač a sestavte nový časový plán (viz „Sestavení termínů sání“). - Zapněte robotický vysavač. - Nikdy robotický vysavač nevyplínejte, ale zaparkujte ho na nabíjecí stanici [9], aby byl stále úplně nabitý a připravený k provozu. - Vypněte robotický vysavač. Zkontrolujte ho a vyčistěte, odstraňte případná cizí tělesa (viz „Čištění a skladování“).

## ● Zlikvidování

Obal se skládá z ekologických materiálů, které můžete zlikvidovat prostřednictvím místních sběrů recyklovatelných materiálů.



Při třídění odpadu se řiďte podle označení obalových materiálů zkratkami (a) a čísly (b), s následujícím významem: 1–7: umělé hmoty / 20–22: papír a lepenka / 80–98: složené látky.



O možnostech likvidace vysloužilých zařízení se informujte u správy vaší obce nebo města.



V zájmu ochrany životního prostředí vysloužilý výrobek nevyhazujte do domovního odpadu, ale předejte k odborné likvidaci. O sběrnách a jejich otevíracích hodinách se můžete informovat u příslušné správy města nebo obce.



Výrobek vč. příslušenství a obalové materiály jsou recyklovatelné a podléhají rozšířené odpovědnosti výrobce. Likvidujte je odděleně podle ilustrovaných Info-tri (informace o třídění), abyste mohli lépe nakládat s odpady. Logo Triman platí jen pro Francii.

Vadné nebo vybité baterie resp. akumulátory se musí, podle směrnice 2006/66/ES a jejich příslušných změn, recyklovat. Baterie, akumulátory i výrobek odevzdejte zpět do nabízených sběrů.



### **Ekologické škody v důsledku chybné likvidace baterií / akumulátorů!**

Baterie / akumulátory se nesmí zlikvidovat v domácím odpadu. Mohou obsahovat jedovaté těžké kovy a musí se zpracovávat jako zvláštní odpad. Chemické symboly těžkých kovů: Cd = kadmium, Hg = rtuť, Pb = olovo. Proto odevzdejte opotřebované baterie / akumulátory u komunální sběrně.

### **Jen pro robotický vysavač**

Vestavěný akumulátor nelze k provedení likvidace do odpadu demontovat. Odevzdejte výrobek do sběrně pro staré elektronické přístroje.

## **● Záruka a servis**

Vážená zákaznice, vážený zákazník,

naše výrobky procházejí přísnou kontrolou kvality. Jestliže přístroj přesto správně nefunguje, je nám to líto a prosíme Vás, obraťte se na naši, níže uvedenou, zákaznickou službu. Rádi jsme Vám telefonicky, na horké servisní lince, k dispozici. Pro uplatnění nároků ze záruky platí - bez toho, že by byla omezena Vaše zákonná práva.

### **Následující:**

1. Nároky ze záruky můžete uplatňovat jen po dobu maximálně 3 let od dne zakoupení výrobku. Naše záruka je omezena na opravy chyb materiálu a výroby resp. výměnu přístroje. Naše služby v rámci záruky jsou bezplatné.
2. Nároky ze záruky se musí ohlásit ihned po zjištění závady.
3. Uplatnění nároků ze záruky je po uplynutí záruční doby vyloučeno.
4. Uchovávejte si laskavě pokladní stvrzenku jako důkaz o zakoupení.

### **Záruka neplatí při:**

- zneužití nebo při neodborném zacházení s přístrojem
- nerespektování bezpečnostních opatření platných pro přístroj
- použití násilí
- zásahu, který neprovedl autorizovaný servis
- škodách vzniklých použitím nedostatečně bezpečného obalu pro přepravu (samotné prodejní balení tohoto výrobku není vhodné pro zaslání)
- škodách vlastním zaviněním, např. úderem, nárazem, pádem
- nerespektování návodu k obsluze
- normálním opotřebováním
- samovolným pokusům o opravu

Návod k obsluze ve formátu PDF je možné si vyžádat od naší zákaznické služby.

### **Servis CZ**

Tel.: 00800-83300000

E-Mail: support.lidl@ksr-group.com

## IAN 424811\_2301

Pro všechny požadavky si připravte pokladní blok a číslo výrobku (IAN 424811\_2301) jako doklad o nákupu.

Dosažitelnost horké linky:

pondělí až pátek od 9:00 do 18:00 hodin (SEČ)

### ● Prohlášení o shodě















Tento výrobek splňuje požadavky platných evropských a národních směrnic. To je potvrzeno značkou CE. Příslušná prohlášení a podklady jsou uloženy u výrobce.



CE



<b>Legenda použitých piktogramov</b> .....	Strana	118
<b>Úvod</b> .....	Strana	118
Používanie v súlade s určeným účelom .....	Strana	118
Poznámky k ochrannej značke .....	Strana	119
Popis častí .....	Strana	119
Obsah dodávky .....	Strana	119
Technické údaje .....	Strana	119
<b>Bezpečnostné upozornenia</b> .....	Strana	121
Bezpečnostné upozornenia týkajúce sa batérií / akumulátorových batérií .....	Strana	123
<b>Uvedenie do prevádzky</b> .....	Strana	124
Nabíjanie výrobku .....	Strana	124
Pripevnenie bočných kief .....	Strana	125
Vkladanie batérií (diaľkové ovládanie) .....	Strana	125
Zapnutie / vypnutie výrobku .....	Strana	125
<b>Obsluha</b> .....	Strana	126
Čistiace režimy .....	Strana	127
Používanie funkcie stierania .....	Strana	129
Vytvorenie termínov vysávania .....	Strana	129
<b>Čistenie a skladovanie</b> .....	Strana	130
<b>Odstraňovanie porúch / riešenie problémov</b> .....	Strana	131
<b>Likvidácia</b> .....	Strana	132
<b>Záruka / Servis</b> .....	Strana	133
<b>Konformitné vyhlásenie</b> .....	Strana	134

Legenda použitých piktogramov			
	Dbajte na výstražné a bezpečnostné upozornenia!		SMPS (Switch mode power supply unit) (spínací diel)
	Prečítajte si pokyny!		Polarita sieťového pripojenia
	Výrobok je vhodný výlučne na prevádzku v interiéri, v suchých a uzavretých priestoroch.		EU-konformné
	Jednosmerný prúd / napätie		Obal a výrobok ekologicky zlikvidujte!
	Striedavý prúd / napätie		36 mesiacov záruka
	Nikdy nenechávajte deti bez dozoru s obalovým materiálom a výrobkom.		TÜV SÜD / GS certifikované
	Skratuvzdorný bezpečnostný transformátor		Bezpečnostné upozornenia Manipulačné pokyny

## Vysávací robot so stieracou funkciou SSWR B1

### ● Úvod

 Blahoželáme Vám ku kúpe Vášho nového výrobku. Rozhodli ste sa pre veľmi kvalitný výrobok. Návod na obsluhu je súčasťou tohto výrobku. Obsahuje dôležité upozornenia týkajúce sa bezpečnosti, používania a likvidácie. Skôr ako začnete výrobok používať, oboznámte sa so všetkými pokynmi k obsluhu a bezpečnosti. Výrobok používajte iba v súlade s popisom a v uvedených oblastiach používania. V prípade postúpenia výrobku ďalším osobám odovzdajte aj všetky dokumenty patriace k výrobku.

### ● Používanie v súlade s určeným účelom

Tento výrobok je vhodný na vysávanie voľných, suchých nečistôt ako sú napr. prach, chlpy alebo omrvinky na hladkých podlahových krytínach a kobercoch s krátkym vlasom. Výrobok okrem toho disponuje funkciou stierania, ktorá je určená iba pre hladké podlahy. Používajte výrobok iba v interiéroch. Výrobok je určený výhradne na súkromné a nie na priemyselné používanie. Používajte výrobok iba na určený účel. Iné použitie ako je uvedené alebo zmena výrobku sú neprípustné a môžu viesť k zraneniu a / alebo poškodeniam. Výrobca nepreberá ručenie za škody zapríčinené používaním v rozpore s určeným účelom.

## ● Poznámky k ochrannéj značke

- Ochranná značka a značkové meno SilverCrest sú majetkom príslušných vlastníkov.
- Všetky ďalšie mená a produkty môžu byť ochrannou značkou alebo registrovanou ochrannou značkou ich príslušných vlastníkov.

## ● Popis časti

### Robotický vysávač

- 1 © Tlačidlo „Bodový režim“ (oblastné čistenie)
- 2 ▶ Tlačidlo „Štart / Pauza“
- 3 ↶ Tlačidlo „Režim návratu“ (k nabíjacej stanici)
- 4 Nárazník
- 4a Ochrana pred kolíziou
- 5 Prevádzkový spínač
- 6 Nabíjacia prípojka
- 7 Kryt
- 8 Signálne svetlo
- 9 Nabíjacia stanica
- 10 Nabíjacie kolíky
- 11 Sieťový kábel
- 12 Náhradný filter
- 13 Mikrovláknová handrička
- 14 Držiak (pre mikrovláknovú handričku)
- 15 Náhradné bočné kefy
- 16 Diaľkové ovládanie
- 17 Sieťový adaptér
- 18 Čistiaca kefa
- 19 Nádoba na prach
- 20 Nádrž na vodu
- 21 Otvor pre vytekanie vody
- 22 Vetrací otvor
- 23 Rukoväť (nádrž na vodu)
- 24 Otvor pre plnenie vody
- 25 Rukoväť (nádoba na prach)
- 26 Primárny filter
- 27 Vysokovýkonný filter
- 28 Vysokovýkonný filterový rám
- 29 Nabíjacie kontakty (pre automatické nabíjanie)
- 30 Bočná kefa
- 31 Protipádový senzor
- 32 Bočné koliesko
- 33 Odsávací otvor
- 34 Predné koliesko
- 35 Upínací pás

### Diaľkové ovládanie

- 36 Displej
- 37 ◀▶ Smerové tlačidlá (robotický vysávač: dopredu / dozadu / doľava / doprava resp. hodiny / minúty zvýšiť / znížiť / zmena čísiel)
- 38 ▶ Tlačidlo „Štart / Pauza“
- 39 ⌚ Tlačidlo „Nastavenie časového plánu“
- 40 ⚙ Tlačidlo „Režim MAX“ (zvýšiť saciu silu)
- 41 🏠 Tlačidlo „Rohový režim“
- 42 ↶ Tlačidlo „Režim návratu“ (k nabíjacej stanici)
- 43 ⦿ Tlačidlo „Bodový režim“ (oblastné čistenie)
- 44 ⌚ Tlačidlo „Nastavenie času“
- 45 Zobrazenie denného času
- 46 Zobrazenie časového plánu
- 47 Priečinok pre batérie
- 48 Kryt priečinka pre batérie

## ● Obsah dodávky

Bezprostredne po vybalení skontrolujte úplnosť dodávky ako aj bezchybný stav výrobku.

- 1 robotický vysávač
- 1 nádoba na prach
- 1 nádrž na vodu
- 1 nabíjacia stanica
- 1 náhradný vysokovýkonný filter
- 2 extra bočné kefy
- 1 diaľkové ovládanie (bez batérií)
- 1 sieťový adaptér
- 1 čistiaca kefa
- 1 mikrovláknová handrička
- 1 náhradná mikrovláknová handrička
- 1 návod na obsluhu

## ● Technické údaje

### Robotický vysávač

Model:	Silvercrest SSWR B1
Prevádzkové napätie:	14,4V===
Menovitý výkon:	20W
Akumulátorová batéria:	litium-iónová akumulátorová batéria (2400mAh, 14,4V)

Doba prevádzky:	max. 70 minút (závisle od režimu a charakteru podlahy)
Doba nabíjania:	cca. 4–6 hodín
Sací výkon:	0,8 kPa / v režime MAX 1,2 kPa
Objem nádrže na vodu:	350 ml; max. náplň 300 ml
Objem nádoby na prach:	300 ml; použiteľný objem 220 ml
Rozmery:	ø 30 cm / Výška: 7,5 cm

### Nabíjacia stanica

Menovité výstupné napätie: 19 V  $\text{---}$

Menovitý výstupný prúd: 0,6 A

### Diaľkové ovládanie

Model: SSWR B1

Batéria: 2 x 1,5 V  $\text{---}$  AAA (nie  
sú súčasťou dodávky)

### Sieťový adaptér

Informácia:	Hodnota	Jednotka
Meno výrobcu	 Ten Pao Industrial Co., Ltd, Room 10-11, 6/F., Kwong Sang Hong Centre, 151-153 Hoi Bun Road, Kwun Tong, Kowloon, Hong Kong	
Charakteristika modelu	S012DBV1900060	
Vstupné napätie	100–240	V $\sim$
Frekvencia vstupného striedavého prúdu	50/60	Hz
Výstupné napätie	19	V $\text{---}$
Výstupný prúd	0,6	A
Výstupný výkon	11,4	W
Priemerná efektívnosť v prevádzke	84,85	%
Efektívnosť pri nízkej záťaži (10 %)	76,32	%
Príkon pri nulovej záťaži	0,057	W

- Výrobok sa môže používať len s dodaným sieťovým adaptérom.
- Pred čistením alebo údržbou výrobku sa musí sieťový adaptér odpojiť zo zásuvky.
- Tento výrobok obsahuje batérie, ktoré môžu vymeniť len odborníci.
- **⚠ VAROVANIE!** Na nabíjanie akumulátorovej batérie používajte iba odnímateľnú napájaciu jednotku (model: S012DBV1900060) dodanú s týmto výrobkom.
- Vybité batérie sa musia z výrobku vybrať a bezpečne zlikvidovať.
- Napájacie svorky nesmú byť skratované.





## **Bezpečnostné upozornenia**

**VŠETKY BEZPEČNOSTNÉ UPOZORNENIA A POKYNY USCHOVAJTE PRE NESKORŠIE POUŽITIE!**

-  **VAROVANIE! NEBEZPEČENSTVO OHROZENIA ŽIVOTA A NEBEZPEČENSTVO ÚRAZU PRE MALÉ DETI A DETI!** Nikdy nenechávajte deti bez dozoru s obalovým materiálom. Hrozí nebezpečenstvo zadusenía. Držte výrobok v bezpečnej vzdialenosti od detí.
- **VAROVANIE! NEBEZPEČENSTVO OHROZENIA ŽIVOTA!** Batérie nepatria do rúk deťom. Batérie nenechávajte voľne položené. Vzniká riziko, že ich prehltnú deti alebo domáce zvieratá. V prípade prehĺtnutia okamžite vyhľadajte lekára.
- Tento výrobok môžu používať deti od 8 rokov, ako aj osoby so zníženými psychickými, senzorickými alebo duševnými schopnosťami alebo s nedostatkom skúseností a vedomostí, ak sú pod dozorom, alebo ak boli poučené ohľadom bezpečného používania výrobku, a ak porozumeli nebezpečenstvám spojeným s jeho používaním.
- Deti sa s výrobkom nesmú hrať. Čistenie a údržbu nesmú vykonávať deti bez dozoru.
- Zabezpečte, aby sa napätie prívodu prúdu zhodovalo s napätím uvedeným na nabíjacej stanici [9].
- Používajte iba originálnu, výrobcom dodanú, znovu nabíjateľnú batériu a nabíjaciu stanicu [9]. Používanie nenabíjateľných batérií nie je povolené. Ďalšie informácie týkajúce sa batérií nájdete v kapitole „Technické údaje“.
- Nabíjaciu stanicu [9] nesmiete používať, keď je poškodená.
- So sieťovým káblom [11] zaobchádzajte opatrne, aby ste predišli škodám. Nepoužívajte sieťový kábel [11] na pohybovanie alebo ťahanie výrobku alebo nabíjacej stanice [9]. Nenechávajte výrobok prejsť cez sieťový kábel [11] a držte ho vzdialený od tepelných zdrojov.
- Keď je sieťový kábel [11] poškodený, musí ho vymeniť kvalifikovaný servisný personál, aby sa predišlo nebezpečenstvám.
- Výrobok nepoužívajte, ak z dôvodu
  - pádov,
  - poškodení,
  - vniknutej vody,

- používania vonku nemôže správne pracovať. Výrobok smie opraviť výrobca resp. jeho zákaznícke oddelenie.
- Nepoužívajte výrobok v miestnosti, kde sa zdržiavajú deti.
- Nepoužívajte výrobok v mokrom alebo vlhkom prostredí (miesta, kde existuje riziko kontaktu výrobku s kvapalinami alebo ponorenia do vody).
- Nepoužívajte výrobok v blízkosti otvoreného ohňa.
- Nepoužívajte výrobok pri teplotách nad +40 °C alebo pod +10 °C.
- Pred používaním odstráňte prekážky, napríklad prúdové káble, hračky a iné predmety.
- Sklopte okraje kobercov pod koberec. Nenechávajte závesy a obrusy visieť na podlahu.
- Pokúste sa náležite umiestniť nábytok.
- Otestujte výrobok v oblastiach so schodami. Tak máte možnosť zistiť, či výrobok dokáže rozoznať hranu strmej oblasti.
- Nepostavte sa do pracovnej oblasti robotického vysávača. Robotický vysávač inak nedokáže vyčistiť tieto oblasti.
- Nenechajte vlasy, oblečenie a prsty dostať sa do blízkosti otvorov prevádzkových častí výrobku.
- Nenechajte výrobok vysávať materiály, ktoré môžu výrobok upchať, napr. kamene, papierový odpad atď.
- Nenechajte výrobok vysávať vznietiteľné materiály, napríklad benzín alebo toner z tlačiarne alebo fotokopírky.
- Nenechajte výrobok vysávať horiace výrobky, napríklad cigarety, zápalky, popol a iné predmety, ktoré môžu spôsobiť požiar.
- Nepoužívajte výrobok, keď je nasávací otvor blokovaný. Odstráňte prach, vlasy, vatú atď., aby vzduch bez ťažkostí prúdil v nasávacom otvore.
- Pred používaním zabezpečte, aby boli nádoba na prach [19] a filtre [26], [27] správne nainštalované.
- Pred každým uvedením výrobku do prevádzky skontrolujte plochu, ktorú chcete čistiť, a dodržiavajte príslušné potrebné bezpečnostné upozornenia a pokyny pre prípravu miestnosti.
- Pred každým uvedením do prevádzky skontrolujte nabíjaciu stanicu, sieťový kábel resp. sieťový adaptér ohľadom prípadných poškodení.
- Pravidelne kontrolujte a čistite filtre a nádobu na prach, aby ste predĺžili životnosť Vášho výrobku.

- Nikdy nepoužívajte výrobok bez filtrov, aby ste nepoškodili motor a tým skrátili životnosť výrobku.
- Produkt pred každým transportom vypnite.
- Minimálne raz do mesiaca úplne nabite výrobok, aby ste zabránili hĺbkovému vybitiu a tým poškodeniu akumulátorových batérií.
- Neprikrývajte ani neprelepujte protipádové senzory výrobku. Inak už výrobok nedokáže navigovať.
- Pravidelne čistite protipádové senzory. Keď sú podlahové senzory znečistené, hrozí nebezpečenstvo, že výrobok spadne na schodoch alebo vyvýšeninách.
- Výrobok prevádzkujte s diaľkovým ovládaním iba vtedy, keď je na dohľad.
- Pri prevádzke prípadne informujte iné osoby v miestnosti, aby nikto nestúpil na produkt alebo sa oň nepotkol.
- Nepoužívajte výrobok, ak plastové časti vykazujú praskliny alebo trhliny alebo ak sa zdeformovali. Poškodené diely nahraďte iba vhodnými originálnymi náhradnými dielmi.



## Bezpečnostné upozornenia týkajúce sa batérií / akumulátorových batérií

- **NEBEZPEČENSTVO OHROZENIA ŽIVOTA!** Batérie / akumulátorové batérie držte mimo dosahu detí. V prípade prehltnutia okamžite vyhľadajte lekára!



## NEBEZPEČENSTVO EXPLÓZIE!

- Nenabíjateľné batérie nikdy znova nenabíjajte. Batérie / akumulátorové batérie neskratujte a / alebo neotvárajte. Následkom môže byť prehriatie, požiar alebo explózia.
- Batérie / akumulátorové batérie nikdy nehádzte do ohňa alebo vody.
- Nevystavujte batérie / akumulátorové batérie mechanickej záťaži.

## Riziko vytečenia batérií / akumulátorových batérií

- Batérie / akumulátorové batérie nikdy nevystavujte extrémnym podmienkam a teplotám, ktoré by na ne mohli pôsobiť, napr. na vykurovacích telesách / priamom slnečnom žiarení.
- Ak batérie / akumulátorové batérie vytekli, zabráňte kontaktu pokožky, očí a slizníc s

chemikáliami! Ihneď vypláchnite postihnuté miesta väčším množstvom čistej vody a okamžite vyhľadajte lekára!



## **NOSTE OCHRANNÉ RUKAVICE!**

Vytečené alebo poškodené batérie / akumulátorové batérie môžu pri kontakte s pokožkou spôsobiť poleptanie. V takom prípade preto noste vhodné ochranné rukavice.

- V prípade vytečenia batérií / akumulátorových batérií ich ihneď vyberte z výrobku, aby ste predišli vzniku škôd.
- Používajte iba batérie / akumulátorové batérie rovnakého typu. Nekombinujte staré batérie / akumulátorové batérie s novými!
- Ak produkt dlhší čas nepoužívate, vyberte z neho batérie / akumulátorové batérie.

## **Riziko poškodenia produktu**

- Používajte výhradne uvedený typ batérií / akumulátorových batérií!
- Vložte batérie / akumulátorové batérie podľa označenia polaritý (+) a (-) na batérii / akumulátorovej batérii a výrobku.
- Pred vložením očistite kontakty na batérii / akumulátorovej batérii a v priečinku pre batériu suchou

handričkou, ktorá nepúšťa vlákna, alebo vatovou tyčinkou!

- Vybité batérie / akumulátorové batérie ihneď vyberte z produktu.

## **Iba pre vysávací robot**

- Tento produkt obsahuje zabudovanú akumulátorovú batériu, ktorú nemôže vymeniť používateľ. Vybratie alebo výmenu akumulátorovej batérie smie vykonať iba výrobca alebo jeho zákaznícka služba alebo osoba s podobnou kvalifikáciou, aby nedošlo k ohrozeniu. Pri likvidácii je potrebné poukázať na to, že tento produkt obsahuje akumulátorovú batériu.

## **Uvedenie do prevádzky**

### **Nabíjanie výrobku**

Pri prvom používaní výrobok úplne nabíťte.

Doba nabíjania je cca. 4 až 6 hodín.

- Postavte nabíjaciu stanicu [9] a zapojte sieťový kábel [11]. Signálne svetlo [8] svieti.
- Postavte nabíjaciu stanicu [9] plocho oproti stene.
- **Poznámka:** 1 m z ľavej / pravej strany ako aj 2 m od prednej strany neumiestňujte žiadne predmety.
- Pred nabíjaním zapnite prevádzkový spínač [5] na výrobku (Pozícia „I“).
- Postavte výrobok na nabíjaciu stanicu [9] a vyrovnajte ho podľa nabíjacích kolíkov [10].
- Alternatívne môžete sieťový kábel [11] spojiť aj priamo s nabíjacou prípojkou [6] výrobku.

**Poznámka:** Produkt niekedy koriguje pozíciu v nabíjacej stanici.

## Tlačidlo „Štart / Pauza“ [2]

Proces nabíjania:	bliká oranžovo
Proces nabíjania ukončený:	nesvieti
Standby-režim:	bliká zeleno
Porucha na produkte:	bliká červeno
Nízky stav akumulátorovej batérie:	svieti oranžovo
Režim vysávania:	svieti zeleno

**Poznámka:** V oblasti nabíjacej stanice [9] sa 15 cm nad zemou nesmú nachádzať žiadne zrkadlá alebo iné silno reflektujúce predmety. V prípade potreby ich prikryte.

**⚠ POZOR!** Zabráňte tomu, aby bola nabíjacia stanica [9] vystavená priamemu slnečnému žiareniu.

**⚠ POZOR!** Čo možno najmenej meňte pozíciu nabíjacej stanice [9].

## ● Pripevnenie bočných kief

**Poznámka:** Pri upevňovaní bočných kief [30] dbajte na to, aby označenia „L“ a „R“ dole na vysávači zodpovedali označeniam na bočných kefách [30].

- Namontujte bočné kefy [30] tak, že uvoľníte skrutky pomocou krížového šrobováka proti smeru hodinových ručičiek.
- Nasadte bočné kefy [30] do príslušných otvorov a pevne zatiahnite skrutky v smere hodinových ručičiek.
- Uistite sa, že sú bočné kefy [30] dobre upevnené.

## ● Vkladanie batérií (diaľkové ovládanie) (obr. D)

- Odstráňte kryt priečinka pre batérie [48] na zadnej strane diaľkového ovládania [16] vysunutím do dola v smere šípky.  
Vložte dve batérie typu AAA (nie sú súčasťou dodávky) do priečinka pre batérie [47] resp. vymeňte staré batérie za nové. Používajte len batérie uvedeného typu (pozri „Technické údaje“). Dodržte pritom správnu polaritu. Tá je znázornená v priečinku pre batérie [47].
- Zatvorte kryt priečinka pre batérie [47] tak, že kryt priečinka pre batérie opäť nasadíte proti smeru šípky.

- Displej [36] sa rozsvieti a zobrazenie denného času [45] a zobrazenie časového plánu [46] sa objaví na displeji [36].

**Poznámka:** Odstráňte batérie z diaľkového ovládania [16], ak ho dlhší čas nepoužívate.

## ● Zapnutie / vypnutie výrobku

- Aktivujte prevádzkový spínač [5] na bočnej strane výrobku. „I“ znamená zapnutý, „O“ znamená vypnutý. Keď svieti tlačidlo „Štart / Pauza“ [2] zeleno, výrobok bol úspešne zapnutý.

**Poznámka:** Po skončení upratovania výrobok nevypínajte. Nechajte ho v nabíjacej stanici [9], aby bol pripravený na ďalšie upratovanie.

**Poznámka:** Po stlačení prevádzkového spínača [5] sa vymaže denný čas a termín vysávania.

## ● Obsluha

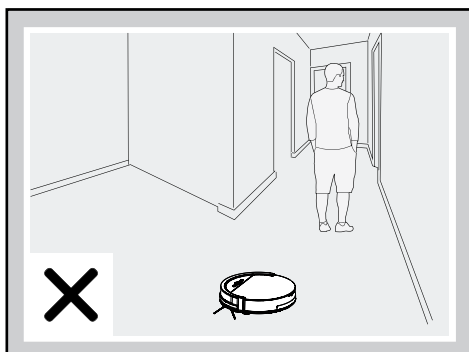
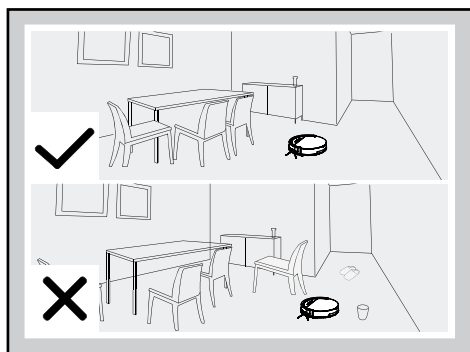
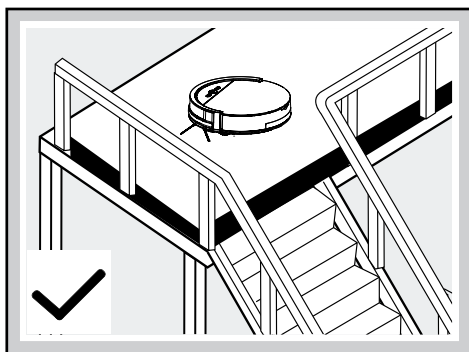
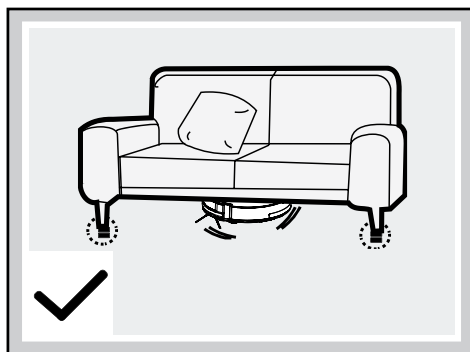
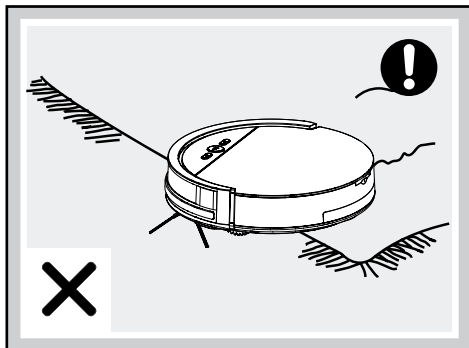
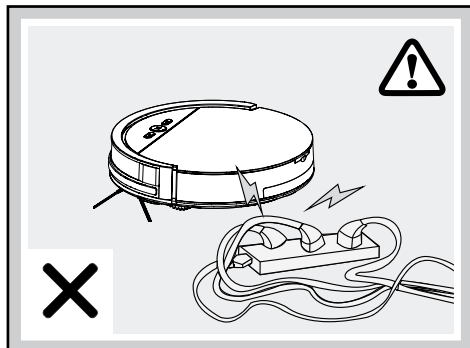

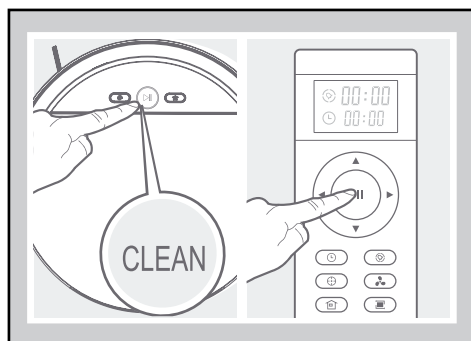

Vzhľadom na komplexnosť domáceho prostredia je možné, že výrobok pri čistení vynechá niektoré oblasti. Pre lepší výsledok čistenia odporúčame použiť vať výrobok každý deň.

- Pred používaním odstráňte prekážky, napríklad prúdové káble, hračky a iné predmety.
- Sklopte okraje kobercov pod koberec. Nenechávajte závesy a obrusy visieť na podlahu.
- Pokúste sa náležite umiestniť nábytok.
- Otestujte výrobok v oblastiach so schodami. Tak zistíte, či dokáže rozoznať hranu strmej oblasti.
- Nepostavte sa do pracovnej oblasti robotického vysávača. Inak robotický vysávač nemôže vysávať tieto oblasti.
- Pri nábytku sa uistite, že je pod ním aspoň 8 cm voľného miesta, aby robotický vysávač mohol ľahko čistiť zospodu.
- V prípade viacpodlažných bytov pripevnite v horných oblastiach zábradlie, aby robotický vysávač nemohol spadnúť.

## Čistenie

- Uistite sa, že prevádzkový spínač [5] je v polohe „I“.
- Stlačte tlačidlo „Štart/Pauza“ robotického vysávača [2] alebo diaľkového ovládania [38]. Tlačidlo „Štart/Pauza“ na robotickom vysávači [2] sa rozsvieti.
- Keď bliká tlačidlo „Štart/Pauza“ [2], začne robotický vysávač s automatickým procesom čistenia.

**Poznámka:** Po 15 sekundách bez povelu sa robotický vysávač prepne do režimu spánku.

Stlačením tlačidla „Štart/Pauza“ robotického vysávača [2] alebo diaľkového ovládania [38] zobudíte robotický vysávač z kludového režimu. Opäť stlačte tieto tlačidlá a robotický vysávač začne automaticky čistiť.

## Prestávka

- Keď robotický vysávač pracuje, stlačte tlačidlo „Štart/Pauza“ na robotickom vysávači [2] alebo diaľkovom ovládaní [38], aby ste prerušili čistiaci režim.
- Počas prestávky robotického vysávača môžete riadiť jeho pohyby doľava / doprava / dopredu / dozadu pomocou smerových tlačidiel [37] na diaľkovom ovládaní.
- Stlačením smerových tlačidiel [37] obnoví robotický vysávač funkciu vysávania a režim spánku sa ukončí.
- Opakovane stlačte tlačidlo „Štart/Pauza“ na robotickom vysávači [2] alebo na diaľkovom ovládaní [38], aby ste ukončili spánkový režim. Následne stlačte tlačidlo so želaným režimom, aby opäť začal pracovať.
- Ak chcete robotický vysávač prepnúť zo standby-režimu do režimu pokoja, stlačte a podržte v standby-režime tlačidlo „Štart/Pauza“ robotického vysávača [2] na 3 sekundy. Robotický vysávač sa automaticky prepne do režimu pokoja, keď 15 sekúnd nedostane žiadny povel.

**Poznámka:** Keď výrobok po prestávke opäť začne pracovať, nanovo naplánuje oblasť a je možné, že znovu vyčistí už vyčistenú oblasť.

## ● Čistiace režimy

Pre dosiahnutie lepšieho čistiaceho účinku disponuje výrobok rôznymi čistiacimi režimami. Režimy môžete zvoliť stlačením tlačidla na ovládacom paneli alebo na diaľkovom ovládaní.

- Pre spustenie nasledujúceho režimu zabezpečte, aby sa výrobok nachádzal v „bdelom režime“. Keď sa nachádza v spánkovom režime, stlačte tlačidlo „Štart/Pauza“ na robotickom vysávači [2] alebo na diaľkovom ovládaní [38], aby ste ukončili spánkový režim.

## Automatické čistenie

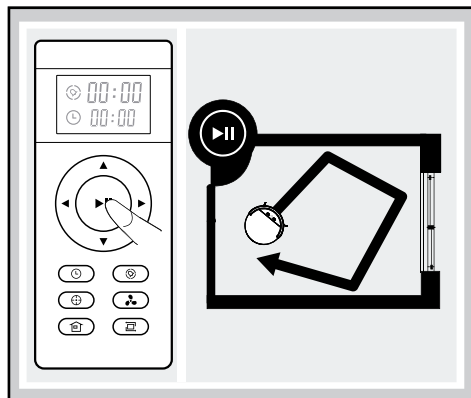

Robotický vysávač automaticky čistí oblasť a závisle od situácie mení svoj smer pohybu.

- Pre spustenie automatického čistenia stlačte tlačidlo „Štart/Pauza“ na robotickom vysávači [2] alebo na diaľkovom ovládaní [38].

## Bodový režim

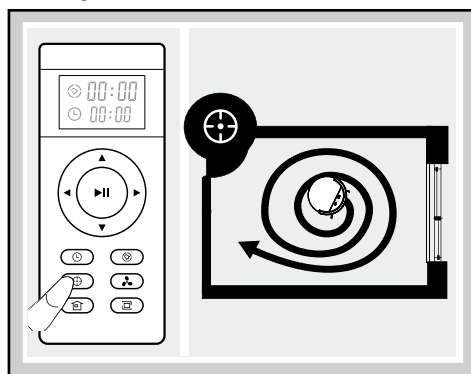

Tento režim je vhodný pre oblasť s vysokou koncentráciou nečistoty alebo prachu. V bodovom čistiacom režime sa výrobok koncentruje na jednu oblasť čistenia.

- Stlačte tlačidlo „Bodový režim“ na robotickom vysávači [1] alebo na diaľkovom ovládaní [43], aby ste spustili tento režim.

**Poznámka:** Bodový režim sa automaticky ukončí a robotický vysávač sa prepne do standby-režimu.

## Režim MAX

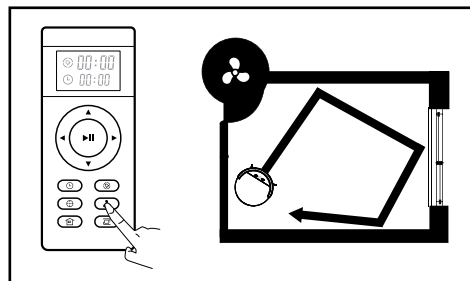

Tento režim je vhodný pre silno znečistené alebo zaprášené podlahy.

- Počas procesu vysávania stlačte tlačidlo „Režim MAX“ na diaľkovom ovládaní [40]. Sací výkon je zvýšený za účelom hlbokého čistenia.
- Znova stlačte tlačidlo „Režim MAX“ [40], aby ste sa vrátili do aktuálneho režimu s normálnym výkonom.

## Rohový režim

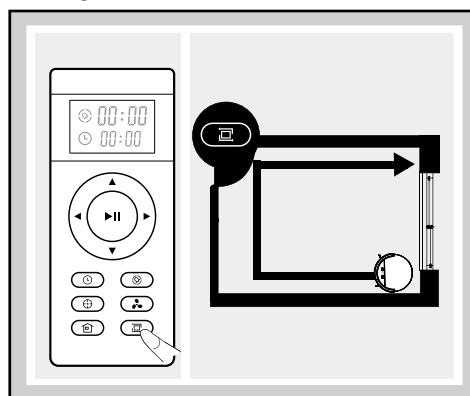

Tento režim je vhodný na čistenie rohov a hrán miestnosti. V „rohovom režime“ chodí výrobok pozdĺž ohraničenia (napríklad stena). Proces sa automaticky ukončí, keď robotický vysávač nezachytí žiadne ďalšie steny resp. rohy.

- Stlačte tlačidlo „Rohový režim“ na diaľkovom ovládaní [41], aby ste spustili tento režim.
- Pre manuálne ukončenie tohto režimu stlačte tlačidlo „Štart/Pauza“ robotického vysávača [2] alebo diaľkového ovládania [38].



## Režim návratu

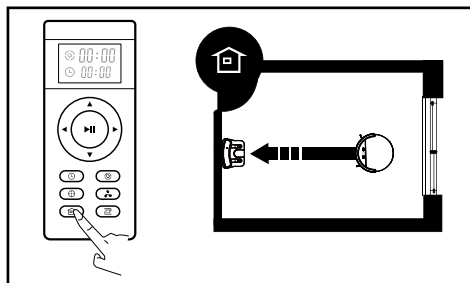

Využite tento režim pre návrat výrobku k nabíjacej stanici [9].

**Poznámka:** Robotický vysávač sa automaticky vráti naspäť k nabíjacej stanici, keď je akumulátorová batéria slabá.

- Stlačte tlačidlo „Režim návratu“ na robotickom vysávači [3] alebo na diaľkovom ovládaní [42], aby sa robotický vysávač vrátil k nabíjacej stanici [9].

## ● Používanie funkcie stierania

**Poznámka:** Pre dosiahnutie optimálneho výsledku sa odporúča najskôr povysávať a následne použiť funkciu stierania.

**Poznámka:** Počas procesu nabíjania vyberte nádrž na vodu [20] z robotického vysávača.

- Nasadte držiak [14] na spodnej strane robotického vysávača. Umiestnite preto štyri kolíky držiaka [14] do príslušných otvorov. Oboma rukami zatlačte držiak [14], až kým počuteľne zapadne.
- Umiestnite mikrovláknovú handričku [13] na držiak [14]. Šesť upínacích pásov [35] zabezpečuje, že mikrovláknová handrička [13] sa nezošmykuje (pozri obr. C).
- Otvorte kryt [7] tak, že ho vyklopite nahor (pozri obr. B).
- Vyberte nádobu na prach [19] tak, že ju vytiahnete za rukoveť [25].
- Naplňte nádrž na vodu [20], použite na to otvor pre plnenie vody [24]. Dbajte pritom na označenie pre maximálne naplnenie (300 ml).
- Následne nasadte nádrž na vodu [20] do robotického vysávača a zatvorte kryt [7].

- Stlačte tlačidlo „Štart/Pauza“ robotického vysávača [2] alebo diaľkového ovládania [38], aby ste spustili proces stierania.

**Poznámka:** Počas mokrého čistenia sa nevysáva.

- Znova stlačte tlačidlo „Štart/Pauza“ robotického vysávača [2] alebo diaľkového ovládania [38], aby ste ukončili proces stierania.
- Po ukončení otvorte kryt [7] tak, že ho vyklopite nahor.
- Vyberte nádobu na vodu [20] tak, že ju vytiahnete za rukoveť [23]. Príp. vyprázdňte zvyšnú vodu.
- Teraz opäť nasadte nádobu na prach [19] do robotického vysávača a zatvorte kryt [7].

**Poznámka:** Rôzne režimy vysávania možno použiť aj pre funkciu stierania.

## ● Vytvorenie termínov vysávania

Máte možnosť vytvoriť časový plán, aby robotický vysávač čistil automaticky.

**Poznámka:** Myslite na to, že všetky nastavené časy budú vymazané, keď je robotický vysávač vypnutý (Prevádzkový spínač [5] v pozícii „O“).



**Poznámka:** Po úspešnom nastavení denného času a časového plánu sa ozvú pípnutia. Ak to tak nie je, je nastavenie chybné.

### Nastavenie denného času:



- Uistite sa, že je robotický vysávač zapnutý, a namierte naň diaľkové ovládanie.
- Stlačte tlačidlo [44] a pomocou smerových tlačidiel [37] nastavte denný čas.
- Znova stlačte tlačidlo [44], aby ste uložili nastavenie. Pre vymazanie nastaveného času zadajte čas „00:00“.







## Nastavenie časového plánu:

**Poznámka:** Robotický vysávač spustí proces vysávania zakaždým v naplánovanom čase, pokiaľ nie je vypnutý.





- Uistite sa, že je robotický vysávač zapnutý, a namierte naň diaľkové ovládanie.
- Stlačte tlačidlo  [39] a pomocou smerových tlačidiel  [37] nastavte denný čas.
- Znova stlačte tlačidlo  [39], aby ste uložili nastavenie. Pre vymazanie nastaveného času zadajte čas „00:00“.

## ● Čistenie a skladovanie

- Pred čistením výrobku nastavte prevádzkový spínač  [5] do pozície „O“.
- Pred čistením výrobku vytiahnite sieťový kábel  [11] zo zásuvky.
- Nikdy neumývajte výrobok priamo vodou.
- Nepretierajte výrobok handričkou ponorenou do vody.
- Ak výrobok dlhší čas nepoužívate, odpojte prívod prúdu.

Časť	Intervaly čistenia
Nádoba na prach  [19]	Závisle od používania
Primárny filter  [26], vysokovýkonný filter  [27]	Týždenne, 2 x týždenne pri silných nečistotách
Bočné kefy  [30]	Každé 4 týždne
Protipádové senzory  [31]	Každé 2 týždne
Predné koliesko  [34]	Každé 4 týždne



### Čistenie nádoby na prach a filtra

- Vyčistíte nádobu na prach  [19] vyklopaním a následným opláchnutím vodou. Primárny filter  [26] môžete tiež vyklopať a vyčistiť vodou. Nádobu na prach  [19] a primárny filter  [26] nechajte prosím kompletne vyschnúť predtým, ako ich znova zabudujete do produktu. Vysokovýkonný filter  [27] prosím vyklopte a vyčistíte priloženou čistiacou kefou. Tento filter prosím nečistíte vodou.

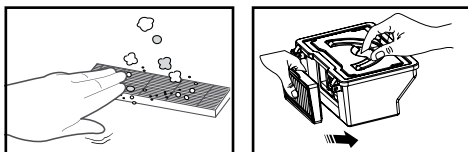
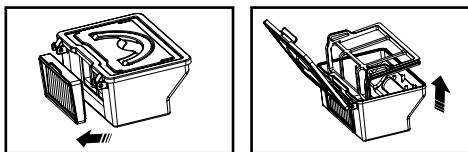
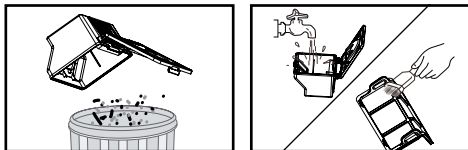
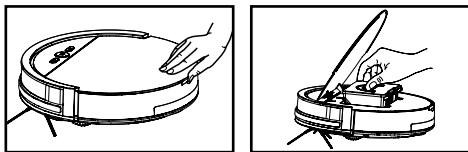



- Za týmto účelom postupujte podľa nasledujúcich obrázkov.





### Čistenie bočných kief

- Vyčistíte bočné kefy  [30] tak, že ich zbavíte vlasov a nečistoty.
- Defektné bočné kefy  [30] vymeňte. Postupujte pritom podľa popisu v kapitole „Pripevnenie bočných kief“.

### Čistenie hlavnej schránky

- Vyčistíte predné koliesko  [34], aby ste odstránili namotané vlasy. Príp. odstráňte predné koliesko  [34] tak, že ho vytiahnete.
- Vyčistíte protipádové senzory  [31], aby ostala zachovaná ich citlivosť.
- Vyčistíte ochranu pred kolíziou  [4a], aby ostala zachovaná jej citlivosť.

### Čistenie nabíjacej stanice

- Vyčistíte nabíjacie kolíky  [10] na nabíjacej stanici  [9] a na spodnej strane robotického vysávača suchou handričkou.

## Čistenie nádrže na vodu

- Po procese stierania vyberte nádrž na vodu [20] tak, že ju vyťahnete za rukoväť [23], a vylejte zvyšnú vodu.
- Odstráňte držiak [14] spolu s mikrovláknovou handričkou [13] zo spodnej strany robotického vysávača tak, že stiahnete držiak [14].
- Uvoľnite mikrovláknovú handričku [13] z držiaka [14] a nechajte ju vyschnúť.
- Nádrž na vodu [20] utrite suchou, mäkkou handričkou a nechajte ju vyschnúť.
- Držiak [14] krátko opláchnite pod tečúcou vodou.

## Čistenie mikrovláknovej handričky

- Handričku perte v práčke pri 40 °C.
- Nepoužívajte aviváž.
- Nepoužívajte bielidlo.
- Nesušte v bubnovej sušičke.
- Nežehlite.
- Nečistite chemicky.

## ● Odstraňovanie porúch / riešenie problémov

Robotický vysávač krátkym pípnutím oznamuje často sa vyskytujúce poruchy:

Č.	Zvuk	Príčina	Riešenie
01	•	Kolieska [32] alebo bočné kely [30] nefungujú.	Skontrolujte kolieska [32] alebo bočné kely [30].
02	••	Protipádové senzory [31] a nárazník [4] nefungujú.	Vyčistite protipádové senzory [31] a zatraste nárazníkom [4], aby ste odstránili prípadné cudzie telesá.
03	•••	Robotický vysávač sa neposúva ďalej.	Preneste robotický vysávač na iné miesto a naštartujte ho znova.

**Poznámka:** Ak žiadne z vyššie uvedených riešení nepomôže, urobte nasledujúce opatrenia:

- Resetujte robotický vysávač jeho vypnutím a opätovným zapnutím pomocou prevádzkového spínača [5].

- Ak robotický vysávač nefunguje ani po resetovaní, obráťte sa na servisné stredisko.

Porucha	Možná príčina	Riešenie
Robotický vysávač opakovane naráža na prekážky.	Nárazník [4] je zatlačený a nemôže pružiť späť.	Poklopte 10-20-krát na nárazník [4], aby ste odstránili všetky nečistoty spod nárazníka [4], alebo uvoľnite nárazník [4].
Prevádzková doba robotického vysávača je príliš krátka.	Akumulátorová batéria nie je úplne nabitá.	Znovu nabite robotický vysávač.
Tlačidlo „Štart / Pauza“ [2] sa počas nabíjania nezsvieti.	- Sieťový kábel [11] so sieťovým adaptérom nie je správne pripojený. - Cudzí predmet ako napr. zvierací chlup blokuje nabíjací kolík [10] na nabíjacej stanici [9].	- Skontrolujte, či sa sieťový adaptér hodí k tomuto robotickému vysávaču. - Vyčistite nabíjací kolík [10] na nabíjacej stanici [9].
Sacia funkcia robotického vysávača slabne.	Vysokovýkonný filter [27] je znečistený alebo vlhký.	Vyčistite vysokovýkonný filter [27] alebo ho vymeňte za nový.
Nádoba na prach [19] stráca smeti.	Nádoba na prach [19] je príliš plná.	Vyprázdnite nádobu na prach [19].
Robotický vysávač nevysáva automaticky v čase uvedenom v časovom pláne.	- Nastavenia časového plánu neboli uložené. - Nastavenia časového plánu boli pri resetovaní robotického vysávača alebo pri výmene batérií diaľkového ovládania vymazané. - Robotický vysávač je vypnutý. - Stav nabitia akumulátorovej batérie je nízky. - Robotický vysávač sa nemôže pohybovať.	- Znovu nastavte časový plán a uložte nastavenia (pozri „Vytvorenie termínov vysávania“). - Zapnite robotický vysávač a znovu nastavte časový plán (pozri „Vytvorenie termínov vysávania“). - Zapnite robotický vysávač. - Robotický vysávač nikdy nevypínajte a zaparkujte ho v nabíjacej stanici [9], aby bol vždy plne nabitý a pripravený. - Vypnite robotický vysávač. Skontrolujte a vyčistite ho a odstráňte všetky cudzie predmety (pozri „Čistenie a skladovanie“).

## ● Likvidácia

Obal pozostáva z ekologických materiálov, ktoré môžete odovzdať na miestnych recyklačných zberných miestach.



Všimajte si prosím označenie obalových materiálov pre triedenie odpadu, sú označené skratkami (a) a číslami (b) s



nasledujúcim významom: 1–7: Plasty / 20–22: Papier a kartón / 80–98: Spojené látky.

O možnostiach likvidácie opotrebovaného výrobku sa môžete informovať na Vašej obecnej alebo mestskej správe.



Ak výrobok doslúžil, v záujme ochrany životného prostredia ho neodhoďte do domového odpadu, ale odovzdajte na odbornú likvidáciu. Informácie o zberných miestach a ich otváracích hodinách získate na Vašej príslušnej správe.



Výrobok vr. príslušenstva a obalové materiály sú recyklovateľné a podliehajú rozšírenej zodpovednosti výrobcu. Pre lepšie spracovanie odpadu ich zlikvidujte oddelene podľa obrázkov Info-tri (informácie o triedení). Triman-Logo platí iba pre Francúzsko.

Defektné alebo použité batérie / akumulátorové batérie musia byť odovzdané na recykláciu podľa smernice 2006/66/ES a jej zmien. Batérie / akumulátorové batérie a / alebo výrobok odovzdajte prostredníctvom dostupných zberných stredísk.



### **Nesprávna likvidácia batérií / akumulátorových batérií ničí životné prostredie!**

Batérie / akumulátorové batérie sa nesmú likvidovať spolu s domovým odpadom. Môžu obsahovať jedovaté ťažké kovy a je potrebné zaobchádzať s nimi ako s nebezpečným odpadom. Chemické značky ťažkých kovov sú nasledovné: Cd = kadmium, Hg = ortuť, Pb = olovo. Opatrované batérie / akumulátorové batérie preto odovzdajte v komunálnej zberni.

### **Iba pre vysávací robot**

Zabudovanú akumulátorovú batériu nemožno pri likvidácii vybrať. Celý výrobok odovzdajte na zbernom mieste pre staré elektronické zariadenia.

## **Záruka / Servis**

Vážená zákazníčka, vážený zákazník,

naše produkty podliehajú prísnej kontrole kvality. Ak tento prístroj napriek tomu bezproblémovo nefunguje, veľmi nás to mrzí a prosíme Vás, aby ste sa obrátili

na následne uvedenú zákaznicku službu. Sme Vám radi k dispozícii telefonicky prostredníctvom uvedenej servisnej hotline. Pre uplatnenie garančných nárokov platí - bez toho, aby tým boli obmedzené Vaše zákonné práva.

### **Nasledovné:**

1. Garančné nároky môžu byť uplatnené v rámci časového obdobia max. 3 roky, začínajúc dátumom kúpy produktu. Naše garančné plnenie je obmedzené na odstránenie materiálnych a produkčných chýb resp. výmenu produktu. Naše garančné plnenie je pre Vás bezplatné.
2. Garančné nároky musia byť podané vždy okamžite po zistení nedostatku.
3. Uplatnenie garančných nárokov je po uplynutí záručnej doby vylúčené.
4. Uschovajte si prosím pokladničný doklad ako dôkaz o kúpe.

### **Žiadne poskytnutie záruky pri:**

- zneužívajúcim alebo neodbornom zaobchádzaním
  - nedodržovaním bezpečnostných opatrení platných pre prístroj
  - použití násilia
  - zásahoch, ktoré neboli uskutočnené servisnou adresou, ktorú sme autorizovali
  - škodách, ktoré vznikli pri odoslaní prístroja v balení nepostačujúcom pre transport (obal tohto produktu nie je možné jednotlivo zaslať)
  - škodách vzniknutých vlastným pričinením napr. úderom, nárazom, pádom
  - nerešpektovaním návodu na obsluhu
  - bežnom opotrebovaní
  - svojvoľných pokusoch o opravu
- Návod na obsluhu si môžete vyžiadať v našom zákaznickom servise v PDF-formáte.

### **Servis vo SK**

Tel.: 00800-83300000

E-mail: support.lidl@ksr-group.com

**IAN 424811\_2301**

Pre všetky otázky majte pripravený pokladničný doklad a číslo výrobku (IAN 424811\_2301) ako dôkaz o kúpe.

Zastihnuteľnosť hotline:  
pondelok až piatok 09:00 až 18:00 (SEČ)















## ● Konformitné vyhlásenie

Tento výrobok spĺňa požiadavky platných európskych a národných smerníc. Túto skutočnosť potvrdzuje CE-označenie. Príslušné vyhlásenia sú uložené u výrobcu.



CE

<b>Legenda de pictogramas utilizados</b> .....	Página 136
<b>Introducción</b> .....	Página 136
Especificaciones de uso.....	Página 136
Indicaciones sobre marcas registradas .....	Página 137
Descripción de los componentes .....	Página 137
Contenido .....	Página 137
Características técnicas .....	Página 138
<b>Indicaciones de seguridad</b> .....	Página 139
Indicaciones de seguridad sobre las pilas / baterías .....	Página 142
<b>Puesta en funcionamiento</b> .....	Página 143
Cargar el producto .....	Página 143
Colocar los cepillos laterales .....	Página 143
Colocar las pilas (mando a distancia) .....	Página 143
Encender y apagar el producto .....	Página 144
<b>Manejo</b> .....	Página 144
Modos de limpieza.....	Página 146
Utilizar la función de fregado .....	Página 147
Crear programaciones de aspiración .....	Página 148
<b>Limpieza y almacenamiento</b> .....	Página 148
<b>Solución de problemas</b> .....	Página 149
<b>Eliminación</b> .....	Página 151
<b>Garantía / Servicio de asistencia técnica</b> .....	Página 151
<b>Declaración de conformidad</b> .....	Página 152

Leyenda de pictogramas utilizados			
	¡Siga las indicaciones de prevención y seguridad!		SMPS (Switch mode power supply unit) (fuente de alimentación conmutada)
	¡Lea las instrucciones!		Polaridad de la conexión
	El producto es apto exclusivamente para su uso en interiores, en habitaciones secas y cerradas.		Conformidad UE
	Corriente / tensión continua		¡Deseche el embalaje y el producto de forma respetuosa con el medioambiente!
	Corriente / tensión alterna		36 meses de garantía
	Nunca deje a los niños sin vigilancia con el material de embalaje o el producto.		Certificado por las organizaciones alemanas TÜV SÜD / GS
	Transformador de seguridad resistente a cortocircuitos		Indicaciones de seguridad Instrucciones de uso

## Robot aspirador friegasuelos SSWR B1

### ● Introducción

 Enhorabuena por la adquisición de su nuevo producto. Ha optado por un producto de alta calidad. El manual de instrucciones forma parte de este producto. Contiene importantes indicaciones sobre seguridad, uso y eliminación. Antes de usar el producto, familiarícese con todas las indicaciones de manejo y de seguridad. Utilice el producto únicamente como se describe a continuación y para las aplicaciones indicadas. Adjunte igualmente toda la documentación en caso de entregar el producto a terceros.

### ● Especificaciones de uso

Este producto es apto para aspirar suciedad suelta o seca como, por ejemplo, polvo, pelusas o migas sobre revestimientos de suelos lisos y alfombras de velludo corto. Asimismo, el producto dispone de una función de fregado prevista solo para revestimientos de suelo lisos. Utilice el producto solo en espacios interiores. El producto sólo está destinado para el empleo privado y en ningún caso para uso industrial. Utilice el producto únicamente para el uso previsto. No se permite un empleo distinto al indicado previamente ni una modificación del producto; esto puede ocasionar lesiones y/o daños. El fabricante no se hace responsable de los daños provocados por el uso indebido del producto.



## ● Indicaciones sobre marcas registradas

- La marca registrada y la marca comercial de SilverCrest son propiedad de su respectivo propietario.
- Todos los demás nombres y productos pueden ser marca o marca registrada de su propietario correspondiente.

## ● Descripción de los componentes

### Robot aspirador

- 1 Botón «Modo Spot» (limpieza de zona)
- 2 Botón «Encendido / pausa»
- 3 Botón «Modo retorno» (a la estación de carga)
- 4 Parachoques
- 4a Protección contra choques
- 5 Interruptor de funcionamiento
- 6 Cargador
- 7 Cubierta
- 8 Luz de señalización
- 9 Estación de carga
- 10 Pines de carga
- 11 Cable de red
- 12 Filtro de repuesto
- 13 Paño de microfibra
- 14 Soporte (para paño de microfibra)
- 15 Cepillos laterales de repuesto
- 16 Mando a distancia
- 17 Adaptador de red
- 18 Cepillo de limpieza
- 19 Depósito de polvo
- 20 Depósito de agua
- 21 Abertura de salida de agua
- 22 Abertura de ventilación
- 23 Asa (depósito de agua)
- 24 Abertura de llenado de agua
- 25 Asa (depósito de polvo)
- 26 Filtro primario
- 27 Filtro de alto rendimiento
- 28 Marco para filtro de alto rendimiento
- 29 Contactos de carga (para carga automática)
- 30 Cepillo lateral

- 31 Sensor anticáida
- 32 Rueda lateral
- 33 Abertura de aspiración
- 34 Rueda delantera
- 35 Cierre de gancho y bucle

### Mando a distancia

- 36 Pantalla
- 37 Botones de dirección (robot aspirador adelante / atrás / izquierda / derecha y / o aumentar / reducir horas / minutos / cambio de cifras)
- 38 Botón «Encendido / pausa»
- 39 Botón «Ajuste de horario»
- 40 Botón «Modo MAX» (aumentar potencia de aspiración)
- 41 Botón «Modo esquinas»
- 42 Botón «Modo retorno» (a la estación de carga)
- 43 Botón «Modo Spot» (limpieza de zona)
- 44 Botón «Ajuste de hora»
- 45 Indicador de hora
- 46 Indicador de horario
- 47 Compartimento de las pilas
- 48 Tapa del compartimento de las pilas

## ● Contenido

Compruebe inmediatamente después de desembalar la integridad del contenido y el perfecto estado del producto.

- 1 robot aspirador
- 1 depósito de polvo
- 1 depósito de agua
- 1 estación de carga
- 1 filtro de alto rendimiento de repuesto
- 2 cepillos laterales adicionales
- 1 mando a distancia (pilas no incluidas)
- 1 adaptador de red
- 1 cepillo de limpieza
- 1 paño de microfibra
- 1 paño de microfibra de repuesto
- 1 manual de instrucciones

## ● Características técnicas

### Robot aspirador

Modelo: Silvercrest SSWR B1  
 Tensión de servicio: 14,4 V===  
 Potencia nominal: 20 W  
 Batería: batería de iones de litio (2400 mAh, 14,4 V)

Tiempo de funcionamiento: máx. 70 minutos (dependiendo del modo y las características del suelo)

Tiempo de carga: aprox. 4-6 horas  
 Potencia de aspiración: 0,8 kPa / en modo MAX 1,2 kPa

Volumen del depósito de agua: 350 ml; capacidad máx. 300 ml

Volumen del depósito de polvo: 300 ml; volumen útil 220 ml

Dimensiones: ø 30 cm / altura: 7,5 cm

### Estación de carga

Tensión nominal de salida: 19 V===  
 Corriente nominal de salida: 0,6 A

### Mando a distancia

Modelo: SSWR B1  
 Pila: 2 x 1,5 V=== AAA (no incluidas en el volumen de suministro)

## Adaptador de red

Información:	Valor	Unidad
Nombre del fabricante	 Ten Pao Industrial Co., Ltd, Room 10-11, 6/F., Kwong Sang Hong Centre, 151-153 Hoi Bun Road, Kwun Tong, Kowloon, Hong Kong	
Identificación de modelo	S012DBV1900060	
Tensión de entrada	100-240	V~
Frecuencia de CA de entrada	50/60	Hz
Tensión de salida	19	V===
Corriente de salida	0,6	A
Potencia de salida	11,4	W
Eficiencia media durante el funcionamiento	84,85	%
Eficiencia con carga baja (10 %)	76,32	%
Consumo de energía con carga nula	0,057	W

- El producto solo debe utilizarse con el adaptador de red suministrado.
- El adaptador de red debe desconectarse de la toma de corriente antes de la limpieza o el mantenimiento del producto.
- El producto contiene pilas que solo pueden ser reemplazadas por personal especializado.

- **⚠ ¡ADVERTENCIA!** Para cargar la batería utilice únicamente la unidad de alimentación extraíble (modelo: S012DBV1900060) que se ha suministrado junto a este producto.
- Las pilas gastadas deben retirarse del producto y desecharse de forma segura.
- Los terminales de suministro no deben cortocircuitarse.

## **⚠ Indicaciones de seguridad**

**¡CONSERVE TODAS LAS INSTRUCCIONES DE SEGURIDAD PARA FUTURAS CONSULTAS!**

- **⚠ ¡ADVERTENCIA!** **¡PELIGRO MORTAL Y DE ACCIDENTES PARA BEBÉS Y NIÑOS!** Nunca deje a los niños sin vigilancia con el material de embalaje. Existe riesgo de asfixia. Mantenga el producto fuera del alcance de los niños.
- **⚠ ¡ADVERTENCIA!** **¡PELIGRO DE MUERTE!** No deje las pilas al alcance de los niños. No deje las pilas en cualquier lugar. Existe el peligro de que los niños o algún animal doméstico las ingieran. En caso de ingesta, acuda inmediatamente a un médico.
- Este producto puede ser utilizado por niños mayores de 8 años, así

como por personas con capacidades físicas, sensoriales o mentales reducidas o que cuenten con poca experiencia o falta de conocimientos, siempre y cuando se les haya enseñado cómo utilizar el producto de forma segura y hayan comprendido los peligros que pueden resultar de un mal uso del mismo.

- No deje que los niños jueguen con el producto. La limpieza y el mantenimiento no podrán llevarse a cabo por niños sin supervisión.
- Asegúrese de que la tensión del suministro eléctrico coincide con la indicada en la estación de carga **9**.
- Utilice solo la batería original recargable y la estación de carga **9** suministrados por el fabricante. No se permite el uso de baterías no recargables. Encontrará más información

- acerca de la batería en el capítulo «Características técnicas».
- No debe utilizar la estación de carga [9] si está dañada.
  - Maneje el cable de red [11] con cuidado para evitar daños. No utilice el cable de red [11] para mover o estirar el producto o la estación de carga [9]. No deje que el producto pase por encima del cable de red [11] manténgalo alejado de fuentes de calor.
  - Si el cable de red [11] está dañado, debe ser sustituido por personal de mantenimiento cualificado para evitar peligros.
  - No utilice el producto si debido a
    - caídas,
    - daños,
    - agua filtrada,
    - uso en exterioresno puede trabajar adecuadamente. Deje que el fabricante y/o su departamento de servicios técnicos repare el producto.
  - No utilice el producto en habitaciones en las que permanezcan niños.
  - No utilice el producto en entornos mojados o húmedos (lugares en los que exista el peligro de que el producto entre en contacto con líquidos o se sumerja en agua).
  - No coloque el producto cerca de llamas vivas.
  - No utilice el producto con temperaturas superiores a +40 °C o inferiores a +10 °C.
  - Elimine los obstáculos antes de la utilización, por ejemplo cables de alimentación, juguetes y otros objetos.
  - Doble las esquinas de alfombra bajo la alfombra. No deje que cortinas y manteles cuelguen en el suelo.
  - Intente colocar los muebles de forma ordenada.
  - Pruebe el producto en zonas con escaleras. Así podrá determinar si el producto reconoce el borde de la zona de caída.
  - No se coloque en las zonas de trabajo del robot aspirador. En caso contrario, el robot aspirador no podrá limpiar dichas zonas.
  - No deje que cabellos, ropa o dedos accedan a las inmediaciones de aberturas o piezas de trabajo del producto.
  - No deje que el producto absorba materiales que puedan atascarlo, como por ejemplo piedras, residuos de papel, etc.
  - No deje que el producto absorba materiales inflamables, por

- ejemplo, gasolina o tóneres de una impresora o fotocopiadora.
- No deje que el producto absorba productos ardiendo, por ejemplo, cigarrillos, cerillas, cenizas u otros objetos que puedan provocar un incendio.
  - No utilice el producto si la abertura de aspiración está bloqueada. Elimine polvo, cabellos, algodón, etc. de forma que el aire pueda fluir fácilmente en la abertura de aspiración.
  - Asegúrese antes de la utilización que el depósito de polvo [19] y los filtros [26], [27] están correctamente instalados.
  - Compruebe la superficie a limpiar antes de cada puesta en marcha del producto y tenga en cuenta para ello las indicaciones de seguridad necesarias y las indicaciones de preparación de la habitación.
  - Compruebe la estación de carga, el cable de red y/o adaptador de red antes de cada puesta en marcha en busca de daños.
  - Compruebe y limpie los filtros y el depósito de polvo con frecuencia para alargar la vida útil de su producto.
  - Nunca utilice el producto sin filtro para no dañar el motor y acortar así la vida útil del producto.
  - Apague el producto antes de transportarlo.
  - Cargue el producto completamente al menos una vez al mes para evitar una descarga profunda y daños a la batería.
  - No tape ni despegue los sensores anticaída del producto. De lo contrario, el producto no podrá navegar.
  - Limpie los sensores anticaída con regularidad. Si los sensores de suelo están sucios, existe el peligro de que el producto caiga en escaleras o descansillos.
  - Opere el producto con el mando a distancia solo si está al alcance de la vista.
  - Durante el funcionamiento, informe a otras personas en la habitación si es necesario para que nadie pise o tropiece con el producto.
  - No vuelva a utilizar el producto si los componentes de plástico presentan grietas o roturas o si están deformados. Reemplace los componentes dañados solo con piezas de repuesto originales.



## Indicaciones de seguridad sobre las pilas / baterías

- **¡PELIGRO DE MUERTE!** Mantenga las pilas / baterías fuera del alcance de los niños. ¡En caso de ingestión, acuda inmediatamente a un médico!
-  **¡PELIGRO DE EXPLOSIÓN!** No recargue nunca pilas no recargables. No ponga las pilas / baterías en cortocircuito ni tampoco las abra. Estas podrían recalentarse, explotar o provocar un incendio.
- Nunca arroje pilas / baterías al fuego o al agua.
- No aplique cargas mecánicas sobre las pilas / baterías.

## Riesgo de sulfatación de las pilas / baterías

- Evite condiciones y temperaturas extremas que puedan influir en el funcionamiento de las pilas / baterías, por ejemplo, acercarlas a un radiador o exponerlas directamente a la luz solar.
- ¡Si las pilas / baterías se sulfatan, evite el contacto de la piel, los ojos y las mucosas con los productos químicos! ¡En caso de entrar en contacto con el ácido,

lave inmediatamente la zona afectada con abundante agua y busque atención médica!



## ¡UTILICE GANTES DE SEGURIDAD!

- Las pilas / baterías sulfatadas o dañadas pueden provocar abrasiones al entrar en contacto con la piel. Por tanto, es imprescindible el uso de guantes de protección en estos casos.
- En caso de sulfatación de las pilas / baterías, retírelas inmediatamente del producto para evitar daños.
- Utilice únicamente pilas / baterías del mismo tipo. ¡No mezcle pilas / baterías usadas con nuevas!
- Retire las pilas / baterías del producto si no va a utilizarlo durante un período de tiempo prolongado.

## Riesgo de daño del producto

- ¡Utilice exclusivamente el tipo de pila / batería indicado!
- Introduzca las pilas / baterías teniendo en cuenta la polaridad marcada con (+) y (-) tanto en las pilas / baterías como en el producto.
- ¡Limpie los contactos de la pila / batería y en el compartimento de las pilas antes de la inserción

con un paño seco y libre de pelusas o un bastoncillo de algodón!

- Retire inmediatamente las pilas/baterías agotadas del producto.

## Solo para robot aspirador

- Este producto dispone de una batería incorporada que no puede ser reemplazada por el usuario. El desmontaje o sustitución de la batería deberá ser realizado por el fabricante, el servicio técnico u otra persona cualificada, evitando así cualquier peligro. A la hora de desechar el producto hay que tener en cuenta que este contiene una batería.

## ● Puesta en funcionamiento

### ● Cargar el producto

Antes de utilizar el producto por primera vez, cárguelo completamente.

El tiempo de carga es aprox. de 4 a 6 horas.

- Instale la estación de carga [9] y conecte el cable de red [11]. La luz de señalización [8] parpadea.
- Coloque la estación de carga [9] de forma plana contra una pared.  
**Nota:** no coloque ningún objeto a 1 m de la parte izquierda / derecha ni a 2 m de la parte frontal.
- Antes de iniciar la carga, encienda el interruptor de funcionamiento [5] del producto (posición «I»).
- Coloque el producto en la estación de carga [9] oriéntelo a los pines de carga [10].

- Alternativamente, puede también conectar el cable de red [11] directamente al cargador [6] del producto.

**Nota:** a veces, el producto corrige la posición en la estación de carga.

### Botón «Encendido/pausa» [2]

Proceso de carga: parpadea en naranja

Proceso de carga finalizado: no se ilumina

Modo de espera: parpadea en verde

Avería en el producto: parpadea en rojo

Estado de la batería bajo: se ilumina en naranja

Modo de aspiración: se ilumina en verde

**Nota:** en la zona de la estación de carga [9] no deben hallarse a 15 cm sobre el suelo ningún espejo u otros objetos altamente reflectantes. Si es necesario, cúbralos.

⚠ **¡CUIDADO!** Evite que la estación de carga [9] quede expuesta a radiación solar directa.

⚠ **¡CUIDADO!** Cambie la posición de la estación de carga [9] con la menor frecuencia posible.

## ● Colocar los cepillos laterales

**Nota:** al fijar los cepillos laterales [30], asegúrese de que coinciden las marcas «L» y «R» en la base del robot aspirador y en los cepillos laterales [30].

- Monte los cepillos laterales [30] aflojando los tornillos en el sentido contrario a las agujas del reloj mediante un destornillador.
- Introduzca los cepillos laterales [30] en las ranuras previstas para ello y apriete los tornillos en el sentido de las agujas del reloj.
- Asegúrese de que los cepillos laterales [30] queden bien firmes.

## ● Colocar las pilas (mando a distancia) (fig. D)

- Retire la tapa del compartimento de las pilas [48] en la parte posterior del mando a distancia [16] empujándola hacia abajo en la dirección de la flecha.

Coloque dos pilas del tipo AAA (no incluidas en el volumen de suministro) en el compartimento

de las pilas [47] y/o reemplace las pilas gastadas por unas nuevas. Utilice solamente pilas del tipo indicado (ver «Características técnicas»). Tenga en cuenta la polaridad correcta. Esta se indica en el compartimento de las pilas [47].

- Cierre el compartimento de las pilas [47] volviendo a colocar la tapa del compartimento de las pilas en la dirección contraria a la de la flecha.
- La pantalla [36] se ilumina, y el indicador de hora [45] y el indicador de horario [46] aparecen en la pantalla [36].

**Nota:** retire las pilas del mando a distancia [16] si no va a utilizarlo durante un periodo de tiempo prolongado.

## ● Encender y apagar el producto

- Pulse el interruptor de funcionamiento [5] en el lateral del producto. «I» significa encendido, «O» significa apagado. Si el botón «Encendido/pausa» [2] brilla en verde, el producto se ha encendido correctamente.

**Nota:** no apague el producto tras finalizar la limpieza. Déjelo en la estación de carga [9] para que esté listo para la próxima limpieza.

**Nota:** tras pulsar el interruptor de funcionamiento [5] se borrarán la hora y las programaciones de aspiración.

## ● Manejo

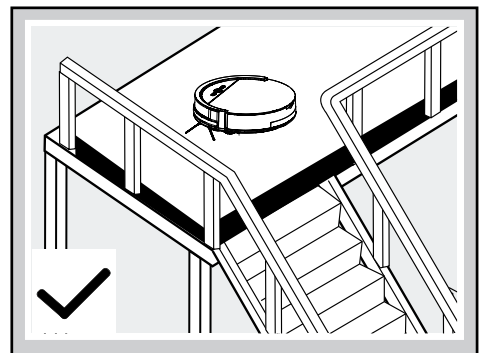
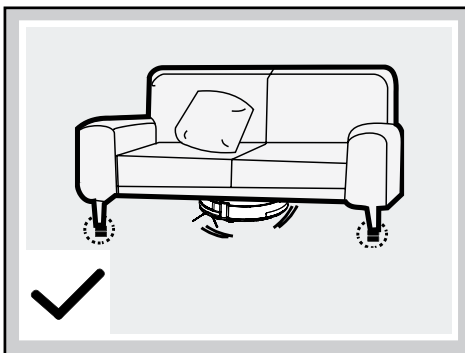
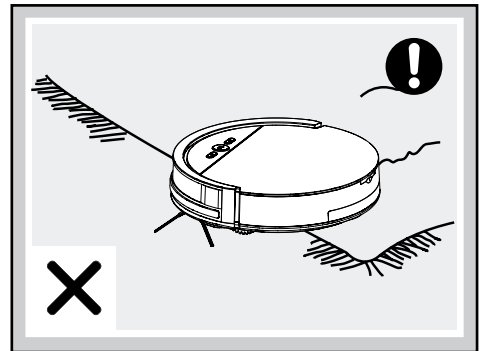
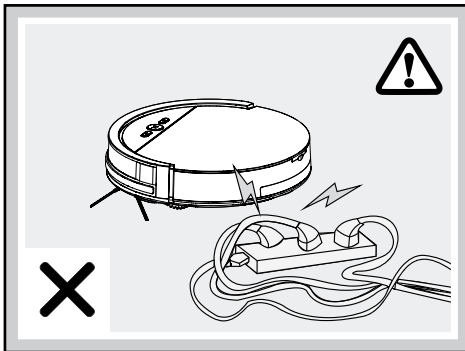



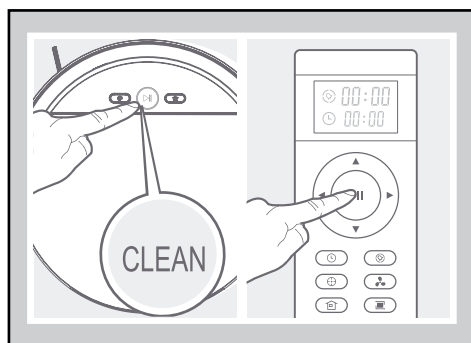
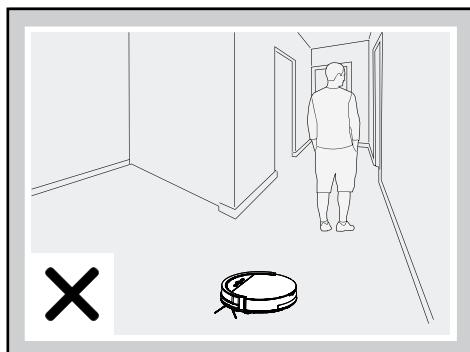
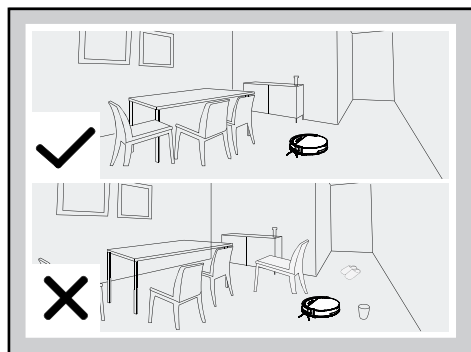

Debido a la complejidad del entorno doméstico, es posible que el producto omita algunas zonas al limpiar. Para un mejor resultado de limpieza recomendamos utilizar el producto diariamente.

- Elimine los obstáculos antes de la utilización, por ejemplo cables de alimentación, juguetes y otros objetos.
- Doble las esquinas de alfombra bajo la alfombra. No deje que cortinas y manteles cuelguen en el suelo.
- Intente colocar los muebles de forma ordenada.
- Pruebe el producto en zonas con escaleras. Así podrá determinar si reconoce el borde de la zona de caída.
- No se coloque en las zonas de trabajo del robot aspirador. En caso contrario, el robot aspirador no podrá limpiar dichas zonas.
- Procure que haya un espacio libre bajo los muebles de al menos 8 cm de altura para que el robot pueda limpiar por debajo sin problemas.

- En viviendas de varias plantas, instale barandas en las áreas superiores para que el robot no pueda caerse.

### Limpieza

- Asegúrese de que el interruptor de funcionamiento **[5]** se encuentra en posición «I».
  - Pulse el botón de «Encendido/pausa» del robot aspirador **[2]** o del mando a distancia **[38]**. El botón «Encendido/pausa» del robot aspirador **[2]** se iluminará.
  - Cuando el botón «Encendido/pausa» **[2]** parpadee, el robot aspirador empezará con el proceso de limpieza automático.
- Nota:** tras 15 segundos sin instrucciones, el robot aspirador cambia al modo de reposo. Pulsando el botón de «Encendido/pausa» del robot aspirador **[2]** o del mando a distancia **[38]** despertará al robot aspirador del modo de reposo. Pulse de nuevo estos botones y el robot aspirador comenzará automáticamente con la limpieza.

### Pausa

- Mientras el robot aspirador trabaja, pulse el botón «Encendido/pausa» en el robot aspirador **[2]** o en el mando a distancia **[38]** para interrumpir el modo de limpieza.
- Mientras el robot aspirador esté en pausa, puede dirigir sus movimientos a izquierda/derecha/adelante/atrás con los botones de dirección **[37]** en el mando a distancia.
- Pulsando los botones de dirección **[37]**, el robot aspirador retoma la función de aspiración y finaliza el modo de espera.

- Pulse de nuevo el botón «Encendido/pausa» del robot aspirador [2] o del mando a distancia [38] para salir del modo de reposo. A continuación, presione el botón del modo que desee para que retome el trabajo.
- Para cambiar el robot aspirador del modo de espera al modo de reposo, mantenga pulsado en el modo de espera el botón «Encendido/pausa» del robot aspirador [2] durante 3 segundos. El robot aspirador cambia automáticamente al modo de reposo si no recibe ninguna instrucción durante 15 segundos.

**Nota:** si el producto retoma el trabajo tras una pausa, vuelve a planear la zona y posiblemente limpie de nuevo la zona ya limpiada.

## ● Modos de limpieza

Para conseguir un mejor efecto de limpieza, el producto dispone de varios modos de limpieza. Puede elegir los modos pulsando la tecla en el panel de control o el mando a distancia.

- Antes de iniciar el siguiente modo, asegúrese de que el producto se encuentra «activo». Si se encuentra en modo de reposo, pulse el botón «Encendido/pausa» del robot aspirador [2] o del mando a distancia [38] para salir del modo de reposo.

### Limpeza automática

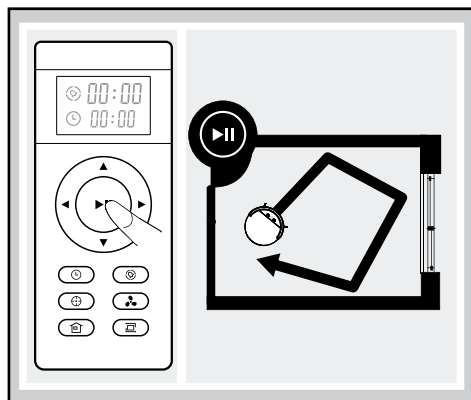

El robot aspirador limpia automáticamente una habitación y modifica su dirección de movimiento conforme a la situación.

- Pulse el botón «Encendido/pausa» en el robot aspirador [2] o en el mando a distancia [38] para iniciar la limpieza automática.

### Modo Spot

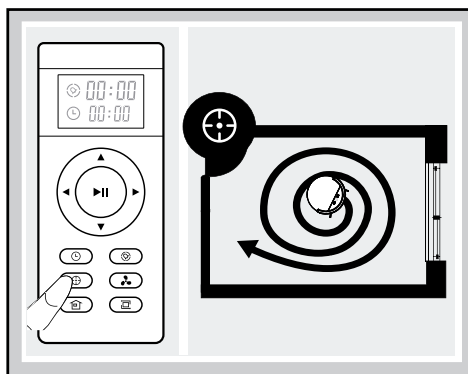

Este modo está indicado para una zona con mucha suciedad o concentración de polvo. En el modo de limpieza en zona, el producto se concentra en una zona a limpiar.

- Pulse la tecla «Modo Spot» en el robot aspirador [1] o en el mando a distancia [43] para iniciar este modo.

**Nota:** el modo Spot finaliza automáticamente y el robot aspirador cambia al modo de espera.

### Modo MAX

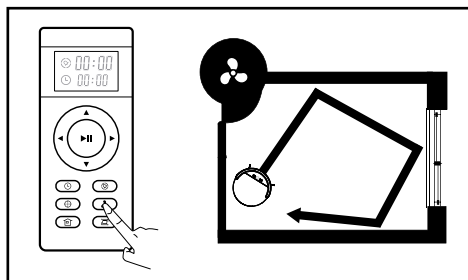

Este modo está indicado para un suelo muy sucio o polvoriento.

- Durante el proceso de aspiración, pulse el botón «Modo MAX» en el mando a distancia [40]. La potencia de aspiración aumentará para una limpieza profunda.
- Pulse de nuevo el botón «Modo MAX» [40] para cambiar al modo actual con rendimiento normal.

## Modo esquinas

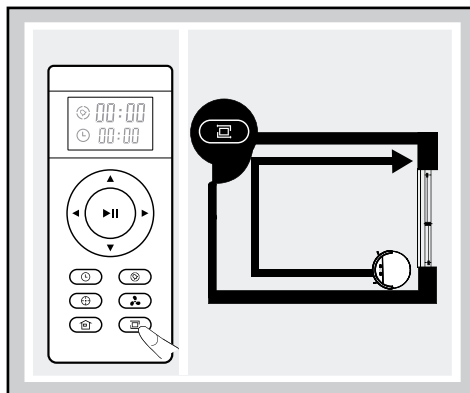

Este modo está indicado para limpiar esquinas y bordes de una habitación. En el «Modo esquinas», el producto se mueve siguiendo una delimitación (por ejemplo, una pared). El modo finaliza automáticamente cuando el robot aspirador ya no reconozca más paredes y/o esquinas.

- Pulse la tecla «Modo esquinas» en el mando a distancia [41] para iniciar este modo.
- Para finalizar este modo manualmente, pulse el botón de «Encendido/pausa» del robot aspirador [2] o del mando a distancia [38].

## Modo retorno

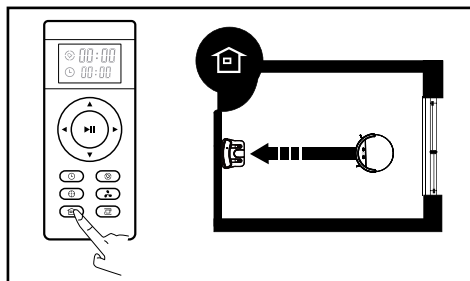

Utilice este modo para que el producto vuelva a la estación de carga [9].

**Nota:** el robot aspirador vuelve automáticamente a la estación de carga cuando la batería está débil.

- Pulse la tecla «Modo retorno» en el robot aspirador [3] o en el mando a distancia [42] para que el robot aspirador vuelva a la estación de carga [9].

## ● Utilizar la función de fregado

**Nota:** para conseguir un resultado óptimo, se recomienda aspirar primero y, a continuación, utilizar la función de fregado.

**Nota:** durante el proceso de carga, retire el depósito de agua [20] del robot aspirador.

- Coloque el soporte [14] en la parte inferior del robot aspirador. Para ello, introduzca los cuatro pines del soporte [14] en las aberturas previstas para ello. Presione el soporte [14] con ambas manos hasta que encaje audiblemente.
  - Coloque el paño de microfibra [13] en el soporte [14]. Los seis cierres de gancho y bucle [35] aseguran que el paño de microfibra [13] no resbale (ver fig. C).
  - Abra la cubierta [7] levantándola hacia arriba (ver fig. B).
  - Retire el depósito de polvo [19] extrayéndolo mediante el asa [25].
  - Rellene el depósito de agua [20], utilice para ello la abertura de llenado de agua [24]. Tenga en cuenta las marcas de llenado máximo (300 ml).
  - A continuación, coloque el depósito de agua [20] en el robot aspirador y cierre la cubierta [7].
  - Pulse el botón de «Encendido/pausa» del robot aspirador [2] o del mando a distancia [38] para iniciar el proceso de fregado.
- Nota:** no se aspira durante la limpieza en húmedo.
- Vuelva a pulsar el botón de «Encendido/pausa» del robot aspirador [2] o del mando a distancia [38] para finalizar el proceso de fregado.
  - Tras finalizar, abra la cubierta [7] levantándola hacia arriba.

- Retire el depósito de agua [20] extrayéndolo mediante el asa [23]. Si fuera necesario, vacíe el agua restante.
- Ahora, vuelva a colocar el depósito de polvo [19] en el robot aspirador y cierre la cubierta [7].

**Nota:** Los diferentes modos de aspiración también pueden emplearse para la función de limpieza.

## ● Crear programaciones de aspiración

Tiene la opción de crear un horario para que el robot aspirador limpie automáticamente.

**Nota:** tenga en cuenta que todos los tiempos prefijados se borrarán cuando se apague el robot aspirador (interruptor de funcionamiento [5] en posición «O»).

**Nota:** se sentirán pitidos cuando se ajusten la hora y el horario correctamente. Si no fuera el caso, el ajuste no se ha realizado correctamente.

### Ajustar la hora:

- Asegúrese de que el robot aspirador esté encendido y dirija el mando a distancia hacia él.
- Pulse el botón [44] y ajuste la hora mediante los botones de dirección [37].
- Pulse de nuevo el botón [44] para guardar el ajuste. Para borrar la hora fijada, introduzca la hora «00:00».

### Ajustar horario:

**Nota:** el robot aspirador empieza el proceso de aspiración cada vez al horario fijado siempre que no esté apagado.

- Asegúrese de que el robot aspirador esté encendido y dirija el mando a distancia hacia él.
- Pulse el botón [39] y ajuste la hora mediante los botones de dirección [37].
- Pulse de nuevo el botón [39] para guardar el ajuste. Para borrar la hora fijada, introduzca la hora «00:00».

## ● Limpieza y almacenamiento

- Coloque el interruptor de funcionamiento [5] en la posición «O» antes de limpiar el producto.
- Desconecte el cable de red [11] de la toma de corriente antes de limpiar el producto.
- No lave el producto directamente con agua.
- No frote el producto con un paño empapado en agua.
- Desconecte la fuente de alimentación si no va a utilizar el producto durante un período de tiempo prolongado.

Pieza	Intervalos de limpieza
Depósito de polvo [19]	Dependiendo del uso
Filtro primario [26], filtro de alto rendimiento [27]	Semanalmente, 2 veces por semana si está muy sucio
Cepillos laterales [30]	Cada 4 semanas
Sensores anticaída [31]	Cada 2 semanas
Rueda delantera [34]	Cada 4 semanas

### Limpiar el depósito de polvo y los filtros

- Limpie el depósito de polvo [19] golpeándolo suavemente y, a continuación, enjuagándolo con agua. El filtro primario [26] también puede golpearlo suavemente y limpiarlo con agua. Por favor, seque completamente el depósito de polvo [19] y el filtro primario [26] antes de volver a instalarlos en el producto. Golpee suavemente el filtro de alto rendimiento [27] y límpielo con el cepillo de limpieza suministrado. Por favor, no limpie este filtro con agua.
- Para ello, proceda como se indica en las figuras a continuación.

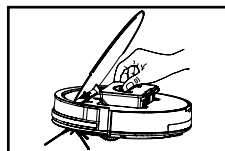
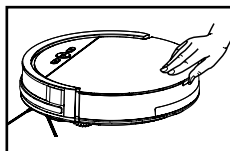

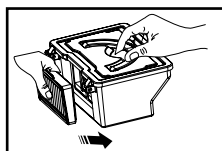
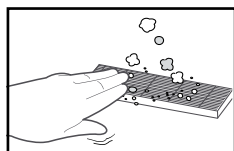
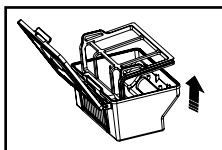
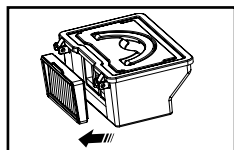
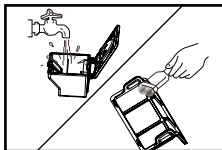

- Limpie los sensores anticaída [31] para mantener su sensibilidad.
- Limpie la protección contra choques [4a] para mantener su sensibilidad.

### Limpiar la estación de carga

- Limpie los pines de carga [10] en la estación de carga [9] y en la parte inferior del robot aspirador con un paño seco.

### Limpiar el depósito de agua

- Tras el proceso de fregado, retire el depósito de agua [20] extrayéndolo mediante el asa [23] y, si fuera necesario, vacíe el agua restante.
- Retire el soporte [14] junto con el paño de microfibra [13] de la parte inferior del robot aspirador extrayendo el soporte [14].
- Quite el paño de microfibra [13] del soporte [14] y déjelo secar.
- Fregue el depósito de agua [20] con un paño seco y suave y déjelo secar.
- Enjuague el soporte [14] bajo agua corriente.

### Limpiar los cepillos laterales

- Limpie los cepillos laterales [30] eliminando los cabellos y la suciedad.
- Sustituya los cepillos laterales defectuosos [30]. Para ello, proceda como se describe en el capítulo «Colocar los cepillos laterales».

### Limpiar la carcasa principal

- Limpie la rueda delantera [34] para eliminar cabellos enredados. Si fuera necesario, retire la rueda delantera [34] estirando de ella.

### Limpiar el paño de microfibra

- Lave el paño en la lavadora a 40 °C.
  - Por favor, no utilice suavizante.
  - Por favor, no utilice blanqueadores.
  - Por favor, no lo seque en un tambor de secado.
  - Por favor, no lo planche.
  - Por favor, no lo limpien químicamente.

## ● Solución de problemas

El robot aspirador informa de las averías frecuentes con un pitido corto:

N.º	Tono	Causa	Solución
01	•	Las ruedas [32] o los cepillos laterales [30] no funcionan.	Compruebe las ruedas [32] o los cepillos laterales [30].
02	••	Los sensores anticaída [31] y el parachoques [4] no funcionan.	Limpie los sensores anticaída [31] y sacuda el parachoques [4] para eliminar los posibles cuerpos extraños.
03	•••	El robot aspirador no avanza.	Lleve el robot aspirador a otro lugar y reinicielo.

**Nota:** si ninguna de las soluciones mencionadas sirve de ayuda, tome las medidas a continuación:

- Restablezca el robot aspirador apagándolo y volviéndolo a encender mediante el interruptor de funcionamiento **5**.

- Si el robot aspirador tampoco funciona tras restablecerlo, póngase en contacto con el servicio técnico.

Problema	Posible causa	Solución
El robot aspirador choca contra obstáculos repetidamente.	El parachoques <b>4</b> está encajado y no puede retroceder.	Golpee suavemente 10-20 veces el parachoques <b>4</b> para eliminar la posible suciedad bajo el parachoques <b>4</b> o suelte el parachoques <b>4</b> .
El tiempo de funcionamiento del robot aspirador es demasiado corto.	La batería no está cargada completamente.	Vuelva a cargar el robot aspirador.
El botón «Encendido/pausa» <b>2</b> no se ilumina durante la carga.	<ul style="list-style-type: none"> <li>- El cable de red <b>11</b> con adaptador de red no está conectado correctamente.</li> <li>- Un cuerpo extraño, como p. ej. un pelo de animal, bloquea el pin de carga <b>10</b> en la estación de carga <b>9</b>.</li> </ul>	<ul style="list-style-type: none"> <li>- Compruebe si el adaptador de red es válido para este robot aspirador.</li> <li>- Limpie el pin de carga <b>10</b> en la estación de carga <b>9</b>.</li> </ul>
La función de aspiración del robot aspirador disminuye.	El filtro de alto rendimiento <b>27</b> está sucio o húmedo.	Limpie el filtro de alto rendimiento <b>27</b> o sustitúyalo por uno nuevo.
El depósito de polvo <b>19</b> pierde suciedad.	El depósito de polvo <b>19</b> está demasiado lleno.	Vacíe el depósito de polvo <b>19</b> .
El robot aspirador no aspira automáticamente a la hora fijada en el horario.	<ul style="list-style-type: none"> <li>- Los ajustes de horario no se han guardado.</li> <li>- Los ajustes de horario se han borrado al restablecer el robot aspirador o al cambiar las pilas del mando a distancia.</li> <li>- El robot aspirador está apagado.</li> <li>- El estado de carga de la batería es bajo.</li> <li>- El robot aspirador no puede moverse.</li> </ul>	<ul style="list-style-type: none"> <li>- Vuelva a ajustar el horario y guarde los ajustes (ver «Crear programaciones de aspiración»).</li> <li>- Encienda el robot aspirador y vuelva a ajustar el horario (ver «Crear programaciones de aspiración»).</li> <li>- Encienda el robot aspirador.</li> <li>- No apague nunca el robot aspirador y apárquelo en la estación de carga <b>9</b> para que siempre esté completamente cargado y listo.</li> <li>- Apague el robot aspirador. Reviselo y límpielo y elimine los posibles cuerpos extraños (ver «Limpieza y almacenamiento»).</li> </ul>

## ● Eliminación

El embalaje está compuesto por materiales no contaminantes que pueden ser desechados en el centro de reciclaje local.



Tenga en cuenta el distintivo del embalaje para la separación de residuos. Está compuesto por abreviaturas (a) y números (b) que significan lo siguiente: 1-7: plásticos/20-22: papel y cartón/80-98: materiales compuestos.



Para obtener información sobre las posibilidades de desecho del producto al final de su vida útil, acuda a la administración de su comunidad o ciudad.



Para proteger el medio ambiente no tire el producto junto con la basura doméstica cuando ya no le sea útil. Deséchelo en un contenedor de reciclaje. Diríjase a la administración competente para obtener información sobre los puntos de recogida de residuos y sus horarios.



El producto, incluidos los accesorios, y el material de embalaje son reciclables y están sujetos a la responsabilidad extendida del fabricante. Deséchelo por separado siguiendo la información ilustrada de recogida selectiva para un mejor tratamiento de los residuos. El logotipo Triman se aplica solo para Francia.

Las pilas/baterías defectuosas o usadas deben ser recicladas según lo indicado en la directiva 2006/66/CE y en sus modificaciones. Recicle las pilas/baterías y/o el producto en los puntos de recogida adecuados.



**¡Daños en el medio ambiente por un reciclaje indebido de las pilas/baterías!**

Las pilas/baterías no deben eliminarse junto con los residuos domésticos. Estas pueden contener metales pesados tóxicos que deben tratarse conforme a la normativa aplicable a los residuos especiales. Los símbolos químicos de los metales pesados son: Cd = cadmio, Hg = mercurio, Pb = plomo. Las pilas/baterías deben reciclarse en un punto de recolección específico para ello.

### **Solo para robot aspirador**

La batería integrada no puede desmontarse para su eliminación. Entregue el producto completo en un punto de recogida de equipos electrónicos.

## ● Garantía / Servicio de asistencia técnica

Estimado/a cliente,

Nuestros productos pasan por unos estrictos controles de calidad. Si a pesar de ello este aparato no funciona perfectamente, le pedimos disculpas y le rogamos que se ponga en contacto con nuestro servicio de atención al cliente indicado a continuación. Estaremos encantados de atenderle por teléfono. Para ejercer su derecho de garantía sin que sus derechos legales queden restringidos por ello, se aplica

### **lo siguiente:**

1. El usuario dispondrá de un plazo máx. de 3 años a partir de la fecha de compra para reclamar el derecho de garantía. Nuestra garantía se limita a la reparación de defectos materiales y de fabricación o a la sustitución del aparato. El servicio de garantía no le supondrá coste alguno.
2. El derecho de garantía deberá reclamarse inmediatamente después de detectar el defecto.
3. Queda excluido el ejercicio de los derechos de garantía una vez concluido el periodo de garantía.
4. Guarde el tique de caja como justificante de compra.

### **El derecho de garantía se excluye:**

- por un manejo abusivo o inadecuado

- por el incumplimiento de las medidas de seguridad aplicables del aparato
- por un uso violento
- por intervenciones que hayan sido llevadas a cabo por un servicio de asistencia técnica no autorizado por nosotros
- por daños provocados por enviar el producto en un embalaje no adecuado para el transporte (el embalaje de venta de este producto no sirve por sí mismo para el envío)
- por daños intencionados, por ejemplo golpes, choques o caídas
- por el incumplimiento del manual de instrucciones
- por un desgaste normal
- en caso de intento de reparación por parte del usuario

Puede solicitar el manual de instrucciones en formato PDF a través de nuestro servicio de atención al cliente.

### Asistencia ES

Tlf.: 00800-83300000

Correo electrónico: [support.lidl@ksr-group.com](mailto:support.lidl@ksr-group.com)

**IAN 424811\_2301**

Para realizar cualquier consulta, tenga a mano el justificante de compra y el número del artículo (IAN 424811\_2301).

Atención telefónica:

De lunes a viernes de 09:00 a 18:00 (CET)

## ● Declaración de conformidad

Este producto cumple con lo establecido en las directivas europeas y nacionales vigentes. Dicho cumplimiento se confirma mediante el marcado CE. Si necesita más información consulte con el fabricante.



CE



<b>Billedtekst til de anvendte piktogrammer</b> .....	Side 154
<b>Indledning</b> .....	Side 154
Formålsbestemt anvendelse .....	Side 154
Henvisninger til varemærket .....	Side 154
Beskrivelse af de enkelte dele .....	Side 155
Leverede dele .....	Side 155
Tekniske data .....	Side 155
<b>Sikkerhedshenvisninger</b> .....	Side 157
Sikkerhedshenvisninger for batterier/akkuer .....	Side 159
<b>Ibrugtagning</b> .....	Side 160
Opladning af produktet .....	Side 160
Anbringelse af sidebørsterne .....	Side 161
Isættelse af batterierne (fjernbetjening) .....	Side 161
Tænding/slukning af produktet .....	Side 161
<b>Betjening</b> .....	Side 161
Rengøringsstilstand .....	Side 163
Anvendelse af aftørringsfunktionen .....	Side 164
Oprettelse af sugetider .....	Side 165
<b>Rengøring og opbevaring</b> .....	Side 165
<b>Fejlrettelse / Problemløsning</b> .....	Side 166
<b>Bortskaffelse</b> .....	Side 168
<b>Garanti / Service</b> .....	Side 168
<b>Konformitetserklæring</b> .....	Side 169

Billedtekst til de anvendte piktogrammer			
	Overhold advarsels- og sikkerhedshenvisninger!		SMPS (switch mode power supply unit) (omskiftet strømforsyning)
	Læs anvisningerne!		Strømtilslutningens polaritet
	Produktet er udelukkende beregnet til indendørs brug i tørre og lukkede rum.		EU-konform
	Jævnstrøm / -spænding		Bortskaf emballage og produkt miljøvenligt!
	Vekselstrøm / -spænding		36 måneders garanti
	Lad aldrig børn være uden opsyn med emballagen og produktet.		TÜV SÜD / -GS certificeret
	Kortslutningssikker sikkerhedstransformator		Sikkerhedsanvisninger Handlingsanvisninger

## Robotstøvsuger med moppefunktion SSWR B1

### ● Indledning



Hjerteligt tillykke med købet af deres nye produkt. Du har besluttet dig for et produkt af høj kvalitet. Brugervejledningen er en del af dette produkt. Den indeholder vigtige informationer om sikkerhed, brug og bortskaffelse. Gør dig inden ibrugtagning af produktet fortrolig med alle betjenings- og sikkerhedsanvisninger. Benyt kun produktet som beskrevet og til de oplyste formål. Videregiv alle papirer, hvis du giver produktet videre til tredjemand.

### ● Formålsbestemt anvendelse

Dette produkt er egnet til støvsugning af løst, tørt snavs som støv, fnug eller krummer på glatte gulvbelægninger og kortluvede tæpper. Derudover har produktet en aftørningsfunktion, der kun er beregnet til glatte gulvbelægninger. Brug kun produktet indendørs. Produktet er udelukkende beregnet til privat og ikke til erhvervmæssig brug. Anvend udelukkende produktet til det tilsigtede formål. En anden anvendelse end den tidligere beskrevne eller en ændring af produktet er ikke tilladt og kan føre til personskader og / eller beskadigelser. Producenten hæfter ikke for skader, der skyldes uhensigtsmæssig anvendelse.

### ● Henvisninger til varemærket

- Varemærket og mærkenavnet SilverCrest er den respektive ejers ejendom.
- Alle yderligere navne og produkter kan være varemærker eller indregistrerede varemærker af de respektive ejere.

## ● Beskrivelse af de enkelte dele

### Robotstøvsuger

- 1 ☉ -knap „Spot-tilstand“ (rengøring af område)
- 2 ▶ -knap „Start- / pause“
- 3 ↶ -knap „Retur-tilstand“ (til ladestationen)
- 4 Kofanger
- 4a Kollisionsbeskyttelse
- 5 Driftskontakt
- 6 Opladningstilslutning
- 7 Afdækning
- 8 Signallampe
- 9 Ladestation
- 10 Ladestifter
- 11 Strømledning
- 12 Udskiftningsfilter
- 13 Mikrofiberklud
- 14 Holder (til mikrofiberklud)
- 15 Udskiftningssidebørster
- 16 Fjernbetjening
- 17 Strømadapter
- 18 Rengøringsbørste
- 19 Støvbeholder
- 20 Vandtank
- 21 Vandudløbsåbning
- 22 Ventilationsåbning
- 23 Håndtag (vandtank)
- 24 Vandpåfyldningsåbning
- 25 Håndtag (støvbeholder)
- 26 Primærfilter
- 27 Højtydende filter
- 28 Højtydende filterramme
- 29 Opladningskontakter (til automatisk opladning)
- 30 Sidebørste
- 31 Anti-fald-sensor
- 32 Sidehjul
- 33 Støvsugeåbning
- 34 Forhjul
- 35 Burrebånd

### Fjernbetjening

- 36 Display
- 37 ⬅️ -retningsknapper (robotstøvsuger: fremad / baglæns / venstre / højre eller forøg / formindsk timer / minutter / ændring af cifre)
- 38 ▶ -knap „Start- / pause“
- 39 ⌚ -knap „Tidsplanindstilling“

- 40 🌪️ -knap „MAKS.-tilstand“ (forøg sugekraft)
- 41 🏠 -knap „Hjørne-tilstand“
- 42 🏠 -knap „Retur-tilstand“ (til ladestationen)
- 43 ☉ -knap „Spot-tilstand“ (rengøring af område)
- 44 ⌚ -knap „Tidsindstilling“
- 45 Tidsvisning
- 46 Tidsplanvisning
- 47 Batterirum
- 48 Batterirumslåg

## ● Leverede dele

Kontrollér umiddelbart efter udpakningen, om leveringen er fuldstændig, samt om produktet er fejlfrit.

- 1 robotstøvsuger
- 1 støvbeholder
- 1 vandtank
- 1 ladestation
- 1 erstatnings-højtydende filter
- 2 ekstrasidebørster
- 1 fjernbetjening (batterier ikke inkluderet)
- 1 strømadapter
- 1 rengøringsbørste
- 1 mikrofiberklud
- 1 udskiftnings-mikrofiberklud
- 1 betjeningsvejledning

## ● Tekniske data

### Robotstøvsuger

Model:	Silvercrest SSWR B1
Driftsspænding:	14,4 V===
Nominal kapacitet:	20 W
Genopladeligt batteri:	Li-ion-genopladeligt batteri (2400 mAh, 14,4 V)
Løbetid:	maks. 70 minutter (afhængig af tilstand og gulvbeskaffenhed)
Ladetid:	ca. 4–6 timer
Sugeeffekt:	0,8 kPa / i MAKS.-tilstand 1,2 kPa
Volumen vandtank:	350 ml; maks. påfyldning 300 ml

Volumen støvbeholder: 300 ml; nyttevolumen  
220 ml  
Mål: ø 30 cm/højde: 7,5 cm

## Fjernbetjening

Model: SSWR B1  
Batteri: 2 x 1,5 V $\equiv$  AAA  
(ikke inkluderet i  
leveringen)

## Ladestation

Nominel udgangsspænding: 19 V $\equiv$   
Nominel udgangsstrøm: 0,6 A

## Strømadapter

Information:	Værdi	Enhed
Producentens navn	 Ten Pao Industrial Co., Ltd, Room 10-11, 6/F., Kwong Sang Hong Centre, 151-153 Hoi Bun Road, Kwun Tong, Kowloon, Hong Kong	
Modelidentifikation	S012DBV1900060	
Indgangsspænding	100-240	V~
Indgangsvekselstrømfrekvens	50/60	Hz
Udgangsspænding	19	V $\equiv$
Udgangsstrøm	0,6	A
Udgangseffekt	11,4	W
Gennemsnitlig driftseffektivitet	84,85	%
Effektivitet ved lavere belastning (10 %)	76,32	%
Strømforbrug ved nul-belastning	0,057	W

- Produktet må kun anvendes sammen med den medleverede strømfor-  
sying.
- Strømforsyningen skal trækkes ud af stikkontakten før produktet rengø-  
res eller vedligeholdes.
- Dette produkt indeholder batterier, der kun kan udskiftes af fagfolk.
- **⚠ ADVARSEL!** Til opladning af batteriet må du kun anvende den  
aftagelige forsyningsenhed (model: S012DBV1900060), der leveres  
sammen med dette produkt.
- Udtjente batterier skal tages ud af produktet og bortskaffes korrekt.
- Forsyningsklemmerne må ikke kortsluttes.



## **Sikkerheds- henvisninger**

### OPBEVAR ALLE SIKKERHEDS- HENVISNINGER OG VEJLED- NINGER TIL FREMTIDIG BRUG!

-  **ADVARSEL!**  
**LIVS- OG ULYKKES-  
FARE FOR STORE OG SMÅ  
BØRN!** Lad aldrig børn være uden opsyn med emballagen. Der er fare for kvælning. Hold børn på afstand af produktet.
-  **ADVARSEL! LIVSFARE!**  
Batterier hører ikke til i børns hænder. Lad ikke batterier ligge frit fremme. Der er fare for, at disse sluges af børn eller husdyr. Opsøg i tilfælde af slugning med det samme en læge.
- Dette produkt kan benyttes af børn fra 8 år og opad samt af personer med forringede fysiske, sensoriske eller mentale evner eller mangel på erfaring og viden, når de er under opsyn eller er blevet vejledt i forhold til sikker brug af produktet og forstår de deraf resulterende farer.
- Børn må ikke lege med produktet. Rengøring og brugervedligeholdelse må ikke udføres af børn uden at de er under opsyn.
- Sørg for, at strømforsyningens spænding svarer til den, der er angivet på ladestationen 9.
- Anvend kun det originale genopladelige batteri og ladestationen 9, der leveres af producenten. Anvendelsen af ikke-genopladelige batterier er ikke tilladt. Yderligere informationer om batteriet findes i kapitlet „Tekniske data“.
- Ladestationen 9 må ikke anvendes, hvis den er beskadiget.
- Behandl strømledningen 11 forsigtigt for at undgå skader. Anvend ikke strømledningen 11 til at bevæge eller trække produktet eller ladestationen 9. Lad ikke produktet køre over strømledningen 11 og hold det væk fra varmekilder.
- Hvis strømledningen 11 er beskadiget, skal det udskiftes af kvalificeret vedligeholdelsespersonale for at undgå farer.
- Anvend ikke produktet, hvis det på grund af
  - styrt,
  - beskadigelser,
  - vand der er trængt ind,
  - anvendelse i det fri ikke kan arbejde forskriftsmæssigt.Lad produktet reparere af producenten eller af dennes kundeserviceafdeling.

- Anvend ikke produktet i et værelse, hvor børn opholder sig.
- Anvend ikke produktet i et vådt eller fugtigt miljø (steder hvor der er fare for, at produktet kommer i kontakt med væsker eller ned-sænkes i vand).
- Anvend ikke produktet i nærheden af åben ild.
- Anvend ikke produktet ved temperaturer over +40 °C eller under +10 °C.
- Fjern forhindringer inden anvendelsen; for eksempel strømledninger, legetøj og andre genstande.
- Fold tæppekanter under tæppet. Lad ikke gardiner og borddug hænge ned på gulvet.
- Forsøg at stille møbler ordentligt op.
- Test produktet i områder med trapper. Sådan kan du konstatere, om produktet kan genkende nedstyrtningsområdet kant.
- Stil dig ikke i robotstøvsugerens område. Ellers kan robotstøvsugeren ikke rengøre disse områder.
- Hår, tøj og fingre må ikke komme i nærheden af produktets åbninger eller driftsdele.
- Lad ikke produktet støvsuge materialer, som kan tilstoppe produktet; for eksempel sten, papiraffald etc.
- Lad ikke produktet opsuge brændbare materialer, for eksempel benzin eller toner fra en printer eller kopimaskine.
- Lad ikke produktet opsuge brændende produkter, for eksempel cigaretter, tændstikker, aske og andre genstande, der kan udløse en brand.
- Benyt ikke produktet, hvis indsugningsåbningen er blokeret. Fjern støv, hår, vat etc., så luften gnidningsfrit strømmer ind i indsugningsåbningen.
- Sørg inden anvendelsen for, at støvbeholderen [19](#) og filtrene [26](#), [27](#) er installeret forskriftsmæssigt.
- Kontrollér fladen, som skal rengøres, inden hver ibrugtagning af produktet, og overhold de dertil nødvendige sikkerhedshenvisninger og henvisningerne til klargøringen af rummet.
- Kontrollér inden hver ibrugtagning ladestationen, strømledningen og strømadapteren for eventuelle skader.
- Kontrollér og rengør regelmæssigt filtrene og støvbeholderen for at forlænge dit produkts levetid.
- Anvend aldrig produktet uden filter for at undgå at beskadige motoren og forkorte produktets levetid.

- Sluk produktet før enhver transport.
- Lad produktet helt op mindst en gang om måneden for at forhindre en komplet afladning og dermed en beskadigelse af det genopladelige batteri.
- Tildæk eller tilklæb ikke produktets anti-fald-sensorer. Ellers kan produktet ikke længere navigere.
- Rengør regelmæssigt anti-fald-sensorerne. Hvis gulvsensorerne er beskidte, er der fare for, at produktet falder ned ved trapper eller høje kanter.
- Brug kun produktet med fjernbetjeningen, når det er i synsvidde.
- Informér ved drift andre mennesker i rummet, så ingen træder på produktet eller snubler over det.
- Anvend ikke produktet, hvis plastkomponenterne har revner eller brud eller har forformet sig. Udskift kun beskadigede komponenter med passende originale reservedele.



### Sikkerhedshenvisninger for batterier / akkuer

- **LIVSFARE!** Hold batterier / akkuer udenfor børns rækkevidde. Opsøg i tilfælde af slugning straks lægehjælp!



### EKSPLOSIONSFARE!

- Genoplad aldrig ikkeopladelige batterier igen. Kortslut ikke batterier / akkuer og / eller åben disse ikke. Der kan opstå overophedning, brandfare eller eksplosion.
- Smid batterier / akkuer aldrig i ild eller vand.
- Udsæt batterier / akkuer ikke for mekanisk belastning.

### Risiko for udsivning fra batteriene / akkuerne

- Undgå ekstreme betingelser og temperaturer, som kan påvirke batterier / akkuer, f.eks. varmelegemer / direkte sollys.
- Hvis batterier / akkuer er lækket, skal du undgå at få kemikalierne på huden, i øjnene og i slimhinderne! Skyl de berørte steder med det samme med klart vand og opsøg en læge!



### BÆR BESKYTTELSESHANDSKER!

- Udløbne eller beskadigede batterier / akkuer kan forårsage ætsninger ved berøring med huden. Bær i dette tilfælde derfor egnede beskyttelseshandsker.
- I tilfælde af en lækage hos batterierne / akkuerne, skal De fjerne disse med det samme fra

produktet for at undgå beskadigelser.

- Anvend kun batterier / akkuer af samme type. Bland ikke gamle batterier / akkuer med nye!
- Fjern batterierne / akkerne, når produktet ikke anvendes i en længere periode.

## Risiko for beskadigelse af produktet

- Anvend udelukkende den angivne batteri- / akkutype!
- Indsæt batterier / akkuer iht. polaritetsmærkningen (+) og (-) til batteri / akku og produktet.
- Rengør kontakter ved batteriet / det genopladelige batteri og i batterirummet før ilægningen med en tør, fnugfri klud eller en vatpind!
- Fjern brugte batterier / akkuer omgående fra produktet.

## Kun til robotstøvsugere

- Dette produkt har et indbygget genopladeligt batteri, som ikke kan udskiftes af brugeren. Det genopladelige batteri må kun fjernes eller udskiftes af producenten eller dennes kundeservice eller en lignende kvalificeret person for at undgå farer. Vær opmærksom på, at dette produkt

indeholder et genopladeligt batteri, når du bortskaffer det.

## ● Ibrugtagning

### ● Opladning af produktet

Oplad produktet fuldstændigt ved den første ibrugtagning.

Opladningstiden er ca. 4 til 6 timer.

- Opstil ladestationen [9] og tilslut strømledningen [11]. Signallampen [8] lyser.
- Stil ladestationen [9] fladt mod en væg.  
**Bemærk:** Placer ikke genstande i 1 m afstand fra den venstre / højre side samt 2 m fra forsiden.
- Tænd inden opladningen driftskontakten [5] på produktet (position „I“).
- Stil produktet på ladestationen [9] og indstil det ved hjælp af ladestifterne [10].
- Alternativt kan du også forbinde strømledningen [11] med produktets opladningstilslutning [6].

**Bemærk:** Produktet korrigerer nogle gange positionen i ladestationen.

### „Start-/ pause“-knap [2]

Opladning:	blinker orangefarvet
Opladning afsluttet:	lyser ikke
Standby-tilstand:	blinker grønt
Fejl i produktet:	blinker rødt
lavt niveau hos det genopladelige batteri:	lyser orange
Sugetilstand:	lyser grønt

**Bemærk:** I ladestationens [9] område må der ikke befinde sig spejle eller andre kraftigt reflekterende genstande 15 cm over gulvet. Afdæk disse om nødvendigt.

**⚠ ADVARSEL!** Undgå at ladestationen [9] er udsat for direkte sollys.

**⚠ ADVARSEL!** Ændr ladestationens position [9] så sjældent som muligt.



## ● Anbringelse af sidebørsterne

**Bemærk:** Når du fastgør sidebørsterne [30], skal du sikre dig, at markeringerne "L" og "R" i bunden af robotstøvsugeren og på sidebørsterne [30] stemmer overens.

- Monter sidebørsterne [30] ved at løsne skruerne i retning mod uret ved hjælp af en stjerneskrue-trækker.
- Sæt sidebørsterne [30] i den dertil indrettede udsparring og stram skruerne i retning med uret.
- Sørg for at sidebørsterne [30] er godt fastgjorte.

## ● Isættelse af batterierne (fjernbetjening) (figur D)

- Fjern batterirumslåget [48] på bagsiden af fjernbetjeningen [16] ved at skubbe det nedad i pilretningen.

Sæt to AAA-batterier (ikke inkluderet i leveringen) i batterirummet [47] hhv. udskift brugte batterier med nye batterier. Anvend kun batterier af den angivne type (se „Tekniske data“). Vær i den

forbindelse opmærksom på den rigtige polaritet. Denne vises i batterirummet [47].

- Luk batterirummet [47] ved igen at sætte batterirumslåget på imod pilretningen.
- Displayet [36] lyser, og tidsvisningen [45] og tidsplanvisningen [46] vises på displayet [36].

**Bemærk:** Fjern batterierne fra fjernbetjeningen [16], hvis du ikke bruger denne i længere tid.

## ● Tænding / slukning af produktet

- Tryk på driftskontakten [5] på siden af produktet. „I“ betyder tændt, „O“ betyder slukket. Når „Start-/pause“-knappen [2] lyser grønt, er produktet tændt.

**Bemærk:** Sluk ikke for produktet, efter rengøringen er afsluttet. Lad det blive i ladestationen [9], så det er klar til den næste rengøring.

**Bemærk:** Efter tryk på driftskontakten [5] slettes tiden og sugetider.

## ● Betjening

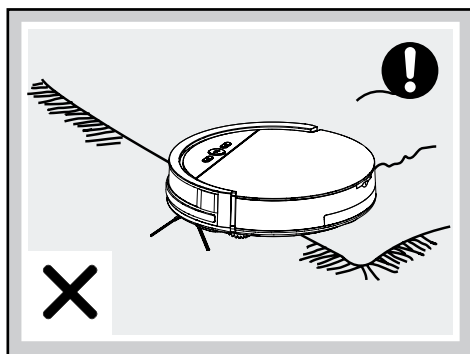
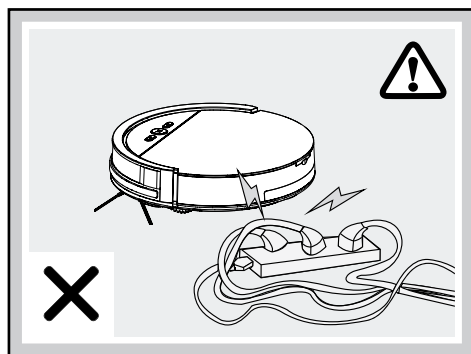

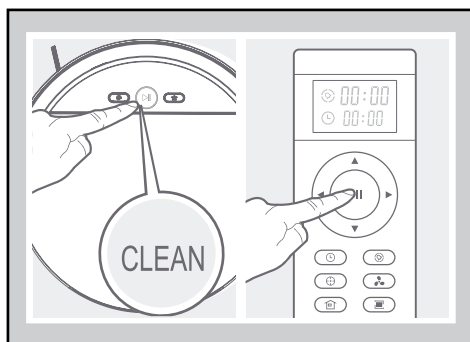
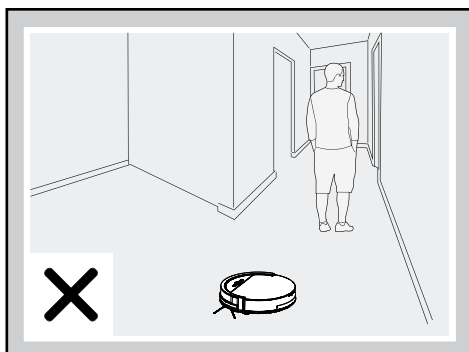
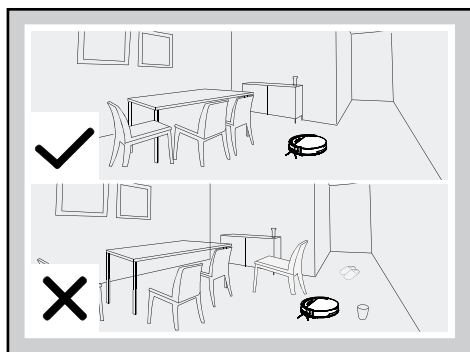
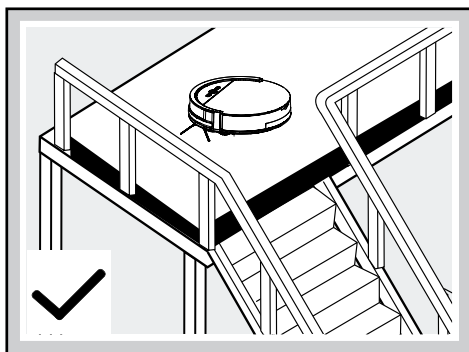
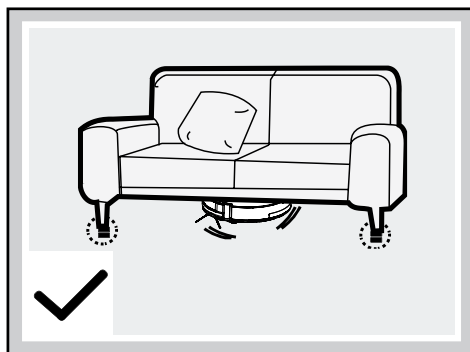

På grund af kompleksiteten i de hjemlige omgivelser kan produktet muligvis udelade nogle områder under rengøringen. For et bedre rengøringsresultat anbefaler vi at anvende produktet dagligt.

- Fjern forhindringer inden anvendelsen; for eksempel strømledninger, legetøj og andre genstande.

- Fold tæppets kanter under tæppet. Lad ikke gardiner og bordduge hænge ned på gulvet.
- Forsøg at stille møbler ordentligt op.
- Test produktet i områder med trapper. Sådan kan du konstatere, om produktet kan genkende nedstigningsområdet.
- Stil dig ikke i robotstøvsugerens område. Ellers kan robotstøvsugeren ikke rengøre disse områder.
- I forbindelse med møbler skal du sørge for, at der er et frirum på mindst 8 cm i højden, så robotstøvsugeren let kan rengøre nedenunder.
- I boliger med flere etager skal du placere gelændere i de øverste områder således, at robotstøvsugeren ikke kan falde ned.

### Rengøring

- Sørg for, at driftskontakten **5** står på „I“.
- Tryk på robotstøvsugerens „Start-/ pause“-knap **2** eller fjernbetjeningen **38**. „Start-/ pause“-knappen på robotstøvsugeren **2** lyser op.

- Når "Start- / pause"-knappen [2] blinker, starter robotstøvsugeren den automatiske rengøringsproces.

**Bemærk:** Efter 15 sekunder uden kommando går robotstøvsugeren i dvaletilstand. Ved at trykke på robotstøvsugerens „Start- / pause“-knap [2] eller fjernbetjeningen [38] vækker du robotstøvsugeren fra dvaletilstanden. Tryk på denne knap igen, og robotstøvsugeren starter automatisk rengøringen.

### Pausér

- Tryk, når robotstøvsugeren arbejder, på „Start- / pause“-knappen på robotstøvsugeren [2] eller på fjernbetjeningen [38] for at afbryde rengørings-tilstanden.
- Mens robotstøvsugeren holder pause, kan du styre dens bevægelser mod venstre / højre / fremad / bagud med retningsknapperne [37] på fjernbetjeningen.
- Ved tryk på retningsknapperne [37] starter robotstøvsugeren sugefunktionen igen og dvaletilstand afsluttes.
- For fornyet start skal du trykke på „Start- / pause“-knappen på robotstøvsugeren [2] eller på fjernbetjeningen [38] for at afslutte dvaletilstanden. Tryk efterfølgende knappen med den ønskede tilstand, så den genoptager arbejdet igen.
- For at skifte robotstøvsugeren fra standbytilstand til dvaletilstand skal du i standbytilstanden trykke på og holde „Start- / pause“-knappen [2] nede i 3 sekunder. Robotstøvsugeren går automatisk i dvaletilstand, hvis den ikke modtager en kommando i 15 sekunder.

**Bemærk:** Når produktet genoptager arbejdet efter en pause, planlægger det og rengør muligvis det allerede rengjorte område på ny.

## ● Rengøringsstilstand

For at opnå en bedre rengøringsvirkning, har produktet forskellige rengøringsstilstande. Du kan vælge tilstande ved at trykke på en knap på betjeningsfeltet eller fjernbetjeningen.

- For at starte nedenstående tilstande skal du sørge for, at produktet er i „Vågenstatus“. Hvis det er i dvaletilstanden, skal du trykke på „Start- / pause“-knappen på robotstøvsugeren [2] eller på fjernbetjeningen [38] for at afslutte dvaletilstanden.

### Automatisk rengøring

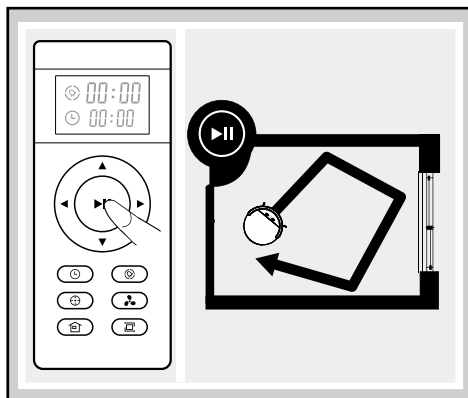

Robotstøvsugeren rengør automatisk et rum og ændrer dets bevægelsesretning alt efter situationen.

- Tryk på „Start- / pause“-knappen på robotstøvsugeren [2] eller på fjernbetjeningen [38] for at starte den automatiske rengøring.

### Spot-tilstand

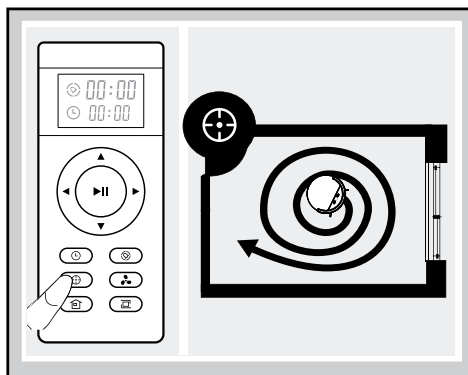

Denne tilstand er egnet til et område med høj snavs- eller støvkonzentration. I spot-rengørings-tilstanden koncentrerer produktet sig om et område, som skal rengøres.

- Tryk på knappen „Spot-tilstand“ på robotstøvsugeren [1] eller på fjernbetjeningen [43] for at starte denne tilstand.

**Bemærk:** Spot-tilstanden afsluttes automatisk, og robotstøvsugeren skifter til standby-tilstanden.

## MAKS.-tilstand

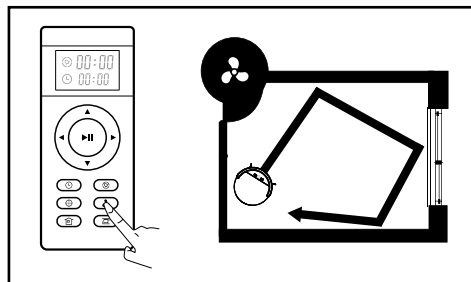

Denne tilstand egner sig til et kraftigt tilsnavet eller støvet gulv.

- Tryk under sugeprocessen på knappen „MAKS.-tilstand“ på fjernbetjeningen [40]. Sugekraften øges til dybderengøring.
- Tryk på knappen „MAKS.-tilstand“ [40] igen for at skifte til den aktuelle tilstand med normal ydelse.

## Hjørne-tilstand

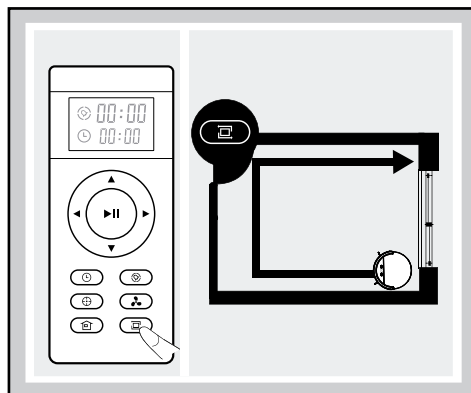

Denne tilstand er egnet til rengøringen i hjørner og kanter i et rum. I „hjørne-tilstanden“ kører produktet langs en grænse (for eksempel en væg). Tilstanden afsluttes automatisk, når robotstøvsugeren ikke længere kan genkende vægge eller hjørner.

- Tryk på knappen „Hjørne-tilstand“ på fjernbetjeningen [41] for at starte denne tilstand.
- For at afslutte denne tilstand manuelt skal du trykke på „Start- / pause“-knappen på robotstøvsugeren [2] eller fjernbetjeningen [38].

## Retur-tilstand

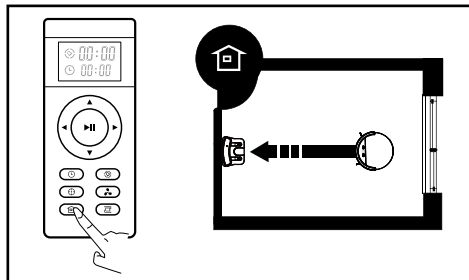

Brug denne tilstand, så produktet vender tilbage til ladestationen [9].

**Bemærk:** Robotstøvsugeren vender automatisk tilbage til ladestationen, når det genopladelige batteri er svagt.

- Tryk på knappen „Retur-tilstand“ på robotstøvsugeren [3] eller på fjernbetjeningen [42], så robotstøvsugeren vender tilbage til ladestationen [9].

## ● Anvendelse af aftørringsfunktionen

**Bemærk:** For at opnå det bedst mulige resultat anbefales det at støvsuge først og derefter bruge aftørringsfunktionen.

**Bemærk:** Tag vandtanken [20] ud af robotstøvsugeren under opladningsprocessen.

- Anbring holderen [14] på undersiden af robotstøvsugeren. For at gøre dette skal du placere holderens [14] fire stifter i de dertil indrettede åbninger. Tryk holderen [14] med begge hænder, indtil du kan høre, at den klikker på plads.
- Placér mikrofiberkluden [13] på holderen [14]. De seks burrebånd [35] sørger for, at mikrofiberkluden [13] ikke glider (se figur C).
- Åbn afdækningen [7] ved at løfte den op (se figur B).

- Fjern støvbeholderen [19] ved at trække den ud ved håndtaget [25].
- Fyld vandtanken [20] ved hjælp af vandpåfyldningsåbningen [24]. Vær i den forbindelse opmærksom på markeringerne for maksimal påfyldning (300 ml).
- Sæt derefter vandtanken [20] ind i robotstøvsugeren og luk afdækningen [7].
- Tryk på „Start- / pause“-knappen på robotstøvsugeren [2] eller fjernbetjeningen [38] for at starte aftøringsprocessen.

**Bemærk:** Under den fugtige rengøring støvsuges der ikke.

- Tryk igen på „Start- / pause“-knappen på robotstøvsugeren [2] eller fjernbetjeningen [38] for at afslutte aftøringsprocessen.
- Åben efter afslutningen afdæknignen [7] ved at løfte den op.
- Fjern vandtanken [20] ved at trække den ud ved håndtaget [23]. Tøm det resterende vand.
- Sæt støvbeholderen [19] tilbage i robotstøvsugeren og luk afdækningen [7].

**Bemærk:** de forskellige sugemodi kan også anvendes til aftøringsfunktionen.

## ● Oprettelse af sugetider

Du har mulighed for at oprette en tidsplan, så robotstøvsugeren rengør automatisk.

**Bemærk:** Vær opmærksom på, at alle forudindstillede tidspunkter slettes, når robotstøvsugeren slukkes (driftskontakt [5] i position „O“).

**Bemærk:** Der lyder en biptone, når tiden og tidsplanen er indstillet. Hvis dette ikke er tilfældet, er indstillingen mangelfuld.

## Indstilling af tiden:

- Sørg for at robotstøvsugeren er tændt og ret fjernbetjeningen mod denne.
- Tryk på ⏸-knappen [44] og indstil tiden ved hjælp af ⬅-retningsknapperne [37].
- Tryk på ⏸-knappen [44] igen for at gemme indstillingen. For at slette den indstillede tid skal du indtaste tiden „00:00“.

## Indstilling af tidsplan:

**Bemærk:** Robotstøvsugeren starter støvsugningsprocessen hver gang på det planlagte tidspunkt, forudsat at den ikke er slukket.

- Sørg for at robotstøvsugeren er tændt og ret fjernbetjeningen mod denne.
- Tryk på ⏸-knappen [39] og indstil tiden ved hjælp af ⬅-retningsknapperne [37].
- Tryk på ⏸-knappen [39] igen for at gemme indstillingen. For at slette den indstillede tid skal du indtaste tiden „00:00“.

## ● Rengøring og opbevaring

- Sæt driftskontakten [5] i position „O“, inden du rengør produktet.
- Træk strømledningen [11] ud af stikkontakten, inden du rengør produktet.
- Skyl ikke produktet direkte af med vand.
- Tør ikke produktet af med en klud dypet i vand.
- Afbryd strømforsyningen når produktet ikke anvendes i længere tid.

Del	Rengøringsintervaller
Støvbeholder [19]	Afhængig af anvendelsen
Primærfilter [26], højtydende filter [27]	Ugentligt, 2 x om ugen ved stærk forurening
Sidebørster [30]	Hver 4. uge
Anti-fald-sensor [31]	Hver 2. uge
Forhjul [34]	Hver 4. uge

## Rengøring af støvbeholder og filter

- Rengør støvbeholderen [19] ved at banke på den og derefter skylle den med vand. Primærfiltret [26] kan du også banke på og rengøre med vand. Tør støvbeholderen [19] og primærfiltret [26] helt, før de sættes i produktet igen. Bank på det højtydende filter [27] og rengør det med den medfølgende rengøringsbørste. Rengør ikke dette filter med vand.
- Gør som vist i de følgende figurer.

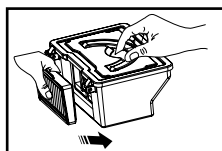
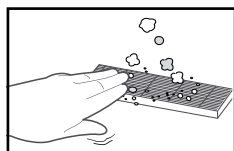
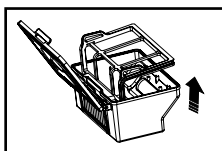
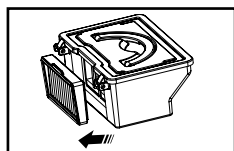
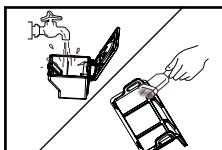
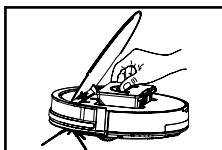
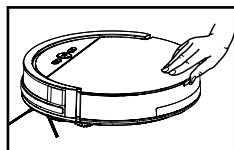

## Rengøring af hovedkabinettet

- Rengør forhjulet **34** for at fjerne sammenfiltret hår. Fjern eventuelt forhjulet **34** ved at trække det ud.
- Rengør anti-fald-sensorerne **31** for at bevare deres følsomhed.
- Rengør kollisionsbeskyttelsen **4a** for at bevare dens følsomhed.

## Rengøring af ladestationen

- Rengør ladestifterne **10** på ladestationen **9** og undersiden af robotstøvsugeren med en tør klud.

## Rengøring af vandtanken

- Efter aftøringsprocessen fjernes vandtanken **20** ved at trække den ud ved håndtaget **23** og tømme det resterende vand.
- Fjern holderen **14** og mikrofiberkluden **13** fra undersiden af robotstøvsugeren ved at trække holderen **14** af.
- Løsn mikrofiberkluden **13** fra holderen **14** og lad den tørre.
- Tør vandtanken **20** af med en tør, blød klud og lad den tørre.
- Skyl holderen **14** under rindende vand.

## Rengøring af mikrofiberkluden

- Vask kluden i vaskemaskinen ved 40°C.
- Anvend ikke skyllemiddel.
- Anvend ikke blegemiddel.
- Tør ikke i tørretumbleren.
- Må ikke stryges.
- Må ikke rengøres kemisk.

## Rengøring af sidebørster

- Rengør sidebørsterne **30** ved at fjerne hår og snavs fra dem.
- Udskift defekte sidebørster **30**. For at gøre dette skal du fortsætte som beskrevet i kapitlet „Anbringelse af sidebørster“.

## ● Fejlrettelse / Problemløsning

Robotstøvsugeren meddeler ofte forekommende funktionsfejl med en kort biptone:

Nr.	Tone	Årsag	Løsning
01	•	Hjulene <b>32</b> eller sidebørsterne <b>30</b> fungerer ikke.	Kontrollér hjulene <b>32</b> eller sidebørsterne <b>30</b> .
02	••	Anti-fald-sensorerne <b>31</b> og kofangeren <b>4</b> fungerer ikke.	Rengør anti-fald-sensorerne <b>31</b> og ryst kofangeren <b>4</b> for at fjerne fremmedlegemer.

Nr.	Tone	Årsag	Løsning
03	...	Robotstøvsugeren kører ikke længere.	Bær robotstøvsugeren til et andet sted og genstart den.

**Bemærk:** Hvis ingen af ovenstående løsninger hjælper, skal du tage følgende forholdsregler:

- Nulstil robotstøvsugeren ved at slukke og tænde den igen ved hjælp af driftskontakten [5].

- Hvis robotoverføreren ikke fungerer, selvom den er nulstillet, skal du kontakte servicecentret.

Fejl	Mulig årsag	Løsning
Robotstøvsugeren kører gentagne gange mod forhindringer.	Kofangeren [4] er trykket ind og kan ikke fjedre tilbage.	Bank 10-20 gange mod kofangeren [4] for at fjerne snavs under kofangeren [4] eller løsn kofangeren [4].
Robotstøvsugerens driftstid er for kort.	Det genopladelige batteri er ikke fuldstændig opladet.	Oplad robotstøvsugeren igen.
”Start-/pause”-knappen [2] lyser ikke under opladning.	- Strømledningen [11] med strømadapteren er ikke tilsluttet korrekt. - Et fremmedlegeme som fx et dyrehår, blokerer ladestiften [10] ved ladestationen [9].	- Kontrollér om strømadapteren passer til denne robotstøvsuger. - Rengør ladestiften [10] på ladestationen [9].
Robotstøvsugerens sugefunktion formindskes.	Det højtydende filter [27] er snavset eller fugtigt.	Rengør det højtydende filter [27] eller udskift det med et nyt.
Støvbeholderen [19] mister snavs.	Støvbeholderen [19] er for fuld.	Tøm støvbeholderen [19].
Robotsugeren suger ikke automatisk på det tidspunkt, der er fastlagt i tidsplanen.	- Tidsplanindstillingerne blev ikke gemt. - Tidsplanindstillingerne blev slettet, da robotstøvsugeren blev nulstillet, eller fjernbetjeningens batterier blev skiftet. - Robotstøvsugeren er slukket. - Det genopladelige batteris niveau er for lavt. - Robotstøvsugeren kan ikke bevæge sig.	- Indstil tidsplanen igen og gem indstillingerne (se ”Oprettelse af sugetider”). - Tænd for robotstøvsugeren og indstil tidsplanen igen (se ”Oprettelse af sugetider”). - Tænd for robotstøvsugeren. - Sluk aldrig robotstøvsugeren og parker den i ladestationen [9], så den altid er fuldt opladet og klar. - Sluk robotstøvsugeren. Kontrollér og rengør den og fjern eventuelle fremmedlegemer (se ”Rengøring og opbevaring”).

## ● Bortskaffelse

Indpakningen består af miljøvenlige materialer, som De kan bortskaffe over de lokale genbrugssteder.



Bemærk forpackningsmaterialernes mærkning til affaldssorteringen, disse er mærket med forkortelser (a) og numre (b) med følgende betydning: 1-7: kunststoffer / 20-22: papir og pap / 80-98: kompositmaterialer.



De får oplyst muligheder til bortskaffelse af det udtjente produkt hos deres lokale myndigheder eller bystyre.



For miljøets skyld, så må produktet aldrig smides ud sammen med husholdningsaffaldet, når det er udtjent, men skal afleveres til en fagmæssig korrekt bortskaffelse. De kan informere Dem vedrørende opsamlingssteder og deres åbningstider hos deres ansvarlige forvaltning.



Produktet og tilbehøret og emballagematerialer kan genbruges og er underlagt udvidet producentansvar. De skal bortskaffes separat. Følg de viste mærkater med sorteringsoplysninger, så de bortskaffes på en bedre måde. Triman-logoet gælder kun for Frankrig.

Defekte eller brugte batterier / akkuer skal genbruges iht. retningslinje 2006/66/EF og dennes ændringer. Aflever batterier / akkuer og / eller produktet via et af de tilbudte indsamlingssteder.



### **Miljøskader gennem forkert bortskaffelse af batterierne / akkuerne!**

Batterier / akkuer må ikke bortskaffes via husholdningsaffaldet. De kan indeholde giftige tungmetaller og er underlagt behandlingen for særaffald. De kemiske symboler for tungmetaller er følgende: Cd = kadmium, Hg = kviksølv, Pb = bly. Aflever derfor brugte batterier / akkuer hos en kommunal genbrugsstation.

## **Kun til robotstøvsugere**

Det indbyggede genopladelige batteri kan ikke fjernes for bortskaffelse. Aflever produktet samlet på et opsamlingssted for brugt elektronik.

## ● Garanti / Service

Kære kunde,

vores produkter er underlagt en streng kvalitetskontrol. Hvis denne enhed stadig ikke fungerer fejlfrit, beklager vi dette meget og beder dig kontakte vores kundeservice nedenfor. Vi hjælper dig gerne telefonisk via den nævnte service-hotline. Følgende gælder for påstand om garantikrav - uden at begrænse dine lovbestemte rettigheder.

### **Følgende:**

1. Garantikrav kan du kun gøre gældende inden for et tidsrum på maks. 3 år fra købsdatoen. Vores garantiydelse er begrænset til retelse af materielle og fabriktionsfejl samt udskiftning af enheden. For dig er vores garantiydelse gratis.
2. Garantikrav skal, efter at du har konstateret fejl, omgående gøres gældende.
3. Garantikrav, som gøres gældende efter udløb af garantiperioden, er udelukket.
4. Opbevar venligst kvitteringen som dokumentation for købet.

### **Ingen garantiydelse ved:**

- misbrugsagtig eller uhensigtsmæssig håndtering
  - manglende overholdelse af de for enheden gældende sikkerhedsforanstaltninger
  - voldsanvendelse
  - indgreb, som ikke blev foretaget af den af os autoriserede serviceadresse
  - skader, som er opstået gennem indsendelse i ikke transportsikker emballage (dette produkts salgsemballage er ikke egnet til at blive sendt enkeltvis)
  - selvforårsagede skader gennem fx slag, stød, fald
  - ikkeoverholdelse af betjeningsvejledningen
  - normal slitage
  - egenmægtige reparationsforsøg
- Betjeningsvejledningen kan rekvireres fra vores kundeservice i PDF-format.



## Service DK

Tel.: 00800-83300000

E-mail: support.lidl@ksr-group.com

**IAN 424811\_2301**

Hav i forbindelse med alle henvendelser kvitteringen og varenummeret (IAN 424811\_2301) klar som bevis for købet.

Tilgængelig hotline:

Mandag til fredag 09.00 til 18.00 (CET)

## ● Konformitetserklæring















Dette produkt opfylder kravene i de gældende europæiske og nationale retningslinjer. Dette bekræftes gennem CE-mærket. Tilsvarende erklæringer findes hos producenten.



CE



<b>Legenda dei pittogrammi utilizzati</b> .....	Pagina	172
<b>Introduzione</b> .....	Pagina	172
Utilizzo conforme alla destinazione d'uso.....	Pagina	172
Note sui marchi di fabbrica.....	Pagina	173
Descrizione dei componenti.....	Pagina	173
Contenuto della confezione.....	Pagina	173
Specifiche tecniche.....	Pagina	174
<b>Avvertenze di sicurezza</b> .....	Pagina	175
Avvertenze di sicurezza per batterie / accumulatori.....	Pagina	178
<b>Messa in funzione</b> .....	Pagina	179
Caricare il prodotto.....	Pagina	179
Applicazione delle spazzole laterali.....	Pagina	180
Inserimento delle batterie (telecomando).....	Pagina	180
Accensione / spegnimento del prodotto.....	Pagina	180
<b>Uso</b> .....	Pagina	180
Modalità di pulizia.....	Pagina	182
Utilizzare la funzione di lavaggio.....	Pagina	184
Creare gli orari di aspirazione.....	Pagina	184
<b>Pulizia e conservazione</b> .....	Pagina	185
<b>Risoluzione degli errori / dei problemi</b> .....	Pagina	186
<b>Smaltimento</b> .....	Pagina	187
<b>Garanzia / Assistenza</b> .....	Pagina	188
<b>Dichiarazione di conformità</b> .....	Pagina	188

Legenda dei pittogrammi utilizzati			
	Rispettare le avvertenze e le indicazioni per la sicurezza!		SMPS (Switch mode power supply unit) (alimentatore a commutazione)
	Leggere le istruzioni!		Polarità del collegamento di rete
	Il prodotto è adatto esclusivamente all'utilizzo in ambienti interni, in locali asciutti e chiusi.		Conforme alle norme UE
	Tensione / corrente continua		Smaltire l'imballaggio e il prodotto in modo ecocompatibile!
	Tensione / corrente alternata		36 mesi di garanzia
	Non lasciare mai i bambini privi di sorveglianza in presenza del materiale di imballaggio e del prodotto.		Omologato TÜV SÜD / GS
	Trasformatore di sicurezza anti-cortocircuito		Avvertenze di sicurezza Istruzioni per l'uso

## Robot aspirapolvere con funzione di lavaggio SSWR B1

### ● Introduzione

 Congratulazioni per l'acquisto del vostro nuovo prodotto. Avete optato per un prodotto di alta qualità. Le istruzioni d'uso sono parte integrante di questo prodotto. Esse contengono importanti avvertenze sulla sicurezza, l'impiego e lo smaltimento. Prima dell'utilizzo del prodotto, prendere conoscenza di tutte le istruzioni d'uso e delle avvertenze di sicurezza. Utilizzare il prodotto solo come descritto e per i campi di applicazione indicati. Consegnare tutte le documentazioni su questo prodotto quando viene ceduto a terzi.

### ● Utilizzo conforme alla destinazione d'uso



Questo prodotto è adatto all'aspirazione di sporcizia sparsa e asciutta, come ad esempio polvere, pelucchi o briciole su pavimenti lisci e tappeti a pelo corto. Il prodotto dispone inoltre di una funzione di lavaggio per i pavimenti lisci. Utilizzare il prodotto soltanto in ambienti interni. Il prodotto è destinato esclusivamente all'utilizzo privato e non ad un impiego commerciale. Utilizzare il prodotto esclusivamente per lo scopo previsto. Non sono consentiti utilizzi diversi da quello precedentemente descritto né modifiche del prodotto che potrebbero provocare lesioni e/o danni al prodotto stesso. Il produttore non si assume alcuna responsabilità per danni causati da un utilizzo improprio.

## ● Note sui marchi di fabbrica

- Il marchio di fabbrica e il nome della marca SilverCrest sono proprietà dei rispettivi titolari.
- Tutti gli altri nomi e prodotti possono essere i marchi di fabbrica o i marchi registrati dei relativi proprietari.









## ● Descrizione dei componenti

### Robot aspirapolvere

- 1 Tasto  „Modalità spot“ (pulizia ad aree)
- 2 Tasto  „Avvio / pausa“
- 3 Tasto  „Modalità di ritorno“ (alla stazione di ricarica)
- 4 Paracolpi
- 4a Protezione antiurto
- 5 Interruttore
- 6 Attacco per la ricarica
- 7 Coperchio
- 8 Spia luminosa
- 9 Stazione di ricarica
- 10 Perni di carica
- 11 Cavo di alimentazione
- 12 Filtro di ricambio
- 13 Panno in microfibra
- 14 Supporto (per panno in microfibra)
- 15 Spazzole laterali di ricambio
- 16 Telecomando
- 17 Adattatore di rete
- 18 Spazzola di pulizia
- 19 Contenitore raccogli-polvere
- 20 Serbatoio dell'acqua
- 21 Apertura per uscita acqua
- 22 Apertura di aerazione
- 23 Manico (serbatoio dell'acqua)
- 24 Apertura per riempimento acqua
- 25 Manico (contenitore raccogli-polvere)
- 26 Filtro principale
- 27 Filtro a elevate prestazioni
- 28 Telaio per filtro a elevate prestazioni
- 29 Contatti ricarica (per ricarica automatica)
- 30 Spazzola laterale
- 31 Sensore anticaduta
- 32 Ruota laterale
- 33 Apertura di aspirazione

- 34 Ruota anteriore
- 35 Fascia a strappo

### Telecomando

- 36 Display
- 37 Tasti di direzione  (robot aspirapolvere: avanti / indietro / sinistra / destra o aumento / riduzione ore / minuti / cambio cifre)
- 38 Tasto  „Avvio / pausa“
- 39 Tasto  „Impostazione programma“
- 40 Tasto  „Modalità MAX“ (aumento forza di aspirazione)
- 41 Tasto  „Modalità angoli“
- 42 Tasto  „Modalità di ritorno“ (alla stazione di ricarica)
- 43 Tasto  „Modalità spot“ (pulizia ad aree)
- 44 Tasto  „Impostazione orario“
- 45 Visualizzazione dell'orario
- 46 Visualizzazione del programma
- 47 Vano batterie
- 48 Coperchio del vano batterie

## ● Contenuto della confezione

Subito dopo aver aperto l'imballaggio, verificare la completezza della fornitura e la totale integrità del prodotto.

- 1 robot aspirapolvere
- 1 contenitore raccogli-polvere
- 1 serbatoio dell'acqua
- 1 stazione di ricarica
- 1 filtro a elevate prestazioni di ricambio
- 2 spazzole laterali extra
- 1 telecomando (batterie non incluse)
- 1 adattatore di rete
- 1 spazzola di pulizia
- 1 panno in microfibra
- 1 panno in microfibra di ricambio
- 1 manuale di istruzioni

## ● Specifiche tecniche

### Robot aspirapolvere

Modello:	Silvercrest SSWR B1
Tensione di esercizio:	14,4V===
Potenza nominale:	20W
Batteria:	batteria agli ioni di litio (2400 mAh, 14,4V)
Durata:	max. 70 minuti (in base alla modalità e alle caratteristiche del pavimento)
Durata ricarica:	ca. 4-6 ore
Potenza di aspirazione:	0,8 kPa / in modalità MAX 1,2 kPa

Volume del serbatoio dell'acqua:	350 ml; capienza max. 300 ml
Volume del contenitore raccogli-polvere:	300 ml; capacità utile 220 ml
Misure:	∅ 30 cm / altezza: 7,5 cm

### Stazione di ricarica

Tensione nominale in uscita:	19V===
Corrente nominale in uscita:	0,6 A

### Telecomando

Modello:	SSWR B1
Batteria:	2 x 1,5V=== AAA (non incluse nella fornitura)

### Adattatore di rete

Informazioni:	Valore	Unità
Nome del produttore	 Ten Pao Industrial Co., Ltd, Room 10-11, 6/F., Kwong Sang Hong Centre, 151-153 Hoi Bun Road, Kwun Tong, Kowloon, Hong Kong	
Codice modello	S012DBV1900060	
Tensione in ingresso	100-240	V~
Frequenza corrente alternata in ingresso	50/60	Hz
Tensione in uscita	19	V===
Corrente in uscita	0,6	R
Potenza in uscita	11,4	W
Efficienza media durante il funzionamento	84,85	%
Efficienza a carico minimo (10%)	76,32	%
Potenza assorbita in caso di carico zero	0,057	W



- Il prodotto deve essere utilizzato solo con l'adattatore di rete in dotazione.
- L'adattatore di rete deve essere rimosso dalla presa di corrente prima della pulizia o della manutenzione del prodotto.

- Questo prodotto contiene batterie che possono essere sostituite soltanto da personale specializzato.
- **⚠ ATTENZIONE!** Per ricaricare la batteria utilizzare solo l'unità di alimentazione rimovibile (modello: S012DBV1900060) fornita con questo prodotto.
- Le batterie esauste devono essere rimosse dal prodotto e smaltite in sicurezza.
- I morsetti di alimentazione non devono essere cortocircuitati.



### **Avvertenze di sicurezza**

**CONSERVARE TUTTE LE INDICAZIONI E LE AVVERTENZE DI SICUREZZA PER EVENTUALI CONSULTAZIONI FUTURE!**

-  **⚠ ATTENZIONE! PERICOLO DI MORTE INCIDENTE PER NEONATI E BAMBINI!** Non lasciare mai i bambini privi di sorveglianza con il materiale di imballaggio. Sussiste il rischio di soffocamento. Tenere il prodotto lontano dalla portata dei bambini.
- **⚠ ATTENZIONE! PERICOLO DI MORTE!** Tenere le batterie fuori dalla portata dei bambini. Non lasciare le batterie incustodite. Sussiste il rischio di ingestione da parte di bambini o animali domestici. Nel caso in cui venissero ingerite, consultare immediatamente un medico.
- Questo prodotto può essere utilizzato da bambini dagli 8 anni in su e da persone con capacità fisiche, sensoriali o mentali ridotte, nonché da persone inesperte, soltanto se sorvegliate o preventivamente istruite circa l'utilizzo sicuro del prodotto e quindi se consapevoli dei pericoli ad esso legati.
- I bambini non possono giocare con il prodotto. La pulizia e la manutenzione non devono essere eseguite da bambini senza supervisione.
- Assicurarsi che la tensione dell'alimentazione elettrica coincida con quella indicata sulla stazione di ricarica .
- Utilizzare solo la batteria ricaricabile e la stazione di ricarica  originali fornite dal produttore.

- Non è consentito l'uso di batterie non ricaricabili. Ulteriori informazioni sulla batteria sono disponibili nel capitolo „Specifiche tecniche“.
- Non è consentito l'utilizzo della stazione di ricarica [9] se danneggiata.
  - Utilizzare con cautela il cavo di alimentazione [11] per evitare danni. Non utilizzare il cavo di alimentazione [11] per spostare o trascinare il prodotto o la stazione di ricarica [9]. Non far andare il prodotto sul cavo di alimentazione [11] e tenerlo lontano da fonti di calore.
  - Se il cavo di alimentazione [11] è danneggiato, deve essere sostituito da personale qualificato addetto alla manutenzione onde evitare di incorrere in pericoli.
  - Non utilizzare il prodotto se questo non può funzionare correttamente a causa di
    - cadute,
    - danni,
    - infiltrazione di acqua,
    - uso all'aperto
 impossibilità di svolgere correttamente il lavoro. Far riparare il prodotto dal produttore o dal suo reparto di assistenza clienti.
  - Non utilizzare il prodotto in una stanza in cui vi sono bambini.
  - Non utilizzare il prodotto in ambienti umidi o bagnati (luoghi in cui sussiste il pericolo che il prodotto possa entrare in contatto con acqua o caderci dentro).
  - Non utilizzare il prodotto in prossimità di fiamme libere.
  - Non utilizzare il prodotto a temperature superiori ai +40 °C o inferiori ai +10 °C.
  - Prima dell'utilizzo rimuovere gli ostacoli, ad esempio cavi elettrici, giocattoli e altri oggetti.
  - Piegare gli angoli del tappeto sotto il tappeto. Non far penzolare tende e tovaglie sul pavimento.
  - Cercare di posizionare ordinatamente i mobili.
  - Provare il prodotto in aree con scale. Così è possibile determinare se il prodotto riesce a riconoscere il bordo dell'area di caduta.
  - Non collocarsi nell'area di lavoro del robot aspirapolvere. Altrimenti il robot aspirapolvere non può pulire queste aree.
  - Non far andare capelli, vestiti e dita in prossimità delle fessure o dei componenti operativi del prodotto.
  - Non far aspirare al prodotto nessun materiale che potrebbe otturarlo, ad esempio pietre, residui di carta, ecc.



- Non far aspirare al prodotto materiali infiammabili, ad esempio benzina o toner di stampanti e fotocopiatrici.
- Non far aspirare al prodotto prodotti ardenti, ad esempio sigarette, fiammiferi, ceneri o altri oggetti che possono provocare un incendio.
- Non utilizzare il prodotto se l'apertura di aspirazione è bloccata. Rimuovere polvere, capelli, ovatta ecc. in modo che l'aria scorra senza problemi nell'apertura di aspirazione.
- Assicurarsi prima dell'uso che il contenitore raccogli-polvere [19] e i filtri [26], [27] siano installati in modo corretto.
- Controllare la superficie da pulire prima di ogni utilizzo del prodotto e attenersi alle avvertenze necessarie in materia di sicurezza e relative alla preparazione della stanza.
- Verificare prima di ogni messa in funzione che la stazione di ricarica, il cavo di alimentazione e l'adattatore di rete non siano danneggiati.
- Controllare e pulire regolarmente i filtri e il contenitore raccogli-polvere per prolungare la durata del prodotto.
- Non utilizzare mai il prodotto senza filtri per non danneggiare il motore causando così una riduzione della durata del prodotto.
- Spegnerlo il prodotto prima di ogni trasporto.
- Ricaricare completamente il prodotto almeno una volta al mese per evitare che si scarichi totalmente e, di conseguenza, che si danneggi la batteria.
- Non coprire, né incollare i sensori anticaduta del prodotto. In caso contrario, il prodotto non può più muoversi.
- Pulire regolarmente i sensori anticaduta. Se i sensori del pavimento sono sporchi, sussiste il pericolo che il prodotto cada da scale o gradini.
- Utilizzare il prodotto con il telecomando solo quando è a portata di vista.
- In caso di utilizzo, avvisare eventualmente le altre persone presenti nella stanza in modo che nessuno calpesti il prodotto o inciampi su di esso.
- Non utilizzare più il prodotto se i componenti in plastica presentano rotture o crepe oppure se sono deformati. Sostituire i

componenti danneggiati soltanto con appositi ricambi originali.



### **Avvertenze di sicurezza per batterie / accumulatori**

- **PERICOLO DI MORTE!** Tenere le batterie / gli accumulatori fuori dalla portata dei bambini. In caso di ingerimento consultare subito un medico!
-  **PERICOLO DI ESPLOSIONE!** Non ricaricare mai batterie non ricaricabili. Non cortocircuitare e / o aprire le batterie o gli accumulatori. Ne conseguirebbe un rischio di incendio, surriscaldamento o scoppio.
- Non gettare mai le batterie / gli accumulatori nel fuoco o in acqua.
- Non esercitare alcuna pressione meccanica sulle batterie / sugli accumulatori.

### **Rischio di perdita di liquido dalle batterie / dagli accu- mulatori**

- Evitare condizioni e temperature estreme che possano ripercuotersi sulle batterie / sugli accumulatori, quali ad esempio la vicinanza a

termosifoni o l'irraggiamento solare diretto.

- Evitare il contatto delle sostanze chimiche con la pelle, gli occhi e le mucose in caso di fuoriuscita del liquido dalle batterie / dagli accumulatori! Sciacquare subito le aree colpite con acqua pulita e consultare immediatamente un medico!
-  **INDOSSARE GUANTI PROTETTIVI!** Batterie e accumulatori danneggiati o che presentano perdite possono corrodere la pelle in caso di contatto. Pertanto, in questo caso indossare sempre guanti di protezione adatti.
- Nel caso di perdita di liquido delle batterie / degli accumulatori, rimuoverli subito dal prodotto per evitare danneggiamenti.
- Utilizzare solamente batterie / gli accumulatori dello stesso tipo. Non mischiare le batterie / gli accumulatori vecchi con quelli nuovi!
- Rimuovere le batterie / gli accumulatori, quando il prodotto non viene utilizzato a lungo.

## Rischio di danneggiamento del prodotto

- Utilizzare esclusivamente il tipo di batterie / di accumulatori indicato!
- Inserire le batterie / gli accumulatori secondo il contrassegno della polarità (+) e (-) sulla batteria / sull'accumulatore del prodotto.
- Pulire i contatti della batteria / dell'accumulatore e quelli presenti nel vano portabatterie con un panno asciutto e privo di lanugine o un bastoncino cotonato prima dell'inserimento!
- Rimuovere immediatamente le batterie / gli accumulatori esausti dal prodotto.

## Solo per robot aspirapolvere

- Questo prodotto possiede una batteria integrata che non può essere sostituita dall'utente. La batteria può essere smontata o sostituita solo dal produttore, dal suo servizio clienti o da personale qualificato, al fine di evitare situazioni di pericolo. Al momento dello smaltimento è necessario avvertire che questo prodotto contiene una batteria.

## ● Messa in funzione

### ● Caricare il prodotto

Caricare completamente il prodotto prima di utilizzarlo per la prima volta.

La durata di ricarica è di ca. 4-6 ore.

- Posizionare la stazione di ricarica [9] e collegare il cavo di alimentazione [11]. La spia luminosa [8] si accende.
- Posizionare la stazione di ricarica [9] aderente a una parete.  
**Nota:** non collocare alcun oggetto ad 1 metro dal lato sinistro / destro né a 2 metri dal lato anteriore.
- Premere l'interruttore [5] presente sul prodotto prima della ricarica (posizione „I“).
- Collocare il prodotto sulla stazione di ricarica [9] e orientarlo utilizzando i perni di carica [10].
- In alternativa, è possibile collegare il cavo di alimentazione [11] anche direttamente con l'attacco per la ricarica [6] del prodotto.

**Nota:** a volte il prodotto corregge la posizione nella stazione di ricarica.

### Tasto „Avvio / pausa“ [2]

Ricarica:	lampeggia una luce arancione
Ricarica completa:	non si illumina
Modalità Standby:	lampeggia una luce verde
Guasto nel prodotto:	lampeggia una luce rossa
Batteria quasi scarica:	si accende una luce arancione

Modalità di aspirazione: si accende una luce verde

**Nota:** nell'area della stazione di ricarica [9] non devono trovarsi specchi o altri oggetti fortemente riflettenti fino a 15 cm sopra il pavimento. Coprirli ove necessario.

**⚠ ATTENZIONE!** Evitare che la stazione di ricarica [9] sia esposta all'irraggiamento solare.

**⚠ ATTENZIONE!** Modificare il meno possibile la posizione della stazione di ricarica [9].

## ● Applicazione delle spazzole laterali

**Nota:** durante il fissaggio delle spazzole laterali [30] tenere presente che i contrasegni „L” ed „R” sulla base del robot aspirapolvere devono coincidere con le spazzole laterali [30].

- Montare le spazzole laterali [30] allentando le viti in senso antiorario mediante un cacciavite a croce.
- Inserire le spazzole laterali [30] nell'apposito alloggiamento e serrare le viti ruotandole in senso orario.
- Assicurarci che le spazzole laterali [30] siano ben fissate.

## ● Inserimento delle batterie (telecomando) (Fig. D)

- Far scorrere il coperchio del vano batterie [48] sul retro del telecomando [16] verso il basso nella direzione indicata dalla freccia. Inserire due batterie del tipo AAA (non incluse nella fornitura) nel vano batterie [47] o sostituirle con batterie nuove. Utilizzare soltanto batterie del tipo indicato (vedi "Specifiche tecniche").

Prestare attenzione alla polarità corretta.

Questa è indicata nel vano batterie [47].

- Richiudere il vano batterie [47] spingendo il coperchio del vano batterie in direzione opposta alla freccia.
- Il display [36] si accende e le visualizzazioni di orario [45] e programma [46] appaiono sul display [36].

**Nota:** se non si utilizza il prodotto per un lungo periodo, togliere le batterie dal telecomando [16].

## ● Accensione / spegnimento del prodotto

- Premere l'interruttore [5] ubicato sul lato del prodotto. „I” significa acceso, „O” significa spento. Se il tasto „Avvio / pausa” [2] si illumina di verde significa che il prodotto è stato correttamente acceso.

**Nota:** non spegnere il prodotto dopo aver terminato la pulizia. Lasciarlo nella stazione di ricarica [9] in modo che sia pronto per la prossima pulizia.

**Nota:** dopo l'attivazione dell'interruttore [5], l'ora e gli orari di aspirazione verranno cancellati.

## ● Uso

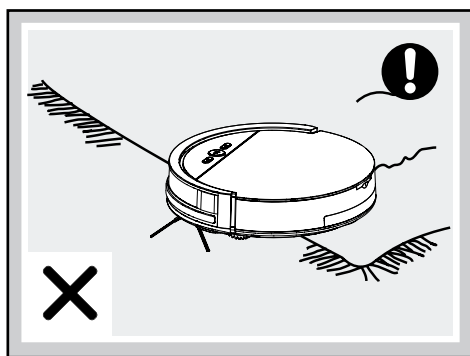
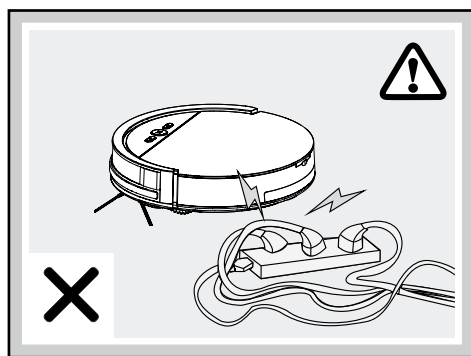

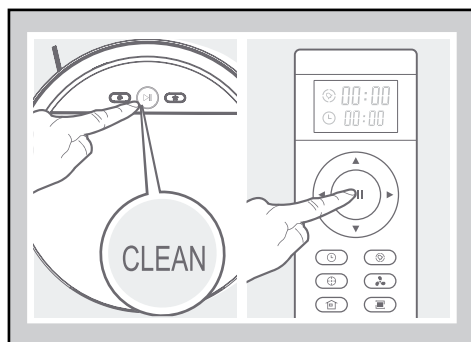
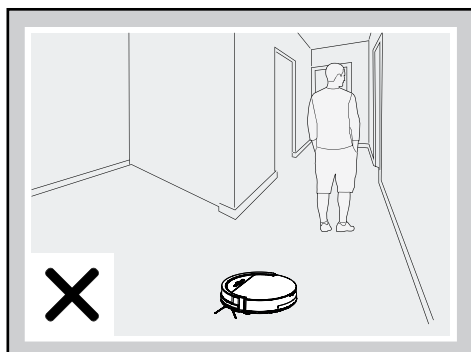
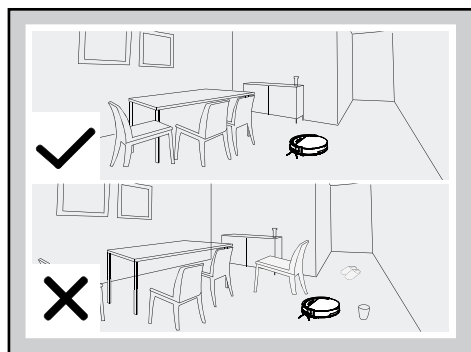
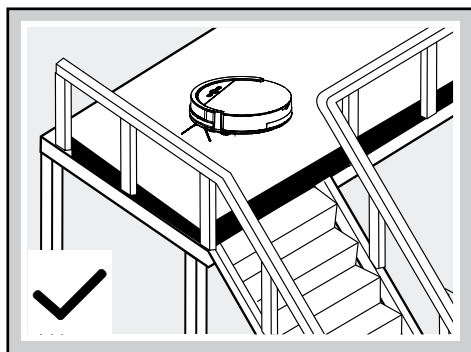
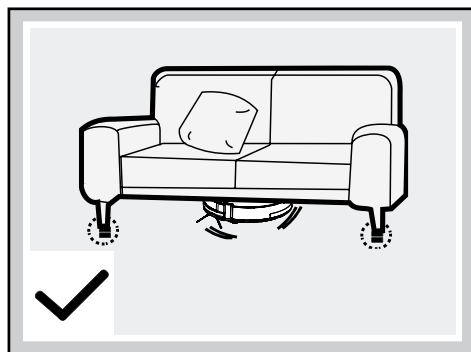

A causa della complessità dell'ambiente domestico, il prodotto potrebbe escludere alcune aree durante la pulizia. Per ottenere un migliore risultato di pulizia, consigliamo di utilizzare il prodotto tutti i giorni.

- Prima dell'utilizzo rimuovere gli ostacoli, ad esempio cavi elettrici, giocattoli e altri oggetti.

- Piegare gli angoli del tappeto sotto il tappeto. Non far penzolare tende e tovaglie sul pavimento.
- Cercare di posizionare ordinatamente i mobili.
- Provare il prodotto in aree con scale. Così è possibile definire se esso può riconoscere il bordo dell'area di caduta.
- Non collocarsi nell'area di lavoro del robot aspirapolvere. Altrimenti il robot aspirapolvere non può pulire queste aree.
- Assicurare per i mobili uno spazio libero di almeno 8 cm di altezza, in modo che il robot aspirapolvere possa pulire senza problemi.
- In caso di appartamenti a più piani usare delimitazioni nei piani alti in modo che il robot aspirapolvere non precipiti.

### Pulizia

- Assicurarsi che l'interruttore **5** si trovi sulla posizione "1".
- Premere il tasto „Avvio / pausa“ del robot aspirapolvere **2** o del telecomando **38**. Il tasto

„Avvio / pausa“ presente sul robot aspirapolvere [2] si illumina.

- Se il tasto „Avvio / pausa“ [2] lampeggia, il robot aspirapolvere avvierà in modo automatico la procedura di pulizia.

**Nota:** dopo 15 secondi senza comandi il robot aspirapolvere passa alla modalità Sleep. Premendo il tasto „Avvio / pausa“ del robot aspirapolvere [2] o del telecomando [38] il robot si riattiva dallo stato di pausa. Ripremere questi tasti e il robot aspirapolvere avvia in modo automatico la pulizia.

### Mettere in pausa

- Mentre il robot aspirapolvere è in funzione, premere il tasto „Avvio / pausa“ del robot aspirapolvere [2] o del telecomando [38] per interrompere la modalità di pulizia.
- Mentre il robot aspirapolvere è in pausa, è possibile comandare i suoi movimenti a sinistra / a destra / in avanti / indietro con i tasti di direzione [37] presenti sul telecomando.
- Premendo i tasti direzionali [37], si interrompe la modalità stand-by e il robot aspirapolvere riprende ad aspirare.
- Per riavviarlo premere il tasto „Avvio / pausa“ presente sul robot aspirapolvere [2] o sul telecomando [38] e mettere fine alla modalità Sleep. Premere infine il tasto con la modalità desiderata per farlo ripartire.
- Per portare il robot aspirapolvere dalla modalità di Standby a quella di pausa, nella modalità Standby tenere il tasto „Avvio / pausa“ del robot aspirapolvere [2] premuto per 3 secondi. Il robot aspirapolvere passa in modo automatico alla modalità di pausa se per 15 secondi non riceve comandi.

**Nota:** quando il prodotto riparte dopo una pausa, pianifica di nuovo l'area e potrebbe pulire di nuovo l'area già pulita.

## ● Modalità di pulizia

Per ottenere un risultato di pulizia migliore, il prodotto dispone di diverse modalità di pulizia. È possibile selezionare le modalità premendo i tasti presenti sul tastierino di comando o sul telecomando.

- Durante l'avvio della modalità successiva assicurarsi che il prodotto sia „acceso“. Quando si trova nella modalità Sleep, premere il tasto „Avvio / pausa“ presente sul robot aspirapolvere [2] o sul telecomando [38] per mettere fine alla modalità Sleep.

### Pulizia automatica

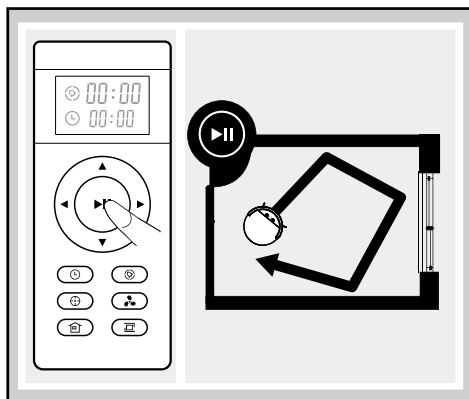

Il robot aspirapolvere pulisce un'area in modo automatico e cambia la sua direzione di movimento in base alla situazione.

- Premere il tasto „Avvio / pausa“ presente sul robot aspirapolvere [2] o sul telecomando [38] per avviare la pulizia automatica.

## Modalità spot

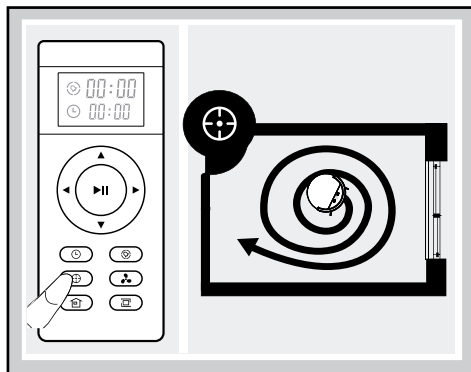

Questa modalità è adatta ad un'area molto sporca o con un'elevata concentrazione di polvere. Nella modalità di pulizia spot, il prodotto si focalizza su un'area da pulire.

- Premere il tasto „Modalità spot“ presente sul robot aspirapolvere **1** o sul telecomando **43** per avviare questa modalità.

**Nota:** la modalità spot si conclude in modo automatico e il robot aspirapolvere passa alla modalità Standby.

## Modalità MAX

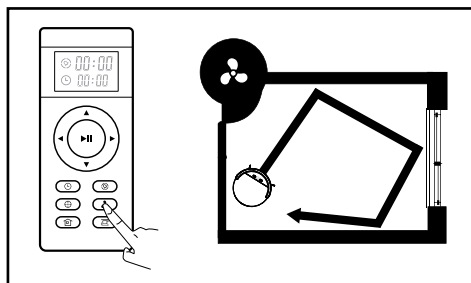

Questa modalità è adatta a pavimenti estremamente sporchi o polverosi.

- Durante l'aspirazione premere il tasto „Modalità MAX“ presente sul telecomando **40**. Aumenta così la forza aspirante per eseguire una pulizia profonda.

- Premere nuovamente il tasto „Modalità MAX“ **40** per passare alla modalità attuale con prestazione normale.

## Modalità angoli

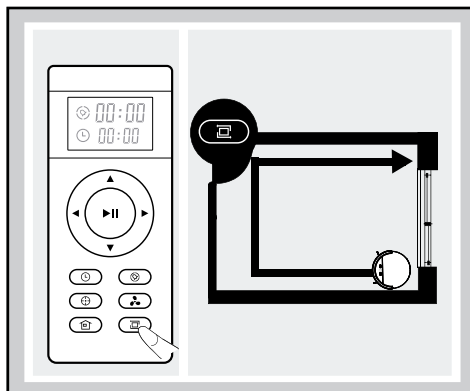

Questa modalità è adatta alla pulizia degli angoli e dei bordi di una stanza. Nella „Modalità angoli“ il prodotto si sposta lungo un limite (ad esempio una parete). La modalità si conclude in modo automatico se il robot aspirapolvere non riconosce più angoli o pareti.

- Premere il tasto „Modalità angoli“ presente sul telecomando **41** per avviare questa modalità.
- Premere il tasto „Avvio / pausa“ del robot aspirapolvere **2** o del telecomando **38** per concludere la modalità manualmente.

## Modalità di ritorno

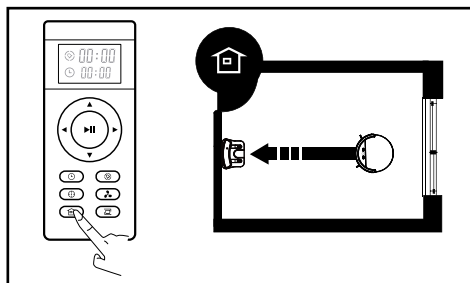

Utilizzare questa modalità in modo tale che il prodotto ritorni alla stazione di ricarica **9**.

**Nota:** il robot aspirapolvere ritorna automaticamente alla stazione di ricarica quando la batteria è quasi scarica.

- Premere il tasto „Modalità di ritorno“ presente sul robot aspirapolvere [3] o sul telecomando [42] per far sì che il robot aspirapolvere ritorni alla stazione di ricarica [9].

## ● Utilizzare la funzione di lavaggio

**Nota:** per ottenere risultati ottimali si consiglia di aspirare inizialmente e di usare dopo la funzione di lavaggio.

**Nota:** durante la procedura di ricarica togliere il serbatoio dell'acqua [20] dal robot aspirapolvere.

- Posizionare il supporto [14] sul lato inferiore del robot aspirapolvere. Installare a tal fine i quattro perni del supporto [14] nelle apposite fessure. Premere il supporto [14] con entrambe le mani fino a che non si incastra in posizione con un clic.
- Applicare il panno microfibra [13] sul supporto [14]. Le sei fascette a strappo [35] fanno in modo che il panno in microfibra [13] non scivoli (vedi Fig. C).
- Aprire il coperchio [7] sollevandolo (vedi Fig. B).
- Estrarre il contenitore raccogli-polvere [19] tirandolo dal manico [25].
- Riempire il serbatoio dell'acqua [20] attraverso l'apposita apertura di riempimento dell'acqua [24]. Fare attenzione ai contrassegni del livello di riempimento massimo (300 ml).
- Reinstallare quindi il serbatoio dell'acqua [20] nel robot aspirapolvere e riapplicare il coperchio [7].
- Premere il tasto „Avvio / pausa“ del robot aspirapolvere [2] o del telecomando [38] per avviare la procedura di lavaggio.  
**Nota:** durante la pulizia a umido non c'è aspirazione.
- Premere di nuovo il tasto „Avvio / pausa“ del robot aspirapolvere [2] o del telecomando [38] per concludere la procedura di lavaggio.
- Al termine aprire il coperchio [7] sollevandolo.
- Estrarre il serbatoio dell'acqua [20] tirandolo dal manico [23]. Svotare l'acqua eventualmente residua.

- Reinstallare quindi il contenitore raccogli-polvere [19] nel robot aspirapolvere e riapplicare il coperchio [7].

**Nota:** le diverse modalità di aspirazione possono essere utilizzate anche per la funzione di lavaggio del pavimento.

## ● Creare gli orari di aspirazione

C'è la possibilità di creare un programma in modo che il robot aspirapolvere effettui la pulizia in modo automatico.

**Nota:** tenere presente che tutti gli orari preimpostati vengono cancellati se il robot aspirapolvere viene spento (interruttore [5] in posizione „O“).

**Nota:** si attivano segnali acustici se ora e programma sono stati impostati correttamente. Se non è questo il caso, significa che l'impostazione non è corretta.

### Impostare l'ora:

- Accertarsi che il robot aspirapolvere sia acceso e dirigere il telecomando verso questo.
- Premere il tasto [44] e impostare mediante i tasti di direzione [37] l'orario.
- Premere di nuovo il tasto [44] per memorizzare l'impostazione. Per cancellare l'orario impostato inserire l'ora „00:00“.

### Impostare il programma

**Nota:** il robot aspirapolvere avvia l'aspirazione ogni volta all'ora programmata fintanto che non viene spento.

- Accertarsi che il robot aspirapolvere sia acceso e dirigere il telecomando verso questo.
- Premere il tasto [39] e impostare mediante i tasti di direzione [37] l'orario.
- Premere di nuovo il tasto [39] per memorizzare l'impostazione. Per cancellare l'orario impostato inserire l'ora „00:00“.



## ● Pulizia e conservazione

- Prima di pulire il prodotto posizionare l'interruttore [5] su „O“.
- Staccare il cavo di alimentazione [11] dalla presa di corrente prima di pulire il prodotto.
- Non lavare il prodotto direttamente con l'acqua.
- Non pulire il prodotto con un panno bagnato.
- Staccare l'alimentazione elettrica se non si utilizza a lungo il prodotto.

Parte	Intervalli di pulizia
Contenitore raccogli-polvere [19]	A seconda dell'utilizzo
Filtro principale [26], filtro a elevate prestazioni [27]	Settimanalmente, 2 volte a settimana in caso di sporco ostinato
Spazzole laterali [30]	Ogni 4 settimane
Sensori anticaduta [31]	Ogni 2 settimane
Ruota anteriore [34]	Ogni 4 settimane

### Pulizia del contenitore raccogli-polvere e del filtro

- Pulire il contenitore raccogli-polvere [19] scuotendolo e lavarlo poi con acqua. Anche il filtro principale [26] può essere scosso e lavato con acqua. Asciugare bene il contenitore raccogli-polvere [19] e il filtro principale [26] prima di reinstallarli nel prodotto. Scuotere il filtro a elevate prestazioni [27] e pulirlo con la spazzola di pulizia fornita. Non pulire questo filtro con l'acqua.
- Procedere come mostrato nelle figure.

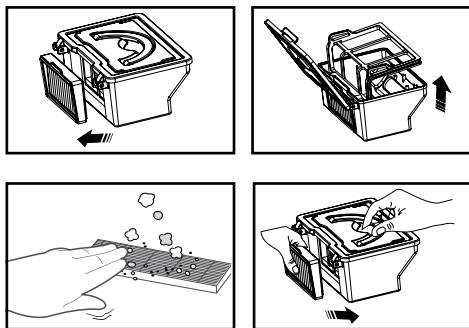
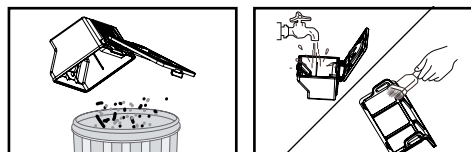
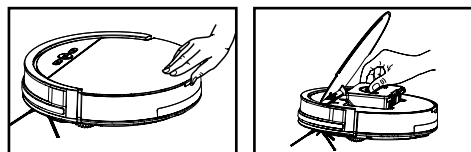

### Pulire le spazzole laterali

- Pulire le spazzole laterali [30] da capelli e sporcizia.
  - Sostituire le spazzole laterali difettose [30].
- Procedere come descritto nel capitolo „Applicazione delle spazzole laterali“.

### Pulizia dell'alloggiamento principale

- Pulire la ruota anteriore [34] per rimuovere i capelli che vi si sono incastrati. Rimuovere eventualmente la ruota anteriore [34] estraendola.
- Pulire i sensori anticaduta [31] per mantenerne la sensibilità.
- Pulire la protezione antiurto [4a] per mantenerne la sensibilità.

### Pulizia della stazione di ricarica

- Pulire i perni di carica [10] situati nella stazione di ricarica [9] e sul lato inferiore del robot aspirapolvere con un panno asciutto.

### Pulire il serbatoio dell'acqua

- Dopo la pulizia estrarre il serbatoio dell'acqua [20] tirandolo dal manico [23] e svuotare l'acqua eventualmente residua.
- Rimuovere il supporto [14] con il panno in microfibra [13] dal lato inferiore del robot aspirapolvere estraendo il supporto [14].
- Togliere il panno in microfibra [13] dal supporto [14] e farlo asciugare.
- Pulire il serbatoio dell'acqua [20] con un panno asciutto e morbido e farlo asciugare.
- Lavare il supporto [14] sotto acqua corrente.

## Pulire il panno in microfibra

- Lavare il panno in microfibra in lavatrice a 40 °C.
- Non utilizzare ammorbidente.

- Non utilizzare sbiancante.
- Non asciugare in asciugatrice.
- Non stirare.
- Non pulire con prodotti chimici.

## ● Risoluzione degli errori / dei problemi

Il robot aspirapolvere segnala spesso i guasti con un breve segnale acustico:

Nr.	Segnale	Causa	Soluzione
01	•	Le ruote <b>[32]</b> o le spazzole laterali <b>[30]</b> non funzionano.	Verificare le ruote <b>[32]</b> o le spazzole laterali <b>[30]</b> .
02	••	I sensori anticaduta <b>[31]</b> e il paracolpi <b>[4]</b> non funzionano.	Pulire i sensori anticaduta <b>[31]</b> e scuotere il paracolpi <b>[4]</b> per rimuovere eventuali corpi estranei.
03	•••	Il robot aspirapolvere non procede più.	Spostare il robot aspirapolvere su un altro punto e riavviarlo.

**Nota:** se nessuna delle suddette azioni aiuta, applicare le seguenti misure:

- resettare il robot aspirapolvere spegnendolo e riaccendendolo tramite l'interruttore **[5]**.
- Se il robot aspirapolvere non funziona neanche dopo il reset, contattare il servizio di assistenza.

Problema	Possibile causa	Soluzione
Il robot aspirapolvere urta ripetutamente contro ostacoli.	Il paracolpi <b>[4]</b> è intasato e non può ammortizzare gli urti.	Battere 10-20 volte sul paracolpi <b>[4]</b> per rimuovere eventuale sporcizia accumulata sul paracolpi <b>[4]</b> oppure rimuovere il paracolpi <b>[4]</b> .
La durata di funzionamento del robot aspirapolvere è troppo corta.	La batteria non è completamente carica.	Ricaricare il robot aspirapolvere.
Il tasto „Avvio / pausa“ <b>[2]</b> non si illumina durante la ricarica.	- Il cavo di alimentazione <b>[11]</b> con l'adattatore di rete non è correttamente collegato. - Un corpo estraneo, ad es. pelo di animali, blocca il perno di carica <b>[10]</b> nella stazione di ricarica <b>[9]</b> .	- Verificare se l'adattatore di rete è idoneo a questo robot aspirapolvere. - Pulire il perno di carica <b>[10]</b> nella stazione di ricarica <b>[9]</b> .
La funzione di aspirazione del robot aspirapolvere è lenta.	Il filtro a elevate prestazioni <b>[27]</b> è sporco o umido.	Pulire il filtro a elevate prestazioni <b>[27]</b> o sostituirlo con uno nuovo.

Problema	Possibile causa	Soluzione
Il contenitore raccogli-polvere [19] perde sporcizia.	Il contenitore raccogli-polvere [19] è troppo pieno.	Svuotare il contenitore raccogli-polvere [19].
Il robot aspirapolvere non aspira in modo automatico all'orario impostato nel programma.	<ul style="list-style-type: none"> <li>- Le impostazioni del programma non sono state memorizzate.</li> <li>- Le impostazioni del programma sono state cancellate durante il reset del robot aspirapolvere o durante il cambio batterie del telecomando.</li> <li>- Il robot aspirapolvere è spento.</li> <li>- La stazione di ricarica della batteria è scarica.</li> <li>- Il robot aspirapolvere non si muove.</li> </ul>	<ul style="list-style-type: none"> <li>- Reimpostare il programma e memorizzare le impostazioni (vedi „Creare gli orari di aspirazione“).</li> <li>- Spegner il robot aspirapolvere e reimpostare il programma (vedi „Creare gli orari di aspirazione“).</li> <li>- Riaccendere il robot aspirapolvere.</li> <li>- Non spegnere mai il robot aspirapolvere e parcheggiarlo nella stazione di ricarica [9] affinché sia sempre interamente carico e pronto all'uso.</li> <li>- Spegner il robot aspirapolvere. Controllarlo, pulirlo e rimuovere eventuali corpi estranei (vedi „Pulizia e conservazione“).</li> </ul>

## ● Smaltimento

L'imballaggio è composto da materiali ecologici che possono essere smaltiti presso i siti di raccolta locali per il riciclo.



Osservare l'identificazione dei materiali di imballaggio per lo smaltimento differenziato, i quali sono contrassegnati da abbreviazioni (a) e da numeri (b) con il seguente significato: 1-7: plastiche / 20-22: carta e cartone / 80-98: materiali compositi.



E' possibile informarsi circa le possibilità di smaltimento del prodotto usato presso l'amministrazione comunale o cittadina.



Per questioni di tutela ambientale non gettare il prodotto usato tra i rifiuti domestici, ma provvedere invece al suo corretto smaltimento. Presso l'amministra-

zione competente è possibile ricevere informazioni circa i siti di raccolta e i relativi orari di apertura.



Il prodotto, i suoi accessori e i materiali di imballaggio sono riciclabili e soggetti alla responsabilità estesa del produttore. Per un migliore trattamento dei rifiuti, smaltirli separatamente seguendo i diversi simboli della raccolta differenziata. Il logo Triman è valido solamente per la Francia.

Le batterie / gli accumulatori difettosi o usati devono essere riciclati secondo la direttiva 2006/66/CE e relative modifiche. Smaltire le batterie / gli accumulatori e / o il prodotto presso i punti di raccolta indicati.



**Uno smaltimento scorretto delle batterie / gli accumulatori procura danni all'ambiente!**

È vietato smaltire le batterie / gli accumulatori con i rifiuti domestici. Possono contenere metalli pesanti nocivi e sono soggetti a smaltimento come rifiuti speciali. I simboli chimici dei metalli pesanti sono i seguenti: Cd = cadmio, Hg = mercurio, Pb = piombo. Consegnare, pertanto, le batterie / gli accumulatori esausti presso un punto di raccolta comunale.

### **Solo per robot aspirapolvere**

La batteria integrata non può essere rimossa per lo smaltimento. Consegnare l'intero prodotto presso un sito di raccolta per prodotti elettronici esausti.

## **● Garanzia / Assistenza**

Gentile cliente,

i nostri prodotti sono sottoposti a rigidi controlli di qualità. Tuttavia, se questo apparecchio non dovesse funzionare perfettamente, ci scusiamo e La invitiamo a contattare il nostro servizio di assistenza clienti.

Restiamo a disposizione al numero per l'assistenza clienti riportato. Senza che ciò limiti i Suoi diritti legali, per rivendicare i propri diritti di garanzia vale

### **quanto segue:**

1. sarà possibile rivendicare i propri diritti di garanzia soltanto entro un periodo di max. 3 anni a partire dalla data di acquisto. Il nostro servizio di garanzia si limita alla riparazione di materiali e difetti di fabbricazione o alla sostituzione dell'apparecchio. Il nostro servizio di garanzia è gratuito.
2. I diritti di garanzia devono essere comunicati immediatamente dopo esserne venuti a conoscenza.
3. Si esclude la validità dei diritti di garanzia oltre la scadenza del termine del periodo di garanzia.
4. Conservare lo scontrino come prova d'acquisto.

### **Il diritto di garanzia non ha validità in caso di:**

- utilizzo improprio o manomissione
- inosservanza delle misure di sicurezza previste per l'apparecchio
- utilizzo forzoso
- interventi sull'apparecchio non eseguiti presso un servizio di assistenza autorizzato

- danni causati da una spedizione effettuata senza adeguato imballaggio (l'imballaggio di questo prodotto non è il solo adatto alla spedizione)
- danni causati da azioni quali ad es. urti, impatti e cadute
- inosservanza delle istruzioni per l'uso
- usura normale del prodotto
- tentativi di riparazione autonomi

Le istruzioni per l'uso sono reperibili in formato PDF presso il nostro servizio di assistenza clienti.

La prestazione in garanzia vale per difetti del materiale o di fabbricazione. Questa garanzia non si estende a componenti del prodotto esposti a normale logorio, che possono pertanto essere considerati come componenti soggetti a usura (esempio capacità della batteria, calcificazione, lampade, pneumatici, filtri, spazzole...). La garanzia non si estende altresì a danni che si verificano su componenti delicati (esempio interruttori, batterie, parti realizzate in vetro, schermi, accessori vari) nonché danni derivanti dal trasporto o altri incidenti.

### **Assistenza IT**

Tel.: 00800-83300000

E-mail: support.lidl@ksr-group.com

**IAN 424811\_2301**

Per qualunque richiesta conservare lo scontrino e il codice dell'articolo (IAN 424811\_2301) come prova d'acquisto.

Reperibilità numero verde:

Dal lunedì al venerdì dalle 09:00 alle 18:00 (CET)















## **● Dichiarazione di conformità**

Questo prodotto è conforme ai requisiti stabiliti dalle direttive europee e nazionali vigenti. Ciò è dimostrato dal marchio CE. Le relative dichiarazioni sono depositate presso il produttore.



<b>Az alkalmazott piktogramok jelmagyarázata</b> .....	Oldal	190
<b>Bevezető</b> .....	Oldal	190
Rendeltetészerű használat .....	Oldal	190
Tudnivalók a márkajelről .....	Oldal	191
Alkatrészleírás .....	Oldal	191
A csomag tartalma .....	Oldal	191
Műszaki adatok .....	Oldal	191
<b>Biztonsági utasítások</b> .....	Oldal	193
Az elemekre / akkukra vonatkozó biztonsági tudnivalók .....	Oldal	195
<b>Üzembe helyezés</b> .....	Oldal	197
A termék feltöltése .....	Oldal	197
Oldalkefék felhelyezése .....	Oldal	197
Helyezze be az elemeket (távírányító) .....	Oldal	197
Termék be- / kikapcsolása .....	Oldal	197
<b>Üzemeltetés</b> .....	Oldal	198
Tisztító üzemmód .....	Oldal	199
Törlés funkció használata .....	Oldal	201
Porszívózás időpontjának beállítása .....	Oldal	201
<b>Tisztítás és tárolás</b> .....	Oldal	202
<b>Hibakeresés / problémamegoldás</b> .....	Oldal	203
<b>Mentesítés</b> .....	Oldal	204
<b>Garancia / Szerviz</b> .....	Oldal	205
<b>Megfelelőségi nyilatkozat</b> .....	Oldal	205

## Az alkalmazott piktogramok jelmagyarázata

	Vegye figyelembe a figyelmeztetéseket és a biztonsági tudnivalókat!		SMPS (switch mode power supply unit) (kapcsolóüzemű tápegység)
	Olvassa el az utasításokat!		A hálózati csatlakozó polaritása
	A termék kizárólag beltéren, száraz és zárt helyiségekben használható.		EU-megfelelőség
	Egyenáram / -feszültség		A csomagolást és a terméket környezetbarát módon ártalmatlanítsa!
	Váltóáram / -feszültség		36 hónap garancia
	Soha ne hagyjon gyermeket a termékkel és a csomagolóanyaggal felügyelet nélkül.		TÜV SÜD / GS tanúsítvánnyal rendelkezik
	Rövidzárlati biztonsági kapcsoló		Biztonsági tudnivalók Kezelési utasítások

## Robotporszívó vákuum törülő funkcióval SSWR B1

### ● Bevezető



Gratulálunk új termékének vásárlása alkalmából. Ezzel a döntésével vállalatunk értékes terméke mellett döntött. A használati utasítás ezen termék része. A biztonságra, a használatára és a megsemmisítésre vonatkozó fontos tudnivalókat tartalmazza. A termék használata előtt ismerje meg az összes használati és biztonsági tudnivalót. A terméket csak a leírtak szerint és a megadott felhasználási területeken alkalmazza. A termék harmadik személy számára való továbbadása esetén kézbesítse vele annak a teljes dokumentációját is.

### ● Rendeltetésszerű használat

A termék laza, száraz szennyeződések porszívózására alkalmas, pl. sima padlóburkolaton és rövid bolyhos szőnyegekben lévő por, szősz vagy morzsák. A termék törlés funkcióval rendelkezik, amelyet csak sima padlóburkolatokon való használatra szántak. A terméket csak beltérben használja. A termék kizárólag magánhasználatra, nem pedig ipari felhasználásra készült. A terméket kizárólag a rendeltetésnek megfelelő célokra használja. A fent leírtaktól eltérő bármely más felhasználás vagy a termék módosítása tilos, és sérüléshez és/vagy károsodáshoz vezethet. Azon károkért, amelyek nem rendeltetésszerű használatból erednek, a gyártó semmilyen felelősséget nem vállal.

## ● Tudnivalók a márkajelről

- A márkajel és a SilverCrest márkanév az adott tulajdonosok tulajdonát képezik.
- Minden további név és termék is az adott tulajdonosok termékjegye és bejegyzett termékjelölése lehet.

## ● Alkatrészleírás

### Robotporszívó

- 1 - „Spot üzemmód” gomb (területi tisztítás)
- 2 - „Start/Szünet” gomb
- 3 - „Visszatérés üzemmód” gomb (a töltőállomásra)
- 4 Ütközésérzékelő
- 4a Ütközésvédő
- 5 Bekapcsoló gomb
- 6 Töltő csatlakozó
- 7 Fedél
- 8 Jelzőfények
- 9 Töltőállomás
- 10 Töltőcsapok
- 11 Hálózati vezeték
- 12 Tartalék szűrő
- 13 Mikroszálás kendő
- 14 Tartó (a mikroszálás kendőhöz)
- 15 Tartalék oldalkefe
- 16 Távirányító
- 17 Hálózati adapter
- 18 Tisztítókefe
- 19 Portartály
- 20 Vízartály
- 21 Vízkieresztő nyílás
- 22 Levegő nyílás
- 23 Hordozó-fogantyú (vízartály)
- 24 Vízbetöltő nyílás
- 25 Hordozó-fogantyú (portartály)
- 26 Elsődleges szűrő
- 27 Nagy teljesítményű szűrő
- 28 Nagy teljesítményű szűrőkeret
- 29 Töltőérintkezők (automatikus töltéshez)
- 30 Oldalkefe
- 31 Anti-Fall leesésgátló-érzékelő
- 32 Oldalkerék
- 33 Szívónyílás

34 Első kerék

35 Tépőzár

### Távirányító

- 36 Kijelző
- 37 - Iránygombok (Robotporszívó: előre/hátra/balra/jobbra adott esetben órák/percek növelése/csökkentése számjegy változtatás)
- 38 - „Start/Szünet” gomb
- 39 - „Ütemterv beállítás” gomb
- 40 - „MAX üzemmód” (szívóerő növelése)
- 41 - „Sarkok üzemmód” gomb
- 42 - „Visszatérés üzemmód” gomb (a töltőállomásra)
- 43 - „Spot üzemmód” gomb (területi tisztítás)
- 44 - „Pontos idő beállítása” gomb
- 45 Órakijelző
- 46 Ütemterv kijelző
- 47 Elemrekesz
- 48 Elemrekeszfedél

## ● A csomag tartalma

A kicsomagolást követően azonnal ellenőrizze a csomagolás tartalmának teljességét és a termék kifogástalan állapotát.

- 1 Robotporszívó
- 1 Portartály
- 1 Vízartály
- 1 Töltőállomás
- 1 Tartalék nagy teljesítményű szűrő
- 2 Extra oldalkefe
- 1 Távirányító (elemek nélkül)
- 1 Hálózati adapter
- 1 Tisztítókefe
- 1 Mikroszálás kendő
- 1 Tartalék mikroszálás kendő
- 1 Használati útmutató

## ● Műszaki adatok

### Robotporszívó

Modell: Silvercrest SSWR B1  
Üzemi feszültség: 14,4 V===

Névleges teljesítmény: 20 W  
 Akkumulátor: lítiumionos akkumulátor  
 (2400 mAh, 14,4 V)  
 Üzemidő: max. 70 perc (az  
 üzemmódtól és a talaj  
 minőségétől függően)  
 Töltési idő: kb. 4–6 óra  
 Szívóteljesítmény: 0,8 kPa/  
 MAX üzemmód 1,2 kPa  
 Vízartály térfogata: 350 ml; max. betöltés  
 300 ml  
 Portartály térfogata: 300 ml; hasznos térfogat  
 220 ml  
 Mérete: ø 30 cm/magasság: 7,5 cm

### Töltőállomás

Névleges kimeneti  
 feszültség: 19 V===  
 Névleges kimeneti  
 áramerősség: 0,6 A

### Távirányító

Modell: SSWR B1  
 Elemek: 2 x 1,5 V=== AAA  
 (a csomag nem tartalmazza)

### Hálózati adapter

Információ:	Érték	Mérté- kegység
Gyártó neve	 Ten Pao Industrial Co., Ltd, Room 10-11, 6/F., Kwong Sang Hong Centre, 151-153 Hoi Bun Road, Kwun Tong, Kowloon, Hong Kong	
Modelljelzés	S012DBV1900060	
Bemeneti feszültség	100–240	V~
Bemeneti váltóáram frekvencia	50/60	Hz
Kimeneti feszültség	19	V===
Kimeneti áram	0,6	A
Kimeneti teljesítmény	11,4	W
Átlagos üzemi hatékonyság	84,85	%
Hatékonyság alacsony terhelés ese- tén (10%)	76,32	%
Teljesítményfelvétel nulla terhelés esetén	0,057	W

- A terméket csak a mellékelt hálózati adapterrel üzemeltesse.
- A termék tisztítása vagy karbantartása előtt ki kell húzni a hálózati adaptert a csatlakozóaljzatból.
- Ez a termék olyan elemeket tartalmaz, amelyeket csak szakemberek cserélhetnek ki.



- **⚠ FIGYELMEZTETÉS!** Az akkumulátor töltéséhez csak a termékhez mellékelt levehető tápegységet (modell: S012DBV1900060), használja.
- A lemerült elemeket el kell távolítani a termékből, és ártalmatlanítani kell.
- Tilos az ellátó kapcsokat rövidre zárni.



## **Biztonsági utasítások**

**ŐRIZZEN MEG JÓL MINDEN BIZTONSÁGI UTASÍTÁST ÉS ÚTMUTATÁST A JÖVŐBENI FELHASZNÁLÁS CÉLJÁBÓL!**



### **⚠ FIGYELMEZTETÉS!** **KISGYERMEKEK ÉS GYERMEKEK SZÁMÁRA ÉLET- ÉS BALESETVESZÉLYES!**

Soha ne hagyja a gyermekeket felügyelet nélkül a csomagolóanyagokkal. Fulladásveszély áll fenn. Tartsa távol a gyermekeket a terméktől.

- **⚠ FIGYELMEZTETÉS!**  
**ÉLETVESZÉLY!** Az elemek nem valók gyerekek kezébe. Ne hagyja az elemeket szanaszét feküdni. Fennáll a veszélye annak, hogy a gyerekek vagy a háziállatok lenyelik azt. Lenyelés esetén forduljon azonnal orvoshoz.

- Ezt a terméket 8 éves kor feletti gyermekek, valamint korlátozott fizikai, érzékszervi vagy szellemi képességgel élő vagy nem megfelelő tapasztalattal és tudással rendelkező személyek csak felügyelet mellett, illetve a termék biztonságos használatára vonatkozó felvilágosítás és a lehetséges veszélyek megértése után használhatják.
- Gyermekeknek tilos a termékkel játszani. A tisztítást és az ápolást gyermekek nem végezhetik felügyelet nélkül.
- Ellenőrizze, hogy a tápegység feszültsége megfelel-e a töltőállomáson **9** megadott értéknek.
- Csak az eredeti, gyártó által szállított, újratölthető akkumulátort és töltőállomást **9** használja. A nem újratölthető elemek használata tilos. További információkat az elemekről a „Műszaki adatok” fejezetben talál.

- A töltőállomást [9] nem szabad használni, ha sérült.
- A sérülések elkerülése érdekében óvatosan kezelje a hálózati vezetékét [11]. Ne használja a hálózati vezetékét [11] a termék vagy a töltőállomás mozgatásához vagy húzásához [9]. Ne hagyja a terméket a hálózati vezetéken [11] keresztül menni, és tartsa távol azt a hőforrásoktól.
- Ha a hálózati vezeték [11] sérült, a veszély elkerülése érdekében szakképzett személynek kell kicserélnie.
- Ne használja a terméket, ha az
  - leesés,
  - sérülés,
  - belefolyt víz,
  - kültéri használat
 végett, nem tud rendeltetésszerűen dolgozni. Javíttassa a terméket a gyártóval, illetőleg annak vevőszolgálati egységével.
- Ne használja a terméket olyan helyiségben, ahol gyermekek tartózkodnak.
- Ne használja a terméket vizes vagy nedves környezetben (olyan helyeken, ahol fennáll a folyadékkal érintkezés vagy vízbe merítés veszélye).
- Ne használja a terméket nyílt láng közelében.
- Ne használja a terméket +40 °C felett, vagy + 10 °C alatt.
- Használat előtt távolítsa el az akadályokat, például áramvezetékeket, játékokat és más tárgyakat.
- Hajtsa a szőnyeg sarkait a szőnyeg alá. Ne hagyjon függönyöket és abroszokat a padlóra lelőgni.
- Próbálja a bútorokat rendezetten beállítani.
- Tesztelje a terméket lépcsős területeken. Ezzel meg tudja állapítani, hogy a termék érzékeli-e a lezuhadási terület szélét.
- Ne álljon a robotporszívó munkaterületén. Különbözően azt a területet a robotporszívó nem tudja megtisztítani.
- Ne engedje, hogy szőrzet, ruházat vagy ujjak a termék nyílásainak vagy üzemi egységeinek közelében legyenek.
- Ne engedje, hogy a termék felszívja az anyagot, amely eltömítheti a terméket, például kövek, papírhulladék stb.
- Ne engedje, hogy a termék felszívjon a gyúlékony anyagokat, például benzint vagy festéket a nyomtatóból vagy fénymásolóból.
- Ne engedje, hogy a termék felszívjon éghető termékeket, például cigarettát, gyufát, hamut és

egyéb olyan tárgyakat, amelyek tüzet okozhatnak.

- Ne használja a terméket, ha a szívócsanak le van zárva. Távolítsa el a port, a haját, a pamutot stb., hogy a levegő egyenletesen áramoljon a szívónyíláson.
- Használat előtt győződjön meg arról, hogy a portartály [19] és a szűrők [26], [27] megfelelően vannak felszerelve.
- Ellenőrizze a tisztítandó területet a termék minden használata előtt és tartsa be a helyiség előkészítésével kapcsolatos biztonsági utasításokat és előírásokat.
- Minden használat előtt ellenőrizze a töltőállomás, a hálózati vezeték, továbbá a hálózati adapter esetleges sérüléseit.
- Rendszeresen ellenőrizze és tisztítsa meg a szűrőket és a portartályt, hogy meghosszabbítsa a termék élettartamát.
- Soha ne használja a terméket szűrő nélkül, hogy elkerülje a motor károsodását és lerövidítse a termék élettartamát.
- Kapcsolja ki a terméket minden egyes szállítás előtt.
- Teljesen töltsen fel a terméket legalább havonta egyszer a túlzott lemerülés ezáltal az akkumulátor

károsodásának megelőzése érdekében.

- Ne takarja és ragassza le a termék leesésérzékelőit. Ellenkező esetben a termék már nem tud navigálni.
- Tisztítsa meg rendszeresen az leesésérzékelőit. Ha a talajérzékelők szennyezettek, fennáll annak a veszélye, hogy a termék leesik a lépcsőkről vagy a sarkokról.
- Csak akkor használja a terméket a távirányítóval, ha látótávolságon belül van.
- Szükség esetén tájékoztassa a többi embert a helyiségben a működésről, hogy senki ne lépjen a termékre, vagy essen át rajta.
- Ne használja a terméket, ha a műanyag alkatrészek megrepedtek, repedések vannak rajta vagy deformálódtak. A sérült alkotórészeket csak megfelelő eredeti alkatrészekre cserélje.



### **Az elemekre / akkukra vonatkozó biztonsági tudnivalók**

- **ÉLETVESZÉLY!** Tartsa távol az elemeket / akkumulátorokat a gyermekektől. Lenyelés esetén azonnal forduljon orvoshoz!

-  **ROBBANÁSVESZÉLY!**  
Soha ne töltsse a nem feltölthető elemeket. Az elemeket / akkukat tilos rövidre zární és / vagy felnyitni. Annak következménye túlhevülés, tűzveszély vagy a kihalásuk lehet.
- Soha ne dobja az elemeket / akkukat tűzbe vagy vízbe.
- Ne tegye ki az elemeket / akkukat mechanikai terhelésnek!

## Az elemek / akkuk kifolyásának kockázata

- Kerülje a szélsőséges körülményeket és hőmérsékleteket, mint pl. fűtőtestek / közvetlen napsugárzás, amelyek hatással lehetnek az elemekre / akkukra.
- Ha az elemek / akkumulátorok kifolytak, kerülje el bőrt, a szemeket és a nyálkahártyák vegyszerekkel való érintkezését! Azonnal mossa le az érintett helyet tiszta vízzel és forduljon orvoshoz!

-  **VISELJEN VÉDŐKESZTYŰT!** A kifutott, vagy sérült elemek / akkuk a bőrrel érintkezve felmarhatják azt. Ezért ilyen esetben mindenképpen húzzon megfelelő védőkesztyűt.
- Az elem / akku kifolyása esetén távolítsa el azt azonnal a

termékből a sérülések elkerülése érdekében.

- Csak azonos típusú elemeket / akkukat használjon! Ne használjon együtt régi és új elemeket / akkukat!
- Távolítsa el az elemeket / akkukat, ha hosszabb ideig nem használja a terméket.

## A termék sérülésének veszélye

- Kizárólag a megadott típusú elemeket / akkukat használja.
- Az elemeket / akkut a termék és az elem / akku (+) és (-) polaritás-jelzésének megfelelően helyezze be.
- Behelyezés előtt tisztítsa meg az elem / akkumulátor és az elemrekesz érintkezőit egy száraz, szőszmentes kendővel vagy fültisztító pálcikával!
- A lemerült elemeket / akkukat haladéktalanul távolítsa el a készülékből.

## Csak robotporszívó

- Ez a termék beépített akkumulátorral rendelkezik, melyet a felhasználó nem cserélhet ki. A veszélyek elkerülése érdekében az akkumulátort csak a gyártó vagy a vevőszolgálat, ill. egy hasonlóan

szakképzett személy szerelheti vagy cserélheti ki. Az ártalmatlanítás során ügyeljen rá, hogy a termék egy akkumulátort tartalmaz.

## ● Üzembe helyezés

### ● A termék feltöltése

Teljesen tölts fel a terméket az első használatkor. A töltési idő kb. 4–6 óra.

- Állítsa be a töltőállomást [9] és csatlakoztassa a hálózati vezetékét [11]. A jelzőfény [8] világít.
- Helyezze a töltőállomást [9] állítva a fal mentén.

**Tudnivaló:** Ne helyezzen 1 m-re tárgyakat balra/jobbra és 2 m-re az első oldalától.

- Töltés előtt kapcsolja be a termék bekapcsoló gombját [5] („I” helyzet).
- Helyezze a terméket a töltőállomásra [9], és fordítsa a töltőstifteket [10] felé.
- Alternatív megoldásként a hálózati vezetékét [11] csatlakoztathatja közvetlenül a termék töltő csatlakozójára [6].

**Tudnivaló:** A termék néha korrigálja a helyzetét a töltőállomáson.

### „Start/Szünet” gomb [2]

Töltési folyamat:	narancssárga villogás
Töltési folyamat vége:	nem világít
Készenléti üzemmód:	zöld villogás
Termékhiba:	piros villogás
Alacsony akkusztint:	narancssárgán világít
Szívó-üzemmód:	zölden világít

**Tudnivaló:** A töltőállomás [9] környezetében 15 cm-rel a padló felett ne legyenek tükrök vagy más erősen tükröződő tárgy. Szükség esetén takarja le őket.

**▲ VIGYÁZAT!** Kerülje a töltőállomás [9] közvetlen napsugárzásnak történő kihelyezését.

**▲ VIGYÁZAT!** A töltőállomás [9] helyzetét a lehető legtrikábbban változtassa.

### ● Oldalkefék felhelyezése

**Tudnivaló:** Az oldalkefék [30] rögzítésekor ellenőrizze, hogy a robotporszívó alján és az oldalkeféken [30] található „L” és „R” jelölés illeszkedik-e.

- Szerelje fel az oldalkeféket [30] a csavarok csilgacsavarhúzóval lazítása által az óramutató járásával ellentétes irányban.
- Helyezze az oldalkeféket [30] az erre kijelölt mélyedésbe, és szorosan húzza meg a csavarokat az óramutató járásával megegyező irányba.
- Győződjön meg róla, hogy az oldalkefék [30] megfelelően vannak rögzítve.

### ● Helyezze be az elemeket (távírányító) (D. ábra)

- Vegye ki a távírányító [16] hátoldalán lévő elemrekeszfedelelet [48], azt a nyíl irányába lefelé nyomva. Helyezzen az elemrekeszbe [47] két darab AAA típusú elemet (nem tartozékok) ill. cserélje ki a régi elemeket újra. Kizárólag megadott típusú elemeket használjon (lásd „Műszaki adatok”). Ennek során ügyeljen a helyes polarításra. Ez meg van jelölve az elemrekeszben [47].
  - Zárja le az elemrekeszt [47] a fedelet a nyíl irányával ellentétesen visszahelyezve.
  - A kijelző [36] világít, és az idő kijelző [45], valamint az ütemterv kijelző [46] megjelenik a kijelzőn [36].
- Tudnivaló:** Ha a terméket hosszabb ideig nem használja, vegye ki az elemeket a távírányítóból [16].

### ● Termék be- / kikapcsolása

- Nyomja meg a termék oldalán lévő bekapcsoló gombot [5]. „I” a bekapcsolást jelenti, „O” a kikapcsolást jelenti. Amikor a „Start/Szünet” gomb [2] zölden világít, a termék sikeresen bekapcsolt.

**Tudnivaló:** A takarítás befejezése után ne kapcsolja ki a terméket. Hagyja a töltőállomáson [9], így felkészül a következő takarításra.

**Tudnivaló:** A bekapcsoló gomb **5** megnyomása után törlődik a dátum, az idő és a porszívózás időpontja.

## ● Üzemeltetés

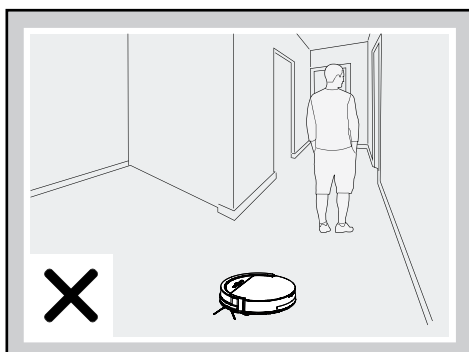
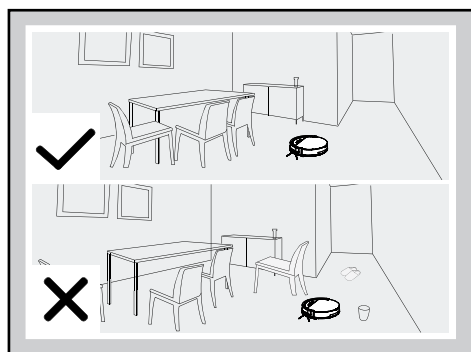
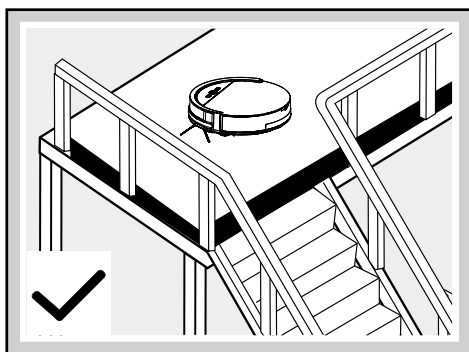
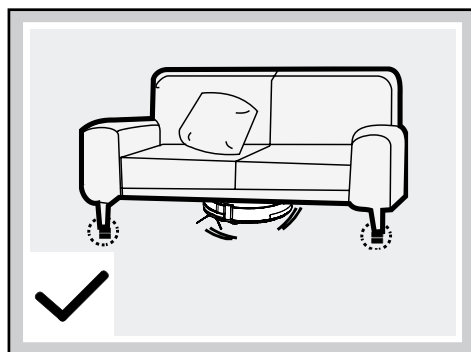
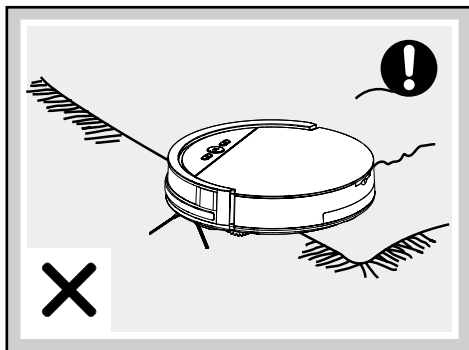
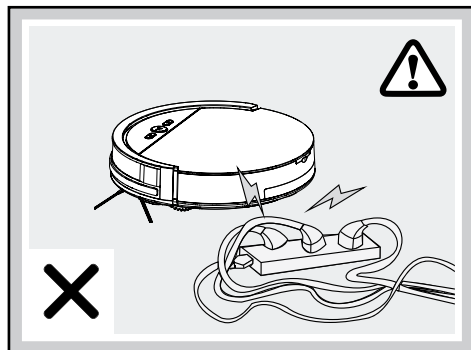

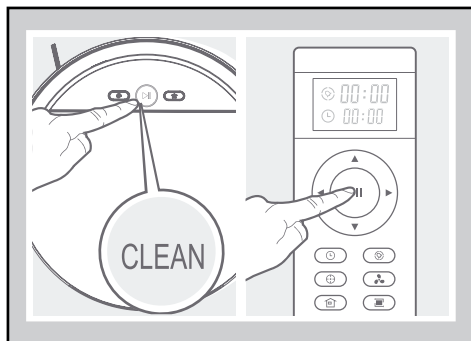

Az otthoni környezet bonyolultsága végett a termék a takarításkor bizonyos területeket esetleg kihagyhat. A jobb takarítási eredmény érdekében, azt ajánljuk naponta használja a terméket.

- Használat előtt távolítsa el az akadályokat, például áramvezetékeket, játékokat és más tárgyakat.
- Hajtogassa a szőnyeg sarkait a szőnyeg alá. Ne hagyjon függönyöket és abroszokat a padlóra lelőgni.
- Próbálja a bútorokat rendezetten elhelyezni.
- Tesztelje a terméket lépcsős területeken. Ezzel meg tudja állapítani, hogy a termék érzékeli-e a lezuhanási terület szélét.
- Ne álljon a robotporszívó munkaterületén. Különbözik a robotporszívó nem tudja feltakarítani ezeket a területeket.
- Bútordarabok esetén győződjön meg arról, hogy legalább 8 cm hely áll rendelkezésre, hogy a robotporszívó könnyen alá férjen.
- Többszintes lakások esetén helyezzen el korlátokat a felső részeken, hogy a robotporszívó ne zuhanjon le.

### Takarítás

- Bizonyosodjon meg róla, hogy a bekapcsoló gomb [5] az „I” helyzetben van.
  - Nyomja meg a robotporszívón [2] vagy a távirányítón [38] a „Start/Szünet” gombot. A robotporszívón világít a „Start/Szünet” gomb [2].
  - Amikor a „Start/Szünet” gomb [2] villog, a robotporszívó automatikus tisztítási folyamatot kezd meg.
- Tudnivaló:** 15 másodperc elteltével, parancs nélkül a robotporszívó alvó üzemmódra vált.

Nyomja meg a robotporszívón [2] vagy a távirányítón [38] a „Start/Szünet” gombot, hogy felébressze az alvó üzemmódból. Nyomja meg újra ezeket a gombokat, és a robotporszívó automatikusan megkezdi a tisztítást.

### Szünetelés

- Amikor a robotporszívó működik, nyomja meg a robotporszívón [2] vagy a távirányítón [38] lévő „Start/Szünet” gombot a tisztítás üzemmód szüneteltetéséhez.
- Amíg a robotporszívó szünetel, használhatja a távirányító iránymegnyomóit [37] a balra/jobbra/előre/hátra mozgások vezérléséhez.
- Az iránymegnyomók [37] megnyomásával a robotporszívó folytatja a szívást és az alvó üzemmód befejeződik.
- Az újraindításhoz nyomja meg a „Start/Szünet” gombot a robotporszívón [2] vagy a távirányítón [38], hogy kilépjen az alvó üzemmódból. Végül nyomjon meg egy tetszőleges üzemmód gombot a munka folytatásához.
- A robotporszívó készenléti üzemmódból alvó üzemmódba kapcsoláshoz, készenléti állapotban nyomja meg és tartsa lenyomva 3 másodpercig a robotporszívó [2] „Start/Szünet” gombját. A robotporszívó automatikusan alvó üzemmódba kapcsol, ha 15 másodpercig nem kap parancsot.

**Tudnivaló:** Ha a termék szünet után folytatja a munkát, újratervezi a területet, és esetleg ismét megtisztítja a már megtisztított területet.

### ● Tisztító üzemmód

A jobb tisztítóhatás elérése érdekében több különböző tisztító üzemmód áll rendelkezésre. Az üzemmódokat a kezelőpanelen vagy a távirányítón lévő gomb megnyomással választhatja ki.

- Az alábbi üzemmódok elindításához győződjön meg arról, hogy a termék „éber állapotban” van. Ha alvó üzemmódban van, nyomja meg a robotporszívó [2] vagy a távirányító [38] Start/Szünet gombját az alvó üzemmódból való kilépéshez.

## Automatikus tisztítás

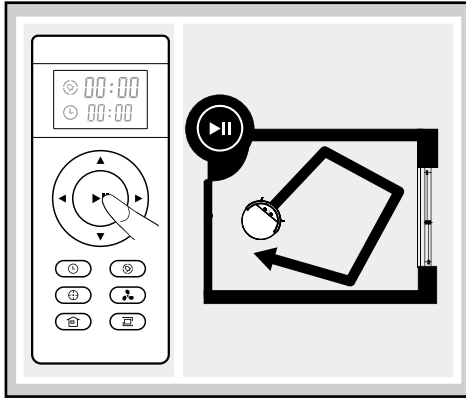

A robotporszívó automatikusan tisztítja helyiséget, és a helyzetnek megfelelően változtatja mozgásirányát.

- Az automatikus tisztítás elindításához nyomja meg a robotporszívó **2** vagy a távirányító **38** Start/Szünet gombját.

## Spot üzemmód

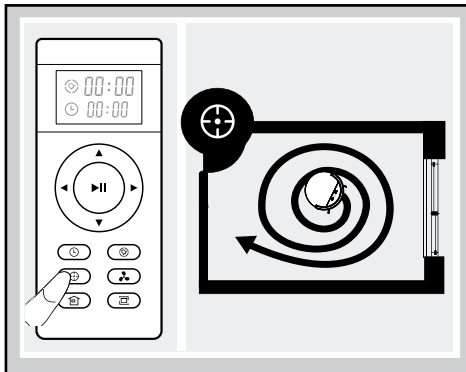

Ez az üzemmód erősen szennyezett vagy magas por koncentrációval rendelkező területeken alkalmas. A Spot tisztítási üzemmódban a termék egy tisztítandó területre összpontosít.

- Az üzemmód elindításához nyomja meg a „Spot üzemmód” gombot a robotporszívón **1** vagy a távirányítón **43**.

**Tudnivaló:** A spot üzemmód automatikusan véget ér és a robotporszívó készenléti üzemmódba kapcsol.

## MAX üzemmód

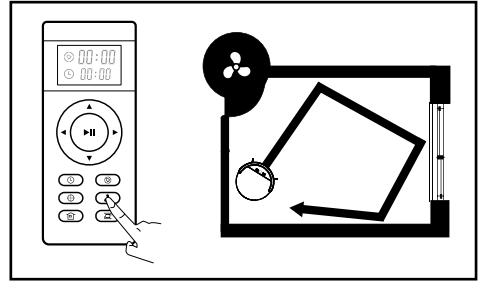

Ez az üzemmód erősen szennyezett vagy poros talajra alkalmas.

- Porszívózás közben nyomja meg a távirányító **40** „MAX üzemmód” gombját. A szívóteljesítmény nagyobb mély tisztításkor.
- Nyomja meg újra a „MAX üzemmód” **40** gombot, hogy a normál teljesítményű aktuális üzemmódra válton.

## Sarok üzemmód

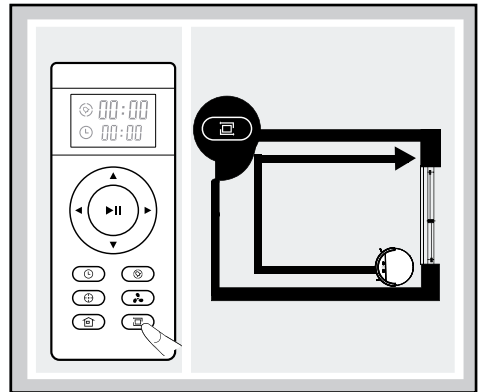

Ez az üzemmód egy helyiség sarkainak és széleinek tisztítására alkalmas. „Sarok üzemmódban” a termék egy határvonal mentén (például fal) mozog. Az üzemmód automatikusan befejeződik, amikor a robotporszívó már nem érzékel falakat vagy sarkokat.

- Nyomja meg a távirányító **41** „Sarok üzemmód” gombját az üzemmód elindításához.
- Nyomja meg a robotporszívón **2** vagy a távirányítón **38** a „Start/Szünet” gombot az üzemmód manuális befejezéséhez.



## Visszatérő üzemmód

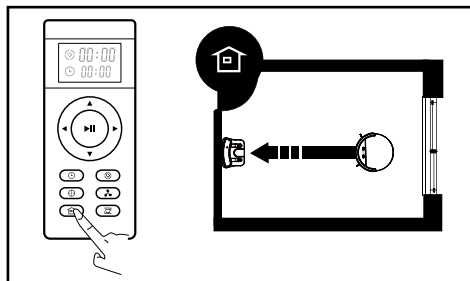

Használja ezt a üzemmódot, ha a terméket visszaküldi a töltőállomásra [9].

**Tudnivaló:** A robotporszívó automatikusan visszatér a töltőállomáshoz, ha az akkumulátor merül.

- Nyomja meg a „Visszatérő-üzemmód” gombot a robotporszívón [3] vagy a távirányítón [42], hogy a robotporszívó visszatérjen a töltőállomásra [9].

## ● Törlés funkció használata

**Tudnivaló:** A lehető legjobb eredmény elérése érdekében célszerű először porszívózni, és utána használni a törlés funkciót.

**Tudnivaló:** Töltés közben vegye ki a víztartályt [20] a robotporszívóból.

- Helyezze a tartót [14] a robotporszívó aljára. Ehhez helyezze a tartó [14] négy stíftjét az erre kijelölt nyílásokba. Nyomja mindkét kezével a tartót [14], amíg hallhatóan a helyére kattann.
- Helyezze a mikroszálás kendőt [13] a tartóra [14]. A hat tépőzár [35] biztosítja, hogy a mikroszálás kendő [13] ne csúszson el (lásd C ábra).
- Nyissa fel a fedelet [7] ennek felfelé pattintásával (lásd B ábra).
- Vegye ki a portartályt [19] azt a hordozó fogantyúnál [25] kihúzva.
- Töltse fel a víztartályt [20] a vízbetöltő nyíláson [24] át. Ügyeljen a maximális betöltés (300 ml) jelölésére.
- Ezután helyezze a víztartályt [20] a robotporszívóba, és zárja le a fedelet [7].
- Nyomja meg a robotporszívón [2] vagy a távirányítón [38] a „Start/Szünet” gombot. a törlés folyamat indításához.

**Tudnivaló:** Nedves tisztítás során nem történik porszívás.

- Nyomja meg a robotporszívón [2] vagy a távirányítón [38] a „Start/Szünet” gombot. a törlés folyamat befejezéséhez.
- Ha vége, nyissa fel a fedelet [7] ennek felfelé pattintásával.
- Vegye ki a víztartályt [20] azt a hordozó fogantyúnál [25] kihúzva. Öntse ki a maradék vizet, ha van ilyen.
- Ezután helyezze a portartályt [19] a robotporszívóba, és zárja le a fedelet [7].

**Tudnivaló:** a különböző szívó módok is használhatók a tisztító funkcióhoz.

## ● Porszívózás időpontjának beállítása

Lehetősége van ütemtervet készíteni, hogy a robotporszívó automatikusan takarítson.

**Tudnivaló:** Vegye figyelembe, hogy az összes előre beállított idő törlődik, amikor a robotporszívó ki van kapcsolva (a bekapcsoló gomb [5] „O” helyzetben van).

**Tudnivaló:** Az idő és a beütemezés sikeres beállítása után sípszó hallható. Ha nem, akkor a beállítás sikertelen.

### Az idő beállítása:

- Győződjön meg róla, hogy a robotporszívó be van kapcsolva, és irányítsa felé a távirányítót.
- Nyomja meg a  $\ominus$ -gombot [44] és állítsa be az  $\blacklozenge$ -irányógombok [37] segítségével az időt.
- Nyomja meg a  $\ominus$ -gombot [44] újra, a beállítások mentéséhez. A beállított idő törléséhez írja be a „00:00” értéket.

### Ütemterv beállítása

**Tudnivaló:** A robotporszívó a tervezett időpontban mindig elindítja a porszívózási folyamatot, feltéve, hogy nincs kikapcsolva.

- Győződjön meg róla, hogy a robotporszívó be van kapcsolva, és irányítsa felé a távirányítót.
- Nyomja meg a  $\odot$ -gombot [39] és állítsa be az  $\blacklozenge$ -irányógombok [37] segítségével az időt.

- Nyomja meg a -gombot **39** újra, a beállítások mentéséhez. A beállított idő törléséhez írja be a „00:00” értéket.

## ● Tisztítás és tárolás

- Állítsa a bekapcsoló gombot **5** „O” helyzetbe, mielőtt kicseréli a terméket.
- A termék tisztítása előtt húzza ki a hálózati vezetékét **11** a hálózati aljzatból.
- Ne öblítse le közvetlenül a terméket vízzel.
- A terméket ne törölje át vízzel áztatott ruhával.
- Húzza ki a tápegységet, ha a terméket hosszú ideig nem használja.

Rész	Tisztítási intervallum
Portartály <b>19</b>	Használattól függ
Elsődleges szűrő <b>26</b> , nagy teljesítményű szűrő <b>27</b>	Hetente, hetente 2 x erős szennyeződés esetén
Oldalkefék <b>30</b>	4 hetente
Leeségátló-érzékelő <b>31</b>	2 hetente
Első kerék <b>34</b>	4 hetente

### Portartály és szűrő tisztítása

- Tisztítsa meg a portartályt **19** ütögetéssel, majd öblítse le vízzel. Az elsődleges szűrőt **26** is ütögetéssel és vízzel tudja tisztítani. Kérjük, teljesen szárítsa meg a portartályt **19** és az elsődleges szűrőt **26**, mielőtt visszahelyezné a termékbe. Kérjük, ütögesse ki a nagyteljesítményű szűrőt **27**, és tisztítsa meg a mellékelt tisztítókefével. Kérjük, ezt a szűrőt ne vízzel tisztítsa.
- Ehhez a következő ábrák szerint járjon el.

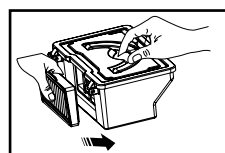
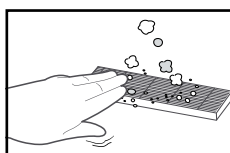
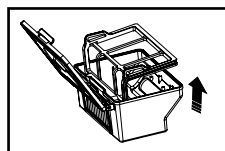
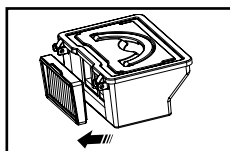
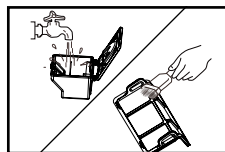
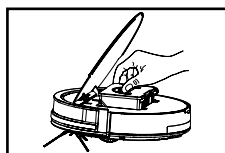
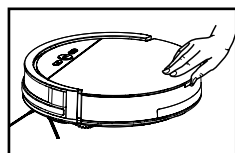

### Oldalkefék tisztítása

- Tisztítsa meg az oldalkeféket **30**, és szabadítsa meg őket a hajától és kosztól.
- Cserélje a hibás oldalkeféket **30**. Ehhez az „Oldalkefék felhelyezése” fejezetben leírtak szerint járjon el.

### Főburkolat megtisztítása

- Tisztítsa meg az eső kereket **34** a feltekeredett haj eltávolításához. Ha szükséges, távolítsa el az első kereket **34** azok kihúzása által.
- Tisztítsa meg a leeségátló-érzékelőt **31**, hogy megőrizze az érzékenységet.
- Tisztítsa meg az ütközésvédőt **4a**, hogy megőrizze az érzékenységet.

### Töltőállomás megtisztítása

- Tisztítsa meg a töltőstiftet **10** a robotporszívó és a töltőállomás **9** alján egy száraz ruhával.

### Vízartály megtisztítása

- A törlési folyamat után vegye ki a vízartályt **20** azt a hordozó fogantyúnál **23** kihúzva, öntse ki a maradék vizet, ha van.
- Távolítsa el a tartót **14** a mikroszálal kendővel **13** együtt a robotporszívó aljáról, a tartó **14** meghúzása által.
- Vegye le a mikroszálal kendőt **13** a tartóról **14** és hagyja száradni.

- Törölje le a víztartályt [20] egy száraz, puha kendővel és hagyja száradni.
- Öblítse el a tartót [14] folyó víz alatt.
- Ne használjon öblítőszeret.
- Ne használjon fehérítőt.
- Ne tegye szárítógépbe.
- Ne vasalja.
- Ne tisztítsa vegyileg.

### Mikroszálás kendő megtisztítása

- 40 °C-on mossa ki a kendőt mosógépben.

## ● Hibakeresés/problémamegoldás

A robotporszívó rövid sípszóval közli a gyakran előforduló hibákat:

Szám	Hang	Okok	Megoldás
01	•	A kerekek [32] vagy oldalkefék [30] nem működnek.	Ellenőrizze a kerekeket [32] vagy oldalkeféket [30].
02	••	A leesésgátló-érzékelők [31] és ütközésvédő [4] nem működnek.	Tisztítsa meg a leesésgátló-érzékelőket [31] és rázogassa meg az ütközésvédőt [4] idegentestek eltávolításához.
03	•••	A robotporszívó nem halad tovább.	Vigye a robotporszívót egy másik területre és indítsa újra.

**Tudnivaló:** Ha a fentiek közül egyik sem nyújt megoldást, járjon el a következő szerint:

- Állítsa vissza a robotporszívót azzal, hogy ki-bekapcsolja a bekapcsoló [5] gombbal.
- Ha a robotporszívó a visszaállítás után sem működik, lépjen kapcsolatba az ügyfélszolgálatlal.

Hiba	Lehetséges ok	Megoldás
A robotporszívó ismételten halad tovább az akadályok ellen.	Az ütközésvédő [4] be van nyomva és nem ugrik vissza.	10-20 alkalommal ütögesse meg az ütközésvédőt [4], hogy eltávolítsa a törmeléket az ütközésvédő [4] alól, vagy lazítsa meg az ütközésvédőt [4].
A robotporszívó működési ideje túl rövid.	Az akkumulátor nincsen teljesen feltöltve.	Töltse újra a robotporszívót.
A robotporszívón nem világít a „Start/Szünet” gomb [2] a töltés alatt.	- A hálózati vezeték [11] a hálózati adapterrel nincs megfelelően csatlakoztatva. - Idegen tárgy, mint egy állati szőr eltömíti a töltőstíftet [10] a töltőállomáson [9].	- Ellenőrizze, hogy a hálózati adapter passzol-e ehhez a robotporszívóhoz. - Tisztítsa meg a töltőstíftet [10] a töltőállomáson [9].
A robotporszívó szívófunkciója csökken.	A nagy teljesítményű szűrő [27] koszos vagy nedves.	Tisztítsa meg, vagy cserélje ki a nagy teljesítményű szűrőt [27].

Hiba	Lehetséges ok	Megoldás
A portartály [19] szennyeződéseket ereszt magából.	A portartály [19] túlságosan tele van.	Űrítse ki a portartályt [19].
A robotporszívó nem porszívózik automatikusan az ütemterv szerint meghatározott időpontban.	<ul style="list-style-type: none"> <li>- Az ütemterv beállításai nem lettek elmentve.</li> <li>- A robotporszívó visszaállításakor vagy a távirányító elemeinek cseréjénél az ütemtervbeállításai törlődtek.</li> <li>- A robotporszívó ki van kapcsolva.</li> <li>- Az akkumulátor töltöttségi szintje alacsony.</li> <li>- A robotporszívó nem tud mozogni.</li> </ul>	<ul style="list-style-type: none"> <li>- Állítson be új ütemtervet, és mentse el a beállításokat (lásd: „Porszívózás időpontjának beállítása”).</li> <li>- Kapcsolja be a robotporszívót, és állítson be új ütemtervet (lásd: „Porszívózás időpontjának beállítása”).</li> <li>- Kapcsolja be a robotporszívót.</li> <li>- Soha ne kapcsolja ki a robotporszívót és mindig parkoltassa a töltőállomáson [9], hogy az teljesen fel legyen töltve és készen álljon.</li> <li>- Kapcsolja ki a robotporszívót. Ellenőrizze és tisztítsa, és távolítsa el az idegentesteket (lásd: „Tisztítás és tárolás”).</li> </ul>

## ● Mentesítés

A csomagolás környezetbarát anyagokból készül, amelyeket a helyi újrahasznosító helyeken adhat le ártalmatlanítás céljából.



A hulladék elkülönítéséhez vegye figyelembe a csomagolóanyagban található jelzéseket. Ezek rövidítéseket (a) és számokat (b) tartalmaznak a következő jelentéssel: 1-7: műanyagok / 20-22: papír és karton / 80-98: kötőanyagok.



A kiszolgált termék megsemmisítési lehetőségeiről lakóhelye illetékes önkormányzatánál tájékozódhat.



A környezete érdekében, ne dobja a kiszolgált terméket a háztartási szemétbe, hanem adja le szakszerű ártalmatlanításra. A gyűjtőhelyekről és azok nyitvatartási idejéről az illetékes önkormányzatnál tájékozódhat.



A termék, beleértve a tartozékokat és a csomagolóanyagokat is, újrahasznosítható, és a gyártó kiterjesztett felelőssége alá tartozik. A jobb hulladékkezelés érdekében az ábrán látható információk (szortírozási információk) alapján külön ártalmatlanítsa őket. A Triman-logó csak Franciaországra vonatkozik.

A hibás vagy elhasznált elemeket / akkukat a 2006/66/EK irányelv és módosításai értelmében újra kell hasznosítani. Szolgáltassa vissza az elemeket / akkukat és / vagy a terméket az ajánlott gyűjtőállomásokon keresztül.



### **Környezeti károk az elemek / akkuk hibás megsemmisítése következtében!**

Az elemeket / akkukat nem szabad a házi szemétbe dobni. Mérgező hatású nehézfémeket tartalmazhatnak és ezért különleges kezelést igénylő hulladéknak

számítanak. A nehézfémek vegyjelei a következők: Cd = kadmium, Hg = higany, Pb = ólom. Ezért az elhasznált elemeket / akkukat egy közösségi gyűjtőhelyen adja le.

### **Csak robotporszívóknak**

A beépített akkumulátort megsemmisítés céljából nem szabad kiszerezni. Adja le az egész terméket elektronikai hulladék gyűjtőhelyen.

## **Garancia / Szerviz**

Tisztelt Ügyfelünk,

termékeink szigorú minőségellenőrzés alatt állnak. Amennyiben az eszköz nem működik kifogástalanul, azt nagyon sajnáljuk és kérjük, forduljon a következőkben megjelölt vevőszolgálatunkhoz. A megjelölt vevőszolgálati forróvonalon telefon útján állunk az Ön szíves rendelkezésére. A garanciális igények érvényesítésére - a törvényes jogok megsértése nélkül.

### **Az alábbiak vonatkoznak:**

1. Garanciális igények érvényesítése a vásárlás dátumától számított legfeljebb 3 éven belül lehetséges. Garanciánk anyag- és gyártási hibák elhárítására, illetve az eszköz cseréjére korlátozódik. A garanciális teljesítés az Ön számára ingyenes.
2. Garanciális igényeket felmerülésüket követően azonnal érvényesíteni kell.
3. Garanciális igények érvényesítése a garancia határidejének lejárta után nem lehetséges.
4. Kérjük, a vásárlás igazolására őrizze meg a pénztárblokkot.

### **A garancia a következő esetekben kizárt:**

- visszaélészerű vagy nem rendeltetészerű használat
- az eszközre vonatkozó biztonsági előírások figyelmen kívül hagyása
- erőszakos behatás
- a nem általunk megadott szerviz által végzett beavatkozások
- olyan károk, amelyek nem biztonságos csomagolásban történő beküldés miatt keletkeznek (a jelen

termék csakis vásárlási csomagolásában nem szállítható)

- saját maga okozta károk pl. ütés, lökés, lezuhanás által
- a használati útmutató figyelmen kívül hagyása
- normális kopás
- önhatalmú javítási kísérletek

A jelen használati utasítás PDF formátumban ügyfélszolgálatunknál kérhető.

### **Szerviz HU**

Tel.: 00800-83300000

E-mail: support.lidl@ksr-group.com

**IAN 424811\_2301**

Kérjük, hogy minden ügyintézéskor tartsa kéznél a pénztári blokkot és a cikkszámot (IAN 424811\_2301) a vásárlás tényének az igazolására.

Hotline elérhetőség:

hétfőtől péntekig 09:00 - 18:00 (CET, közép-európai idő)

## **Megfelelőségi nyilatkozat**

Ez a termék megfelel az érvényben lévő európai és nemzeti irányelvek követelményeinek. Ezt a CE-jelölés igazolja. Az erre vonatkozó nyilatkozatok letétben a gyártónál megtalálhatók.



**KSR GROUP GMBH**

Im Wirtschaftspark 15  
3494 Gedersdorf  
AUSTRIA

[www.ksr-group.com](http://www.ksr-group.com)

Stand der Informationen · Last Information Update  
Version des informations · Stand van de informatie  
Stan informacjii · Stav informací · Stav informácií  
Estado de las informaciones · Tilstand af information  
Versione delle informazioni · Információk állása:  
06/2023 · Ident.-No.: SSWR B1062023-8

---



IAN 424811\_2301