



TWIN DOG BOWL SET

(GB)

TWIN DOG BOWL SET

Instructions for use

(SI)

PASJA POSODICA Z NASTAVLJIVO VIŠINO

Navodilo za uporabo

(SK)

VÝŠKOVO NASTAVITELNÁ MISKA PRE PSA

Navod na používanie

(HU)

ÁLLÍTHATÓ MAGASSÁGÚ KUTYATÁL

Használati útmutató

(CZ)

VÝŠKOVĚ NASTAVITELNÁ MISKA PRO PSY

Návod k použití

(DE)

(AT)

(CH)

HUNDENAPF HÖHENVERSTELLBAR

Gebrauchsanweisung

IAN 389307_2104

A

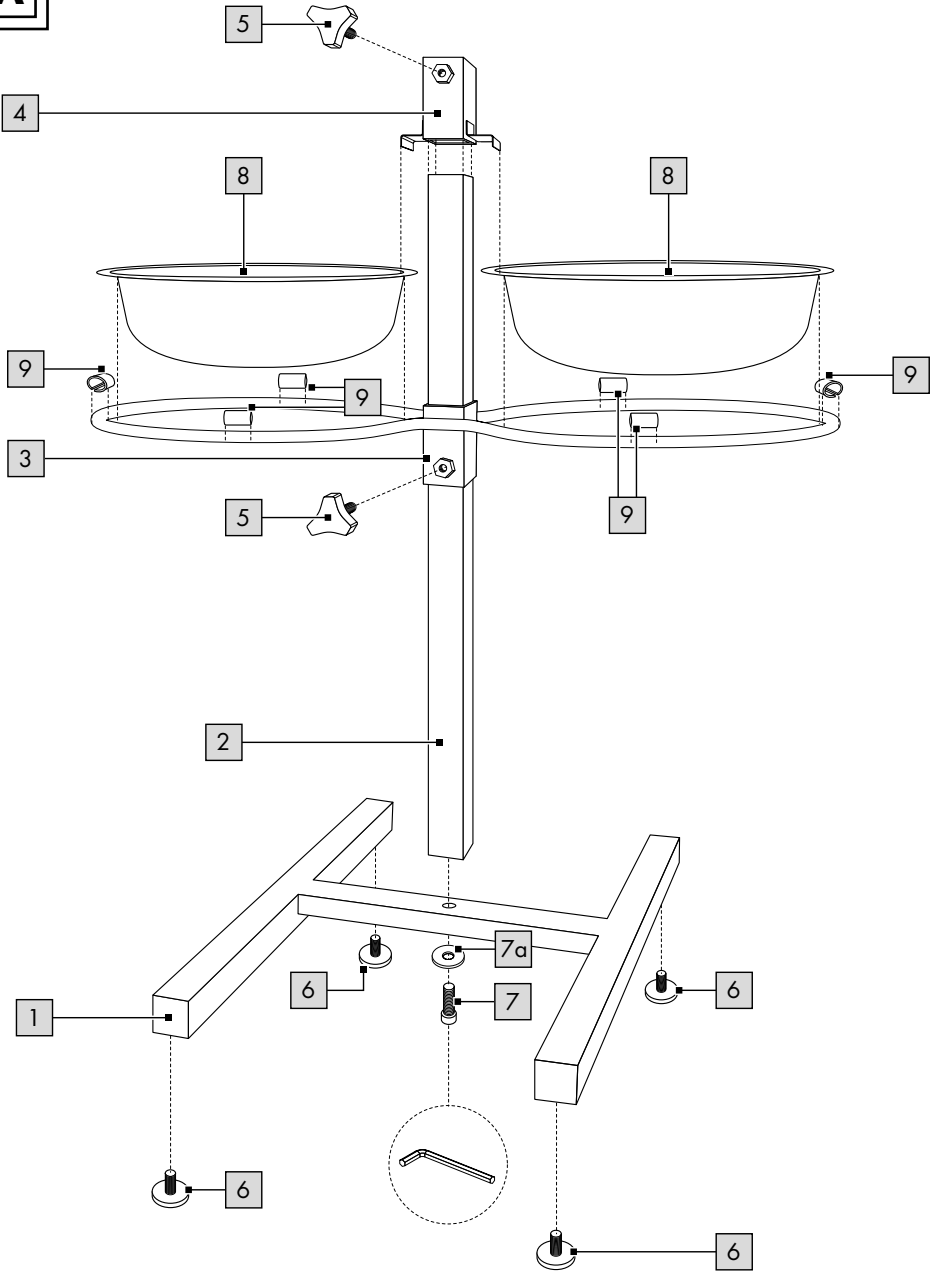

Congratulations!

You have chosen to purchase a high-quality product. Familiarise yourself with the product before using it for the first time.

 **Read the following instructions for use carefully.**

Use the product only as described and only for the given areas of application. Store these instructions for use carefully. When passing the product on to third parties, please also hand over all accompanying documents.

Package contents

- 1 x feeding dish frame, disassembled (1-7)
- 2 x bowl (8)
- 6 x rubber ring (9)
- 1 x hex key
- 1 x instructions for use

Technical data

Frame dimensions: approx. 42 x 27 x 47cm
(D x W x H)

Bowl dimensions: 23 x 6.8cm (Ø x H)

 Date of manufacture (month/year):
10/2021

Intended use

This product is intended exclusively for animals and serves as a bowl for animal feed.

The product is suitable for dry and wet feed. The product is for private use and is not intended for commercial use.

Safety information

Important: read these instructions for use carefully and keep them in a safe place!

Life-threatening hazard!

- Never leave children unattended with the packaging materials. There is a risk of suffocation.
- The product is not a toy or a climbing apparatus! Ensure that persons, especially children, do not pull themselves up on the product or stand on it. The product can tip over.

Risk of injury!

- Ensure the product is properly stabilised before it is used!
- Place the product on a level surface.
- The product may only be used for its intended purpose.
- Not a toy for children!
- Keep away from children!
- Only use under supervision.
- Check regularly to make sure all screws are tight!
- Check the product for damage or wear before each use. Only use the product if it is in perfect condition!

Assembly (Fig. A)

1. Assemble the product as shown in Fig. A.

Note: attach the enclosed rubber rings (9) to the feeding bowl holder (3) to secure the bowls (8) in the holder.

2. Adjust the product to the desired height using the locking screw (5).

3. Place the product on a level and solid surface.

Note: compensate for an uneven floor by adjusting the rubber feet.

Use

You can remove the bowls (8) from the holder (3) by undoing the locking screw (5) on the locking mechanism (4) and sliding it up.

Note: when replacing the bowls, ensure they are securely in place.

Storage, cleaning

When not in use, always store the product clean and dry at room temperature. Clean only with water and a mild detergent, and wipe dry afterwards with a cloth.

IMPORTANT! Never clean the product with harsh cleaning agents.



The bowls are dishwasher-safe.

Disposal

Dispose of the article and the packaging materials in accordance with current local regulations. Packaging materials such as foil bags are not suitable to be given to children. Keep the packaging materials out of the reach of children.



Dispose of the products and the packaging in an environmentally friendly manner.



The recycling code is used to identify various materials for recycling.

The code consists of the recycling symbol – which is meant to reflect the recycling cycle – and a number which identifies the material.

Notes on the guarantee and service handling

The product was produced with great care and under continuous quality control. DELTA-SPORT HANDELSKONTOR GmbH gives private end customers a three-year guarantee on this product from the date of purchase (guarantee period) in accordance with the following provisions.

The guarantee is only valid for material and manufacturing defects. The guarantee does not cover parts subject to normal wear and tear that are thus considered wear parts (e.g. batteries) or fragile parts such as switches, rechargeable batteries, or parts made of glass.

Claims under this guarantee are excluded if the product has been used incorrectly, improperly, or contrary to the intended purpose, or if the provisions in the instructions for use were not observed, unless the end customer proves that a material or manufacturing defect exists that was not caused by one of the aforementioned circumstances.

Claims under the guarantee can only be made within the guarantee period by presenting the original sales receipt. Please therefore keep the original sales receipt. The guarantee period is not extended by any repairs carried out under the guarantee, under statutory guarantees, or as a gesture of goodwill. This also applies to replaced and repaired parts.

If you wish to make a claim please first contact the service hotline mentioned below or contact us by e-mail. If there is a guarantee case, then the product will be repaired or replaced free of charge to you or the purchase price will be refunded, depending on our choice.

Your legal rights, in particular guarantee claims against the respective seller, are not limited by this guarantee.

IAN: 389307_2104



Service Great Britain

Tel.: 0800 404 7657

E-Mail: deltasport@lidl.co.uk

Szívből gratulálunk!

Vásárlásával kiváló minőségű terméket választott. Használatba vétele előtt ismerkedjen meg a termékkel.



Figyelmesen olvassa el az alábbi használati útmutatót.

A terméket kizárólag az itt ismertetett módon, a rendeltetésének megfelelően használja. Gondosan őrizze meg a használati útmutatót. A termék továbbadásakor adja át az összes kapcsolódó dokumentumot is.

Csomag tartalma

- 1 x etetőállvány, szétszerelve (1-7)
- 2 x etetőtál (8)
- 6 x gumigyűrű (9)
- 1 x belső hatlapú kulcs
- 1 x használati útmutató

Műszaki adatok

Állvány mérete: kb. 42 x 27 x 47 cm
(MÉ X SZÉ X MA)

Etetőtál mérete: 23 x 6,8 cm (Ø x MA)



Gyártási dátum (hónap/év):
10/2021

Rendeltetészerű használat

Ez a termék kizárólag állatok számára készült, állateledelt tartó etetőtál céljára. A termék egyaránt alkalmas száraz- és nedves eledelkehez. A termék magáncélú felhasználásra alkalmas, üzleti, kereskedelmi célú használatra nem.



Biztonsági utasítások

Fontos: figyelmesen olvassa el és feltétlenül őrizze meg a használati útmutatót!

Életveszély!

- Soha ne hagyjon felügyelet nélkül gyermeket a csomagolóanyaggal. Légutak külső elzáródása miatti fulladásveszély.
- A termék nem mászóalkalmatlanság és nem játékszer! Gondoskodjon arról, hogy a termékre senki ne álljon fel, és azon senki se húzódkodjon fel, különösen a gyerekek ne. A termék felborulhat.

Balesetveszély!

- Használat előtt ellenőrizze a termék megfelelő stabilitását!
- A terméket egyenesen felültre állítsa.
- A terméket csak annak rendeltetési céljára szabad használni.
- Nem gyermekjátékszer!
- Gyermekektől elzárva tartandó!
- Csak felügyelet mellett használható.
- Rendszeresen ellenőrizze valamennyi csavar megfelelő szorosságát!
- Minden használat előtt ellenőrizze a termék épségét, illetve elhasználódását. A terméket csak kifogástalan állapotban szabad használni!

Összeszerelés (A ábra)

1. Szerelje össze a terméket az A ábrának megfelelően.

Megjegyzés: helyezze fel a mellékelt gumigyűrűket (9) az etetőtáltartóra (3), hogy az etetőtálak (8) ne csúszkáljanak benne.

2. Igény szerint állítsa be a termék magasságát a rögzítőcsavarok (5) segítségével.

3. Helyezze a terméket vízszintes, stabil felületre.

Megjegyzés: a padló egyenetlenségeit a gumitalpak beállításával egyenlítsse ki.

Használat

Az etetőtálakat (8) a tartóból (3) úgy veheti ki, hogy a rögzítőelem (4) rögzítőcsavarját (5) kicsavarja, és azt felfelé eltolja.

Megjegyzés: az etetőtálak újbóli behelyezésekor ügyeljen arra, hogy azok stabilan álljanak.

Tárolás, tisztítás

A terméket mindig száraz, tiszta és szobahőmérsékletű helyen tárolja, ha azt nem használja. Csak vízzel és kímélő tisztítószerrel tisztítsa, majd törölkendővel törölje szárazra. FONTOS! Ne használjon éles tisztítószereket a tisztításhoz.



Az etetőtálak mosogatógépben tisztíthatók.

Tudnivalók a hulladékkezelésről

Az árucikket és a csomagolóanyagot az érvényes helyi előírásoknak megfelelően ártalmatlannítsa. A csomagolóanyagok, pl. nylonzacskók, nem kerülhetnek gyermekek kezébe. A csomagolóanyagot gyermekek számára hozzá nem férhető helyen tárolja.



A terméket és csomagolását környezetbarát módon selejtezze le.



Az újrahasznosító kód a különböző anyagokat jelöli, hogy azok nyersanyagként újrahasznosíthatók legyenek.

A kód az újrahasznosítás jelből - értsd: az újrahasznosítás körforgás jelölése - és egy számból áll, ami adott anyagot jelöl.

A garanciával és a szerviz lebonyolításával kapcsolatos útmutató

A termék nagy gondossággal és állandó ellenőrzés mellett készült. A DELTA-SPORT HANDELSKONTOR GmbH privát végső felhasználóknak a vásárlás dátumától számított három év (garancia időtartama) garanciát ad erre a termékre a következő rendelkezések szerint.

A garancia csak anyaghibára és feldolgozási hibára érvényes. A garancia nem terjed ki a szokásos elhasználódásnak kitett, ezért kopó alkatrésznek tekintendő alkatrészekre (pl. elemek), valamint a törékeny alkatrészekre sem, például a kapcsolókra, az akkumulátorokra vagy az üvegből készült alkatrészekre.

Kizárásra kerül a garanciaigény, ha a terméket szakszerűtlenül vagy helytelenül, nem rendeltetésszerűen vagy nem az előírt használati körben használták, vagy figyelmen kívül hagyták a kezelési útmutató előírásait, kivéve, ha a végső felhasználó bizonyítja, hogy olyan anyag- vagy feldolgozási hiba áll fenn, amely nem a fent említett körülmények valamelyikéből ered.

A garanciaigény csak a garancia időtartamán belül, az eredeti pénztári bizonylat bemutatásával érvényesíthető. Ezért kérjük, őrizze meg az eredeti pénztári bizonylatot. A garancia, a törvényes garancia vagy a méltányosság alapján végzett esetleges javítások a garancia időtartamát nem hosszabbítják meg. Ez vonatkozik a kicserélt és javított alkatrészekre is.

Kérjük, hogy reklamáció esetén először az alábbi szervizvonalat hívja, vagy e-mailen keressen minket. Garanciális esetekben a terméket saját döntésünk alapján ingyenesen megjavítjuk, kicseréljük vagy megtérítjük a vételárát. A garanciából további jogok nem következnek.

A jelen garancia nem korlátozza az Ön törvényes jogait, különösen a mindenkorı értékesítıvel szembeni garanciaigényét.

IAN: 389307_2104

 Szerviz Magyarország
Tel.: 06800 21225
E-Mail: deltasport@lidl.hu

Čestitamo!

Z nakupom ste se odločili za visokokakovosten izdelek. Pred prvo uporabo se seznanite z izdelkom.



V ta namen natančno preberite naslednje navodilo za uporabo.

Izdelek uporabljajte, kot je opisano, in za navedena področja uporabe. To navodilo za uporabo skrbno hranite. Če boste izdelek predali tretjim osebam, zraven priložite vsa dokumentacijo.

Obseg dobave

- 1 x ogrodje posodice za hranjenje, razstavljeno (1-7)
- 2 x posodica (8)
- 6 x gumijast obroč (9)
- 1 x notranji šestkotni ključ
- 1 x navodilo za uporabo

Tehnični podatki

Mere ogrodja: pribl. 42 x 27 x 47 cm
(G x Š x V)

Mere posodice: 23 x 6,8 cm (Ø x V)



Datum izdelave (mesec/leto):
10/2021

Predvidena uporaba

Ta izdelek je zasnovan samo kot izdelek za živali in služi kot posodica za hrano za živali. Izdelek je primeren za mokro in suho hrano. Izdelek lahko uporabljate samo v zasebne namene in ne v komercialne namene.



Varnostni napotki

Pomembno: Pozorno preberite to navodilo za uporabo in ga obvezno shranite!

Smrtno nevarno!

- Otrok nikoli ne puščajte brez nadzora z embalažo. Obstaja nevarnost zadušitve zaradi zunanje zapore.
- Izdelek ni pripomoček za plezanje ali igranja! Poskrbite, da osebe, še posebej otroci, ne bodo stali na izdelku ali se po njem dvigali. Izdelek se lahko prevrne.

Nevarnost poškodb!

- Pred uporabo izdelka poskrbite za ustrezno stabilnost!
- Izdelek postavite na ravno podlago.
- Izdelek je dovoljeno uporabljati le v skladu s predvidenim namenom.
- Izdelek ni igrača za otroke!
- Hranite izven dosega otrok!
- Uporaba je dovoljena le pod nadzorom.
- Redno preverjajte trdnost vseh vijajčnih spojev!
- Pred vsako uporabo preverite, ali je izdelek poškodovan oz. obrabljen. Izdelek lahko uporabljate samo, če je v brezhibnem stanju!

Sestava (slika A)

1. Izdelek sestavite tako, kot prikazuje slika A.

Napotek: Priložene gumijaste obroče (9) pritrdite na držalo posodice za hranjenje (3), da posodice (8) v držalu stabilizirate.

2. Izdelek s pomočjo pritrilnih vijakov (5) nastavite na zeleno višino.

3. Izdelek postavite na ravno in trdno podlago.

Napotek: Neravnine tal lahko izravnate z nastavljanjem gumijastih nogic.

Uporaba

Posodice (8) lahko vzamete iz držala (3), tako da sprostite aretirni mehanizem (4) s pomočjo pritrilnega vijaka (5) in ga pomaknete navzgor.

Napotek: Pri vstavljanju posodic pazite na ustrezno stabilnost.

Shranjevanje, čiščenje

Če izdelka ne uporabljate, ga shranite na suho, čisto mesto pri sobni temperaturi. Čistite le z vodo in blagim čistilnim sredstvom ter nato do suhega obrišite s krpo za čiščenje.

POMEMBNO! Nikoli ne čistite z ostrimi čistilnimi sredstvi.



Posodice so primerne za pomivanje v pomivalnem stroju.

Napotki za odlaganje v smeti

Izdelek in embalažne materiale zavržite v skladu z aktualnimi lokalnimi predpisi. Embalažni materiali, npr. folijske vrečke, ne sodijo v roke otrok. Embalažni material shranite otrokom nedosegljivo.



Izdelke in embalažo odstranite okolju prijazno.



Koda za recikliranje označuje različne materiale za vračanje v reciklirni krog.

Vsebuje simbol za recikliranje, ki označuje reciklirni krog, in številko, ki označuje material.

Napotki za garancijo in izvajanje servisne storitve

Izdelek je bil izdelan z veliko skrbnostjo in pod stalno kontrolo. DELTA-SPORT HANDELS-KONTOR GmbH zasebnim končnim kupcem od datuma nakupa (garancijskega obdobja) v skladu z naslednjimi določbami odobri triletno garancijo na to postavko. Garancija velja samo za napake v materialu in obdelavi. Garancija ne velja za dele, ki so podvrženi običajni obrabi in jih je zato treba šteti za obrabljive dele (npr. baterije), in za lomljive dele, kot so npr. stikala, akumulatorji ali deli iz stekla.

Zahtevki iz te garancije so izključeni, če je bil izdelek uporabljen nepravilno ali pretirano ali če ni bil uporabljen v okviru predvidenega namena ali predvidenega obsega uporabe ali če niso bile upoštevane specifikacije v navodilih za uporabo, razen če končni kupec lahko dokaže, da gre za napako v materialu ali izdelavi, ki ne temelji na eni od zgoraj navedenih okoliščin.

Garancijski zahtevki se lahko uveljavljajo le v garancijskem roku ob predložitvi originalnega računa. Zato originalni račun shranite. Garancijski čas se zaradi morebitnih popravil na podlagi garancije, zakonskega jamstva ali kulance ne podaljša. To velja tudi za zamenjane in popravljene dele.

Pri morebitnih reklamacijah se najprej obrnite na spodaj navedeno servisno številko za nujne primere ali stopite z nami v stik po elektronski pošti. Če obstaja garancijski primer, vam bomo izdelek po naši izbiri brezplačno popravili, zamenjali ali pa vam bomo povrnili kupnino.

Druge pravice iz garancije ne obstajajo.

Ta garancija ne omejuje vaših zakonskih pravic, še posebej garancijskih zahtevkov do prodajalca.

IAN: 389307_2104

 Servis Slovenija

Tel.: 080080917

E-Mail: deltasport@idl.si

Garancijski list

1. S tem garancijskim listom DELTA-SPORT HANDELSKONTOR GMBH jamčimo, da bo izdelek v garancijskem roku ob normalni in pravilni uporabi brezhibno deloval in se zavezuje, da bomo ob izpolnjenih spodaj navedenih pogojih odpravili morebitne pomanjkljivosti in okvare zaradi napak v materialu ali izdelavi oziroma po svoji presoji izdelek zamenjali ali vrnili kupnino.
2. Garancija je veljavna na ozemlju Republike Slovenije.
3. Garancijski rok za proizvod je 3 leta od datuma izročitve blaga. Datum izročitve blaga je razviden iz računa.
4. Kupec je dolžan okvaro javiti pooblaščenemu servisu oziroma se informirati o nadaljnjih postopkih na zgoraj navedeni telefonski številki. Svetujemo vam, da pred tem natančno preberete navodila o sestavi in uporabi izdelka.
5. Kupec je dolžan pooblaščenemu servisu predložiti garancijski list in račun, kot potrdilo in dokazilo o nakupu ter dnevu izročitve blaga.
6. V primeru, da proizvod popravlja nepooblaščen servis ali oseba, kupec ne more uveljavljati zahtevkov iz te garancije.
7. Vzroki za okvaro oziroma nedelovanje izdelka morajo biti lastnosti stvari same in ne vzroki, ki so zunaj proizvajalčeve oziroma prodajalčeve sfere. Kupec ne more uveljavljati zahtevkov iz te garancije, če se ni držal priloženih navodil za sestavo in uporabo izdelka ali če je izdelek kakorkoli spremenjen ali nepravilno vzdrževan.
8. Jamčimo servis in rezervne dele še 3 leta po preteku garancijskega roka.
9. Obrabni deli oz. potrošni material so izvzeti iz garancije.
10. Vsi potrebni podatki za uveljavljanje garancije se nahajajo na dveh ločenih dokumentih (garancijski list, račun).
11. Ta garancija proizvajalca ne izključuje pravic potrošnika, ki izhajajo iz odgovornosti prodajalca za napake na blagu.

Prodajalec: Lidl Slovenija d.o.o. k.d.,
Pod lipami 1, SI-1218 Komenda

Srdečně blahopřejeme!

Svým nákupem jste se rozhodli pro kvalitní výrobek. Před prvním použitím se prosím seznámte s tímto výrobkem.



Pozorně si přečtete následující návod k použití.

Používejte tento výrobek pouze tak, jak je popsáno, a pro uvedené účely. Uchvejte si tento návod k použití pro budoucí použití. Pokud výrobek předáte třetí osobě, předejte jí i veškerou dokumentaci.

Obsah balení

- 1 x stojan na misky na krmivo, rozložený (1–7)
- 2 x miska (8)
- 6 x pryžový kroužek (9)
- 1 x šestihranný klíč
- 1 x návod k použití

Technické údaje

Rozměry stojanu: cca 42 x 27 x 47 cm
(h x š x v)

Rozměry misky: 23 x 6,8 cm (Ø x v)



Datum výroby (měsíc/rok):
10/2021

Použití dle určení

Výrobek je určen výhradně jako potřeba pro zvířata a slouží jako miska na krmivo pro zvířata. Výrobek je vhodný pro suché a mokré krmivo. Výrobek je určen jen pro soukromé účely a není vhodný pro komerční využití.



Bezpečnostní pokyny

Důležité: Přečtete si pozorně návod k použití a uschvejte si jej!

Nebezpečí ohrožení života!

- Nenechávejte děti nikdy bez dozoru s balícím materiálem. Hrozí nebezpečí udušení.
- Výrobek není určen k lezení ani ke hraní! Ujištěte se, že osoby, zejména děti, se na výrobek nestaví nebo po něm nešplhají. Výrobek se může převrhnout.

Nebezpečí poranění!

- Před použitím výrobku dějte pozor na správnou stabilitu!
- Výrobek postavte na rovný podklad.
- Tento výrobek může být používán pouze ke stanovenému účelu.
- Nejedná se o hračku pro děti!
- Udržujte mimo dosah dětí!
- Používejte pouze pod dohledem.
- Pravidelně kontrolujte pevné usazení a těsnění všech šroubových spojů!
- Výrobek před každým použitím zkontrolujte, zda není poškozený nebo opotřebovaný. Tento výrobek se smí používat pouze v bezvadném stavu!

Sestavení (obr. A)

1. Sestavte výrobek podle obr. A.

Upozornění: Upevněte přiložené pryžové kroužky (9) na držák misky na krmivo (3), čímž misky (8) stabilizujete v držáku.

2. Nastavte požadovanou výšku výrobku s pomocí regulačních šroubů (5).

3. Postavte výrobek na rovný a pevný podklad.

Upozornění: Vyrovnajte nerovnosti podlahy nastavením pryžových nožek.

Použití

Misky (8) lze vyjmout z držáku (3) tak, že uvolníte aretaci (4) s pomocí regulačního šroubu (5) a posunete nahoru.

Upozornění: Při opětovném vsazování misek dbejte na správnou stabilitu.

Uskladnění, čištění

Pokud výrobek nepoužíváte, skladujte jej vždy suchý a čistý při pokojové teplotě. Čistěte pouze vodou a jemným čisticím prostředkem a následně oťřete do sucha hadříkem.

DŮLEŽITÉ! K čištění nikdy nepoužívejte agresivní čisticí prostředky.



Misky lze mýt v myčce.

Pokyny k likvidaci

Výrobek a obalový materiál likvidujte do odpadu podle aktuálních místních předpisů. Obalový materiál, jako např. fóliové sáčky, nepatří do dětských rukou. Obalový materiál uchovávejte z dosahu dětí.



Likvidujte produkty a balení ekologicky.



Recyklační kód identifikuje různé materiály pro recyklaci.

Kód se skládá z recyklačního symbolu - který indikuje recyklační cyklus - a čísla identifikujícího materiál.

Pokyny k záruce a průběhu služby

Výrobek byl vyroben s velkou péčí a za stálé kontroly. DELTA-SPORT HANDELSKONTOR GmbH poskytuje koncovým privátním zákazníkům na tento výrobek tři roky záruky od data nákupu (záruční lhůta) podle následující ustanovení. Záruka se týká pouze vad materiálu a závad ve zpracování. Záruka se nevztahuje na díly, které podléhají normálnímu opotřebením, a proto je nutné na ně pohlížet jako na rychle opotřebitelné díly (např. baterie), a na křehké díly, např. vypínače, akumulátory nebo díly vyrobené ze skla.

Nároky z této záruky jsou vyloučeny, pokud výrobek byl používán neodborně nebo nedovoleným způsobem nebo nikoli v rámci stanoveného účelu určení nebo předpokládaného rozsahu používání nebo nebyla dodržena zadání v návodu k obsluze, ledaže by koncový zákazník prokázal, že existuje vada materiálu nebo došlo k chybě ve zpracování, které nevyplývají z některé výše uvedených okolností.

Nároky ze záruky lze uplatnit pouze v rámci záruční lhůty po předložení originálního pokladního dokladu. Proto si prosím uschovejte originál pokladního dokladu. Doba záruky se neprodlužuje případnými opravami na základě záruky, zákonné záruky nebo kulance. Totéž platí také pro vyměněné a opravené díly.

Při reklamacích se prosím obraťte na níže uvedenou horkou linku servisu nebo se s námi spojte e-mailem. Pokud se vyskytne případ reklamace, výrobek Vám – dle naší volby – bezplatně opravíme, vyměníme nebo Vám vrátíme kupní cenu. Další práva ze záruky nevznikají.

Vaše zákonná práva, zejména nároky na zajištění záruky vůči konkrétnímu prodejci, nejsou touto zárukou omezena.

IAN: 389307_2104



Servis Česko

Tel.: 800143873

E-Mail: deltasport@lidl.cz

Blahoželáme!

Svojím nákupom ste sa rozhodli pre kvalitný výrobok. Pred prvým použitím sa s výrobkom dôkladne oboznámte.

Pozorne si prečítajte tento návod na používanie.

Výrobok používajte len uvedeným spôsobom a na uvedený účel. Tento návod na používanie si dobre uschovajte. Pri odovzdávaní výrobku tretej osobe odovzdajte s výrobkom aj všetky podklady.

Rozsah dodávky

- 1 x stojan na misky na krmivo, rozložený (1 – 7)
- 2 x miska (8)
- 6 x pogumovaný lem (9)
- 1 x šesťhranný kľúč
- 1 x návod na používanie

Technické údaje

Rozmery stojana: cca 42 x 27 x 47 cm
(h x š x v)

Rozmery misky: 23 x 6,8 cm (Ø x v)

 Dátum výroby (mesiac/rok):
10/2021

Určené použitie

Tento výrobok je určený výlučne ako výrobok pre zvieratá a slúži ako miska na krmivo. Výrobok je vhodný pre suché aj mokré krmivo. Tento výrobok je určený na súkromné použitie a nie je určený na komerčné použitie.

Bezpečnostné pokyny

Dôležité: Tento návod na používanie si starostlivo prečítajte a bezpodmienečne si ho odložte!

Nebezpečenstvo ohrozenia života!

- Nikdy nenechávajte deti bez dozoru s obalovým materiálom. Hrozí nebezpečenstvo udusenía.
- Výrobok nie je preliezačka ani hračka! Zabezpečte, aby sa na výrobok nestavali ani nešplhali žiadne osoby, najmä deti. Výrobok sa môže prevrátiť.

Nebezpečenstvo poranenia!

- Pred použitím výrobku sa presvedčte o správnej stabilite!
- Výrobok položte na rovný povrch.
- Výrobok sa smie používať len v súlade s určením.
- Výrobok nie je hračka pre deti!
- Udržujte mimo dosahu detí!
- Výrobok používajte len pod dohľadom.
- Pravidelne kontrolujte pevné dotiahnutie všetkých skrutkových spojov!
- Pred každým použitím skontrolujte, či výrobok nie je poškodený alebo opotrebovaný. Výrobok sa smie používať len v bezchybnom stave!

Montáž (obr. A)

1. Výrobok zmontujte tak, ako je znázornené na obr. A.

- Upozornenie:** Priložené pogumované krúžky (9) upevnite na držiak misiek na krmivo (3), aby boli misky (8) v držiaku pevne osadené.
2. Výrobok nastavte do požadovanej výšky pomocou pripevňovacích skrutiek (5).
 3. Výrobok umiestnite na rovný a pevný podklad.

Upozornenie: Nerovnosti podlahy vyrovnajte nastavením gumových pätiiek.

Použitie

Misky (8) sa dajú vybrať z držiaka (3) tak, že uvoľníte upevnenie (4) pomocou pripevňovacích skrutiek (5) a vysuniete ho nahor.

Upozornenie: Pri opätovnom osadení misiek dbajte na správnu stabilitu.

Skladovanie, čistenie

Pri nepoužívaní skladujte výrobok vždy suchý a čistý pri izbovej teplote. Čistíte iba vodou a jemným čistiacim prostriedkom a potom utrite dosucha čistiacou handričkou.

DÔLEŽITÉ! Výrobok nikdy nečistíte ostrými čistiacimi prostriedkami.



Misky sú vhodné do umývačky riadu.

Pokyny k likvidácii

Výrobok a obalový materiál zlikvidujte v súlade s aktuálnymi miestnymi predpismi. Obalový materiál, ako napr. fóliové vrecúško nepatrí do rúk detí. Obalový materiál uschovajte mimo dosahu detí.



Výrobky a obaly likvidujte ekologickým spôsobom.



Recyklačný kód slúži na označenia rôznych materiálov na navrátenie do obehu opätovného využitia.

Kód sa skladá z recyklačného symbolu - ktorý má odzrkadľovať zhodnotenie recyklačného obehu - a číslo označujúce materiál.

Pokyny k záruke a priebehu servisu

Výrobok bol vyrobený veľmi starostlivo a pod stálou kontrolou. Na tento výrobok poskytuje DELTA-SPORT HANDELSKONTOR GmbH súkromným koncovým užívateľom trojročnú záruku odo dňa kúpy (záručná lehota) po splnení nasledovných podmienok. Záruka platí len na chyby materiálu a spracovania.

Záruka sa netýka dielov, ktoré podliehajú bežnému opotrebeniu a preto ich možno považovať za opotrebitelné diely (napr. batérie), ako aj krehkých dielov, napr. vypínače, akumulátory alebo diely, ktoré sú vyrobené zo skla.

Nároky z tejto záruky zanikajú, keď sa výrobok používal neodborne alebo nesprávne, mimo určenia na používanie alebo určeného rozsahu používania alebo neboli dodržané pokyny návodu na obsluhu, s výnimkou, že koncový užívateľ preukáže, že ide o chybu materiálu alebo spracovania, ktorá nebola spôsobená niektorou z hore uvedených okolností.

Záruku je možné uplatniť len počas záručnej lehoty po predložení originálu pokladničného dokladu. Originál pokladničného dokladu preto prosím uschovajte. Záručná doba sa kvôli prípadným záručným opravám, zákonnej záruke alebo ako obchodné gesto nepredlžuje. Platí to aj pre vymenené a opravené diely.

Pri reklamáciách sa prosím najskôr obráťte na dole uvedenú Service-Hotline alebo sa s nami spojte prostredníctvom e-mailu. Ak sa jedná o záručný prípad, výrobok – podľa našej voľby – bezplatne opravíme, vymeníme alebo vrátime kúpnu cenu. Ďalšie práva zo záruky nevyplývajú.

Vaše zákonné práva, hlavne nároky na záručné plnenie voči príslušnému predajcovi, nie sú touto zárukou obmedzené.

IAN: 389307_2104

 Servis Slovensko

Tel.: 0850 232001

E-Mail: deltasport@idl.sk

Herzlichen Glückwunsch!

Mit Ihrem Kauf haben Sie sich für einen hochwertigen Artikel entschieden. Machen Sie sich vor der ersten Verwendung mit dem Artikel vertraut.



Lesen Sie hierzu aufmerksam die nachfolgende Gebrauchsanweisung.

Benutzen Sie den Artikel nur wie beschrieben und für die angegebenen Einsatzbereiche. Bewahren Sie diese Gebrauchsanweisung gut auf. Händigen Sie alle Unterlagen bei Weitergabe des Artikels an Dritte ebenfalls mit aus.

Lieferumfang

- 1 x Futternapfgestell, zerlegt (1-7)
- 2 x Napf (8)
- 6 x Gummiring (9)
- 1 x Innensechskantschlüssel
- 1 x Gebrauchsanweisung

Technische Daten

Maße Gestell: ca. 42 x 27 x 47 cm (T x B x H)

Maße Napf: 23 x 6,8 cm (Ø x H)



Herstellungsdatum (Monat/Jahr):
10/2021

Bestimmungsgemäße Verwendung

Dieser Artikel ist ausschließlich als Tierartikel bestimmt und dient als Futternapf für Tiernahrung. Der Artikel ist für Trocken- und Nassfutter geeignet. Der Artikel ist für den privaten Gebrauch und nicht für den gewerblichen Gebrauch bestimmt.



Sicherheitshinweise

Wichtig: Lesen Sie diese Gebrauchsanweisung sorgfältig und bewahren Sie sie unbedingt auf!

Lebensgefahr!

- Lassen Sie Kinder nie unbeaufsichtigt mit dem Verpackungsmaterial. Es besteht Erstickungsgefahr.

- Der Artikel ist kein Kletter- oder Spielgerät! Stellen Sie sicher, dass sich Personen, insbesondere Kinder, nicht auf den Artikel stellen oder daran hochziehen. Der Artikel kann umfallen.

Verletzungsgefahr!

- Achten Sie vor der Benutzung des Artikels auf die richtige Stabilität!
- Stellen Sie den Artikel auf einen ebenen Untergrund.
- Der Artikel darf nur zu dem vorgesehenen Zweck verwendet werden.
- Kein Spielzeug für Kinder!
- Von Kindern fernhalten!
- Nur unter Aufsicht verwenden.
- Kontrollieren Sie regelmäßig den festen Sitz aller Schraubverbindungen!
- Prüfen Sie den Artikel vor jedem Gebrauch auf Beschädigungen oder Abnutzungen. Der Artikel darf nur in einwandfreiem Zustand verwendet werden!

Aufbau (Abb. A)

1. Bauen Sie den Artikel, wie in Abb. A dargestellt zusammen.

- Hinweis:** Befestigen Sie die beiliegenden Gummiringe (9) an der Futternapfhalterung (3) um die Näpfe (8) in der Halterung zu stabilisieren.
2. Stellen Sie den Artikel mithilfe der Feststellschrauben (5) in der gewünschten Höhe ein.
 3. Stellen Sie den Artikel auf einen ebenen und festen Untergrund.

Hinweis: Gleichen Sie Unebenheiten des Bodens durch das Einstellen der GummifüÙe aus.

Verwendung

Die Näpfe (8) können aus der Halterung (3) entnommen werden, indem Sie die Arretierung (4) mithilfe der Feststellschraube (5) lösen und nach oben verschieben.

Hinweis: Achten Sie beim erneuten Einsetzen der Näpfe auf die richtige Stabilität.

Lagerung, Reinigung

Lagern Sie den Artikel bei Nichtbenutzung immer trocken und sauber bei Raumtemperatur. Nur mit Wasser und einem milden Reinigungsmittel reinigen und anschließend mit einem Reinigungstuch trockenwischen. **WICHTIG!** Nie mit scharfen Reinigungsmitteln reinigen.



Die Näpfe sind für die Spülmaschine geeignet.

Hinweise zur Entsorgung

Entsorgen Sie den Artikel und die Verpackungsmaterialien entsprechend aktueller örtlicher Vorschriften. Verpackungsmaterialien, wie z. B. Folienbeutel, gehören nicht in Kinderhände. Bewahren Sie das Verpackungsmaterial für Kinder unerreichbar auf.



Entsorgen Sie den Artikel und die Verpackung umweltschonend.



Der Recycling-Code dient der Kennzeichnung verschiedener Materialien zur Rückführung in den Wiederverwertungskreislauf (Recycling).

Der Code besteht aus dem Recyclingsymbol – das den Verwertungskreislauf widerspiegelt – und einer Nummer, die das Material kennzeichnet.

Hinweise zur Garantie und Serviceabwicklung

Der Artikel wurde mit großer Sorgfalt und unter ständiger Kontrolle produziert. DELTA-SPORT HANDELSKONTOR GmbH räumt privaten Endkunden auf diesen Artikel drei Jahre Garantie ab Kaufdatum (Garantiefrist) nach Maßgabe der folgenden Bestimmungen ein. Die Garantie gilt nur für Material- und Verarbeitungsfehler. Die Garantie erstreckt sich nicht auf Teile, die der normalen Abnutzung unterliegen und deshalb als Verschleißteile anzusehen sind (z. B. Batterien) sowie nicht auf zerbrechliche Teile, z. B. Schalter, Akkus oder Teile, die aus Glas gefertigt sind.

Ansprüche aus dieser Garantie sind ausgeschlossen, wenn der Artikel unsachgemäß oder missbräuchlich oder nicht im Rahmen der vorgesehenen Bestimmung oder des vorgesehenen Nutzungsumfangs verwendet wurde oder Vorgaben in der Anleitung/Anweisung nicht beachtet wurden, es sei denn, der Endkunde weist nach, dass ein Material- oder Verarbeitungsfehler vorliegt, der nicht auf einem der vorgenannten Umstände beruht. Ansprüche aus der Garantie können nur innerhalb der Garantiefrist unter Vorlage des Originalkassenbelegs geltend gemacht werden. Bitte bewahren Sie deshalb den Originalkassenbeleg auf. Die Garantiefrist wird durch etwaige Reparaturen aufgrund der Garantie, gesetzlicher Gewährleistung oder Kulanz nicht verlängert. Dies gilt auch für ersetzte und reparierte Teile.

Bitte wenden Sie sich bei Beanstandungen zunächst an die untenstehende Service-Hotline oder setzen Sie sich per E-Mail mit uns in Verbindung. Liegt ein Garantiefall vor, wird der Artikel von uns – nach unserer Wahl – für Sie kostenlos repariert, ersetzt oder der Kaufpreis erstattet. Weitere Rechte aus der Garantie bestehen nicht.

Ihre gesetzlichen Rechte, insbesondere Gewährleistungsansprüche gegenüber dem jeweiligen Verkäufer, werden durch diese Garantie nicht eingeschränkt

IAN: 389307_2104

DE Service Deutschland
Tel.: 0800-5435111
E-Mail: deltasport@lidl.de

AT Service Österreich
Tel.: 0820 201 222 (0,15 EUR/Min.)
E-Mail: deltasport@lidl.at

CH Service Schweiz
Tel.: 0842 665566 (0,08 CHF/Min.,
Mobilfunk max. 0,40 CHF/Min.)
E-Mail: deltasport@lidl.ch

DELTA-SPORT HANDELSKONTOR GMBH

Wragekamp 6 • DE-22397 Hamburg
GERMANY



10/2021

Delta-Sport-Nr.: FN-10115

11.16.2021 / PM 4:36

IAN 389307_2104

4 