



3D-LICHTERSCHLAUCHFIGUR

DE AT CH

3D-LICHTERSCHLAUCHFIGUR

Bedienungs- und Sicherheitshinweise

IT CH

DECORAZIONE NATALIZIA 3D

Indicazioni per l'uso e per la sicurezza

FR CH

DÉCORATION DE NOËL 3D LUMINEUSE

Instructions d'utilisation et consignes de sécurité

IAN 336912_2001

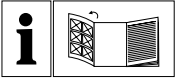

DE/AT/CH	Bedienungs- und Sicherheitshinweise	Seite	5
FR/CH	Instructions d'utilisation et consignes de sécurité	Page	12
IT/CH	Indicazioni per l'uso e per la sicurezza	Pagina	19

HG05418A-CH

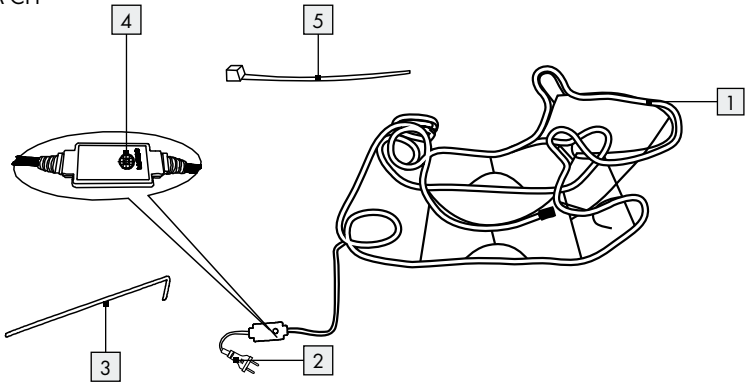

HG05418B-CH

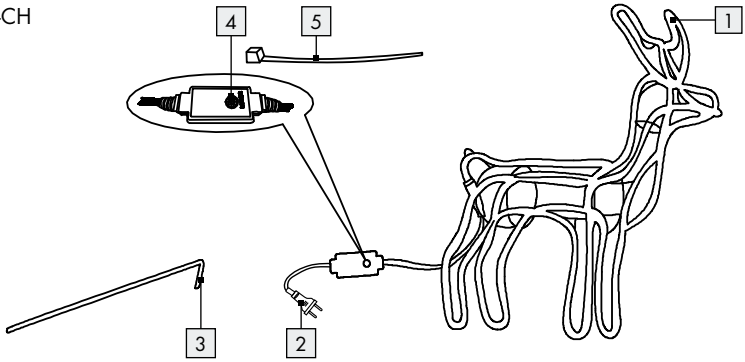



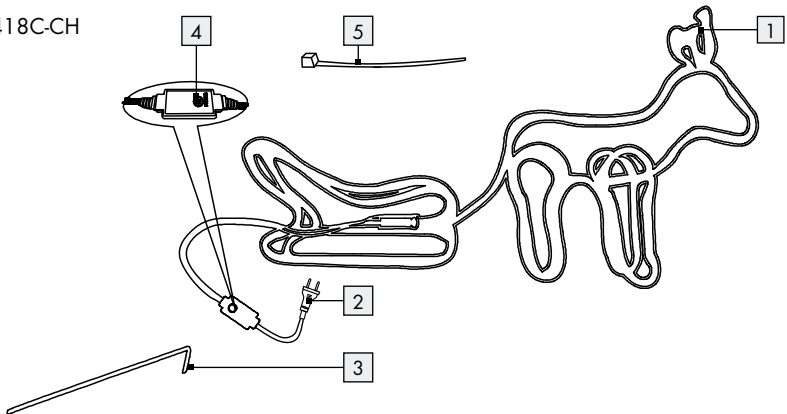



HG05418C-CH

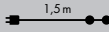

Legende der verwendeten Piktogramme	Seite 6
Einleitung	Seite 6
Bestimmungsgemäße Verwendung.....	Seite 6
Lieferumfang.....	Seite 6
Teilebeschreibung.....	Seite 6
Technische Daten.....	Seite 6
Sicherheitshinweise	Seite 7
Vor der Inbetriebnahme	Seite 9
Montage	Seite 9
Anwendung	Seite 9
Timer-Funktion	Seite 9
Reinigung und Pflege	Seite 9
Entsorgung	Seite 10
Garantie	Seite 10
Abwicklung im Garantiefall.....	Seite 10
Service.....	Seite 11

Legende der verwendeten Piktogramme

	Gleichstrom /-spannung		Schutzklasse II
	Wechselstrom /-spannung		Dieses Symbol zeigt an, dass das Produkt netzbetrieben ist.
	Dieses Produkt ist für den Betrieb im Innen- und Außenbereich geeignet.*		Dieses Symbol zeigt an, dass die Länge des Netzkabels ca. 1,5m beträgt.
	Timer: 6 Stunden		Spritzwassergeschützt

3D-Lichterschlauchfigur

● Einleitung

Wir beglückwünschen Sie zum Kauf Ihres neuen Produkts. Sie haben sich damit für ein hochwertiges Produkt entschieden. Die Bedienungsanleitung ist Teil dieses Produkts. Sie enthält wichtige Hinweise für Sicherheit, Gebrauch und Entsorgung. Machen Sie sich vor der Benutzung des Produkts mit allen Bedien- und Sicherheitshinweisen vertraut. Benutzen Sie das Produkt nur wie beschrieben und für die angegebenen Einsatzbereiche. Händigen Sie alle Unterlagen bei Weitergabe des Produkts an Dritte mit aus.

● Bestimmungsgemäße Verwendung



Dieses Produkt ist zur Lichtdekoration im Innen- und Außenbereich geeignet. Das Produkt ist nur für den Einsatz in privaten

Haushalten und nicht für den gewerblichen Gebrauch vorgesehen.

-  *Netzstecker nur für den Innenbereich.

● Lieferumfang

- 1 3D-Lichterschlauchfigur
- 4 Erdspieße
- 4 Kabelbinder
- 1 Bedienungsanleitung

● Teilebeschreibung

- 1 3D-Lichterschlauchfigur
- 2 Netzstecker
- 3 Erdspieß
- 4 Timer-Taste
- 5 Kabelbinder

● Technische Daten

Betriebsspannung: 230-240V~, 50 Hz
 Schutzklasse: II / 
 IP-Klasse: IP44 (spritzwassergeschützt)

LEDs: 3V===, 0,06 W
 24 LEDs pro Meter
 Nennleistung: HG05418A-CH: 9W
 HG05418B-CH: 13,5W
 HG05418C-CH: 13,5W

LEDs sind nicht austauschbar.



Sicherheitshinweise

MACHEN SIE SICH VOR DER ERSTEN BENUTZUNG DES PRODUKTS MIT ALLEN BEDIEN- UND SICHERHEITSHINWEISEN VERTRAUT! HÄNDIGEN SIE ALLE UNTERLAGEN BEI WEITERGABE DES PRODUKTS AN DRITTE EBENFALLS MIT AUS!



! WARNUNG!

LEBENS- UND UNFALLGEFAHR FÜR KLEINKINDER UND KINDER!

- Lassen Sie Kinder niemals unbeaufsichtigt mit dem Verpackungsmaterial. Es besteht Erstickungsgefahr durch Verpackungsmaterial. Kinder unterschätzen häufig die Gefahren. Halten Sie Kinder stets vom Produkt fern.
- Dieses Produkt ist kein Spielzeug, es gehört nicht in Kinderhände. Kinder können die Gefahren, die im Umgang mit dem Produkt entstehen, nicht erkennen.
- Dieses Produkt kann von Kindern ab 8 Jahren und darüber sowie von Personen mit verringerten physischen, sensorischen oder mentalen Fähigkeiten oder

Mangel an Erfahrung und Wissen benutzt werden, wenn sie beaufsichtigt oder bezüglich des sicheren Gebrauchs des Produkts unterwiesen wurden und die daraus resultierenden Gefahren verstehen. Kinder dürfen nicht mit dem Produkt spielen. Reinigung und Benutzerwartung dürfen nicht von Kindern ohne Beaufsichtigung durchgeführt werden.



Vermeiden Sie Lebensgefahr durch elektrischen Schlag!

- Vergewissern Sie sich vor der Benutzung, dass die vorhandene Netzspannung mit der benötigten Betriebsspannung des Produkts übereinstimmt (230-240V~).
- Überprüfen Sie vor jedem Netzanschluss das Produkt auf etwaige Beschädigungen.
- Benutzen Sie das Produkt niemals, wenn Sie irgendwelche Beschädigungen feststellen.
- Die Anschlussleitung kann nicht repariert werden! Bei Beschädigung der Leitung muss das Produkt unbrauchbar gemacht und korrekt entsorgt werden.
- Dieses Produkt enthält keine Teile, die vom Verbraucher gewartet

werden können. Die Leuchtmittel können nicht ausgetauscht werden.

- Die LEDs sind nicht austauschbar.
- Sollten die LEDs am Ende ihrer Lebensdauer ausfallen, muss das ganze Produkt ersetzt werden.
- Öffnen Sie niemals eines der elektrischen Betriebsmittel oder stecken irgendwelche Gegenstände in dieselben.
- Öffnen oder zerschneiden Sie nicht das Produkt.
- Schützen Sie das Produkt vor scharfen Kanten, mechanischen Belastungen und heißen Oberflächen.
- Nicht mit scharfen Klammern oder Nägeln befestigen.
- Ziehen Sie immer den Netzstecker vor der Montage, Demontage oder Reinigung aus der Steckdose.
- Fassen Sie niemals den Netzstecker oder das Produkt mit nassen Händen an.

⚠ VORSICHT! ÜBERHITZUNGSGEFAHR! Decken Sie das Produkt nicht mit Decken, Kissen oder ähnlichem, wärmeisolierenden Material ab. Betreiben Sie das Produkt nicht in der Verpackung.

- Verwenden Sie das Produkt nur mit den in dieser Anleitung beschriebenen Bauteilen.

- Bei längerer Nichtnutzung (z. B. Urlaub) trennen Sie das Produkt vom Stromnetz.
- Halten Sie das Produkt von Teichen und anderen Wasserreservoirs fern. Installieren Sie das Produkt mindestens 2 m von Wasserbehältern entfernt. Meiden Sie Plätze, welche nach starken Regenfällen überflutet werden können.
- Verwenden Sie das Produkt im Außenbereich nur an einer Steckdose, welche mittels eines Fehlerstromschutzschalters (FI oder RCD) mit einem maximalen Fehlerstrom von 30 mA gesichert ist.
- Beachten Sie, dass der Netzstecker / das Netzteil auch ohne Betrieb des Produkts noch eine geringe Leistung aufnimmt, solange sich der Netzstecker / das Netzteil in der Steckdose befindet. Zum vollständigen Ausschalten entfernen Sie den Netzstecker / das Netzteil aus der Steckdose.
- Nicht in Ausbuchtungen in Oberflächen einsetzen.
- Außenliegende Steckdosen müssen für den Außenbereich geeignet sein und sollten sich mindestens 2,5 m vom nächsten Wasserbehälter oder Wasserreservoir befinden.

- Das Produkt ist spritzwassergeschützt (IP44). Diese Schutzart bleibt nur erhalten, wenn die verwendete Steckdose mindestens diese Schutzart erfüllt.
- Stellen Sie sicher, dass das Produkt nicht durch Bereiche geführt wird, in denen Rasenmäher, Trimmer, Scheren oder ähnlich schneidende Werkzeuge verwendet werden.
- Stellen Sie sicher, dass das Produkt so verlegt ist, dass niemand darüber laufen bzw. stolpern kann.
- Wenn Sie Fragen zum Produkt haben oder sich nicht sicher sind, fragen Sie einen Elektrofachbetrieb um Rat.
- **VERLETZUNGSGEFAHR!** Stellen Sie sicher, dass, wenn die Leuchte entfernt wird, auch die Erdspieße mit entfernt werden, damit diese keine Gefahr darstellen (z. B. Stolpern).

● Vor der Inbetriebnahme

Hinweis: Entfernen Sie sämtliches Verpackungsmaterial vom Produkt.

● Montage

- Platzieren Sie die 3D-Lichterschlauchfigur **1** auf einem stabilen Untergrund.

- Falls Sie das Produkt im Außenbereich aufstellen wollen, befestigen Sie die 3D-Lichterschlauchfigur **1**, wenn möglich, mit den Erdspießen **3** und den Kabelbindern **5**.
- Überprüfen Sie die Stabilität der 3D-Lichterschlauchfigur **1**.
- Stellen Sie die 3D-Lichterschlauchfigur **1** bei der Montage im Innenbereich auf einen ebenen Untergrund und befestigen Sie diese - falls möglich - mit den Kabelbindern **5**. Ansonsten könnte das Produkt keinen festen Stand haben.

● Anwendung

- Stecken Sie den Netzstecker **2** in die Steckdose. Das Produkt ist eingeschaltet.
- Zum Ausschalten ziehen Sie den Netzstecker **2** aus der Steckdose.

● Timer-Funktion

- Zum Einschalten der Timer-Funktion drücken Sie die Timer-Taste **4**, nachdem Sie das Produkt an die Stromversorgung angeschlossen haben. Die Timer-Taste **4** leuchtet auf, wenn die Timer-Funktion aktiviert ist.
- Das Produkt leuchtet dauerhaft für 6 Stunden mit einer anschließenden Pause von 18 Stunden. Das Produkt leuchtet anschließend zur Einschaltzeit erneut 6 Stunden mit einer anschließenden 18-stündigen Pause.
- Um die Timer-Funktion zu deaktivieren, drücken Sie die Timer-Taste **4** erneut und das Licht der Timer-Taste **4** erlischt.

● Reinigung und Pflege

⚠ VORSICHT! STROMSCHLAGGEFAHR!
Ziehen Sie zuerst den Netzstecker **2** aus der Steckdose.

⚠ VORSICHT! STROMSCHLAGGEFAHR!
Aus Gründen der elektrischen Sicherheit darf das Produkt niemals mit Wasser oder anderen Flüssigkeiten gereinigt oder gar in Wasser getaucht werden.

- Lassen Sie das Produkt vor der Reinigung abkühlen. Es besteht Verletzungsgefahr.
- Benutzen Sie keine Lösungsmittel, Benzin o. ä. Das Produkt würde hierbei Schaden nehmen.
- Verwenden Sie zur Reinigung nur ein trockenes, fusselfreies Tuch.

● Entsorgung

Die Verpackung besteht aus umweltfreundlichen Materialien, die Sie über die örtlichen Recyclingstellen entsorgen können.



Beachten Sie die Kennzeichnung der Verpackungsmaterialien bei der Abfalltrennung, diese sind gekennzeichnet mit Abkürzungen (a) und Nummern (b) mit folgender Bedeutung: 1–7: Kunststoffe/20–22: Papier und Pappe/80–98: Verbundstoffe.



Das Produkt und die Verpackungsmaterialien sind recycelbar, entsorgen Sie diese getrennt für eine bessere Abfallbehandlung. Das Triman-Logo gilt nur für Frankreich.



Möglichkeiten zur Entsorgung des ausgedienten Produkts erfahren Sie bei Ihrer Gemeinde- oder Stadtverwaltung.



Werfen Sie Ihr Produkt, wenn es ausgedient hat, im Interesse des Umweltschutzes nicht in den Hausmüll, sondern führen Sie es einer fachgerechten Entsorgung zu. Über Sammelstellen und deren Öffnungszeiten können Sie sich bei Ihrer zuständigen Verwaltung informieren.

● Garantie

Das Produkt wurde nach strengen Qualitätsrichtlinien sorgfältig produziert und vor Anlieferung gewissenhaft geprüft. Im Falle von Mängeln dieses Produkts stehen Ihnen gegen den Verkäufer des Produkts

gesetzliche Rechte zu. Diese gesetzlichen Rechte werden durch unsere im Folgenden dargestellte Garantie nicht eingeschränkt.

Sie erhalten auf dieses Produkt 3 Jahre Garantie ab Kaufdatum. Die Garantiefrist beginnt mit dem Kaufdatum. Bitte bewahren Sie den Original-Kassenbonnut auf. Diese Unterlage wird als Nachweis für den Kauf benötigt.

Tritt innerhalb von 3 Jahren ab dem Kaufdatum dieses Produkts ein Material- oder Fabrikationsfehler auf, wird das Produkt von uns – nach unserer Wahl – für Sie kostenlos repariert oder ersetzt. Diese Garantie verfällt, wenn das Produkt beschädigt, nicht sachgemäß benutzt oder gewartet wurde.

Die Garantieleistung gilt für Material- oder Fabrikationsfehler. Diese Garantie erstreckt sich nicht auf Produktteile, die normaler Abnutzung ausgesetzt sind (z. B. Batterien) und daher als Verschleißteile angesehen werden können oder Beschädigungen an zerbrechlichen Teilen, z. B. Schalter, Akkus oder die aus Glas gefertigt sind.

● Abwicklung im Garantiefall

Um eine schnelle Bearbeitung Ihres Anliegens zu gewährleisten, folgen Sie bitte den folgenden Hinweisen:

Bitte halten Sie für alle Anfragen den Kassenbonnut und die Artikelnummer (z. B. IAN 123456_7890) als Nachweis für den Kauf bereit.

Die Artikelnummer entnehmen Sie bitte dem Typenschild, einer Gravur, auf dem Titelblatt Ihrer Bedienungsanleitung (unten links) oder als Aufkleber auf der Rück- oder Unterseite des Produkts.

Sollten Funktionsfehler oder sonstige Mängel auftreten, kontaktieren Sie zunächst die nachfolgend benannte Serviceabteilung telefonisch oder per E-Mail.

Ein als defekt erfasstes Produkt können Sie dann unter Beifügung des Kaufbelegs (Kassenbonnut) und der Angabe, worin der Mangel besteht und wann

er aufgetreten ist, für Sie portofrei an die Ihnen mitgeteilte Service-Anschrift übersenden.

● Service

DE Service Deutschland

Tel.: 0800 5435 111

E-Mail: owim@lidl.de

AT Service Österreich

Tel.: 0800 292726

E-Mail: owim@lidl.at

CH Service Schweiz

Tel.: 0800562153







E-Mail: owim@lidl.ch



*Netzstecker nur für den Innenbereich.

CE IP44

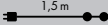
Légende des pictogrammes utilisés	Page 13
Introduction	Page 13
Utilisation conforme	Page 13
Contenu de la livraison.....	Page 13
Descriptif des pièces	Page 13
Caractéristiques techniques.....	Page 13
Consignes de sécurité	Page 14
Avant la mise en service	Page 16
Montage	Page 16
Utilisation	Page 16
Fonction minuterie	Page 16
Nettoyage et entretien	Page 17
Mise au rebut	Page 17
Garantie	Page 17
Faire valoir sa garantie.....	Page 17
Service après-vente	Page 18

Légende des pictogrammes utilisés			
	Courant continu / Tension continue		Classe de protection II
	Courant alternatif / Tension alternative		Ce symbole indique que le produit fonctionne sur secteur.
	Ce produit est adapté à un usage à l'intérieur et à l'extérieur.*		Ce symbole indique que la longueur du câble secteur est d'env. 1,5 m.
	Minuterie : 6 heures		Protégé contre les projections d'eau

Décoration de Noël 3D lumineuse

● Introduction

Nous vous félicitons pour l'achat de votre nouveau produit. Vous avez opté pour un produit de grande qualité. Le mode d'emploi fait partie intégrante de ce produit. Il contient des indications importantes pour la sécurité, l'utilisation et la mise au rebut.

Veuillez lire consciencieusement toutes les indications d'utilisation et de sécurité du produit. Ce produit doit uniquement être utilisé conformément aux instructions et dans les domaines d'application spécifiés. Lors d'une cession à tiers, veuillez également remettre tous les documents.

● Utilisation conforme

 Ce produit est conçu pour apporter une décoration lumineuse en espace extérieur et intérieur. Le produit est uniquement conçu pour un usage domestique privé et non pas pour un usage professionnel.

■  *La fiche secteur est uniquement prévue pour un usage en intérieur.

● Contenu de la livraison

- 1 figurine guirlande 3D
- 4 piquets
- 4 attaches câble
- 1 mode d'emploi

● Descriptif des pièces

- 1 Figurine guirlande 3D
- 2 Fiche secteur
- 3 Piquet
- 4 Touche Timer (minuterie)
- 5 Attache-câbles

● Caractéristiques techniques

Tension de service : 230-240V~, 50 Hz
 Classe de protection : II / 
 Classe IP : IP44 (protégé contre les projections d'eau)

LED : 3 V $\overline{=}$, 0,06 W 24 LED par mètre
 Puissance nominale : HG05418A-CH : 9 W
 HG05418B-CH : 13,5 W
 HG05418C-CH : 13,5 W

Les LED ne peuvent pas être remplacées.



Consignes de sécurité

PRENEZ CONNAISSANCE DE TOUTES LES INDICATIONS DE MANIÈRE ET DE SÉCURITÉ AVANT LA PREMIÈRE UTILISATION DU PRODUIT ! TRANSMETTES ÉGALEMENT TOUS LES DOCUMENTS EN CAS DE TRANSMISSION DU PRODUIT À UN TIERS !

■  **⚠ Avertissement !
DANGER DE MORT
ET RISQUE DE BLESSURE
POUR LES ENFANTS ET LES
ENFANTS EN BAS ÂGE !**

- Ne jamais laisser les enfants manipuler sans surveillance le matériel d'emballage. Risque d'étouffement par le matériel d'emballage. Les enfants sous-estiment souvent les dangers. Toujours tenir le produit à l'écart des enfants.
- Ce produit n'est pas un jouet, il doit être tenu hors de portée des enfants. Les enfants ne sont pas conscients des dangers liés à la manipulation de ce produit.
 - Le produit peut être utilisé par des enfants âgés de 8 ans et plus ainsi que par des

personnes ayant des capacités physiques, sensorielles ou mentales réduites ou manquant d'expérience ou de connaissances, s'ils sont surveillés ou s'ils ont été informés de l'utilisation sûre du produit et s'ils comprennent les risques liés à son utilisation. Les enfants ne peuvent pas jouer avec le produit. Le nettoyage et l'entretien du produit ne doivent pas être effectués par des enfants laissés sans surveillance.



Prévention de risques mortels par électrocution !

- Avant l'utilisation, vérifiez que la tension secteur corresponde à la tension de service requise du produit (230-240 V~).
- Avant chaque branchement sur secteur, contrôlez le bon état du produit.
- N'utilisez jamais le produit si vous constatez le moindre endommagement.
- Le câble de raccordement ne peut être réparé ! Si le produit est endommagé, veuillez le rendre inutilisable et le mettre au rebut de manière appropriée.

- Ce produit ne contient aucune pièce nécessitant maintenance de la part de l'utilisateur. Les ampoules ne peuvent pas être remplacées.
 - Les LED ne peuvent pas être remplacées.
 - Si les LED arrivent en fin de vie, l'ensemble du produit doit alors être remplacé.
 - N'ouvrez jamais les composants électriques et n'y insérez jamais d'objets quelconques.
 - Ne pas ouvrir ou découper le produit.
 - Protégez le produit contre les arêtes coupantes, les charges mécaniques et les surfaces chaudes.
 - Ne pas fixer avec des agrafes tranchantes ou des clous.
 - Débranchez toujours la fiche secteur de la prise de courant avant le montage, le démontage ou le nettoyage du produit.
 - Ne jamais toucher la fiche secteur ou le produit avec des mains mouillées.
- ⚠ ATTENTION ! RISQUE DE SURCHAUFFE !** Ne pas couvrir le produit avec des couvertures, coussins ou autre matériaux similaires et thermo-isolants. Ne pas faire fonctionner le produit dans son emballage.
- Utilisez le produit uniquement avec les composants cités dans ce mode d'emploi.
 - En cas de non utilisation prolongée (par ex. vacances), débranchez le produit du secteur.
 - Tenez le produit éloigné des étangs et autres réservoirs d'eau. Installer le produit à au moins 2 m de tout conteneur d'eau. Évitez les endroits pouvant être inondés après une forte pluie.
 - N'utilisez le produit en plein air que s'il est branché sur une prise de courant équipée d'un interrupteur de protection contre les courants de court-circuit (FI ou RCD) avec courant de court-circuit maximum de 30 mA.
 - Veuillez noter que l'alimentation électrique/ la fiche secteur consomme une faible quantité d'électricité, même lorsque le produit n'est pas en état de marche, et ce, aussi longtemps que l'alimentation électrique/ la fiche secteur est branchée au secteur. Pour éteindre complètement l'appareil, débranchez la fiche secteur/ le bloc d'alimentation de la prise.

- Ne pas poser le produit dans des échancrures sur la surface.
- Les prises de courant à l'extérieur doivent être adaptées pour un usage en plein air et doivent se trouver à au moins 2,5 m du prochain conteneur ou réservoir d'eau.
- Ce produit est protégé contre les projections d'eau (IP44). Cet indice de protection est uniquement assuré si la prise de courant utilisée est au moins conforme à cet indice de protection.
- Vérifiez que le produit ne soit pas posé là où une tondeuse à gazon, une tondeuse, des ciseaux ou d'autres outils coupants sont susceptibles d'être utilisés.
- Assurez-vous que le produit est placé de façon à ce que personne ne puisse marcher ou trébucher dessus.
- Si vous avez des questions concernant le produit ou si vous n'êtes pas sûrs, demandez conseil à un électricien.
- **RISQUE DE BLESSURES !**
Lorsque vous retirez le luminaire, veuillez également à enlever les piquets de terre pour prévenir tout risque (par ex. de trébuchement).

● Avant la mise en service

Remarque : Veuillez retirer l'ensemble des matériaux composant l'emballage du produit.

● Montage

- Installez la figurine guirlande 3D [1] sur une surface stable.
- Si vous voulez installer le produit à l'extérieur, fixez si possible la figurine guirlande 3D [1] à l'aide des piquets [3] et de l'attache-câbles [5].
- Vérifiez la stabilité de la figurine guirlande 3D [1].
- Lors du montage à l'intérieur, installez la figurine guirlande 3D [1] sur une surface plane et fixez-la, si possible, à l'aide de l'attache-câbles [5]. Autrement, le produit pourrait ne pas être stable.

● Utilisation

- Branchez la fiche secteur [2] dans la prise. Le produit est allumé.
- Pour éteindre le produit, débranchez la fiche secteur [2] de la prise de courant.

● Fonction minuterie

- Pour activer la fonction minuterie, appuyez sur la touche minuterie [4] après avoir branché le produit sur l'alimentation secteur. La touche minuterie [4] s'allume lorsque la fonction minuterie est activée.
- Le produit éclaire durablement pendant 6 heures avant de se mettre sur pause durant 18 heures. Le produit reprend ensuite un éclairage durant 6 heures avant d'observer une nouvelle pause durant 18 heures.
- Pour désactiver la fonction minuterie, appuyez à nouveau sur la touche minuterie [4] et la lampe de la touche minuterie [4] s'éteint.

● Nettoyage et entretien

ATTENTION ! RISQUE D'ÉLECTROCUTION !

Toujours commencer par débrancher la fiche secteur

 de la prise de courant.

ATTENTION ! RISQUE D'ÉLECTROCUTION !

Pour des raisons de sécurité électrique, il est interdit de nettoyer le produit à l'eau ou avec d'autres liquides ou encore de le plonger dans de l'eau.

- Laissez le produit refroidir avant de le nettoyer. Risque de blessures.
- N'utilisez aucun solvant, essence ou produit similaire. Ces substances pourraient endommager le produit.
- Pour procéder au nettoyage, utilisez uniquement un chiffon sec et non pelucheux.

● Mise au rebut

L'emballage se compose de matières recyclables pouvant être mises au rebut dans les déchetteries locales.



Veillez respecter l'identification des matériaux d'emballage pour le tri sélectif, ils sont identifiés avec des abbréviations (a) et des chiffres (b) ayant la signification suivante : 1-7 : plastiques / 20-22 : papiers et cartons / 80-98 : matériaux composite.



Le produit et les matériaux d'emballage sont recyclables, mettez-les au rebut séparément pour un meilleur traitement des déchets. Le logo Triman n'est valable qu'en France.



Votre mairie ou votre municipalité vous renseigneront sur les possibilités de mise au rebut des produits usagés.



Afin de contribuer à la protection de l'environnement, veuillez ne pas jeter votre produit usagé dans les ordures ménagères, mais éliminez-le de manière

appropriée. Pour obtenir des renseignements concernant les points de collecte et leurs horaires d'ouverture, vous pouvez contacter votre municipalité.

● Garantie

Le produit a été fabriqué selon des critères de qualité stricts et contrôlé consciencieusement avant sa livraison. En cas de défaillance, vous êtes en droit de retourner ce produit au vendeur. La présente garantie ne constitue pas une restriction de vos droits légaux.

Ce produit bénéficie d'une garantie de 3 ans à compter de sa date d'achat. La durée de garantie débute à la date d'achat. Veuillez conserver le ticket de caisse original. Il fera office de preuve d'achat.

Si un problème matériel ou de fabrication devait survenir dans 3 ans suivant la date d'achat de ce produit, nous assurons à notre discrétion la réparation ou le remplacement du produit sans frais supplémentaires. La garantie prend fin si le produit est endommagé suite à une utilisation inappropriée ou à un entretien défaillant.

La garantie couvre les vices matériels et de fabrication. Cette garantie ne s'étend ni aux pièces du produit soumises à une usure normale (p. ex. des piles) et qui, par conséquent, peuvent être considérées comme des pièces d'usure, ni aux dommages sur des composants fragiles, comme des interrupteurs, des batteries ou des éléments fabriqués en verre.

● Faire valoir sa garantie

Pour garantir la rapidité d'exécution de la procédure de garantie, veuillez respecter les indications suivantes :

Veillez conserver le ticket de caisse et la référence du produit (par ex. IAN 123456_7890) à titre de preuve d'achat pour toute demande.

Le numéro de référence de l'article est indiqué sur la plaque d'identification, gravé sur la page de titre de votre manuel (en bas à gauche) ou sur un autocollant apposé sur la face arrière ou inférieure du produit.

En cas de dysfonctionnement du produit, ou de tout autre défaut, contactez en premier lieu le service après-vente par téléphone ou par e-mail aux coordonnées indiquées ci-dessous.

Vous pouvez alors envoyer franco de port tout produit considéré comme défectueux au service clientèle indiqué, accompagné de la preuve d'achat (ticket de caisse) et d'une description écrite du défaut avec mention de sa date d'apparition.

● Service après-vente

Service après-vente France

Tél. : 0800904879

E-Mail : owim@lidl.fr

Service après-vente Suisse

Tél. : 0800562153

E-Mail : owim@lidl.ch









*La fiche secteur est uniquement prévue pour un usage en intérieur.

CE IP44

Legenda dei pittogrammi utilizzati	Pagina 20
Introduzione	Pagina 20
Utilizzo secondo la destinazione d'uso.....	Pagina 20
Contenuto della confezione.....	Pagina 20
Descrizione dei componenti.....	Pagina 20
Dati tecnici.....	Pagina 20
Avvertenze in materia di sicurezza	Pagina 21
Prima della messa in funzione	Pagina 23
Montaggio	Pagina 23
Utilizzo	Pagina 23
Funzione timer	Pagina 23
Pulizia e cura	Pagina 24
Smaltimento	Pagina 24
Garanzia	Pagina 24
Gestione dei casi in garanzia.....	Pagina 24
Assistenza.....	Pagina 25

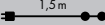
Legenda dei pittogrammi utilizzati

	Tensione / corrente continua		Classe di isolamento II
	Tensione / corrente alternata		Questo simbolo mostra che il prodotto funziona con la rete elettrica.
	Questo prodotto è destinato ad un utilizzo in ambienti interni ed esterni.*		Questo simbolo mostra che la lunghezza del cavo di alimentazione è di ca. 1,5m.
	Timer: 6 ore		Protetto contro gli spruzzi d'acqua

Decorazione natalizia 3D

● Introduzione

Congratulazioni per l'acquisto del vostro nuovo prodotto. Avete optato per un prodotto di alta qualità. Le istruzioni d'uso sono parte integrante di questo prodotto. Esse contengono importanti avvertenze sulla sicurezza, l'impiego e lo smaltimento. Prima dell'utilizzo del prodotto, prendere conoscenza di tutte le istruzioni d'uso e delle avvertenze di sicurezza. Utilizzare il prodotto solo come descritto e per i campi di applicazione indicati. Consegnare tutte le documentazioni su questo prodotto quando viene ceduto a terzi.

● Utilizzo secondo la destinazione d'uso



Questo prodotto è adatto a essere utilizzato quale addobbo luminoso negli ambienti interni ed esterni. Il prodotto è

destinato all'utilizzo in ambito privato e non per scopi commerciali.

- *Spina per solo uso interno.



● Contenuto della confezione

- 1 figura 3D a catena luminosa
- 4 picchetti
- 4 fascette serracavo
- 1 manuale di istruzioni per l'uso

● Descrizione dei componenti

- 1 Figura 3D a catena luminosa
- 2 Spina
- 3 Picchetto
- 4 Tasto timer
- 5 Fascetta serracavo

● Dati tecnici

Tensione di esercizio: 230-240V~, 50 Hz
Classe di isolamento: II/
Classe IP: IP44 (resistente agli spruzzi d'acqua)

LED: 3V \equiv , 0,06 W 24 LED per metro
Potenza nominale: HG05418A-CH: 9W
HG05418B-CH: 13,5W
HG05418C-CH: 13,5W

I LED non sono sostituibili.



Avvertenze in materia di sicurezza

PRIMA DELL'USO LEGGERE ATTENTAMENTE TUTTE LE ISTRUZIONI E LE AVVERTENZE DI SICUREZZA ALLEGATE AL PRODOTTO! IN CASO DI CESSIONE DEL PRODOTTO A TERZI, CONSEGNARE ANCHE L'INTERA DOCUMENTAZIONE!



⚠️ ATTENZIONE! PERICOLO DI MORTE E DI INCIDENTE PER BAM- BINI E INFANTI!

Non lasciare mai i bambini senza sorveglianza con il materiale di imballaggio. Sussiste un pericolo di soffocamento a causa di tale materiale. Spesso i bambini sottovalutano i pericoli. Tenere sempre il prodotto fuori dalla portata dei bambini.

- Questo prodotto non è un giocattolo: tenere fuori dalla portata dei bambini. I bambini potrebbero non riconoscere i pericoli derivanti dall'uso del prodotto.
- Questo prodotto può essere usato da bambini a partire dagli 8 anni di età e da persone con capacità fisiche, sensoriali o

mentali limitate, oppure senza esperienza e conoscenza in merito, qualora sorvegliati o istruiti circa un uso sicuro del prodotto e che comprendano i pericoli ad esso connessi. I bambini non possono giocare con il prodotto. La pulizia e la manutenzione non devono essere eseguite da bambini senza la supervisione di un adulto.



Evitare un eventuale pericolo di morte in- dotto da folgorazione!

- Prima dell'uso assicurarsi che l'alimentazione di rete presente coincida con la tensione d'esercizio necessitata dal prodotto (230-240V~).
- Prima di ogni collegamento alla rete elettrica controllare il prodotto per verificare l'eventuale presenza di danni.
- Non utilizzare mai il prodotto qualora si rilevassero danneggiamenti.
- Il cavo di collegamento non può essere riparato! In caso di danneggiamento del cavo, il prodotto deve essere reso inutilizzabile e smaltito in maniera conforme.

- Questo prodotto non contiene componenti la cui manutenzione possa essere eseguita ad opera dell'utente. Le lampadine non possono essere sostituite.
 - I LED non sono sostituibili.
 - Sostituire l'intero prodotto quando i LED giungono al termine della propria vita media.
 - Non aprire mai nessuno dei componenti elettrici e non inserirvi alcun oggetto.
 - Non aprire né rompere il prodotto.
 - Proteggere il prodotto da spigoli vivi, sollecitazioni meccaniche e superfici calde.
 - Non fissare con ganci o chiodi affilati.
 - Scollegare sempre l'alimentatore dalla presa prima di procedere con montaggio, smontaggio o pulizia.
 - Non afferrare mai la spina o il prodotto con le mani bagnate.
- ⚠ ATTENZIONE! PERICOLO DI SURRISCALDAMENTO!**
- Non coprire il prodotto con coperte, cuscini o simili, né con materiale termoisolante. Non mettere in funzione il prodotto quando all'interno della confezione.
- Utilizzare questo prodotto solamente con i componenti descritti nel presente manuale.
 - In caso di inutilizzo prolungato (ad es. durante le vacanze) scollegare il prodotto dalla rete elettrica.
 - Tenere lontano il prodotto da laghetti o altre riserve d'acqua. Installare il prodotto ad una distanza di almeno 2 m da recipienti di acqua. Evitare i luoghi a rischio allagamento per intense precipitazioni.
 - Collegare il prodotto in ambienti esterni solamente ad una presa elettrica protetta tramite un interruttore differenziale (FI o RCD) con una corrente di guasto massima di 30 mA.
 - Tenere presente che, finché la spina/l'alimentatore è collegato alla presa di corrente, la spina/l'alimentatore riceve un'alimentazione elettrica, seppure minima, anche quando il prodotto non è in funzione. Per uno spegnimento completo dell'apparecchio staccare la spina/l'alimentatore dalla presa di corrente.
 - Non inserire in eventuali cavità presenti sulle superfici.

- Le prese di corrente poste all'esterno devono essere adatte agli ambienti esterni e dovrebbero trovarsi ad almeno 2,5 m di distanza dal contenitore d'acqua o dalla riserva d'acqua più vicini.
- Il prodotto è protetto contro gli spruzzi d'acqua (IP44). Questa categoria di isolamento rimane valida solamente se la presa di corrente utilizzata corrisponde ad almeno questa categoria di protezione.
- Assicurarsi che il prodotto non venga fatto passare in zone in cui potrebbero venire usati apparecchi quali tagliaerba a lama, tagliaerba a filo, cesoie o strumenti da taglio simili.
- Assicurarsi che il prodotto sia sistemato in modo da non essere d'intralcio o calpestato.
- Per domande o dubbi riguardo al prodotto, rivolgersi ad un elettricista.
- **PERICOLO DI LESIONI!** Durante la rimozione della lampada assicurarsi che vengano rimossi anche i picchetti, affinché questi non costituiscano un pericolo (ad esempio di inciampo).

● Prima della messa in funzione

Nota: rimuovere dal prodotto l'intero materiale di imballaggio.

● Montaggio

- Collocare la figura 3D a catena luminosa [1] su un terreno stabile.
- Qualora si desiderasse collocare il prodotto all'esterno, fissare la figura 3D a catena luminosa [1], ove possibile utilizzando i picchetti [3] e le fascette serracavo [5].
- Verificare la stabilità della figura 3D a catena luminosa [1].
- Durante il montaggio all'interno collocare la figura 3D a catena luminosa [1] su un terreno stabile e fissarla (ove possibile) utilizzando le fascette serracavo [5]. In caso contrario, il prodotto potrebbe non essere stabile.

● Utilizzo

- Inserire la spina [2] nella presa di corrente. Il prodotto è acceso.
- Per spegnerlo, rimuovere la spina [2] dalla presa di corrente.

● Funzione timer

- Per attivare la funzione timer, premere il tasto timer [4] dopo aver collegato il prodotto all'alimentazione elettrica. Il tasto timer [4] si illumina quando la funzione timer è attiva.
- Il prodotto si illumina in modalità fissa per 6 ore con una successiva pausa di 18 ore. Una volta riacceso, il prodotto si illumina per altre 6 ore con una successiva pausa di 18 ore.
- Per disattivare la funzione timer, premere nuovamente il tasto timer [4] e la luce del tasto Timer [4] si spegnerà.

● Pulizia e cura

⚠ ATTENZIONE! PERICOLO DI FOLGORAZIONE! Estrarre innanzitutto la spina  dalla presa di corrente.

⚠ ATTENZIONE! PERICOLO DI FOLGORAZIONE! Per motivi di sicurezza elettrica, il prodotto non deve mai essere pulito con acqua o altri liquidi e tanto meno immerso in acqua.

- Prima della pulizia lasciar raffreddare il prodotto. Sussiste un rischio di lesioni.
- Non usare solventi, benzina o simili. Altrimenti il prodotto potrebbe danneggiarsi.
- Per la pulizia utilizzare solamente un panno asciutto e privo di peli.

● Smaltimento

L'imballaggio è composto da materiali ecologici che possono essere smaltiti presso i siti di raccolta locali per il riciclo.



Osservare l'identificazione dei materiali di imballaggio per lo smaltimento differenziato, i quali sono contrassegnati da abbreviazioni (a) e da numeri (b) con il seguente significato: 1-7: plastiche / 20-22: carta e cartone / 80-98: materiali compositi.



Il prodotto e il materiale da imballaggio sono riciclabili. Smaltire separatamente per un ottimale trattamento dei rifiuti. Il logo Triman è valido solamente per la Francia.



E' possibile informarsi circa le possibilità di smaltimento del prodotto usato presso l'amministrazione comunale o cittadina.



Per questioni di tutela ambientale non gettare il prodotto usato tra i rifiuti domestici, ma provvedere invece al suo corretto smaltimento. Presso l'amministrazione competente è possibile ricevere informazioni circa i siti di raccolta e i relativi orari di apertura.

● Garanzia

Il prodotto è stato prodotto secondo severe direttive di qualità e controllato con premura prima della consegna. In caso di difetti del prodotto, l'acquirente può far valere i propri diritti legali nei confronti del venditore. Questi diritti legali non vengono limitati in alcun modo dalla garanzia di seguito riportata.

Questo prodotto è garantito per 3 anni a partire dalla data di acquisto. Il termine di garanzia ha inizio a partire dalla data di acquisto. Conservare lo scontrino di acquisto originale in buone condizioni. Questo documento servirà a documentare l'avvenuto acquisto.

Il prodotto da Lei acquistato dà diritto ad una garanzia di 3 anni a partire dalla data di acquisto. La presente garanzia decade nel caso di danneggiamento del prodotto, di utilizzo o di manutenzione inadeguati.

La prestazione di garanzia vale sia per difetti di materiale che per difetti di fabbricazione. La presente garanzia non si estende a parti del prodotto soggette a normale usura e che possono essere identificate, pertanto, come parti soggette a usura (p. es., le batterie), né a danni su parti staccabili, come interruttore, batterie o simili, realizzate in vetro.

● Gestione dei casi in garanzia

Per garantire un rapido disbrigo delle proprie pratiche, seguire le istruzioni seguenti:

Per ogni richiesta si prega di conservare lo scontrino e il codice dell'articolo (ad es. IAN 123456_7890) come prova d'acquisto.

Il numero d'articolo può essere dedotto dalla targhetta, da un'incisione, dal frontespizio delle istruzioni (in basso a sinistra) oppure dall'adesivo applicato sul retro o sul lato inferiore.

In caso di disfunzioni o avarie, contattare innanzitutto i partner di assistenza elencati di seguito telefonicamente oppure via e-mail.

Si può inviare il prodotto ritenuto difettoso all'indirizzo del centro di assistenza indicato con spedizione esente da affrancatura, completo del documento di acquisto (scontrino) e della descrizione del difetto, specificando anche quando tale difetto si è verificato.

● Assistenza

IT Assistenza Italia

Tel.: 800790789

E-Mail: owim@lidl.it

CH Assistenza Svizzera

Tel.: 0800562153

E-Mail: owim@lidl.ch



*Spina per solo uso interno.

CE IP44

OWIM GmbH & Co. KG

Stiftsbergstraße 1
74167 Neckarsulm
GERMANY

Model-No.: HG05418A-CH/HG05418B-CH/
HG05418C-CH
Version: 06 / 2020

Stand der Informationen - Version des informations
Versione delle informazioni: 05 / 2020
Ident.-No.: HG05418A-CH/B-CH/C-CH052020-CH

IAN 336912_2001

