



www.lidl-service.com

GEFLECHT-RELAXSESSEL
WICKER RECLINING CHAIR
FAUTEUIL RELAX TRESSÉ

DE AT CH

GEFLECHT-RELAXSESSEL

Gebrauchsanweisung

FR BE

FAUTEUIL RELAX TRESSÉ

Notice de montage

CZ

RELAXAČNÍ KŘESLO

Návod k použití

PT

CADEIRA DE DESCANSO ENTRANÇADA

Instruções de montagem

GB IE

WICKER RECLINING CHAIR

Instructions for use

NL BE

GEVLOCHTEN RELAXSTOEL

Gebruiksaanwijzing

ES

SILLÓN-TUMBONA DE ENTRAMADO

Instrucciones de montaje

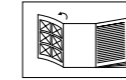

DE AT CH

Klappen Sie vor dem Lesen die Seite mit den Abbildungen aus und machen Sie sich anschließend mit allen Funktionen des Artikels vertraut.

GB IE

Before reading, fold out the illustration page and get to know all of the functions of your unit.

FR BE

Dépliez la page avec les illustrations avant la lecture et informez-vous ensuite au sujet des fonctions de l'appareil.

NL BE

Klap voor het lezen de pagina met de afbeeldingen open en maak u vervolgens vertrouwd met alle functies van het apparaat.

CZ

Před čtením si nejdříve vyklopte stránku s obrázky a seznamte se se všemi funkcemi přístroje.

ES

Antes de leer, abra la página con las ilustraciones y familiarícese seguidamente con todas las funciones del aparato.

PT

Antes de ler, vire o lado com as imagens para fora e familiarize-se com todas as funções do aparelho.

DE/AT/CH	Gebrauchs- und Sicherheitshinweise	Seite	08
GB/IE	Instructions and Safety Notice	Page	10
FR/BE	Instructions d'utilisation et de sécurité	Page	12
NL/BE	Gebruiksaanwijzingen en veiligheidsinstructies	Pagina	15
CZ	Pokyny k používání a bezpečnostní upozornění	Stránky	17
ES	Instrucciones de manejo y seguridad	Página	19
PT	Manual de instruções e indicações de segurança	Página	21

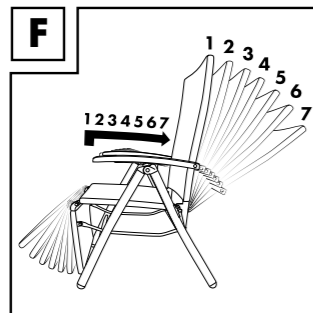
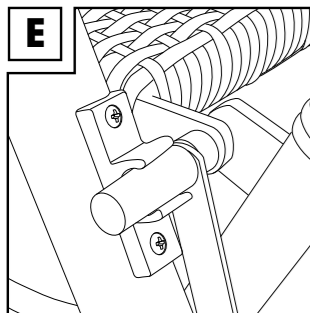
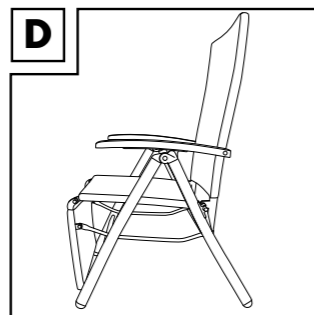
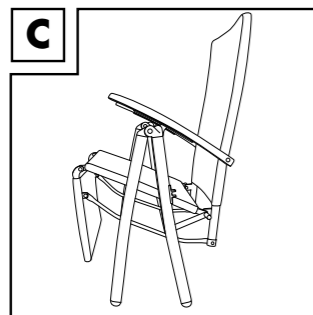
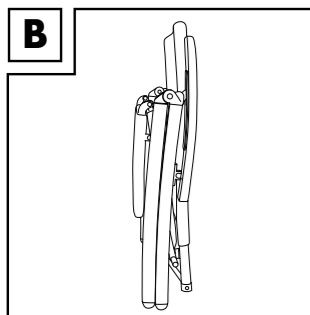
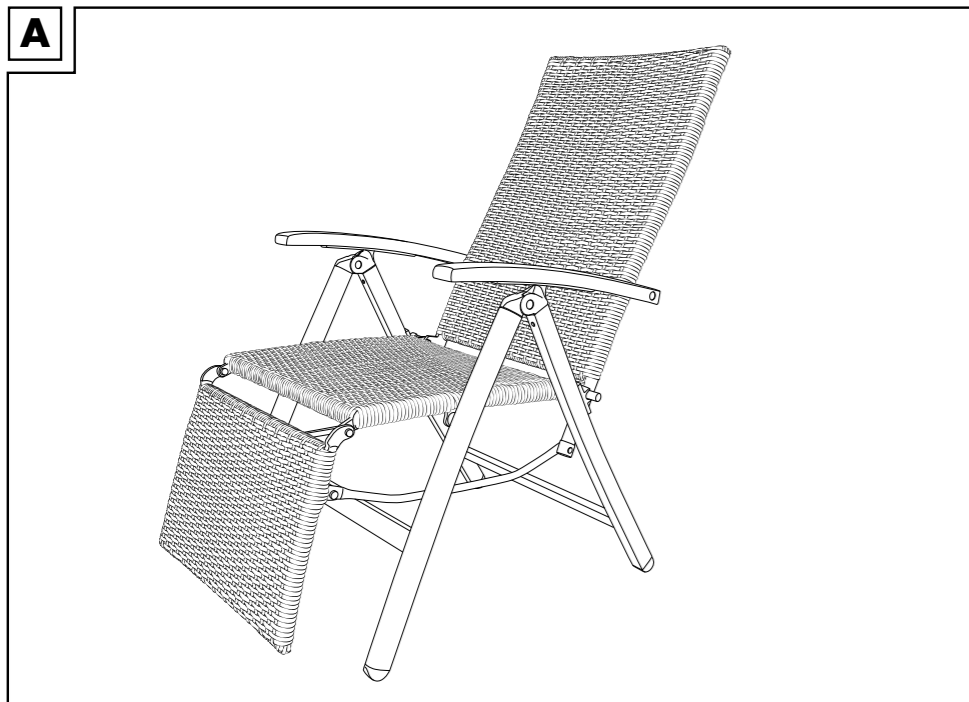

DE AT CH

**WICHTIG, FÜR SPÄTERE BEZUGNAHME
AUFBEWAHREN: SORGFÄLTIG LESEN!**

GB IE

**IMPORTANT: RETAIN FOR LATER
REFERENCE; PLEASE READ CAREFULLY!**

FR BE

**IMPORTANT. LIRE ATTENTIVEMENT !
A CONSERVER POUR RÉFÉRENCE
ULTÉRIEURE.**

NL BE

**BELANGRIJK: BEWAREN OM LATER TE
RAADPLEGEN. ZORGVULDIG LEZEN!**

CZ

**DŮLEŽITÉ, USCHOVEJTE PRO POZDĚJŠÍ
ZHLÉDNUTÍ: ČTĚTE PEČLIVĚ!**

ES

**IMPORTANTE: GUARDAR PARAR REFE-
RENCIA FUTURA ¡LEER ATENTAMENTE!**

PT

**IMPORTANTE, GUARDAR PARA REFERÊN-
CIA FUTURA: LER ATENTAMENTE!**

DE AT CH

Lieferumfang	8
Technische Daten	8
Bestimmungsgemäße Verwendung	8
Sicherheitshinweise	8
Lebensgefahr	8
Verletzungsgefahr	8
Vermeidung von Sachschäden	8
Verwendung	8
Reinigung und Pflege	8 - 9
Pflegehinweise	8
Lagerung	9
Hinweise zur Entsorgung	9
3 Jahre Garantie	9

FR BE

Livraison	12
Données techniques	12
Utilisation conforme	12
Consignes de sécurité	12
Danger de mort	12
Risque de blessure	12
Comment éviter les dégâts matériels.....	12
Utilisation	12
Nettoyage et entretien	12
Consigne de nettoyage	12
Rangement	12
Mise au rebut	13
3 ans de garantie	13 - 14

CZ

Rozsah dodávky	17
Technické údaje	17
Použití v souladu s určením	17
Bezpečnostní pokyny	17
Ohrožení života	17
Nebezpečí úrazu	17
Vyloučení věcných škod	17
Použití.....	17
Čištění a péče	17
Postup při ošetření	17
Uložení	17
Pokyny k likvidaci	17
3 roky záruky	18

GB IE

Scope of Delivery	10
Technical Data	10
Intended Use	10
Safety Instructions	10
Risk of Death	10
Risk of Injury	10
Avoid Damage to Property	10
Use	10
Cleaning and Care	10
Care Information	10
Storage	10
Disposal	11
3-Year Warranty	11

NL BE

Leveringsomvang	15
Technische gegevens	15
Reglementair gebruik	15
Veiligheidsadviezen	15
Levensgevaar	15
Blessurerisico	15
Preventie van materiële schade	15
Gebruik	15
Reiniging en onderhoud	15
Onderhoudsadvies	15
Bewaren	15
Afvalverwerking	16
3 jaar garantie	16

ES

Contenido	19
Especificaciones Técnicas	19
Uso adecuado	19
Indicaciones de seguridad	19
Peligro de muerte	19
Peligro de lesiones	19
Prevención de daños materiales	19
Uso	19
Limpieza y cuidados	19
Aviso sobre la limpieza	19
Guardado	19
Advertencias sobre la eliminación de desechos	20
Garantía de 3 años	20

PT	
Conteúdo fornecido	21
Dados Técnicos	21
Utilização indicada	21
Indicações de segurança	21
Risco de vida	21
Perigo de acidente	21
Evitar danos materiais	21
Utilização	21
Limpeza e conservação	21
Cuidados a ter	21
Armazenamento	21
Indicações referentes à eliminação	22
3 Anos de garantia	22



Herzlichen Glückwunsch!

Mit Ihrem Kauf haben Sie sich für einen hochwertigen Artikel entschieden. Machen Sie sich vor der ersten Verwendung mit dem Artikel vertraut.

Lesen Sie hierzu aufmerksam die nachfolgende Gebrauchsanweisung.

Benutzen Sie den Artikel nur wie beschrieben und für die angegebenen Einsatzbereiche. Bewahren Sie diese Anweisung gut auf. Händigen Sie alle Unterlagen bei Weitergabe des Artikels an Dritte ebenfalls mit aus.

Lieferumfang

1 x Geflecht-Relaxsessel
1 x Gebrauchsanweisung

Technische Daten

Maße: ca. 58 x 113 x 74 cm (T x H x B)



Maximales Benutzergewicht: 110 kg

Bestimmungsgemäße

Verwendung

Der Artikel ist nicht für den gewerblichen Gebrauch bestimmt. Der Artikel ist für den Gebrauch im Wohnbereich, z. B. Balkon, Terrasse oder Garten konzipiert.

Sicherheitshinweise

⚠ Lebensgefahr!

- Lassen Sie Kinder niemals unbeaufsichtigt mit dem Verpackungsmaterial. Es besteht Erstickungsgefahr.

⚠ Verletzungsgefahr!

- Achten Sie beim Auseinanderklappen des Artikels darauf, dass der Stift (Abb. E) eingerastet ist!
- Achten Sie vor der Benutzung des Artikels auf die richtige Stabilität!
- Stellen Sie den Artikel auf einen ebenen Untergrund.
- Achten Sie beim Auf- und Zuklappen besonders auf Ihre Finger. Es besteht eine Verletzungsgefahr durch Quetschungen.

- Achten Sie darauf, dass die Klappfunktion ordnungsgemäß arretiert ist, bevor Sie den Artikel benutzen.
- Achten Sie darauf, dass der Artikel vollständig ausgespannt wurde, bevor Sie den Artikel benutzen.
- Der Artikel darf nur unter Aufsicht von Erwachsenen und nicht als Spielzeug verwendet werden.
- Der Artikel darf immer nur von einer Person verwendet werden.
- Prüfen Sie den Artikel vor jedem Gebrauch auf Beschädigungen oder Abnutzungen.
- Rücken oder Armlehnen dürfen nicht als Sitzflächen benutzt werden.
- Den Artikel nicht in der Nähe von offenem Feuer verwenden.

⚠ Vermeidung von Sachschäden!

- Sichern Sie den Artikel bei extremen Wetterbedingungen, wie z. B. bei starkem Wind. Lagern Sie den Artikel in geschützten Räumen.

Verwendung

Klappen und Arretieren Sie den Artikel wie in den Abbildungen B bis F dargestellt.

Reinigung und Pflege

- Beachten Sie, dass sich Holz durch wechselnde Temperaturen, Luftfeuchtigkeit und andere Einflüsse verändern kann.
- Das Holz im Artikel ist ein Naturprodukt und daher kann es in Farbe und Struktur zu kleinen Abweichungen kommen.

Pflegehinweise

- Reinigen Sie den Artikel mit einer weichen Bürste und milder Seifenlauge.
- Lassen Sie den Artikel nach der Reinigung vollständig trocknen.
- Behandeln Sie den Artikel mit Holzpflegeöl aus dem Fachhandel. Die Pflege sollten Sie mehrmals pro Saison durchführen. Das Holz muss für den Pflegevorgang vollständig trocken sein!
- Befolgen Sie die Herstellerhinweise des ausgewählten Pflegeöls.

Lagerung

Um möglichst lange Freude mit dem Artikel zu haben, empfehlen wir, ihn bei Nichtgebrauch immer trocken und sauber in einem temperierten Raum zu lagern.

Hinweise zur Entsorgung

Verpackung und Artikel bitte umweltgerecht und sortenrein entsorgen! Entsorgen Sie den Artikel über einen zugelassenen Entsorgungsbetrieb oder über Ihre kommunale Gemeindeverwaltung. Beachten Sie die aktuell geltenden Vorschriften.

3 Jahre Garantie

Der Artikel wurde mit großer Sorgfalt und unter ständiger Kontrolle produziert. Sie erhalten auf diesen Artikel drei Jahre Garantie ab Kaufdatum. Bitte bewahren Sie den Kassenbon auf. Die Garantie gilt nur für Material- und Fabrikationsfehler und entfällt bei missbräuchlicher oder unsachgemäßer Behandlung. Ihre gesetzlichen Rechte, insbesondere die Gewährleistungsrechte, werden durch diese Garantie nicht eingeschränkt.

Bei etwaigen Beanstandungen wenden Sie sich bitte an die unten stehende Service-Hotline oder setzen Sie sich per E-Mail mit uns in Verbindung. Unsere Servicemitarbeiter werden das weitere Vorgehen schnellstmöglich mit Ihnen abstimmen. Wir werden Sie in jedem Fall persönlich beraten.

Die Garantiezeit wird durch etwaige Reparaturen aufgrund der Garantie, gesetzlicher Gewährleistung oder Kulanz nicht verlängert. Dies gilt auch für ersetzte und reparierte Teile. Nach Ablauf der Garantie anfallende Reparaturen sind kostenpflichtig.

IAN: 279881

(DE) Service Deutschland

Tel.: 0800-5435111

E-Mail: deltasport@lidl.de

(AT) Service Österreich

Tel.: 0820 201 222 (0,15 EUR/Min.)

E-Mail: deltasport@lidl.at

(CH) Service Schweiz

Tel.: 0842 665566 (0,08 CHF/Min.,

Mobilfunk max. 0,40 CHF/Min.)

E-Mail: deltasport@lidl.ch

Ersatzteile zu Ihrem Artikel finden Sie auch unter:

www.delta-sport.com, Rubrik Service - Ersatzteilservice Lidl



ERLEBEN SIE DIE FASZINIERENDE FLORABEST-APP!

1. Laden Sie sich im Store für Ihr iOS- oder Android-Gerät die kostenlose App FLORABEST herunter
2. Starten Sie die App und erleben Sie:
 - mit Hilfe von Augmented Reality (AR) eine stilvolle Garten- und Terrassengestaltung.
 - die Vielfalt der Florabest-Gartenmöbel.
 - Pflegehinweise und Tipps für eine lange Freude an Ihren Florabest-Gartenmöbeln.



Congratulations!

With your purchase you have decided on a high-quality product. Get to know the product before you start to use it.

Carefully read the following operating instructions.

Use the product only as described and only for the given areas of application. Keep these instructions safe. When passing the product on to a third party, always make sure that the documentation is included.

Scope of Delivery

1 x Wicker reclining chair
1 x Instructions for use

Technical Data

Size: approx. 58 x 113 x 74cm (L x H x B)



Maximum load capacity: 110kg

Intended Use

This article is not intended for commercial use. The article is designed for use in the private living area, e.g. balcony, terrace or garden.

Safety Instructions

Risk of Death!

- Never leave children with the packaging material without supervision. Risk of suffocation.

Risk of Injury!

- Ensure that the rod (figure E) clicks into place when you open the article!
- Ensure the correct stability has been achieved before using the article.
- Place the article on a level surface.
- Take particular care not to trap your fingers when opening and closing the article. There is a risk of injury by crushing.
- Ensure that the folding function is correctly locked before using the article.
- Ensure that the article has been fully opened before using the article.

- The article may only be used with adult supervision and may not be used as a toy.
- The article may only be used by one person at a time.
- Check the article for damage or wear before each use.
- Do not use the back or armrests as a seat.
- Do not use the article in the vicinity of an open flame.

Avoid Damage to Property!

- Secure the article during extreme weather conditions, e.g. in strong winds. Store the article in a sheltered room.

Use

Unfold and lock the article in place as shown in figures B to F.

Cleaning and Care

- Please take note that the wood can alter its characteristics because of changing temperatures, humidity, and other factors.
- The wood used in the article is a natural product and it is therefore possible that there will be small discrepancies in colour and structure.

Care Information

- Clean the article with a soft brush and a mild soap solution.
- Leave the article to dry completely after cleaning.
- Treat the article with wood treatment oil from specialist suppliers. Treat the products several times every season. The wood must be completely dry before treatment!
- Follow the manufacturer's instructions on the selected treatment oil.

Storage

We recommend that you always store the article in a dry, clean and temperature-controlled room in order to enjoy it for as long as possible.

Disposal

Please dispose of the product and packaging in an environmentally friendly manner, separating different materials for recycling as required! Dispose of this item through an authorised disposal company or through your local waste disposal facilities - ask your local authority for information if further guidance is required. Ensure that you comply with all regulations currently in force.

3-Year Warranty

The product was produced with great care and under constant supervision. You receive a three-year warranty for this product from the date of purchase. Please retain your receipt. The warranty applies only to material and workmanship and does not apply to misuse or improper handling. Your statutory rights, especially the warranty rights, are not affected by this warranty. With regard to complaints, please contact the following service hotline or contact us by e-mail. Our service employees will advise as to the subsequent procedure as quickly as possible. We will be personally available to discuss the situation with you.

Any repairs under the warranty, statutory guarantees or through goodwill do not extend the warranty period. This also applies to replaced and repaired parts. Repairs after the warranty are subject to a charge.

IAN: 279881

GB Service Great Britain
Tel.: 0871 5000 720
(£ 0.10/Min.)
E-Mail: deltasport@lidl.co.uk

IE Service Ireland
Tel.: 1890 930 034
(0,08 EUR/Min., (peak))
(0,06 EUR/Min., (off peak))
E-Mail: deltasport@lidl.ie

You can also find spare parts for your product at:
www.delta-sport.com, category Service - Lidl Spare Parts Service



EXPERIENCE THE FASCINATING FLORABEST APP!

1. Download the free FLORABEST app to your iOS or Android device from the relevant app store.
2. Start the app and experience:
 - Stylish garden and terrace designs using Augmented Reality (AR).
 - The wide range of Florabest garden furniture.
 - Care notes and tips on how to enjoy your Florabest garden furniture for as long as possible.



Félicitations !

Vous avez acquis un produit de haute qualité. Apprenez à connaître le produit avant sa première utilisation.

Lisez pour cela attentivement le mode d'emploi suivant.

N'utilisez le produit que comme décrit et pour les zones d'application indiquées. Veuillez conserver ce mode d'emploi. Transmettez tous les documents en cas de cessation du produit à une tierce personne.

Livraison

- 1 Fauteuil relax tressé
- 1 Mode d'emploi

Données techniques

Dimensions : ca. 58 x 113 x 74 cm (H x P x l)



Charge maximale : 110 kg

Utilisation conforme

Cet article n'est pas destiné à un usage commercial. Cet article est conçu pour un usage domestique, par exemple sur le balcon, la terrasse ou dans le jardin.

Consignes de sécurité



Danger de mort !

- Ne jamais laisser les enfants sans surveillance avec le matériel d'emballage : il existe un risque d'étouffement.



Risque de blessure !

- Au dépliage de l'article, veiller à ce que la tige (Fig. E) soit encliquetée !
- Veiller à la bonne stabilité de l'article avant de l'utiliser !
- Placer l'article sur une surface plane.
- Faire particulièrement attention aux doigts lors de l'ouverture et de la fermeture. Il existe un risque de blessure par écrasement.
- Veiller à ce que la fonction de rabattement soit bloquée avant d'utiliser l'article.
- Veiller à ce que l'article soit entièrement déployé avant de l'utiliser.

- Cet article n'est pas un jouet ! Il ne doit être utilisé que sous la surveillance d'adultes.
- L'article ne doit être utilisé que par une personne à la fois.
- Vérifier d'éventuels dommages ou usures sur l'article avant chaque utilisation.
- Ne pas s'asseoir sur le dossier ou les accoudoirs.
- Ne pas utiliser l'article à proximité d'une flamme ouverte.



Comment éviter les dégâts matériels

- Sécuriser l'article en cas de conditions météorologiques extrêmes, par exemple par vent fort. Ranger l'article dans une pièce à l'abri.

Utilisation

Ouvrir et bloquer l'article comme montré sur les figures B à F.

Nettoyage et entretien

- Veuillez noter que le bois peut se modifier sous l'influence des changements de température, de l'humidité et autres.
- Le bois contenu dans cet article est un produit naturel et peut présenter de légères différences de couleur et de structure.

Consigne de nettoyage

- Nettoyer l'article avec une brosse douce et de l'eau légèrement savonneuse.
- Après le nettoyage, laisser l'article sécher complètement.
- Traiter l'article avec une huile pour le bois disponible dans le commerce spécialisé. Le traitement doit être effectué plusieurs fois par saison. Le bois doit être complètement sec avant de commencer le traitement !
- Respectez les consignes du fabricant de l'huile d'entretien choisie.

Rangement

Pour profiter longtemps de cet article, nous recommandons de le ranger en cas de non-utilisation dans un endroit sec et propre, à température ambiante.

Mise au rebut

L'emballage et l'article doivent être éliminés de manière favorable à l'environnement. Éliminez l'article par l'intermédiaire d'une entreprise de recyclage autorisée ou via les services compétents de votre commune. Veuillez tenir compte des directives actuelles en vigueur.



Ce produit est recyclable. Il est soumis à la responsabilité élargie du fabricant et est collecté séparément.

3 ans de garantie

Le produit a été fabriqué avec le plus grand soin et sous un contrôle permanent. Vous avez sur ce produit une garantie de trois ans à partir de la date d'achat. Conservez le ticket de caisse.

La garantie est uniquement valable pour les défauts de matériaux et de fabrication, elle perd sa validité en cas de maniement incorrect ou non conforme. Vos droits légaux, tout particulièrement les droits relatifs à la garantie, ne sont pas limités par cette garantie.

En cas d'éventuelles réclamations, veuillez vous adresser à la hotline de garantie indiquée ci-dessous ou nous contacter par e-mail. Nos employés du service client vous indiqueront la marche à suivre le plus rapidement possible. Nous vous remercions personnellement dans tous les cas.

La période de garantie n'est pas prolongée par d'éventuelles réparations sous la garantie, les garanties implicites ou le remboursement. Ceci s'applique également aux pièces remplacées et réparées. Les réparations nécessaires sont à la charge de l'acheteur à la fin de la période de garantie.

Article L211-16 du Code de la consommation

Lorsque l'acheteur demande au vendeur, pendant le cours de la garantie commerciale qui lui a été consentie lors de l'acquisition ou de la réparation d'un bien meuble, une remise en état couverte par la garantie, toute période d'immobilisation d'au moins sept jours vient s'ajouter à la durée de la garantie qui restait à courir.

Cette période court à compter de la demande d'intervention de l'acheteur ou de la mise à disposition pour réparation du bien en cause, si cette mise à disposition est postérieure à la demande d'intervention.

Indépendamment de la garantie commerciale souscrite, le vendeur reste tenu des défauts de conformité du bien et des vices rédhibitoires dans les conditions prévues aux articles L211-4 à L211-13 du Code de la consommation et aux articles 1641 à 1648 et 2232 du Code Civil.

Article L211-4 du Code de la consommation

Le vendeur est tenu de livrer un bien conforme au contrat et répond des défauts de conformité existant lors de la délivrance.

Il répond également des défauts de conformité résultant de l'emballage, des instructions de montage ou de l'installation lorsque celle-ci a été mise à sa charge par le contrat ou a été réalisée sous sa responsabilité.

Article L211-5 du Code de la consommation

Pour être conforme au contrat, le bien doit :

1° Être propre à l'usage habituellement attendu d'un bien semblable et, le cas échéant :

- correspondre à la description donnée par le vendeur et posséder les qualités que celui-ci a présentées à l'acheteur sous forme d'échantillon ou de modèle ;
- présenter les qualités qu'un acheteur peut légitimement attendre eu égard aux déclarations publiques faites par le vendeur, par le producteur ou par son représentant, notamment dans la publicité ou l'étiquetage ;

2° Ou présenter les caractéristiques définies d'un commun accord par les parties ou être propre à tout usage spécial recherché par l'acheteur, porté à la connaissance du vendeur et que ce dernier a accepté.

Article L211-12 du Code de la consommation

L'action résultant du défaut de conformité se prescrit par deux ans à compter de la délivrance du bien.

Article 1641 du Code civil

Le vendeur est tenu de la garantie à raison des défauts cachés de la chose vendue qui la rendent impropre à l'usage auquel on la destine, ou qui diminuent tellement cet usage que l'acheteur ne l'aurait pas acquise, ou n'en aurait donné qu'un moindre prix, s'il les avait connus.

Article 1648 1er alinéa du Code civil

L'action résultant des vices rédhibitoires doit être intentée par l'acquéreur dans un délai de deux ans à compter de la découverte du vice.

Les pièces détachées indispensables à l'utilisation du produit sont disponibles pendant la durée de la garantie du produit.

IAN : 279881

FR Service France

Tel. : 0800 919270

E-Mail : deltasport@lidl.fr

BE Service Belgique

Tel. : 070 270 171

(0,15 EUR/Min.)

E-Mail : deltasport@lidl.be

Veuillez trouver les pièces de rechange pour votre produit sur : www.delta-sport.com, rubrique Service - Service des pièces de rechange Lidl



DÉCOUVREZ LA FASCINANTE APPLICATION FLORABEST !

1. Dans AppleStore sous iOS ou dans Google Play sous Android, téléchargez l'application gratuite FLORABEST.
2. Démarrez l'appli et découvrez :
 - à l'aide de la réalité augmentée (RA), un aménagement stylé de jardin et de terrasse.
 - la diversité des meubles de jardin Florabest.
 - des consignes d'entretien et des conseils pour profiter longtemps de vos meubles de jardin Florabest.



Hartelijk gefeliciteerd!

Met de aankoop hebt u gekozen voor een hoogwaardig product. Maak u daarom voor de eerste ingebruikname vertrouwd met het product.

Lees hiervoor deze gebruiksaanwijzing aandachtig door.

Gebruik het product alleen zoals beschreven en uitsluitend voor de aangegeven doeleinden. Bewaar de handleiding zorgvuldig. Als u het product aan derden geeft, dient u ook deze documenten te overhandigen.

Leveringsomvang

- 1 x Gevlochten relaxstoel
- 1 x Gebruiksaanwijzing

Technische gegevens

Afmetingen: ca. 58 x 113 x 74 cm (l x H x b)



Maximale belasting: 110 kg

Reglementair gebruik

Dit artikel is niet bestemd voor commercieel gebruik. Het artikel is ontworpen voor gebruik in een woonomgeving, bijv. op het balkon, op het terras of in de tuin.

Veiligheidsadviezen

Levensgevaar!

- Laat kinderen nooit zonder toezicht met het verpakkingsmateriaal spelen. Er bestaat verstikkingsgevaar.

Blessurerisico!

- Zorg ervoor dat bij het uitklappen van het artikel de stift (afb. E) vergrendeld is!
- Let bij gebruik van het artikel op de juiste stabiliteit!
- Plaats het artikel uitsluitend op een effen ondergrond.
- Let bij het open- en dichtklappen op uw vingers. Er bestaat blessurerisico door kneuzingen.
- Controleer of de klapfunctie naar voorschrift vergrendeld is, alvorens het artikel te gebruiken.

- Controleer of het artikel volledig uitgespannen is, alvorens het te gebruiken.
- Het artikel mag uitsluitend onder toezicht van volwassenen en niet als speelgoed worden gebruikt.
- Het artikel mag altijd slechts door één persoon worden gebruikt.
- Controleer, het artikel vóór elk gebruik op beschadigingen of slijtage.
- De rugleuning en de armleuningen mogen niet als zitvlakken worden gebruikt.
- Het artikel niet in de buurt van open vuur gebruiken.

Preventie van materiële schade!

- Beveiligt het artikel bij extreme weersomstandigheden, zoals bv. bij felle wind. Berg het artikel op in beschermde ruimtes.

Gebruik

Het artikel uitklappen en vergrendelen zoals in de afbeeldingen B tot F getoond wordt.

Reiniging en onderhoud

- Neem in acht dat hout door wisselende temperaturen, luchtvochtigheid en andere invloeden wijzigingen kan ondergaan.
- Het hout in het artikel is een natuurproduct en daarom kan het qua kleur en structuur tot kleine afwijkingen komen.

Onderhoudsadvies

- Reinig het artikel met een zachte borstel en een milde zeepoplossing.
- Laat het artikel na de reiniging volledig drogen.
- Behandel het artikel met houtverzorgende olie uit de vakhandel. Het onderhoud dient u meermaals per seizoen uit te voeren. Het hout moet voor het onderhoud volledig droog zijn!
- Geef voor de geselecteerde onderhoudsolie gevolg aan de door de fabrikant gegeven aanwijzingen.

Bewaren

Om zo lang mogelijk plezier van het artikel te hebben, adviseren wij bij niet-gebruik het artikel altijd droog en schoon in een ruimte met gematigde temperatuur te bewaren.

Afvalverwerking

Believe u op een milieuvriendelijke manier van de verpakking te ontdoen! Doe daarvoor een beroep op een erkend afvalverwerkingsbedrijf of op uw gemeenteadministratie. Houd rekening met de voorschriften die op dat moment gelden.

3 jaar garantie

Het product is geproduceerd met grote zorg en onder voortdurende controle. U ontvangt een garantie van drie jaar op dit product, vanaf de datum van aankoop.

Bewaars alstublieft uw aankoopbewijs. De garantie geldt alleen voor materiaal- en fabricagefouten en vervalt bij foutief of oneigenlijk gebruik.

Uw wettelijke rechten, met name het garantierecht, worden niet beïnvloed door deze garantie. In geval van reclamaties dient u zich aan de benedende genoemde service-hotline te wenden of zich per e-mail met ons in verbinding te zetten. Onze servicemedewerkers zullen de verdere handelswijze zo snel mogelijk met u afspreeken. Wij zullen u in ieder geval persoonlijk te woord staan.

De garantieperiode wordt na eventuele reparaties en op basis van de garantie, wettelijke garantie of coulance niet verlengd. Dit geldt ook voor vervangen en gerepareerde delen.

Na afloop van de garantieperiode dienen eventuele reparaties te worden betaald.

IAN: 279881

(BE) Service België

Tel.: 070 270 171

(0,15 EUR/Min.)

E-Mail: deltasport@lidl.be

(NL) Service Nederland

Tel.: 0900 0400223

(0,10 EUR/Min.)

E-Mail: deltasport@lidl.nl

Reserve-onderdelen voor uw product vindt u ook via:

www.delta-sport.com, rubriek Service - reserve-onderdelen-service Lidl



MAAK KENNIS MET DE FASCINERENDE FLORABEST-APP!

1. Download in de winkel voor uw iOS- of Android-toestel de gratis app FLORABEST.
2. Start de app en maak kennis met:
 - een stijlvolle tuin- en terrasrichting met behulp van Augmented Reality (AR).
 - de diversiteit van de Florabest-tuinmeubelen.
 - onderhoudsinstructies en tips om lang plezier aan uw Florabest-tuinmeubelen te beleven.



Srdečně blahopřejeme!

Vaši koupí jste se rozhodli pro jakostní produkt. Před uvedením do provozu se nejdříve seznámte s celým produktem.

Přečtěte si pozorně následující návod k obsluze.

Používejte produkt jen tak, jak je popsáno a jen v doporučených oblastech. Uchovejte si tento návod. Při předávání produktu třetí osobě předávejte i všechny příslušné podklady.

Rozsah dodávky

- 1 x relaxační křeslo
- 1 x návod k použití

Technické údaje

Míry: cca 58 x 113 x 74 cm (hl. x v x š)



Maximální váha uživatele: 110 kg

Použití v souladu s určením

Výrobek není určen pro použití v podnikání. Výrobek slouží pro potřebu v oblasti bydlení, např. na balkón, terasu, zahradu.

Bezpečnostní pokyny

⚠️ Ohrožení života!

- Nikdy nenechávejte děti bez dozoru s obalovacím materiálem. Je tu nebezpečí udušení.

⚠️ Nebezpečí úrazu!

- Při rozkládání výrobku dejte pozor na to, že je u něho zaklapnut kolíček (obr. E)!
- Před použitím výrobku dejte pozor na správnou stabilitu!
- Výrobek stavte na rovný podkladu.
- Při rozkládání a skládání dávejte zvlášť pozor na své prsty. Je tu nebezpečí úrazu přiskřípnutím.
- Před tím, než výrobek použijete, dbejte na to, aby zaklapnutí řádně fungovalo.
- Před tím, než výrobek použijete, dbejte na to, aby jeho napnutí bylo úplné.
- Výrobek smí být používán pouze pod dohledem dospělých a nikoli jako hračka.
- Výrobek smí používat vždy pouze jedna osoba.

- Před každým použitím přezkontrolujte opotřebenění výrobku, a zda není poškozen.
- Opěrky zad a rukou nesmí být používány jako sedačky.
- Výrobek nepoužívejte v blízkosti otevřeného ohně.

⚠️ Vyloučení věcných škod!

- Výrobek zajistěte při extrémních povětrnostních podmínkách, jako např. při silném větru. Výrobek ukládejte v chráněných prostorech.

Použití

Sklápějte a aretujte výrobek tak, jak je znázorněno na vyobrazeních B až F.

Čištění a péče

- Mějte na paměti, že dřevo se může měnit střídáním teplot, vlhkosti vzduchu a jinými vlivy.
- Dřevo ve výrobku je přírodní produkt, a proto může dojít k malým odchylkám v barvě a struktuře.

Postup při ošetření

- Čištění výrobku provádějte pomocí měkkého kartáče a jemným mýdlovým roztokem.
- Po provedeném čištění nechte výrobek úplně uschnout.
- Výrobek ošetřujte olejem na dřevo z e specializovaného obchodu. Ošetření byste měli provádět vícekrát za sezónu. Dřevo musí být v průběhu ošetřování dokonale suché!
- U vybraného oleje na údržbu se řiďte pokyny výrobce.

Uložení

Abyste si pokud možno užili dlouho potěšení z tohoto výrobku, doporučujeme Vám, pokud ho nepoužíváte, abyste ho přechovávali vždy v suchém, čistém a temperovaném prostoru.

Pokyny k likvidaci

Obal a výrobek prosím roztráďte a ekologicky zlikvidujte! Výrobek zlikvidujte prostřednictvím uznávaného likvidačního podniku nebo vašeho komunálního sběrného střediska. Dodržujte aktuálně platné předpisy.

3 roky záruky

Produkt byl vyrobený s velkou pečlivostí a byl průběžně kontrolován ve výrobní procesu. Na tento produkt obdržíte tříroční záruku ode dne zakoupení. Uchovávejte si pokladní stvrženku. Záruka se vztahuje jen na vady materiálu a chyby z výroby, nevztahuje se na závady způsobené neodborným zacházením nebo použitím k jinému účelu. Tato záruka neomezuje Vaše zákonná ani záruční práva. Při případných reklamacích se obraťte na dole uvedenou servisní horkou linku nebo nám zašlete email. Náš servisní pracovník s Vámi co nejrychleji upřesní další postup. V každém případě Vám osobně poradíme. Záruční doba se neprodlužuje po případných opravách v době záruky ani v případě zákonného ručení nebo kulance. Toto platí také pro náhradní a opravené díly. Opravy prováděné po vypršení záruční lhůty se platí.

IAN: 279881

 Servis Česko
Tel.: 800143873
E-Mail: deltasport@lidl.cz

Náhradní díly pro Váš výrobek najdete také na webové stránce: www.delta-sport.com, Rubrika Servis - Servis pro náhradní díly Lidl



VYZKOUŠEJTE FASCINUJÍCÍ FLORABEST APP!

1. Stáhněte si ze Store pro Váš přístroj se systémem iOS nebo Android bezplatně App FLORABEST.
2. Nastartujte App a vyzkoušejte:
 - pomocí Augmented Reality (AR) stylové utváření zahrad a teras.
 - mnohotvárnost zahradního nábytku Florabest.
 - návody týkající se péče a tipy, díky kterým se můžete z Vašeho zahradního nábytku Florabest dlouho těšit.



¡Enhorabuena!

Con la compra de este artículo ha adquirido un producto de excelente calidad.

Antes de utilizarlo por primera vez, familiarícese con él leyendo atentamente las siguientes instrucciones de uso.

Utilice el producto según lo indicado aquí y solo para los ámbitos de uso descritos. Conserve estas instrucciones de uso para futuras consultas y, en el caso de que en algún momento entregara el producto a terceros, no se olvide de adjuntar también las presentes instrucciones.

Contenido

1 Sillón-tumbona de entramado

1 Instrucciones de montaje

Especificaciones Técnicas

Dimensiones: aprox. 58 x 113 x 74 cm

(a x a x p)



Máx. peso del usuario: 110 kg

Uso adecuado

El artículo no está diseñado para uso comercial. Ha sido concebido para su uso en áreas de vivienda como por ejemplo balcones, terrazas y jardines.

Indicaciones de seguridad



¡Peligro de muerte!

- Nunca deje a los niños con el material de embalaje sin supervisión. Podrían estar en riesgo de sufrir asfixia.



¡Peligro de lesiones!

- ¡Cuando despliegue el producto tenga cuidado de que el pasador (fig. E) esté encajado!
- Antes del uso del artículo, asegúrese de su correcta estabilidad.
- Coloque el artículo sobre una superficie plana.
- Tenga especial cuidado con los dedos cuando lo pliegue y lo despliegue. Existe peligro de lesiones por aplastamiento.
- Asegúrese de que la función de plegado se ha encajado correctamente antes de usar el producto.

- Asegúrese de que el producto se ha extendido por completo antes de usarlo.
- El artículo solo puede ser usado bajo la supervisión de adultos y no debe ser utilizado como un juguete.
- El producto sólo puede emplearlo una persona.
- Antes de cada uso, verifique que el artículo no tenga daños o desgastes.
- El respaldo y los reposabrazos no deben usarse para sentarse.
- No usar el artículo cerca del fuego.

⚠️ ¡Prevención de daños materiales!

- Asegure el producto si las condiciones meteorológicas son extremas, p. ej. si hay viento fuerte. Guarde el artículo en un lugar protegido.

Uso

Despliegue y ajuste el artículo tal y como se describe en las figuras B a la F.

Limpieza y cuidados

- Tenga en cuenta que la madera puede modificarse, debido entre otros, a la temperatura y la humedad.
- La madera de este artículo es natural y por ello puede haber ligeras modificaciones en su color y su estructura.

Aviso sobre la limpieza

- Limpie el artículo con un cepillo suave y agua ligeramente jabonosa.
- Tras la limpieza deje secar completamente el artículo.
- Para tratar el artículo, utilice aceite para maderas que hallará en establecimientos especializados. Se tiene que tratar el artículo varias veces cada temporada. ¡La madera debe estar completamente seca antes de iniciar el tratamiento!
- Siga los avisos que ofrezca el fabricante del aceite que elija.

Guardado

Para poder disfrutar del artículo durante mucho tiempo, recomendamos que cuando no se use, se guarde siempre seco y limpio en un ambiente templado.

Advertencias sobre la eliminación de desechos

Por favor, ¡deseche el embalaje y el artículo separando correctamente y acorde con el medio ambiente! Deseche el artículo en una empresa eliminadora de basuras certificada o a través de su administración municipal. Cumpla con la reglamentación actualmente vigente.

Garantía de 3 años

Este producto se fabrica con gran esmero y bajo control continuo. Este producto tiene una garantía de tres años a partir de la fecha de compra. Por favor, guarde el tíquet de compra. La garantía solamente es válida para defectos de material o de fabricación y queda anulada en caso de tratamiento inapropiado o indebido. Sus derechos legales, especialmente el de régimen de garantía, no se ven restringidos por esta garantía.

En caso de una eventual reclamación, póngase en contacto con el servicio de atención al cliente que le indicamos más abajo o envíenos un correo electrónico. Nuestros trabajadores le informarán con la mayor rapidez posible sobre cómo proceder. En todos los casos le ofrecemos una atención personalizada.

El periodo de garantía no se verá prolongado por reparaciones en garantía, garantía legal o como servicio de la casa. Esto es válido también para las piezas reemplazadas o reparadas. Las reparaciones realizadas una vez transcurrido el periodo de garantía se deberán pagar.

IAN: 279881

ES Servicio España

Tel.: 902 59 99 22
(0,08 EUR/Min. + 0,11 EUR/
llamada (tarifa normal))
(0,05 EUR/Min. + 0,11 EUR/
llamada (tarifa reducida))

E-Mail: deltasport@lidl.es

Encontrará también recambios para su producto en:
www.delta-sport.com, rúbrica Servicio - servicio de recambios
Lidl



¡DESCUBRA LA FASCINANTE APLICACIÓN FLORABEST!

1. Descargue la aplicación gratuita FLORABEST para su dispositivo iOS o Android de la tienda.
2. Abra la aplicación y descubra:
 - Cómo diseñar el jardín y la terraza con estilo con la ayuda de la realidad aumentada (RA).
 - La gran variedad de muebles de jardín Florabest.
 - Consejos de cuidado y sugerencias para disfrutar mucho tiempo de sus muebles de jardín Florabest.



Muitos Parabéns!

Com a sua compra optou por um produto de alta qualidade. Antes de o utilizar pela primeira vez, familiarize-se o com o produto.

Para o efeito leia com atenção o seguinte manual de instruções.

Utilize o produto apenas conforme descrito e para as aplicações indicadas. Guarda estas instruções em lugar seguro. No caso de transferir o produto para terceiros, faça-a acompanhar de todos os documentos.

Conteúdo fornecido

1 Cadeira de descanso entrançada

1 Instruções de montagem

Dados Técnicos

Dimensões: aprox. 58 x 113 x 74 cm (T x H x B)



Peso do utilizador máx: 110 kg

Utilização indicada

O artigo não foi criado para a utilização comercial. O artigo foi concebido para a utilização doméstica, p.ex. na varanda, no terraço ou no jardim.

Indicações de segurança



Risco de vida!

- Nunca deixe as crianças sem vigilância próximo dos materiais da embalagem. Existe o perigo de sufocamento.



Perigo de acidente!

- Ao abrir o artigo, certifique-se de que o perno (fig. E) está encaixado!
- Antes de utilizar o artigo tenha atenção à sua estabilidade!
- Coloque o artigo numa superfície plana.
- Ao abrir e fechar, proteja especialmente os seus dedos. Há risco de ferimentos por esmagamento.
- Certifique-se de que a função de abertura/fecho está corretamente travada, antes de usar o artigo.

- Certifique-se de que o artigo está completamente aberto, antes de o usar.
- O artigo só deve ser usado sob vigilância de adultos e não deve ser usado como brinquedo.
- O artigo apenas pode ser usado por uma pessoa.
- Antes de cada utilização comprove o artigo quanto a algum dano ou desgaste.
- Não sentar nas costas nem nos apoios dos braços.
- Não use o artigo próximo de chamas vivas.



Evitar danos materiais!

- Proteja o artigo em caso de condições climáticas extremas, como, por exemplo, vento forte. Armazene o artigo em locais protegidos.

Utilização

Desdobre e bloqueie o artigo conforme ilustrado nas figuras B a F.

Limpeza e conservação

- A madeira pode apresentar alterações devido a flutuações de temperatura, humidade do ar e outras influências.
- A madeira presente no artigo é um produto natural e pode, por isso, apresentar pequenas alterações na cor e na estrutura.

Cuidados a ter

- Limpe o artigo com uma escova macia e uma solução suave de água com sabão.
- Deixe o artigo secar completamente após a limpeza.
- Conserve o artigo com um óleo próprio para madeiras disponível no comércio especializado. A manutenção deve ser feita várias vezes por estação. A madeira tem de estar completamente seca antes de ser tratada!
- Siga as instruções do fabricante do óleo de conservação selecionado.

Armazenamento

Para ter uma utilização longa e feliz do seu artigo, recomendamos que após cada utilização guarde-o seco e limpo e à temperatura ambiente.

Indicações referentes à eliminação

Eliminar a embalagem e o artigo de uma forma amiga do ambiente! Elimine o artigo através de um posto de recolha oficial ou através da Câmara Municipal da sua área. Tenha em atenção as leis actuais em vigor.

3 Anos de garantia

O produto foi produzido com os maiores cuidados e sob constante controlo. Com este produto obtém uma garantia de três anos, válida a partir da data de aquisição. Guarde o talão de compra.

A garantia apenas é válida para defeitos de material e fabrico e é anulada em caso de utilização errada ou inadequada do produto. Os seus direitos legais, especialmente os direitos de garantia do consumidor, não são limitados pela presente garantia.

Em caso de eventuais reclamações, queira contactar o serviço de atendimento abaixo mencionada ou entre em contacto connosco via e-mail.

Os nossos empregados do serviço de atendimento irão combinar consigo o mais rapidamente possível o procedimento subsequente. Atendê-lo-emos pessoalmente em cada caso.

Segundo a DL 67/2003, com a troca do aparelho dá-se início a um novo prazo de garantia.

Depois de expirada a garantia, eventuais reparações implicam o pagamento de custos.

IAN: 279881

PT Assistência Portugal

Tel.: 70778 0005

(0,12 EUR/Min.)

E-Mail: deltasport@lidl.pt

Também pode encontrar peças de reposição para o seu produto em: www.delta-sport.com, secção Serviço - Serviço de peças de reposição Lidl



EXPERIMENTE A FASCINANTE APLICAÇÃO DA FLORABEST!

1. Transfira a aplicação gratuita FLORABEST para o seu dispositivo iOS ou Android.
2. Inicie a aplicação e experimente:
 - uma organização elegante do terraço e do jardim com a ajuda da Augmented Reality (AR).
 - a diversidade de móveis de jardim da Florabest.
 - Cuidados e dicas para uma maior durabilidade dos seus móveis de jardim da Florabest.

