



MULTI-FUNCTION SHOWER HEAD SET

(GB) (IE) (NI)

MULTI-FUNCTION SHOWER HEAD SET

Assembly and safety advice

(DK)

MULTIFUNKTIONSBRUSERSÆT

Montage- og sikkerhedsanvisninger

(FR) (BE)

POMMEAU DE DOUCHE MULTIJETS

Instructions de montage et consignes de sécurité

(NL) (BE)

UNIVERSELE DOUCHEKOPSET

Montage- en veiligheidsinstructies

(DE) (AT) (CH)

MULTIFUNKTIONS- DUSCHKOPF-SET

Montage- und Sicherheitshinweise

IAN 279117

(GB) (IE) (DK)

(BE) (NI)

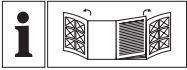

GB/IE/NL	Assembly and safety advice	Page	5
DK	Montage- og sikkerhedsanvisninger	Side	7
FR/BE	Instructions de montage et consignes de sécurité	Page	9
NL/BE	Montage- en veiligheidsinstructies	Pagina	11
DE/AT/CH	Montage- und Sicherheitshinweise	Seite	13



HG00383A

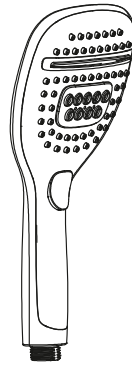
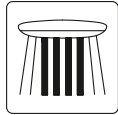
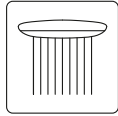

HG00383D

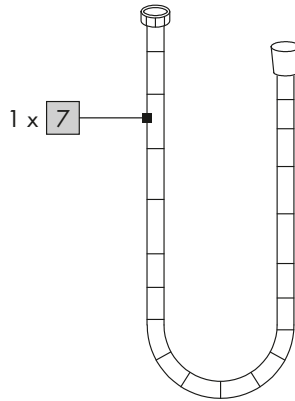
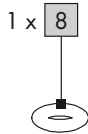
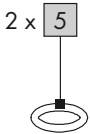
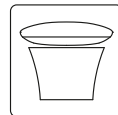
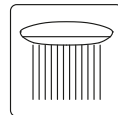
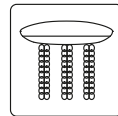

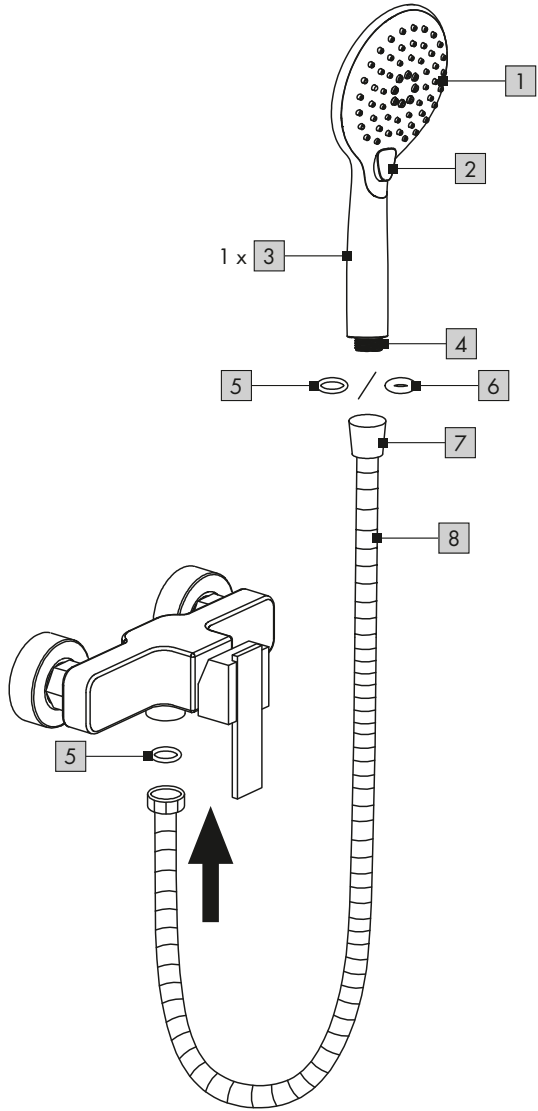

MULTI-FUNCTION SHOWER HEAD SET

● **Introduction**

We congratulate you on the purchase of your new product. You have chosen a high quality product. Familiarise yourself with the product before using it for the first time. In addition, please carefully refer to the operating instructions and the safety advice below. Only use the product as instructed and only for the indicated field of application. Keep these instructions in a safe place. If you pass the product on to anyone else, please ensure that you also pass on all the documentation with it.

● **Intended use**

Suitable for use with all pressure-resistant hot water systems such as central heating, continuous-flow water heater, pressure boiler etc. It is not suitable for non-pressurised water heaters such as wood-fired or coal-fired hot-water heaters, oil-fired or gas-fired heaters, open electrical storage heaters. The product is intended for personal use only and not for medical or commercial use.

● **Description of parts**

- 1 Shower head
- 2 Hand shower button
- 3 Hand shower
- 4 Threaded connection
- 5 Seal
- 6 Water-saving insert
- 7 Threaded connection
(for attaching to the hand shower)
- 8 Shower hose

● **Technical data**

Hand shower: 3-way setting

Dimensions

Shower head: HG00383A:
approx. \varnothing 12.4 x 26.9 cm (L)
HG00383D:
approx. 12.3 x 25.2 cm (W x L)

Shower hose: approx. \varnothing 1.4 cm x 175 cm (L)
Thread: 21 mm (G $\frac{1}{2}$ ") standard
connection

Minimum
working pressure: 1.5 bar



Safety instructions

KEEP ALL THE SAFETY ADVICE AND INSTRUCTIONS IN A SAFE PLACE FOR FUTURE REFERENCE!

⚠ TO AVOID THE RISK OF INJURY!

- Never leave children unsupervised with the packaging materials. It is not a toy.

⚠ CAUTION! DANGER OF INJURY!

Please ensure that no parts are damaged and that all parts are correctly assembled. Incorrect assembly or fitting may lead to injury. Damaged parts can adversely affect safety and proper function.

⚠ CAUTION! RISK OF SCALDING!

Adjusting the hand shower may change the temperature of the water coming out. Check the water temperature before stepping into the shower.

⚠ WARNING! Suitable for use with all pressure resistant hot water systems such as central heating, continuous-flow water heater, pressure boiler, etc. Not suitable for use with non-pressurised water heaters such as boilers, nonpressurised reservoirs, etc. In case of doubt, consult a professional plumber or technical consultant.

- Make sure that the product is only installed by capable persons.
- Please check the product regularly for leakage.

Note: For fittings with 26.4 mm (G $\frac{3}{4}$ ") connections use an adapter with a 26.4 mm (G $\frac{3}{4}$ ") internal thread and a 21 mm (G $\frac{1}{2}$ ") external thread. This adapter can be obtained from any good builder's or plumber's merchant.

● Cleaning and care

- Clean the product with a soft, damp cloth and use a mild cleaning agent if necessary.
- Use an ordinary lime scale cleaner to remove lime scale deposits from the product. Observe the instructions for use of your cleaner.

● Disposal



The packaging is made entirely of recyclable materials, which you may dispose of at local recycling facilities.

Contact your local refuse disposal authority for more details of how to dispose of your worn-out product.

● Warranty

The device has been manufactured to strict quality guidelines and meticulously examined before delivery. In the event of product defects you have legal rights against the retailer of this product. Your legal rights are not limited in any way by our warranty detailed below.

The warranty for this device is 3 years from the date of purchase. Should this device show any fault in materials or manufacture within 3 years from the date of purchase, we will repair or replace it – at our choice – free of charge to you.

The warranty period begins on the date of purchase. Please keep the original sales receipt in a safe location. This document is required as your proof of purchase. This warranty becomes void if the device has been damaged or improperly used or maintained.

The warranty applies to faults in material or manufacture. This warranty does not cover product parts subject to normal wear, thus possibly considered consumables (e.g. batteries) or for damage to fragile parts, e.g. switches, rechargeable batteries or glass parts.

MULTIFUNKTIONSBRUSERSÆT

● Indledning

Hjerteligt tillykke med købet af deres nye produkt. Du har besluttet dig for et produkt af høj kvalitet. Brugervejledningen er en del af dette produkt. Den indeholder vigtige informationer om sikkerhed, brug og bortskaffelse. Gør dig inden ibrugtagning af produktet fortrolig med alle betjenings- og sikkerhedsanvisninger. Benyt kun produktet som beskrevet og til de oplyste formål. Videregiv alle papirer, hvis du giver produktet videre til tredjemand.

● Hensigtsmæssig anvendelse

Egnet til trykfaste varmtvandssystemer som centralvarme, gennemstrømningsvandvarmer, trykkoger o.l. Er uegnet til lavtryksvarmtvandsbeholdere, f.eks. træeller kulfyrede ovne, olie- eller gasbadeovne, åbne el-varmere. Produktet er kun beregnet til privat anvendelse og ikke til medicinsk eller kommerciel brug.

● Beskrivelse af delene

- 1 Bruserhoved
- 2 Håndbruser knap
- 3 Håndbruser
- 4 Gevind
- 5 Pakning
- 6 Vandspareindsats
- 7 Gevind (til montering på håndbruseren)
- 8 Bruserslange

● Tekniske Data

Håndbruser:	3-vejs indstilling
Mål	
Bruserhoved:	HG00383A: ca. ø 12,4 x 26,9 cm (L) HG00383D: ca. 12,3 x 25,2 cm (B x L)
Bruserslange:	ca. ø 1,4 cm x 175 cm (L)
Gevind:	21 mm (G½")' standardtilslutning
Mindste driftstryk:	1,5 bar



Sikkerhedsanvisninger

ALLE SIKKERHEDSANVISNINGER OG ANDRE DOKUMENTER BØR OPBEVARES TIL FREMTIDIG BRUG!

⚠ **FOREBYG FARE FOR AT KOMME TIL SKADE!**

- Børn må aldrig være alene med indpakningsmaterialet uden opsyn. Det er ikke legetøj!

⚠ **FORSIGTIG! FARE FOR TILSKADEKOMST!** Alle delene skal være ubeskadiget og monteret korrekt. I tilfælde af ukorrekt montage er der risiko for tilskadekomst. Beskadigede dele kan have uheldig virkning for sikkerhed og funktion.

- ⚠ **FORSIGTIG! RISIKO FOR SKOLDNING!** Ved indstilling af brusehovedet kan vandets temperatur ændre sig. Tjek vandets temperatur, før du stiller dig under strålen.

- ⚠ **ADVARSEL!** Dette produkt egner sig til alle trykfaste varmtvandssystemer som f.eks. centralvarme, gasvandvarmere, trykkedler o.lign. Det duer ikke til trykfrie varmtvandsfremstillere, f.eks. varmtvandsbeholdere, trykfrie beholdere osv. Ret henvendelse til en fagmand (blikkenslager, teknisk rådgiver) hvis De er usikker på om indretningen kan bruges til Deres vandforsyning.
- Vær opmærksom på, at produktet monteres af fagkyndige personer.
- Check venligst produktet jævnligt for utætheder.

Bemærk: Indsæt venligst ved armaturer med 26,4 mm (G¾")-tilslutning et adapterstykke med 26,4 mm (G¾")-indergvind og 21 mm (G½")-ydergevind. Dette adapterstykke kan købes i ethvert velsorteret byggemarked eller i en VVS-handel.

● Rengøring og pleje

- Produktet skal rengøres med en fugtig, blød klud og evt. med et mildt rengøringsmiddel.

- Kalkaflejringer i bruseren fjernes ved hjælp af en almindelig kalkfjerner. Brugsanvisningen for rengøringsmidlet skal overholdes.

● Bortskaffelse



Emballagen består af miljøvenlige materialer der kan bortskaffes over genbrugsstationen.

Du kan høre mere om mulighederne for bortskaffelse af et udtjent produkt ved at henvende dig til din kommune eller din bys forvaltning.

● Garanti

Produktet blev produceret omhyggeligt efter de strengeste kvalitetskrav og kontrolleret grundigt inden levering. Hvis der forekommer mangler ved dette produkt, så har de juridiske rettigheder over for sælgeren af dette produkt. Disse juridiske rettigheder indskrænkes ikke af vores garanti, der beskrives i det følgende.

De får 3 års garanti fra købsdatoen på dette produkt. Garantifristen begynder med købsdatoen. Opbevar den originale kassebon på et sikkert sted. Denne kassebon behøves som dokumentation for købet.

Hvis der inden for 3 år fra købsdatoen af for dette produkt opstår en materiale- eller fabrikationsfejl, bliver produktet repareret eller erstattet – efter vores valg – af os uden omkostninger for dem. Garantien bortfalder, hvis produktet bliver beskadiget eller ikke anvendes eller vedligeholdes korrekt.

Garantien gælder for materiale- eller fabrikationsfejl. Denne garanti dækker ikke produktdele, som er udsat for normalt slid og derfor kan betragtes som normale sliddele (f.eks. batterier) eller ved skader på skrøbelige dele; f.eks. kontakter, akkumulatorer som er fremstillet af glas.

POMMEAU DE DOUCHE

MULTIjets

● **Introduction**

Nous vous félicitons pour l'achat de votre nouveau produit. Vous avez opté pour un produit de grande qualité. Avant la première mise en service, vous devez vous familiariser avec toutes les fonctions du produit. Veuillez lire attentivement le mode d'emploi ci-dessous et les consignes de sécurité. N'utilisez le produit que pour l'usage décrit et les domaines d'application cités. Conservez ces instructions. Si vous donnez le produit à des tiers, remettez-leur également la totalité des documents.

● **Contexte d'utilisation**

Approprié pour tout type de système d'eau chaude résistant à la pression comme un chauffage central, un chauffe-eau instantané, un chauffe-eau à pression, etc. Non conçue pour les chauffe-eau à basse pression tels que chauffe-eau à bois ou à charbon, chauffe-eau à mazout ou à gaz, accumulateurs électriques ouverts. Ce produit est uniquement prévu pour un usage privé et non pas médical ou commercial.

● **Description des pièces et éléments**

- 1 Pomme de douche
- 2 Bouton de la douchette
- 3 Douchette
- 4 Filetage
- 5 Joint
- 6 Mousseur hydro-économe
- 7 Filetage (pour le montage sur la douchette)
- 8 Tuyau flexible de la douche

● **Données techniques**

Douchette : Configuration 3 voies
Dimensions
Pomme de douche : HG00383A :
env. ø 12,4 x 26,9 cm (L)
HG00383D :
env. 12,3 x 25,2 cm (l x L)

Tuyau flexible de la douche : env. ø 1,4 cm x 175 cm (L)
Filetage : raccordement standard
21 mm (G½")

Pression de fonctionnement minimale : 1,5 bar



Consignes de sécurité

CONSERVER TOUTES LES CONSIGNES DE SÉCURITÉ ET INSTRUCTIONS POUR CONSULTATION ULTÉRIEURE !

⚠ EVITEZ LES BLESSURES !

- Ne jamais laisser les enfants manipuler sans surveillance le matériel d'emballage. Cet article n'est pas un jouet !

⚠ PRUDENCE ! RISQUE DE BLESSURES !

Vérifier que toutes les pièces sont en parfait état et correctement montées. Risque de blessures en cas de montage incorrect. Les pièces endommagées peuvent affecter la sécurité et le fonctionnement.

⚠ ATTENTION ! RISQUE DE BRÛLURES !

En réglant le pommeau, la température de l'eau sortante peut varier. Vérifiez la température de l'eau avant de vous mettre sous le jet d'eau.

⚠ AVERTISSEMENT! Ce produit est conçu pour tous les systèmes d'eau à pression, tels que chauffage central, chauffe-eau à chauffage instantané, chauffe-eau à pression etc. Il n'est pas adapté pour les chauffe-eau sans pression tels que chauffe-eau à accumulation, ballons sans pression, etc. Adressez-vous à un spécialiste (plombier, conseiller technique) si vous n'êtes pas sûr que le produit soit adapté pour votre branchement d'eau.

- Veillez à ce que le produit ne soit monté que par des personnes compétentes.
- Vérifiez régulièrement que le produit ne présente aucune fuite.

Avis : Pour les armatures avec un raccord de 26,4 mm (G $\frac{3}{4}$ "), mettez en place un adaptateur avec un filetage intérieur de 26,4 mm (G $\frac{3}{4}$ ") et un filetage extérieur de 21 mm (G $\frac{1}{2}$ "). Vous trouverez cet adaptateur dans n'importe quel centre de bricolage ou commerce sanitaire bien achalandé.

● Nettoyage et entretien

- Nettoyer le produit avec un chiffon doux et humide et éventuellement avec un produit nettoyant doux.
- Pour éliminer les dépôts calcaires sur le produit, utilisez un produit anticalcaire courant. Ce faisant, tenez compte du mode d'emploi de votre nettoyant.

● Recyclage



L'emballage se compose de matières recyclables qui peuvent être mises au rebut dans les déchetteries locales.

Les possibilités de recyclage des produits usés sont à demander auprès de votre municipalité.

● Garantie

Le produit a été fabriqué selon des critères de qualité stricts et contrôlé consciencieusement avant sa livraison. En cas de défaillance, vous êtes en droit de retourner ce produit au vendeur. La présente garantie ne constitue pas une restriction de vos droits légaux.

Ce produit bénéficie d'une garantie de 3 ans à compter de sa date d'achat. La durée de garantie débute à la date d'achat. Veuillez conserver le ticket de caisse original. Il fera office de preuve d'achat.

Si un problème matériel ou de fabrication devait survenir dans 3 ans suivant la date d'achat de ce produit, nous assurons à notre discrétion la réparation ou le remplacement du produit sans frais supplémentaires. La garantie prend fin si le produit est endommagé suite à une utilisation inappropriée ou à un entretien défaillant.

La garantie couvre les vices matériels et de fabrication. Cette garantie ne s'étend ni aux pièces du produit soumises à une usure normale (p. ex. des piles) et qui, par conséquent, peuvent être considérées comme des pièces d'usure, ni aux dommages sur des composants fragiles, comme des interrupteurs, des batteries ou des éléments fabriqués en verre.

UNIVERSELE DOUCHEKOPSET

● Inleiding

Hartelijk gefeliciteerd met de aankoop van uw nieuwe product. U hebt voor een hoogwaardig product gekozen. Maak u voor de eerste ingebruikname vertrouwd met het product. Lees hiervoor aandachtig de volgende gebruiksaanwijzing en de veiligheidsvoorschriften. Gebruik het apparaat alleen zoals beschreven en voor de aangegeven toepassingsgebieden. Bewaar deze handleiding goed. Geef, wanneer u het product doorgeeft aan derden, ook alle documenten mee.

● Bestemmingsmatig gebruik

Geschikt voor alle drukvaste warmwatersystemen zoals centrale verwarming, geiser, boiler etc. Het product is niet geschikt voor lagedruk-waterboilers zoals bijv. hout-, kolen-, olie- of gasketels en elektrische waterverwarmers (lage druk en drukloos). Het product is alléén bedoeld voor eigen gebruik en niet voor medisch of commercieel gebruik.

● Onderdelenbeschrijving

- 1 Douchekop
- 2 Handdoucheknop
- 3 Handdouche
- 4 Schroefdraad
- 5 Afdichting
- 6 Waterbesparend inzetstuk
- 7 Schroefdraad
(voor de montage op de handdouche)
- 8 Doucheslang

● Technische gegevens

Handdouche:	3 verschillende instellingen
Douchekop:	HG00383A: ca. ø 12,4 x 26,9 cm (L) HG00383D: ca. 12,3 x 25,2 cm (B x L)
Doucheslang:	ca. ø 1,4 cm x 175 cm (L)

Schroefdraad: 21 mm (G½")
standaardaansluiting

Minimale
werkdruk: 1,5 bar



Veiligheidsinstructies

BEWAAR ALLE VEILIGHEIDSINSTRUCTIES EN AANWIJZINGEN VOOR LATER GEBRUIK!

⚠ VERMIJD GEVAAR VOOR LETSEL

- Laat kinderen nooit zonder toezicht hanteren met het verpakkingsmateriaal. Dit artikel is geen speelgoed!

⚠ VOORZICHTIG! GEVAAR VOOR LETSEL!

Waarborg dat alle onderdelen intact en deskundig gemonteerd zijn. Bij ondeskundige montage bestaat gevaar voor letsel. Beschadigde onderdelen kunnen de veiligheid en de functie negatief beïnvloeden.

⚠ VOORZICHTIG! GEVAAR VOOR VERBRANDINGEN!

Door het verstellen van de douchekop kan de temperatuur van het water veranderen. Test de watertemperatuur voordat u zich onder de waterstraal gaat staan.

⚠ WAARSCHUWING!

Dit product is geschikt voor alle drukvaste warmwatersystemen zoals centrale verwarming, geisers, lagedrukboilers e.d. Hij is niet geschikt voor drukloze warmwaterboilers zoals voorraadboilers, drukloze waterreservoirs enz. Neem contact op met een vakman (loodgieter, technisch adviseur) wanneer u onzeker bent of het product voor uw wateraansluiting geschikt is.

- Zorg ervoor dat het product alleen door vakkundige personen wordt gemonteerd.
- Controleer het artikel regelmatig op lekkage.

Opmerking: gebruik bij armaturen met 26,4 mm (G¾")-aansluiting een adapterstuk met 26,4 mm (G¾")-binnendraad en 21 mm (G½")-buitendraad. Een dergelijk adapterstuk is verkrijgbaar in elke goed uitgeruste bouwmarkt of sanitairwinkel.

● Reiniging en onderhoud

- Reinig het product met een iets vochtige, zachte doek en eventueel met een mild reinigingsmiddel.
- Verwijder kalkaanslag van het product met behulp van een gangbaar ontkalkingsmiddel. Neem daarbij de gebruiksaanwijzing van het reinigingsmiddel in acht.

● Verwijdering



De verpakking bestaat uit milieuvriendelijke materialen die u via de plaatselijke recyclingdiensten kunt afvoeren.

Informatie over de mogelijkheden, om het uitgediende artikel na gebruik af te voeren verstrekt uw gemeentelijke overheid.

● Garantie

Het product wordt volgens strenge kwaliteitsrichtlijnen zorgvuldig geproduceerd en voor levering grondig getest. In geval van schade aan het product kunt u rechtmatig beroep doen op de verkoper van het product. Deze wettelijke rechten worden door onze hierna vermelde garantie niet beperkt.

Op dit product verlenen wij 3 jaar garantie vanaf aankoopdatum. De garantieperiode start op de dag van aankoop. Bewaar de originele kassabon alstublieft. Dit document is nodig als bewijs voor aankoop.

Wanneer binnen 3 jaar na de aankoopdatum van dit product een materiaal- of productiefout optreedt, dan wordt het product door ons – naar onze keuze – gratis voor u gerepareerd of vervangen. Deze garantie komt te vervallen als het product beschadigd wordt, niet correct gebruikt of onderhouden wordt.

De garantie geldt voor materiaal- en productiefouten. Deze garantie is niet van toepassing op productonderdelen, die onderhevig zijn aan normale slijtage en hierdoor als aan slijtage onderhevige onderdelen gelden (bijv. batterijen) of voor beschadigingen aan breekbare onderdelen, zoals bijv. schakelaars, accu's of dergelijke onderdelen, die gemaakt zijn van glas.

MULTIFUNKTIONS-DUSCHKOPF-SET

● Einleitung

Wir beglückwünschen Sie zum Kauf Ihres neuen Produkts. Sie haben sich damit für ein hochwertiges Produkt entschieden. Machen Sie sich vor der ersten Inbetriebnahme mit dem Produkt vertraut. Lesen Sie hierzu aufmerksam die nachfolgende Bedienungsanleitung und die Sicherheitshinweise. Benutzen Sie das Produkt nur wie beschrieben und für die angegebenen Einsatzbereiche. Bewahren Sie diese Anleitung auf. Händigen Sie alle Unterlagen bei Weitergabe des Produktes an Dritte mit aus.

● Bestimmungsgemäße Verwendung

Dieses Produkt ist für alle druckfesten Warmwassersysteme wie Zentralheizung, Durchlauferhitzer, Druckboiler o.Ä. geeignet. Nicht geeignet ist es für drucklose Warmwasserbereiter wie z.B. Holz- oder Kohlbadeöfen, Öl- oder Gasbadeöfen, offene Elektropeicher. Das Produkt ist nur zur Eigenanwendung, nicht aber für den medizinischen oder kommerziellen Gebrauch vorgesehen.

● Teilebeschreibung

- 1 Duschkopf
- 2 Druckknopf
- 3 Handbrausedruckknopf
- 4 Gewinde
- 5 Dichtung
- 6 Wasserspareinsatz
- 7 Gewinde (zur Montage an die Handbrause)
- 8 Brauseschlauch

● Technische Daten

Handbrause: 3 verschiedene Einstellungen
Maße

Duschkopf: HG00383A:
ca. ø 12,4 x 26,9 cm (L)

HG00383D:

ca. 12,3 x 25,2 cm (B x L)

Brauseschlauch: ca. ø 1,4 cm x 175 cm (L)

Gewinde: 21 mm (G½")

Standardanschluss

Minimaler

Betriebsdruck: 1,5 bar



Sicherheitshinweise

BEWAHREN SIE ALLE SICHERHEITSHINWEISE UND ANWEISUNGEN FÜR DIE ZUKUNFT AUF!

⚠ VERMEIDEN SIE VERLETZUNGSGEFAHR!

- Lassen Sie Kinder niemals unbeaufsichtigt mit dem Verpackungsmaterial. Das Produkt ist kein Spielzeug.

⚠ VORSICHT! VERLETZUNGSGEFAHR!

Stellen Sie sicher, dass alle Teile unbeschädigt und sachgerecht montiert sind. Bei unsachgemäßer Montage besteht Verletzungsgefahr. Beschädigte Teile können die Sicherheit und Funktion beeinflussen.

⚠ VORSICHT! VERBRÜHUNGSGEFAHR!

Durch Verstellen der Handbrause kann sich die Temperatur des austretenden Wassers verändern. Prüfen Sie bitte erst die Wassertemperatur, bevor Sie sich unter den Wasserstrahl stellen.

- ⚠ WARNUNG!** Dieses Produkt ist für alle druckfesten Warmwassersysteme wie Zentralheizung, Durchlauferhitzer, Druckboiler o.Ä. geeignet. Es ist nicht geeignet für drucklose Warmwasserbereiter wie Heißwasserspeicher, drucklose Wasserspeicher etc. Wenden Sie sich an einen Fachmann (Klempner, technischen Berater), wenn Sie sich nicht sicher sind, ob das Produkt für Ihren Wasseranschluss geeignet ist.

- Achten Sie darauf, dass das Produkt nur von fachkundigen Personen montiert wird.

- Überprüfen Sie das Produkt regelmäßig auf undichte Stellen.

Hinweis: Setzen Sie bei Armaturen mit 26,4 mm (G $\frac{3}{4}$ "-Anschluss bitte ein Adapterstück mit 26,4 mm (G $\frac{3}{4}$ "-Innengewinde und 21 mm (G $\frac{1}{2}$ "-Außengewinde ein. Dieses Adapterstück erhalten Sie in jedem gut sortierten Baumarkt oder Sanitärhandel.

● Reinigung und Pflege

- Reinigen Sie das Produkt mit einem feuchten, weichen Tuch und ggf. mit einem milden Reinigungsmittel.
- Entfernen Sie Kalkablagerungen am Produkt mittels eines handelsüblichen Kalkentferners. Beachten Sie dabei die Gebrauchsanleitung Ihres Reinigers.

● Entsorgung



Die Verpackung besteht aus umweltfreundlichen Materialien. Entsorgen Sie diese in den örtlichen Recyclingbehältern.

Möglichkeiten zur Entsorgung des ausgedienten Produkts erfahren Sie bei Ihrer Gemeinde- oder Stadtverwaltung.

● Garantie

Das Produkt wurde nach strengen Qualitätsrichtlinien sorgfältig produziert und vor Anlieferung gewissenhaft geprüft. Im Falle von Mängeln dieses Produkts stehen Ihnen gegen den Verkäufer des Produkts gesetzliche Rechte zu. Diese gesetzlichen Rechte werden durch unsere im Folgenden dargestellte Garantie nicht eingeschränkt.

Sie erhalten auf dieses Produkt 3 Jahre Garantie ab Kaufdatum. Die Garantiefrist beginnt mit dem Kaufdatum. Bitte bewahren Sie den Original-Kassenbon gut auf. Diese Unterlage wird als Nachweis für den Kauf benötigt.

Tritt innerhalb von 3 Jahren ab dem Kaufdatum dieses Produkts ein Material- oder Fabrikationsfehler auf, wird das Produkt von uns – nach unserer Wahl – für Sie kostenlos repariert oder ersetzt. Diese Garantie verfällt, wenn das Produkt beschädigt, nicht sachgemäß benutzt oder gewartet wurde.

Die Garantieleistung gilt für Material- oder Fabrikationsfehler. Diese Garantie erstreckt sich nicht auf Produktteile, die normaler Abnutzung ausgesetzt sind (z. B. Batterien) und daher als Verschleißteile angesehen werden können oder für Beschädigungen an zerbrechlichen Teilen, z. B. Schalter, Akkus oder die aus Glas gefertigt sind.

OWIM GmbH & Co. KG

Stiftsbergstraße 1
DE-74167 Neckarsulm
GERMANY

Model No.: HG00383A / HG00383D

Version: 12/2016

IAN 279117

