

LED STRING LIGHTS

(GB)

LED STRING LIGHTS

Instructions for use

(DE) (AT) (CH)

LED-LICHTERKETTE

Gebrauchsanweisung

(NL)

LED-VERLICHTINGSKETTING

Gebruiksaanwijzing



IAN 482555_2401

(GB) (NL)
(DE) (AT) (CH)

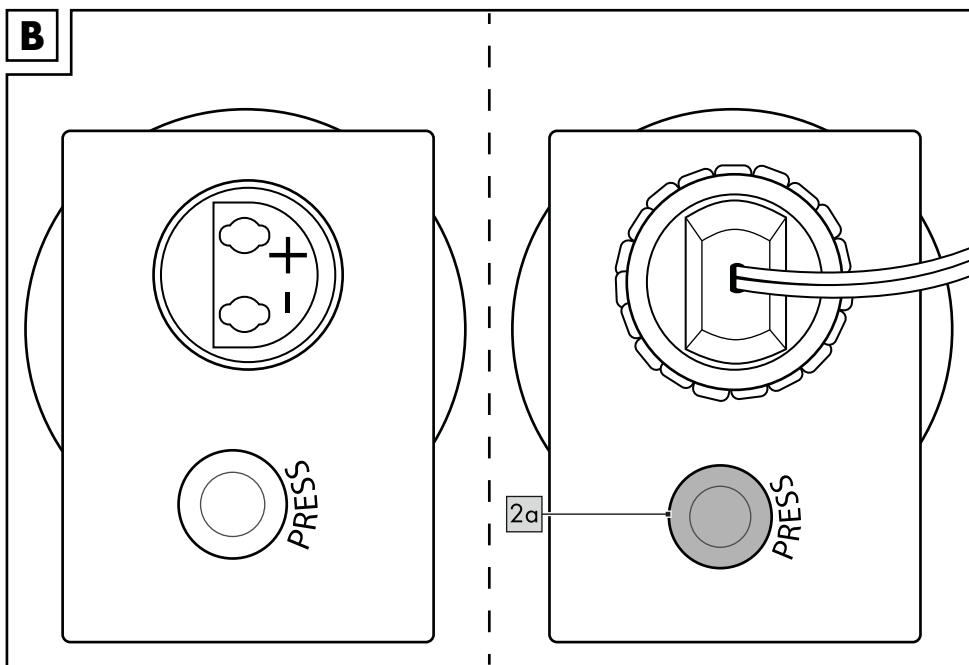
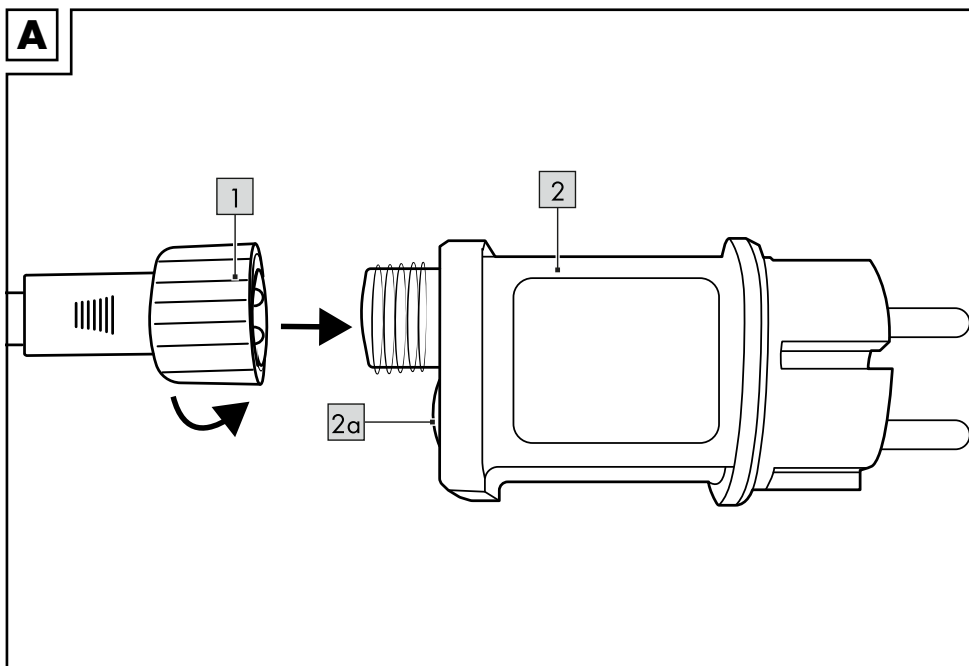

Congratulations!

You have chosen to purchase a high-quality product. Familiarise yourself with the product before using it for the first time.



Read the following instructions for use carefully.

Use the product only as described and only for the given areas of application. Store these instructions for use carefully. When passing the product on to third parties, please also hand over all accompanying documents.

Package contents

1 x LED string lights
1 x instructions for use

Technical data

TL-15103, TL-15104, TL-15105

Total length (without supply cable): approx. 11.9m

Supply cable: approx. 7.5m

TL-15106, TL-15107

Length: per strand approx. 2.16m

Supply cable: approx.: 5m

Operating device:

TL-15103, TL-15104, TL-15105

Model: 23S0180G030W2D

Taizhou Sanshan Electrical Co., Ltd.

Input: 220-240V \sim 50/60Hz, 0.15A

Output: 3V \equiv 1.8W

TL-15106, TL-15107

Model: 23S0360G310W2D

Taizhou Sanshan Electrical Co., Ltd.

Input: 220-240V \sim 50/60Hz, 0.15A

Output: 31V \equiv 3.6W



DC symbol



AC voltage symbol



Delta-Sport Handelskontor GmbH hereby declares that this product complies with the essential requirements and the other relevant provisions.



Date of manufacture (month/year):
06/2024

Intended use

The product is intended for private use indoors and outdoors only and is not suitable for commercial use. The product is intended for decorative use.

IP 44



Splash resistant



Timer function: 6h switched on/
18h switched off



Not suitable for general household
lighting

Symbols used



Protection class II



Short-circuit proof safety transformer



Polarity



Independent operating device



Operating unit can be replaced by
the end user.

Safety information

Important: read these instructions for use carefully and keep them in a safe place!

Life-threatening hazard!

- Never leave children unattended with the packaging materials. There is a risk of suffocation.
- Hang up out of reach of children.
- Do not connect the fairy lights to the mains supply while they are still in the packaging.
- This product may be used by children eight years of age and older, as well as by persons with diminished physical, sensory or mental abilities, or those with little experience and knowledge, if they are supervised or instructed on its safe use, and provided they also understand the potential associated risks. Children must not be allowed to play with the product. Cleaning and maintenance must not be carried out by children without supervision.

Risk of electric shock!

- The product may be used only with the supplied operating unit (LED driver).
- Do not immerse the product, the cable or the operating device in water or other liquids.
- Never touch the operating device with wet hands.
- Never pull the operating unit out of the socket by the cable, but always hold the operating unit.

- Do not operate the product if it is visibly damaged or if the cable or the operating unit is defective.
- The product's light source is not replaceable; the entire light must be replaced once the light source has reached the end of its service life.
- WARNING - THESE FAIRY LIGHTS CAN-NOT BE USED WITHOUT THE PROPERLY ATTACHED SEALING RINGS.

Risk of injury!

- Warning. None of the packaging or fastening materials are part of the product itself and must always be removed for safety reasons before the product is used.
- Check the product for damage or wear before each use. Use the product only if it is in perfect condition!
- Keep the product, the operating unit and the cable away from naked flames and hot surfaces.
- Lay the power cable in such a way that it is not a tripping hazard.
- No modifications may be made to the product!

Preventing damage to the product!

- Do not bend the power cable or lay it over sharp edges.
- Never use the cable as a carrying handle.
- The product may be used only with the supplied operating unit (LED driver).

Use (Fig. A–B)

1. Connect the operating device (2) with the cable (1) as shown in Fig. A.

Note: pay attention to the plus/minus poles in the operating device (Fig. B).

2. Plug the operating unit into the socket. The light switches on automatically.
3. Press the button (2a) to activate the timer function.

Note: the LED on the operating device lights up green when the timer function is activated (Fig. B).

- Note:** when the timer function is on, the light switches on for 6 hours and switches off for 18 hours. This rhythm repeats itself daily.
4. Press the button again to turn off the product.
 5. Press the button once more to turn the product on again.

Storage, cleaning

When not in use, always store the product clean and dry at room temperature. Only clean the product with a damp cloth and wipe dry afterwards. The operating unit must not get wet during cleaning. **IMPORTANT!** Never clean the product with harsh cleaning agents.

Disposal

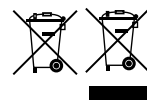

The accompanying symbol indicates that this device complies with Directive 2012/19/EU. This directive

indicates that you may not dispose of this device along with basic household waste at the end of its useful life and instead must hand it in to specifically designated collection sites, valuable substance collection stations, or waste disposal facilities.

Look after the environment and dispose of waste properly. Batteries may not be disposed of with household waste. They may contain toxic heavy metals and are subject to hazardous waste treatment. The chemical symbols of the heavy metals are as follows: Cd = cadmium, Hg = mercury, Pb = lead. Dispose of used batteries at a municipal collection site.



For further information about disposal of the product no longer needed, contact your local council. Dispose of the product and the packaging in an environmentally friendly manner. Store the packaging materials (foil bags, for example) out of the reach of children.



Note the label on the packaging materials when separating waste, as these are labelled with abbreviations (a) and numbers (b) with the following meaning: 1–7: plastics / 20–22: paper and cardboard / 80–98: composite materials.

The product and the packaging materials can be recycled, dispose of them separately for better treatment of waste.

Notes on the guarantee and service handling

The product was produced with great care and under continuous quality control. DELTA-SPORT HANDELSKONTOR GmbH gives private end customers a three-year guarantee on this product from the date of purchase (guarantee period) in accordance with the following provisions.

The guarantee is only valid for material and manufacturing defects. The guarantee does not cover parts subject to normal wear and tear that are thus considered wear parts (e.g. batteries) or fragile parts such as switches, rechargeable batteries, or parts made of glass.

Claims under this guarantee are excluded if the product has been used incorrectly, improperly, or contrary to the intended purpose, or if the provisions in the instructions for use were not observed, unless the end customer proves that a material or manufacturing defect exists that was not caused by one of the aforementioned circumstances.

Claims under the guarantee can only be made within the guarantee period by presenting the original sales receipt. Please therefore keep the original sales receipt. The guarantee period is not extended by any repairs carried out under the guarantee, under statutory guarantees, or as a gesture of goodwill. This also applies to replaced and repaired parts.

If you wish to make a claim please first contact the service hotline mentioned below or contact us by e-mail. If there is a guarantee case, then the product will be repaired or replaced free of charge to you or the purchase price will be refunded, depending on our choice.

Your legal rights, in particular guarantee claims against the respective seller, are not limited by this guarantee.

IAN: 482555_2401

 Service Great Britain

Tel.: 0800 404 7657

E-Mail: deltasport@lidl.co.uk

TL-15103, TL-15104, TL-15105	
Additional information according to Regulation 2019/2020/EU	
Maximum power output of the operating unit	DC 3V 1.8W
Type of light source for which the operating unit is intended:	LED
Full-charge power consumption	75%
No-charge power consumption (P_{no})	0.07W
Power consumption on standby (P_{sb})	0.07W
Power consumption on standby when connected (P_{net})	/
Possibility of dimming light sources	The operating unit is not suitable for dimming light sources
External dimensions of the operating unit	Model: 23S0180G030W2D 102 x 42 x 42mm
Weight of operating unit	Model: 23S0180G030W2D 46.5g
Remove the operating unit from the product	Pull the operating unit out of the socket and separate it from the product
Possibility of compatible dimmable light sources	The operating unit is not suitable for dimming light sources

TL-15106, TL-15107	
Additional information according to Regulation 2019/2020/EU	
Maximum power output of the operating unit	DC 31V 3.6W
Type of light source for which the operating unit is intended:	LED
Full-charge power consumption	78%
No-charge power consumption (P_{no})	0.32W
Power consumption on standby (P_{sb})	0.32W
Power consumption on standby when connected (P_{net})	/
Possibility of dimming light sources	The operating unit is not suitable for dimming light sources
External dimensions of the operating unit	Model: 23S0360G310W2D 102 x 42 x 42mm
Weight of operating unit	Model: 23S0360G310W2D 46.6g
Remove the operating unit from the product	Pull the operating unit out of the socket and separate it from the product
Possibility of compatible dimmable light sources	The operating unit is not suitable for dimming light sources

Gefeliciteerd!

Met uw aankoop hebt u voor een hoogwaardig artikel gekozen. Zorg ervoor dat u voor het eerste gebruik met het artikel vertrouwd raakt.



Lees hiervoor de volgende gebruiksaanwijzing zorgvuldig door.

Gebruik het artikel alleen zoals omschreven en voor het aangegeven doel. Bewaar deze gebruiksaanwijzing goed. Geef alle documenten mee als u het artikel aan iemand anders geeft.

Leveringsomvang

1 x LED-verlichtingsketting
1 x gebruiksaanwijzing

Technische gegevens

TL-15103, TL-15104, TL-15105

Totale lengte (zonder toevoerkabel): ca. 11,9 m
Toevoerkabel: ca. 7,5 m

TL-15106, TL-15107

Lengte: per streng ca. 2,16 m
Toevoerkabel: ca. 5 m

Voorschakelapparaat:

TL-15103, TL-15104, TL-15105

Model: 23S0180G030W2D
Taizhou Sanshan Electrical Co., Ltd.
Ingang: 220 - 240 V ~ 50/60 Hz, 0,15 A
Uitgang: 3 V === 1,8 W

TL-15106, TL-15107

Model: 23S0360G310W2D
Taizhou Sanshan Electrical Co., Ltd.
Ingang: 220 - 240 V ~ 50/60 Hz, 0,15 A
Uitgang: 31 V === 3,6 W

=== Symbool voor gelijkspanning

~ Symbool voor wisselspanning

CE Hierbij verklaart Delta-Sport Handelskontor GmbH dat dit artikel voldoet aan de basiseisen en de overige ter zake doende bepalingen.



Productiedatum (maand/jaar):
06/2024

Beoogd gebruik

Dit artikel is uitsluitend bestemd voor particulier gebruik binnens- en buitenshuis en niet voor zakelijk gebruik. Het artikel is geschikt voor decoratieve doeleinden.

IP 44



Spatwaterdicht



Timerfunctie: 6 u ingeschakeld/
18 u uitgeschakeld



Niet geschikt voor de algemene verlichting van een ruimte binnenshuis

Gebruikte symbolen



Beschermingsklasse II



Kortsluitvaste veiligheidstransformator



Polariteit



Onafhankelijk voorschakelapparaat

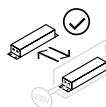

Voorschakelapparaat kan door de consument worden vervangen.

Veiligheidstips

Belangrijk: lees deze gebruiksaanwijzing zorgvuldig door en bewaar hem vervolgens goed!



Levensgevaar!

- Laat kinderen nooit zonder toezicht alleen met het verpakkingsmateriaal. Er bestaat verstikkingsgevaar.
- Hang het artikel op buiten het bereik van kinderen.
- De lichtketting mag niet op netstroom worden aangesloten als deze zich nog in de verpakking bevindt.
- Dit artikel kan worden gebruikt door kinderen van 8 jaar en ouder en door personen met verminderde fysieke, zintuiglijke of mentale bekwaamheden of personen met gebrek aan ervaring en kennis, mits zij worden begeleid of in het veilige gebruik van het artikel zijn onderwezen en zij de hieruit resulterende gevaren begrijpen. Kinderen mogen niet met het artikel spelen. Reiniging en onderhoud door de gebruiker mogen niet door kinderen zonder toezicht worden uitgevoerd.



Gevaar voor elektrische schok!

- Het artikel mag alleen met het meegeleverde voorschakelapparaat (led-driver) worden gebruikt.
- Dompel het artikel, het snoer of het voorschakelapparaat niet onder in water of andere vloeistoffen.

- Raak het voorschakelapparaat nooit met vochtige handen aan.
- Trek het voorschakelapparaat nooit via het snoer uit het stopcontact, maar pak altijd het voorschakelapparaat vast.
- Gebruik het artikel niet als het zichtbare schade vertoont of het snoer of het voorschakelapparaat defect is.
- De lichtbron van deze lamp is niet vervangbaar; als de lichtbron het einde van zijn levensduur heeft bereikt, moet de gehele lamp worden vervangen.
- WAARSCHUWING – DEZE LICHTKETING MAG NIET ZONDER DE VOLGENS DE VOORSCHRIFTEN AANGEBRACHTTE AFDICHTINGEN WORDEN GEBRUIKT.



Kans op lichamelijk letsel!

- Waarschuwing. De verpakkings- en bevestigingsmaterialen maken geen onderdeel uit van het artikel en moeten uit veiligheidsoverwegingen te allen tijde worden verwijderd voordat het artikel wordt gebruikt.
- Controleer het artikel voor elk gebruik op beschadigingen of slijtage. Het artikel mag alleen in goede staat worden gebruikt!
- Houd het artikel, het voorschakelapparaat en het snoer uit de buurt van open vuur en hete oppervlakken.
- Leg het snoer zo dat het geen struikelgevaar vormt.
- Het artikel mag niet worden gemodificeerd!



Voorkomen van materiële schade!

- Buig het snoer niet en plaats het niet over scherpe randen.
- Gebruik het snoer nooit als draaggreep.
- Het artikel mag alleen met het meegeleverde voorschakelapparaat (led-driver) worden gebruikt.

Gebruik (afb. A - B)

1. Verbind het voorschakelapparaat (2) met het snoer (1) zoals getoond in afb. A.

Aanwijzing: let op de plus-/minpool in het voorschakelapparaat (afb. B).

2. Steek het voorschakelapparaat in het stopcontact. Het licht wordt automatisch ingeschakeld.

3. Druk op de knop (2a) om de timerfunctie te activeren.

Aanwijzing: de led op het voorschakelapparaat brandt groen als de timerfunctie geactiveerd is (afb. B).

Aanwijzing: bij de timerfunctie is het licht steeds 6 uur ingeschakeld en 18 uur uitgeschakeld. Het ritme herhaalt zich dagelijks.

4. Druk opnieuw op de knop om het artikel uit te schakelen.

5. Druk nog een keer op de knop om het artikel weer in te schakelen.

Opslag, reiniging

Bewaar het artikel wanneer u dit niet gebruikt altijd droog en schoon op kamertemperatuur. Reinig het artikel alleen met een vochtige schoonmaakdoek en droog het vervolgens af. Het voorschakelapparaat mag tijdens de reiniging niet nat worden. BELANGRIJK! Reinig nooit met agressieve reinigingsmiddelen.

Afvalverwerking



Het hiernaast afgebeelde symbool geeft aan dat dit apparaat aan de richtlijn 2012/19/EU onderworpen is.

Deze richtlijn impliceert dat u dit apparaat op de einde van de gebruiksduur daarvan niet samen met het normale huisvuil mag afvoeren, maar op speciaal voorziene inzamel punten, in recyclagecentra of bij afvalverwerkende bedrijven moet afgeven. Draag zorg voor het milieu en voer deskundig af.

Batterijen/accu's mogen niet via het huisafval worden afgevoerd. Ze kunnen giftige zware metalen bevatten en moeten worden behandeld als klein chemisch afval.

De chemische symbolen van de zware metalen zijn als volgt: Cd = cadmium, Hg = kwik, Pb = lood. Geef verbruikte batterijen/accu's daarom af bij een gemeentelijk inzamelpunt.



Bijkomende informatie over de afvoer van het onbruikbaar geworden apparaat krijgt u bij uw gemeente- of stadsbestuur. Voer het apparaat en de verpakking milieuvriendelijk af. Berg verpakkingsmaterialen (zoals bv. foliezakjes) op buiten het bereik van kinderen.



Neem de markering van verpakkingsmaterialen voor de afvalscheiding in acht. Deze zijn gemarkeerd met afkortingen (a) en nummers (b) met de volgende betekenis: 1 - 7: kunststoffen / 20 - 22: papier en karton / 80 - 98: composietmaterialen. Het artikel en de verpakkingsmaterialen zijn recyclebaar; voer ze gescheiden af voor een betere afvalbehandeling.

Opmerkingen over garantie en serviceafhandeling

Het artikel werd met de grootste zorgvuldigheid en onder permanent toezicht geproduceerd. De firma DELTA-SPORT HANDELSKONTOR GmbH verleent particuliere eindklanten op dit artikel drie jaar garantie, te rekenen vanaf de datum van aankoop (garantietermijn) en dit op grond van de volgende bepalingen. De garantie geldt alleen voor materiaal- en verwerkingsfouten. De garantie is niet van toepassing op onderdelen die aan een normale slijtage onderhevig zijn en daarom als niet-slijtgevaste onderdelen te beschouwen zijn (bv. batterijen) en evenmin op breekbare onderdelen, bv. schakelaars, accu's of onderdelen die van glas gemaakt zijn. Uit de garantie voortvloeiende claims zijn uitgesloten als het artikel onvakkundig, verkeerd of niet in het kader van de voorziene bepaling of in het kader van het voorziene gebruiksdoeleinde gebruikt werd of indien richtlijnen in de gebruiksaanwijzing niet in acht genomen werden, tenzij de eindklant aantoont dat er sprake is van een materiaal- of verwerkingsfout die niet op één van de hoger vermelde omstandigheden gebaseerd is.

Uit de garantie voortvloeiende claims kunnen alleen tijdens de garantieperiode op vertoon van de originele kassabon ingediend worden. Gelieve daarom de originele kassabon te bewaren. De garantieperiode wordt door eventuele reparaties op grond van de garantie, wettelijke waarborg of coulance niet verlengd. Dit geldt ook voor vervangen en gerepareerde onderdelen. Gelieve u bij klachten in eerste instantie tot de hieronder vermelde servicehotline te richten of met ons per e-mail contact op te nemen. Is er sprake van een garantiegeval, dan wordt het artikel door ons - naar onze keuze - voor u gratis gerepareerd, wordt het vervangen of wordt de aankoopsom terugbetaald. Verdere rechten op grond van de garantie bestaan niet. Uw wettelijke rechten, in het bijzonder rechten op garantie tegenover de betreffende verkoper, worden door deze garantie niet beperkt.

IAN: 482555_2401

 Service Nederland
Tel.: 0800 0249630
E-Mail: deltasport@lidl.nl

TL-15103, TL-15104, TL-15105	
Aanvullende informatie volgens verordening 2019/2020/EU	
Maximaal uitgaand vermogen van het voorschakelapparaat	DC 3 V 1,8 W
Type lichtbron waarvoor het voorschakelapparaat bestemd is	LED
Rendement bij vollast	75%
Opgenomen vermogen in niet-belaste stand (P_{no})	0,07 W
Opgenomen vermogen in stand-bystand (P_{sb})	0,07 W
Opgenomen vermogen in netwerkgebonden stand-bystand (P_{net})	/
Mogelijkheid van het dimmen van lichtbronnen	Het voorschakelapparaat is niet geschikt voor het dimmen van lichtbronnen
Buitenafmetingen van het voorschakelapparaat	Model: 23S0180G030W2D 102 x 42 x 42 mm
Gewicht van het voorschakelapparaat	Model: 23S0180G030W2D 46,5 g
Voorschakelapparaat van het artikel verwijderen	Trek voorschakelapparaat uit stopcontact en koppel het los van het artikel
Mogelijkheid van compatibele, dimbare lichtbronnen	Het voorschakelapparaat is niet geschikt voor het dimmen van lichtbronnen

TL-15106, TL-15107	
Aanvullende informatie volgens verordening 2019/2020/EU	
Maximaal uitgaand vermogen van het voorschakelapparaat	DC 31 V 3,6 W
Type lichtbron waarvoor het voorschakelapparaat bestemd is	LED
Rendement bij vollast	78%
Opgenomen vermogen in niet-belaste stand (P_{no})	0,32 W
Opgenomen vermogen in stand-bystand (P_{sb})	0,32 W
Opgenomen vermogen in netwerkgebonden stand-bystand (P_{net})	/
Mogelijkheid van het dimmen van lichtbronnen	Het voorschakelapparaat is niet geschikt voor het dimmen van lichtbronnen
Buitenafmetingen van het voorschakelapparaat	Model: 23S0360G310W2D 102 x 42 x 42 mm
Gewicht van het voorschakelapparaat	Model: 23S0360G310W2D 46,6 g
Voorschakelapparaat van het artikel verwijderen	Trek voorschakelapparaat uit stopcontact en koppel het los van het artikel
Mogelijkheid van compatibele, dimbare lichtbronnen	Het voorschakelapparaat is niet geschikt voor het dimmen van lichtbronnen

Herzlichen Glückwunsch!
Mit Ihrem Kauf haben Sie sich für einen hochwertigen Artikel entschieden. Machen Sie sich vor der ersten Verwendung mit dem Artikel vertraut.



Lesen Sie hierzu aufmerksam die nachfolgende Gebrauchsanweisung.

Benutzen Sie den Artikel nur wie beschrieben und für die angegebenen Einsatzbereiche. Bewahren Sie diese Gebrauchsanweisung gut auf. Händigen Sie alle Unterlagen bei Weitergabe des Artikels an Dritte ebenfalls mit aus.

Lieferumfang

1 x LED-Lichterkette
1 x Gebrauchsanweisung

Technische Daten

TL-15103, TL-15104, TL-15105

Gesamtlänge (ohne Zuleitung): ca. 11,9 m
Zuleitung: ca. 7,5 m

TL-15106, TL-15107

Länge: je Strang ca. 2,16 m
Zuleitung: ca. 5 m

Betriebsgerät:

TL-15103, TL-15104, TL-15105

Modell: 23S0180G030W2D
Taizhou Sanshan Electrical Co., Ltd.
Eingang: 220 - 240 V \sim 50/60 Hz, 0,15 A
Ausgang: 3V \equiv 1,8 W

TL-15106, TL-15107

Modell: 23S0360G310W2D
Taizhou Sanshan Electrical Co., Ltd.
Eingang: 220 - 240 V \sim 50/60 Hz, 0,15 A
Ausgang: 31V \equiv 3,6 W



Symbol für Gleichspannung



Symbol für Wechselspannung



Hiermit erklärt Delta-Sport Handelskontor GmbH, dass dieser Artikel mit den grundlegenden Anforderungen und den übrigen einschlägigen Bestimmungen übereinstimmt.



Herstellungsdatum (Monat/Jahr):
06/2024

Bestimmungsgemäße Verwendung

Der Artikel ist nur für den privaten Gebrauch im Innen- und Außenbereich und nicht für den gewerblichen Gebrauch zu verwenden. Der Artikel ist für Dekorationszwecke geeignet.

IP 44



Spritzwassergeschützt



Timerfunktion: 6 h eingeschaltet/
18 h ausgeschaltet



Nicht zur allgemeinen Raumbelichtung im Haushalt geeignet

Verwendete Symbole



Schutzklasse II



Kurzschlussfester
Sicherheitstransformator



Polarität



Unabhängiges Betriebsgerät

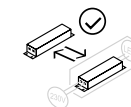

Betriebsgerät kann durch den Endverbraucher getauscht werden.

Sicherheitshinweise

Wichtig: Lesen Sie diese Gebrauchsanweisung sorgfältig und bewahren Sie diese unbedingt auf!

Lebensgefahr!

- Lassen Sie Kinder niemals unbeaufsichtigt mit dem Verpackungsmaterial. Es besteht Erstickengefahr.
- Außerhalb der Reichweite von Kindern aufhängen.
- Die Lichterkette darf nicht an die Netzversorgung angeschlossen werden, wenn sie noch in der Verpackung ist.
- Dieser Artikel kann von Kindern ab 8 Jahren und darüber sowie von Personen mit verringerten physischen, sensorischen oder mentalen Fähigkeiten oder Mangel an Erfahrung und Wissen benutzt werden, wenn sie beaufsichtigt oder bezüglich des sicheren Gebrauchs des Artikels unterwiesen wurden und die daraus resultierenden Gefahren verstehen. Kinder dürfen nicht mit dem Artikel spielen. Reinigung und Benutzer-Wartung dürfen nicht von Kindern ohne Beaufsichtigung durchgeführt werden.

Stromschlaggefahr!

- Der Artikel darf nur mit dem mitgelieferten Betriebsgerät (LED-Treiber) verwendet werden.
- Tauchen Sie weder den Artikel noch das Kabel oder das Betriebsgerät in Wasser oder andere Flüssigkeiten.
- Fassen Sie das Betriebsgerät niemals mit feuchten Händen an.

- Ziehen Sie das Betriebsgerät nie am Kabel aus der Steckdose, sondern fassen Sie immer das Betriebsgerät an.
- Betreiben Sie den Artikel nicht, wenn er sichtbare Schäden aufweist oder das Kabel bzw. das Betriebsgerät defekt ist.
- Die Lichtquelle dieser Leuchte ist nicht ersetzbar; wenn die Lichtquelle ihr Lebensdauernende erreicht hat, ist die gesamte Leuchte zu ersetzen.
- **WARNUNG - DIESE LICHTERKETTE DARF OHNE DIE ORDNUNGSGEMÄß ANGEBRACHTEN DICHTUNGSRINGE NICHT BENUTZT WERDEN.**

Verletzungsgefahr!

- Achtung. Alle Verpackungs- und Befestigungsmaterialien sind nicht Bestandteil des Artikels und müssen aus Sicherheitsgründen stets entfernt werden, bevor der Artikel benutzt wird.
- Prüfen Sie den Artikel vor jedem Gebrauch auf Beschädigungen oder Abnutzungen. Der Artikel darf nur in einwandfreiem Zustand verwendet werden!
- Halten Sie den Artikel, das Betriebsgerät und das Kabel von offenem Feuer und heißen Flächen fern.
- Verlegen Sie das Kabel so, dass es nicht zur Stolperfalle wird.
- Es dürfen keine Modifikationen am Artikel vorgenommen werden!

Vermeidung von Sachschäden!

- Knicken Sie das Kabel nicht und legen Sie es nicht über scharfe Kanten.
- Verwenden Sie das Kabel nie als Tragegriff.
- Der Artikel darf nur mit dem mitgelieferten Betriebsgerät (LED-Treiber) verwendet werden.

Verwendung (Abb. A-B)

1. Verbinden Sie das Betriebsgerät (2) mit dem Kabel (1) wie in Abb. A gezeigt.
Hinweis: Achten Sie auf die Plus-/Minus-Pole im Betriebsgerät (Abb. B).
2. Stecken Sie das Betriebsgerät in die Steckdose. Das Licht schaltet sich automatisch ein.
3. Drücken Sie die Taste (2a) um die Timerfunktion zu aktivieren.

Hinweis: Die LED am Betriebsgerät leuchtet grün, wenn die Timerfunktion aktiviert ist (Abb. B).

Hinweis: Bei der Timerfunktion ist das Licht für 6 Stunden eingeschaltet und für 18 Stunden ausgeschaltet. Der Rhythmus wiederholt sich täglich.

4. Drücken Sie die Taste erneut, um den Artikel auszuschalten.
5. Drücken Sie die Taste ein weiteres Mal, um den Artikel wieder einzuschalten.

Lagerung, Reinigung

Lagern Sie den Artikel bei Nichtbenutzung immer trocken und sauber bei Raumtemperatur. Nur mit einem feuchten Reinigungstuch reinigen und anschließend trockenwischen. Das Betriebsgerät darf während der Reinigung nicht nass werden.
WICHTIG! Nie mit scharfen Reinigungsmitteln reinigen.

Hinweise zur Entsorgung

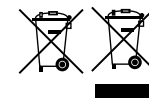

Die durchgestrichene Mülltonne ist ein Verbraucherhinweis der Richtlinie 2012/19/EU und weist darauf hin, dass dieses

Gerät am Ende seiner Nutzungszeit nicht im Hausmüll entsorgt werden darf. Das Gerät ist bei eingerichteten Sammelstellen, Wertstoffhöfen oder Entsorgungsbetrieben abzugeben. Zudem sind Vertreiber von Elektro- und Elektronikgeräten sowie Vertreiber von Lebensmitteln zur Rücknahme verpflichtet.

LIDL bietet Ihnen Rückgabemöglichkeiten direkt in den Filialen und Märkten an. Rückgabe und Entsorgung sind für Sie kostenfrei. Beim Kauf eines Neugeräts haben Sie das Recht, ein entsprechendes Altgerät unentgeltlich zurückzugeben. Zusätzlich haben Sie die Möglichkeit, unabhängig vom Kauf eines Neugeräts, unentgeltlich (bis zu drei) Altgeräte abzugeben, die in keiner Abmessung größer als 25 cm sind. Bitte löschen Sie vor der Rückgabe alle personenbezogenen Daten.

Bitte entnehmen Sie vor der Rückgabe Batterien oder Akkus, die nicht vom Altgerät umschlossen sind, sowie Lampen, die zerstörungsfrei entnommen werden können, und führen diese einer separaten Sammlung zu. Batterien/Akkus dürfen nicht über den Hausmüll entsorgt werden. Sie können giftige Schwermetalle enthalten und unterliegen der Sondermüllbehandlung. Die chemischen Symbole der Schwermetalle sind wie folgt: Cd = Cadmium, Hg = Quecksilber, Pb = Blei. Geben Sie deshalb verbrauchte Batterien/Akkus bei einer kommunalen Sammelstelle ab.



Weitere Informationen zur Entsorgung des ausgedienten Geräts erhalten Sie bei Ihrer Gemeinde- oder Stadtverwaltung. Entsorgen Sie das Gerät und die Verpackung umweltschonend. Bewahren Sie Verpackungsmaterialien (wie z. B. Folienbeutel) für Kinder unerreikbaar auf.



Beachten Sie die Kennzeichnung der Verpackungsmaterialien bei der Abfalltrennung, diese sind gekennzeichnet mit Abkürzungen (a) und Nummern (b) mit folgender Bedeutung: 1-7: Kunststoffe / 20-22: Papier und Pappe / 80-98: Verbundstoffe. Der Artikel und die Verpackungsmaterialien sind recycelbar, entsorgen Sie diese getrennt für eine bessere Abfallbehandlung.

Hinweise zur Garantie und Serviceabwicklung

Der Artikel wurde mit großer Sorgfalt und unter ständiger Kontrolle produziert. DELTA-SPORT HANDELSKONTOR GmbH räumt privaten Endkunden auf diesen Artikel drei Jahre Garantie ab Kaufdatum (Garantiefrist) nach Maßgabe der folgenden Bestimmungen ein. Die Garantie gilt nur für Material- und Verarbeitungsfehler. Die Garantie erstreckt sich nicht auf Teile, die der normalen Abnutzung unterliegen und deshalb als Verschleißteile anzusehen sind (z. B. Batterien) sowie nicht auf zerbrechliche Teile wie Schalter oder Teile, die aus Glas gefertigt sind.

Ansprüche aus dieser Garantie sind ausgeschlossen, wenn der Artikel unsachgemäß oder missbräuchlich oder nicht im Rahmen der vorgesehenen Bestimmung oder des vorgesehenen Nutzungsumfangs verwendet wurde oder Vorgaben in der Anleitung/Anweisung nicht beachtet wurden, es sei denn, der Endkunde weist nach, dass ein Material- oder Verarbeitungsfehler vorliegt, der nicht auf einem der vorgenannten Umstände beruht.

Ansprüche aus der Garantie können nur innerhalb der Garantiefrist unter Vorlage des Originalkassenbelegs geltend gemacht werden. Bitte bewahren Sie deshalb den Originalkassenbeleg auf. Die Garantiefrist wird durch etwaige Reparaturen aufgrund der Garantie, gesetzlicher Gewährleistung oder Kulanz nicht verlängert. Dies gilt auch für ersetzte und reparierte Teile. Bitte wenden Sie sich bei Beanstandungen zunächst an die untenstehende Service-Hotline oder setzen Sie sich per E-Mail mit uns in Verbindung. Liegt ein Garantiefall vor, wird der Artikel von uns – nach unserer Wahl – für Sie kostenlos repariert, ersetzt oder der Kaufpreis erstattet. Weitere Rechte aus der Garantie bestehen nicht. Ihre gesetzlichen Rechte, insbesondere Gewährleistungsansprüche gegenüber dem jeweiligen Verkäufer, werden durch diese Garantie nicht eingeschränkt.

IAN: 482555_2401

DE Kundenservice Deutschland
Tel.: 0800 5435 111
E-Mail: deltasport@lidl.de

AT Service Österreich
Tel.: 0800 447744
E-Mail: deltasport@lidl.at

CH Service Schweiz
Tel.: 0800 56 44 33
E-Mail: deltasport@lidl.ch

TL-15103, TL-15104, TL-15105	
Zusätzliche Informationen nach Verordnung 2019/2020/EU	
maximale Ausgangsleistung des Betriebsgerätes	DC 3V 1.8 W
Art der Lichtquelle, für die das Betriebsgerät bestimmt ist:	LED
Wirkungsgrad bei Volllast	75 %
Leistungsaufnahme im Leerlaufzustand (P_{no})	0,07 W
Leistungsaufnahme im Bereitschaftszustand (P_{sb})	0,07 W
Leistungsaufnahme im vernetzten Bereitschaftsbetrieb (P_{net})	/
Möglichkeit des Dimmens von Lichtquellen	Das Betriebsgerät eignet sich nicht zum Dimmen von Lichtquellen
Äußere Abmessungen des Betriebsgeräts	Modell: 23S0180G030W2D 102 x 42 x 42 mm
Gewicht des Betriebsgeräts	Modell: 23S0180G030W2D 46,5 g
Entfernen des Betriebsgeräts vom Artikel	Betriebsgerät aus Steckdose ziehen und vom Artikel trennen
Möglichkeit kompatibler dimmbarer Lichtquellen	Das Betriebsgerät eignet sich nicht zum Dimmen von Lichtquellen

TL-15106, TL-15107	
Zusätzliche Informationen nach Verordnung 2019/2020/EU	
maximale Ausgangsleistung des Betriebsgerätes	DC 31V 3.6 W
Art der Lichtquelle, für die das Betriebsgerät bestimmt ist:	LED
Wirkungsgrad bei Volllast	78 %
Leistungsaufnahme im Leerlaufzustand (P_{no})	0,32 W
Leistungsaufnahme im Bereitschaftszustand (P_{sb})	0,32 W
Leistungsaufnahme im vernetzten Bereitschaftsbetrieb (P_{net})	/
Möglichkeit des Dimmens von Lichtquellen	Das Betriebsgerät eignet sich nicht zum Dimmen von Lichtquellen
Äußere Abmessungen des Betriebsgeräts	Modell: 23S0360G310W2D 102 x 42 x 42 mm
Gewicht des Betriebsgeräts	Modell: 23S0360G310W2D 46,6 g
Entfernen des Betriebsgeräts vom Artikel	Betriebsgerät aus Steckdose ziehen und vom Artikel trennen
Möglichkeit kompatibler dimmbarer Lichtquellen	Das Betriebsgerät eignet sich nicht zum Dimmen von Lichtquellen

DELTA-SPORT HANDELSKONTOR GMBH

Wragekamp 6 • 22397 Hamburg
GERMANY



06/2024

Delta-Sport-Nr.: TL-15103, TL-15104, TL-15105,
TL-15106, TL-15107

07.02.2024 / PM 2:54

IAN 482555_2401

