

/// PARKSIDE®



**KONTAKTLOSER
SPANNUNGSPRÜFER PSSFS 3 A2**

DE AT CH

**KONTAKTLOSER
SPANNUNGSPRÜFER**

Bedienungs- und
Sicherheitshinweise

IAN 449831_2310

DE

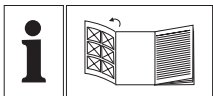

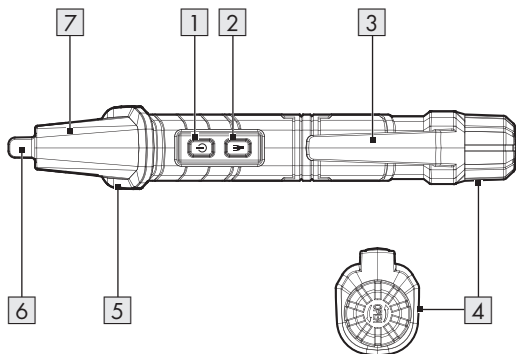
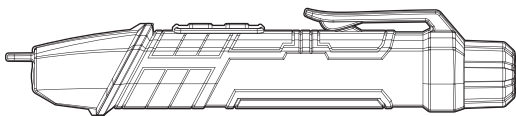
A

Verwendete Warnhinweise und Symbole	Seite	6
Einleitung	Seite	8
Bestimmungsgemäßer Gebrauch	Seite	8
Lieferumfang	Seite	9
Teilebeschreibung	Seite	9
Technische Daten	Seite	9
Sicherheitshinweise	Seite	9
Sicherheitshinweise für Batterien/Akkus.	Seite	11
Vor der ersten Verwendung	Seite	12
Batterien einlegen/ersetzen	Seite	12
Betrieb	Seite	13
Ein-/Ausschalten	Seite	13
Wechselspannung erkennen	Seite	13
Taschenlampe	Seite	14
Reinigung und Pflege	Seite	14
Lagerung	Seite	14
Entsorgung	Seite	14
Garantie	Seite	16
Abwicklung im Garantiefall	Seite	17
Service	Seite	18

Verwendete Warnhinweise und Symbole

In der Bedienungsanleitung und auf der Verpackung werden die folgenden Warnhinweise verwendet:



GEFAHR! Dieses Symbol mit dem Signalwort „Gefahr“ bezeichnet eine Gefährdung mit einem hohen Risikograd, die, wenn sie nicht vermieden wird, eine schwere Verletzung oder den Tod zur Folge hat.



WARNUNG! Dieses Symbol mit dem Signalwort „Warnung“ bezeichnet eine Gefährdung mit einem mittleren Risikograd, die, wenn sie nicht vermieden wird, eine schwere Verletzung oder den Tod zur Folge haben kann.



VORSICHT! Dieses Symbol mit dem Signalwort „Vorsicht“ bezeichnet eine Gefährdung mit einem niedrigen Risikograd, die, wenn sie nicht vermieden wird, eine geringe oder mäßige Verletzung zur Folge haben kann.



ACHTUNG! Dieses Symbol mit dem Signalwort „Achtung“ zeigt die Gefahr einer möglichen Sachbeschädigung an.



WARNUNG! Gefahr eines Stromschlags



HINWEIS: Dieses Symbol mit dem Signalwort „Hinweis“ bietet weitere nützliche Informationen.



Explosionsgefahr!



Tragen Sie Schutzhandschuhe!

















Das Produkt ist durchgehend durch doppelte oder verstärkte Isolierung geschützt.







Wechselstrom/-spannung



Gleichstrom/-spannung

	Symbol „Taschenlampe“
	Symbol „EIN/AUS“
	Das CE-Zeichen bestätigt Konformität mit den für das Produkt zutreffenden EU-Richtlinien.
	Lesen Sie die Bedienungsanleitung.
	Nur in trockenen Innenräumen verwenden.
	Batterien mitgeliefert
 	Außerhalb der Reichweite von Kindern aufbewahren
	Nicht ins Feuer werfen
	Nicht falsch einsetzen
	Nicht verformen/beschädigen
	Nicht öffnen/zerlegen
	Mischen Sie nicht verschiedene Typen oder Marken
	Mischen Sie nicht neu und gebraucht

	Nicht aufladen
	Von Wasser und übermäßiger Feuchtigkeit fernhalten
	Nicht kurzschließen
	Richtig einsetzen
<input type="checkbox"/> Sicherheitshinweise <input type="checkbox"/> Handlungsanweisungen	

KONTAKTLOSER SPANNUNGSPRÜFER

● Einleitung

Wir beglückwünschen Sie zum Kauf Ihres neuen Produkts. Sie haben sich damit für ein hochwertiges Produkt entschieden. Die Bedienungsanleitung ist Teil dieses Produkts. Sie enthält wichtige Hinweise für Sicherheit, Gebrauch und Entsorgung. Machen Sie sich vor der Benutzung des Produkts mit allen Bedien- und Sicherheitshinweisen vertraut. Benutzen Sie das Produkt nur wie beschrieben und für die angegebenen Einsatzbereiche. Händigen Sie alle Unterlagen bei Weitergabe des Produkts an Dritte mit aus.

● Bestimmungsgemäßer Gebrauch



Dieses Produkt ist ein tragbarer, kontaktloser Spannungsprüfer, mit dem geprüft werden kann, ob ein Kabel oder eine Steckdose unter Spannung steht. Das Produkt verfügt über eine kontaktlose Wechsellspannungserkennung, eine automatische Abschaltfunktion und eine Taschenlampe. Jede andere Verwendung oder Änderung des Produkts gilt als nicht bestimmungsgemäß und birgt erhebliche Sicherheitsrisiken. Der Hersteller übernimmt keine Haftung für Schäden aufgrund unsachgemäßer Verwendung.

Nicht zur gewerblichen Nutzung vorgesehen. Dieses Produkt ist ausschließlich zur Verwendung in Innenbereichen vorgesehen. Beachten Sie stets die Vorschriften und Gesetze im Verwendungsland.

● Lieferumfang

- 1× Kontaktloser Spannungsprüfer
- 2× Batterien (1,5 V, LR03, AAA)
- 1× Bedienungsanleitung

● Teilebeschreibung

- 1 Taste: 
- 2 Taste: 
- 3 Taschenclip
- 4 Batteriefach-Abdeckung
- 5 Fingerschutz
- 6 Spitze
- 7 LED-Taschenlampe

● Technische Daten

Spannungs-Erfassungsbereich:	70-1000 V~, bei 50-60 Hz
Messkategorie:	CAT III, 1000 V
Batterie:	2 Batterien (1,5 V, LR03, AAA)
Anzeige bei niedrigem Batteriestand:	Grüne LED blinkt
Größe:	ca. 154 mm x 30 mm x 22 mm
Gewicht (ohne Batterie):	ca. 48,6 g
Betrieb	
Temperatur:	0 bis +40 °C
Relative Luftfeuchtigkeit:	< 85 %
Anwendungsbereich:	Innengebrauch



Sicherheitshinweise

Machen Sie sich vor der Verwendung des Produkts mit allen Bedien- und Sicherheitshinweisen vertraut. Wenn Sie dieses Produkt an andere weitergeben, geben Sie auch alle Dokumente weiter.

- Im Falle von Schäden aufgrund der Nichteinhaltung dieser Sicherheitshinweise erlischt Ihr Garantieanspruch! Für Folgeschäden wird keine Haftung übernommen!
- Im Falle von Sach- oder Personenschäden aufgrund einer unsachgemäßen Benutzung oder Nichteinhaltung der Sicherheitshinweise wird keine Haftung übernommen! In diesen Fällen erlischt der Garantieanspruch.

- Ein eigenmächtiger Umbau und/oder eine Veränderung des Produkts ist aus Sicherheits- und Zulassungsgründen nicht gestattet. Zerlegen Sie das Produkt nicht.
- Das Produkt ist kein Spielzeug. Seien Sie besonders vorsichtig, wenn Kinder in der Nähe sind.
- Das Produkt darf nicht zur Überprüfung der Spannungsfreiheit verwendet werden. Die Spannungsfreiheit darf nur mit einem bipolaren Spannungsprüfer nach EN 61243-3 überprüft werden.
- Das hörbare Audiosignal liefert bei der Spannungsprüfung keine zuverlässigen Angaben zu Art und Höhe der Spannung.
- Berühren Sie das Produkt nur an den dafür vorgesehenen Griffen. Decken Sie die Anzeigeelemente nicht ab.
- Seien Sie besonders vorsichtig, wenn Sie mit Spannungen über 30 V~ oder 30 V  arbeiten! Selbst bei diesen Spannungen besteht die Gefahr eines tödlichen Stromschlags, wenn Sie elektrische Leiter berühren.
- Wenn eine sichere Bedienung nicht mehr anzunehmen ist, muss das Produkt außer Betrieb genommen und vor unbeabsichtigter Verwendung geschützt werden. Eine sichere Bedienung kann nicht mehr angenommen werden, wenn:
 - das Produkt sichtbare Schäden aufweist,
 - das Produkt nicht mehr funktioniert und
 - das Produkt für einen längeren Zeitraum unter ungünstigen Bedingungen gelagert wurde oder
 - das Produkt beim Transport erheblichen Belastungen ausgesetzt war.
- Lassen Sie Verpackungsmaterial nicht unbeaufsichtigt, da es für Kinder zu einem gefährlichen Spielzeug werden kann.
- Überprüfen Sie regelmäßig die technische Sicherheit des Produkts, z. B. auf Beschädigungen des Gehäuses oder eingeklemmte Kabel.
- Das Produkt darf auf keinen Fall geöffnet oder verwendet werden, wenn die Abdeckungen entfernt wurden. Gefahr von tödlichen Verletzungen!
- Wenn Sie sich über die korrekte Bedienung nicht sicher sind oder Fragen auftauchen, die in dieser Bedienungsanleitung nicht behandelt werden, lassen Sie sich von einer qualifizierten Elektrofachkraft beraten.
- Verwenden Sie das Produkt nicht in Räumen oder unter ungünstigen Umgebungsbedingungen, in denen brennbare Gase, Dämpfe oder Staub vorhanden sind oder sein könnten.

- Verwenden Sie das Produkt nicht in unmittelbarer Nähe von:
 - starken magnetischen oder elektromagnetischen Feldern,
 - Sendeantennen oder HF-Generatoren.
- Schalten Sie das Produkt niemals sofort ein, nachdem es von einer kalten in eine warme Umgebung gebracht wurde. Das entstehende Kondenswasser kann das Produkt beschädigen. Lassen Sie das Produkt Raumtemperatur annehmen, bevor Sie es einschalten.
- Gehen Sie vorsichtig mit dem Produkt um. Das Produkt kann beschädigt werden, wenn es eingedrückt, angeschlagen oder fallen gelassen wird, selbst aus geringer Höhe.



Sicherheitshinweise für Batterien/Akkus

- ⚠ **LEBENSGEFAHR!** Bewahren Sie Batterien/Akkus außerhalb der Reichweite von Kindern auf. Suchen Sie im Falle eines Verschluckens sofort einen Arzt auf.
- Verschlucken kann zu Verbrennungen, Perforation von Weichgewebe und Tod führen. Schwere Verbrennungen können innerhalb von 2 Stunden nach dem Verschlucken auftreten.



EXPLOSIONSGEFAHR! Laden Sie nicht aufladbare Batterien niemals wieder auf. Schließen Sie Batterien/Akkus nicht kurz und/oder öffnen Sie diese nicht. Überhitzung, Brandgefahr oder Platzen können die Folge sein.

- Werfen Sie Batterien/Akkus niemals in Feuer oder Wasser.
- Setzen Sie Batterien/Akkus keiner mechanischen Belastung aus.

Risiko des Auslaufens von Batterien/Akkus

- Vermeiden Sie extreme Bedingungen und Temperaturen, die auf Batterien/Akkus einwirken können, z. B. auf Heizkörpern/direkte Sonneneinstrahlung.
- Wenn Batterien/Akkus ausgelaufen sind, vermeiden Sie den Kontakt von Haut, Augen und Schleimhäuten mit den Chemikalien! Spülen Sie die betroffenen Stellen sofort mit klarem Wasser und suchen Sie einen Arzt auf!



TRAGEN SIE SCHUTZHANDSCHUHE!

Ausgelaufene oder beschädigte Batterien/Akkus können bei Berührung mit der Haut Verätzungen verursachen. Tragen Sie deshalb in diesem Fall geeignete Schutzhandschuhe.

- Im Falle eines Auslaufens der Batterien/Akkus entfernen Sie diese sofort aus dem Produkt, um Beschädigungen zu vermeiden.
- Verwenden Sie nur Batterien/Akkus des gleichen Typs. Mischen Sie nicht alte Batterien/Akkus mit neuen.
- Entfernen Sie Batterien/Akkus, wenn das Produkt längere Zeit nicht verwendet wird.

Risiko der Beschädigung des Produkts

- Verwenden Sie ausschließlich den angegebenen Batterietyp/Akkutyp!
- Setzen Sie Batterien/Akkus gemäß der Polaritätskennzeichnung (+) und (-) an Batterie/Akku und am Produkt ein.
- Reinigen Sie vor dem Einlegen die Kontakte an Batterie/Akku und im Batteriefach!
- Entfernen Sie verbrauchte Batterien/Akkus umgehend aus dem Produkt.

● Vor der ersten Verwendung

- Überprüfen Sie nach dem Auspacken des Produkts, ob die Lieferung vollständig ist und alle Teile in ordnungsgemäßem Zustand sind. Entfernen Sie vor der Verwendung sämtliche Verpackungsmaterialien.

● Batterien einlegen/ersetzen



⚠ GEFAHR! Wenn der Batteriestand niedrig ist, beginnt die grüne LED regelmäßig zu blinken. Die Batterien müssen sofort ausgetauscht werden, um eine Nichterkennung (oder) Fehlfunktion des Produkts zu verhindern.

⚠ WARNUNG! Vor dem Auswechseln der Batterien: Schalten Sie das Produkt aus.

1. Entfernen Sie die Batteriefach-Abdeckung **4**, indem Sie diese entgegen dem Uhrzeigersinn drehen.
2. Legen Sie 2 Batterien (1,5 V, AAA, LR03) in das Batteriefach ein. Achten Sie auf die richtige Polarität der Batterien (auf dem Gehäuse des Produkts dargestellt).
3. Bringen Sie die Batteriefach-Abdeckung wieder an, indem Sie diese im Uhrzeigersinn drehen.

● **Betrieb**

● **Ein-/Ausschalten**



- **Einschalten:** Drücken Sie die Taste  **1**. Die grüne LED leuchtet. Der eingebaute Summer ertönt 1×.
- **Ausschalten:** Drücken Sie erneut die Taste . Die grüne LED erlischt. Der eingebaute Summer ertönt 2×.
- **Automatische Abschaltfunktion:** Wenn das Produkt länger als ca. 5 Minuten nicht verwendet wird, schaltet es sich automatisch aus. Drücken Sie die Taste , um das Produkt wieder einzuschalten.

Während des Betriebs den Summertone deaktivieren



1. Schalten Sie das Produkt aus (siehe „Ein-/Ausschalten“).
2. Halten Sie die Taste  **1** gedrückt, bis die grüne LED leuchtet. Der eingebaute Summer ertönt 1×. Der Summer ist jetzt deaktiviert, bis das Produkt ausgeschaltet wird.

● **Wechselspannung erkennen**

Funktionalität des Produkts überprüfen



1. Schalten Sie das Produkt ein: Drücken Sie die Taste  **1**. Die grüne LED leuchtet. Der Summer ertönt 1×. Das Produkt ist zur Wechselspannungserkennung bereit.
2. Bewegen Sie die Spitze  in die Nähe einer bekannten Wechselspannung (z. B. einer Steckdose). Wenn die rote LED blinkt und der eingebaute Summer 1× ertönt, kann das Produkt verwendet werden.

Wechselspannung erkennen

1. Überprüfen Sie, ob das Produkt noch eingeschaltet ist (die grüne LED leuchtet weiterhin).
 2. Bewegen Sie die Spitze  in die Nähe des zu prüfenden Kabels oder der zu prüfenden Steckdose. Wenn das Produkt Wechselspannung erkennt, blinkt die rote LED und der Summer ertönt 1×. Je näher Sie das Produkt an das Kabel oder die Steckdose bringen, desto höher sind die Blinkfrequenz der roten LED und die Frequenz des Summers.
- **Ausschalten:** Drücken Sie erneut die Taste  **1**. Die grüne LED erlischt. Der Summer ertönt 2×.
- i HINWEISE:**
- Die Spitze  muss nahe genug an dem zu prüfenden Objekt sein.

- Bei verschiedenen zu prüfenden Kabeln oder Steckdosen kann die Erkennungsempfindlichkeit des Produkts unterschiedlich sein. Dies ist normal.
- Wenn der Summer deaktiviert wurde, ertönt das Produkt während der Erkennung nicht (siehe „Während des Betriebs den Summertone deaktivieren“).

● **Taschenlampe**

- Taschenlampe einschalten: Halten Sie die Taste  2 gedrückt.
- Taschenlampe ausschalten: Lassen Sie die Taste  2 los.

● **Reinigung und Pflege**

- Lassen Sie keine Flüssigkeiten in das Produkt gelangen. Anderenfalls kann das Produkt beschädigt werden.
- Verwenden Sie keine scheuernden Reinigungsmittel, keinen Reinigungsalkohol oder andere chemische Lösungen, da diese das Gehäuse beschädigen oder sogar den Betrieb beeinträchtigen können.
- Verwenden Sie zur Reinigung ein trockenes, fusselfreies Tuch.
- Das Produkt ist wartungsfrei. Im Inneren des Produkts müssen keine Komponenten von Ihnen gewartet werden.
- Halten Sie das Produkt sauber, um einen störungsfreien Betrieb zu gewährleisten.

● **Lagerung**

- Bewahren Sie das Produkt immer in einer staubfreien Umgebung auf.
- Entfernen Sie immer die Batterien, wenn das Produkt längere Zeit nicht verwendet wird.
- Bewahren Sie das Produkt an einem trockenen Ort auf.

● **Entsorgung**

Die Verpackung besteht aus umweltfreundlichen Materialien, die Sie über die örtlichen Recyclingstellen entsorgen können.



Beachten Sie die Kennzeichnung der Verpackungsmaterialien bei der Abfalltrennung, diese sind gekennzeichnet mit Abkürzungen (a) und Nummern (b) mit folgender Bedeutung: 1-7: Kunststoffe/20-22: Papier und Pappe/80-98: Verbundstoffe.

Produkt:



Möglichkeiten zur Entsorgung des ausgedienten Produkts erfahren Sie bei Ihrer Gemeinde- oder Stadtverwaltung.



Gerät entsorgen

Das Symbol der durchgestrichenen Mülltonne bedeutet, dass dieses Gerät am Ende der Nutzungszeit nicht über den Hausmüll entsorgt werden darf. Das Gerät ist bei eingerichteten Sammelstellen, Wertstoffhöfen oder Entsorgungsbetrieben abzugeben. Zudem sind Vertreiber von Elektro- und Elektronikgeräten sowie Vertreiber von Lebensmitteln zur Rücknahme verpflichtet. LIDL bietet Ihnen Rückgabemöglichkeiten direkt in den Filialen und Märkten an. Rückgabe und Entsorgung sind für Sie kostenfrei. Beim Kauf eines Neugerätes haben Sie das Recht, ein entsprechendes Altgerät unentgeltlich zurückzugeben.

Zusätzlich haben Sie die Möglichkeit, unabhängig vom Kauf eines Neugerätes, unentgeltlich (bis zu drei) Altgeräte abzugeben, die in keiner Abmessung größer als 25 cm sind.

Bitte löschen Sie vor der Rückgabe alle personenbezogenen Daten.

Bitte entnehmen Sie vor der Rückgabe Batterien oder Akkumulatoren, die nicht vom Altgerät umschlossen sind, sowie Lampen, die zerstörungsfrei entnommen werden können und führen diese einer separaten Sammlung zu.

Defekte oder verbrauchte Batterien/Akkus müssen gemäß Richtlinie 2006/66/EG und deren Änderungen recycelt werden. Geben Sie Batterien/Akkus und/oder das Produkt über die angebotenen Sammeleinrichtungen zurück.



Umweltschäden durch falsche Entsorgung der Batterien/Akkus!

Das Symbol der durchgestrichenen Mülltonne auf Batterien oder Akkus bedeutet, dass Sie Batterien und Akkus nicht im Hausmüll entsorgen dürfen.

Entnehmen Sie die Batterien/den Akku-Pack aus dem Produkt vor der Entsorgung.

Diese können giftige Schwermetalle enthalten und unterliegen der Sondermüllbehandlung.

Die chemischen Symbole der Schwermetalle sind wie folgt:
Cd = Cadmium, Hg = Quecksilber, Pb = Blei.

Sie sind gesetzlich verpflichtet, alte Batterien und Akkus nach Gebrauch zurückzugeben. Geben Sie deshalb verbrauchte Batterien und Akkus kostenfrei im Handelsgeschäft z. B. in Ihrer LIDL Filiale oder bei einer kommunalen Sammelstelle ab.

Batterien und Akkus können Stoffe enthalten, die schädlich für die menschliche Gesundheit und Umwelt sind. Nur bei einer getrennten Sammlung und Verwertung von alten Batterien und Akkus können die negativen Auswirkungen vermieden werden.

Seien Sie besonders vorsichtig beim Umgang mit lithiumhaltigen Batterien und Akkus, da bei unsachgemäßer Verwendung eine erhöhte Brandgefahr besteht. Kleben Sie dazu die Pole ab, um einen äußeren Kurzschluss zu vermeiden.

Nutzen Sie Batterien mit langer Lebensdauer oder Akkus, um die Entstehung von Abfällen aus Alt-Batterien zu verringern. Beachten Sie die Anweisungen zum Lagern, und vermeiden Sie das vollständige Ent- und Aufladen des Akkus, um die Lebensdauer zu verlängern.

Darüber hinaus sollten Sie Batterien oder Elektro- und Elektronikgeräte mit Batterien oder Akkus nicht im öffentlichen Raum zurücklassen, um eine Vermüllung zu vermeiden.

Prüfen Sie Möglichkeiten, Batterien einer Wiederverwendung zuzuführen, anstatt diese zu entsorgen, beispielsweise durch Instandsetzung der Batterie.

● **Garantie**

Das Produkt wurde nach strengen Qualitätsrichtlinien hergestellt und vor der Auslieferung sorgfältig geprüft. Im Falle von Material- oder Herstellungsfehlern haben Sie gegenüber dem Verkäufer des Produkts gesetzliche Rechte. Ihre gesetzlichen Rechte werden in keiner Weise durch unsere unten aufgeführte Garantie eingeschränkt.

Die Garantie für dieses Produkt beträgt 3 Jahre ab Kaufdatum. Die Garantiezeit beginnt mit dem Kaufdatum. Bewahren Sie den Originalkaufbeleg an einem sicheren Ort auf, da dieses Dokument als Nachweis des Kaufs erforderlich ist.

Alle Schäden oder Mängel, die bereits zum Zeitpunkt des Kaufs vorhanden sind, müssen unverzüglich nach dem Auspacken des Produkts gemeldet werden.

Sollte das Produkt innerhalb von 3 Jahren ab Kaufdatum einen Material- oder Herstellungsfehler aufweisen, werden wir es – nach unserer Wahl – kostenlos für Sie reparieren oder ersetzen. Die Garantiezeit verlängert sich durch einen stattgegebenen Gewährleistungsanspruch nicht. Dies gilt auch für ersetzte und reparierte Teile.

Diese Garantie erlischt, wenn das Produkt beschädigt oder unsachgemäß verwendet oder gewartet wurde.

Die Garantie deckt Material- und Herstellungsfehler ab. Diese Garantie erstreckt sich weder auf Produktteile, die normalem Verschleiß unterliegen, und somit als Verschleißteile gelten (z. B. Batterien, Akkus, Schläuche, Farbpatronen), noch auf Schäden an zerbrechlichen Teilen, z. B. Schalter oder Teile aus Glas.

● **Abwicklung im Garantiefall**

Um eine schnelle Bearbeitung Ihres Anliegens zu gewährleisten, folgen Sie bitte den folgenden Hinweisen:

Bitte halten Sie für alle Anfragen den Kassenbon und die Artikelnummer (IAN 449831_2310) als Nachweis für den Kauf bereit.

Die Artikelnummer entnehmen Sie bitte dem Typenschild, einer Gravur, auf dem Titelblatt Ihrer Bedienungsanleitung (unten links) oder als Aufkleber auf der Rück- oder Unterseite des Produkts.

Sollten Funktionsfehler oder sonstige Mängel auftreten, kontaktieren Sie zunächst die nachfolgend benannte Serviceabteilung telefonisch oder per E-Mail.

Ein als defekt erfasstes Produkt können Sie dann unter Beifügung des Kaufbelegs (Kassenbon) und der Angabe, worin der Mangel besteht und wann er aufgetreten ist, für Sie portofrei an die Ihnen mitgeteilte Service-Anschrift übersenden.

● Service

DE **Service Deutschland**

Tel.: 0800 5435 111

E-Mail: owim@lidl.de

AT **Service Österreich**

Tel.: 0800 292726

E-Mail: owim@lidl.at

CH **Service Schweiz**

Tel.: 0800 562153

E-Mail: owim@lidl.ch



OWIM GmbH & Co. KG

Stiftsbergstraße 1
74167 Neckarsulm
GERMANY

Model No.: HG06986A
Version: 04/2024



IAN 449831_2310

DE