

SILVERCREST®



ELECTRIC CLEANING BRUSH ELEKTRISCHE REINIGUNGSBÜRSTE BROSSE DE NETTOYAGE ÉLECTRIQUE SRB 4 A1

(GB) (IE)

ELECTRIC CLEANING BRUSH

Operating instructions and safety instructions

(FR) (BE)

BROSSE DE NETTOYAGE ÉLECTRIQUE

Mode d'emploi et consignes de sécurité

(CZ)

ELEKTRICKÝ ČISTIČÍ KARTÁČ

Návod k obsluze a bezpečnostní pokyny

(SK)

ELEKTRICKÁ ČISTIACA KEFKA

Návod na obsluhu a bezpečnostné pokyny

(DK)

ELEKTRISK RENGØRINGSBØRSTE

Betjeningsvejledning og sikkerhedsanvisninger

(HU)

ELEKTROMOS TISZTÍTÓKEFE

Használati útmutató és biztonsági utasítások

(DE) (AT) (CH)

ELEKTRISCHE REINIGUNGSBÜRSTE

Bedienungsanleitung und Sicherheitshinweise

(NL) (BE)

ELEKTRISCHE REINIGINGSBORSTEL

Gebruiksaanwijzing en veiligheidsvoorschriften

(PL)

ELEKTRYCZNA SZCZOTKA DO CZYSZCZENIA

Instrukcja obsługi i wskazówki bezpieczeństwa

(ES)

CEPILLO ELÉCTRICO DE LIMPIEZA

Instrucciones de uso e indicaciones de seguridad

(IT)

SPAZZOLA ELETTRICA PER LA PULIZIA

Istruzioni per l'uso e indicazioni relative alla sicurezza

IAN 449364_2304

(DE) (FR) (NL)
(CZ) (PL) (SK)

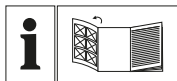

GB IE

Before reading, unfold the page containing the illustrations and familiarise yourself with all functions of the device.

DE AT CH

Klappen Sie vor dem Lesen die Seite mit den Abbildungen aus und machen Sie sich anschließend mit allen Funktionen des Gerätes vertraut.

FR BE

Avant de lire le mode d'emploi, ouvrez la page contenant les illustrations et familiarisez-vous ensuite avec toutes les fonctions de l'appareil.

NL BE

Vouw vóór het lezen de pagina met de afbeeldingen open en maak u vertrouwd met alle functies van het apparaat.

CZ

Před čtením si otevřete stranu s obrázky a potom se seznamte se všemi funkcemi přístroje.

PL

Przed przeczytaniem proszę rozłożyć stronę z ilustracjami, a następnie proszę zapoznać się z wszystkimi funkcjami urządzenia.

SK

Pred čítaním si odklopte stranu s obrázkami a potom sa oboznámte so všetkými funkciami prístroja.

ES

Antes de empezar a leer abra la página que contiene las imágenes y, en seguida, familiarícese con todas las funciones del dispositivo.

DK

Før du læser, vend siden med billeder frem og bliv bekendt med alle apparatets funktioner.

IT

Prima di leggere aprire la pagina con le immagini e prendere confidenza con le diverse funzioni dell'apparecchio.

HU

Olvasás előtt kattintson az ábrát tartalmazó oldalra és végezetül ismerje meg a készülék mindegyik funkcióját.

GB/IE	Operating instructions and safety instructions	Page	1
DE/AT/CH	Bedienungsanleitung und Sicherheitshinweise	Seite	15
FR/BE	Mode d'emploi et consignes de sécurité	Page	29
NL/BE	Gebbruiksaanwijzing en veiligheidsvoorschriften	Pagina	47
CZ	Návod k obsluze a bezpečnostní pokyny	Strana	61
PL	Instrukcja obsługi i wskazówki bezpieczeństwa	Strona	75
SK	Návod na obsluhu a bezpečnostné pokyny	Strana	89
ES	Instrucciones de uso e indicaciones de seguridad	Página	103
DK	Betjeningsvejledning og sikkerhedsanvisninger	Side	117
IT	Istruzioni per l'uso e indicazioni relative alla sicurezza	Pagina	131
HU	Használati útmutató és biztonsági utasítások	Oldal	145

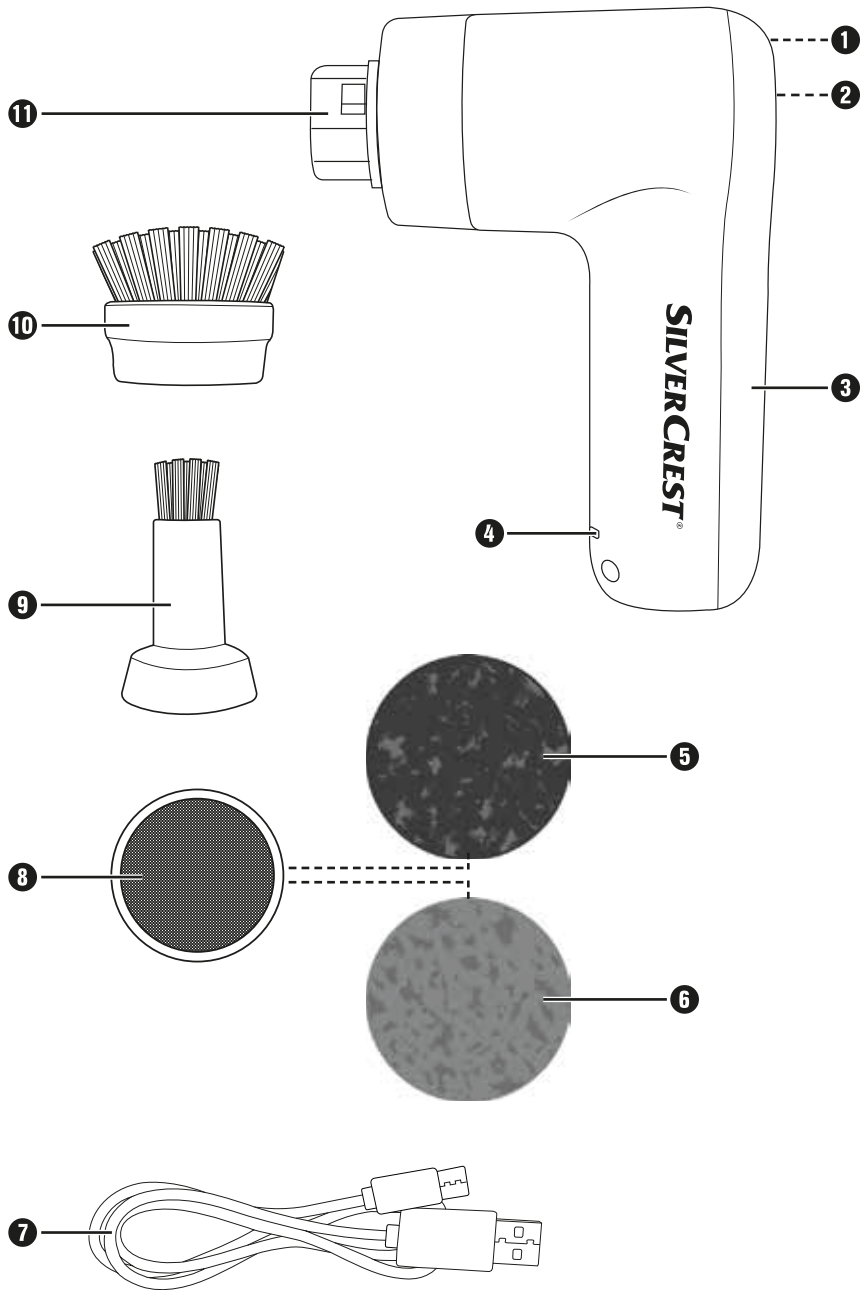

Contents

Introduction	2
Information about these operating instructions	2
Proper use	2
Safety information	2
Package contents and transport inspection	5
Appliance description	5
Before use	6
Charging the internal battery	6
Using the accessories	7
Handling and operation	8
Cleaning and maintenance	9
Storage	9
Technical details	10
Ordering replacement parts	10
Disposal	11
Disposal of the appliance	11
Disposal of the packaging	12
Kompernass Handels GmbH warranty	12
Service	14
Importer	14

Introduction

Information about these operating instructions

Congratulations on the purchase of your new appliance.
You have selected a high-quality product.



The operating instructions are part of this product. They contain important information about safety, usage and disposal. Before using the product, please familiarise yourself with all operating and safety instructions. Use the product only as described and for the range of applications specified. Please also pass these operating instructions on to any future owner.

Proper use

The appliance is intended exclusively for removing dirt indoors in domestic households. Do not use the appliance for personal or animal care. It is not intended for use in commercial or industrial areas.

Claims of any kind for damage resulting from misuse, incompetent repairs, unauthorised modification or the use of unauthorised replacement parts will not be accepted. The risk is borne solely by the user.

Safety information

WARNING! RISK OF INJURY!

- ▶ Check the appliance for visible external damage before use. Do not operate an appliance that has been damaged or dropped.
- ▶ Never use the appliance if the cable, plug or housing are damaged.
- ▶ If the charging cable or the connections of the appliance are damaged, have them replaced by the manufacturer, its customer service or a similarly qualified person in order to avoid hazards.
- ▶ Use only accessories recommended by the manufacturer.

⚠ WARNING! RISK OF INJURY!

- ▶ This appliance may be used by children aged 8 years and above and by persons with limited physical, sensory or mental capabilities, or lack of experience and knowledge, provided that they are under supervision or have been told how to use the appliance safely and are aware of the potential risks. Do not allow children to play with the appliance. Cleaning and user maintenance tasks may not be carried out by children unless they are supervised.
- ▶ Never immerse the appliance in water or other liquids.
- ▶ Never open the appliance. Have all repairs and replacement work done by the Service Centre or a qualified electrician.
- ▶ Keep hair, loose clothing and all other parts of the body away from moving parts of the appliance during operation.
- ▶ Use this appliance only as described in this instruction manual. Never use it for other purposes. There is a risk of injury if the appliance is misused.
- ▶ Switch off the appliance before cleaning it or switching accessories.

ATTENTION! PROPERTY DAMAGE!

- ▶ Ensure that the charging cable is not stretched tightly or kinked.
- ▶ Do not expose the appliance to direct sunlight or high temperatures. Otherwise, it can overheat and be irreparably damaged.
- ▶ The appliance may heat up while it is charging. Place the appliance in a well-ventilated location during the charging process and do not cover it.
- ▶ Switch the appliance off immediately and disconnect any connected cables from the appliance if you hear any unusual noises, smell fumes or notice any smoke. Have the appliance checked by a qualified specialist before using it again.
- ▶ The product is equipped or supplied with a lithium-ion battery. Do not throw the rechargeable battery into a fire and do not subject it to high temperatures. There is a risk of an explosion!
- ▶ The battery in this appliance cannot be replaced.

Package contents and transport inspection

- ◆ Remove all parts of the appliance and the operating instructions from the packaging.
- ◆ Remove all packaging materials and any films and labels.

The package contents include the following components (see fold-out page for illustrations):

- Cleaning brush
- Brush attachment, broad
- Brush attachment, narrow
- Pad holder with Velcro
- Scouring pad attachments (two pads)
- USB charging cable (USB-A to USB-C)
- Operating instructions (not shown)

NOTE

- ▶ Check the package for completeness and signs of visible damage.
- ▶ If the delivery is incomplete or damage has occurred as a result of defective packaging or during transport, contact the customer service hotline (see section **Service**).

Appliance description

(See fold-out page for illustrations)

- 1 Battery charge indicator
- 2 On/Off switch ①
- 3 Hand element
- 4 USB-C port
- 5 Scouring pad attachment 1 (coarse pad)
- 6 Scouring pad attachment 2 (fine pad)
- 7 USB charging cable (USB-A to USB-C)
- 8 Pad holder with Velcro
- 9 Brush attachment, narrow
- 10 Brush attachment, broad
- 11 Attachment holder

Before use

Charging the internal battery

ATTENTION! PROPERTY DAMAGE!

- ▶ Due to the high current consumption, the appliance must be charged using a USB mains adapter (not supplied). Do not charge the appliance from the USB port of a PC or notebook.
- ▶ For charging the appliance use only protection class II power supply approved for use with household products (output voltage/SELV output 5 V, max. 2 A).
- ▶ Use only the supplied USB charging cable **7** to charge the appliance.
- ▶ Disconnect the USB charging cable **7** when charging is complete.

NOTE

- ▶ The battery must be fully charged before using the appliance.
- ▶ Charging takes about 1.5 hours at a charging current of 2 A. When the battery is fully charged, the appliance can be operated for up to 60 minutes.

1. Make sure that the appliance is switched off. To switch off the appliance, press the On/Off switch **1** **2**.
2. Connect the USB-A plug on the USB charging cable **7** to a USB power supply (see fig. 1). Insert the plug of the USB power supply into a mains power socket.
3. Connect the USB-C plug of the USB charging cable **7** to the USB-C socket **4** on the appliance (see fig. 1). The battery charge indicator **1** lights up red and the charging process begins.

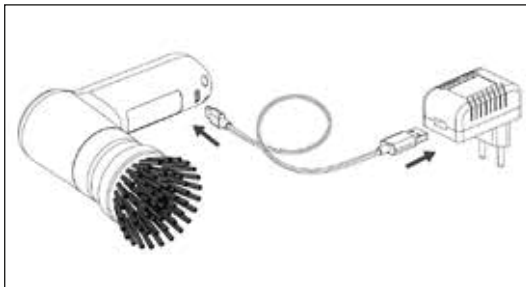

Fig. 1

4. The battery charge indicator **1** lights up green as soon as the battery is charged.
5. Disconnect the USB charging cable **7** from the USB-C socket **4** on the appliance.

Using the accessories

⚠ WARNING! RISK OF INJURY!

- ▶ Make sure the appliance is switched off before changing the attachments **8/9/10** and the scouring pad attachments (coarse/fine pad) **5/6**.

Two brush attachments **9/10** and two scouring pad attachments (coarse/fine pad) **5/6** (for the pad holder **8**) are supplied with the appliance. Choose the most suitable brush attachment **9/10** or the most suitable scouring pad attachment **5/6** for the task:

Wide brush attachment

Use the wide brush attachment **10** for cleaning large flat areas, such as floors and walls.

Narrow brush attachment

Use the narrow brush attachment **9** to clean uneven surfaces, like washbasins, taps and hard-to-reach places such as crevices, corners and joints.

Scouring pad attachment 1 (coarse pad)

Use scouring pad attachment 1 (coarse pad) **5** to clean pots, pans or hobs with caked on, hard-to-remove dirt.

Scouring pad attachment 2 (fine pad)

Use scouring pad attachment 2 (fine pad) **6** to clean pots, pans or hobs with easy-to-remove dirt or for cleaning surfaces such as glass and plastic.

Fitting/removing attachments

- ◆ Push the required attachment **8/9/10** onto the attachment holder **11** until it clicks into place (see fig. 2). Please make sure that the two catches on the attachment holder **11** slide into the appropriate recesses on the attachment **8/9/10**.
- ◆ To remove an attachment **8/9/10**, pull it from the attachment holder **11** with a small amount of force (see fig. 3).

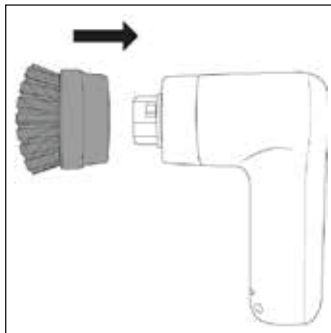

Fig. 2



Fig. 3

Fitting/removing the scouring pad attachments

The scouring pad attachments (coarse/fine pad) 5/6 are attached to the pad holder 8. This is provided with Velcro to make fitting and removal of the scouring pad attachments 5/6 quick and easy.

- ◆ Press the scouring pad attachment 5/6 firmly onto the pad holder 8. Make sure that the scouring pad attachment 5/6 is attached firmly and centrally on the pad holder 8 (see fig. 4).
- ◆ To remove the scouring pad attachment 5/6, lift one side a little and then pull it off the pad holder 8 (see fig. 5).
- ◆ Clean the pad holder 8 after use and before you attach another scouring pad attachment 5/6.

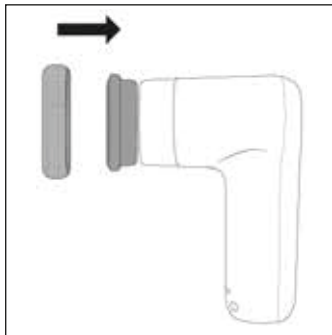

Fig. 4

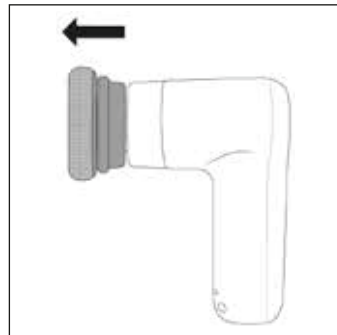

Fig. 5

Handling and operation

ATTENTION! PROPERTY DAMAGE!

- ▶ Do not use abrasive cleaning agents. They could irreparably damage the surface you are cleaning.
- ▶ The hard bristles of the brush attachments 9/10 and the coarse scouring pad attachment 5 can scratch or damage sensitive surfaces such as glass, vehicle paintwork, stainless steel, copper, wood, etc. Test the brush attachments 9/10 and the coarse scouring pad attachment 5 before use on an inconspicuous patch of the area you want to clean.

NOTE

- ▶ Use the appliance with water. For more difficult stains use a mild cleaning detergent. Apply the detergent directly onto the brush attachment 9/10 or the scouring pad attachment 5/6 and/or on the area you are cleaning before switching on the appliance.
- ▶ After every use, clean the appliance and the used attachments 5/6/8/9/10 as explained in the section **Cleaning and maintenance**.

- ◆ Hold the appliance tightly over the area to be cleaned.
- ◆ Switch on the appliance by pressing the On/Off switch ① ②.
- ◆ Move the brush attachment ⑨/⑩ or the scouring pad attachment ⑤/⑥ over the area you are cleaning while applying a light pressure. Apply more water and/or cleaning detergent, as needed, to the area to be cleaned.
- ◆ Once you have finished using the appliance, press the On/Off switch ① ② again to switch it off.

Cleaning and maintenance

WARNING! RISK OF ELECTRIC SHOCK!

- ▶  Do not immerse the hand unit ③ in water in order to clean it.

ATTENTION! PROPERTY DAMAGE!

- ▶ Do not clean the appliance with solvents, alcohol or abrasive cleaning agents. These could damage the plastic surfaces of the appliance.
- ◆ Clean the hand unit ③ with a moistened cloth. For stubborn dirt, add a little mild detergent to the cloth.
- ◆ Wash the attachments ⑤/⑥/⑧/⑨/⑩ under running water and with some mild detergent. Rinse off the attachments ⑤/⑥/⑧/⑨/⑩ afterwards with fresh water.
- ◆ Allow the hand element ③ and the attachments ⑤/⑥/⑧/⑨/⑩ to dry completely before using them again or storing them.

Storage

- ◆ Store the appliance and the accessories in a clean, dry location out of direct sunlight.

Technical details

Input voltage/current	5 V --- (DC), 2 A max. (via the USB-C port)
USB port	USB-C
Integrated battery (lithium ion)	4 V --- (DC), 2000 mAh
Protection class	III / ◇ (protection through low voltage)
Protection type	IPX5 (Protection against water jets from any direction)
Removable power supply	
Operating time with full battery charge	Approx. 60 minutes
Charging time	Approx. 1.5 hours

Ordering replacement parts

You can order replacement parts for this product on the internet at www.kompernass.com.



Scan this QR code with your smartphone or tablet. You can use this QR code to navigate directly to our website www.kompernass.com where you can view and order the available spare parts for this appliance.

NOTE

- ▶ If you have problems with your online order, you can contact our customer service centre by phone or e-mail (see section **Service**).
- ▶ Please always quote the article number (e.g. **449364_2304**) when ordering. You can find it on the title page of these operating instructions.
- ▶ Please note that online ordering of replacement parts is not possible for all countries.

Disposal

Applies only to France:



The product, its packaging and the operating instructions are recyclable. They are subject to an extended manufacturer responsibility and will be collected separately.

Disposal of the appliance



The adjacent symbol of a crossed-out dustbin means that this appliance is subject to Directive 2012/19/EU. This directive states that this appliance may not be disposed of in the normal household waste at the end of its useful life, but must be taken to specially set-up collection locations, recycling depots or disposal companies.

The disposal is free of charge for the user. Protect the environment and dispose of this appliance properly.

If your old appliance has stored any personal data, you are responsible for deleting it yourself before returning it.

If it is possible to do so without destroying the old appliance, remove the old batteries or rechargeable batteries before returning the appliance for disposal and take them to a separate collection point. In the case of permanently installed rechargeable batteries, you must indicate during disposal that the appliance contains a battery.

The integrated rechargeable battery in this appliance cannot be removed for disposal.



Your local community or municipal authorities can provide information on how to dispose of the worn-out product.

Disposal of the packaging



The packaging materials have been selected for their environmental friendliness and ease of disposal and are therefore recyclable. Dispose of packaging materials that are no longer needed in accordance with applicable local regulations.

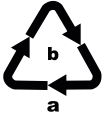

Dispose of the packaging in an environmentally friendly manner. Note the labelling on the packaging and separate the packaging material components for disposal, if necessary. The packaging material is labelled with abbreviations (a) and numbers (b) with the following meanings: 1-7: plastics, 20-22: paper and cardboard, 80-98: composites.

Kompernass Handels GmbH warranty

Dear Customer,

This appliance has a 3-year warranty valid from the date of purchase. If this product has any faults, you, the buyer, have certain statutory rights. Your statutory rights are not restricted in any way by the warranty described below.

Warranty conditions

The warranty period starts on the date of purchase. Please keep your receipt in a safe place. This will be required as proof of purchase.

If any material or manufacturing fault occurs within three years of the date of purchase of the product, we will either repair or replace the product for you or refund the purchase price (at our discretion). This warranty service requires that you present the defective appliance and the proof of purchase (receipt) within the three-year warranty period, along with a brief written description of the fault and of when it occurred.

If the defect is covered by the warranty, your product will either be repaired or replaced by us. The repair or replacement of a product does not signify the beginning of a new warranty period.

Warranty period and statutory claims for defects

The warranty period is not prolonged by repairs effected under the warranty. This also applies to replaced and repaired components. Any damage and defects present at the time of purchase must be reported immediately after unpacking. Repairs carried out after expiry of the warranty period shall be subject to a fee.

Scope of the warranty

This appliance has been manufactured in accordance with strict quality guidelines and inspected meticulously prior to delivery.

The warranty covers material faults or production faults. The warranty does not extend to product parts subject to normal wear and tear or to fragile parts which could be considered as consumable parts such as switches, batteries or parts made of glass.

The warranty does not apply if the product has been damaged, improperly used or improperly maintained. The directions in the operating instructions for the product regarding proper use of the product are to be strictly followed. Uses and actions that are discouraged in the operating instructions or which are warned against must be avoided.

This product is intended solely for private use and not for commercial purposes. The warranty shall be deemed void in cases of misuse or improper handling, use of force and modifications / repairs which have not been carried out by one of our authorised Service centres.

Warranty claim procedure

To ensure quick processing of your case, please observe the following instructions:

- Please have the till receipt and the item number (IAN) 449364_2304 available as proof of purchase.
- You will find the item number on the type plate on the product, an engraving on the product, on the front page of the operating instructions (below left) or on the sticker on the rear or bottom of the product.
- If functional or other defects occur, please contact the service department listed either by **telephone** or by **e-mail**.
- You can return a defective product to us free of charge to the service address that will be provided to you. Ensure that you enclose the proof of purchase (till receipt) and information about what the defect is and when it occurred.



You can download these instructions along with many other manuals, product videos and installation software at www.lidl-service.com.

This QR code will take you directly to the Lidl service page (www.lidl-service.com) where you can open your operating instructions by entering the item number (IAN) 449364_2304.

Service

GB **Service Great Britain**
Tel.: 0800 404 7657
E-Mail: kompennass@lidl.co.uk

IE **Service Ireland**
Tel.: 1800 101010
E-Mail: kompennass@lidl.ie

IAN 449364_2304

Importer

Please note that the following address is not the service address. Please use the service address provided in the operating instructions.

KOMPERNASS HANDELS GMBH
BURGSTRASSE 21
44867 BOCHUM
GERMANY
www.kompennass.com

Inhaltsverzeichnis

Einleitung	16
Informationen zu dieser Bedienungsanleitung	16
Bestimmungsgemäße Verwendung	16
Sicherheitshinweise	16
Lieferumfang und Transportinspektion	19
Gerätebeschreibung	19
Vor der Inbetriebnahme	20
Internen Akku laden	20
Zubehör verwenden	21
Bedienung und Betrieb	23
Reinigung und Pflege	24
Aufbewahrung	24
Technische Daten	24
Ersatzteile bestellen	25
Entsorgung	25
Gerät entsorgen	26
Verpackung entsorgen	26
Garantie der Kompernaß Handels GmbH	27
Service	28
Importeur	28

Einleitung

Informationen zu dieser Bedienungsanleitung

Herzlichen Glückwunsch zum Kauf Ihres neuen Gerätes. Sie haben sich damit für ein hochwertiges Produkt entschieden.



Die Bedienungsanleitung ist Bestandteil dieses Produkts. Sie enthält wichtige Hinweise für Sicherheit, Gebrauch und Entsorgung. Machen Sie sich vor der Benutzung des Produkts mit allen Bedien- und Sicherheitshinweisen vertraut. Benutzen Sie das Produkt nur wie beschrieben und für die angegebenen Einsatzbereiche. Händigen Sie alle Unterlagen bei Weitergabe des Produkts an Dritte mit aus.

Bestimmungsgemäße Verwendung

Das Gerät ist ausschließlich zum Lösen von Verschmutzungen im Innenbereich in privaten Haushalten bestimmt. Verwenden Sie das Gerät nicht zur Körper- oder Tierpflege. Es ist nicht zur Verwendung in gewerblichen oder industriellen Bereichen vorgesehen.

Ansprüche jeglicher Art wegen Schäden aus nicht bestimmungsgemäßer Verwendung, unsachgemäßen Reparaturen, unerlaubt vorgenommenen Veränderungen oder Verwendung nicht zugelassener Ersatzteile sind ausgeschlossen. Das Risiko trägt allein der Benutzer.

Sicherheitshinweise

⚠️ WARNUNG! VERLETZUNGSGEFAHR!

- ▶ Kontrollieren Sie das Gerät vor der Verwendung auf äußere sichtbare Schäden. Nehmen Sie ein beschädigtes oder heruntergefallenes Gerät nicht in Betrieb.
- ▶ Benutzen Sie das Gerät nicht, wenn Kabel, Stecker oder Gehäuse beschädigt sind.
- ▶ Bei Beschädigung des Ladekabels oder der Anschlüsse des Gerätes lassen Sie diese vom Hersteller, seinem Kundendienst oder einer ähnlich qualifizierten Person ersetzen, um Gefährdungen zu vermeiden.
- ▶ Verwenden Sie nur Zubehörteile, die vom Hersteller empfohlen werden.

⚠️ WARNUNG! VERLETZUNGSGEFAHR!

- ▶ Dieses Gerät kann von Kindern ab 8 Jahren und darüber sowie von Personen mit verringerten physischen, sensorischen oder mentalen Fähigkeiten oder Mangel an Erfahrung und Wissen benutzt werden, wenn Sie beaufsichtigt oder bezüglich des sicheren Gebrauchs des Gerätes unterwiesen wurden und die daraus resultierenden Gefahren verstehen. Kinder dürfen nicht mit dem Gerät spielen. Reinigung und Benutzer-Wartung dürfen nicht von Kindern ohne Beaufsichtigung durchgeführt werden.
- ▶ Tauchen Sie das Gerät nicht in Wasser oder andere Flüssigkeiten.
- ▶ Öffnen Sie niemals das Gerät. Lassen Sie Reparatur- oder Austauscharbeiten nur von der Servicestelle oder einer Elektrofachkraft durchführen.
- ▶ Halten Sie Haare, lose Kleider und alle Körperteile von beweglichen Geräteteilen fern, wenn das Gerät in Betrieb ist.
- ▶ Verwenden Sie dieses Gerät nur wie in dieser Bedienungsanleitung beschrieben. Verwenden Sie es nicht für andere Zwecke. Bei Missbrauch des Gerätes besteht Verletzungsgefahr.
- ▶ Schalten Sie das Gerät aus, bevor Sie es reinigen und bevor Sie Zubehörteile wechseln.

ACHTUNG! SACHSCHADEN!

- ▶ Achten Sie darauf, dass das Ladekabel nicht straff gespannt oder geknickt wird.
- ▶ Setzen Sie das Gerät nicht direktem Sonnenlicht oder hohen Temperaturen aus. Anderenfalls kann es überhitzen und irreparabel beschädigt werden.
- ▶ Während des Ladevorgangs kann sich das Gerät erwärmen. Stellen Sie das Gerät während des Ladevorgangs an einem gut belüfteten Ort auf und decken Sie es nicht ab.
- ▶ Schalten Sie das Gerät unverzüglich aus und entfernen Sie alle Kabelverbindungen vom Gerät, falls Sie ungewöhnliche Geräusche, Brandgeruch oder Rauchentwicklung feststellen. Lassen Sie das Gerät durch einen qualifizierten Fachmann überprüfen, bevor Sie es erneut verwenden.
- ▶ Das Produkt ist mit einem Lithium-Ionen-Akku ausgerüstet bzw. liegt dem Produkt bei. Werfen Sie den Akku nicht ins Feuer und setzen Sie ihn nicht hohen Temperaturen aus. Es besteht Explosionsgefahr!
- ▶ Der Akku in diesem Gerät kann nicht ersetzt werden.

Lieferumfang und Transportinspektion

- ◆ Entnehmen Sie alle Teile des Gerätes und die Bedienungsanleitung aus der Verpackung.
- ◆ Entfernen Sie sämtliches Verpackungsmaterial und eventuelle Folien und Aufkleber.

Der Lieferumfang besteht aus folgenden Komponenten (Abbildungen siehe Ausklappseite):

- Reinigungsbürste
- Bürstenaufsatz breit
- Bürstenaufsatz schmal
- Padhalter mit Klettthaken
- Scheuerschwammaufsätze (zwei Pads)
- USB-Ladekabel (USB-A auf USB-C)
- Bedienungsanleitung (ohne Abbildung)

HINWEIS

- ▶ Prüfen Sie die Lieferung auf Vollständigkeit und auf sichtbare Schäden.
- ▶ Bei einer unvollständigen Lieferung oder Schäden infolge mangelhafter Verpackung oder durch Transport wenden Sie sich an die Service-Hotline (siehe Kapitel **Service**).

Gerätebeschreibung

(Abbildungen siehe Ausklappseite)

- 1 Akku-Ladeanzeige
- 2 Ein-/Ausschalter ①
- 3 Handteil
- 4 USB-C-Anschluss
- 5 Scheuerschwammaufsatz 1 (grobes Pad)
- 6 Scheuerschwammaufsatz 2 (feines Pad)
- 7 USB-Ladekabel (USB-A auf USB-C)
- 8 Padhalter mit Klettthaken
- 9 Bürstenaufsatz schmal
- 10 Bürstenaufsatz breit
- 11 Aufsatzhalterung

Vor der Inbetriebnahme

Internen Akku laden

ACHTUNG! SACHSCHADEN!

- ▶ Aufgrund der hohen Stromaufnahme, muss ein USB-Netzteil (nicht im Lieferumfang enthalten) zur Ladung des Gerätes verwendet werden. Laden Sie das Gerät nicht an einem USB-Anschluss eines PCs oder Notebooks.
- ▶ Verwenden Sie zum Laden des Gerätes nur ein USB-Netzteil der Schutzklasse II, das für die Verwendung mit Haushaltsgeräten zugelassen ist (Ausgangsspannung 5 V, max. 2 A).
- ▶ Verwenden Sie ausschließlich das mitgelieferte USB-Ladekabel **7** zum Laden des Gerätes.
- ▶ Entfernen Sie das USB-Ladekabel **7** nach Beendigung des Ladevorgangs.

HINWEIS

- ▶ Laden Sie den integrierten Akku vor der Benutzung des Gerätes vollständig auf.
- ▶ Die Ladezeit beträgt ca. 1,5 Stunden bei einem Ladestrom von 2 A. Bei voll aufgeladenem Akku ist eine Betriebszeit von bis zu 60 Minuten möglich.

1. Stellen Sie sicher, dass das Gerät ausgeschaltet ist. Um das Gerät auszuschalten, drücken Sie den Ein-/Ausschalter **1** **2**.
2. Verbinden Sie den USB-A-Stecker des USB-Ladekabels **7** mit einem USB-Netzteil (siehe Abb. 1). Stecken Sie das USB-Netzteil in eine Steckdose.
3. Verbinden Sie den USB-C-Stecker des USB-Ladekabels **7** mit dem USB-C-Anschluss **4** des Gerätes (siehe Abb. 1). Die Akku-Ladeanzeige **1** leuchtet rot auf und der Ladevorgang beginnt.



Abb. 1

4. Die Akku-Ladeanzeige **1** leuchtet grün, sobald der interne Akku aufgeladen ist.
5. Entfernen Sie das USB-Ladekabel **7** vom USB-C-Anschluss **4** des Gerätes.

Zubehör verwenden

WARNUNG! VERLETZUNGSGEFAHR!

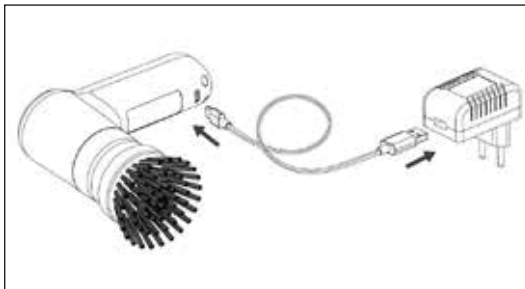
- Wechseln Sie die Aufsätze **8/9/10** und die Scheuerschwammaufsätze (grobes/feines Pad) **5/6** nur, wenn das Gerät ausgeschaltet ist.

Im Lieferumfang sind zwei Bürstenaufsätze **9/10** sowie zwei Scheuerschwammaufsätze (grobes/feines Pad) **5/6** (für den Padhalter **8**) enthalten. Wählen Sie je nach Anforderung den geeigneten Bürstenaufsatz **9/10** bzw. Scheuerschwammaufsatz **5/6** aus:

Breiter Bürstenaufsatz

Verwenden Sie den breiten Bürstenaufsatz **10** zur Reinigung von großen, ebenen Flächen, wie z. B. Böden und Wänden.

Schmaler Bürstenaufsatz

Verwenden Sie den schmalen Bürstenaufsatz **9** zur Reinigung von unebenen Flächen, wie z. B. Waschbecken, Armaturen sowie von schwer zugänglichen Stellen, wie z. B. Spalten, Ecken und Fugen.

Scheuerschwammaufsatz 1 (grobes Pad)

Verwenden Sie den Scheuerschwammaufsatz 1 (grobes Pad) **5** zur Reinigung von Töpfen, Pfannen oder Kochstellen mit stark haftenden, schwer zu entfernenden Verunreinigungen.

Scheuerschwammaufsatz 2 (feines Pad)

Verwenden Sie den Scheuerschwammaufsatz 2 (feines Pad) **6** zur Reinigung von Töpfen, Pfannen oder Kochstellen mit leicht zu entfernenden Verunreinigungen sowie zur Reinigung von Oberflächen aus Glas oder Kunststoff.

Aufsätze montieren/entfernen

- ◆ Schieben Sie den gewünschten Aufsatz **8**/**9**/**10** auf die Aufsatzhalterung **11**, bis er spürbar einrastet (siehe Abb. 2). Achten Sie dabei darauf, dass die beiden Arretierungen an der Aufsatzhalterung **11** in die passenden Aussparungen am Aufsatz **8**/**9**/**10** gleiten.
- ◆ Um den Aufsatz **8**/**9**/**10** zu entfernen, ziehen Sie diesen mit etwas Kraft von der Aufsatzhalterung **11** ab (siehe Abb. 3).



Abb. 2



Abb. 3

Scheuerschwammaufsätze (Pads) aufsetzen/entfernen

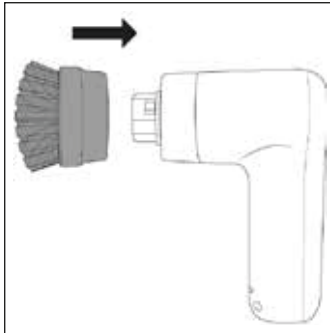
Die Scheuerschwammaufsätze (grob/fein Pad) **5**/**6** werden am Padhalter **8** befestigt. Dieser verfügt über Klethaken, so dass Sie die Scheuerschwammaufsätze **5**/**6** schnell und einfach befestigen und wieder entfernen können.

- ◆ Drücken Sie den Scheuerschwammaufsatz **5**/**6** fest auf den Padhalter **8**. Achten Sie darauf, dass der Scheuerschwammaufsatz **5**/**6** fest und mittig auf dem Padhalter **8** sitzt (siehe Abb. 4).
- ◆ Um den Scheuerschwammaufsatz **5**/**6** zu entfernen, heben Sie ihn an einer Seite etwas an und ziehen Sie ihn dann vom Padhalter **8** ab (siehe Abb. 5).
- ◆ Reinigen Sie den Padhalter **8** nach Gebrauch, bevor Sie wieder einen Scheuerschwammaufsatz **5**/**6** aufsetzen.



Abb. 4



Abb. 5

Bedienung und Betrieb

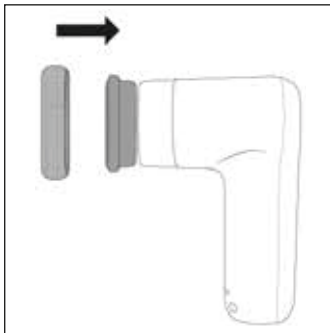
ACHTUNG! SACHSCHADEN!

- ▶ Benutzen Sie keine Scheuermittel. Diese können die zu reinigende Oberfläche irreparabel angreifen.
- ▶ Die harten Borsten der Bürstenaufsätze **9/10** und der raue Scheuerschwammaufsatz **5** können empfindliche Oberflächen wie z. B. Glas, Fahrzeuglacke, Edelstahl, Kupfer, Holz etc. zerkratzen oder beschädigen. Testen Sie die Bürstenaufsätze **9/10** und den rauen Scheuerschwammaufsatz **5** vor der Verwendung zunächst an einer unauffälligen Stelle des zu reinigenden Bereiches.

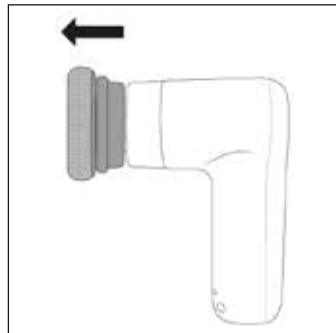
HINWEIS

- ▶ Verwenden Sie das Gerät mit Wasser und bei stärkeren Verschmutzungen mit einem milden Reinigungsmittel. Geben Sie dieses direkt auf den Bürstenaufsatz **9/10** bzw. auf den Scheuerschwammaufsatz **5/6** und/oder auf den zu reinigenden Bereich, bevor Sie das Gerät einschalten.
 - ▶ Reinigen Sie nach jeder Benutzung das Gerät und die verwendeten Aufsätze **5/6/8/9/10** wie im Kapitel **Reinigung und Pflege** beschrieben.
- ◆ Halten Sie das Gerät dicht über den zu reinigenden Bereich.
 - ◆ Schalten Sie das Gerät ein, indem Sie den Ein-/Ausschalter **1 2** drücken.
 - ◆ Führen Sie den Bürstenaufsatz **9/10** bzw. den Scheuerschwammaufsatz **5/6** mit leichtem Druck über den zu reinigenden Bereich. Geben Sie bei Bedarf während der Benutzung mehr Wasser und/oder Reinigungsmittel auf den zu reinigenden Bereich.
 - ◆ Schalten Sie das Gerät nach der Benutzung aus, indem Sie erneut den Ein-/Ausschalter **1 2** drücken.

Reinigung und Pflege

WARNUNG! STROMSCHLAGEGFAHR!

- ▶  Tauchen Sie das Handteil **3** bei der Reinigung nicht in Wasser.





ACHTUNG! SACHSCHADEN!

- ▶ Reinigen Sie das Gerät nicht mit Lösungsmitteln, Alkohol oder scheuernden Reinigungsmitteln. Diese können die Kunststoffoberflächen des Gerätes beschädigen.
- ◆ Reinigen Sie Handteil **3** mit einem feuchten Tuch. Bei hartnäckigen Verschmutzungen geben Sie ein mildes Spülmittel auf das Tuch.
- ◆ Reinigen Sie die Aufsätze **5/6/8/9/10** unter fließendem Wasser und mit einem milden Reinigungsmittel. Spülen Sie anschließend die Aufsätze **5/6/8/9/10** mit klarem Wasser gründlich ab.
- ◆ Lassen Sie das Handteil **3**, die Aufsätze **5/6/8/9/10** trocknen, bevor Sie sie wieder verwenden oder verstauen.

Aufbewahrung

- ◆ Bewahren Sie das Gerät zusammen mit dem Zubehör an einem sauberen und trockenen Ort ohne direkte Sonneneinstrahlung auf.

Technische Daten

Eingangsspannung/-strom	5 V  (Gleichstrom), 2 A max. (über USB-C-Anschluss)
USB-Anschluss	USB-C
Integrierter Akku (Lithium-Ionen)	4 V  (Gleichstrom), 2000 mAh
Schutzklasse	III /  (Schutz durch Kleinspannung)
Schutzart	IPX5 (Schutz gegen Strahlwasser aus allen Richtungen)
Abnehmbare Spannungsversorgung	
Betriebszeit bei voller Akkuladung	ca. 60 Minuten
Ladezeit	ca. 1,5 Stunden

Ersatzteile bestellen

Sie können Ersatzteile für dieses Produkt bequem im Internet unter www.kompernass.com dauerhaft nachbestellen.



Scannen Sie diesen QR-Code mit Ihrem Smartphone oder Tablet.

Mit dem QR-Code gelangen Sie direkt auf unsere Webseite www.kompernass.com und können die für dieses Gerät verfügbaren Ersatzteile einsehen und bestellen.

HINWEIS

- ▶ Sollten Sie Probleme mit der Online-Bestellung haben, können Sie sich telefonisch oder per E-Mail an unser Servicecenter wenden (siehe Kapitel **Service**).
- ▶ Bitte geben Sie immer die Artikelnummer (z. B. **449364_2304**), die Sie dem Titelblatt dieser Bedienungsanleitung entnehmen können, bei Ihrer Bestellung mit an.
- ▶ Bitte beachten Sie, dass nicht für alle Lieferländer eine Online-Bestellung von Ersatzteilen möglich ist.

Entsorgung

Für Frankreich gilt:



Points de collecte sur www.quefairedemesdechets.fr
Privilégiez la réparation ou le don de votre appareil !



Das Produkt, die Verpackung und die Bedienungsanleitung sind recycelbar, unterliegen einer erweiterten Herstellerverantwortung und werden getrennt gesammelt.

Gerät entsorgen



Das nebenstehende Symbol einer durchgestrichenen Mülltonne auf Rädern zeigt an, dass dieses Gerät der Richtlinie 2012/19/EU unterliegt. Diese Richtlinie besagt, dass Sie dieses Gerät am Ende seiner Nutzungszeit nicht mit dem normalen Haushaltsmüll entsorgen dürfen, sondern in speziell eingerichteten Sammelstellen, Wertstoffhöfen oder Entsorgungsbetrieben abgeben müssen.

Diese Entsorgung ist für Sie kostenfrei. Schonen Sie die Umwelt und entsorgen Sie fachgerecht.

Für den deutschen Markt gilt:

Beim Kauf eines Neugerätes haben Sie das Recht, ein entsprechendes Altgerät an Ihren Händler zurückzugeben. Händler von Elektro- und Elektronikgeräten sowie Lebensmittelhändler, die regelmäßig Elektro- und Elektronikgeräte verkaufen, sind verpflichtet, bis zu drei Altgeräte unentgeltlich zurückzunehmen, auch ohne dass ein Neugerät gekauft wird, wenn die Altgeräte in keiner Abmessung größer als 25 cm sind. LIDL bietet Ihnen Rücknahmemöglichkeiten direkt in den Filialen und Märkten an.

Sofern Ihr Altgerät personenbezogene Daten enthält, sind Sie selbst für deren Löschung verantwortlich, bevor Sie es zurückgeben.

Sofern dies ohne Zerstörung des Altgerätes möglich ist, entnehmen Sie die alten Batterien oder Akkus sowie Lampen bevor Sie das Altgerät zur Entsorgung zurückgeben und führen Sie sie einer separaten Sammlung zu. Bei fest eingebauten Akkus ist bei der Entsorgung darauf hinzuweisen, dass das Gerät einen Akku enthält.

Der fest eingebaute Akku dieses Gerätes kann zur Entsorgung nicht entfernt werden.



Weitere Möglichkeiten zur Entsorgung des ausgedienten Produkts erfahren Sie bei Ihrer Gemeinde- oder Stadtverwaltung.

Verpackung entsorgen



Die Verpackungsmaterialien sind nach umweltverträglichen und entsorgungstechnischen Gesichtspunkten ausgewählt und deshalb recyclebar.

Entsorgen Sie nicht mehr benötigte Verpackungsmaterialien gemäß den örtlich geltenden Vorschriften.



Entsorgen Sie die Verpackung umweltgerecht.

Beachten Sie die Kennzeichnung auf den verschiedenen Verpackungsmaterialien und trennen Sie diese gegebenenfalls gesondert. Die Verpackungsmaterialien sind gekennzeichnet mit Abkürzungen (a) und Ziffern (b) mit folgender Bedeutung:

1 - 7: Kunststoffe,

20 - 22: Papier und Pappe,

80 - 98: Verbundstoffe.

Garantie der Kompernaß Handels GmbH

Sehr geehrte Kundin, sehr geehrter Kunde,

Sie erhalten auf dieses Gerät 3 Jahre Garantie ab Kaufdatum. Im Falle von Mängeln dieses Produkts stehen Ihnen gegen den Verkäufer des Produkts gesetzliche Rechte zu. Diese gesetzlichen Rechte werden durch unsere im Folgenden dargestellte Garantie nicht eingeschränkt.

Garantiebedingungen

Die Garantiefrist beginnt mit dem Kaufdatum. Bitte bewahren Sie den Kassenbon gut auf. Dieser wird als Nachweis für den Kauf benötigt.

Tritt innerhalb von drei Jahren ab dem Kaufdatum dieses Produkts ein Material- oder Fabrikationsfehler auf, wird das Produkt von uns – nach unserer Wahl – für Sie kostenlos repariert, ersetzt oder der Kaufpreis erstattet. Diese Garantieleistung setzt voraus, dass innerhalb der Dreijahresfrist das defekte Gerät und der Kaufbeleg (Kassenbon) vorgelegt und schriftlich kurz beschrieben wird, worin der Mangel besteht und wann er aufgetreten ist.

Wenn der Defekt von unserer Garantie gedeckt ist, erhalten Sie das reparierte oder ein neues Produkt zurück. Mit Reparatur oder Austausch des Produkts beginnt kein neuer Garantiezeitraum.

Garantiezeit und gesetzliche Mängelansprüche

Die Garantiezeit wird durch die Gewährleistung nicht verlängert. Dies gilt auch für ersetzte und reparierte Teile. Eventuell schon beim Kauf vorhandene Schäden und Mängel müssen sofort nach dem Auspacken gemeldet werden. Nach Ablauf der Garantiezeit anfallende Reparaturen sind kostenpflichtig.

Garantieumfang

Das Gerät wurde nach strengen Qualitätsrichtlinien sorgfältig produziert und vor Auslieferung gewissenhaft geprüft.

Die Garantieleistung gilt für Material- oder Fabrikationsfehler. Diese Garantie erstreckt sich nicht auf Produktteile, die normaler Abnutzung ausgesetzt sind und daher als Verschleißteile angesehen werden können oder für Beschädigungen an zerbrechlichen Teilen, z. B. Schalter, Akkus oder Teile, die aus Glas gefertigt sind.

Diese Garantie verfällt, wenn das Produkt beschädigt, nicht sachgemäß benutzt oder gewartet wurde. Für eine sachgemäße Benutzung des Produkts sind alle in der Bedienungsanleitung aufgeführten Anweisungen genau einzuhalten. Verwendungszwecke und Handlungen, von denen in der Bedienungsanleitung abgeraten oder vor denen gewarnt wird, sind unbedingt zu vermeiden.

Das Produkt ist nur für den privaten und nicht für den gewerblichen Gebrauch bestimmt. Bei missbräuchlicher und unsachgemäßer Behandlung, Gewaltanwendung und bei Eingriffen, die nicht von unserer autorisierten Serviceniederlassung vorgenommen wurden, erlischt die Garantie.

Abwicklung im Garantiefall

Um eine schnelle Bearbeitung Ihres Anliegens zu gewährleisten, folgen Sie bitte den folgenden Hinweisen:

- Bitte halten Sie für alle Anfragen den Kassenbon und die Artikelnummer (IAN) 449364_2304 als Nachweis für den Kauf bereit.
- Die Artikelnummer entnehmen Sie bitte dem Typenschild am Produkt, einer Gravur am Produkt, dem Titelblatt der Bedienungsanleitung (unten links) oder dem Aufkleber auf der Rück- oder Unterseite des Produktes.
- Sollten Funktionsfehler oder sonstige Mängel auftreten, kontaktieren Sie zunächst die nachfolgend benannte Serviceabteilung **telefonisch** oder per **E-Mail**.
- Ein als defekt erfasstes Produkt können Sie dann unter Beifügung des Kaufbelegs (Kassenbon) und der Angabe, worin der Mangel besteht und wann er aufgetreten ist, für Sie portofrei an die Ihnen mitgeteilte Serviceanschrift übersenden.



Auf www.lidl-service.com können Sie diese und viele weitere Handbücher, Produktvideos und Installationssoftware herunterladen.

Mit diesem QR-Code gelangen Sie direkt auf die Lidl-Service-Seite (www.lidl-service.com) und können durch die Eingabe der Artikelnummer (IAN) 449364_2304 Ihre Bedienungsanleitung öffnen.

Service

DE Service Deutschland

Tel.: 0800 5435 111 (kostenfrei aus dem dt. Festnetz/Mobilfunknetz)

E-Mail: kompernass@lidl.de

AT Service Österreich

Tel.: 0800 447 744

E-Mail: kompernass@lidl.at

CH Service Schweiz

Tel.: 0800 56 44 33

E-Mail: kompernass@lidl.ch

IAN 449364_2304

Importeur

Bitte beachten Sie, dass die folgende Anschrift keine Serviceanschrift ist. Kontaktieren Sie zunächst die benannte Servicestelle.

KOMPERNASS HANDELS GMBH

BURGSTRASSE 21

44867 BOCHUM

DEUTSCHLAND

www.kompernass.com

Sommaire

Introduction	30
Informations relatives à ce mode d'emploi	30
Utilisation conforme	30
Consignes de sécurité	30
Matériel livré et inspection après transport	33
Description de l'appareil	33
Avant la mise en service	34
Charger la batterie interne	34
Utilisation des accessoires	35
Utilisation et fonctionnement	37
Nettoyage et entretien	38
Rangement	38
Caractéristiques techniques	38
Commander des pièces de rechange	39
Recyclage	40
Recyclage de l'appareil	40
Recyclage de l'emballage	40
Garantie pour Kompnass Handels GmbH pour la France	41
Garantie pour Kompnass Handels GmbH pour la Belgique	44
Service après-vente	45
Importateur	45

Introduction

Informations relatives à ce mode d'emploi

Toutes nos félicitations pour l'achat de votre nouvel appareil. Vous venez ainsi d'opter pour un produit de grande qualité.



Le mode d'emploi fait partie intégrante de ce produit. Il contient des remarques importantes concernant la sécurité, l'utilisation et le recyclage. Avant d'utiliser le produit, veuillez vous familiariser avec toutes les consignes d'utilisation et avertissements de sécurité. N'utilisez le produit que conformément aux consignes et pour les domaines d'utilisation prévus. Si vous cédez le produit à un tiers, remettez-lui également tous les documents.

Utilisation conforme

L'appareil sert exclusivement à éliminer les taches en intérieur et dans un cadre domestique. N'utilisez pas l'appareil pour les soins du corps ou la toilette d'animaux. L'appareil n'est pas conçu pour un usage commercial ou industriel.

Aucune réclamation ne sera prise en compte pour des dommages résultant d'un usage du matériel non conforme à sa destination, de réparations effectuées incorrectement, de modifications non autorisées, ou encore de l'utilisation de pièces de rechange non agréées. L'utilisateur assume seul la responsabilité des risques encourus.

Consignes de sécurité

⚠ AVERTISSEMENT ! RISQUE DE BLESSURES !

- ▶ Avant d'utiliser l'appareil, vérifiez que celui-ci ne présente aucun dégât extérieur visible. Ne mettez pas en service un appareil endommagé ou qui a chuté.
- ▶ N'utilisez pas l'appareil avec le cordon, la fiche ou le boîtier endommagé.
- ▶ Si le câble de chargement ou les raccordements de l'appareil sont endommagés, faites-les remplacer par le fabricant, son service après-vente ou une personne de qualification similaire afin d'éviter tout risque.
- ▶ Utilisez uniquement les accessoires recommandés par le fabricant.

⚠ AVERTISSEMENT ! RISQUE DE BLESSURES !

- ▶ Cet appareil peut être utilisé par des enfants à partir de 8 ans et plus et par des personnes ayant des capacités physiques, sensorielles ou mentales réduites ou un manque d'expérience et de connaissances, à condition d'être surveillés ou d'avoir reçu des instructions concernant l'utilisation de l'appareil en toute sécurité et d'avoir compris les dangers qui en résultent. Les enfants ne doivent pas jouer avec l'appareil. Le nettoyage et la maintenance utilisateur ne doivent pas être réalisés par des enfants s'ils ne sont pas surveillés.
- ▶ N'immergez jamais l'appareil dans de l'eau ou dans d'autres liquides.
- ▶ N'ouvrez jamais l'appareil. Ne confiez les travaux de réparation ou de remplacement qu'au service après-vente ou à un électricien agréé.
- ▶ Tenez les cheveux, vêtements amples et toutes parties du corps éloignés des pièces mobiles de l'appareil lorsque celui-ci est en service.
- ▶ Utilisez cet appareil uniquement de la manière décrite dans ce mode d'emploi. N'utilisez pas l'appareil à d'autres fins. En cas d'usage abusif, il existe un risque de blessures.
- ▶ Éteignez l'appareil avant de le nettoyer et avant de changer les accessoires.

ATTENTION ! DÉGÂTS MATÉRIELS !

- ▶ Veillez à ce que le câble de chargement ne soit pas trop tendu ou plié.
- ▶ N'exposez pas l'appareil au rayonnement direct du soleil ou à des températures élevées. Il peut sinon se produire une surchauffe et le produit risque d'être définitivement endommagé.
- ▶ L'appareil peut chauffer pendant l'opération de chargement. Pendant le chargement, placez l'appareil à un endroit bien aéré et ne le recouvrez pas.
- ▶ Si vous percevez des bruits inhabituels, une odeur de brûlé ou un dégagement de fumée, éteignez immédiatement l'appareil et détachez toutes les liaisons câblées. Faites contrôler l'appareil par un spécialiste qualifié avant de le réutiliser.
- ▶ Le produit est équipé ou fourni avec une batterie lithium-ions. Ne pas jeter la batterie au feu et ne pas l'exposer à des températures élevées. Risque d'explosion !
- ▶ La batterie dans cet appareil ne peut pas être remplacée.

Matériel livré et inspection après transport

- ◆ Sortez de l'emballage toutes les pièces de l'appareil et le mode d'emploi.
- ◆ Enlevez tout le matériel d'emballage, les éventuels films et autocollants.

Le matériel livré comprend les éléments suivants (voir figures sur le volet dépliant) :

- Brosse de nettoyage
- Embout brosse large
- Embout brosse étroit
- Porte-pad avec boucles auto-agrippantes
- Embouts éponge abrasive (deux pads)
- Câble de chargement USB (USB-A vers USB-C)
- Mode d'emploi (sans illustration)

REMARQUE

- ▶ Vérifiez si la livraison est complète et ne présente aucun dégât apparent.
- ▶ En cas de livraison incomplète ou de dommages résultant d'un emballage défectueux ou liés au transport, veuillez vous adresser à la hotline du service après-vente (voir chapitre **Service après-vente**).

Description de l'appareil

(Figures : voir le volet dépliant)

- 1 Indicateur de charge de la batterie
- 2 Interrupteur Marche/Arrêt ①
- 3 Poignée
- 4 Port USB-C
- 5 Embout éponge abrasive 1 (pad gros grain)
- 6 Embout éponge abrasive 2 (pad grain fin)
- 7 Câble de chargement USB (USB-A vers USB-C)
- 8 Porte-pad avec boucles auto-agrippantes
- 9 Embout brosse étroit
- 10 Embout brosse large
- 11 Porte-embout

Avant la mise en service

Charger la batterie interne

ATTENTION ! DÉGÂTS MATÉRIELS !

- ▶ Étant donné que le courant absorbé est élevé, un bloc d'alimentation USB (non livré d'origine) doit être utilisé pour charger l'appareil. Ne chargez pas l'appareil via un port USB d'un PC ou d'un ordinateur portable.
- ▶ Pour charger l'appareil, utilisez uniquement un adaptateur secteur USB de classe de protection II homologué pour une utilisation avec des appareils électroménagers (tension de sortie 5 V, max. 2 A).
- ▶ Utilisez exclusivement le câble de chargement USB ⑦ livré pour charger l'appareil.
- ▶ Débranchez le câble de chargement USB ⑦ une fois l'opération de chargement terminée.

REMARQUE

- ▶ Rechargez entièrement la batterie intégrée avant d'utiliser l'appareil.
- ▶ Le chargement dure env. 1,5 heures avec un courant de charge de 2 A. Lorsque la batterie est entièrement rechargée, elle offre une autonomie de fonctionnement pouvant atteindre 60 minutes.

1. Assurez-vous que l'appareil est éteint. Appuyez sur l'interrupteur Marche/Arrêt ① ② pour éteindre l'appareil.
2. Reliez la fiche USB-A du câble de chargement USB ⑦ à un bloc d'alimentation USB (voir fig. 1). Branchez le bloc d'alimentation USB dans une prise secteur.
3. Reliez la fiche USB-C du câble de chargement USB ⑦ au port USB-C ④ de l'appareil (voir fig. 1). L'indicateur de charge de la batterie ① s'allume en rouge et l'opération de chargement commence.

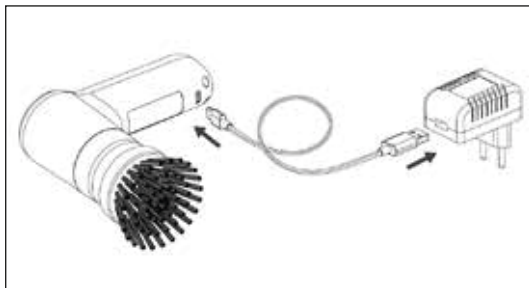

Fig. 1

4. L'indicateur de charge de la batterie ① s'allume en vert dès que la batterie interne est rechargée.
5. Débranchez le câble de chargement USB ⑦ du port USB-C ④ de l'appareil.

Utilisation des accessoires

AVERTISSEMENT ! RISQUE DE BLESSURES !

- ▶ Ne changez les embouts **8/9/10** et les embouts éponge abrasive (pad gros grain/grain fin) **5/6** que lorsque l'appareil est éteint.

Deux embouts brosse **9/10** ainsi que deux embouts éponge abrasive (pad gros grain/grain fin) **5/6** (pour le porte-pad **8**) sont fournis. Choisissez l'embout brosse **9/10** ou l'embout éponge abrasive **5/6** adapté en fonction du nettoyage nécessaire :

Embout brosse large

Utilisez l'embout brosse large **10** pour nettoyer les grandes surfaces planes telles que les sols et les murs.

Embout brosse étroit

Utilisez l'embout brosse étroit **9** pour nettoyer les surfaces non planes telles que les lavabos p. ex., les robinets ainsi que les endroits difficilement accessibles tels que les interstices, coins et joints.

Embout éponge abrasive 1 (pad gros grain)

Utilisez l'embout éponge abrasive 1 (pad gros grain) **5** pour le nettoyage des casseroles, poêles ou tables de cuisson présentant des salissures adhérant fortement et difficiles à éliminer.

Embout éponge abrasive 2 (pad grain fin)

Utilisez l'embout éponge abrasive 2 (pad grain fin) **6** pour le nettoyage des casseroles, poêles ou tables de cuisson présentant des salissures faciles à éliminer ainsi que pour le nettoyage de surfaces en verre ou en plastique.

Montage/retrait des embouts

- ◆ Glissez l'embout **8/9/10** souhaité sur le porte-embout **11** jusqu'à ce qu'il s'enclenche de manière perceptible (voir fig. 2). Veillez à ce que les deux dispositifs de retenue sur le porte-embout **11** glissent dans les évidements correspondants sur l'embout **8/9/10**.
- ◆ Pour retirer l'embout **8/9/10**, tirez-le du porte-embout **11** en exerçant une force modérée *q* (voir fig. 3).

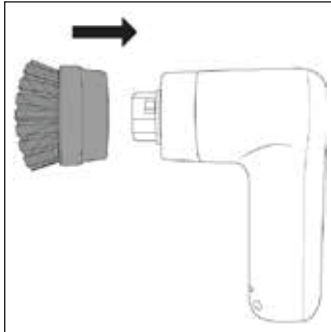

Fig. 2



Fig. 3

Mise en place/retrait des embouts éponge abrasive (pads)

Les embouts éponge abrasive (pad gros grain/grain fin) **5/6** sont fixés sur le porte-pad **8**. Ce dernier dispose de boucles auto-agrippantes qui vous permettent de fixer et retirer les embouts éponge abrasive **5/6** de manière simple et rapide.

- ◆ Appuyez bien l'embout éponge abrasive **5/6** sur le porte-pad **8**. Veillez à ce que l'embout éponge abrasive **5/6** soit en assise ferme au centre du porte-pad **8** (voir fig. 4).
- ◆ Pour retirer l'embout éponge abrasive **5/6**, soulevez-le légèrement d'un côté et détachez-le ensuite du porte-pad **8** (voir fig. 5).
- ◆ Nettoyez le porte-pad **8** après utilisation avant de mettre un autre embout éponge abrasive **5/6** en place.

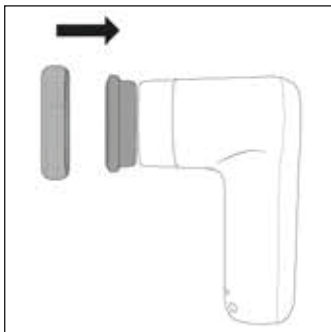

Fig. 4

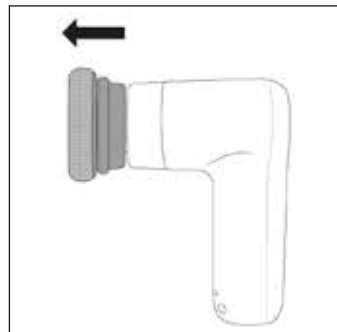

Fig. 5

Utilisation et fonctionnement

ATTENTION ! DÉGÂTS MATÉRIELS !

- ▶ N'utilisez pas de produits abrasifs. Ceux-ci peuvent attaquer la surface à nettoyer de manière irréversible.
- ▶ Les poils durs des embouts brosses ⑨/⑩ et l'embout éponge abrasive ⑤ rugueux peuvent rayer ou abîmer les surfaces fragiles p. ex. le verre, les peintures de carrosserie, l'acier inoxydable, le cuivre, le bois, etc. Avant l'utilisation, commencez par tester les embouts brosses ⑨/⑩ et l'embout éponge abrasive ⑤ rugueux à un endroit discret de la surface à nettoyer.

REMARQUE

- ▶ Utilisez l'appareil avec de l'eau et, en présence d'encrassement plus important, avec un produit nettoyant doux. Placez-le directement sur l'embout brosses ⑨/⑩ ou sur l'embout éponge abrasive ⑤/⑥ et/ou sur la zone à nettoyer avant de mettre l'appareil en marche.
- ▶ Après chaque utilisation, nettoyez l'appareil et les embouts ⑤/⑥/⑧/⑨/⑩ utilisés, comme décrit au chapitre **Nettoyage et entretien**.
- ◆ Tenez l'appareil tout près de la surface à nettoyer.
- ◆ Pour mettre l'appareil en marche, appuyez sur l'interrupteur Marche/Arrêt ① ②.
- ◆ Passez l'embout brosses ⑨/⑩ ou l'embout éponge abrasive ⑤/⑥ sur la zone à nettoyer en exerçant une légère pression. Pendant l'utilisation, ajoutez si nécessaire plus d'eau et/ou de produit nettoyant sur la zone à nettoyer.
- ◆ Après l'utilisation, éteignez l'appareil en appuyant à nouveau sur l'interrupteur Marche/Arrêt ① ②.

Nettoyage et entretien

AVERTISSEMENT ! RISQUE D'ÉLECTROCUTION !

- ▶  N'immergez pas la poignée **3** dans de l'eau lors du nettoyage.





ATTENTION ! DÉGÂTS MATÉRIELS !

- ▶ Ne pas utiliser de solvants, d'alcool ou de détergents abrasifs pour nettoyer l'appareil. Ils risquent d'endommager les surfaces plastiques de l'appareil.
- ◆ Nettoyez la poignée **3** avec un chiffon humide. En cas de taches tenaces, mettez du produit vaisselle doux sur votre chiffon.
- ◆ Nettoyez les embouts **5/6/8/9/10** à l'eau courante additionnée d'un produit nettoyant doux. Rincez ensuite soigneusement les embouts **5/6/8/9/10** à l'eau claire.
- ◆ Laissez sécher la poignée **3** et les embouts **5/6/8/9/10** avant de les réutiliser ou de les ranger.

Rangement

- ◆ Conservez l'appareil et ses accessoires dans un endroit propre et sec sans rayonnement solaire direct.

Caractéristiques techniques

Tension et courant d'entrée	5 V  (courant continu), 2 A max. (via port USB-C)
Port USB	USB-C
Batterie intégrée (lithium-ions)	4 V  (courant continu), 2000 mAh
Classe de protection	III /  (protection par basse tension)
Indice de protection	IPX5 (protection omnidirectionnelle contre les projections d'eau)
Alimentation en tension amovible	
Durée de service avec une batterie entièrement chargée	env. 60 minutes
Durée de chargement	env. 1,5 heures

Commander des pièces de rechange

Sur Internet, vous pouvez commander confortablement des pièces de rechange pour ce produit sur www.kompernass.com.



Scannez ce code QR avec votre smartphone ou tablette. Le code QR vous donne un accès direct à notre site web www.kompernass.com et vous pouvez visualiser et commander les pièces de rechange disponibles pour cet appareil.

REMARQUE

- ▶ Si vous rencontrez des problèmes lors de la commande en ligne, vous pouvez vous adresser par téléphone ou par e-mail à notre Centre de service après-vente (voir le chapitre **Service après-vente**).
- ▶ Veuillez toujours indiquer à la commande la référence article (par ex. **449364_2304**), que vous trouverez sur la couverture de ce mode d'emploi.
- ▶ Veuillez noter qu'une commande en ligne de pièces de rechange n'est pas possible pour tous les pays de livraison.

Recyclage



Le produit, l'emballage et le mode d'emploi sont recyclables, soumis à une responsabilité élargie du fabricant, et sont collectés séparément.

Recyclage de l'appareil



Le symbole ci-contre, d'une poubelle barrée sur roues, indique que cet appareil doit respecter la directive 2012/19/EU. Cette directive stipule que vous ne devez pas éliminer cet appareil en fin de vie avec les ordures ménagères, mais le rapporter aux points de collecte, aux centres de recyclage ou aux entreprises de gestion des déchets spécialement équipés à cet effet.

Ce recyclage est gratuit. Respectez l'environnement et recyclez en bonne et due forme.

Si votre appareil usagé contient des données à caractère personnel, vous assumez la responsabilité personnelle de les effacer avant de le rapporter.

À condition que cela soit possible sans détruire l'appareil usagé, retirez les piles ou batteries usagées qu'il contient avant de le mettre au recyclage, et rappez les piles/batteries à un point de collecte séparé. Pour les batteries inamovibles, il convient de signaler leur présence dans l'appareil au moment de le rapporter au recyclage.

La batterie intégrée dans cet appareil ne peut pas être retirée pour être recyclée.



Renseignez-vous auprès de votre commune ou des services administratifs de votre ville pour connaître les possibilités de recyclage du produit usagé.

Recyclage de l'emballage



Les matériaux d'emballage ont été sélectionnés selon des critères de respect de l'environnement, de technique d'élimination et sont de ce fait recyclables. Veuillez recycler les matériaux d'emballage qui ne servent plus en respectant la réglementation locale.



Recyclez l'emballage d'une manière respectueuse de l'environnement. Observez le marquage sur les différents matériaux d'emballage et triez-les séparément si nécessaire. Les matériaux d'emballage sont repérés par des abréviations (a) et des numéros (b) qui ont la signification suivante : 1-7 : plastiques, 20-22 : papier et carton, 80-98 : matériaux composites.

Garantie pour Kompernass Handels GmbH pour la France

Chère cliente, cher client,

Cet appareil est garanti 3 ans à partir de la date d'achat. Si ce produit venait à présenter des vices, vous disposez de droits légaux face au vendeur de ce produit. Vos droits légaux ne sont pas restreints par notre garantie présentée ci-dessous.

Conditions de garantie

La période de garantie débute à la date d'achat. Veuillez bien conserver le ticket de caisse. Celui-ci servira de preuve d'achat.

Si dans un délai de trois ans suivant la date d'achat de ce produit, un vice de matériel ou de fabrication venait à apparaître, le produit sera réparé, remplacé gratuitement par nos soins ou le prix d'achat remboursé, selon notre choix. Cette prestation sous garantie nécessite, dans le délai de trois ans, la présentation de l'appareil défectueux et du justificatif d'achat (ticket de caisse) ainsi que la description brève du vice et du moment de son apparition.

Si le vice est couvert par notre garantie, vous recevrez le produit réparé ou un nouveau produit en retour. Aucune nouvelle période de garantie ne débute avec la réparation ou l'échange du produit.

Période de garantie et réclamation légale pour vices cachés

L'exercice de la garantie ne prolonge pas la période de garantie. Cette disposition s'applique également aux pièces remplacées ou réparées. Les dommages et vices éventuellement déjà présents à l'achat doivent être signalés immédiatement après le déballage. Toute réparation survenant après la période sous garantie fera l'objet d'une facturation.

Étendue de la garantie

L'appareil a été fabriqué avec soin conformément à des directives de qualité strictes et consciencieusement contrôlé avant sa livraison.

La prestation de la garantie s'applique aux vices de matériel et de fabrication. Cette garantie ne s'étend pas aux pièces du produit qui sont exposées à une usure normale et peuvent de ce fait être considérées comme pièces d'usure, ni aux détériorations de pièces fragiles, par ex. interrupteurs, batteries ou pièces en verre.

Cette garantie devient caduque si le produit est détérioré, utilisé ou entretenu de manière non conforme. Toutes les instructions listées dans le manuel d'utilisation doivent être exactement respectées pour une utilisation conforme du produit. Des buts d'utilisation et actions qui sont déconseillés dans le manuel d'utilisation, ou dont vous êtes avertis doivent également être évités.

Le produit est uniquement destiné à un usage privé et ne convient pas à un usage professionnel. La garantie est annulée en cas d'entretien incorrect et inapproprié, d'usage de la force et en cas d'intervention non réalisée par notre centre de service après-vente agréé.

Article L217-16 du Code de la consommation

Lorsque l'acheteur demande au vendeur, pendant le cours de la garantie commerciale qui lui a été consentie lors de l'acquisition ou de la réparation d'un bien meuble, une remise en état couverte par la garantie, toute période d'immobilisation d'au moins sept jours vient s'ajouter à la durée de la garantie qui restait à courir. Cette période court à compter de la demande d'intervention de l'acheteur ou de la mise à disposition pour réparation du bien en cause, si cette mise à disposition est postérieure à la demande d'intervention.

Indépendamment de la garantie commerciale souscrite, le vendeur reste tenu des défauts de conformité du bien et des vices rédhibitoires dans les conditions prévues aux articles L217-4 à L217-13 du Code de la consommation et aux articles 1641 à 1648 et 2232 du Code Civil.

Article L217-4 du Code de la consommation

Le vendeur livre un bien conforme au contrat et répond des défauts de conformité existant lors de la délivrance. Il répond également des défauts de conformité résultant de l'emballage, des instructions de montage ou de l'installation lorsque celle-ci a été mise à sa charge par le contrat ou a été réalisée sous sa responsabilité.

Article L217-5 du Code de la consommation

Le bien est conforme au contrat :

1° S'il est propre à l'usage habituellement attendu d'un bien semblable et, le cas échéant :

- s'il correspond à la description donnée par le vendeur et posséder les qualités que celui-ci a présentées à l'acheteur sous forme d'échantillon ou de modèle ;
- s'il présente les qualités qu'un acheteur peut légitimement attendre eu égard aux déclarations publiques faites par le vendeur, par le producteur ou par son représentant, notamment dans la publicité ou l'étiquetage ;

2° Ou s'il présente les caractéristiques définies d'un commun accord par les parties ou être propre à tout usage spécial recherché par l'acheteur, porté à la connaissance du vendeur et que ce dernier a accepté.

Article L217-12 du Code de la consommation

L'action résultant du défaut de conformité se prescrit par deux ans à compter de la délivrance du bien.

Article 1641 du Code civil

Le vendeur est tenu de la garantie à raison des défauts cachés de la chose vendue qui la rendent impropre à l'usage auquel on la destine, ou qui diminuent tellement cet usage que l'acheteur ne l'aurait pas acquise, ou n'en aurait donné qu'un moindre prix, s'il les avait connus.

Article 1648 1er alinéa du Code civil

L'action résultant des vices rédhibitoires doit être intentée par l'acquéreur dans un délai de deux ans à compter de la découverte du vice.

Les pièces détachées indispensables à l'utilisation du produit sont disponibles pendant la durée de la garantie du produit.

Procédure en cas de garantie

Afin de garantir un traitement rapide de votre demande, veuillez suivre les indications suivantes :

- Veuillez avoir à portée de main pour toutes questions le ticket de caisse et la référence article (IAN) 449364_2304 en tant que justificatif de votre achat.
- Vous trouverez la référence sur la plaque signalétique sur le produit, une gravure sur le produit, sur la page de garde du mode d'emploi (en bas à gauche) ou sur l'autocollant au dos ou sur le dessous du produit.
- Si des erreurs de fonctionnement ou d'autres vices venaient à apparaître, veuillez d'abord contacter le département service clientèle cité ci-dessous par **téléphone** ou par **e-mail**.
- Vous pouvez ensuite retourner un produit enregistré comme étant défectueux en joignant le ticket de caisse et en indiquant en quoi consiste le vice et quand il est survenu, sans devoir l'affranchir à l'adresse de service après-vente communiquée.



Sur www.lidl-service.com, vous pourrez télécharger ce mode d'emploi et de nombreux autres manuels, vidéos produit et logiciels d'installation.

Grâce à ce code QR, vous arriverez directement sur le site Lidl service après-vente (www.lidl-service.com) et vous pourrez ouvrir votre mode d'emploi en saisissant votre référence (IAN) 449364_2304.

Garantie pour Kompernass Handels GmbH pour la Belgique

Chère cliente, cher client,

Cet appareil est garanti 3 ans à partir de la date d'achat. Si ce produit venait à présenter des vices, vous disposez de droits légaux face au vendeur de ce produit. Vos droits légaux ne sont pas restreints par notre garantie présentée ci-dessous.

Conditions de garantie

La période de garantie débute à la date d'achat. Veuillez bien conserver le ticket de caisse. Celui-ci servira de preuve d'achat.

Si dans un délai de trois ans suivant la date d'achat de ce produit, un vice de matériel ou de fabrication venait à apparaître, le produit sera réparé, remplacé gratuitement par nos soins ou le prix d'achat remboursé, selon notre choix. Cette prestation sous garantie nécessite, dans le délai de trois ans, la présentation de l'appareil défectueux et du justificatif d'achat (ticket de caisse) ainsi que la description brève du vice et du moment de son apparition.

Si le vice est couvert par notre garantie, vous recevrez le produit réparé ou un nouveau produit en retour. Aucune nouvelle période de garantie ne débute avec la réparation ou l'échange du produit.

Période de garantie et réclamation légale pour vices cachés

L'exercice de la garantie ne prolonge pas la période de garantie. Cette disposition s'applique également aux pièces remplacées ou réparées. Les dommages et vices éventuellement déjà présents à l'achat doivent être signalés immédiatement après le déballage. Toute réparation survenant après la période sous garantie fera l'objet d'une facturation.

Étendue de la garantie

L'appareil a été fabriqué avec soin conformément à des directives de qualité strictes et consciencieusement contrôlé avant sa livraison.

La prestation de la garantie s'applique aux vices de matériel et de fabrication. Cette garantie ne s'étend pas aux pièces du produit qui sont exposées à une usure normale et peuvent de ce fait être considérées comme pièces d'usure, ni aux détériorations de pièces fragiles, par ex. interrupteurs, batteries ou pièces en verre.

Cette garantie devient caduque si le produit est détérioré, utilisé ou entretenu de manière non conforme. Toutes les instructions listées dans le manuel d'utilisation doivent être exactement respectées pour une utilisation conforme du produit. Des buts d'utilisation et actions qui sont déconseillés dans le manuel d'utilisation, ou dont vous êtes avertis doivent également être évités.

Le produit est uniquement destiné à un usage privé et ne convient pas à un usage professionnel. La garantie est annulée en cas d'entretien incorrect et inapproprié, d'usage de la force et en cas d'intervention non réalisée par notre centre de service après-vente agréé.

Procédure en cas de garantie

Afin de garantir un traitement rapide de votre demande, veuillez suivre les indications suivantes :

- Veuillez avoir à portée de main pour toutes questions le ticket de caisse et la référence article (IAN) 449364_2304 en tant que justificatif de votre achat.
- Vous trouverez la référence sur la plaque signalétique sur le produit, une gravure sur le produit, sur la page de garde du mode d'emploi (en bas à gauche) ou sur l'autocollant au dos ou sur le dessous du produit.
- Si des erreurs de fonctionnement ou d'autres vices venaient à apparaître, veuillez d'abord contacter le département service clientèle cité ci-dessous par **téléphone** ou par **e-mail**.
- Vous pouvez ensuite retourner un produit enregistré comme étant défectueux en joignant le ticket de caisse et en indiquant en quoi consiste le vice et quand il est survenu, sans devoir l'affranchir à l'adresse de service après-vente communiquée.



Sur www.lidl-service.com, vous pourrez télécharger ce mode d'emploi et de nombreux autres manuels, vidéos produit et logiciels d'installation.

Grâce à ce code QR, vous arriverez directement sur le site Lidl service après-vente (www.lidl-service.com) et vous pourrez ouvrir votre mode d'emploi en saisissant votre référence (IAN) 449364_2304.

Service après-vente

FR

Service France

Tel.: 0800 919270

E-Mail: kompennass@lidl.fr

BE

Service Belgique

Tel.: 0800 12089

E-Mail: kompennass@lidl.be

IAN 449364_2304

Importateur

Veuillez tenir compte du fait que l'adresse suivante n'est pas une adresse de service après-vente. Veuillez d'abord contacter le service mentionné.

KOMPENASS HANDELS GMBH

BURGSTRASSE 21

44867 BOCHUM

ALLEMAGNE

www.kompennass.com

Inhoud

Inleiding	48
Informatie bij deze gebruiksaanwijzing	48
Gebruik in overeenstemming met de bestemming	48
Veiligheidsvoorschriften	48
Inhoud van het pakket en inspectie na transport	51
Beschrijving van het apparaat	51
Vóór de ingebruikname	52
Geïntegreerde accu opladen	52
Accessoires gebruiken	53
Bediening en gebruik	54
Reiniging en onderhoud	55
Opbergen	55
Technische gegevens	56
Vervangingsonderdelen bestellen	56
Afvoeren	57
Apparaat afvoeren	57
Verpakking afvoeren	58
Garantie van Kompernaß Handels GmbH	58
Service	60
Importeur	60

Inleiding

Informatie bij deze gebruiksaanwijzing

Hartelijk gefeliciteerd met de aankoop van uw nieuwe apparaat. U hebt hiermee gekozen voor een hoogwaardig product.



De gebruiksaanwijzing maakt deel uit van dit product. Hij bevat belangrijke aanwijzingen voor de veiligheid, het gebruik en het afvoeren van dit product. Lees alle bedienings- en veiligheidsaanwijzingen voordat u het product in gebruik neemt. Gebruik het product uitsluitend op de voorgeschreven wijze en voor de aangegeven doeleinden. Geef alle documenten mee als u het product doorgeeft aan een derde.

Gebruik in overeenstemming met de bestemming

Het apparaat is uitsluitend bedoeld voor het verwijderen van vuil binnenshuis bij huishoudelijk gebruik. Gebruik het apparaat niet voor lichaamsverzorging of verzorging van dieren. Het is niet bedoeld voor gebruik in commerciële of industriële omgevingen.

De fabrikant aanvaardt geen aansprakelijkheid voor schade als gevolg van niet met de bestemming overeenkomend gebruik, onvakkundige reparaties, niet-toegestane veranderingen of het gebruik van niet-toegestane vervangingsonderdelen. Het risico is uitsluitend voor de gebruiker.

Veiligheidsvoorschriften

WAARSCHUWING! GEVAAR VOOR LETSEL!

- ▶ Controleer het apparaat vóór gebruik op zichtbare schade aan de buitenzijde. Gebruik geen apparaat dat beschadigd of gevallen is.
- ▶ Gebruik het apparaat niet wanneer het snoer, de stekker of de behuizing beschadigd is.
- ▶ Wanneer het apparaat of het snoer beschadigd is, laat het dan vervangen door de fabrikant of de klantendienst van de fabrikant of door een persoon met vergelijkbare kwalificaties, om risico's te vermijden.
- ▶ Gebruik alleen door de fabrikant aanbevolen accessoires.

⚠ WAARSCHUWING! GEVAAR VOOR LETSEL!

- ▶ Dit apparaat mag worden gebruikt door kinderen vanaf 8 jaar en door personen met beperkte fysieke, zintuiglijke of geestelijke vermogens of gebrek aan ervaring of kennis, mits ze onder toezicht staan of over het veilige gebruik van het apparaat zijn geïnformeerd en de daaruit resulterende gevaren hebben begrepen. Kinderen mogen niet met het apparaat spelen. Kinderen mogen zonder toezicht geen reiniging en gebruikersonderhoud uitvoeren.
- ▶ Dompel het apparaat niet onder in water of andere vloeistoffen.
- ▶ Demonteer het apparaat nooit. Laat reparatie- en vervangingswerkzaamheden alleen uitvoeren door de servicedienst of een vakman.
- ▶ Houd haren, losse kleding en alle lichaamsdelen uit de buurt van bewegende onderdelen wanneer het apparaat in werking is.
- ▶ Gebruik dit apparaat alleen zoals beschreven in deze gebruiksaanwijzing. Gebruik het nooit voor andere doeleinden. Bij verkeerd gebruik van het apparaat bestaat er kans op letsel.
- ▶ Schakel het apparaat uit voordat u het reinigt, en voordat u hulpstukken verwisselt.

LET OP! MATERIËLE SCHADE!

- ▶ Let erop dat de oplaadkabel niet strak gespannen of geknikt wordt.
- ▶ Stel het apparaat niet bloot aan rechtstreeks zonlicht of hoge temperaturen. Het kan namelijk oververhit en daardoor onherstelbaar beschadigd raken.
- ▶ Tijdens het opladen kan het apparaat warm worden. Zet het apparaat tijdens het opladen op een goed geventileerde plek en dek het niet af.
- ▶ Schakel het apparaat onmiddellijk uit en koppel alle kabelverbindingen van het apparaat los als u ongewone geluiden, een brandlucht of rookontwikkeling vaststelt. Laat het apparaat door een gekwalificeerd vakman nakijken voordat u het opnieuw gebruikt.
- ▶ Het product bevat een lithium-ion-accu of deze is bij het product meegeleverd. Gooi de accu niet in het vuur en stel hem niet bloot aan hoge temperaturen. Er bestaat explosiegevaar!
- ▶ De accu in dit apparaat kan niet worden vervangen.

Inhoud van het pakket en inspectie na transport

- ◆ Haal alle onderdelen van het apparaat en de gebruiksaanwijzing uit de verpakking.
- ◆ Verwijder alle verpakkingsmaterialen en eventuele folie en stickers van het apparaat.

Het pakket bestaat uit de volgende onderdelen (afbeeldingen: zie uitvouwpagina):

- Schoonmaakborstel
- Opzetborstel breed
- Opzetborstel smal
- Padhouder met klittenband
- Schuurspoons-opzetstukken (twee pads)
- USB-oplaadkabel (USB-A naar USB-C)
- Gebruiksaanwijzing (zonder afbeelding)

OPMERKING

- ▶ Controleer of het pakket compleet is en of er geen sprake is van zichtbare schade.
- ▶ Neem contact op met de servicehelpdesk (zie het hoofdstuk **Service**) als het pakket niet compleet is, of indien er sprake is van schade door gebrekkige verpakking of transport.

Beschrijving van het apparaat

(afbeeldingen: zie uitvouwpagina)

- 1 Laadindicator
- 2 Aan-/uitknop ①
- 3 Handgreep
- 4 USB-C-aansluiting
- 5 Schuurspoons-opzetstuk 1 (groeve pad)
- 6 Schuurspoons-opzetstuk 2 (fijne pad)
- 7 USB-oplaadkabel (USB-A naar USB-C)
- 8 Padhouder met klittenband
- 9 Opzetborstel smal
- 10 Opzetborstel breed
- 11 Houder voor opzetstukken

Vóór de ingebruikname

Geïntegreerde accu opladen

LET OP - MATERIËLE SCHADE!

- ▶ Vanwege de hoge stroomopname moet een USB-netvoedingsadapter (niet meegeleverd) worden gebruikt om het apparaat op te laden. Laad het apparaat niet op via de USB-aansluiting van een pc of een notebook.
- ▶ Gebruik een USB-netvoedingsadapter met een uitgangsspanning van 5 V en een uitgangsstroom van minstens 2 A om het apparaat op te laden.
- ▶ Gebruik uitsluitend de meegeleverde USB-oplaadkabel **7** om het apparaat op te laden.
- ▶ Verwijder altijd de USB-oplaadkabel **7** wanneer de accu volledig opgeladen is.

OPMERKING

- ▶ Laad de geïntegreerde batterij volledig op voordat u het apparaat gebruikt.
- ▶ De oplaadtijd bedraagt bij een oplaadstroom van 2 A ongeveer 1,5 uur. Een volledig opgeladen accu is goed voor een werkingsduur van maximaal 60 minuten.

1. Controleer of het apparaat uitgeschakeld is. Druk op de aan-/uitknop **1** **2** om het apparaat uit te schakelen.
2. Verbind de USB-A-stekker van de oplaadkabel **7** met een USB-netvoedingsadapter (zie afb. 1). Steek de netvoeding in een stopcontact.
3. Verbind de USB-C-stekker van de USB-oplaadkabel **7** met de USB-C-aansluiting **4** van het apparaat (zie afb. 1). De laadindicator **1** licht rood op en het opladen begint.

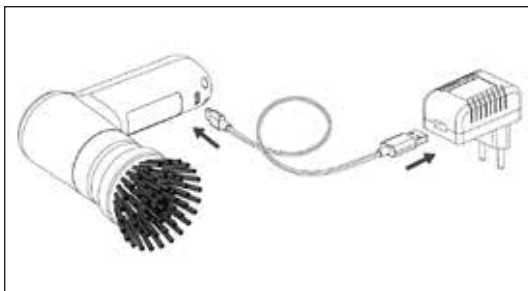

Afb. 1

4. De laadindicator **1** licht groen op zodra de geïntegreerde accu is opgeladen.
5. Verwijder de USB-oplaadkabel **7** uit de USB-C-aansluiting **4** van het apparaat.

Accessoires gebruiken

⚠ WAARSCHUWING! GEVAAR VOOR LETSEL!

- Verwissel de opzetstukken **8/9/10** en de schuurspans-opzetstukken (grove/fijne pad) **5/6** alleen wanneer het apparaat uitgeschakeld is.

Bij de levering zijn twee opzetborstels **9/10** schuurspans-opzetstukken (grove/fijne pad) **5/6** (voor de padhouder **8**) inbegrepen. Kies de passende opzetborstel **9/10** resp. het passende schuurspans-opzetstuk **5/6**:

Brede opzetborstel

Gebruik de brede opzetborstel **10** voor het reinigen van grote, effen oppervlakken, zoals vloeren en wanden.

Smalle opzetborstel

Gebruik de smalle opzetborstel **9** voor het reinigen van oneffen oppervlakken, zoals wastafels, armaturen en voor moeilijk toegankelijke plaatsen, zoals spleten, hoeken en voegen.

Schuurspans-opzetstuk 1 (grove pad)

Gebruik schuurspans-opzetstuk 1 (grove pad) **5** voor het reinigen van pannen, koekenpannen of kookplaten met aangekoekt en moeilijk te verwijderen vuil.

Schuurspans-opzetstuk 2 (fijne pad)

Gebruik schuurspans-opzetstuk 2 (fijne pad) **6** voor het reinigen van pannen, koekenpannen of kookplaten met makkelijk te verwijderen vuil en voor oppervlakken van glas of kunststof.

Opzetstukken monteren/verwijderen

- ◆ Schuif het gewenste opzetstuk **8/9/10** op de houder voor opzetstukken **11** tot het merkbaar vastklikt (zie afb. 2). Zorg er daarbij voor dat beide vergrendelingen op de houder voor opzetstukken **11** in de hiervoor bestemde uitsparingen op het opzetstuk **8/9/10** glijden.
- ◆ Om het opzetstuk **8/9/10** te verwijderen trekt u het met enige kracht van de houder voor opzetstukken **11** af (zie afb. 3).

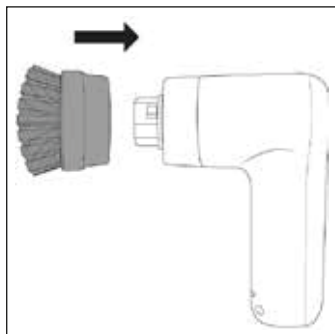

Afb. 2



Afb. 3

Schuurspons-opzetstukken (pads) aanbrengen/verwijderen

De schuurspons-opzetstukken (groeve/fijne pad) 5/6 worden op de padhouder 8 bevestigd. Deze is voorzien van klittenband, zodat u de schuurspons-opzetstukken 5/6 snel en makkelijk kunt bevestigen en weer verwijderen.

- ◆ Druk het schuurspons-opzetstuk 5/6 stevig aan op de padhouder 8. Zorg ervoor dat het schuurspons-opzetstuk 5/6 stevig in het midden van de padhouder 8 zit (zie afb. 4).
- ◆ Om het schuurspons-opzetstuk 5/6 te verwijderen, tilt u het aan één kant lichtjes op en trekt u het van de padhouder 8 af (zie afb. 5).
- ◆ Reinig de padhouder 8 na gebruik, voordat u opnieuw een schuurspons-opzetstuk 5/6 aanbrengt.

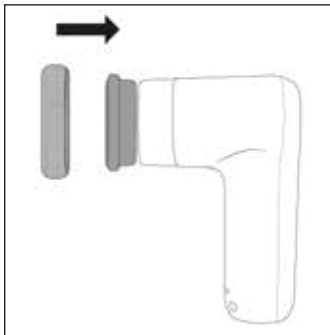

Afb. 4

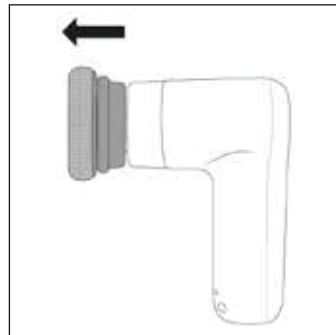

Afb. 5

Bediening en gebruik

LET OP - MATERIËLE SCHADE!

- ▶ Gebruik geen schuurmiddelen. Deze kunnen het te reinigen oppervlak onherstelbaar beschadigen.
- ▶ De harde borstelharen van de opzetborstels 9/10 en het grove schuurspons-opzetstuk 5 kunnen kwetsbare oppervlakken zoals glas, autolak, roestvrij staal, koper, hout enz. bekrassen of beschadigen. Test de opzetborstels 9/10 en het grove schuurspons-opzetstuk 5 eerst op een onopvallende plek van het te reinigen oppervlak.

OPMERKING

- ▶ Gebruik het apparaat met water en bij sterkere vervuiling met een mild schoonmaakmiddel. Doe dit rechtstreeks op de opzetborstel 9/10 of op het schuurspons-opzetstuk 5/6 en/of op het te reinigen oppervlak voordat u het apparaat inschakelt.
- ▶ Reinig het apparaat en de gebruikte opzetstukken 5/6/8/9/10 na elk gebruik zoals beschreven in het hoofdstuk **Reiniging en onderhoud**.

- ◆ Houd het apparaat dicht boven het te reinigen oppervlak.
- ◆ Zet het apparaat aan door op de aan-/uitknop ① ② te drukken.
- ◆ Beweeg de opzetborstel ⑨/⑩ resp. het schuurspans-opzetstuk ⑤/⑥ met lichte druk over het te reinigen oppervlak. Breng meer water en/of schoonmaakmiddel aan op het te reinigen oppervlak als dat tijdens het gebruik nodig mocht blijken.
- ◆ Na gebruik zet u het apparaat uit door opnieuw op de aan-/uitknop ① ② te drukken.

Reiniging en onderhoud

WAARSCHUWING! GEVAAR VOOR EEN ELEKTRISCHE SCHOK!

- ▶  Dompel de handgreep ③ bij het reinigen niet onder in water.

LET OP - MATERIËLE SCHADE!

- ▶ Reinig het apparaat nooit met oplosmiddelen, alcohol of schurende schoonmaakmiddelen. Deze kunnen de kunststof oppervlakken van het apparaat beschadigen.
- ◆ Reinig de handgreep ③ met een vochtige doek. Doe bij hardnekkig vuil wat mild afwasmiddel op de doek.
- ◆ Reinig de opzetstukken ⑤/⑥/⑧/⑨/⑩ onder stromend water met wat mild schoonmaakmiddel. Spoel vervolgens de opzetstukken ⑤/⑥/⑧/⑨/⑩ grondig af met schoon water.
- ◆ Laat het handgreep ③ en de opzetstukken ⑤/⑥/⑧/⑨/⑩ opdrogen voordat u ze weer gebruikt of opbergt.

Opbergen

- ◆ Bewaar het apparaat samen met de accessoires op een schone en droge plaats zonder direct zonlicht.

Technische gegevens

Ingangsspanning/-stroom	5 V \equiv (gelijkstroom), 2 A max. (via USB-C-aansluiting)
USB-aansluiting	USB-C
Geïntegreerde accu (lithium-ion)	4 V \equiv (gelijkstroom), 2000 mAh
Beschermingsklasse	III / \diamond (bescherming door extra lage spanning)
Beschermingsgraad	IPX5 (bescherming tegen waterstralen uit alle richtingen)
Afneembare voeding	
Werkingsduur bij volle accu	ca. 60 minuten
Oplaadtijd	ca. 1,5 uur

Vervangingsonderdelen bestellen

Vervangingsonderdelen voor dit product kunt u altijd gemakkelijk op internet nabestellen op www.kompernass.com.



Scan deze QR-code met uw smartphone of tablet. Met de QR-code gaat u rechtstreeks naar onze website www.kompernass.com en kunt u de voor dit apparaat beschikbare vervangingsonderdelen bekijken en bestellen.

OPMERKING

- ▶ Mocht u problemen ondervinden met de online bestelling, dan kunt u telefonisch of via e-mail contact opnemen met ons servicecenter (zie het hoofdstuk **Service**).
- ▶ Geef bij uw bestelling altijd het artikelnummer aan (bijv. **449364_2304**), dat te vinden is op de titelpagina van deze gebruiksaanwijzing.
- ▶ Houd er rekening mee dat online bestellen van vervangingsonderdelen niet in alle landen mogelijk is.

Afvoeren

Geldt alleen voor Frankrijk:



Points de collecte sur www.quefairedemesdechets.fr
Privilégiez la réparation ou le don de votre appareil !



Het product, de verpakking en de gebruiksaanwijzing zijn recycleerbaar, vallen onder de uitgebreide producentenverantwoordelijkheid en worden gescheiden ingezameld.

Apparaat afvoeren



Het pictogram hiernaast met een doorgekruiste vuilnisbak geeft aan dat dit apparaat is onderworpen aan de Richtlijn 2012/19/EU. Deze richtlijn stelt dat u dit apparaat aan het einde van zijn levensduur niet met het normale huisvuil mag afvoeren, maar moet inleveren bij speciaal daartoe bestemde inzamelpunten, milieuparken of afvalverwerkingsbedrijven.

Afvoeren is voor u kosteloos. Spaar het milieu en voer producten op een voor het milieu verantwoorde manier af.

Als uw oude apparaat persoonlijke gegevens bevat, bent u er zelf verantwoordelijk voor deze te wissen voordat u het apparaat inlevert.

Verwijder de oude batterijen of accu's indien dit mogelijk is zonder het oude apparaat te vernietigen, voordat u het oude apparaat inlevert om het af te voeren en lever ze gescheiden in. Bij vast ingebouwde accu's moet er bij het afvoeren op worden gewezen dat het product een accu bevat.

De ingebouwde accu van dit product kan niet worden verwijderd voor afzonderlijke afvalverwerking.



Informatie over mogelijkheden voor het afvoeren van het afgedankte product krijgt u bij uw gemeentereiniging.

Verpakking afvoeren



De verpakkingsmaterialen zijn niet schadelijk voor het milieu. Ze zijn gekozen op grond van hun milieuvriendelijkheid en zijn recyclebaar. Voer niet meer benodigde verpakkingsmaterialen af conform de plaatselijk geldende voorschriften.

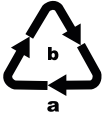

Voer de verpakking af conform de milieuvoorschriften. Let op de aanduiding op de verschillende verpakkingsmaterialen en voer ze zo nodig gescheiden af. De verpakkingsmaterialen zijn voorzien van afkortingen (a) en cijfers (b) met de volgende betekenis:
1-7: kunststoffen, 20-22: papier en karton,
80-98: composietmaterialen.

Garantie van Kompernaß Handels GmbH

Geachte klant,

U hebt op dit apparaat 3 jaar garantie vanaf de aankoopdatum. In geval van gebreken in dit product hebt u wettelijke rechten tegenover de verkoper van het product. Deze wettelijke rechten worden door onze hierna beschreven garantie niet beperkt.

Garantievoorwaarden

De garantieperiode geldt vanaf de datum van aankoop. Bewaar de kassabon zorgvuldig. U hebt hem nodig als bewijs van aankoop.

Als er binnen drie jaar vanaf de aankoopdatum van dit product een materiaal- of fabricagefout optreedt, wordt - naar onze keuze - het product door ons kosteloos gerepareerd of vervangen of wordt de koopprijs terugbetaald. Voorwaarde voor deze garantie is dat het defecte apparaat en het aankoopbewijs (kassabon) binnen de termijn van drie jaar worden overlegd en dat kort wordt omschreven waaruit het gebrek bestaat en wanneer het is opgetreden.

Wanneer het defect door onze garantie wordt gedekt, krijgt u het gerepareerde product of een nieuw product retour. Met de reparatie of vervanging van het product begint er geen nieuwe garantieperiode.

Garantieperiode en wettelijke aanspraken bij gebreken

De garantieperiode wordt door deze waarborg niet verlengd. Dat geldt ook voor vervangen en gerepareerde onderdelen. Eventueel al bij aankoop aanwezige schade en gebreken moeten meteen na het uitpakken worden gemeld. Voor reparaties na afloop van de garantieperiode worden kosten in rekening gebracht.

Garantieomvang

Het apparaat is op basis van strenge kwaliteitsnormen met de grootst mogelijke zorg vervaardigd en voorafgaand aan de levering nauwkeurig gecontroleerd.

De garantie geldt voor materiaal- of fabricagefouten. Deze garantie geldt niet voor productonderdelen die onderhevig zijn aan normale slijtage en die daarom als slijtonderdelen worden beschouwd, of voor schade aan breekbare onderdelen zoals schakelaars, accu's of onderdelen die van glas zijn gemaakt.

Deze garantie vervalt wanneer het product is beschadigd, ondeskundig is gebruikt of is gerepareerd. Voor deskundig gebruik van het product moeten alle in de gebruiksaanwijzing beschreven aanwijzingen precies worden opgevolgd. Gebruiksdoeleinden en handelingen die in de gebruiksaanwijzing worden afgeraden of waarvoor wordt gewaarschuwd, moeten beslist worden vermeden.

Het product is uitsluitend bestemd voor privégebruik en niet voor bedrijfsmatige doeleinden. Bij verkeerd gebruik en ondeskundige behandeling, bij gebruik van geweld en bij reparaties die niet door ons erkend servicefiliaal zijn uitgevoerd, vervalt de garantie.

Afhandeling bij een garantiekwestie

Voor een snelle afhandeling van uw aanvraag neemt u de volgende aanwijzingen in acht:

- Houd voor alle aanvragen de kassabon en het artikelnummer (IAN) 449364_2304 als aankoopbewijs bij de hand.
- Het artikelnummer vindt u op het typeplaatje van het product, op het product gegraveerd, op de titelpagina van de gebruiksaanwijzing (links onder) of op de sticker op de achter- of onderkant van het product.
- Als er fouten in de werking of andere gebreken optreden, neemt u eerst contact op met de hierna genoemde serviceafdeling, **telefonisch** of **via e-mail**.
- Een als defect geregistreerd product kunt u dan zonder portokosten naar het aan u doorgegeven serviceadres sturen. Voeg het aankoopbewijs (kassabon) bij en vermeld waaruit het gebrek bestaat en wanneer het is opgetreden.



Op www.lidl-service.com kunt u deze en vele andere handleidingen, productvideo's en installatiesoftware downloaden.

Met deze QR-code gaat u direct naar de website van Lidl Service (www.lidl-service.com) en kunt u met het invoeren van het artikelnummer (IAN) 449364_2304 de gebruiksaanwijzing openen.

Service

NL **Service Nederland**
Tel.: 0800 0249630
E-Mail: kompernass@lidl.nl

BE **Service België**
Tel.: 0800 12089
E-Mail: kompernass@lidl.be

IAN 449364_2304

Importeur

Let op: het volgende adres is geen serviceadres. Neem eerst contact op met het opgegeven serviceadres.

KOMPERNASS HANDELS GMBH

BURGSTRASSE 21

44867 BOCHUM

DUITSLAND

www.kompernass.com

Obsah

Úvod	62
Informace k tomuto návodu k obsluze	62
Použití v souladu s určením	62
Bezpečnostní pokyny	62
Rozsah dodávky a kontrola po přepravě	65
Popis přístroje	65
Před uvedením do provozu	66
Nabíjení interního akumulátoru	66
Použití příslušenství	67
Obsluha a provoz	68
Čištění a údržba	69
Skladování	69
Technické údaje	70
Objednávání náhradních dílů	70
Likvidace	71
Likvidace přístroje	71
Likvidace obalu	71
Záruka společnosti Kompnass Handels GmbH	72
Servis	73
Dovozce	73

Úvod

Informace k tomuto návodu k obsluze

Blahopřejeme vám k zakoupení vašeho nového přístroje. Rozhodli jste se tím pro vysoce kvalitní výrobek.



Součástí tohoto výrobku je návod k obsluze. Obsahuje důležité informace o bezpečnosti, použití a likvidaci. Před použitím výrobku se seznámte se všemi provozními a bezpečnostními pokyny. Výrobek používejte pouze předepsaným způsobem a pro uvedené oblasti použití. Při předávání výrobku třetím osobám předejte spolu s ním i tyto podklady.

Použití v souladu s určením

Přístroj je určen výhradně k uvolnění nečistot ve vnitřních prostorech v domácnostech. Přístroj nepoužívejte k péči o tělo nebo zvířata. Není vhodný k použití v živnostenských ani v průmyslových oblastech.

Nároky na náhradu škody jakéhokoliv druhu vzniklé v důsledku použití v rozporu s určením, neodborné opravy, neoprávněně provedené změny nebo úpravy nebo v důsledku použití nepovolených náhradních dílů jsou vyloučeny. Riziko nese výhradně sám uživatel.

Bezpečnostní pokyny

⚠ VÝSTRAHA! NEBEZPEČÍ ZRANĚNÍ!

- ▶ Před použitím přístroje zkontrolujte, zda na něm nejsou vnější viditelná poškození. Poškozený nebo na zem spadlý přístroj neuvádějte do provozu.
- ▶ Přístroj nepoužívejte, pokud je poškozen kabel, konektor nebo kryt.
- ▶ Pokud se napájecí kabel nebo přípojky přístroje poškodí, nechejte je vyměnit výrobcem, jeho zákaznickým servisem nebo obdobně kvalifikovanou osobou, aby se tak zabránilo nebezpečím.
- ▶ Používejte jen příslušenství doporučené výrobcem.

⚠ VÝSTRAHA! NEBEZPEČÍ ZRANĚNÍ!

- ▶ Děti od 8 let a osoby s omezenými fyzickými, smyslovými nebo mentálními schopnostmi či nedostatkem zkušeností a znalostí smí tento přístroj používat pouze pod dohledem nebo pokud byly poučeny o bezpečném používání přístroje a porozuměly z toho vyplývajícímu nebezpečí. Děti si nesmí s přístrojem hrát. Čištění a uživatelskou údržbu nesmí provádět děti bez dozoru.
- ▶ Přístroj nikdy neponořujte do vody či jiných tekutin.
- ▶ Přístroj nikdy neotevírejte. Opravy nebo výměnné práce nechte provádět výhradně servisní provozovnou nebo odborníky na elektrická zařízení.
- ▶ Je-li přístroj v provozu, vlasy, volné oblečení a všechny části těla udržujte od pohybujících se částí v bezpečné vzdálenosti.
- ▶ Používejte tento přístroj pouze tak, jak je popsáno v tomto návodu k obsluze. Nepoužívejte jej pro jiné účely. Při nesprávném použití přístroje hrozí nebezpečí zranění.
- ▶ Před čištěním a před výměnou příslušenství přístroj vypněte.

POZOR! HMOTNÉ ŠKODY!

- ▶ Dbejte na to, aby nebyl nabíjecí kabel příliš napnutý nebo ohnutý.
- ▶ Nevystavujte přístroj přímému slunečnímu záření ani vysokým teplotám. V opačném případě může dojít k jeho přehřátí a nevratnému poškození.
- ▶ Během nabíjení se přístroj může zahřát. Umístěte přístroj při nabíjení na dobře větrané místo a nezakrývejte jej.
- ▶ Přístroj okamžitě vypněte a odpojte od přístroje všechny kabely, pokud zjistíte neobvyklé zvuky, zápach požáru nebo kouř. Než začnete přístroj opět používat, nechte jej překontrolovat kvalifikovaným odborníkem.
- ▶ Výrobek je vybaven lithium-iontovým akumulátorem, resp. je k výrobku přibalen. Nevhazujte akumulátor do ohně a nevystavujte jej vysokým teplotám. Hrozí nebezpečí výbuchu!
- ▶ Akumulátor v tomto přístroji nelze vyměnit.

Rozsah dodávky a kontrola po přepravě

- ◆ Vyjměte všechny části přístroje a návod k obsluze z balení.
- ◆ Odstraňte veškerý obalový materiál, případně ochranné fólie a nálepky.

Rozsah dodávky se skládá z následujících komponentů (obrázky viz výklopná strana):

- čistící kartáč
- kartáčový nástavec široký
- kartáčový nástavec úzký
- držák podložky na suchý zip
- nástavce s drátěnkou (dvě podložky)
- nabíjecí kabel USB (USB-A na USB-C)
- návod k obsluze (bez vyobrazení)

UPOZORNĚNÍ

- ▶ Zkontrolujte, zda je dodávka kompletní a není viditelně poškozena.
- ▶ V případě neúplné dodávky nebo poškození vzniklého v důsledku vadného obalu nebo během přepravy kontaktujte servisní poradenskou linku (viz kapitola **Servis**).

Popis přístroje

(zobrazení viz výklopná strana)

- 1 indikace nabíjení akumulátoru
- 2 vypínač ①
- 3 rukojeť
- 4 port USB-C
- 5 nástavec s drátěnkou 1 (hrubá podložka)
- 6 nástavec s drátěnkou 2 (jemná podložka)
- 7 nabíjecí kabel USB (USB-A na USB-C)
- 8 držák podložky na suchý zip
- 9 kartáčový nástavec úzký
- 10 kartáčový nástavec široký
- 11 držák nástavce

Před uvedením do provozu

Nabíjení interního akumulátoru

POZOR! HMATNÉ ŠKODY!

- ▶ Z důvodu vysoké spotřeby proudu se pro nabíjení přístroje musí použít síťový zdroj USB (není součástí dodávky). Přístroj nenabíjejte pomocí portu USB počítače nebo notebooku.
- ▶ K nabíjení zařízení používejte pouze USB napájecí adaptér s třídou ochrany II, který je schválen pro použití s domácími spotřebiči (výstupní napětí 5 V, max. 2 A).
- ▶ Pro nabíjení zařízení používejte výlučně dodaný nabíjecí kabel USB ⑦.
- ▶ Po ukončení nabíjení odpojte nabíjecí kabel USB ⑦.

UPOZORNĚNÍ

- ▶ Před použitím přístroje integrovaný akumulátor zcela nabijte.
- ▶ Doba nabíjení je cca 1,5 hodin při nabíjecím proudu 2 A. V případě plně nabitého akumulátoru je možná provozní doba až 60 minut.

1. Ujistěte se, zda je přístroj vypnutý. Přístroj vypnete stisknutím vypínače ②.
2. Zasuňte konektor USB-A nabíjecího kabelu USB ⑦ do síťového zdroje USB (viz obr. 1). Zastrčte síťový zdroj USB do zásuvky.
3. Zapojte konektor USB-C nabíjecího kabelu USB ⑦ do portu USB-C ④ přístroje (viz obr. 1). Indikace nabíjení akumulátoru ① se rozsvítí červeně a začne proces nabíjení.

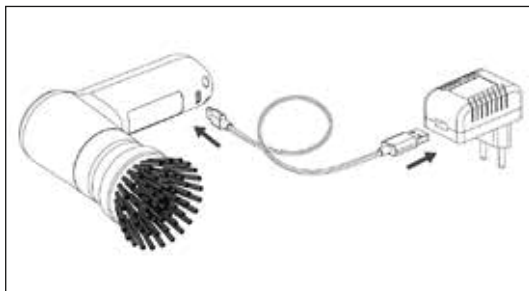

Obr. 1

4. Indikace nabíjení akumulátoru ① svítí zeleně, jakmile je interní akumulátor nabitý.
5. Odstraňte nabíjecí kabel USB ⑦ z portu USB-C ④ přístroje.

Použití příslušenství

⚠ VÝSTRAHA! NEBEZPEČÍ ZRANĚNÍ!

- Nástavce **8/9/10** a nástavce s drátěnkou (hrubá/jemná podložka) **5/6** vyměňujte, pouze když je přístroj vypnutý.

Součástí dodávky jsou dva kartáčové nástavce **9/10** a dva nástavce s drátěnkou (hrubá/jemná podložka) **5/6** (pro držák podložky **8**). Podle požadavku vyberte vhodný kartáčový nástavec **9/10** nebo vhodný nástavec s drátěnkou **5/6**:

Široký kartáčový nástavec

Široký kartáčový nástavec **10** použijete k čištění velkých rovných ploch, jako jsou podlahy a stěny.

Úzký kartáčový nástavec

Úzký kartáčový nástavec **9** použijete k čištění nerovných ploch, např. umyvadel, armatur a těžko přístupných míst, jako jsou šěrbin, rohy a spáry.

Nástavec s drátěnkou 1 (hrubá podložka)

Nástavec s drátěnkou 1 (hrubá podložka) **5** použijete k čištění hrnců, pánví nebo varných ploch se silně ulpívajícími, obtížně odstranitelnými nečistotami.

Nástavec s drátěnkou 2 (jemná podložka)

Nástavec s drátěnkou 2 (jemná podložka) **6** použijete k čištění hrnců, pánví nebo varných ploch se snadno odstranitelnými nečistotami a k čištění povrchů ze skla nebo plastu.

Montáž/sejmutí nástavců

- ◆ Nasuňte požadovaný nástavec **8/9/10** na držák nástavce **11**, dokud citelně nezaskočí (viz obr. 2). Dbejte na to, aby obě aretace na držáku nástavce **11** vklouzly do odpovídajících vybrání na nástavci **8/9/10**.
- ◆ Chcete-li nástavec **8/9/10** sejmout, stáhněte jej mírnou silou z držáku nástavce **11** (viz obr. 3).

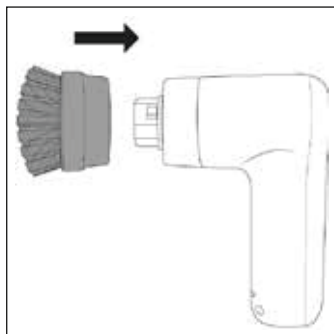

Obr. 2



Obr. 3

Nasazení/sejmutí nástavců s drátěnkou (podložky)

Nástavec s drátěnkou (hrubá/jemná podložka) 5/6 se upevňují na držák podložky 8. Ten je opatřen suchým zipem, aby bylo možné nástavce s drátěnkou 5/6 rychle a snadno upevnit a opět odstranit.

- ◆ Nástavec s drátěnkou 5/6 pevně přitlačte na držák podložky 8. Dbejte na to, aby nástavec s drátěnkou 5/6 seděl pevně a vycentrovaně na držáku podložky 8 (viz obr. 4).
- ◆ Nástavec s drátěnkou 5/6 při sejmutí na jedné straně trochu zvedněte a poté stáhněte z držáku podložky 8 (viz obr. 5).
- ◆ Po použití držák podložky 8 před opětovným nasazením nástavce s drátěnkou 5/6 očistěte.

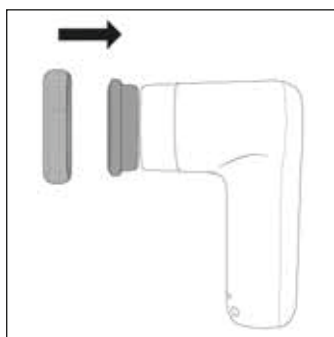

Obr. 4

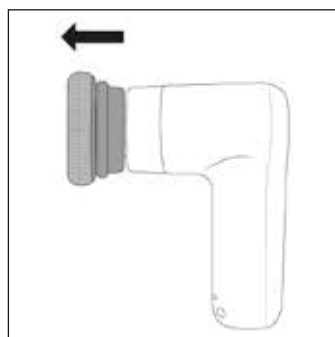

Obr. 5

Obsluha a provoz

POZOR! HMOTNÉ ŠKODY!

- ▶ Nepoužívejte abrazivní čisticí prostředky. Mohou nenávratně poškodit povrch určený k čištění.
- ▶ Tvrdé šištiny na kartáčových nástavcích 9/10 a drsný nástavec s drátěnkou 5 mohou poškrábat nebo poškodit citlivé povrchy, např. sklo, automobilový lak, ušlechtilou ocel, měď, dřevo atd. Kartáčové nástavce 9/10 a drsný nástavec s drátěnkou 5 před použitím nejprve otestujte na nenápadném místě oblasti určené k čištění.

UPOZORNĚNÍ

- ▶ V případě silnějších nečistot používejte přístroj s vodou a mírným čisticím prostředkem. Prostředek naneste přímo na kartáčový nástavec 9/10 nebo na nástavec s drátěnkou 5/6 a/nebo na oblast určenou k čištění a až poté přístroj zapněte.
- ▶ Přístroj a použité nástavce 5/6/8/9/10 po každém použití vyčistěte, jak je popsáno v kapitole **Čištění a údržba**.

- ◆ Držte přístroj zcela těsně nad oblastí, která se má čistit.
- ◆ Zapněte přístroj stisknutím vypínače ① ②.
- ◆ Kartáčový nástavec ⑨/⑩ nebo nástavec s drátěnkou ⑤/⑥ ved'le lehkým tlakem přes oblast určenou k čištění. Podle potřeby přidejte během použití více vody a/nebo čistícího prostředku na oblast určenou k čištění.
- ◆ Po použití přístroj vypněte opětovným stisknutím vypínače ① ②.

Čištění a údržba

VÝSTRAHA! NEBEZPEČÍ ÚRAZU ELEKTRICKÝM PROUDEM!

- ▶  Rukojeť ③ při čištění neponořujte do vody.

POZOR! HMOTNÉ ŠKODY!

- ▶ Nečistěte přístroj rozpouštědly, alkoholem nebo abrazivními čistícími prostředky. Mohly by poškodit plastové povrchy přístroje.
- ◆ Očistěte rukojeť ③ vlhkým hadříkem. V případě většího znečištění dejte na hadřík jemný mycí prostředek.
- ◆ Nástavce ⑤/⑥/⑧/⑨/⑩ vyčistěte pod tekoucí vodou a jemným čistícím prostředkem. Nástavce ⑤/⑥/⑧/⑨/⑩ poté důkladně opláchněte čistou vodou.
- ◆ Rukojeť ③ a nástavce ⑤/⑥/⑧/⑨/⑩ nechejte osušit, než je opět budete používat nebo uložíte.

Skladování

- ◆ Přístroj uchovávejte společně s příslušenstvím na čistém a suchém místě bez přímého slunečního záření.

Technické údaje

Vstupní napětí/vstupní proud	5 V \equiv (stejnoseměrný proud), 2 A max. (přes port USB-C)
Port USB	USB-C
Integrovaný akumulátor (lithium-iontový)	4 V \equiv (stejnoseměrný proud), 2000 mAh
Třída ochrany	III / \diamond (ochrana nízkým napětím)
Stupeň krytí	IPX5 (Ochrana proti proudu vody ze všech směrů)
Omezitelné napájecí napětí	
Doba provozu při plném nabití akumulátoru	cca 60 minut
Doba nabíjení	cca 1,5 hodin

Objednávání náhradních dílů

Náhradní díly k tomuto výrobku si můžete dodatečně objednat vždy pohodlně na internetu na adrese www.kompnass.com.



Naskenujte tento QR kód pomocí chytrého telefonu nebo tabletu.

Pomocí QR kódu se dostanete přímo na naši webovou stránku www.kompnass.com a můžete si pro tento přístroj prohlédnout a objednat dostupné náhradní díly.

UPOZORNĚNÍ

- ▶ Máte-li problémy s online objednávkou, můžete se telefonicky nebo e-mailem obrátit na naše servisní středisko (viz kapitola **Servis**).
- ▶ Při objednávání vždy prosím uvádějte číslo výrobku (např. **449364_2304**), které naleznete na titulním listu tohoto návodu k obsluze.
- ▶ Vezměte prosím na vědomí, že ne pro všechny země dodání je možné objednat náhradní díly on-line.

Likvidace

Platí pouze pro Francii:



Výrobek, obal a návod k obsluze jsou recyklovatelné, podléhají rozšířené odpovědnosti výrobce a shromažďují se odděleně.

Likvidace přístroje



Symbol přeškrtnuté pojízdné popelnice uvedený vedle označuje, že tento přístroj podléhá směrnici č. 2012/19/EU. Tato směrnice uvádí, že tento přístroj se na konci své životnosti nesmí likvidovat s běžným domovním odpadem, ale musí se odevzdat v určených sběrných místech či dvorech nebo podnicích oprávněných k nakládání s odpady.

Tato likvidace je pro Vás zdarma. Chraňte životní prostředí a zajistěte odbornou likvidaci přístroje.

Pokud váš vysloužilý přístroj obsahuje osobní údaje, jste před odevzdáním přístroje odpovědní za jejich vymazání.

Je-li to možné bez zničení vysloužilého přístroje, vyjměte staré baterie nebo akumulátory před odevzdáním přístroje k likvidaci a dopravte je do odděleného sběru. Při likvidaci přístroje s pevně zabudovanými akumulátory je třeba upozornit na to, že přístroj obsahuje akumulátory.

Akumulátor, zabudovaný do tohoto přístroje, nelze k likvidaci vyjmout.



Informace o možnostech likvidace vysloužilého výrobku vám podá obecní nebo městská správa.

Likvidace obalu



Zvolený obalový materiál odpovídá hlediskům ochrany životního prostředí a likvidace a je tudíž recyklovatelný. Již nepotřebný obalový materiál zlikvidujte podle místních platných předpisů.



Obal zlikvidujte ekologicky. Dbejte na označení na různých obalových materiálech a v případě potřeby tyto obaly rozřídte. Obalové materiály jsou označeny zkratkami (a) a číslicemi (b) s následujícím významem: 1–7: plasty, 20–22: papír a lepenka, 80–98: kompozitní materiály.

Záruka společnosti Kompennass Handels GmbH

Vážená zákaznice, vážený zákazník,

na tento přístroj získáváte záruku v trvání 3 let od data zakoupení. V případě závad tohoto výrobku máte zákonná práva vůči prodejci výrobku. Tato zákonná práva nejsou omezena naší níže uvedenou zárukou.

Záruční podmínky

Záruční doba začíná plynout dnem nákupu. Dobře uschovejte pokladní doklad. Tento doklad je potřebný jako důkaz o koupi.

Pokud se do tří let od data zakoupení tohoto výrobku vyskytne vada materiálu nebo výrobní závada, pak Vám podle našeho uvážení výrobek zdarma opravíme, vyměníme nebo uhradíme kupní cenu. Předpokladem této záruky je, že bude během tříleté lhůty předložen vadný přístroj a doklad o koupi (pokladní doklad) a stručně se popíše, v čem závada spočívá a kdy se vyskytla.

Vztahuje-li se na závadu naše záruka, obdržíte zpět buď opravený nebo nový produkt. Opravou nebo výměnou výrobku nezačne plynout nová záruční doba.

Záruční doba a zákonné nároky vyplývající ze závad

Záručním plněním se záruční doba neprodlužuje. To platí i pro vyměněné a opravené součásti. Poškození nebo vady vyskytující se případně již při nákupu se musí oznámit ihned po vybalení. Po uplynutí záruční doby podléhají veškeré opravy zpoplatnění.

Rozsah záruky

Přístroj byl vyroben pečlivě podle přísných směrnic kvality a před expedicí byl svědomitě vyzkoušen.

Záruka se vztahuje na materiálové nebo výrobní vady. Tato záruka se nevztahuje na součásti výrobku, které jsou vystaveny běžnému opotřebení, a proto lze považovat za spotřební díly, nebo na poškození křehkých součástí, jako jsou např. spínače, akumulátory nebo díly, které jsou vyrobeny ze skla.

Tato záruka zaniká, pokud je výrobek poškozen, nebyl řádně používán nebo udržován. Pro zajištění správného používání výrobku se musí přesně dodržovat všechny pokyny uvedené v návodu k obsluze. Účelům použití a úkonům, které se v návodu k obsluze nedoporučují nebo se před nimi varuje, je třeba se bezpodmínečně vyhnout.

Výrobek je určen pouze pro soukromé účely a ne pro komerční použití. Při nesprávném a neodborném používání, při použití násilí a při zásazích, které nebyly provedeny našimi autorizovanými servisními provozovny, záruční nároky zanikají.

Vyřízení v případě záruky

Pro zajištění rychlého Vaší žádosti postupujte podle následujících pokynů:

- Pro všechny dotazy mějte připraven pokladní lístek a číslo výrobku (IAN) 449364_2304 jako doklad o koupi.
- Číslo výrobku naleznete na typovém štítku na výrobku, rytině na výrobku, na titulní straně návodu k obsluze (vlevo dole) nebo na nálepce na zadní nebo spodní straně výrobku.
- Pokud by se měly vyskytovat funkční vady nebo jiné závady, kontaktujte nejprve níže uvedené servisní oddělení **telefonicky** nebo **e-mailem**.
- Výrobek, zaevidovaný jako vadný výrobek pak můžete při přiložení dokladu o nákupu (pokladní lístek) a při uvedení, v čem spočívá vada a kdy k ní došlo, poslat výrobek pro Vás bez poštovního na adresu, kterou Vám oznámí servis.



Na webových stránkách www.lidl-service.com si můžete stáhnout tyto a mnoho dalších příruček, videí o výrobku a instalační software.

Pomocí kódu QR se dostanete přímo na stránku servisu Lidl (www.lidl-service.com) a můžete pomocí zadání čísla výrobku (IAN) 449364_2304 otevřít svůj návod k obsluze.

Servis



Servis Česko

Tel.: 800143873

E-Mail: kompernass@lidl.cz

IAN 449364_2304

Dovozce

Dbejte prosím na to, že následující adresa není adresou servisu. Kontaktujte nejprve uvedený servis.

KOMPERNASS HANDELS GMBH

BURGSTRASSE 21

44867 BOCHUM

NĚMECKO

www.kompernass.com

Spis treści

Wstęp	76
Informacje o niniejszej instrukcji obsługi	76
Zastosowanie zgodne z przeznaczeniem	76
Wskazówki bezpieczeństwa	76
Zakres dostawy i przegląd po transporcie	79
Opis urządzenia	79
Przed uruchomieniem	80
Ładowanie wbudowanego akumulatora	80
Stosowanie akcesoriów	81
Obsługa i eksploatacja	82
Czyszczenie i pielęgnacja	83
Przechowywanie	83
Dane techniczne	84
Zamawianie części zamiennych	84
Utylizacja	85
Utylizacja urządzenia	85
Utylizacja opakowania	86
Gwarancja Kompernaß Handels GmbH	86
Serwis	88
Importer	88

Wstęp

Informacje o niniejszej instrukcji obsługi

Gratulujemy zakupu nowego urządzenia.

Wybrany produkt charakteryzuje się wysoką jakością.



Instrukcja obsługi jest częścią składową produktu. Zawiera ona ważne wskazówki na temat bezpieczeństwa, użytkowania i utylizacji. Przed rozpoczęciem użytkowania produktu zapoznaj się ze wszystkimi wskazówkami dotyczącymi obsługi i bezpieczeństwa. Używaj produktu wyłącznie zgodnie z zamieszczonym tu opisem oraz w podanym zakresie zastosowań. Przekazując produkt osobie trzeciej, dotychczas do niego również całą dokumentację.

Zastosowanie zgodne z przeznaczeniem

Urządzenie przeznaczone jest wyłącznie do stosowania w gospodarstwie domowym do usuwania zabrudzeń w pomieszczeniach. Nie należy używać urządzenia do pielęgnacji ciała ani zwierząt. Urządzenie nie jest przeznaczone do zastosowań komercyjnych ani przemysłowych.

Roszczenia wszelkiego rodzaju, wynikające ze szkód powstałych wskutek użytkowania niezgodnie z przeznaczeniem, przeprowadzenia niefachowych napraw, zmian wprowadzonych bez zezwolenia lub wskutek zastosowania niedopuszczalnych części zamiennych, są wykluczone. Ryzyko ponosi wyłącznie użytkownik.

Wskazówki bezpieczeństwa

⚠ OSTRZEŻENIE! NIEBEZPIECZEŃSTWO OBRAŻEŃ!

- ▶ Przed przystąpieniem do użytkowania należy sprawdzić, czy urządzenie nie ma widocznych uszkodzeń. Nie wolno uruchamiać urządzenia, gdy jest uszkodzone lub spadło na ziemię.
- ▶ Nigdy nie używaj urządzenia, jeśli został uszkodzony kabel, wtyk lub obudowa.
- ▶ Jeśli kabel ładowania lub połączenia urządzenia są uszkodzone, należy zlecić ich wymianę producentowi, jego serwisowi lub osobie o podobnych kwalifikacjach, aby uniknąć niebezpieczeństwa.
- ▶ Stosuj wyłącznie akcesoria zalecane przez producenta urządzenia.

⚠ OSTRZEŻENIE! NIEBEZPIECZEŃSTWO OBRAŻEŃ!

- ▶ To urządzenie może być używane przez dzieci od 8. roku życia oraz przez osoby o zmniejszonych zdolnościach fizycznych, sensorycznych albo umysłowych bądź osoby nieposiadające odpowiedniego doświadczenia i/lub wiedzy, wyłącznie pod nadzorem lub po przeszkoleniu w zakresie bezpiecznego użytkowania urządzenia oraz potencjalnych zagrożeń. Dzieciom nie wolno bawić się urządzeniem. Dzieciom bez opieki osób dorosłych nie wolno czyścić ani konserwować urządzenia.
- ▶ Urządzenia nie wolno zanurzać w wodzie ani w innej cieczy.
- ▶ Nigdy nie otwieraj obudowy urządzenia. Naprawy i wymiany części zlecaj wyłącznie serwisowi lub uprawnionemu elektrykowi, stosując tylko oryginalne części zamienne.
- ▶ Włosy, luźne ubrania i wszystkie części ciała należy trzymać z dala od ruchomych części podczas pracy urządzenia.
- ▶ Używaj tego urządzenia tylko w sposób opisany w niniejszej instrukcji obsługi. Nie używaj urządzenia do innych celów. Nieprawidłowe użycie urządzenia grozi obrażeniami.
- ▶ Wyłącz urządzenie przed czyszczeniem oraz przed wymianą akcesoriów.

UWAGA! SZKODY MATERIALNE!

- ▶ Zwróć uwagę na to, aby kabel ładowania nie był mocno naprężony ani załamany.
- ▶ Nie wolno wystawiać urządzenia na bezpośrednie działanie promieni słonecznych ani wysokich temperatur. W przeciwnym wypadku może dojść do przegrzania urządzenia i powstania nieodwracalnych uszkodzeń.
- ▶ Podczas ładowania urządzenie może się nagrzać. Na czas ładowania ustaw urządzenie w dobrze wentylowanym miejscu i nie przykrywaj go.
- ▶ W przypadku stwierdzenia nietypowych odgłosów, zapachu spalenizny lub pojawiania się dymu niezwłocznie wyłącz urządzenie i odłącz wszystkie podłączone kable. Przed ponownym użyciem urządzenie należy oddać do sprawdzenia przez specjalistę.
- ▶ Produkt jest wyposażony w akumulator litowo-jonowy lub jest on dołączony do produktu. Nie wrzucaj akumulatora do ognia ani nie narażaj go na działanie wysokich temperatur. Niebezpieczeństwo eksplozji!
- ▶ Akumulator w tym urządzeniu jest niewymienny.

Zakres dostawy i przegląd po transporcie

- ◆ Wyjmij wszystkie elementy urządzenia oraz instrukcję obsługi z opakowania.
- ◆ Usuń wszelkie opakowania oraz folie i naklejki.

Zakres dostawy obejmuje następujące elementy (ilustracje - patrz rozkładana okładka):

- Szczotka do czyszczenia
- Nasadka szczotkowa szeroka
- Nasadka szczotkowa wąska
- Uchwyt nakładki z zaczepem na rzep
- Nasadki gąbki do czyszczenia (dwie nakładki)
- Kabel ładowania (USB-A na USB-C)
- Instrukcja obsługi (bez ilustracji)

WSKAZÓWKA

- ▶ Urządzenie należy sprawdzić pod kątem kompletności dostawy i widocznych uszkodzeń.
- ▶ W przypadku niekompletnej dostawy bądź wystąpienia uszkodzeń wskutek wadliwego opakowania lub transportu należy skontaktować się z infolinią serwisową (patrz rozdział **Serwis**).

Opis urządzenia

(Rysunki - patrz rozkładana okładka)

- ❶ Wskaźnik stanu naładowania akumulatora
- ❷ Włącznik/wyłącznik ①
- ❸ Rękojeść
- ❹ Gniazdo USB-C
- ❺ Nasadka gąbki do czyszczenia 1 (nakładka zgrubna)
- ❻ Nasadka gąbki do czyszczenia 2 (nakładka delikatna)
- ❼ Kabel ładowania (USB-A na USB-C)
- ❽ Uchwyt nakładki z zaczepem na rzep
- ❾ Nasadka szczotkowa wąska
- ❿ Nasadka szczotkowa szeroka
- ⓫ Uchwyt nasadki

Przed uruchomieniem

Ładowanie wbudowanego akumulatora

UWAGA! SZKODY MATERIALNE!

- ▶ Ze względu na duży pobór prądu, do ładowania urządzenia zaleca się stosowanie zasilacza sieciowego USB (nie znajduje się w zestawie). Nie ładuj urządzenia z gniazda USB komputera lub notebooka.
- ▶ Do ładowania urządzenia należy używać wyłącznie zasilacza USB o II klasie ochrony, który jest dopuszczony do użytku z urządzeniami gospodarstwa domowego (napięcie wyjściowe 5 V, maks. 2 A).
- ▶ Do ładowania używaj wyłącznie dostarczonego wraz z urządzeniem kabla ładowania USB **7**.
- ▶ Po zakończeniu ładowania odłącz kabel ładowania USB **7** od urządzenia.

WSKAZÓWKA

- ▶ Przed rozpoczęciem korzystania z urządzenia należy w pełni naładować wbudowany akumulator.
- ▶ Czas ładowania wynosi ok. 1,5 godzin przy prądzie ładowania 2 A. W pełni naładowany akumulator umożliwia działanie urządzenia przez czas maks. 60 minut.

1. Upewnij się, że urządzenie jest wyłączone. Aby wyłączyć urządzenie, naciśnij włącznik/wyłącznik **1** **2**.
2. Podłącz wtyk USB-A kabla ładowania USB **7** do odpowiedniego zasilacza sieciowego USB (patrz rys. 1). Podłącz zasilacz sieciowy USB do gniazda elektrycznego.
3. Podłącz wtyk USB-C kabla ładowania USB **7** do gniazda USB-C **4** urządzenia (patrz rys. 1). Wskaźnik stanu naładowania akumulatora **1** zaświeci się na czerwono i rozpoczyna się ładowanie.

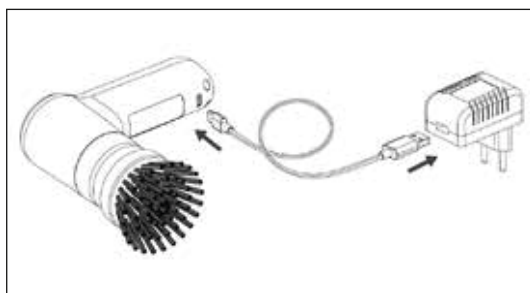

Rys. 1

4. Wskaźnik stanu naładowania akumulatora **1** zaświeci się na zielono, gdy wewnętrzny akumulator zostanie naładowany.
5. Odłącz kabel ładowania USB **7** od gniazda USB-C **4** urządzenia.

Stosowanie akcesoriów

⚠ OSTRZEŻENIE! NIEBEZPIECZEŃSTWO OBRAŻEŃ!

- Zmieniaj nasadki **8/9/10** i nasadki gąbki do czyszczenia (nakładka zgrubna/delikatna) **5/6** tylko wtedy, gdy urządzenie jest wyłączone.

W zestawie znajdują się dwie nasadki szczotkowe **9/10** oraz dwie nasadki gąbki do czyszczenia (nakładka zgrubna/delikatna) **5/6** (do uchwytu nakładki **8**). Zależnie od potrzeb wybierz pasującą nasadkę szczotkową **9/10** lub odpowiednią nasadkę gąbki do czyszczenia **5/6**:

Szeroka nasadka szczotkowa

Szerokiej nasadki szczotkowej **10** używaj do czyszczenia dużych, równych powierzchni, jak np. podłogi i ściany.

Wąska nasadka szczotkowa

Wąskiej nasadki szczotkowej **9** używaj do czyszczenia nierównych powierzchni, jak np. umywalki, armatura oraz miejsc trudno dostępnych, jak np. szczeliny, narożniki i fugi.

Nasadka gąbki do czyszczenia 1 (nakładka zgrubna)

Nasadki gąbki do czyszczenia 1 (nakładka zgrubna) **5** używaj do czyszczenia garnków, patelni lub kuchenek z mocno przylegającymi, trudnymi do usunięcia zanieczyszczeniami.

Nasadka gąbki do czyszczenia 2 (nakładka delikatna)

Używaj nasadki gąbki do czyszczenia 2 (nakładka delikatna) **6** do czyszczenia garnków, patelni lub kuchenek z pozwalających się łatwo usunąć zanieczyszczeń oraz do czyszczenia powierzchni ze szkła lub tworzywa sztucznego.

Zakładanie/zdejmowanie nasadek

- ◆ Wsuń żądaną nasadkę **8/9/10** na uchwyt nasadki **11**, aż się wyczulalnie zatrzaśnie (patrz rys. 2). Zwróć przy tym uwagę, aby obie blokady na uchwycie nasadki **11** weszły w pasujące wycięcia na nasadce **8/9/10**.
- ◆ Aby zdjąć nasadkę **8/9/10**, ściągnij ją z uchwytu nasadki **11**, używając pewnej siły (patrz rys. 3).

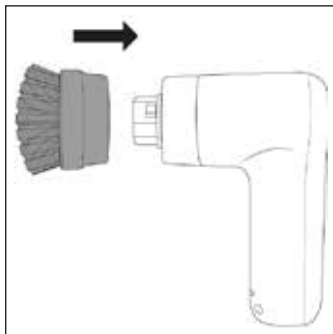

Rys. 2



Rys. 3

Zakładanie/zdejmowanie nasadek gąbki do czyszczenia (nakładek)

Nasadki gąbki do czyszczenia (nakładka zgrubna/delikatna) 5/6 mocowane są na uchwycie nakładki 8. Posiada on zaczepy na rzepy, dzięki którym można szybko i łatwo zakładać i zdejmować nasadki gąbki do czyszczenia 5/6.

- ◆ Dociśnij nasadkę gąbki do czyszczenia 5/6 do uchwytu nakładki 8. Zwróć uwagę na to, aby nasadka gąbki do czyszczenia 5/6 była przymocowana mocno i na środku uchwytu nakładki 8 (patrz rys. 4).
- ◆ Aby zdjąć nasadkę gąbki do czyszczenia 5/6, unieś ją nieco z boku i zdejmij następnie z uchwytu nakładki 8 (patrz rys. 5).
- ◆ Po użyciu wyczyść uchwyt nakładek 8, zanim założysz ponownie nasadkę gąbki do czyszczenia 5/6.

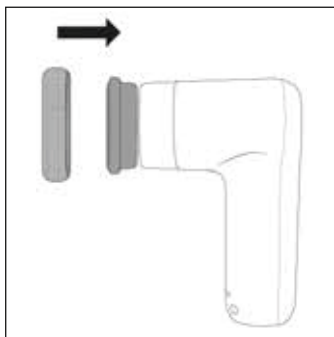

Rys. 4

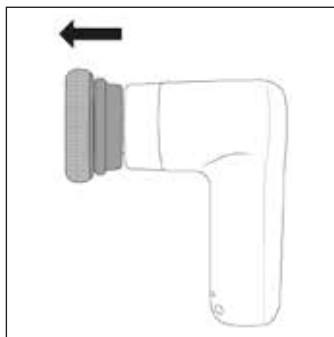

Rys. 5

Obsługa i eksploatacja

UWAGA! SZKODY MATERIALNE!

- ▶ Nie używaj środków szorujących powierzchnię. Mogłyby one bezpowrotnie uszkodzić powierzchnię.
- ▶ Twarde włosie nasadek szczotkowych 9/10 i szorstka nasadka gąbki do czyszczenia 5 mogą zadrapać lub uszkodzić wrażliwe powierzchnie, jak szkło, lakiery samochodowe, stal szlachetna, miedź, drewno itp. Przed użyciem przetestuj najpierw nasadki szczotkowe 9/10 oraz szorstką nasadkę gąbki do czyszczenia 5 w niewidocznym miejscu czyszczonego obszaru.

WSKAZÓWKA

- ▶ Używaj urządzenia z wodą, a przy większych zabrudzeniach z łagodnym środkiem czyszczącym. Nanieś go bezpośrednio na nasadkę szczotkową 9/10 lub na nasadkę gąbki do czyszczenia 5/6 i/lub na czyszczony obszar, zanim włączysz urządzenie.

WSKAZÓWKA

- ▶ Po każdym użyciu czyść urządzenie oraz używane nasadki **5/6/8/9/10** w sposób opisany w rozdziale **Czyszczenie i pielęgnacja**.
- ◆ Trzymaj urządzenie tuż nad czyszczonym obszarem.
- ◆ Włącz urządzenie, naciskając włącznik/wyłącznik **1 2**.
- ◆ Poprowadź nasadkę szczotkową **9/10** lub nasadkę gąbki do czyszczenia **5/6** z lekkim naciskiem po czyszczonym obszarze. W razie potrzeby, w trakcie używania urządzenia, nanieś więcej wody i/lub środka czyszczącego na czyszczony obszar.
- ◆ Po użyciu wyłącz urządzenie, naciskając ponownie włącznik/wyłącznik **1 2**.

Czyszczenie i pielęgnacja

OSTRZEŻENIE! NIEBEZPIECZEŃSTWO PORAŻENIA PRĄDEM ELEKTRYCZNYM!

- ▶  Podczas czyszczenia nie wolno zanurzać rękojeści **3** w wodzie.





UWAGA! SZKODY MATERIALNE!

- ▶ Nie wolno czyścić urządzenia rozpuszczalnikami, alkoholem ani ściernymi środkami czyszczącymi. Mogą one uszkodzić powierzchnie urządzenia wykonane z tworzywa sztucznego.
- ◆ Wyczyść rękojeść **3** miękką szmatką. Do oczyszczenia przyschniętych zabrudzeń nanieś na szmatkę delikatny środek do mycia naczyń.
- ◆ Umyj nasadki **5/6/8/9/10** pod bieżącą wodą, używając również łagodnego środka czyszczącego. Następnie wypłucz nasadki **5/6/8/9/10** dokładnie czystą wodą.
- ◆ Pozostaw rękojeść **3**, nasadki **5/6/8/9/10** do wyschnięcia, zanim ich ponownie użyjesz lub schowasz do przechowywania.

Przechowywanie

- ◆ Urządzenie wraz z akcesoriami należy przechowywać w suchym i suchym miejscu, bez bezpośredniego nasłonecznienia.

Dane techniczne

Napięcie wejściowe/prąd wejściowy	5 V  (prąd stały), 2 A max. (przez gniazdo USB-C)
Gniazdo USB	USB-C
Wbudowany akumulator (litowo-jonowy)	4 V  (prąd stały), 2000 mAh
Klasa ochronności	III /  (Ochrona przez niskie napięcie)
Stopień ochrony	IPX5 (ochrona przed strumieniem wody ze wszystkich stron)
Odłączane zasilanie napięciowe	
Czas pracy przy pełnym naładowaniu akumulatora	ok. 60 minut
Czas ładowania	ok. 1,5 godzin

Zamawianie części zamiennych

Części zamienne dla tego produktu można zamawiać przez cały czas w Internecie na stronie www.kompernass.com.



Zeskanuj ten kod QR za pomocą swojego smartfonu lub tabletu.

Za pomocą tego kodu QR możesz przejść bezpośrednio do naszej strony internetowej www.kompernass.com i przeglądać oraz zamawiać dostępne części zamienne dla tego urządzenia.

WSKAZÓWKA

- ▶ W przypadku problemów z zamówieniem online można skontaktować się z naszym centrum serwisowym telefonicznie lub mailowo (patrz rozdział **Serwis**).
- ▶ Składając zamówienie prosimy zawsze podawać numer artykułu (np. **449364_2304**), który znajduje się na stronie tytułowej niniejszej instrukcji obsługi.
- ▶ Należy pamiętać, że nie dla wszystkich krajów dostawy jest możliwe zamówienie części zamiennych przez Internet.

Utylizacja

Dotyczy wyłącznie Francji:



Produkt, opakowanie nadają i instrukcja obsługi się do recyklingu, podlegają rozszerzonej odpowiedzialności producenta i są zbierane selektywnie.

Utylizacja urządzenia



Widoczny obok symbol przekreślonego pojemnika na kółkach na śmieci oznacza, że urządzenie to podlega postanowieniom dyrektywy 2012/19/EU. Dyrektywa ta stanowi, że zużytego urządzenia nie wolno wyrzucać wraz ze zwykłymi odpadami domowymi, lecz należy je oddać do wyspecjalizowanych punktów zbiórki odpadów, centrów recyklingu lub zakładów utylizacji odpadów.

Utylizacja jest dla użytkownika bezpłatna. Chroń środowisko i usuwaj odpady w prawidłowy sposób.

Zużyty sprzęt może mieć szkodliwy wpływ na środowisko i zdrowie ludzi z uwagi na potencjalną zawartość niebezpiecznych substancji, mieszanin oraz części składowych. Gospodarstwo domowe spełnia ważną rolę w przyczynianiu się do ponownego użycia i odzysku surowców wtórnych, w tym recyklingu zużytego sprzętu. Na tym etapie kształtuje się postawy, które wpływają na zachowanie wspólnego dobra jakim jest czyste środowisko naturalne.

Jeśli stare urządzenie zawiera dane osobowe, użytkownik jest odpowiedzialny za ich usunięcie przed zwrotem urządzenia.

Jeśli jest to możliwe bez niszczenia starego urządzenia, przed oddaniem go do utylizacji należy wyjąć z niego zużyte baterie lub akumulatory i przekazać je do oddzielnego punktu zbiórki. W przypadku zainstalowanych na stałe akumulatorów, przekazując do utylizacji należy zwrócić uwagę, że urządzenie zawiera wbudowany akumulator.

Wbudowanego akumulatora w tym urządzeniu nie można wyjąć w celu oddania go oddzielnie do utylizacji.



Informacje na temat możliwości utylizacji wysłużonego urządzenia można uzyskać w urzędzie gminy lub miasta.

Utylizacja opakowania



Materiały opakowaniowe są przyjazne dla środowiska i można je poddać procesowi recyklingu. Zbędne materiały opakowaniowe należy usuwać zgodnie z lokalnymi przepisami.



Opakowania należy utylizować w sposób przyjazny dla środowiska. Przestrzegaj oznaczeń umieszczonych na różnych materiałach opakowaniowych i w razie potrzeby zutylizuj je zgodnie z zasadami segregacji odpadów. Materiały opakowaniowe są oznaczone skrótami (a) i cyframi (b) w następujący sposób: 1–7: tworzywa sztuczne, 20–22: papier i tektura, 80–98: kompozyty.

Gwarancja Kompernaß Handels GmbH

Szanowny Kliencie,

To urządzenie objęte jest 3-letnią gwarancją, licząc od daty zakupu. W przypadku wad tego produktu, masz gwarantowane ustawowo prawa w stosunku sprzedawcy. Te ustawowe prawa nie są ograniczone przez nasze opisane poniżej warunki gwarancji.

Warunki gwarancji

Okres gwarancji rozpoczyna się od daty zakupu. Należy zachować paragon. Jest on wymagany jako dowód zakupu.

Jeżeli w ciągu trzech lat od daty zakupu produktu ujawni się w nim wada materiałowa lub produkcyjna, produkt zostanie wedle naszego uznania nieodpłatnie naprawiony, wymieniony na nowy lub zostanie zwrócona jego cena. Warunkiem spełnienia tego świadczenia gwarancyjnego jest dostarczenie w trakcie tego trzyletniego okresu uszkodzonego urządzenia wraz z dowodem zakupu (paragonem) oraz krótkim opisem wady i daty jej wystąpienia.

Jeżeli wada jest objęta naszą gwarancją, otrzymasz z powrotem naprawiony lub nowy produkt. Zgodnie z art. 581 §1 polskiego kodeksu cywilnego wraz z wymianą produktu lub jego istotnej części rozpoczyna się nowy okres gwarancyjny.

Okres gwarancji i ustawowe roszczenia gwarancyjne

Wykonanie usługi gwarancyjnej nie przedłuża okresu gwarancji. Dotyczy to również wymienionych i naprawionych części. Wszelkie szkody i wady wykryte w chwili zakupu należy zgłosić bezpośrednio po rozpakowaniu urządzenia. Po upływie okresu gwarancji wszelkie naprawy są wykonywane odpłatnie.

Zakres gwarancji

Urządzenie zostało starannie wyprodukowane i poddane przed wysyłką skrupulatnej kontroli jakości. Gwarancja obejmuje wady materiałowe lub produkcyjne. Niniejsza gwarancja nie obejmuje części produktu, podlegających normalnemu zużyciu, ani uszkodzeń części łatwo łamliwych, np. przełączników, akumulatorów, lub części wykonanych ze szkła.

Niniejsza gwarancja traci swoją ważność, jeśli produkt został uszkodzony, nie używano go prawidłowo lub nie serwisowano należycie. W celu zapewnienia prawidłowego stosowania produktu należy ściśle przestrzegać wszystkich instrukcji wymienionych w instrukcjach obsługi. Należy bezwzględnie unikać zastosowania oraz postępowania, których odradza się w instrukcji obsługi lub przed którymi się w niej ostrzega.

Produkt przeznaczony jest wyłącznie do użytku domowego, a nie do zastosowań komercyjnych. Niewłaściwe użytkowanie urządzenia, używanie go w sposób niezgodny z jego przeznaczeniem, użycie siły lub ingerencja w urządzenie, dokonywana poza naszymi autoryzowanymi punktami serwisowymi, powodują utratę gwarancji.

Realizacja zobowiązań gwarancyjnych

W celu zapewnienia szybkiego załatwienia sprawy, postępuj zgodnie z poniższymi wskazówkami:

- W przypadku wszelkich pytań przygotuj paragon fiskalny oraz numer artykułu (IAN) 449364_2304 jako dowód zakupu.
- Numer artykułu można znaleźć na tabliczce znamionowej na produkcie, wygrawerowany na urządzeniu, zapisany na stronie tytułowej instrukcji obsługi (w dolnym lewym rogu) lub na naklejce z tyłu bądź na spodzie urządzenia.
- W przypadku wystąpienia błędów działania lub innych wad, prosimy o kontakt z odpowiednim działem serwisu **telefonicznie** lub **przez e-mail**.
- Zarejestrowany jako wadliwy produkt możesz wtedy wraz z dołączonym dowodem zakupu (paragonem) oraz opisem i datą wystąpienia usterki wystąpić nieodpłatnie na przekazany wcześniej adres serwisu.



Na stronie www.lidl-service.com możesz pobrać te i wiele innych instrukcji, filmów o produktach oraz oprogramowanie instalacyjne.

Za pomocą tego kodu QR możesz przejść bezpośrednio na stronę serwisu Lidl (www.lidl-service.com), gdzie możesz otworzyć instrukcję obsługi, wpisując numer artykułu (IAN) 449364_2304.

Serwis

PL

Serwis Polska

Tel.: 22 397 4996

E-Mail: kompernass@lidl.pl

IAN 449364_2304

Importer

Pamiętaj, że poniższy adres nie jest adresem serwisu.

Skontaktuj się najpierw z odpowiednim punktem serwisowym.

KOMPERNASS HANDELS GMBH

BURGSTRASSE 21

44867 BOCHUM

NIEMCY

www.kompernass.com

Obsah

Úvod	90
Informácie o tomto návode na obsluhu	90
Používanie podľa určenia	90
Bezpečnostné pokyny	90
Rozsah dodávky a kontrola po preprave	93
Opis prístroja	93
Pred uvedením do prevádzky	94
Nabíjanie interného akumulátora	94
Používanie príslušenstva	95
Obsluha a prevádzka	96
Čistenie a starostlivosť	97
Uskladnenie	97
Technické údaje	98
Objednávanie náhradných dielov	98
Likvidácia	99
Likvidácia prístroja	99
Likvidácia obalu	99
Záruka spoločnosti Kompnass Handels GmbH	100
Servis	101
Dovozca	101

Úvod

Informácie o tomto návode na obsluhu

Srdečne vám gratulujeme ku kúpe vášho nového prístroja. Tuto kúpou ste sa rozhodli pre výrobok vysokej kvality.



Návod na obsluhu je súčasťou tohto výrobku. Obsahuje dôležité upozornenia týkajúce sa bezpečnosti, používania a likvidácie. Pred použitím výrobku sa oboznámte so všetkými pokynmi na obsluhu a bezpečnostnými pokynmi. Výrobok používajte iba podľa opisu a v uvedených oblastiach použitia. Pri postúpení výrobku tretej osobe odovzdajte spolu s ním aj všetky dokumenty.

Používanie podľa určenia

Prístroj je určený na uvoľňovanie nečistôt v interiéri v súkromných domácnostiach. Prístroj nepoužívajte na ošetrovanie tela alebo zvierat. Prístroj nie je určený na používanie v komerčných alebo priemyselných oblastiach.

Nároky akéhokoľvek druhu za škody spôsobené nesprávnym používaním, neodbornými opravami, nepovolenými zmenami alebo používaním nepovolených náhradných dielov sú vylúčené. Riziko nesie výlučne používateľ.

Bezpečnostné pokyny

⚠ VÝSTRAHA! NEBEZPEČENSTVO PORANENIA!

- ▶ Pred použitím skontrolujte viditeľné poškodenia prístroja. Neuvádzajte do prevádzky poškodený prístroj ani prístroj, ktorý predtým spadol na zem.
- ▶ Nepoužívajte prístroj, ak je poškodený kábel, zástrčka alebo kryt.
- ▶ Pri poškodení nabíjacieho kábla alebo prípojok prístroja nechajte tieto vymeniť výrobcom, jeho zákazníckym servisom alebo podobne kvalifikovanou osobou, aby ste zabránili ohrozeniam.
- ▶ Používajte iba diely príslušenstva, ktoré odporúča výrobca.

⚠ VÝSTRAHA! NEBEZPEČENSTVO PORANENIA!

- ▶ Tento prístroj môžu používať deti staršie ako 8 rokov a tiež osoby so zníženými fyzickými, senzorickými alebo mentálnymi schopnosťami, prípadne s nedostatočnými skúsenosťami alebo znalosťami, ak sú pod dohľadom alebo ak boli dostatočne poučené o bezpečnom používaní prístroja a pochopili z toho vyplývajúce riziká. Deti sa s prístrojom nesmú hrať. Deti nesmú vykonávať čistenie a používateľskú údržbu bez dohľadu.
- ▶ Nikdy neponárajte prístroj do vody ani do iných kvapalín.
- ▶ Prístroj nikdy neotvárajte. Opravy alebo výmeny dielov smú vykonávať výlučne servisné opravovne alebo odborný elektrikár.
- ▶ Nepribližujte sa vlasmi, voľným oblečením ani žiadnymi časťami tela k dosahu pohyblivých častí prístroja, keď je v prevádzke.
- ▶ Tento prístroj používajte iba tak, ako je opísané v tomto návode na obsluhu. Výrobok nepoužívajte na iné účely. Pri nesprávnom používaní prístroja hrozí nebezpečenstvo poranenia.
- ▶ Prístroj vypnite, skôr ako ho vyčistíte a skôr ako vymeníte diely príslušenstva.

POZOR! VECNÉ ŠKODY!

- ▶ Dávajte pozor na to, aby nabíjací kábel nebol napnutý ani zalomený.
- ▶ Prístroj nevystavujte priamemu slnečnému žiareniu ani vysokým teplotám. Inak môže dôjsť k jeho prehriatiu a neopraviteľnému poškodeniu.
- ▶ Počas nabíjania sa prístroj môže zohrievať. Počas nabíjania postavte prístroj na dobre vetrané miesto a neprikrývajte ho.
- ▶ Ak zacítite zápach ohňa alebo zistíte vznik dymu, prístroj okamžite vypnite a vťahnite všetky káblivé spojenia zo zariadenia. Pred ďalším použitím nechajte prístroj skontrolovať kvalifikovaným odborníkom.
- ▶ Výrobok je vybavený lítiovo-iónovým akumulátorom, resp. je priložený k výrobku. Akumulátor nehádzte do ohňa a nevystavujte ho vysokým teplotám. Hrozí nebezpečenstvo výbuchu!
- ▶ Akumulátor v tomto prístroji nie je možné vymeniť.

Rozsah dodávky a kontrola po preprave

- ◆ Vyberte z obalu všetky diely prístroja a návod na obsluhu.
- ◆ Odstráňte všetky obalové materiály, ako aj prípadné fólie a nálepky.

Rozsah dodávky sa skladá z nasledujúcich komponentov (obrázky sú na roztváratej strane):

- Čistiaca kefka
- Kefový nadstavec široký
- Kefový nadstavec úzky
- Držiak podložky s upínacím hákom
- Nadstavce na špongiu na drhnutie (dve podložky)
- USB nabíjací kábel (USB-A na USB-C)
- Návod na obsluhu (bez obrázku)

UPOZORNENIE

- ▶ Skontrolujte kompletnosť dodávky a viditeľné poškodenia.
- ▶ V prípade nekompletnej dodávky alebo poškodení spôsobených nedostatočným balením alebo prepravou sa obráťte na zákaznícku linku servisu (pozri kapitolu **Servis**).

Opis prístroja

(Obrázky pozri na roztváratej strane)

- 1 Indikátor nabitia akumulátora
- 2 Spínač ZAP/VYP ⓘ
- 3 Ručný diel
- 4 USB-C prípojka
- 5 Nadstavec na špongiu na drhnutie 1 (drsna podložka)
- 6 Nadstavec na špongiu na drhnutie 2 (jemná podložka)
- 7 USB nabíjací kábel (USB-A na USB-C)
- 8 Držiak podložky s upínacím hákom
- 9 Kefový nadstavec úzky
- 10 Kefový nadstavec široký
- 11 Držiak nadstavca

Pred uvedením do prevádzky

Nabíjanie interného akumulátora

POZOR! VECNÉ ŠKODY!

- ▶ Z dôvodu vysokého odberu prúdu sa na nabíjanie prístroja musí použiť USB sieťový adaptér (nie je súčasťou dodávky). Prístroj nenabíjajte cez USB prípojku počítača alebo notebooku.
- ▶ Na nabíjanie zariadenia používajte iba USB napájací adaptér s triedou ochrany II, ktorý je schválený pre použitie s domácimi spotrebičmi (výstupné napätie 5 V, max. 2 A).
- ▶ Na nabíjanie prístroja používajte výlučne dodaný USB nabíjací kábel 7.
- ▶ Po ukončení procesu nabíjania odpojte USB nabíjací kábel 7.

UPOZORNENIE

- ▶ Integrovaný akumulátor pred použitím prístroja úplne nabite.
- ▶ Čas nabíjania činí cca 1,5 hodín pri nabíjacom prúde 2 A. Pri plne nabitom akumulátore je možná prevádzková doba až do 60 minút.

1. Uistite sa, že je prístroj vypnutý. Na vypnutie prístroja stlačte spínač ZAP/VYP ① 2.
2. USB-A konektor USB nabíjacieho kábla 7 spojte s USB sieťovým adaptérom (pozri obr. 1). Zastrčte USB sieťový adaptér do sieťovej zásuvky.
3. Spojte USB-C konektor USB nabíjacieho kábla 7 s USB-C prípojkou 4 prístroja (pozri obr. 1). Indikátor nabitia akumulátora 1 svieti červeno a začína proces nabíjania.

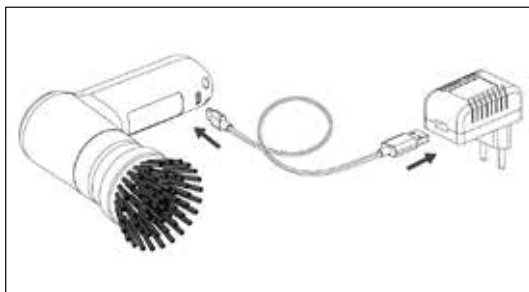

Obr. 1

4. Indikátor nabitia akumulátora 1 svieti zeleno, hneď ako je interný akumulátor nabitý.
5. Odstráňte USB nabíjací kábel 7 z USB-C prípojky 4 prístroja.

Používanie príslušenstva

⚠ VÝSTRAHA! NEBEZPEČENSTVO PORANENIA!

- Nadstavce **8/9/10** a nadstavce na špongiu na drhnutie (drsňá/jemná podložka) **5/6** vymieňajte iba vtedy, keď je prístroj vypnutý.

Súčasťou dodávky sú dva kefové nadstavce **9/10**, ako aj dva nadstavce na špongiu na drhnutie (drsňá/jemná podložka) **5/6** (pre držiak podložky **8**). Zvoľte podľa potreby vhodný kefový nadstavec **9/10**, resp. nadstavec na špongiu na drhnutie **5/6**:

Široký kefový nadstavec

Široký kefový nadstavec **10** používajte na čistenie veľkých, rovných plôch, ako napr. podlahy a steny.

Úzky kefový nadstavec

Úzky kefový nadstavec **9** používajte na čistenie nerovných plôch, ako napr. umývadlá, armatúry, ako aj ťažko prístupných miest, ako napr. štrbiny rohy a škáry.

Nadstavec na špongiu na drhnutie 1 (drsňá podložka)

Nadstavec na špongiu na drhnutie 1 (drsňá podložka) **5** používajte na čistenie hrncov, panvíc alebo varných miest so silne prichytenými, ťažko odstrániteľnými nečistotami.

Nadstavec na špongiu na drhnutie 2 (jemná podložka)

Nadstavec na špongiu na drhnutie 2 (jemná podložka) **6** používajte na čistenie hrncov, panvíc alebo varných miest s ľahko odstrániteľnými nečistotami, ako aj na čistenie povrchov zo skla alebo plastu.

Nasadenie/odobratie nadstavcov

- ◆ Zasuňte želaný nadstavec **8/9/10** na držiak nadstavca **11**, až počuteľne zaskočí (pozri obr. 2). Dávajte pritom pozor na to, aby obidve aretácie na držiaku nadstavca **11** vkĺzli do vhodných výrezov na nadstavci **8/9/10**.
- ◆ Aby bolo možné odstrániť nadstavec **8/9/10**, stiahnite tento s trochou sily z držiaka nadstavca **11** (pozri obr. 3).

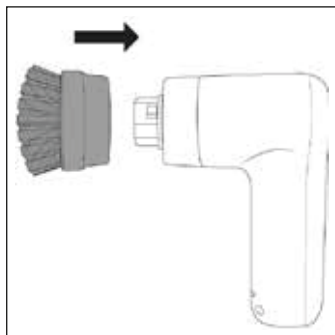

Obr. 2



Obr. 3

Nasadenie/odoberatie nadstavcov na špongiu na drhnutie (podložiek)

Nadstavce na špongiu na drhnutie (drsna/jemná podložka) 5/6 sa pripevnia na držiak podložky 8. Ten obsahuje upínací hák, takže nadstavce na špongiu na drhnutie 5/6 sa môžu rýchlo a jednoducho upevniť a znova odstrániť.

- ◆ Nadstavec na špongiu na drhnutie 5/6 pritlačte pevne na držiak podložky 8. Dbajte na to, aby nadstavec na špongiu na drhnutie 5/6 sedel pevne a v strede na držiaku podložky 8 (pozri obr. 4).
- ◆ Nadstavec na špongiu na drhnutie 5/6 odoberte tak, že ho na jednej strane trochu nadvihnete a stiahnete z držiaka podložky 8 (pozri obr. 5).
- ◆ Držiak podložky 8 po použití vyčistite, skôr ako naň znova nasadíte nadstavec na špongiu na drhnutie 5/6.

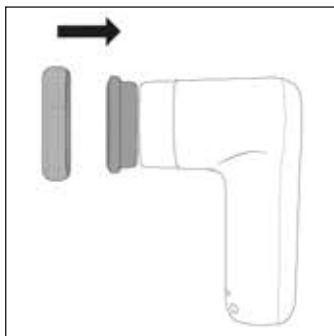

Obr. 4

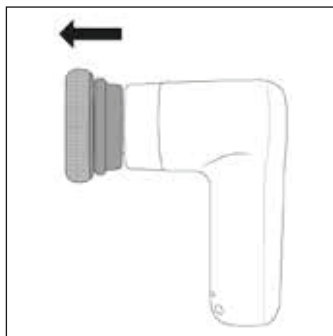

Obr. 5

Obsluha a prevádzka

POZOR! VECNÉ ŠKODY!

- ▶ Nepoužívajte žiadne abrazívne prostriedky. Mohli by neopraviteľne poškodiť čistený povrch.
- ▶ Tvrdé štetiny kefových nadstavcov 9/10 a drsný nadstavec na špongiu na drhnutie 5 môžu poškrabať alebo poškodiť citlivé povrchy, ako je sklo, automobilové laky, ušľachtilá oceľ, meď, drevo atď. Kefové nadstavce 9/10 a drsný nadstavec na špongiu na drhnutie 5 pred použitím najprv otestujte na nenápadnom mieste čisteného povrchu.

UPOZORNENIE

- ▶ Prístroj používajte s vodou a v prípade silných znečistení s jemným čistiacim prostriedkom. Dajte ho priamo na kefový nadstavec 9/10, resp. na nadstavec na špongiu na drhnutie 5/6 a/alebo na čistené miesto, skôr ako zapnete prístroj.
- ▶ Po každom použití vyčistite prístroj a použité nadstavce 5/6/8/9/10, ako je opísané v kapitole **Čistenie a starostlivosť**.

- ◆ Prístroj podržte tesne nad čistenou oblasťou.
- ◆ Prístroj zapnite tak, že stlačíte spínač ZAP/VYP ① ②.
- ◆ Kefový nadstavec ⑨/⑩, resp. nadstavec na špongiu na drhnutie ⑤/⑥ ved'te s ľahkým tlakom cez čistené miesto. V prípade potreby dajte počas používania na čistenú oblasť viac vody a/alebo čistiaceho prostriedku.
- ◆ Po použití prístroj vypnete tak, že stlačíte znova spínač ZAP/VYP ① ②.

Čistenie a starostlivosť

VÝSTRAHA! NEBEZPEČENSTVO ZÁSAHU ELEKTRICKÝM PRÚDOM!

- ▶  Pri čistení neponárajte ručný diel ③ do vody.

POZOR! VECNÉ ŠKODY!

- ▶ Prístroj nečistíte pomocou rozpúšťadiel, alkoholu alebo abrazívnych čistiacich prostriedkov. Môžu poškodiť plastové povrchy prístroja.
- ◆ Ručný diel ③ vyčistíte vlhkou utierkou. Pri odolných nečistotách dajte na vlhkú utierku trochu jemného prostriedku na umývanie riadu.
- ◆ Nadstavce ⑤/⑥/⑧/⑨/⑩ umyte pod tečúcou vodou a s jemným čistiacim prostriedkom. Následne dôkladne opláchnite nastavce ⑤/⑥/⑧/⑨/⑩ čistou vodou.
- ◆ Ručný diel ③ a nastavce ⑤/⑥/⑧/⑨/⑩ nechajte vysušiť, skôr ako ich znova použijete alebo uložíte.

Uskladnenie

- ◆ Prístroj spolu s príslušenstvom uskladnite na čistom a suchom mieste, bez priameho slnečného žiarenia.

Technické údaje

Vstupné napätie/vstupný prúd	5 V \equiv (jednosmerný prúd), 2 A max. (cez USB-C prípojku)
USB prípojka	USB-C
Integrovaný akumulátor (lítiový-iónový)	4 V \equiv (jednosmerný prúd), 2000 mAh
Trieda ochrany	III / \diamond (ochrana nízkym napätím)
Krytie	IPX5 (ochrana proti striekajúcej vode zo všetkých smerov)
Odnímateľný zdroj napätia	
Prevádzková doba pri plnom nabití akumulátora	cca 60 minút
Čas nabíjania	cca 1,5 hodín

Objednávanie náhradných dielov

Náhradné diely pre tento výrobok si môžete trvalo pohodlne doobjednať na internete na stránke www.kompernass.com.



Naskenujte si tento QR kód pomocou smartfónu alebo tabletu.

Pomocou QR kódu sa dostanete priamo na našu webovú stránku www.kompernass.com a môžete si prezrieť a objednať náhradné diely dostupné pre tento prístroj.

UPOZORNENIE

- ▶ Ak by ste mali problémy s online objednávkou, môžete sa obrátiť telefonicky alebo e-mailom na naše servisné centrum (pozri kapitolu **Servis**).
- ▶ Pri objednávke vždy uveďte číslo výrobku (napr. **449364_2304**), ktoré môžete nájsť na titulnej strane tohto návodu na obsluhu.
- ▶ Zohľadnite, prosím, že online objednávanie náhradných dielov nie je možné pre všetky krajiny.

Likvidácia

Platí len pre Francúzsko:

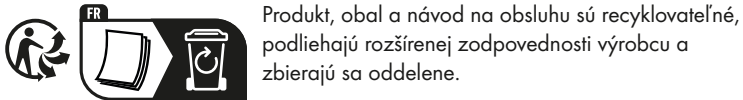

Likvidácia prístroja



Symbol preškrtnutej odpadovej nádoby na kolieskach upozorňuje, že tento prístroj podlieha smernici č. 2012/19/EU. Táto smernica stanovuje, že tento prístroj po uplynutí doby používania nesmiete zlikvidovať s normálnym domovým odpadom, ale musíte ho odovzdať v špeciálne zriadených zberných miestach, zberných dvoroch alebo v prevádzkach na likvidáciu odpadov.

Táto likvidácia je pre vás bezplatná. Chráňte životné prostredie a likvidujte odborne.

Pokiaľ váš starý prístroj obsahuje osobné údaje, máte zodpovednosť vymazať ich skôr, ako ho odovzdáte.

Pokiaľ to nie je možné bez zničenia starého prístroja, skôr ako starý prístroj odovzdáte na likvidáciu, vyberte staré batérie alebo akumulátory a odovzdajte ich na samostatný zber. V prípade pevne zabudovaných akumulátorov sa musí pri likvidácii upozorniť na to, že prístroj obsahuje akumulátor.

Integrovaný akumulátor tohto prístroja sa za účelom likvidácie nedá vybrať.



Informácie o možnostiach likvidácie výrobku, ktorý doslúžil, získate od svojej obecnej alebo mestskej samosprávy.

Likvidácia obalu



Pri výbere obalových materiálov sa prihliadalo na ekologické hľadisko a odborné možnosti likvidácie, a preto ich možno recyklovať. Nepotrebné obalové materiály zlikvidujte podľa miestne platných predpisov.



Obal zlikvidujte ekologicky. Dbajte na označenie na rôznych obalových materiáloch a triedte ich prípadne osobitne. Obalové materiály sú označené skratkami (a) a číslicami (b) s nasledujúcim významom: 1-7: plasty, 20-22: papier a lepenka, 80-98: kompozitné materiály.

Záruka spoločnosti Kompernass Handels GmbH

Vážená zákazníčka, vážený zákazník,

na tento prístroj máte záruku 3 roky od dátumu zakúpenia. V prípade nedostatkov tohto výrobku máte práva vyplývajúce zo zákona voči predajcovi tohto výrobku. Tieto Vaše práva vyplývajúce zo zákona nie sú obmedzené našou zárukou, uvedenou nižšie.

Záručné podmienky

Záručná doba začína plynúť dátumom zakúpenia. Prosím, uschovajte si pokladničný blok. Tento bude potrebný ako dôkaz o zakúpení.

Ak v priebehu troch rokov od dátumu zakúpenia tohto výrobku dôjde k chybe materiálu alebo výrobné chybe, výrobok vám – podľa nášho uváženia – bezplatne opravíme, vymeníme alebo uhradíme kúpnu cenu. Podmienkou tohto záručného plnenia je, že počas trojročnej lehoty sa poškodený prístroj a doklad o zakúpení (pokladničný blok) predloží so stručným opisom, v čom spočíva nedostatok prístroja a kedy sa vyskytol.

Ak je chyba pokrytá našou zárukou, zašleme Vám späť opravený alebo nový výrobok. Opravou alebo výmenou výrobku nezačína plynúť žiadna nová záručná doba.

Záručná doba a zákonné nároky na odstránenie chýb

Záručná doba sa záručným plnením nepredlži. To platí aj pre vymenené a opravené diely. Poškodenia a chyby zistené prípadne už pri kúpe, sa musia hlásiť okamžite po vybalení. Po uplynutí záručnej doby podliehajú prípadné opravy poplatku.

Rozsah záruky

Prístroj bol starostlivo vyrobený v súlade s prísnyimi smernicami kvality a pred dodaním bol svedomito preskúšaný.

Záručné plnenie sa vzťahuje na chyby materiálu alebo výrobné chyby. Táto záruka sa nevzťahuje na časti výrobku, ktoré sú vystavené bežnému opotrebovaniu a preto ich možno pokladať za rýchlo opotrebitelné diely, ani na poškodenia krehkých dielov, ako sú napríklad spínače, akumulátory alebo diely vyrobené zo skla.

Táto záruka zaniká v prípade poškodenia výrobku neodborným používaním alebo neodbornou údržbou. Na správne používanie výrobku sa musia presne dodržiavať všetky pokyny, uvedené v návode na obsluhu. Bezpodmienečne sa musí zabrániť použitiu alebo úkonom, ktoré sa v návode na obsluhu neodporúčajú alebo pred ktorými sa varuje.

Výrobok je určený len na súkromné použitie a nie na priemyselné používanie. Záruka zaniká pri nesprávnom a neodbornom zaobchádzaní, pri použití násilia a pri zásahoch, ktoré neboli vykonané našim autorizovaným servisom.

Vybavenie v prípade záruky

Na zaručenie rýchleho vybavenia Vašej žiadosti postupujte podľa nasledujúcich pokynov:

- Na všetky otázky majte pripravený pokladničný doklad a číslo výrobku (IAN) 449364_2304 ako doklad o nákupe.
- Číslo výrobku nájdete na typovom štítku na výrobku, na gravúre na výrobku, na titulnej stránke návodu na obsluhu (dole vľavo) alebo ako nálepku na zadnej alebo spodnej strane výrobku.
- Ak dôjde k funkčným poruchám alebo iným nedostatkom, kontaktujte najprv nižšie uvedené servisné oddelenie **telefonicky** alebo **e-mailom**.
- Výrobok, zaevidovaný ako poruchový, môžete potom spolu s dokladom o nákupe (pokladničný blok) a uvedením popisu chyby a dátumu, kedy k nej došlo, bezplatne odoslať na adresu servisného strediska, ktorá Vám bude oznámená.



Na webovej stránke www.lidl-service.com si môžete stiahnuť tieto a mnoho ďalších príručiek, videá o výrobkoch a inštalačný softvér.

Pomocou tohto QR-kódu sa dostanete priamo na stránku servisu Lidl (www.lidl-service.com) a pomocou zadania čísla výrobku (IAN) 449364_2304 otvoríte váš návod na obsluhu.

Servis



Servis Slovensko

Tel. 0850 232001

E-Mail: kompernass@lidl.sk

IAN 449364_2304

Dovozca

Majte na pamäti, že nižšie uvedená adresa nie je adresou servisného strediska. Najprv kontaktujte uvedené servisné stredisko.

KOMPERNASS HANDELS GMBH

BURGSTRASSE 21

44867 BOCHUM

NEMECKO

www.kompernass.com

Índice

Introducción	104
Información sobre estas instrucciones de uso	104
Uso previsto	104
Indicaciones de seguridad	104
Volumen de suministro e inspección de transporte	107
Descripción del aparato	107
Antes de la puesta en funcionamiento	108
Carga de la batería interna	108
Uso de los accesorios	109
Manejo y funcionamiento	110
Limpieza y mantenimiento	111
Almacenamiento	111
Características técnicas	112
Pedido de recambios	112
Desecho	113
Desecho del aparato	113
Desecho del embalaje	114
Garantía de Kompernass Handels GmbH	114
Asistencia técnica	116
Importador	116

Introducción

Información sobre estas instrucciones de uso

Felicidades por la compra de su aparato nuevo.
Ha adquirido un producto de alta calidad.



Las instrucciones de uso forman parte del producto y contienen indicaciones importantes acerca de su seguridad, uso y desecho. Antes de usar el producto, familiarícese con todas las indicaciones de manejo y de seguridad. Utilice el producto únicamente como se describe y para los ámbitos de aplicación indicados. Entregue todos los documentos cuando transfiera el producto a terceros.

Uso previsto

Este aparato está previsto exclusivamente para desprender la suciedad de espacios interiores en un entorno doméstico privado. No utilice este aparato para la higiene corporal ni para lavar animales. Este aparato no está previsto para su uso comercial o industrial.

Se excluyen las reclamaciones de cualquier tipo por los daños causados por un uso contrario a lo dispuesto, reparaciones incorrectas, modificaciones no autorizadas o el uso de recambios no homologados. El riesgo será responsabilidad exclusiva del usuario.

Indicaciones de seguridad

¡ADVERTENCIA! ¡PELIGRO DE LESIONES!

- ▶ Antes de usar el aparato, compruebe si hay daños externos visibles. No ponga en funcionamiento un aparato dañado o que se haya caído.
- ▶ No utilice el aparato si el cable, el enchufe o la carcasa están dañados.
- ▶ Si se producen daños en el cable de carga o en las conexiones del aparato, encomiende su sustitución al fabricante, a su servicio de atención al cliente o a una persona que posea una cualificación similar para evitar peligros.
- ▶ Utilice exclusivamente accesorios recomendados por el fabricante.

⚠ ¡ADVERTENCIA! ¡PELIGRO DE LESIONES!

- ▶ Este aparato puede ser utilizado por niños a partir de 8 años y por personas cuyas facultades físicas, sensoriales o mentales sean reducidas o carezcan de los conocimientos y de la experiencia necesarios siempre que sean vigilados o hayan sido instruidos correctamente sobre el uso seguro del aparato y hayan comprendido los peligros que entraña. Los niños no deben jugar con el aparato. Los niños no deben realizar las tareas de limpieza y mantenimiento del aparato sin supervisión.
- ▶ No sumerja el aparato en agua ni en otros líquidos.
- ▶ No abra nunca el aparato. Encomiende exclusivamente las tareas de reparación o sustitución al servicio de asistencia técnica o a un electricista especializado.
- ▶ Mantenga el pelo, la ropa holgada y cualquier parte del cuerpo lejos de las piezas móviles del aparato cuando esté en funcionamiento.
- ▶ Utilice este aparato exclusivamente de la manera descrita en estas instrucciones de uso. No lo utilice nunca para otros fines. El uso incorrecto del aparato puede provocar lesiones.
- ▶ Apague el aparato antes de limpiarlo y antes de cambiar los accesorios.

¡ATENCIÓN! ¡DAÑOS MATERIALES!

- ▶ Procure que el cable de carga no se tense ni se doble demasiado.
- ▶ No exponga el aparato a la luz solar directa ni a temperaturas elevadas. De lo contrario, podría sobrecalentarse y dañarse de forma irreparable.
- ▶ El aparato puede llegar a calentarse durante el proceso de carga. Por este motivo, debe colocarse en un lugar bien ventilado y no debe cubrirse durante el proceso de carga.
- ▶ Apague inmediatamente el aparato y desconecte todos los cables conectados si se aprecian ruidos anómalos, olor a quemado o humo. Encargue la revisión del aparato a un técnico cualificado antes de volver a utilizarlo.
- ▶ El producto cuenta con una batería de iones de litio instalada en el equipo o embalada con él. No arroje la batería al fuego ni la exponga a temperaturas elevadas. ¡Existe peligro de explosión!
- ▶ La batería de este aparato no puede sustituirse.

Volumen de suministro e inspección de transporte

- ◆ Extraiga todas las piezas del aparato y las instrucciones de uso del embalaje.
- ◆ Retire todo el material de embalaje, así como las posibles láminas y adhesivos.

El volumen de suministro consta de los siguientes componentes (consulte las ilustraciones de la página desplegable):

- Cepillo de limpieza
- Cabezal de cepillo ancho
- Cabezal de cepillo estrecho
- Soporte para almohadillas con velcro
- Cabezales de estropajo (dos almohadillas)
- Cable de carga USB (USB-A y USB-C)
- Instrucciones de uso (sin ilustración)

INDICACIÓN

- ▶ Compruebe la integridad del suministro y si hay daños visibles.
- ▶ Si el suministro está incompleto o se observan daños debidos a un embalaje deficiente o al transporte, póngase en contacto con la línea directa de asistencia (consulte el capítulo **Asistencia técnica**).

Descripción del aparato

(Consulte las ilustraciones de la página desplegable)

- 1 Indicador de carga de la batería
- 2 Interruptor de encendido/apagado ①
- 3 Pieza manual
- 4 Conexión USB-C
- 5 Cabezal de estropajo 1 (almohadilla gruesa)
- 6 Cabezal de estropajo 2 (almohadilla fina)
- 7 Cable de carga USB (USB-A y USB-C)
- 8 Soporte para almohadillas con velcro
- 9 Cabezal de cepillo estrecho
- 10 Cabezal de cepillo ancho
- 11 Soporte para cabezales

Antes de la puesta en funcionamiento

Carga de la batería interna

¡ATENCIÓN! ¡DAÑOS MATERIALES!

- ▶ Debido al alto consumo de corriente, debe utilizarse una fuente de alimentación USB (no se incluye en el volumen de suministro) para la carga del aparato. No cargue el aparato en el puerto USB de un ordenador o portátil.
- ▶ Para cargar el aparato, utilice únicamente un adaptador de corriente USB con clase de protección II aprobado para su uso con electrodomésticos (tensión de salida 5 V, máx. 2 A).
- ▶ Utilice exclusivamente el cable de carga USB **7** suministrado para la carga del aparato.
- ▶ Tras finalizar el proceso de carga, desconecte el cable de carga USB **7**.

INDICACIÓN

- ▶ Cargue totalmente la batería integrada antes de utilizar el aparato.
 - ▶ El proceso de carga dura aprox. 1,5 horas con una corriente de carga de 2 A. Con la batería totalmente cargada, el aparato puede funcionar hasta 60 minutos.
1. Asegúrese de que el aparato esté apagado. Para apagar el aparato, pulse el interruptor de encendido/apagado **1** **2**.
 2. Conecte el conector USB-A del cable de carga USB **7** a una fuente de alimentación USB (consulte la fig. 1). Conecte la fuente de alimentación a una toma eléctrica.
 3. Conecte el conector USB-C del cable de carga USB **7** en la conexión USB-C **4** del aparato (consulte la fig. 1). Tras esto, el indicador de carga **1** se ilumina en rojo y se inicia el proceso de carga.

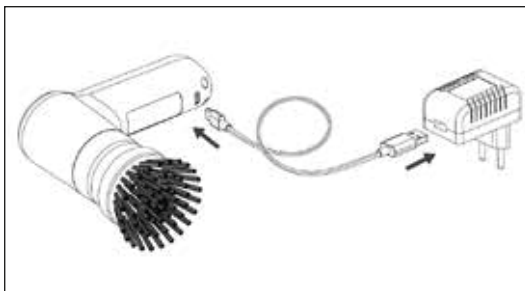

Fig. 1

4. El indicador de carga **1** se ilumina en verde en cuanto la batería interna está cargada.
5. Desconecte el cable de carga USB **7** de la conexión USB-C **4** del aparato.

Uso de los accesorios

⚠ ¡ADVERTENCIA! ¡PELIGRO DE LESIONES!

- Cambie los cabezales **8/9/10** y los cabezales de estropajo (almohadilla gruesa/fina) **5/6** exclusivamente con el aparato apagado.

El volumen de suministro incluye dos cabezales de cepillo **9/10** y dos cabezales de estropajo (almohadilla gruesa/fina) **5/6** (para el soporte para almohadillas **8**). Seleccione el cabezal de cepillo **9/10** o el cabezal de estropajo **5/6** más adecuado según la aplicación:

Cabezal de cepillo ancho

Utilice el cabezal de cepillo ancho **10** para la limpieza de superficies planas de grandes dimensiones, como suelos y paredes.

Cabezal de cepillo estrecho

Utilice el cabezal de cepillo estrecho **9** para la limpieza de superficies irregulares, como lavabos y grifos, así como puntos de difícil acceso, como huecos, esquinas y juntas.

Cabezal de estropajo 1 (almohadilla gruesa)

Utilice el cabezal de estropajo 1 (almohadilla gruesa) **5** para la limpieza de ollas, sartenes o fogones con restos muy incrustados de difícil limpieza.

Cabezal de estropajo 2 (almohadilla fina)

Utilice el cabezal de estropajo 2 (almohadilla fina) **6** para la limpieza de ollas, sartenes o fogones con restos fáciles de limpiar y para la limpieza de superficies de vidrio o plástico.

Montaje/desmontaje de los cabezales

- ◆ Coloque el cabezal **8/9/10** deseado en el soporte para cabezales **11** hasta que encastre de manera perceptible (consulte la fig. 2). Para ello, asegúrese de que los dos encastrados del soporte para cabezales **11** se introduzcan en los alojamientos correspondientes del cabezal **8/9/10**.
- ◆ Para desmontar el cabezal **8/9/10**, tire de este ejerciendo un poco de fuerza para extraerlo del soporte para cabezales **11** (consulte la fig. 3).

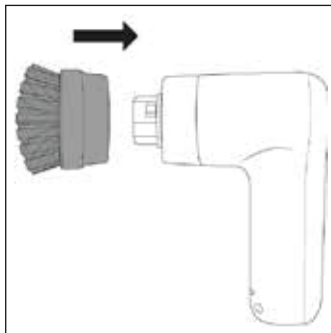

Fig. 2



Fig. 3

Montaje/desmontaje de los cabezales de estropajo (almohadillas)

Los cabezales de estropajo (almohadilla gruesa/fina) 5/6 se fijan en el soporte para almohadillas 8, que dispone de velcro para poder fijar y volver a desmontar los cabezales de estropajo 5/6 de forma rápida y fácil.

- ◆ Presione firmemente el cabezal de estropajo 5/6 sobre el soporte para almohadillas 8. Asegúrese de que el cabezal de estropajo 5/6 quede bien fijo y centrado sobre el soporte para almohadillas 8 (consulte la fig. 4).
- ◆ Para desmontar el cabezal de estropajo 5/6, levántelo ligeramente por un lado y retírelo del soporte para almohadillas 8 (consulte la fig. 5).
- ◆ Limpie el soporte para almohadillas 8 tras su uso antes de volver a montar un cabezal de estropajo 5/6.

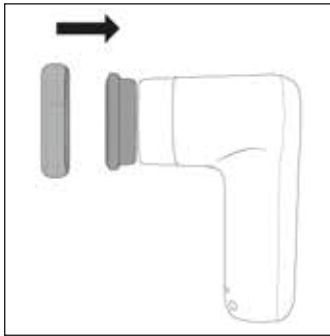

Fig. 4

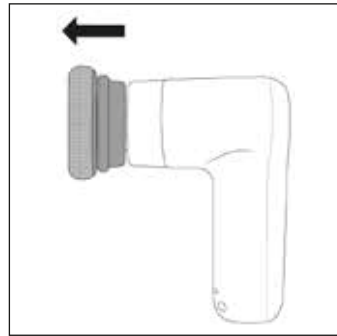

Fig. 5

Manejo y funcionamiento

¡ATENCIÓN! ¡DAÑOS MATERIALES!

- ▶ No utilice ningún producto abrasivo, ya que, de lo contrario, podría dañar la superficie que desee limpiar de forma irreparable.
- ▶ Las cerdas duras de los cabezales de cepillo 9/10 y la superficie áspera del cabezal de estropajo 5 pueden arañar o dañar las superficies delicadas, como el vidrio, la pintura de coche, el acero inoxidable, el cobre, la madera, etc. Antes de su uso, pruebe primero el cabezal de cepillo 9/10 y el cabezal de estropajo 5 en un punto poco visible de la zona que desee limpiar.

INDICACIÓN

- ▶ Utilice el aparato con agua y, si hay restos de suciedad incrustada, con un producto de limpieza suave. Aplíquelo directamente sobre el cabezal de cepillo **9/10** o el cabezal de estropajo **5/6** o sobre la superficie que desee limpiar antes de encender el aparato.
- ▶ Después de cada uso, limpie el aparato y los cabezales **5/6/8/9/10** utilizados de la manera descrita en el capítulo **Limpieza y mantenimiento**.
- ◆ Mantenga el aparato en contacto directo con la zona que deba limpiarse.
- ◆ Para encender el aparato, pulse el interruptor de encendido/apagado **1 2**.
- ◆ Pase el cabezal de cepillo **9/10** o el cabezal de estropajo **5/6** ejerciendo una leve presión sobre la zona que desee limpiar. En caso necesario, aplique durante el uso más agua o producto de limpieza en la zona que desee limpiar.
- ◆ Después del uso, vuelva a pulsar el interruptor de encendido/apagado **1 2** para apagar el aparato.

Limpieza y mantenimiento

¡ADVERTENCIA! ¡PELIGRO DE DESCARGA ELÉCTRICA!

- ▶  No sumerja la pieza manual **3** en agua durante la limpieza.

¡ATENCIÓN! ¡DAÑOS MATERIALES!

- ▶ No limpie el aparato con disolventes, alcohol ni productos de limpieza abrasivos, ya que podrían dañar la superficie de plástico del aparato.
- ◆ Limpie la pieza manual **3** con un paño húmedo. En caso de suciedad persistente, añada un poco de jabón lavavajillas suave al paño.
- ◆ Limpie los cabezales **5/6/8/9/10** bajo el agua corriente y con un producto de limpieza suave. Tras esto, enjuague bien los cabezales **5/6/8/9/10** con agua limpia.
- ◆ Deje que la pieza manual **3** y los cabezales **5/6/8/9/10** se sequen completamente antes de volver a utilizarlos o guardarlos.

Almacenamiento

- ◆ Guarde el aparato y sus accesorios en un lugar limpio, seco y protegido de la radiación solar directa.

Características técnicas

Tensión/corriente de entrada	5 V \equiv (corriente continua), 2 A max. (en la conexión USB-C)
Conexión USB	USB-C
Batería integrada (iones de litio)	4 V \equiv (corriente continua), 2000 mAh
Clase de aislamiento	III/⚡ (protección por muy baja tensión)
Grado de protección	IPX5 (protección contra chorros de agua desde todas las direcciones)
Alimentación de tensión extraíble	
Duración de uso con la batería totalmente cargada	Aprox. 60 minutos
Tiempo de carga	Aprox. 1,5 horas

Pedido de recambios

Puede pedir recambios para este producto cómodamente por Internet en www.kompernass.com de forma permanente.



Escanee este código QR con su smartphone o tableta. Con este código QR, podrá acceder directamente a nuestra página web www.kompernass.com, ver los recambios disponibles y solicitarlos.

INDICACIÓN

- ▶ Si tiene algún problema con el pedido en línea, puede ponerse en contacto con nuestro centro de atención al cliente por teléfono o por correo electrónico (consulte el capítulo **Asistencia técnica**).
- ▶ Especifique siempre el número de artículo (p. ej., **449364_2304**) indicado en la portada de estas instrucciones de uso al realizar su pedido.
- ▶ Le rogamos que tenga en cuenta que no en todos los países a los que realizamos envíos se pueden pedir recambios por Internet.

Desecho

Válido únicamente para Francia:



El producto, el embalaje y las instrucciones de uso son reciclables, se someten a una responsabilidad ampliada del fabricante y se desechan por separado.

Desecho del aparato



El símbolo adyacente de un contenedor tachado sobre unas ruedas indica que este aparato está sujeto a la Directiva 2012/19/EU. Dicha Directiva estipula que el aparato no debe desecharse con la basura doméstica normal al finalizar su vida útil, sino en puntos de recogida, puntos limpios o a través de empresas de desechos previstas especialmente para ello.

Este tipo de desecho es gratuito. Cuide el medio ambiente y deseché el aparato de la manera adecuada.

Si el aparato contiene datos personales, será su responsabilidad eliminarlos antes de entregarlo para su desecho.

Siempre que sea posible hacerlo sin destruir el aparato, retire las pilas o baterías usadas antes de entregarlo para su desecho y recíclelas por separado. Si la batería está integrada en el aparato de forma fija, debe indicarse que el aparato contiene una batería para su desecho.

La batería integrada de este aparato no puede extraerse para su desecho.



Puede informarse acerca de las posibilidades de desecho de los aparatos usados en su administración municipal o ayuntamiento.

Desecho del embalaje



El material de embalaje se ha seleccionado teniendo en cuenta criterios ecológicos y de desecho, por lo que es reciclable. Deseche el material de embalaje innecesario de la forma dispuesta por las normativas locales aplicables.

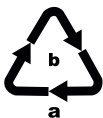

Deseche el embalaje de forma respetuosa con el medio ambiente. Observe las indicaciones de los distintos materiales de embalaje y, si procede, recíclelos de la manera correspondiente. Los materiales de embalaje cuentan con abreviaciones (a) y cifras (b) que significan lo siguiente: 1-7: plásticos; 20-22: papel y cartón; 80-98: materiales compuestos.

Garantía de Kompernass Handels GmbH

Estimado cliente:

Este aparato cuenta con una garantía de 3 años a partir de la fecha de compra. Si se detectan defectos en el producto, puede ejercer sus derechos legales frente al vendedor. Estos derechos legales no se ven limitados por la garantía descrita a continuación.

Condiciones de la garantía

El plazo de la garantía comienza con la fecha de compra. Guarde bien el comprobante de caja, ya que lo necesitará como justificante de compra.

Si dentro de un periodo de tres años a partir de la fecha de compra de este producto se detecta un defecto en su material o un error de fabricación, asumiremos la reparación o sustitución gratuita del producto o restituiremos el precio de compra a nuestra elección. La prestación de la garantía requiere la presentación del aparato defectuoso y del justificante de compra (comprobante de caja), así como una breve descripción por escrito del defecto detectado y de las circunstancias en las que se haya producido dicho defecto, dentro del plazo de tres años.

Si el defecto está cubierto por nuestra garantía, le devolveremos el producto reparado o le suministraremos uno nuevo. La reparación o sustitución del producto no supone el inicio de un nuevo periodo de garantía.

Duración de la garantía y reclamaciones legales por vicios

La duración de la garantía no se prolonga por hacer uso de ella. Este principio también se aplica a las piezas sustituidas y reparadas. Si después de la compra del aparato, se detecta la existencia de daños o de defectos al desembalarlo, deben notificarse de inmediato. Cualquier reparación que se realice una vez finalizado el plazo de garantía estará sujeta a costes.

Alcance de la garantía

El aparato se ha fabricado cuidadosamente según estándares elevados de calidad y se ha examinado en profundidad antes de su entrega.

La prestación de la garantía se aplica a defectos en los materiales o errores de fabricación. Esta garantía no cubre las piezas del producto normalmente sometidas al desgaste y que, en consecuencia, puedan considerarse piezas de desgaste ni los daños producidos en los componentes frágiles, p. ej., interruptores, baterías o piezas de vidrio.

Se anulará la garantía si el producto se daña o no se utiliza o mantiene correctamente. Para utilizar correctamente el producto, deben observarse todas las indicaciones especificadas en las instrucciones de uso. Debe evitarse cualquier uso y manejo que esté desaconsejado o frente al que se advierta en las instrucciones de uso.

El producto está previsto exclusivamente para su uso privado y no para su uso comercial. En caso de manipulación indebida e incorrecta, uso de la fuerza y apertura del aparato por personas ajenas a nuestros centros de asistencia técnica autorizados, la garantía perderá su validez.

Proceso de reclamación conforme a la garantía

Para garantizar una tramitación rápida de su reclamación, le rogamos que observe las siguientes indicaciones:

- Mantenga siempre a mano el comprobante de caja y el número de artículo (IAN) 449364_2304 como justificante de compra.
- Podrá ver el número de artículo en la placa de características del producto, grabado en el producto, en la portada de las instrucciones de uso (parte inferior izquierda) o en el adhesivo de la parte trasera o inferior del producto.
- Si se producen errores de funcionamiento u otros defectos, póngase primero en contacto con el departamento de asistencia técnica especificado a continuación **por teléfono o por correo electrónico**.
- Podrá enviar el producto calificado como defectuoso junto con el justificante de compra (comprobante de caja) y la descripción del defecto y de las circunstancias en las que se haya producido de forma gratuita a la dirección de correo proporcionada.



En www.lidl-service.com, podrá descargar este manual de usuario y muchos otros más, así como vídeos sobre los productos y software de instalación.

Con este código QR, accederá directamente a la página del Servicio Lidl (www.lidl-service.com) y podrá abrir las instrucciones de uso mediante la introducción del número de artículo (IAN) 449364_2304.

Asistencia técnica

ES

Servicio España

Tel.: 900 984 989

E-Mail: kompernass@lidl.es

IAN 449364_2304

Importador

Tenga en cuenta que la dirección siguiente no es una dirección de asistencia técnica. Póngase primero en contacto con el centro de asistencia técnica especificado.

KOMPERNASS HANDELS GMBH

BURGSTRASSE 21

44867 BOCHUM

ALEMANIA

www.kompernass.com

Indholdsfortegnelse

Indledning	118
Informationer om denne betjeningsvejledning	118
Tilsigtet anvendelse	118
Sikkerhedsanvisninger	118
Pakkens indhold og kontrol efter transport	121
Beskrivelse af produktet	121
Før ibrugtagning	122
Opladning af integreret batteri	122
Anvendelse af tilbehør	123
Betjening og funktion	124
Rengøring og vedligeholdelse	125
Opbevaring	125
Tekniske data	126
Bestilling af reservedele	126
Bortskaffelse	127
Bortskaffelse af produktet	127
Bortskaffelse af emballage	127
Garanti for Kompernass Handels GmbH	128
Service	129
Importør	129

Indledning

Informationer om denne betjeningsvejledning

Tillykke med købet af dit nye produkt.

Du har valgt et produkt af høj kvalitet.



Betjeningsvejledningen er en del af dette produkt. Den indeholder vigtige informationer om sikkerhed, anvendelse og bortskaffelse. Gør dig fortrolig med alle produktets betjenings- og sikkerhedsanvisninger før brug. Brug kun produktet som beskrevet og kun til de angivne anvendelsesområder. Lad vejledningen følge med produktet, hvis du giver det videre til andre.

Tilsigtet anvendelse

Produktet er udelukkende beregnet til fjernelse af snavs indendørs i private hjem. Produktet må ikke bruges til krops- eller dyrepleje. Produktet er ikke beregnet til erhvervsmæssige eller industrielle områder.

Krav af en hvilken som helst art på grund af skader, som er opstået ved anvendelse, der ikke er i overensstemmelse med den tilsigtede anvendelse, usagkyndigt udførte reparationer, ikke-tilladte ændringer eller anvendelse af ikke-tilladte reservedele, er udelukket. Brugeren bærer alene risikoen.

Sikkerhedsanvisninger

ADVARSEL! FARE FOR PERSONSKADER!

- ▶ Kontrollér produktet for udvendige, synlige skader før brug. Brug ikke produktet, hvis det er beskadiget eller har været tabt på gulvet.
- ▶ Brug ikke produktet, hvis ledningen, stikket eller kabinettet er beskadiget.
- ▶ Hvis dette produkt eller tilslutningsledningen beskadiges, skal de udskiftes af producenten eller dennes kundeservice eller af en person med tilsvarende kvalifikationer, så farlige situationer undgås.
- ▶ Brug kun tilbehørsdele, som anbefales af producenten.

⚠ ADVARSEL! FARE FOR PERSONSKADER!

- ▶ Dette produkt kan bruges af børn fra 8 år og derover og af personer med nedsatte fysiske, motoriske eller mentale evner eller manglende erfaring og/eller viden, hvis de er under opsyn eller undervises i sikker brug af produktet og de farer, der kan være forbundet med det. Børn må ikke lege med produktet. Rengøring og brugervedligeholdelse må ikke udføres af børn uden opsyn.
- ▶ Læg ikke produktet ned i vand eller andre væsker.
- ▶ Åbn aldrig produktet. Reparationer og udskiftningsarbejde bør kun udføres af serviceværksteder eller af en autoriseret elinstallatør.
- ▶ Hold hår, løstsiddende tøj og alle kropsdele væk fra bevægelige produktdele, når produktet er i drift.
- ▶ Brug kun dette produkt som beskrevet i betjeningsvejledningen. Det må ikke anvendes til andre formål. Ved misbrug af produktet er der risiko for personskader.
- ▶ Sluk for produktet, før du rengør det, og før du udskifter tilbehørsdele.

OBS! MATERIELLE SKADER!

- ▶ Undgå at trække i ladekablet eller bøje det.
- ▶ Udsæt ikke produktet for direkte sollys eller høje temperaturer. Ellers kan det overophedes og gå i stykker, så det ikke længere kan repareres.
- ▶ Under opladningen kan produktet blive varmt. Stil produktet på et godt ventileret sted under opladningen, og dæk det ikke til.
- ▶ Sluk straks for produktet, og træk alle stik ud af produktet, hvis du konstaterer usædvanlige lyde, brandlugt eller røgudvikling. Lad en kvalificeret reparatør efterse produktet, før det anvendes igen.
- ▶ Produktet indeholder et genopladeligt litium-ionbatteri, eller batteriet er vedlagt produktet. Smid ikke batteriet ind i levende ild, og udsæt det ikke for høje temperaturer. Fare for eksplosion!
- ▶ Dette produkts genopladelige batteri kan ikke udskiftes.

Pakkens indhold og kontrol efter transport

- ◆ Tag alle produktets dele samt betjeningsvejledningen ud af kassen.
- ◆ Fjern alle emballeringsmaterialer samt eventuel plastfilm og mærkater.

De leverede dele består af følgende komponenter (se billederne på klap-ud-siden):

- Rengøringsbørste
- Børste bred
- Børste smal
- Padholder med velcrokrog
- Skuresvampe (to pads)
- USB-ladekabel (USB-A til USB-C)
- Betjeningsvejledning (ikke vist)

BEMÆRK

- ▶ Kontrollér, at alle dele er leveret med, og at der ikke er nogen synlige skader.
- ▶ Hvis der mangler dele, eller hvis nogle af delene er defekte på grund af mangelfuld emballage eller på grund af transporten, bedes du henvende dig til vores service-hotline (se kapitlet **Service**).

Beskrivelse af produktet

(Se billederne på klap-ud-siden)

- 1 Ladeindikator for genopladeligt batteri
- 2 Tænd-/sluk-knap ①
- 3 Motordel
- 4 USB-C-tilslutning
- 5 Skuresvamp 1 (grov pad)
- 6 Skuresvamp 2 (fin pad)
- 7 USB-ladekabel (USB-A til USB-C)
- 8 Padholder med velcrokrog
- 9 Børste smal
- 10 Børste bred
- 11 Holder

Før ibrugtagning

Opladning af integreret batteri

OBS! MATERIELLE SKADER!

- ▶ På grund af det høje strømforbrug er det nødvendigt at bruge en USB-strømforsyning (medfølger ikke ved køb) til opladning af produktet. Oplad ikke produktet med en USB-tilslutning på en pc eller bærbar computer.
- ▶ Til opladning af produktet må du kun bruge en USB-strømadapter med beskyttelsesklasse II, der er godkendt til brug med husholdningsapparater (udgangsspænding 5 V, maks. 2 A).
- ▶ Brug kun det medfølgende USB-ladekabel **7** til opladning af produktet.
- ▶ Fjern USB-ladekablet **7**, når opladningen er slut.

BEMÆRK

- ▶ Oplad det integrerede batteri fuldstændigt, før produktet tages i brug.
 - ▶ Opladningstiden er ca. 1,5 timer ved en ladestrøm på 2 A. Med fuldt opladet batteri er det muligt at bruge produktet i op til 60 minutter.
1. Sørg for, at produktet er slukket. Tryk på tænd-/sluk-knappen **1** **2** for at slukke for produktet.
 2. Forbind USB-A-stikket på USB-ladekablet **7** med en egnet USB-strømforsyning (se fig. 1). Sæt USB-strømforsyningen i en stikkontakt.
 3. Forbind USB-C-stikket på USB-ladekablet **7** med USB-C-tilslutningen **4** på produktet (se fig. 1). Ladeindikatoren for det genopladelige batteri **1** lyser rødt, og opladningen begynder.

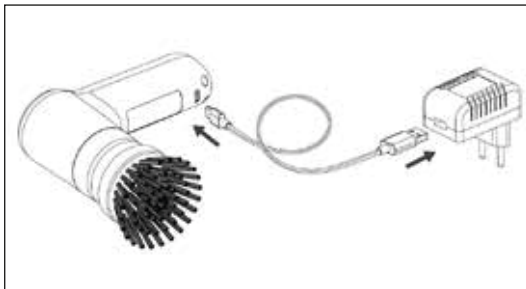

Fig. 1

4. Ladeindikatoren for det genopladelige batteri **1** lyser grønt, når det interne batteri er opladet.
5. Fjern USB-ladekablet **7** fra USB-C-tilslutningen **4** på produktet.

Anvendelse af tilbehør

⚠ ADVARSEL! FARE FOR PERSONSKADER!

- Skift kun delene **8/9/10** og skuresvampene (grov/fin pad) **5/6**, når produktet er slukket.

Ved leveringen medfølger to børster **9/10** samt to skuresvampe (grov/fin pad) **5/6** (til padholderen **8**). Vælg den børste **9/10** eller skuresvamp **5/6**, der passer til formålet:

Bred børste

Den brede børste **10** er ideel til rengøring af store, plane overflader som f.eks. gulve og vægge.

Smal børste

Brug den smalle børste **9** til rengøring af ujævne flader som f.eks. vaskekummer, armaturer og svært tilgængelige steder som f.eks. spalter, hjørner og fuger.

Skuresvamp 1 (grov pad)

Brug skuresvamp 1 (grov pad) **5** til rengøring af gryder, pander eller komfurer med rester, der sidder godt fast og er svære at fjerne.

Skuresvamp 2 (fin pad)

Brug skuresvamp 2 (fin pad) **6** til rengøring af gryder, pander eller komfurer med rester, der er lette at fjerne, samt til rengøring af overflader af glas eller plast.

Montering/fjernelse af tilbehørsdele

- ◆ Sæt den ønskede del **8/9/10** på holderen **11**, indtil den klikker hørbart fast (se fig. 2). Sørg for, at begge låseanordninger på holderen **11** går ind i de rigtige udskæringer på tilbehørsdelen **8/9/10**.
- ◆ For at fjerne delen **8/9/10** skal du trække den af holderen **11** - det kræver, at du bruger lidt kræfter (se fig. 3).

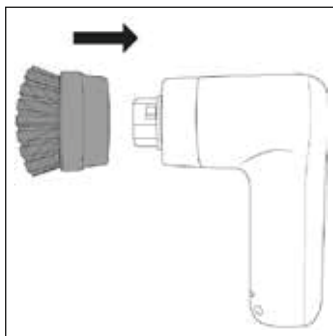

Fig. 2



Fig. 3

Montering/fjernelse af skuresvampe (pads)

Skuresvampene (grov/fin pad) 5/6 fastgøres på padholderen 8. Den har velcrokroge, så skuresvampene 5/6 hurtigt og nemt kan fastgøres og fjernes igen.

- ◆ Tryk skuresvampen 5/6 fast på padholderen 8. Sørg for, at skuresvampen 5/6 sidder fast og midt på padholderen 8 (se fig. 4).
- ◆ For at fjerne skuresvampen 5/6 skal du løfte den lidt i den ene side og tage den af padholderen 8 (se fig. 5).
- ◆ Rengør padholderen 8 efter brug, før du sætter en skuresvamp 5/6 på igen.

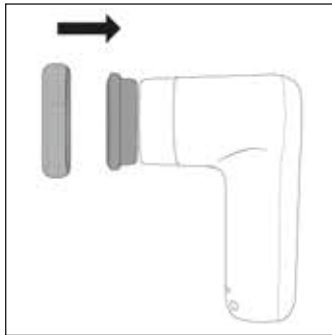

Fig. 4

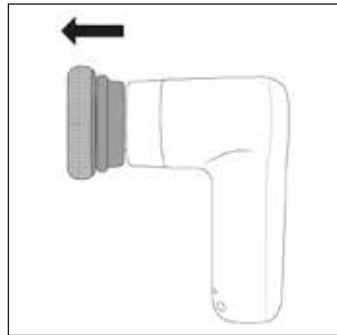

Fig. 5

Betjening og funktion

OBS! MATERIELLE SKADER!

- ▶ Brug ikke skurepulver. Det kan angribe overfladen og give permanente skader.
- ▶ De hårde børster 9/10 og den grove skuresvamp 5 kan ridse eller beskadige sart overflader som f.eks. glas, billak, rustfrit stål, kobber, træ osv. Test først børsterne 9/10 og den grove skuresvamp 5 på et ikke synligt sted på den overflade, der skal rengøres.

BEMÆRK

- ▶ Brug produktet sammen med vand og et mildt rengøringsmiddel, hvis overfladen er meget snavset. Sæt børsten 9/10 eller skuresvampen 5/6 direkte på det sted, der skal rengøres, inden du starter produktet.
- ▶ Rengør produktet og de anvendte dele 5/6/8/9/10 som forklaret i kapitlet **Rengøring og vedligeholdelse**.

- ◆ Hold produktet lige over området, der skal rengøres.
- ◆ Tænd produktet ved at trykke på tænd/sluk-knappen **①** **②**.
- ◆ Bevæg børsten **⑨/⑩** eller skuresvampen **⑤/⑥** med et let tryk hen over det område, der skal rengøres. Tilsæt efter behov mere vand og/eller rengøringsmiddel til området, der skal rengøres.
- ◆ Sluk produktet efter brug ved at trykke på tænd/sluk-knappen **①** **②** igen.

Rengøring og vedligeholdelse

ADVARSEL! FARE FOR ELEKTRISK STØD!

- ▶  Læg ikke motordelen **③** ned i vand i forbindelse med rengøringen.

OBS! MATERIELLE SKADER!

- ▶ Produktet må ikke rengøres med opløsningsmidler, alkohol eller skurende rengøringsmidler. De kan beskadige produktets plastoverflader.
- ◆ Rengør motordelen **③** med en fugtig klud. Brug et mildt opvaskemiddel på kluden, hvis snavset sidder meget fast.
- ◆ Rengør delene **⑤/⑥/⑧/⑨/⑩** under rindende vand og med et mildt rengøringsmiddel. Skyl derefter delene **⑤/⑥/⑧/⑨/⑩** grundigt med rent vand.
- ◆ Lad motordelen **③**, delene **⑤/⑥/⑧/⑨/⑩** tørre, inden du bruger dem igen eller lægger dem væk.

Opbevaring

- ◆ Opbevar produktet sammen med tilbehøret på et rent og tørt sted uden direkte sollys.

Tekniske data

Indgangsspænding/-strøm	5 V \equiv (jævnstrøm), 2 A max. (via USB-tilslutning)
USB-tilslutning	USB-C
Integreret genopladeligt batteri (litium-ion)	4 V \equiv (jævnstrøm), 2000 mAh
Beskyttelsesklasse	III / \diamond (beskyttelse med lavspænding)
Kapslingsklasse	IPX5 (beskyttelse mod vandstråler fra alle retninger)
Aftagelig spændingsforsyning	
Driftstid ved fuldt opladet batteri	Ca. 60 minutter
Opladningstid	ca. 1,5 timer

Bestilling af reservedele

Du kan altid bestille reservedele til dette produkt på internettet på www.kompernass.com.



Scan denne QR-kode med din smartphone eller tablet. Med QR-koden kommer du direkte til vores hjemmeside www.kompernass.com og kan se og bestille reservedele til dette produkt.

BEMÆRK

- ▶ Hvis du har problemer med online-bestillingen, kan du henvende dig telefonisk eller pr. e-mail til vores servicecenter (se kapitlet **Service**).
- ▶ Oplys altid artikelnummeret (fx **449364_2304**), som du kan finde på denne betjeningsvejlednings forside, når du afgiver din bestilling.
- ▶ Vær opmærksom på, at det ikke er muligt at foretage online-bestilling af reservedele i alle lande.

Bortskaffelse

Gælder kun for Frankrig:



Points de collecte sur www.quefairedemesdechets.fr
Privilégiez la réparation ou le don de votre appareil !



Produktet, emballagen og betjeningsvejledning kan genbruges, er underlagt et udvidet producentansvar og indsamles sorteret.

Bortskaffelse af produktet



Det viste symbol med den overstregede affaldscontainer på hjul viser, at dette produkt er underlagt direktivet 2012/19/EU. Dette direktiv angiver, at produktet ikke må bortskaffes sammen med det normale husholdningsaffald, når dets brugstid er omme, men skal afleveres på specielle indsamlingssteder, genbrugspladser eller affaldsvirksomheder.

Denne bortskaffelse er gratis for dig. Skån miljøet, og bortskaf produktet korrekt.

Hvis det udtjente produkt indeholder persondata, er du selv ansvarlig for sletningen, før du afleverer det.

Fjern de gamle batterier fra produktet, hvis det kan ske uden at ødelægge produktet, og aflever dem til separat indsamling, før det udtjente produkt bortskaffes. Ved indbyggede genopladelige batterier skal der gøres opmærksom på ved bortskaffelsen, at produktet indeholder et genopladeligt batteri.

Det integrerede genopladelige batteri i dette produkt kan ikke tages ud til bortskaffelse.



Du kan få oplysninger hos kommunen om bortskaffelse af udtjente produkter.

Bortskaffelse af emballage



Emballeringsmaterialerne er valgt ud fra kriterier som miljøforlidelighed og bortskaffelsesteknik og kan derfor genbruges. Bortskaf emballagematerialer, som du ikke skal bruge mere, efter de lokalt gældende forskrifter.



Bortskaf emballagen miljøvenligt. Vær opmærksom på mærkningen på de forskellige emballagematerialer, og aflever dem sorteret til bortskaffelse. Emballagematerialerne er mærket med forkortelserne (a) og tallene (b) med følgende betydning: 1-7: Plast, 20-22: Papir og pap, 80-98: Kompositmaterialer.

Garanti for Kompernass Handels GmbH

Kære kunde

På dette produkt får du 3 års garanti fra købsdatoen. I tilfælde af mangler ved produktet har du en række juridiske rettigheder i forhold til sælgeren af produktet. Dine juridiske rettigheder forringes ikke af den nedenfor anførte garanti.

Garantibetingelser

Garantiperioden begynder på købsdatoen. Opbevar venligst kvitteringen et sikkert sted. Den er nødvendig for at kunne dokumentere købet.

Hvis der inden for tre år fra dette produkts købsdato opstår en materiale- eller fabrikationsfejl, vil produktet – efter vores valg – blive repareret eller udskiftet, eller købsprisen vil blive refunderet gratis til dig. Denne garantiydelse forudsætter, at det defekte produkt afleveres, og købsbeviset (kvitteringen) forevises i løbet af fristen på tre år, og at der gives en kort skriftlig beskrivelse af, hvori manglen består, og hvornår den er opstået.

Hvis defekten er dækket af vores garanti, får du et repareret eller et nyt produkt retur. Reparation eller ombytning af produktet udløser ikke en ny garantiperiode.

Garantiperiode og juridiske mangelkrav

Garantiperioden forlænges ikke, hvis der gøres brug af garantien. Det gælder også for udskiftede og reparerede dele. Skader og mangler, som eventuelt allerede fandtes ved køb, samt manglende dele, skal anmeldes straks efter udpakningen. Når garantiperioden er udløbet, er reparation af skader betalingspligtig.

Garantiens omfang

Produktet er produceret omhyggeligt efter strenge kvalitetsretningslinjer og testet grundigt inden leveringen.

Garantien dækker materiale- og fabrikationsfejl. Denne garanti omfatter ikke produktdele, der er udsat for normal slitage og derfor kan betragtes som sliddele, eller skader på skrøbelige dele som f.eks. kontakter, genopladelige batterier eller dele af glas.

Denne garanti bortfalder, hvis produktet er blevet beskadiget, ikke er forskriftsmæssigt anvendt eller vedligeholdt. For at sikre forskriftsmæssig anvendelse af produktet skal alle anvisninger nævnt i betjeningsvejledningen nøje overholdes. Anvendelsesformål og handlinger, som frarådes eller der advares imod i betjeningsvejledningen, skal ubetinget undgås.

Produktet er kun beregnet til privat og ikke til kommercielt brug. Ved misbrug og uhensigtsmæssig brug, anvendelse af vold og ved indgreb, som ikke er foretaget af vores autoriserede serviceafdeling, bortfalder garantien.

Afvikling af garantisager

For at sikre en hurtig behandling af din anmeldelse bør du følge nedenstående anvisninger:

- Ved alle forespørgsler bedes du have kvitteringen og artikelnummeret (IAN) 449364_2304 klar som dokumentation for købet.
- Artikelnummeret kan du finde på typeskiltet på produktet, som indgravering på produktet, på betjeningsvejledningens forside (nederst til venstre) eller som klæbemærke på bag- eller undersiden af produktet.
- Hvis der opstår funktionsfejl eller øvrige mangler, bedes du først kontakte nedennævnte serviceafdeling **telefonisk** eller **via e-mail**.
- Et produkt, der er registreret som defekt, kan du derefter indsende portofrit til den oplyste serviceadresse med vedlæggelse af købsbevis (kvittering) og en beskrivelse af, hvori manglen består, og hvornår den er opstået.



På www.lidl-service.com kan du downloade denne og mange andre manualer, produktvideoer og installationssoftware.

Med denne QR-kode kommer du direkte til Lidl-servicesiden (www.lidl-service.com) og kan åbne den ønskede betjeningsvejledning ved indtastning af artikelnummeret (IAN) 449364_2304.

Service

DK Service Danmark

Tel.: 32 710005

E-Mail: kompennass@lidl.dk

IAN 449364_2304

Importør

Bemærk at den efterfølgende adresse ikke er en serviceadresse. Kontakt først det nævnte servicested.

KOMPERNASS HANDELS GMBH

BURGSTRASSE 21

44867 BOCHUM

TYSKLAND

www.kompennass.com

Indice

Introduzione	132
Informazioni sul presente manuale di istruzioni	132
Uso conforme	132
Avvertenze di sicurezza	132
Materiale in dotazione e ispezione dei danni da trasporto	135
Descrizione dell'apparecchio	135
Prima della messa in funzione	136
Caricamento della batteria interna	136
Utilizzo degli accessori	137
Utilizzo e funzionamento	138
Pulizia e piccola manutenzione	139
Conservazione	139
Dati tecnici	140
Ordinazione di pezzi di ricambio	140
Smaltimento	141
Smaltimento dell'apparecchio	141
Smaltimento dell'imballaggio	142
Garanzia della Kompernass Handels GmbH	142
Assistenza	144
Importatore	144

Introduzione

Informazioni sul presente manuale di istruzioni

Congratulazioni per l'acquisto del nuovo dispositivo.
È stato scelto un prodotto di alta qualità.



Il manuale di istruzioni è parte integrante del presente prodotto. Esso contiene importanti note sulla sicurezza, sull'uso e sullo smaltimento. Prima di utilizzare il prodotto acquisire dimestichezza con tutte le note relative ai comandi e alla sicurezza. Utilizzare il prodotto solo come descritto e per i campi d'impiego indicati. In caso di cessione del prodotto a terzi, consegnare anche tutta la relativa documentazione.

Uso conforme

Questo apparecchio è destinato esclusivamente a staccare incrostazioni di sporizia in ambienti domestici interni. Non utilizzare l'apparecchio per la cura del corpo o di animali. Non è destinato all'uso in ambienti commerciali o industriali.

Sono escluse rivendicazioni di qualsiasi tipo per danni derivanti da uso non conforme, riparazioni non professionali, modifiche non autorizzate o uso di parti di ricambio non autorizzate. Il rischio è esclusivamente a carico dell'utente.

Avvertenze di sicurezza

AVVERTENZA! PERICOLO DI LESIONI!

- ▶ Prima dell'uso, controllare l'apparecchio per rilevare eventuali danni esterni visibili. Non mettere in funzione l'apparecchio se danneggiato o caduto.
- ▶ Non utilizzare l'apparecchio in presenza di danni al cavo, alla spina o all'alloggiamento.
- ▶ Se il cavo di carica o gli attacchi dell'apparecchio sono danneggiati, per evitare rischi farli sostituire dal produttore, dal suo servizio di assistenza clienti o da personale altrettanto qualificato.
- ▶ Usare solo accessori consigliati dal produttore.

⚠ AVVERTENZA! PERICOLO DI LESIONI!

- ▶ Questo apparecchio può essere utilizzato da bambini di almeno 8 anni di età e da persone con capacità fisiche, sensoriali o mentali ridotte o insufficiente esperienza o conoscenza, solo se sorvegliati o istruiti sull'uso sicuro dell'apparecchio e qualora ne abbiano compreso i pericoli associati. I bambini non devono giocare con il dispositivo. La pulizia e la manutenzione a cura dell'utente non devono essere eseguite da bambini, a meno che non siano sorvegliati.
- ▶ Non immergere l'apparecchio in acqua o in altri liquidi.
- ▶ Non aprire mai l'apparecchio. Fare eseguire i lavori di riparazione o sostituzione solo da un centro di assistenza o da un elettricista specializzato.
- ▶ Quando l'apparecchio è in funzione, tenere i capelli, gli indumenti sciolti e tutte le parti del corpo lontani dalle parti mobili dell'apparecchio.
- ▶ Usare l'apparecchio solo nel modo descritto in queste istruzioni. Non utilizzare l'apparecchio per scopi diversi. In caso di uso errato dell'apparecchio sussiste il pericolo di lesioni.
- ▶ Spegnerne l'apparecchio prima di pulirlo e prima di sostituire accessori.

ATTENZIONE! DANNI MATERIALI!

- ▶ Assicurarsi che il cavo di carica non venga teso o piegato.
- ▶ Non esporre l'apparecchio alla luce solare diretta o a temperature elevate. Altrimenti potrebbe surriscaldarsi e subire danni irreparabili.
- ▶ Durante il processo di ricarica l'apparecchio potrebbe riscaldarsi. Durante tale operazione posizionare l'apparecchio in un luogo ben ventilato e non coprirlo.
- ▶ Se si riscontrano rumori insoliti, odore di bruciato o sviluppo di fumo, spegnere immediatamente l'apparecchio e staccare da quest'ultimo tutti i collegamenti via cavo. Fare controllare l'apparecchio da un tecnico qualificato prima di riutilizzarlo.
- ▶ Il prodotto è dotato di una batteria agli ioni di litio ovvero la batteria è acclusa al prodotto. Non gettare mai la batteria nel fuoco e non esporla a temperature elevate. Pericolo di esplosione!
- ▶ La batteria di questo apparecchio non è sostituibile.

Materiale in dotazione e ispezione dei danni da trasporto

- ◆ Rimuovere tutti i componenti dell'apparecchio e il manuale di istruzioni dalla confezione.
- ◆ Rimuovere tutto il materiale di imballaggio ed eventuali pellicole e adesivi.

La dotazione comprende i seguenti componenti (per le illustrazioni vedere la pagina pieghevole):

- Spazzolino
- Accessorio spazzola largo
- Accessorio spazzola stretto
- Supporto disco con ganci di velcro
- Accessori spugnette abrasive (due dischi)
- Cavo di carica USB (da USB-A a USB-C)
- Manuale di istruzioni (non illustrato)

NOTA

- ▶ Controllare che la fornitura sia completa e che non presenti danni visibili.
- ▶ In caso di fornitura incompleta o in presenza di danni da trasporto o da imballaggio inadeguato, rivolgersi alla linea diretta di assistenza (vedere capitolo **Assistenza**).

Descrizione dell'apparecchio

(per le illustrazioni vedere la pagina pieghevole)

- 1 Indicatore di carica della batteria
- 2 Interruttore on/off ①
- 3 Manico
- 4 Porta USB-C
- 5 Accessorio spugna abrasiva 1 (disco ruvido)
- 6 Accessorio spugna abrasiva 2 (disco fine)
- 7 Cavo di carica USB (da USB-A a USB-C)
- 8 Supporto disco con ganci di velcro
- 9 Accessorio spazzola stretto
- 10 Accessorio spazzola largo
- 11 Supporto accessorio

Prima della messa in funzione

Caricamento della batteria interna

ATTENZIONE! DANNI MATERIALI!

- ▶ A causa dell'elevato assorbimento di corrente, per caricare l'apparecchio è necessario utilizzare un alimentatore USB (non compreso nella fornitura). Non caricare l'apparecchio con una presa USB di un PC o notebook.
- ▶ Per caricare l'apparecchio, utilizzare esclusivamente un alimentatore USB con classe di protezione II approvato per l'uso con elettrodomestici (tensione di uscita 5 V, max. 2 A).
- ▶ Per caricare l'apparecchio utilizzare esclusivamente il cavo di carica USB **7** in dotazione.
- ▶ Al termine del processo di carica rimuovere il cavo di carica **7**.

NOTA

- ▶ Prima di usare l'apparecchio caricare completamente la batteria integrata.
- ▶ Il processo di ricarica dura circa 1,5 ore nel caso di una corrente di carica di 2 A. Se la batteria è completamente carica, l'apparecchio è in grado di funzionare per un massimo di 60 minuti.

1. Assicurarsi che l'apparecchio sia spento. Per spegnere l'apparecchio premere l'interruttore on/off **1** **2**.
2. Collegare il connettore USB-A del cavo di carica USB **7** a un alimentatore USB (vedere fig. 1). Inserire l'alimentatore USB in una presa di corrente.
3. Collegare il connettore USB-C del cavo di carica USB **7** alla porta USB-C **4** dell'apparecchio (vedere fig. 1). L'indicatore di carica della batteria **1** si accende con luce rossa e il processo di carica inizia.

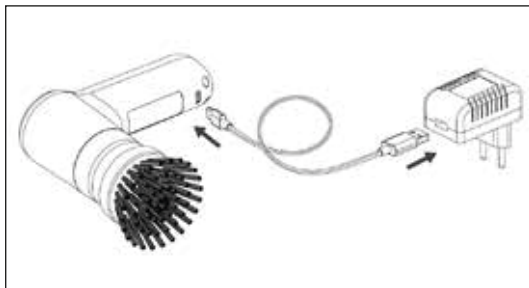

Fig. 1

4. L'indicatore di carica della batteria **1** si accende con luce verde non appena la batteria è completamente carica.
5. Rimuovere il cavo di carica USB **7** dalla porta USB-C **4** dell'apparecchio.

Utilizzo degli accessori

⚠ **AVVERTENZA! PERICOLO DI LESIONI!**

- Sostituire gli accessori **8/9/10** e gli accessori spugnette abrasive (disco ruvido/fine) **5/6** solo ad apparecchio spento.

Il materiale in dotazione comprende due accessori spazzola **9/10** e due accessori spugnette abrasive (disco ruvido/fine) **5/6** (per il supporto disco **8**). Scegliere l'accessorio spazzola **9/10** o l'accessorio spugna abrasiva **5/6** adatto in funzione delle esigenze:

Accessorio spazzola largo

Usare l'accessorio spazzola largo **10** per la pulizia di superfici piane di grandi dimensioni, ad esempio pavimenti e pareti.

Accessorio spazzola stretto

Usare l'accessorio spazzola stretto **9** per la pulizia di superfici irregolari, ad es. lavelli e rubinetti, e di punti di difficile accesso quali fessure, angoli e giunture.

Accessorio spugna abrasiva 1 (disco ruvido)

Usare l'accessorio spugna abrasiva 1 (disco ruvido) **5** per pulire pentole, padelle o fornelli con sporcizia molto aderente e difficile da rimuovere.

Accessorio spugna abrasiva 2 (disco fine)

Usare l'accessorio spugna abrasiva 2 (disco fine) **6** per pulire pentole, padelle o fornelli con sporcizia facile da rimuovere e per pulire superfici di vetro o plastica.

Montaggio/rimozione degli accessori

- ◆ Spingere l'accessorio **8/9/10** desiderato sul supporto accessorio **11** fino a sentire lo scatto (vedere fig. 2). Assicurarsi che i due arresti del supporto accessorio **11** scivolino nei corrispondenti incavi dell'accessorio **8/9/10**.
- ◆ Per rimuovere l'accessorio **8/9/10**, tirarlo via dal supporto accessorio **11** esercitando un poco di forza (vedere fig. 3).

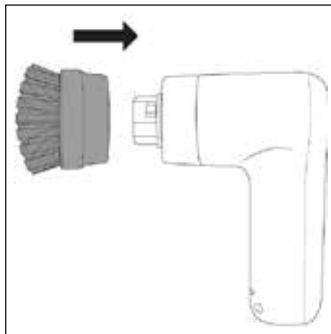

Fig. 2



Fig. 3

Collocazione/rimozione degli accessori spugnette abrasive (dischi)

Gli accessori spugnette abrasive (disco ruvido/fine) 5/6 vengono fissati al supporto disco 8. Quest'ultimo è provvisto di ganci di velcro che permettono di fissare e rimuovere gli accessori spugnette abrasive 5/6 in modo facile e veloce.

- ◆ Premere saldamente l'accessorio spugna abrasiva 5/6 sul supporto disco 8. Assicurarsi che l'accessorio spugna abrasiva 5/6 rimanga fissato saldamente al centro del supporto disco 8 (vedere fig. 4).
- ◆ Per rimuovere l'accessorio spugna abrasiva 5/6, sollevarlo un poco da un lato, poi staccarlo dal supporto disco 8 tirando (vedere fig. 5).
- ◆ Pulire il supporto disco 8 dopo l'uso prima di collocarvi di nuovo un accessorio spugna abrasiva 5/6.

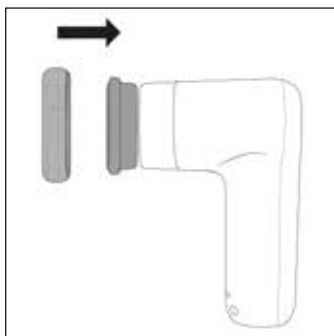

Fig. 4

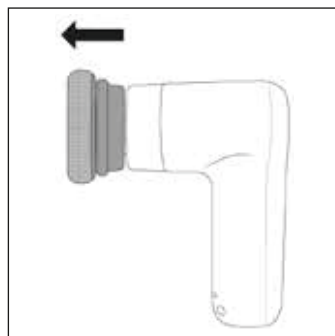

Fig. 5

Utilizzo e funzionamento

ATTENZIONE! DANNI MATERIALI!

- ▶ Non utilizzare agenti abrasivi. Essi possono aggredire irrimediabilmente la superficie da pulire.
- ▶ Le setole dure degli accessori spazzola 9/10 e l'accessorio spugna abrasiva ruvido 5 possono graffiare o danneggiare superfici delicate come vetro, vernici di veicoli, acciaio inox, rame, legno ecc. Prima di usare gli accessori spazzola 9/10 e l'accessorio spugna abrasiva ruvido 5 per prima cosa provarli su un punto dell'area da pulire che non dia nell'occhio.

NOTA

- ▶ Utilizzare l'apparecchio con acqua e, in caso di sporco più resistente, con un detergente delicato. Applicare il detergente direttamente all'accessorio spazzola **9/10** o all'accessorio spugnetta abrasiva **5/6** e/o all'area da pulire prima di accendere l'apparecchio.
- ▶ Dopo ogni uso pulire l'apparecchio e gli accessori **5/6/8/9/10** utilizzati come descritto al capitolo **Pulizia e piccola manutenzione**.
- ◆ Sostenere l'apparecchio vicino all'area da pulire.
- ◆ Accendere l'apparecchio premendo l'interruttore on/off **1 2**.
- ◆ Passare l'accessorio spazzola **9/10** o l'accessorio spugnetta abrasiva **5/6** sull'area da pulire esercitando una leggera pressione. Se necessario, durante l'uso aggiungere acqua e/o detergente all'area da pulire.
- ◆ Dopo l'uso spegnere l'apparecchio premendo nuovamente l'interruttore on/off **1 2**.

Pulizia e piccola manutenzione

AVVERTENZA! PERICOLO DI FOLGORAZIONE!

- ▶  Per la pulizia non immergere il manico **3** in acqua.

ATTENZIONE! DANNI MATERIALI!

- ▶ Non pulire l'apparecchio con solventi, alcool o detersivi abrasivi, poiché potrebbero danneggiare le superfici di plastica dell'apparecchio.
- ◆ Pulire il manico **3** con un panno umido. In caso di sporco ostinato versare un poco di detersivo delicato sul panno.
- ◆ Pulire gli accessori **5/6/8/9/10** sotto l'acqua corrente e con un detergente delicato. Poi sciacquare accuratamente gli accessori **5/6/8/9/10** con acqua pulita.
- ◆ Lasciare asciugare il manico **3** e gli accessori **5/6/8/9/10** prima di riutilizzarli o di riporli.

Conservazione

- ◆ Conservare l'apparecchio insieme agli accessori in un luogo asciutto, pulito e non esposto all'irradiazione solare diretta.

Dati tecnici

Tensione/corrente d'ingresso	5 V  (corrente continua), 2 A max. (tramite porta USB-C)
Porta USB	USB-C
Batteria integrata (agli ioni di litio)	4 V  (corrente continua), 2000 mAh
Classe di protezione	III /  (Protezione tramite bassissima tensione)
Grado di protezione	IPX5 (protezione contro i getti d'acqua da tutte le direzioni)
Alimentazione di tensione amovibile	
Durata di funzionamento a batteria completamente carica	circa 60 minuti
Tempo di carica	circa 1,5 ore

Ordinazione di pezzi di ricambio

È possibile ordinare pezzi di ricambio per questo prodotto comodamente su Internet, all'indirizzo www.kompernass.com.



Scansionare questo codice QR con lo smartphone o il tablet.

Con il codice QR si giunge direttamente al nostro sito web www.kompernass.com ed è possibile vedere e ordinare i ricambi disponibili per questo apparecchio.

NOTA

- ▶ Qualora si riscontrino problemi con l'ordinazione online, ci si può rivolgere al nostro centro di assistenza telefonicamente o tramite e-mail (vedere capitolo **Assistenza**).
- ▶ Al momento dell'ordinazione si prega di indicare sempre il codice articolo (ad es. **449364_2304**) che può essere tratto dalla copertina di questo manuale di istruzioni.
- ▶ Si tenga presente che l'ordinazione online di pezzi di ricambio non è possibile in tutti i paesi in cui effettuiamo consegne.

Smaltimento

Valido solo per la Francia:



Points de collecte sur www.quefairede mesdechets.fr
Privilégiez la réparation ou le don de votre appareil !



Il prodotto, l'imballaggio e il libretto di istruzioni sono riciclabili, sono soggetti ad una responsabilità estesa del produttore e vengono raccolti in maniera differenziata.

Smaltimento dell'apparecchio



Il simbolo del bidone dei rifiuti barrato, raffigurato lateralmente, indica che l'apparecchio è soggetto alla Direttiva 2012/19/EU. Tale direttiva prescrive che, al termine della sua vita utile, l'apparecchio non venga smaltito assieme ai normali rifiuti domestici, bensì conferito in appositi centri di raccolta, centri di riciclaggio o aziende di smaltimento.

Lo smaltimento è gratuito per l'utente. Rispettare l'ambiente e smaltire l'apparecchio in modo conforme alle direttive pertinenti.

Se l'apparecchio usato contiene dati personali, si è responsabili di eliminarli prima di restituire l'apparecchio.

Se è possibile farlo senza distruggere l'apparecchio usato, togliere le vecchie pile o batterie prima di smaltire l'apparecchio usato e conferirle ad una raccolta differenziata. In caso di batterie fisse, all'atto dello smaltimento fare presente che questo apparecchio contiene una batteria.

Non è possibile rimuovere la batteria integrata dall'apparecchio ai fini dello smaltimento.



Per lo smaltimento del prodotto una volta che ha terminato la sua funzione, informarsi presso l'amministrazione comunale.

Smaltimento dell'imballaggio



I materiali di imballaggio sono stati selezionati in relazione alla loro ecocompatibilità e alle caratteristiche di smaltimento, pertanto sono riciclabili. Smaltire il materiale di imballaggio inutilizzato in conformità alle vigenti norme locali.



Smaltire l'imballaggio conformemente alle norme di tutela ambientale. Tenere conto dei codici presenti sui vari materiali di imballaggio ed eventualmente separare i materiali effettuando una raccolta differenziata. I materiali di imballaggio presentano codici costituiti da abbreviazioni (a) e numeri (b) con il seguente significato: 1-7: materie plastiche, 20-22: carta e cartone, 80-98: materiali compositi.

Garanzia della Kompernass Handels GmbH

Egregio Cliente,

Questo apparecchio ha una garanzia di 3 anni dalla data di acquisto. Qualora questo prodotto presentasse vizi, Le spettano diritti legali nei confronti del venditore del prodotto. La garanzia qui di seguito descritta non costituisce alcun limite a tali diritti legali.

Condizioni di garanzia

Il periodo di garanzia decorre dalla data di acquisto. Si prega di conservare bene lo scontrino di cassa. Quest'ultimo è necessario come prova d'acquisto.

Qualora entro tre anni a partire dalla data d'acquisto del prodotto si presentasse un difetto del materiale o di fabbricazione, provvederemo a nostra discrezione a riparare o a sostituire gratuitamente il prodotto oppure a rimborsare il prezzo d'acquisto. Questa prestazione di garanzia ha come presupposto che l'apparecchio guasto e la prova d'acquisto (scontrino di cassa) vengano presentati entro il termine di tre anni e che si descriva per iscritto in cosa consiste il difetto e quando si è evidenziato.

Se il vizio rientra nell'ambito della nostra garanzia, il Suo prodotto verrà riparato o sostituito da uno nuovo. Con la riparazione o la sostituzione del prodotto non decorre un nuovo periodo di garanzia.

Periodo di garanzia e diritti legali di rivendicazione di vizi

Il periodo di garanzia non viene prolungato da interventi in garanzia. Ciò vale anche per le parti sostituite e riparate. Danni e vizi eventualmente già presenti al momento dell'acquisto devono venire segnalati immediatamente dopo che l'apparecchio è stato disimballato. Le riparazioni eseguite dopo la scadenza del periodo di garanzia sono a pagamento.

Ambito della garanzia

L'apparecchio è stato prodotto con cura secondo severe direttive qualitative e debitamente collaudato prima della consegna.

La prestazione in garanzia vale per difetti del materiale o di fabbricazione. Questa garanzia non si estende a componenti del prodotto esposti a normale logorio, che possono pertanto essere considerati come componenti soggetti a usura (esempio capacità della batteria, calcificazione, lampade, pneumatici, filtri, spazzole...). La garanzia non si estende altresì a danni che si verificano su componenti delicati (esempio interruttori, batterie, parti realizzate in vetro, schermi, accessori vari) nonché danni derivanti dal trasporto o altri incidenti.

Questa garanzia decade se il prodotto è stato danneggiato oppure utilizzato o sottoposto a interventi di manutenzione in modo non conforme. Per un utilizzo adeguato del prodotto si devono rigorosamente rispettare tutte le istruzioni espresse nel manuale di istruzioni per l'uso. Si devono assolutamente evitare modalità di utilizzo e azioni che il manuale di istruzioni per l'uso sconsiglia o da cui esso mette in guardia.

Il prodotto è destinato esclusivamente all'uso domestico e non a quello commerciale. La garanzia decade in caso di impiego improprio o manomissione, uso della forza e interventi non eseguiti dalla nostra filiale di assistenza autorizzata.

Trattamento dei casi di garanzia

Per garantire una rapida evasione della Sua richiesta, La preghiamo di seguire le seguenti istruzioni:

- Tenga a portata di mano per qualsiasi richiesta lo scontrino di cassa e il codice dell'articolo (IAN) 449364_2304 come prova di acquisto.
- Il codice dell'articolo è riportato sulla targhetta identificativa o su un'incisione presenti sul prodotto, sul frontespizio del manuale di istruzioni (in basso a sinistra) o su un adesivo applicato alla parte posteriore o inferiore del prodotto.
- Qualora si presentassero malfunzionamenti o altri tipi di vizi, contatti innanzitutto il reparto assistenza clienti qui di seguito indicato **telefonticamente** o via **e-mail**.
- Una volta che il prodotto è stato registrato come difettoso, lo può poi spedire a nostro carico, provvedendo ad allegare la prova di acquisto (scontrino di cassa), una descrizione del vizio e l'indicazione della data in cui si è presentato, all'indirizzo del servizio di assistenza clienti che Le è stato comunicato.



Sul sito www.lidl-service.com è possibile scaricare questo e molti altri manuali di istruzioni, filmati sui prodotti e software d'installazione.

Con questo codice QR si giunge direttamente al sito dell'assistenza clienti Lidl (www.lidl-service.com) e con la digitazione del codice articolo (IAN) 449364_2304 si può aprire il manuale di istruzioni di proprio interesse.

Assistenza

IT Assistenza Italia
Tel.: 02 36003201
E-Mail: kompennass@lidl.it

IAN 449364_2304

Importatore

Badi che il seguente indirizzo non è quello del servizio di assistenza clienti.
Contatti innanzitutto il servizio di assistenza clienti indicato.

KOMPERNASS HANDELS GMBH

BURGSTRASSE 21

44867 BOCHUM

GERMANIA

www.kompennass.com

Tartalomjegyzék

Bevezető	146
A jelen használati útmutatóra vonatkozó információk	146
Rendeltetésszerű használat	146
Biztonsági utasítások	146
A csomag tartalma és hiánytalanságának ellenőrzése	149
A készülék leírása	149
Üzembe helyezés előtt	150
Belső akkumulátor töltése	150
Tartozékok használata	151
Használat és üzemeltetés	152
Tisztítás és ápolás	153
Tárolás	153
Műszaki adatok	154
Alkatrészek rendelése	154
Ártalmatlanítás	155
A készülék ártalmatlanítása	155
A csomagolás ártalmatlanítása	156
A Kompernass Handels GmbH garanciája	156
Szerviz	158
Gyártja	158

Bevezető

A jelen használati útmutatóra vonatkozó információk

Gratulálunk új készüléke megvásárlásához.
Vásárlásával kiváló minőségű termék mellett döntött.



A használati útmutató a termék része. Fontos tudnivalókat tartalmaz a biztonságra, használatra és ártalmatlanításra vonatkozóan. A termék használata előtt ismerkedjen meg valamennyi használati és biztonsági utasítással. Csak a leírtak szerint és a megadott célokra használja a készüléket. A termék harmadik személynek történő továbbadása esetén adja át a készülékhez tartozó valamennyi leírást is.

Rendeltetésszerű használat

A készülék kizárólag beltéri szennyeződések fellazítására, magánhasználatra készült. Ne használja a készüléket személyek vagy állatok ápolására. Nem kereskedelmi vagy ipari területen történő használatra készült.

A nem rendeltetésszerű használatból, szakszerűtlen javítási munkákból, jogosulatlanul végzett módosításból vagy nem engedélyezett alkatrészek használatából eredő károk esetén semmilyen igény nem érvényesíthető. A kockázatot egyedül a felhasználó viseli.

Biztonsági utasítások

⚠ FIGYELMEZTETÉS! SÉRÜLÉSVESZÉLY!

- ▶ Használat előtt ellenőrizze a készüléket, hogy nincs-e rajta látható sérülés. Ne működtessen hibás vagy leesett készüléket.
- ▶ Soha ne használja a készüléket, ha a kábel, a csatlakozódugó vagy a készülékház sérült.
- ▶ Ha a töltőkábel vagy a készülék csatlakozásai sérültek, akkor azokat a veszélyek megelőzése érdekében a gyártóval, a gyártó vevőszolgálatával vagy hasonló szakképzett személlyel cseréltesse ki.
- ▶ Csak a gyártó által ajánlott tartozékokat használjon.

⚠ FIGYELMEZTETÉS! SÉRÜLÉSVESZÉLY!

- ▶ A készüléket 8 éves kor feletti gyermekek és csökkent fizikai, érzékszervi vagy szellemi képességű vagy tapasztalattal, illetve tudással nem rendelkező személyek csak felügyelet mellett használhatják, vagy ha felvilágosították őket a készülék biztonságos használatáról és megértették az ebből eredő veszélyeket. Gyermekek nem játszhatnak a készülékkel. A tisztítást és a felhasználó által végzendő karbantartást nem végezhetik felügyelet nélküli gyermekek.
- ▶ Ne merítse a készüléket vízbe vagy más folyadékba.
- ▶ Soha ne nyissa fel a készüléket. Csak az ügyfélszolgálattal vagy villamossági szakemberrel végeztesse javítási vagy cseremunkákat.
- ▶ Tartsa távol haját, laza ruháját és valamennyi testrészét a mozgó készülékrészekről a készülék működtetése közben.
- ▶ A készüléket csak a jelen használati útmutatóban leírtak szerint használja. Ne használja más célra. A készülék nem megfelelő használata esetén sérülésveszély áll fenn.
- ▶ A készülék tisztítása, illetve tartozékok cseréje előtt kapcsolja ki a készüléket.

FIGYELEM! ANYAGI KÁROK!

- ▶ Ügyeljen arra, hogy a töltőkábel ne feszüljön vagy ne legyen megtörve.
- ▶ Ne tegye ki a készüléket közvetlen napfénynek vagy magas hőmérsékletnek. Ellenkező esetben túlmelegedhet és helyrehozhatatlan kár keletkezhet benne.
- ▶ Töltés közben a készülék felmelegedhet. Töltés közben tegye a készüléket jól szellőző helyre és ne takarja le.
- ▶ Azonnal kapcsolja ki a készüléket és távolítsa el a kábelcsatlakozásokat a készülékről, ha szokatlan zajokat, égett szagot vagy füstöt észlel. Ismételt használatba vétel előtt ellenőriztesse a készüléket képzett szakemberrel.
- ▶ A termék egy lítium-ion akkumulátorral van felszerelve, ill. az a termékhez van mellékelve. Ne dobja az akkumulátort tűzbe és ne tegye ki magas hőmérsékletnek. Robbanásveszély áll fenn!
- ▶ A készülékben lévő akkumulátor nem cserélhető.

A csomag tartalma és hiánytalanságának ellenőrzése

- ◆ Vegye ki a csomagolásból a készülék valamennyi részét és a használati útmutatót.
- ◆ Távolítsa el az összes csomagolóanyagot, az esetleges fóliákat és címkéket.

A készüléket az alábbi komponensekkel szállítjuk (ábrákat lásd a kihajtható oldalon):

- tisztítókefe
- kefetartozék, széles
- kefetartozék, keskeny
- párnatartó tépőzárral
- súrolószivacs-tartozékok (két párna)
- USB töltőkábel (USB-A -> USB-C)
- használati útmutató (ábra nélkül)

TUDNIVALÓ

- ▶ Ellenőrizze a csomag tartalmát, hogy hiánytalan-e és nincs-e rajta látható sérülés.
- ▶ Hiányos szállítás vagy a nem megfelelő csomagolásból eredő, illetve a szállítás során keletkezett károk esetén forduljon az ügyfélszolgálathoz (lásd a **Szerviz** fejezetet).

A készülék leírása

(a képeket lásd a kihajtható oldalon)

- 1 akkumulátor-töltésjelző
- 2 be-, kikapcsoló ①
- 3 kézi egység
- 4 USB-C csatlakozó
- 5 súrolószivacs-tartozék 1 (durva párna)
- 6 súrolószivacs-tartozék 2 (puha párna)
- 7 USB töltőkábel (USB-A -> USB-C)
- 8 párnatartó tépőzárral
- 9 kefetartozék, keskeny
- 10 kefetartozék, széles
- 11 tartozéktartó

Üzembe helyezés előtt

Belső akkumulátor töltése

FIGYELEM! ANYAGI KÁRI!

- ▶ A nagy áramfelvétel miatt a készülék töltéséhez USB hálózati egységet (a csomag nem tartalmazza) kell használni. Ne töltsd a készüléket számítógép vagy laptop USB csatlakozójára csatlakoztatva.
- ▶ A készülék töltéséhez csak olyan II. védelmi osztályú USB hálózati adaptert használjon, amely háztartási készülékekhez engedélyezett (kimeneti feszültség 5 V, max. 2 A).
- ▶ Kizárólag a mellékelt USB töltőkábelt **7** használja a készülék feltöltéséhez.
- ▶ A feltöltés befejezése után távolítsa el az USB töltőkábelt **7**.

TUDNIVALÓ

- ▶ A készülék használata előtt töltsd fel teljesen a beépített akkumulátort.
- ▶ A töltési idő 2 A töltőáram esetén kb. 1,5 óra. Teljesen feltöltött akkumulátor esetén legfeljebb 60 perc üzemidő lehetséges.

1. Győződjön meg arról, hogy a készülék ki van kapcsolva. A készülék kikapcsolásához nyomja meg a be-, kikapcsolót **1** **2**.
2. Csatlakoztassa az USB-töltőkábel **7** USB-A csatlakozódugóját egy USB hálózati egységhez (lásd az 1. ábrát). Csatlakoztassa az USB hálózati egységet egy csatlakozóaljzatba.
3. Csatlakoztassa az USB töltőkábel **7** USB-C csatlakozódugóját a készülék USB-C csatlakozójához **4** (lásd az 1. ábrát). Az akkumulátor töltésjelző **1** pirosan világít és elkezdődik a töltés.

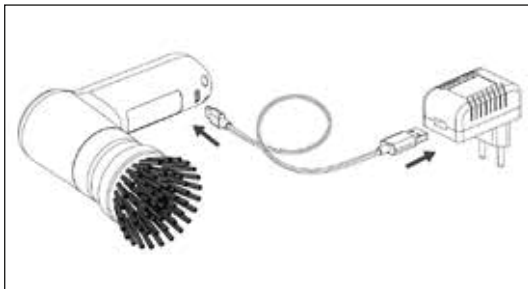

1. ábra

4. Az akkumulátor töltésjelző **1** zölden világít, amint a belső akkumulátor fel van töltve.
5. Távolítsa el az USB töltőkábelt **7** a készülék USB-C csatlakozójáról **4**.

Tartozékok használata

⚠ FIGYELMEZTETÉS! SÉRÜLÉSVESZÉLY!

- Csak akkor cserélje ki a tartozékokat **8/9/10** és a súrolószivacs-tartozékokat (durva/finom párna) **5/6**, ha a készülék ki van kapcsolva.

A csomag két kefetartozékot **9/10**, valamint két súrolószivacs-tartozékot (durva/finom párna) **5/6** (a párnatartóhoz **8**) tartalmaz. Igény szerint válassza ki a megfelelő kefetartozékot **9/10**, illetve súrolószivacs-tartozékot **5/6**:

Széles kefetartozék

Használja a széles kefetartozékot **10** nagy, sima felületek, pl. padlók vagy falak tisztítására.

Keskeny kefetartozék

Használja a keskeny kefetartozékot **9** nem sima felületek, pl. mosdókagylók, szerelvények, valamint nehezen elérhető helyek, mint pl. rések, sarkok és fűgák tisztítására.

Súrolószivacs-tartozék 1 (durva párna)

Használja az 1-es súrolószivacs-tartozékot (durva párna) **5** edények, serpenyők vagy nagyon makacs, nehezen eltávolítható szennyeződésekkel teli főzőfelületek tisztítására.

Súrolószivacs-tartozék 2 (puha párna)

Használja a 2-es súrolószivacs-tartozékot (puha párna) **6** edények, serpenyők vagy könnyen eltávolítható szennyeződésekkel teli főzőfelületek, valamint üveg és műanyag felületek tisztítására.

Tartozékok felszerelése/eltávolítása

- ◆ Tolja a kívánt tartozékot **8/9/10** a tartozéktartóra **11** addig, hogy érezhetően bekattanjon (lásd a 2. ábrát). Közben ügyeljen arra, hogy a tartozéktartón **11** lévő két retesz a tartozékon **8/9/10** lévő megfelelő vágatokba csússzon.
- ◆ A tartozék **8/9/10** eltávolításához húzza le a tartozékot enyhe erőfelfejtéssel a tartozéktartóról **11** (lásd a 3. ábrát).

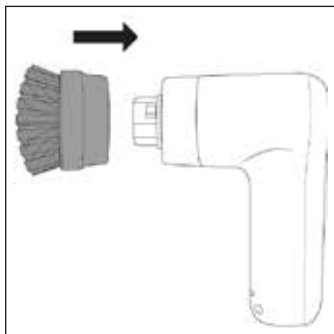

2. ábra



3. ábra

Súrolószivacs-tartozékok (párnák) felhelyezése/eltávolítása

A súrolószivacs-tartozékokat (durva/puha párna) 5/6 a párnatartóra 8 kell rögzíteni. Ez tépőzárral rendelkezik, hogy gyorsan és egyszerűen lehessen rögzíteni és eltávolítani a súrolószivacs-tartozékokat 5/6.

- ◆ Nyomja a súrolószivacs-tartozékokat 5/6 erősen a párnatartóra 8. Ügyeljen arra, hogy a súrolószivacs-tartozék 5/6 stabilan és a párnatartó 8 közepén legyen (lásd a 4. ábrát).
- ◆ A súrolószivacs-tartozékot 5/6 úgy veheti le, ha kissé felemeli az egyik oldalán és lehúzza a párnatartóról 8 (lásd az 5. ábrát).
- ◆ Használat után tisztítsa meg a párnatartót 8, mielőtt ismét felhelyez egy súrolószivacs-tartozékot 5/6.

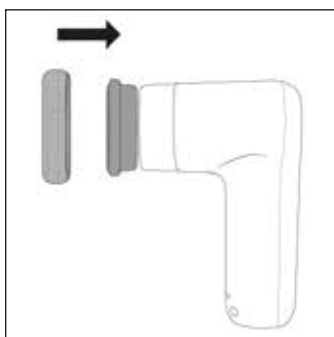

4. ábra

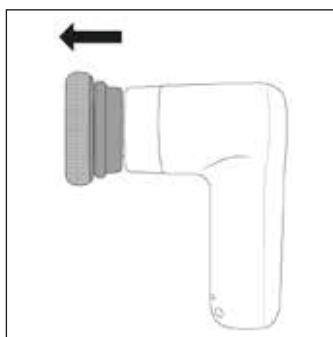

5. ábra

Használat és üzemeltetés

FIGYELEM! ANYAGI KÁR!

- ▶ Ne használjon súrolószereket. Ezek helyrehozhatatlan kárt tehetnek a tisztítandó felületben.
- ▶ A kefetartozékok 9/10 kemény sörtéi és a durva súrolószivacs-tartozék 5 megkarcolhatják az érzékeny felületeket, pl. üveget, gépjármű fényezését, nemesacélt, rezet, fát stb. és kárt tehetnek bennük. Használat előtt próbálja ki a kefetartozékokat 9/10 és a durva súrolószivacs-tartozékot 5 a tisztítandó terület nem feltűnő részén.

TUDNIVALÓ

- ▶ Használja a készüléket vízzel és erősebb szennyeződések esetén enyhe hatású tisztítószerrel. Tegye a tisztítószer közvetlenül a kefetartozékokra 9/10, illetve a súrolószivacs-tartozékokra 5/6 és/vagy a tisztítandó felületre, mielőtt bekapcsolja a készüléket.
- ▶ Tisztítsa meg a készüléket és a használt tartozékokat 5/6/8/9/10 minden használat után a **Tisztítás és ápolás** fejezetben leírtak szerint.

- ◆ Tartsa a készüléket közvetlenül a tisztítandó terület fölél.
- ◆ Kapcsolja be a készüléket az be-, kikapcsolóval ① ②.
- ◆ Vezesse végig a kefetartozékokat ⑨/⑩, illetve a súrolószivacs-tartozékokat ⑤/⑥ enyhe nyomással a tisztítandó felületen. Használat közben szükség szerint tegyen több vizet és/vagy tisztítószeret a tisztítandó területre.
- ◆ Használat után kapcsolja ki a készüléket a be-, kikapcsoló ① ② újbóli megnyomásával.

Tisztítás és ápolás

FIGYELMEZTETÉS! ÁRAMÜTÉS VESZÉLYE!

- ▶  A tisztítás során ne merítse vízbe a kézi egységet ③.

FIGYELEM! ANYAGI KÁR!

- ▶ Ne tisztítsa a készüléket oldószerrel, alkohollal vagy súrolószerrel. Ezek kárt tehetnek a készülék műanyag-felületében.
- ◆ A kézi egység ③ nedves törlőkendővel tisztítható meg. Makacs szennyeződések esetén tegyen enyhe hatású mosogatószeret a törlőkendőre.
- ◆ A tartozékok ⑤/⑥/⑧/⑨/⑩ folyó víz alatt és enyhe hatású tisztítószerrel tisztíthatók meg. A tisztítást követően alaposan öblítse le a tartozékokat ⑤/⑥/⑧/⑨/⑩ tiszta vízzel.
- ◆ Az ismételt használat vagy tárolás előtt hagyja megszáradni a kézi egységet ③ és a tartozékokat ⑤/⑥/⑧/⑨/⑩.

Tárolás

- ◆ Tárolja a készüléket a tartozékokkal együtt, tiszta és száraz helyen, közvetlen napfénytől védve.

Műszaki adatok

Bemeneti feszültség/áram	5 V \equiv (egyenáram), 2 A max. (USB-C csatlakozón keresztül)
USB csatlakozó	USB-C
Beépített akkumulátor (lítium ion)	4 V \equiv (egyenáram), 2000 mAh
Védelmi osztály	III / \diamond (védelem alacsony feszültség révén)
Védettség	IPX5 (minden irányból érkező vízsugár elleni védelem)
Levehető tápellátás	
Működési idő teljesen feltöltött akkumulátor esetén	kb. 60 perc
Töltési idő	kb. 1,5 óra

Alkatrészek rendelése

A termékhez bármikor kényelmesen rendelhet pótalkatrészeket a www.kompernass.com weboldalon.



Olvassa be ezt a QR-kódot az okostelefonjával vagy táblagépével. A QR-kóddal közvetlenül a www.kompernass.com weboldalunkra kerül, ahol megtekintheti és megrendelheti a készülékhez rendelkezésre álló pótalkatrészeket.

TUDNIVALÓ

- ▶ Ha probléma merül fel az online rendeléssel, forduljon az ügyfélszolgálatunkhoz telefonon vagy e-mailben (lásd a **Szerviz** fejezetet).
- ▶ A rendelés során mindig adja meg a cikkszámot (pl. **449364_2304**), ami a használati útmutató címlapján található.
- ▶ Ne feledje, hogy nem minden országban lehetséges az alkatrészek interneten történő megrendelése.

Ártalmatlanítás

Csak Franciaországra vonatkozik:



A termék, a csomagolás és a használati utasítás újrahasznosítható, a gyártó kiterjesztett felelőssége alá tartozik, és szelektív hulladékgyűjtéssel gyűjtik.

A készülék ártalmatlanítása



Az áthúzott kerekesezettároló itt látható szimbóluma azt jelzi, hogy ez a készülék a 2012/19/EU irányelv hatálya alá tartozik. Ez az irányelv azt mondja ki, hogy a készüléket életciklusa végén nem szabad a szokásos háztartási hulladékkal ártalmatlanítani, hanem külön létrehozott gyűjtőhelyen, újrahasznosító központokban vagy hulladékkezelő üzemben kell leadni.

Ez az ártalmatlanítás az Ön számára díjtalan. Kímélje a környezetet és ártalmatlanítson szakszerűen.

Ha hulladékká vált készüléke személyes adatokat tartalmaz, akkor az Ön felelőssége ezeket törölni, mielőtt a készüléket visszaadja.

Amennyiben a hulladékká vált készülék tönkretétele nélkül lehetséges, távolítsa el a használt elemeket vagy újratölthető elemeket/akkumulátorokat, mielőtt a hulladékká vált készüléket ártalmatlanítás céljából visszaadja, és gyűjtse azokat külön. Beépített akkumulátorok esetén az ártalmatlanításnál utalni kell arra, hogy a készülék akkumulátort tartalmaz.

A készülék beépített akkumulátorát ártalmatlanítás céljából nem lehet kivenni.



Az elhasználódott termék ártalmatlanításának lehetőségeiről tájékozódjon települése vagy városa önkormányzatánál.

A csomagolás ártalmatlanítása



A csomagolóanyagokat környezetbarát és hulladék-ártalmatlanítási szempontok szerint választottuk ki és ezért újrahasznosíthatók. Ártalmatlanítsa a feleslegessé vált csomagolóanyagokat a hatályos helyi előírásoknak megfelelően.

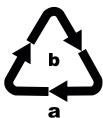

Ártalmatlanítsa a csomagolást környezetbarát módon. Vegye figyelembe a különböző csomagolóanyagokon lévő jelzéseket és adott esetben válassza külön azokat. A csomagolóanyagok rövidítésekkel (a) és számjegyekkel (b) vannak megjelölve, az alábbi jelentéssel: 1-7: műanyagok; 20-22: papír és karton, 80-98: kompozit anyagok.

A Kompernass Handels GmbH garanciája

Tisztelt Vásárlónk!

A készülékre a vásárlás napjától számított 3 év garanciát vállalunk. A termék meghibásodása esetén. Önt jogszabályban foglalt jogok illetik meg az eladóval szemben. Az alábbi garanciánk nem korlátozza vagy szünteti meg a jogszabályban biztosított jogokat.

Garanciális feltételek

A garanciális időszak a vásárlás napján kezdődik. Gondosan őrizze meg a nyugtát. Ez a vásárlás igazolásához szükséges.

Ha a termékvásárlás napjától számított három éven belül anyag- vagy gyártási hibát észlel, akkor a terméket saját belátásunk szerint ingyen megjavítjuk, kicseréljük vagy visszafizetjük az árát. A garancia feltétele a hibás készülék és a vásárlást igazoló bizonylat (pénztári blokk) három éves garanciaidőn belüli bemutatása, valamint a hiba lényegének és megjelenése idejének rövidleírása.

Ha garanciánk fedezetet nyújt a hibára, akkor javított vagy egy új terméket kap vissza. A termék javítása vagy cseréje esetén a garancia nem kezdődik előlről.

Garanciális idő és a jogszabályban foglalt szavatossági igények

A garancia ideje nem hosszabbodik meg a jótállással. Ez a cserélt és javított alkatrészekre is vonatkozik. Az esetlegesen már a vásárláskor is fennálló sérüléseket és hiányosságokat a kicsomagolás után azonnal jelezni kell. A garanciai lejárat után esedékes javítások díjkötelesek.

A garancia köre

A készüléket szigorú minőségi előírások szerint gyártottuk és kiszállítás előtt lelkiismeretesen ellenőriztük.

A garancia anyag- vagy gyártási hibákra vonatkozik. A garancia nem terjed ki a termék normális elhasználódásnak kitett és ezért kopó alkatrészeknek tekinthető alkatrészeire vagy a törékeny alkatrészek – mint például kapcsolók, akkumulátorok vagy üvegből készült alkatrészek – sérüléseire.

A garancia megszűnik akkor, ha a termék megsérül, nem megfelelően használják vagy nem tartják karban. A termék megfelelő használata érdekében a használati útmutatóban foglalt összes utasítást pontosan be kell tartani. Feltétlenül kerülni kell minden olyan felhasználási és kezelési módot, amit a használati útmutató nem javasol, vagy amelynek elkerülésére kifejezetten figyelmeztet.

A termék csak magánhasználatra és nem ipari használatra készült. A garancia érvényét veszti visszaélészerű vagy szakszerűtlen kezelés, erőszak alkalmazása vagy olyan beavatkozások esetén, amelyeket általunk nem engedélyezett szervizben végeztek el.

A garancia érvényesítése

Ügyének gyors feldolgozása érdekében kövesse a következő utasításokat:

- Kérjük, hogy minden kapcsolatfelvételnél tartsa készenlétben a vásárlást igazoló pénztári blokkot és a cikkszámot (IAN) 449364_2304.
- A cikkszám a termék adattábláján, a termékre gravírozva, a használati útmutató címlapján (balra lent) vagy a termék hátoldalán vagy alján lévő címkén található.
- Működési hiba vagy más hiba észlelése esetén vegye fel a kapcsolatot az alábbi szervizrészleggel **telefonon** vagy **e-mailben**.
- Küldje el díjmentesen a megadott szerviz címére a hibásnak talált terméket és a vásárlást igazoló bizonylatot (pénztári blokk), illetve röviden írja le azt is, hogy hol és mikor jelentkezett a hiba.



Más használati útmutatókhoz, termékbemutató videókhoz és a telepítési szoftverekhez hasonlóan ezt is letöltheti a www.lidl-service.com oldalról.

Ezzel a QR-kóddal közvetlenül a Lidl ügyfélszolgálati oldalra kerülnek (www.lidl-service.com) és a cikkszám megadásával (IAN) 449364_2304 megnyithatja a használati útmutatót.

Szerviz

HU Szerviz Magyarország
Tel.: 06800 21225
E-Mail: kompernass@lidl.hu

IAN 449364_2304

Gyártja

Ügyeljen arra, hogy az alábbi cím nem a szerviz címe. Először forduljon a megjelölt szervizhez.

KOMPERNASS HANDELS GMBH
BURGSTRASSE 21
44867 BOCHUM
NÉMETORSZÁG
www.kompernass.com



KOMPERNASS HANDELS GMBH

BURGSTRASSE 21

44867 BOCHUM

GERMANY

www.kompernass.com

Last Information Update · Stand der Informationen · Version des informations

Stand van de informatie · Stav informáci · Stan informacj · Stav informáci

Estado de las informaciones · Tilstand af information · Versione delle informazioni

Információk állása: 06 / 2023 · Ident.-No.: SRB4A1-062023-1

IAN 449364_2304