



OPEN-FACE HELMET H589

GB IE

OPEN-FACE HELMET H589

Owner's manual

NL BE

JETHELM H589

Gebruiksaanwijzing

SK

OTVORENÁ PRILBA H589

Navod aa použitiie

IT MT CH

CASCO JET H589

Istruzione per l'uso

DE AT CH

JETHELM H589

Gebrauchsanleitung

CZ

OTEVŘENÁ HELMA H589

Navod k použití

ES

CASCO JET H589

Modo de empleo

HU

NYITOTT BUKÓISÁK H589

Kezelési utmutató

FR BE

CASQUE JET H589

Mode d'emploi

PL

KASK MOTOCYKLOWY JET H589

Instrukcja użytkowania

DK

JETHELM H589

Bruksanvisning

IAN 467047_2404

IAN 467051_2404

IAN 467046_2404

IAN 467050_2404





- GB IE** Before reading, unfold the page containing the illustrations and familiarise yourself with all functions of the device.
-
- DE AT CH** Klappen Sie vor dem Lesen die Seite mit den Abbildungen aus und machen Sie sich anschließend mit allen Funktionen des Gerätes vertraut.
-
- FR BE** Avant de lire le mode d'emploi, ouvrez la page contenant les illustrations et familiarisez-vous ensuite avec toutes les fonctions de l'appareil.
-
- NL BE** Vouw vóór het lezen de pagina met de afbeeldingen open en maak u vertrouwd met alle functies van het apparaat.
-
- PL** Przed przeczytaniem proszę rozłożyć stronę z ilustracjami, a następnie proszę zapoznać się z wszystkimi funkcjami urządzenia.
-
- CZ** Před čtením si otevřete stranu s obrázky a potom se seznámte se všemi funkcemi přístroje.
-
- SK** Pred čítaním si odklopte stranu s obrázkami a potom sa oboznámte so všetkými funkciami prístroja.
-
- ES** Antes de empezar a leer abra la página que contiene las imágenes y, en seguida, familiarícese con todas las funciones del dispositivo.
-
- DK** Før du læser, vend siden med billeder frem og bliv bekendt med alle apparatets funktioner.
-
- IT MT CH** Prima di leggere aprire la pagina con le immagini e prendere confidenza con le diverse funzioni dell'apparecchio.
-
- HU** Olvasás előtt lapozza ki az illusztrációkat tartalmazó oldalt, majd ismerkedjen meg a készülék összes funkciójával.
-

| | | |
|----------|------------------------|----|
| GB/IE | Owner's Manual | 06 |
| DE/AT/CH | Gebrauchsanleitung | 12 |
| FR/BE | Mode d'emploi | 18 |
| NL/BE | Gebruiksaanwijzing | 24 |
| CZ | Navod k použití | 30 |
| PL | Instrukcja użytkowania | 36 |
| SK | Navod aa použitie | 44 |
| ES | Modo de empleo | 50 |
| DK | Bruksanvisning | 56 |
| IT/MT/CH | Istruzione per l'uso | 62 |
| HU | Kezelési utmutató | 68 |

A

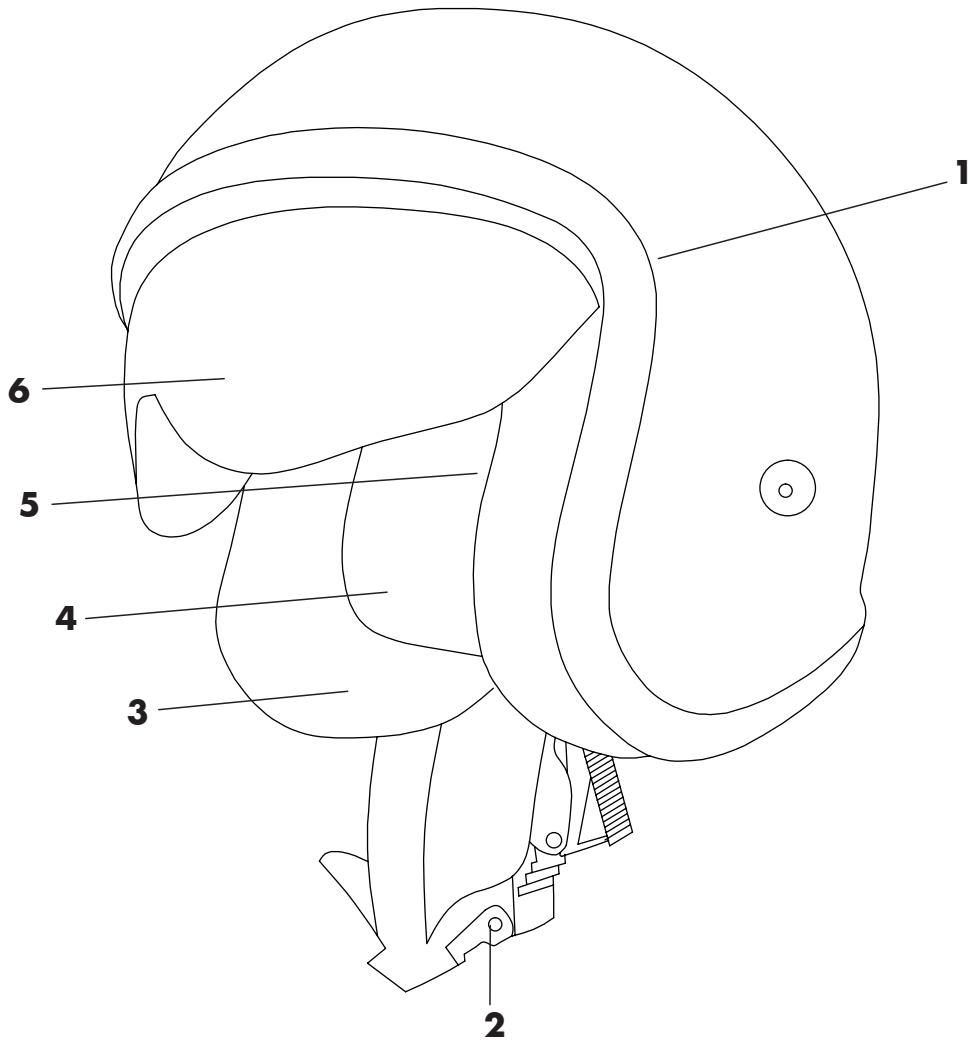

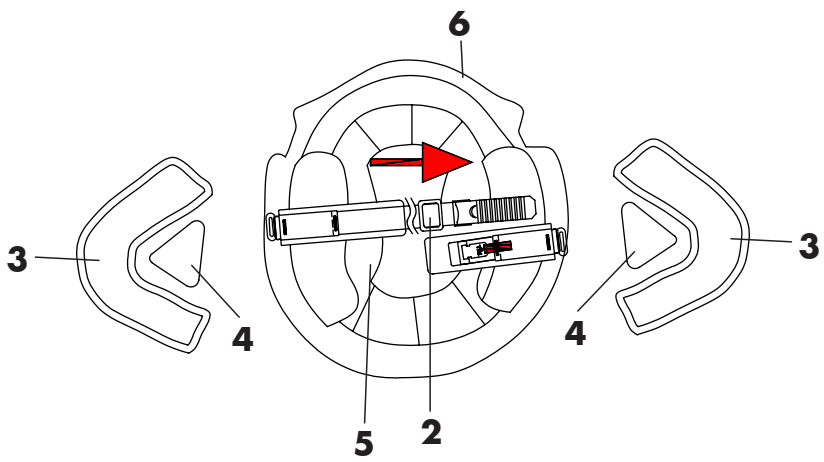
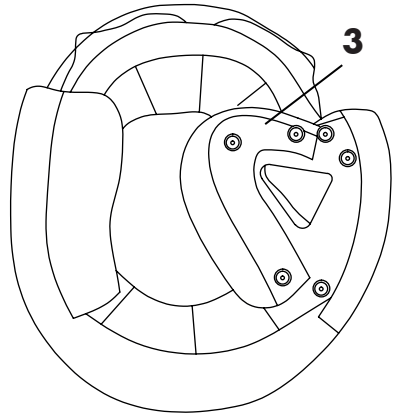
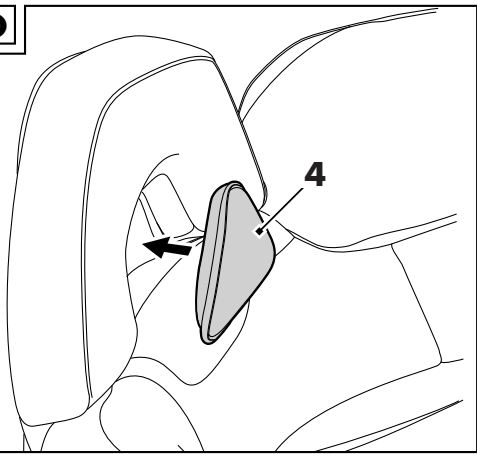
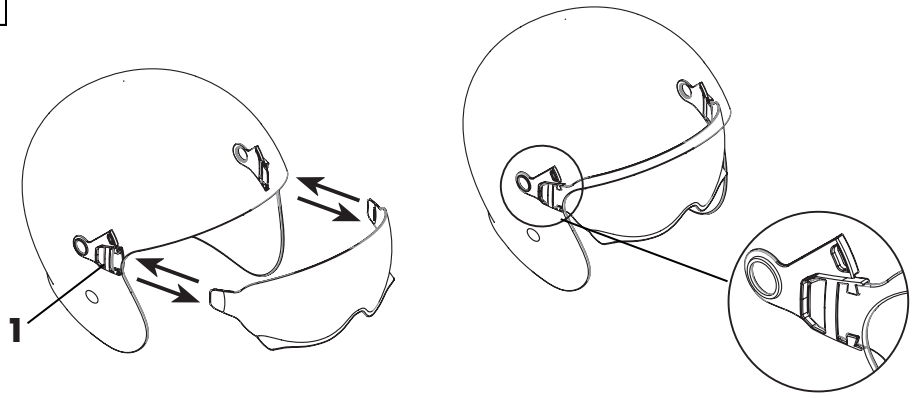
B**C****D****E**

| | |
|----------------------------------------|----|
| Part designation | 7 |
| Scope of delivery | 7 |
| Important information | 7 |
| Instruction manual | 7 |
| Safety instructions | 7 |
| Product features | 8 |
| Operating and assembly instructions | 8 |
| Snap-in fastening system | 8 |
| Ear padding | 8 |
| Acoustic padding | 8 |
| Changing the visor | 9 |
| Selecting the right helmet size | 9 |
| Maintenance and care | 9 |
| Storage | 9 |
| Notes on disposal | 10 |
| Explanation of symbols | 10 |
| Notes on warranty and service handling | 10 |

Congratulations!

You have chosen a high-quality product with your purchase. Familiarise yourself with the product before use.

Please read the following instruction manual carefully.

Only use the product as described and for the indicated areas of use. Please store this instruction manual safely. Please hand over all the documentation when passing this product to third parties.

Part designation

1. Visor mechanism
2. Chinstrap with snap-in fastener
3. Ear padding
4. Acoustic padding
5. Inner padding
6. Visor

Scope of delivery

The scope of delivery of your helmet consists of:

- Acoustic padding
- Helmet bag
- Instruction manual

Important information

This helmet has been designed for motorcycling and manufactured according to the latest technology. Despite the highest safety standards, injuries can still occur in the event of serious accidents. In some cases, the impact may be so strong that the helmet does not effectively protect the wearer from head injuries.

In order to provide adequate protection, this helmet must fit snugly and be securely fastened. Any helmet that has been subjected to an intense impact must be replaced.

We guarantee that this product is free from manufacturing and material defects. The warranty claim does not apply to abrasion or normal wear and tear and is void in the event of improper handling.

For France, it is mandatory to have four reflector stickers on the helmet. These reflector stickers are included with your helmet. Apply the stickers to both sides as well as to the front and back of the helmet.

Instruction manual

Safety instructions

• **Warning!**

- The helmet must fit tightly and the chinstrap must be firmly closed.
- Make sure that the air circulation is not restricted.
- Make sure that the visor is always clean and without any scratches. Damaged visors must be replaced immediately. Up to five years after the date of purchase, you can reorder spare visors from the mentioned service address, visor number: HS-05.
- No modifications may be made to the helmet, its structure or individual components.
- The helmet must not be painted or have stickers or labels attached to it.
- The helmet is designed to protect the head in the event of an impact. After just a single (even light) impact, this protection is no longer guaranteed. After an accident, the helmet must therefore be replaced immediately even if it has no visible damage.
- The helmet must not be transported hanging from the handlebars or any other part of the machine. It is also essential to keep it away from heated parts (e.g. exhaust).
- Never use petroleum-based solvents or abrasive cleaners to clean the helmet, neither on the outside nor on the inside. Always use a pH-neutral detergent diluted in clear water. Rub gently with a soft cloth. Then wipe dry with a lint-free cloth. The padding can be cleaned using a little bit of soap and a soft brush.
- Use only original spare parts for your helmet.

Product features

ECE-R 22.06 Homologation

This helmet meets the ECE-R 22.06 standard and is homologated according to it. The ECE-R 22.06 standard contains uniform conditions for the approval of protective helmets and their visors for drivers and passengers of motorcycles and mopeds. The basis for these tests are the so-called ECE regulations of the United Nations Economic Commission for Europe.

Essential tests of the ECE regulation 22.06

- Impact absorption
- Dynamic test of the retention system
- Testing the field of vision
- Structural strength
- Retention test (detaching test)
- Chinstrap and lock testing
- Shear test for outer edges
- Test of the friction behaviour of the outer shell
- Visor testing (mechanical and optical properties)
- Chin impact, testing of the chin part attenuation





Inner padding with Coolmax® inserts

Coolmax® from INVISTA is a high-performance fabric fibre that supports the wearer during sports activities. Based on the patented DuPont fibre technology, Coolmax® transports moisture from the body to the fabric surface where it dries faster than any other fabric. The specially developed fibres from INVISTA used for Coolmax® fabrics transport moisture away from the body to the surface of the fabric where it can evaporate quickly. At the same time, the uniquely shaped fibres provide maximum breathability even when wet. In addition, the breathability improves the thermoregulatory effect.

In this product, ear and forehead pads are equipped with Coolmax®.

HeiQ Mint - Textile freshness

The odor-neutral technology HeiQ Mint is based on mint oil and provides a feeling of freshness even after sports.

| | |
|-----------------------------------------------------------------------------------|----------------------------------|
|  | Impact-resistant ABS outer shell |
|  | Visor with anti-scratch coating |
|  | Suitable for eye-glass wearers |
|  | Safety snap-in fastener |

Operating and assembly instructions

Snap-in fastening system (Fig. B)

The snap-in fastener allows individual and quick fine adjustment of the chinstrap. Squeeze the snap-in fastener until the helmet fits comfortably but firmly. The sliding buckle allows the excess chinstrap to be attached or secured.

Ear padding (Fig. C)

Each ear pad (3) is fastened in the helmet by means of three snaps. You can easily pull out the pads.

When fastening the ear pads in the helmet, each snap must audibly click into place.

Acoustic padding (Fig. D)

The acoustic padding (4) serves to reduce noise, especially when driving at high speeds. Press the acoustic padding into the cavity of the cheek pads. The acoustic padding side equipped with Velcro® faces the helmet shell.

Changing the visor (Fig. E)

Removing the visor

Slide the visor to the lowest position. Start at one side of the visor and pull it out of the attachment. Then pull out the visor completely on the other side.

Inserting the visor

Insert one side of the visor into the designated opening on the helmet until the visor locks into place. Repeat this step on the other side as well.

Choosing the right helmet size

- Measure the circumference of your head and choose the size of the helmet accordingly. Try several helmets before making a decision. With the helmet on, the skin on your temples will ideally also move.
- Make sure that, even without the chinstrap being tightened, the helmet does not have much freedom of movement on the head.
- For a secure fit, the chinstrap must be closed tightly. It fits correctly if you find it difficult to slide your fingers under the chinstrap. However, you still need to be able to breathe, swallow and turn your head comfortably.
- Convince yourself that the helmet was tested according to the latest ECE standard.

Size table

|  | |
|-------------------------------------------------------------------------------------|-----------|
| Size | Head size |
| S | 55-56cm |
| M | 57-58cm |
| L | 59-60cm |
| XL | 61cm |

Maintenance and care

Regular maintenance and care contributes to the safety and preservation of the helmet.

Cleaning the helmet

- Never use petroleum-based solvents or abrasive cleaners to clean the helmet, neither on the outside nor on the inside.
- Always use a pH-neutral detergent diluted in clear water. Rub gently with a soft cloth. Then wipe dry with a lint-free cloth.

Visor care and cleaning

- After use, wipe off soiling (e.g. insects, sand, dust etc.) with a soft, damp cloth and then wipe off with a soft, dry cloth.
- After use in wet and humid conditions, the visor should always be wiped off with a dry, soft cloth.
- Never use petroleum-based solvents or abrasive cleaners when cleaning the helmet.

Cleaning the ear and acoustic padding

- Hand wash below 30 °C.
- Allow to dry at room temperature.
- Avoid sources of heat.
- Store in dry, ventilated areas when not in use.



Storage

Store the helmet in a dry and well-ventilated place at room temperature when not in use.

Avoid sources of heat.

Do not expose the product to unnecessarily intense heat, e.g. in the car at high outside temperatures.

Notes on disposal



Dispose of the product and packaging materials in accordance with current local regulations. Keep packaging materials, such as foil bags, out of the reach of children. Store packaging material out of the reach of small children.

Dispose of the product and packaging in an environmentally friendly manner.

The recycling code is used to identify various materials for return to the recycling loop.

The code consists of the recycling symbol – intended to reflect the recycling loop – and a number identifying the material.

Explanation of symbols

| | |
|----------------------------------------------------------------------------------|----------------------------------|
|  | Date of manufacture (month/year) |
|  | Read the user manual |

SPEQ GmbH warranty

Dear Customer,

The product was produced with great care and under continuous quality control. Speq GmbH gives private end customers a three-year guarantee on this product from the date of purchase (guarantee period) in accordance with the following provisions.

Warranty conditions

The warranty period starts from the date of purchase. Please keep the original receipt in a safe place. This is required as proof of purchase. If a material or manufacturing defect occurs

within three years from the date of purchase of this product, we will - at our option - repair or replace the product for you free of charge or refund the purchase price. This warranty service requires that within the three-year period, the defective device and the proof of purchase (receipt) are submitted and briefly described in writing what the defect is and when

it occurred. If the defect is covered by our warranty, you will receive the repaired or a new

product back. Repair or replacement of the product does not start a new warranty period.

Warranty period and statutory claims for defects

The warranty period is not extended by the warranty. This also applies to replaced and repaired parts. Any damage and defects already present at the time of purchase must be reported immediately after unpacking. Repairs required after the expiration of the warranty period are subject to a charge.

Warranty scope

The device was carefully produced according to strict quality guidelines and conscientiously tested before delivery. Warranty coverage applies to defects in materials or workmanship. This warranty does not cover product parts that are subject to normal wear and tear and can therefore be considered wear parts or for damage to fragile parts, e.g. switches, batteries or that are made of glass. This warranty is void if the product is damaged, improperly used or maintained. For proper use of the product, all the instructions given in the operating manual must be strictly observed. Uses and actions advised against or warned against in the operating instructions must be avoided at all costs. The product is intended for private use only and not for commercial use. Abusive and improper handling, use of force and interventions not carried out by our authorized service branch will void the warranty.

Handling in case of warranty

In order to ensure a quick processing of your request, please follow the following instructions:

- For all inquiries, please have the receipt and item number (IAN) ready as proof of purchase.
- Please refer to the type plate on the product, an engraving on the product, the title page of your manual (bottom left) or the sticker on the back or bottom of the product for the article number.
- If functional errors or other defects occur, first contact the service department named below by **telephone** or **e-mail**.
- If the product is found to be defective, you can send it free of charge to the service address provided by you, enclosing the receipt and stating what the defect is and when it occurred.

On www.lidl-service.com you can download these and many more manuals, product videos and installation software. This QR code will take you directly to the Lidl service page (www.lidl-service.com) and by entering the item number (IAN) you can open your user manual.



Service address:

SPEQ GmbH
Tannbachstr. 10
73635 Steinenberg
Germany
Email: service@speq.de

Service-Hotline: 00800 30 777 999
(toll free)

Please call us before sending the product
8:00 h – 17:00 h

Model: H589
IAN: 467047_2404, 467046_2404,
467051_2404, 467050_2404

| | |
|---------------------------------------------|----|
| Teilebezeichnung | 13 |
| Lieferumfang | 13 |
| Wichtige Information | 13 |
| Gebrauchsanweisung | 13 |
| Sicherheitshinweise | 13 |
| Produktmerkmale | 14 |
| Bedienungs- und Montagehinweise | 14 |
| Raster-Verschlussystem | 14 |
| Ohrenpolster | 14 |
| Akustikpolster | 15 |
| Visierwechsel | 15 |
| Auswahl der richtigen Helmgröße | 15 |
| Wartung und Pflege | 15 |
| Lagerung | 16 |
| Hinweise zur Entsorgung | 16 |
| Zeichenerklärung | 16 |
| Hinweise zur Garantie und Serviceabwicklung | 16 |

Herzlichen Glückwunsch!

Mit Ihrem Kauf haben Sie sich für einen hochwertigen Artikel entschieden. Machen Sie sich vor der ersten Verwendung mit dem Artikel vertraut.

Lesen Sie hierzu aufmerksam die nachfolgende Gebrauchsanweisung.

Benutzen Sie den Artikel nur wie beschrieben und für die angegebenen Einsatzbereiche.

Bewahren Sie diese Gebrauchsanweisung gut auf. Händigen Sie alle Unterlagen bei Weitergabe des Artikels an Dritte ebenfalls mit aus.

Teilebezeichnung

1. Visiermechanismus
2. Kinnriemen mit Rasterverschluss
3. Ohrenpolster
4. Akustikpolster
5. Innenpolster
6. Visier

Lieferumfang

Der Lieferumfang Ihres Helmes besteht aus:

- Akustikpolster
- Helmbeutel
- Gebrauchsanweisung

Wichtige Information

Dieser Helm wurde für das Motorradfahren entwickelt und nach dem neuesten Stand der Technik gefertigt. Trotz höchster Sicherheitsstandards kann es bei schweren Unfällen dennoch zu Verletzungen kommen. In einigen Fällen kann der Aufprall so stark sein, dass der Helm den Fahrer nicht effektiv vor Kopfverletzungen schützt.

Um ausreichenden Schutz zu gewähren, muss dieser Helm gut passen und sicher befestigt sein. Jeder Helm, der einem heftigen Schlag ausgesetzt war, ist auszuwechseln.

Wir garantieren, dass dieser Artikel frei von Herstellungs- und Materialfehlern ist. Der Garantieanspruch gilt nicht für Verschleiß oder normale Abnutzung und entfällt bei unsachgemäßer Behandlung.

Gebrauchsanweisung

Sicherheitshinweise

• **Warnung!**

- Der Helm muss fest sitzen und der Kinnriemen fest geschlossen sein.
- Stellen Sie sicher, dass die Luftzirkulation nicht eingeschränkt wird.
- Stellen Sie sicher, dass das Visier immer sauber und ohne Kratzer ist. Beschädigte Visiere müssen sofort ausgetauscht werden. Sie haben bis zu fünf Jahre nach Kaufdatum die Möglichkeit, Ersatzvisiere bei der genannten Serviceadresse nachzubestellen, Visiernummer: HS-05
- Es dürfen keine Veränderungen am Helm, an seiner Struktur oder den einzelnen Komponenten vorgenommen werden.
- Der Helm darf nicht angemalt oder mit Aufklebern oder Etiketten beklebt werden.
- Der Helm soll im Falle eines Aufpralls den Kopf schützen. Nach nur einem einzigen (auch leichten) Aufprall ist dieser Schutz nicht mehr gewährleistet. Nach einem Unfall muss der Helm deshalb sofort erneuert werden, auch wenn er keinen sichtbaren Schaden aufweist.
- Der Helm darf nicht hängend am Lenker oder an einem anderen Teil der Maschine transportiert werden. Außerdem ist er unbedingt von erhitzten Teilen (z. B. Auspuff) fernzuhalten.
- Zum Säubern des Helms darf niemals petroleumhaltiges Lösungs- oder Scheuermittel verwendet werden, weder außen noch innen. Verwenden Sie immer, verdünnt in klarem Wasser, pH-neutrales Waschmittel. Mit einem weichen Tuch vorsichtig reiben. Danach mit einem fusselfreien Tuch trocken wischen. Das Polster kann mit etwas Seife und mittels einer weichen Bürste gereinigt werden.
- Verwenden Sie nur Originalersatzteile für Ihren Helm.

Produktmerkmale

ECE-R 22.06

Homologation

Dieser Helm erfüllt die ECE-R 22.06 Norm und ist nach dieser homologiert.

Die ECE-R 22.06 Norm enthält einheitliche Bedingungen für die Genehmigung der Schutzhelme und ihrer Visiere für Fahrer und Mitfahrer von Kraftködern und Mopeds.

Grundlage für diese Prüfungen sind die so genannten ECE-Regelungen der Wirtschaftskommission für Europa der Vereinten Nationen (Economic Commission for Europe).

Wesentliche Prüfungen der ECE-Regelung 22.06

- Stoßdämpfung
- Dynamische Prüfung der Trageeinrichtung
- Prüfung des Sichtfelds
- Gestaltfestigkeit
- Halteprüfung (Abstreiftest)
- Kinnriemen- und Schlossprüfung
- Abschertest für Außenkanten
- Test des Reibungsverhaltens der Außenschale
- Visierprüfung (mechanische und optische Eigenschaften)
- Kinnaufschlag, Prüfung der Kinnteildämpfung

Innenpolster mit Coolmax® Einsätzen





Coolmax® von INVISTA ist eine hochleistungsfähige Stofffaser, die den Träger bei sportlichen Aktivitäten unterstützt. Basierend auf der patentierten DuPont-Fasertechnologie transportiert Coolmax® Feuchtigkeit vom Körper an die Stoffoberfläche, wo sie schneller trocknet als bei jedem anderen Stoff. Die speziell entwickelten Fasern von INVISTA, die für Coolmax®-Stoffe verwendet werden, transportieren die Feuchtigkeit vom Körper weg zur Oberfläche des Stoffes, wo sie schnell verdunsten kann. Gleichzeitig bieten die einzigartig geformten Fasern selbst in nassem

Zustand eine maximale Atmungsaktivität. Die Atmungsaktivität verbessert darüber hinaus den wärmeregulierenden Effekt.

In diesem Artikel sind Ohren- und Stirnpolster mit Coolmax® ausgestattet.

HeiQ® Mint - Textile Frische

Die geruchsneutrale Technologie HeiQ Mint basiert auf Minzöl und sorgt für ein Frischegefühl auch nach dem Sport.

| | |
|-----------------------------------------------------------------------------------|--------------------------------------|
|  | Stoßfeste ABS-Außenschale |
|  | Visier mit Anti-Scratch Beschichtung |
|  | Für Brillenträger geeignet |
|  | Sicherheitsrasterverschluss |

Bedienungs- und Montagehinweise

Raster-Verschlussssystem (Abb. B)

Der Raster-Verschluss ermöglicht eine individuelle und schnelle Feinjustierung des Kinnriemens.

Drücken Sie den Raster-Verschluss so weit zusammen, bis der Helm angenehm, aber fest sitzt.

Durch die verschiebbare Schnalle kann das überschüssige Kinnband befestigt bzw. gesichert werden.

Ohrenpolster (Abb. C)

Die Ohrenpolster (3) sind jeweils über drei Druckknöpfe im Helm befestigt. Sie können die Polster einfach herausziehen.

Beim Befestigen der Ohrenpolster im Helm muss jeder Druckknopf hörbar einrasten.

Akustikpolster (Abb. D)

Die Akustikpolster (4) dienen der Geräuschreduzierung, besonders bei Fahrten mit hohen Geschwindigkeiten. Drücken Sie die Akustikpolster in den Hohlraum der Wangenpolster. Die mit Klett ausgestattete Akustikpolsterseite zeigt zur Helmschale.

Visierwechsel (Abb. E)

Ausbau des Visiers
Schieben Sie das Visier in die unterste Position. Starten Sie an einer Seite des Visiers und ziehen Sie es aus der Befestigung heraus. Ziehen Sie nun auf der anderen Seite das Visier vollständig heraus.

Einbau des Visiers

Stecken Sie eine Seite des Visiers in die dafür vorhergesehene Öffnung am Helm bis das Visier einrastet. Wiederholen Sie diesen Schritt ebenfalls auf der anderen Seite.

Auswahl der richtigen Helmgröße

- Messen Sie den Umfang Ihres Kopfes und wählen Sie die Größe des Helmes danach aus. Probieren Sie mehrere Helme, bevor Sie sich entscheiden. Bei aufgesetztem Helm bewegt sich idealerweise die Haut Ihrer Schläfen mit.
- Stellen Sie sicher, dass der Helm auch ohne den festgezogenen Kinnriemen keine große Bewegungsfreiheit auf dem Kopf hat.
- Für einen sicheren Sitz muss der Kinnriemen fest geschlossen werden. Er sitzt korrekt, wenn es Ihnen schwerfällt, Ihre Finger unter den Kinnriemen zu schieben. Sie müssen aber immer noch bequem atmen, schlucken und Ihren Kopf drehen können.
- Überzeugen Sie sich davon, dass der Helm nach der neuesten ECE-Norm getestet wurde.

Größentabelle

|  | |
|-----------------------------------------------------------------------------------|------------|
| Größe | Kopfumfang |
| S | 55-56cm |
| M | 57-58cm |
| L | 59-60cm |
| XL | 61cm |

Wartung und Pflege

Regelmäßige Wartung und Pflege trägt zur Sicherheit und Erhaltung des Helmes bei.

Reinigung des Helmes

- Zum Säubern des Helmes darf niemals petroleumhaltiges Lösungs- oder Scheuermittel verwendet werden, weder außen noch innen.
- Verwenden Sie immer, verdünnt in klarem Wasser, pH-neutrales Waschmittel. Mit einem weichen Tuch vorsichtig reiben. Danach mit einem fusselfreien Tuch trocken wischen. Nach Gebrauch Verschmutzungen (z. B. Insekten, Sand, Staub etc.) mit einem weichen, feuchten Tuch abwischen und danach mit einem weichen, trockenen Tuch nachwischen.

Visierpflege und Reinigung

- Nach Gebrauch bei Nässe und Feuchtigkeit sollte das Visier immer mit einem trockenen, weichen Tuch abgewischt werden.
- Beim Säubern des Visiers darf niemals petroleumhaltiges Lösungs- oder Scheuermittel verwendet werden.

Reinigung der Ohren- und Akustikpolster

- Handwäsche unter 30 °C
- Bei Raumtemperatur trocknen lassen.
- Wärmequellen vermeiden.
- Bei Nichtgebrauch in trockenen, belüfteten Räumen lagern.



Lagerung

Lagern Sie den Helm bei Nichtgebrauch an einem trockenen und gut belüfteten Ort bei Raumtemperatur. Vermeiden Sie Wärmequellen.

Setzen Sie den Artikel nicht unnötig starker Hitze aus, z. B. im Auto bei hohen Außentemperaturen.



Hinweise zur Entsorgung

Entsorgen Sie den Artikel und die Verpackungsmaterialien entsprechend aktueller örtlicher Vorschriften. Verpackungsmaterialien, wie z. B. Folienbeutel, gehören nicht in Kinderhände. Bewahren Sie das Verpackungsmaterial für Kinder unerreichbar auf.

Entsorgen Sie den Artikel und die Verpackung umweltschonend.

Der Recycling-Code dient der Kennzeichnung verschiedener Materialien zur Rückführung in den Wiederverwertungskreislauf (Recycling). Der Code besteht aus dem Recyclingsymbol – das den Verwertungskreislauf widerspiegeln soll – und einer Nummer, die das Material kennzeichnet.

Zeichenerklärung

| | |
|------------------------------------------------------------------------------------|--------------------------------|
|  | Herstellungsdatum (Monat/Jahr) |
|  | Bedienungsanleitung lesen |

Garantie der SPEQ GmbH

Sehr geehrte Kundin, sehr geehrter Kunde, Sie erhalten auf dieses Gerät 3 Jahre Garantie ab Kaufdatum. Im Falle von Mängeln dieses Produkts stehen Ihnen gegen den Verkäufer des Produkts gesetzliche Rechte zu. Diese gesetzlichen Rechte werden durch unsere im Folgenden dargestellte Garantie nicht eingeschränkt.

Garantiebedingungen

Die Garantiefrist beginnt mit dem Kaufdatum. Bitte bewahren Sie den Original Kassenbonn gut auf. Dieser wird als Nachweis für den Kauf benötigt. Tritt innerhalb von drei Jahren ab dem Kaufdatum dieses Produkts ein Material- oder Fabrikationsfehler auf, wird das Produkt von uns – nach unserer Wahl – für Sie kostenlos repariert, ersetzt, oder der Kaufpreis erstattet. Diese Garantieleistung setzt voraus, dass innerhalb der Drei-Jahres-Frist das defekte Gerät und der Kaufbeleg (Kassenbonn) vorgelegt und schriftlich kurz beschrieben wird, worin der Mangel besteht und wann er aufgetreten ist.

Wenn der Defekt von unserer Garantie gedeckt ist, erhalten Sie das reparierte oder ein neues Produkt zurück. Mit Reparatur oder Austausch des Produkts beginnt kein neuer Garantiezeitraum.

Garantiezeit und gesetzliche Mängelansprüche

Die Garantiezeit wird durch die Gewährleistung nicht verlängert. Dies gilt auch für ersetzte und reparierte Teile. Eventuell schon beim Kauf vorhandene Schäden und Mängel müssen sofort nach dem Auspacken gemeldet werden. Nach Ablauf der Garantiezeit anfallende Reparaturen sind kostenpflichtig.

Garantieumfang

Das Gerät wurde nach strengen Qualitätsrichtlinien sorgfältig produziert und vor Auslieferung gewissenhaft geprüft.

Die Garantieleistung gilt für Material- oder Fabrikationsfehler. Diese Garantie erstreckt sich nicht auf Produktteile, die normaler Abnutzung ausgesetzt sind und daher als Verschleißteile angesehen werden können oder für Beschädigungen an zerbrechlichen Teilen, z. B. Schalter, Akkus oder die aus Glas gefertigt sind.

Diese Garantie verfällt, wenn das Produkt beschädigt, nicht sachgemäß benutzt oder gewartet wurde. Für eine sachgemäße Benutzung des Produkts sind alle in der Bedienungsanleitung aufgeführten Anweisungen genau einzuhalten. Verwendungszwecke und Handlungen, von denen in der Bedienungsanleitung abgeraten oder vor denen gewarnt wird, sind unbedingt zu vermeiden.

Das Produkt ist lediglich für den privaten und nicht für den gewerblichen Gebrauch bestimmt. Bei missbräuchlicher und unsachgemäßer Behandlung, Gewaltanwendung und bei Eingriffen, die nicht von unserer autorisierten Service-Niederlassung vorgenommen wurden, erlischt die Garantie.

Abwicklung im Garantiefall

Um eine schnelle Bearbeitung Ihres Anliegens zu gewährleisten, folgen Sie bitte den folgenden Hinweisen:

- Bitte halten Sie für alle Anfragen den Kassenbon und die Artikelnummer (IAN) als Nachweis für den Kauf bereit.
- Die Artikelnummer entnehmen Sie bitte dem Typenschild am Produkt, einer Gravur am Produkt, dem Titelblatt Ihrer Anleitung (unten links) oder dem Aufkleber auf der Rück- oder Unterseite des Produktes.
- Sollten Funktionsfehler oder sonstige Mängel auftreten kontaktieren Sie zunächst die nachfolgend benannte Serviceabteilung telefonisch oder per E-Mail.

- Ein als defekt erfasstes Produkt können Sie dann unter Beifügung des Kaufbelegs (Kassenbon) und der Angabe, worin der Mangel besteht und wann er aufgetreten ist, für Sie portofrei an die Ihnen mitgeteilte Service Anschrift übersenden.

Auf www.lidl-service.com können Sie diese und viele weitere Handbücher, Produktvideos und Installationssoftware herunterladen. Mit diesem QR-Code gelangen Sie direkt auf die Lidl-Service-Seite (www.lidl-service.com) und können durch die Eingabe der Artikelnummer (IAN) ihre Bedienungsanleitung öffnen.



Serviceadresse:

SPEQ GmbH
Tannbachstr. 10
73635 Steinenberg
DEUTSCHLAND
Email: service@speq.de

Service-Hotline: 00800 30 777 999
(kostenfrei)

Bitte Anruf vor Einsendung
8:00 Uhr – 17:00 Uhr

Modell: H589
IAN: 467047_2404, 467046_2404,
467051_2404, 467050_2404

| | |
|---------------------------------------|----|
| Description | 19 |
| Contenu de la livraison | 19 |
| Informations importantes | 19 |
| Mode d'emploi | 19 |
| Consignes de sécurité | 19 |
| Caractéristiques du produit | 20 |
| Consignes d'utilisation et de montage | 20 |
| Boucle micrométrique | 20 |
| Mousses d'oreilles | 20 |
| Mousses anti-bruit | 21 |
| Changement de visière | 21 |
| Choisir la bonne taille de casque | 21 |
| Maintenance et entretien | 21 |
| Entreposage | 21 |
| Remarques relatives à l'élimination | 21 |
| Légende | 22 |
| Garantie et service après-vente | 22 |

Félicitations !

En achetant cet article, vous avez choisi la qualité. Familiarisez-vous avec l'article avant sa première utilisation.

À cette fin, lisez attentivement le mode d'emploi ci-après.

Utilisez l'article uniquement aux fins prévues et tel que décrit dans le présent document.

Veillez conserver ce mode d'emploi dans un endroit sûr. En cas de transmission de cet article à un tiers, veuillez remettre à ce dernier tous les documents correspondants.

Désignation des pièces

1. Mécanisme de visière
2. Jugulaire avec boucle micrométrique
3. Mousses d'oreilles
4. Mousses anti-bruit
5. Coiffe
6. Visière

Contenu de la livraison

Voici le contenu de la livraison de votre casque :

- Rembourrage acoustique
- Sac du casque
- Mode d'emploi

Informations importantes

Ce casque a été conçu pour la conduite à moto et fabriqué selon l'état actuel de la technique. Toutefois, malgré les normes de sécurité maximales, des blessures sont possibles en cas d'accidents graves. Dans certains cas, le choc peut être tellement violent, que le casque ne protège pas efficacement son porteur des blessures à la tête.

Pour garantir le maximum de sécurité, ce casque doit être bien ajusté et bien fixé. Remplacer le casque ayant subi un choc violent.

Nous nous portons garants que cet article est exempt d'erreurs de fabrication et de matériau. Le droit à la garantie ne s'applique pas à l'usure normale et s'annule en cas de manipulation incorrecte.

Il est prévu pour la France que quatre

autocollants réfléchissants doivent être apposés sur le casque. Ces autocollants réfléchissants sont fournis avec votre casque. Apposez les autocollants sur les deux côtés, ainsi qu'à l'avant et à l'arrière sur le casque.

Mode d'emploi

Consignes de sécurité

• **Avertissement !**

- Le casque doit être bien ajusté et la jugulaire doit être bien fermée.
- Veillez à une bonne circulation de l'air.
- Assurez-vous que la visière reste toujours propre et exempte de rayures. Si la visière est endommagée, remplacez-la immédiatement. Pendant cinq ans à compter de la date d'achat, vous pouvez commander des visières de rechange auprès du service après-vente, à l'adresse mentionnée, en indiquant le numéro de visière suivant : HS-05
- Il est interdit d'apporter des modifications au casque, à sa structure ou à ses composants.
- Le casque ne doit pas être peint ni revêtu d'autocollants ou d'étiquettes.
- Le casque doit protéger la tête en cas de choc. Après un seul choc (même léger), cette protection n'est plus garantie. Par conséquent, après un accident, le casque doit être remplacé aussitôt, même en l'absence de dommages manifestes.
- Il est interdit de transporter le casque accroché au guidon ou à une autre partie du véhicule. Par ailleurs, veillez à le tenir à l'écart de toute pièce chauffée (p. ex. pot d'échappement).
- N'utilisez jamais de solvants ou de produits abrasifs à base de pétrole pour nettoyer le casque, que ce soit à l'extérieur ou à l'intérieur. Utilisez toujours un produit nettoyant de pH neutre, dilué dans de l'eau claire. Frottez avec précaution à l'aide d'un chiffon doux. Puis essuyez avec un chiffon non pelucheux.
- Les mousses peuvent être nettoyées avec un peu de savon et à l'aide d'une brosse souple.
- Utilisez uniquement des pièces de rechange d'origine pour votre casque.

Caractéristiques du produit

ECE-R 22.06

Homologation

Ce casque est conforme à la norme ECE-R 22.06, qui a servi de base à son homologation. La norme ECE-R 22.06 contient des conditions harmonisées d'homologation des casques de protection et de leurs visières destinés aux conducteurs et passagers de motocyclettes et de vélomoteurs.

Ces essais ont pour base les soi-disant règlements CEE de la Commission économique des Nations unies pour l'Europe (Economic Commission for Europe).

Les principaux essais du règlement CEE 22.06





- Amortissement des chocs
- Essai dynamique du dispositif porteur
- Essai du champ visuel
- Dureté
- Essai de maintien (essai d'arrachage)
- Essai de la jugulaire et de la fermeture
- Essai de cisaillement des arêtes extérieures
- Essai de frottement de la coque extérieure
- Essai de la visière (propriétés mécaniques et optiques)
- Impact au menton, essai de l'amortissement de la mentonnière

Rembouillage intérieur avec inserts en Coolmax®

Coolmax® d'INVISTA est une fibre textile de haute performance qui soutient le porteur lors des activités sportives. Ayant pour base la technologie de fibres brevetée DuPont, Coolmax® évacue l'humidité du corps vers la surface du matériau, où elle sèche plus vite qu'avec tout autre matériau. Les fibres spécialement conçues d'INVISTA, utilisées pour les matériaux Coolmax®, évacuent l'humidité du corps vers la surface du matériau, où elle peut s'évaporer rapidement. En même temps, les fibres à forme unique permettent la respirabilité maximale même à l'état humide. De surcroît, la respirabilité améliore l'effet thermorégulateur. Les mousses d'oreilles et de front de ce produit sont équipées de la technologie Coolmax®.

HeiQ Mint - Fraîcheur textile

La technologie inodore HeiQ Mint est basée sur l'huile de menthe et procure une sensation de fraîcheur même après le sport.

| | |
|-----------------------------------------------------------------------------------|-------------------------------------------|
|  | Coque extérieure ABS résistante aux chocs |
|  | Visière avec revêtement anti-scratch |
|  | Convient aux porteurs de lunettes |
|  | Système de fermeture de sécurité à grille |

Instructions de service et de montage

Boucle micrométrique (fig. B)

La boucle micrométrique permet un ajustement précis, rapide et personnalisé de la jugulaire. Serrez la boucle micrométrique jusqu'à ce que le casque reste stable et bien en place, sans pour autant vous gêner.

La boucle coulissante permet de fixer et de bloquer l'excédent de bande.

Mousses d'oreilles (fig. C)

Chacune des mousses d'oreilles (3) est fixée au casque au moyen de trois boutons-pression. Les mousses peuvent simplement être retirées. Lorsque vous fixez les mousses d'oreilles, vous devez entendre chaque bouton-pression s'encliqueter.

Mousses anti-bruit (fig. D)

Les mousses anti-bruit (4) servent à réduire le bruit, en particulier lorsque vous conduisez à haute vitesse.

Enfoncez les mousses anti-bruit dans le creux des mousses de joues, en veillant bien à orienter la face velcro vers la coque du casque.

Changement de visière (fig. E)

Démontage de la visière

Descendez entièrement la visière.

Commencez par décrocher la visière d'un côté.

Faites de même de l'autre côté de manière à démonter entièrement la visière.

Montage de la visière

Insérez un côté de la visière dans l'ouverture prévue à cet effet sur le casque jusqu'à ce que la visière s'enclenche à l'intérieur. Faites de même de l'autre côté.

Sélection de la bonne taille du casque

- Mesurez le tour de votre tête et choisissez la taille du casque en conséquence. Essayez plusieurs casques avant de vous décider. La peau de vos tempes bouge avec le casque correctement posé.
- Assurez-vous que le casque ne peut pas beaucoup bouger sur votre tête même avec la mentonnière non serrée.
- Pour une bonne tenue, la mentonnière doit être bien fermée. Elle est bien ajustée lorsqu'il vous est difficile de passer vos doigts sous la mentonnière. Mais vous devez pouvoir respirer, déglutir et tourner la tête aisément.
- Assurez-vous que le casque a été testé selon la dernière norme CEE.

Tableau des tailles

| Taille | Tour de tête |
|--------|--------------|
| S | 55-56cm |
| M | 57-58cm |
| L | 59-60cm |
| XL | 61cm |



Maintenance et entretien

La maintenance et l'entretien réguliers contribuent à la sécurité et au maintien du casque en bon état.

Nettoyage du casque

- N'utiliser jamais de solvants ou d'abrasifs à base de pétrole pour nettoyer le casque, ni à l'extérieur, ni à l'intérieur.
- Utiliser toujours un détergent de pH neutre, dilué dans de l'eau claire. Frotter prudemment avec un chiffon souple. Puis, essuyer avec un linge non pelucheux. Après l'usage, essuyer les salissures (p. ex. les insectes, le sable, la poussière, etc.) avec un linge souple humide, puis passer un linge souple sec.

Entretien de la visière et nettoyage

- Après l'usage par temps humide, toujours essuyer la visière avec un linge souple sec.
- N'utiliser jamais de solvants ni d'abrasifs à base de pétrole pour nettoyer la visière.

Nettoyage des mousses d'oreilles et mousses anti-bruit

- Lavage à la main à moins de 30 °C
- Laisser sécher à la température ambiante.
- Éviter les sources de chaleur.
- Entreposer le casque non utilisé en lieu sec et aéré.





Entreposage

Entreposez le casque non utilisé en lieu sec et bien aéré à la température ambiante. Évitez les sources de chaleur. N'exposez pas l'article à la forte chaleur inutilement, p. ex. dans la voiture à des températures extérieures élevées.

Remarques relatives à l'élimination

Éliminer l'article et les matériaux d'emballage conformément aux prescriptions locales en vigueur. Les matériaux d'emballage, comme p. ex. les sachets en plastique, doivent être tenus hors de la portée des enfants. Conserver le matériau d'emballage hors de la portée des enfants. Éliminer l'article et l'emballage en respectant l'environnement. Le code de recyclage sert de marquage de différents matériaux pour la remise dans le circuit de recyclage. Le code comprend le symbole de recyclage censé refléter le circuit de recyclage et un numéro qui marque le matériau.

Légende

| | |
|----------------------------------------------------------------------------------|----------------------------------|
|  | Date de fabrication (mois/année) |
|  | Lire le mode d'emploi |

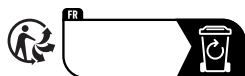

Le produit recyclable doit être trié ou rapporté dans un point de collecte pour être recyclé.

Garantie de la SPEQ GmbH

Chère cliente, cher client, Vous bénéficiez d'une garantie de 3 ans sur cet appareil à compter de la date d'achat. Si ce produit présente des défauts, vous disposez des droits légaux contre le vendeur. Ces droits légaux ne sont pas limités par notre garantie présentée ci-après.

Conditions de garantie

La période de garantie commence à la date d'achat. Veuillez conserver le ticket de caisse d'origine. Celui-ci servira de justificatif de l'achat. En cas de défaut de matériel ou de fabrication dans les trois ans suivant la date d'achat de ce produit, nous réparons ou remplaçons le produit, ou remboursons le prix d'achat, à notre choix, sans frais pour vous. Cette prestation de garantie suppose la présentation, dans le délai de trois ans, de l'appareil défectueux et de la preuve d'achat (ticket de caisse), ainsi qu'une brève description écrite de la nature du défaut et de la date à laquelle il est survenu. Si le défaut est couvert par notre garantie, vous recevrez le produit réparé ou un nouveau produit. La réparation ou le remplacement du produit ne donne droit à aucune nouvelle garantie.

Durée de la garantie et droits légaux en cas de défauts

La période de garantie n'est pas prolongée par la garantie des défauts cachés. Cela s'applique également aux pièces remplacées et réparées. Les éventuels dommages et défauts déjà présents lors de l'achat doivent être signalés immédiatement après le déballage. Les réparations éventuelles effectuées après l'expiration de la garantie sont payantes.

Étendue de la garantie

L'appareil a été fabriqué avec soin selon des directives sur la qualité strictes et a été consciencieusement contrôlé avant sa livraison. La garantie couvre les défauts du matériel ou de la fabrication. Cette garantie ne couvre pas les pièces du produit exposées à l'usure normale qui peuvent ainsi être considérées comme pièces d'usure, ni les dommages sur les pièces fragiles telles que l'interrupteur, les batteries ou les pièces fabriquées en verre. Cette garantie est annulée si le produit a été endommagé, utilisé ou entretenu de manière non-conforme. Pour une utilisation correcte du produit, toutes les instructions figurant dans le mode d'emploi doivent être scrupuleusement observées. Les utilisations et les actions déconseillées dans le mode d'emploi ou faisant l'objet d'une mise en garde doivent absolument être évitées. Le produit est uniquement destiné à un usage privé et non à un usage professionnel. La garantie est annulée en cas d'utilisation abusive ou incorrecte, de recours à la force et d'interventions non effectuées par notre bureau de service après-vente agréé.

Traitement en cas de garantie

Afin de garantir un traitement rapide de votre demande, veuillez suivre les instructions suivantes :

- Pour toute demande, merci de vous munir du ticket de caisse et du numéro d'article (IAN) comme preuve d'achat.
- Vous trouverez le numéro d'article sur la plaque signalétique du produit, sur une gravure du produit, sur la page de titre de votre manuel (en bas à gauche) ou sur l'autocollant au dos ou en dessous du produit.
- Si des erreurs de fonctionnement ou d'autres défauts apparaissent, contactez d'abord le service après-vente désigné ci-dessous par téléphone ou par e-mail.

- Vous pouvez alors envoyer un produit enregistré comme défectueux à l'adresse de service qui vous a été communiquée, sans frais de port, en y joignant la preuve d'achat (ticket de caisse) et en indiquant en quoi consiste le défaut et quand il est survenu.

Sur www.lidl-service.com, vous pouvez télécharger ces manuels ainsi que de nombreux autres, des vidéos sur les produits et des logiciels d'installation. Ce code QR vous permet d'accéder directement à la page de service de Lidl (www.lidl-service.com) et d'ouvrir votre mode d'emploi en saisissant le numéro d'article (IAN).



Article L217-16 du Code de la consommation

Lorsque l'acheteur demande au vendeur, pendant le cours de la garantie commerciale qui lui a été consentie lors de l'acquisition ou de la réparation d'un bien meuble, une remise en état couverte par la garantie, toute période d'immobilisation d'au moins sept jours vient s'ajouter à la durée de la garantie qui restait à courir. Cette période court à compter de la demande d'intervention de l'acheteur ou de la mise à disposition pour réparation du bien en cause, si cette mise à disposition est postérieure à la demande d'intervention. Indépendamment de la garantie commerciale souscrite, le vendeur reste tenu des défauts de conformité du bien et des vices rédhibitoires dans les conditions prévues aux articles L217-4 à L217-13 du Code de la consommation et aux articles 1641 à 1648 et 2232 du Code Civil.

Article L217-4 du Code de la consommation

Le vendeur livre un bien conforme au contrat et répond des défauts de conformité existant lors de la délivrance. Il répond également des défauts de conformité résultant de l'emballage, des instructions de montage ou de l'installation lorsque celle-ci a été mise à sa charge par le contrat ou a été réalisée sous sa responsabilité.

Article L217-5 du Code de la consommation

Le bien est conforme au contrat : 1° S'il est propre à l'usage habituellement attendu d'un bien semblable et, le cas échéant :

- s'il correspond à la description donnée par le vendeur et possède les qualités que celui-ci a présentées à l'acheteur sous forme d'échantillon ou de modèle ; s'il présente les qualités qu'un acheteur peut légitimement attendre eu égard aux déclarations publiques faites par le vendeur, par le producteur ou par son représentant, notamment dans la publicité ou l'étiquetage ; 2° Ou s'il présente les caractéristiques définies d'un commun accord par les parties ou être propre à tout usage spécial recherché par l'acheteur, porté à la connaissance du vendeur et que ce dernier a accepté.

Article L217-12 du Code de la consommation

L'action résultant du défaut de conformité se prescrit par deux ans à compter de la délivrance du bien.

Article 1641 du Code civil

Le vendeur est tenu de la garantie à raison des défauts cachés de la chose vendue qui la rendent impropre à l'usage auquel on la destine, ou qui diminuent tellement cet usage que l'acheteur ne l'aurait pas acquise, ou n'en aurait donné qu'un moindre prix, s'il les avait connus.

Article 1648 1er alinéa du Code civil

L'action résultant des vices rédhibitoires doit être intentée par l'acquéreur dans un délai de deux ans à compter de la découverte du vice. Les pièces détachées indispensables à l'utilisation du produit sont disponibles pendant la durée de la garantie du produit.

Adresse du service :

SPEQ GmbH
Tannbachstr. 10
73635 Steinenberg
ALLEMAGNE
Email: service@speq.de
Service-Hotline: 00800 30 777 999 (gratuit)
Veuillez appeler avant tout envoi
de 08h00 à 17h00

Modèle: H589
IAN: 467047_2404, 467046_2404,
467051_2404, 467050_2404

| | |
|-------------------------------------------------|----|
| Benaming onderdelen | 25 |
| Omvang van de levering | 25 |
| Belangrijke informatie | 25 |
| Gebruiksaanwijzing | 25 |
| Veiligheidsinstructies | 25 |
| Productkenmerken | 26 |
| Bedienings- en montage-instructies | 26 |
| Vergrendelend sluitsysteem | 26 |
| Oorkussens | 26 |
| Akoestische bekleding | 27 |
| Vervangen van het vizier | 27 |
| Keuze van de juiste helmmaat | 27 |
| Onderhoud en verzorging | 27 |
| Opslag | 28 |
| Instructies voor afvalverwijdering | 28 |
| Legenda | 28 |
| Instructies voor garantie en serviceafhandeling | 28 |

Van harte gefeliciteerd!

Met uw aankoop heeft u gekozen voor een hoogwaardig artikel. Maak u vóór het eerste gebruik vertrouwd met het artikel.

Lees hiervoor zorgvuldig de volgende gebruiksaanwijzing.

Gebruik het artikel uitsluitend zoals beschreven en voor de aangegeven toepassingen. Bewaar deze gebruiksaanwijzing goed. Als u het artikel aan derden doorgeeft, overhandig dan alle documentatie eveneens.

Benaming onderdelen

1. Viziermechanisme
2. Kinriem met vergrendelende sluiting
3. Oorkussens
4. Akoestische bekleding
5. Voering
6. Vizier

Omvang van de levering

De leveringsomvang van uw helm bestaat uit:

- Akoestische bekleding
- Helmszak
- Gebruiksaanwijzing

Belangrijke informatie

Deze helm is ontwikkeld voor motorrijders en gefabriceerd volgens de nieuwste stand der techniek. Ondanks de hoogste veiligheidsnormen kunnen er bij zware ongevallen desondanks verwondingen optreden. In sommige gevallen kan de botsing zo hevig zijn dat de helm de drager niet effectief tegen hoofdwonden beschermt.

Om voldoende bescherming te bieden, moet deze helm goed passen en veilig bevestigd zijn. Iedere helm die een zware klap heeft gehad, moet vervangen worden.

Wij garanderen dat dit artikel vrij van productie- en materiaalfouten is. De aanspraak op garantie geldt niet voor slijtage of normale veroudering en komt te vervallen bij onvakkundige behandeling.

Gebruiksaanwijzing

Veiligheidsinstructies

• **Waarschuwing!**

- De helm moet stevig zitten en de kinriem moet veilig gesloten zijn.
- Zorg ervoor dat de luchtcirculatie niet beperkt wordt.
- Zorg ervoor dat het vizier steeds schoon en zonder krassen is. Beschadigde vizieren moeten onmiddellijk vervangen worden. U hebt tot vijf jaar na de datum van aankoop de mogelijkheid om vervangende vizieren bij het genoemde serviceadres te bestellen. Vizienummer: HS-05
- Er mogen geen veranderingen aan de helm, zijn structuur of de afzonderlijke componenten uitgevoerd worden.
- De helm mag niet worden beschilderd of met stickers of etiketten beplakt worden.
- De helm moet bij een botsing het hoofd beschermen. Na slechts één (ook lichte) botsing is deze bescherming niet meer gewaarborgd. Na een ongeval moet de helm daarom onmiddellijk worden vernieuwd, ook al vertoont hij geen zichtbare schade.
- De helm mag niet aan het stuur of een ander deel van de machine hangend vervoerd worden. Hij moet tevens absoluut uit de buurt van verhitte delen (bv. uitlaatpijp) gehouden worden.
- Voor het reinigen van de helm mag nooit petroleumhoudend oplosmiddel of schuurmiddel worden gebruikt, noch binnen, noch buiten. Gebruik steeds, verdund in helder water, pH-neutraal wasmiddel. Met een zachte doek voorzichtig wrijven. Vervolgens met een pluisvrije doek droogwrijven. De voering kan worden schoongemaakt met wat zeep en een zachte borstel.
- Gebruik alleen originele vervangingsonderdelen voor uw helm.

Productkenmerken

ECE-R 22.06 Homologatie

Deze helm voldoet aan de norm ECE-R 22.06 en is conform deze norm gehomologeerd. De norm ECE-R 22.06 bevat uniforme voorwaarden voor de goedkeuring van veiligheidshelmen en hun vizieren voor bestuurders en passagiers van motorfietsen en bromfietsen.

Deze tests zijn gebaseerd op de zogeheten ECE-reglementen van de Economische Commissie voor Europa van de Verenigde Naties (Economic Commission for Europe).

Essentiële keuringen van de ECE-regeling 22.06

- Schokdemping
- Dynamische keuring van de draagvoorziening
- Controle van het blikveld
- Vormvastheid
- Zitkeuring (uittrektest)
- Keuring van de kinriem en sluiting
- Afschuiptest voor buitenkanten
- Test van het wrijvingsgedrag van de schaal
- Viziertest (mechanische en optische eigenschappen)
- Slag op de kin, controle van de demping van het kinstuk

Voering met Coolmax® inzetstukken



Coolmax® van INVISTA is een sterk presterende stofvezel die de drager ondersteunt bij sportieve activiteiten. Op basis van de gepatenteerde DuPont-vezeltechnologie transporteert Coolmax® vocht van het lichaam naar het oppervlak van de stof, waar het sneller droogt dan bij iedere andere stof. De speciaal ontwikkelde vezels van INVISTA die worden gebruikt voor Coolmax®-stoffen, transporteren het vocht weg van het lichaam naar het oppervlak van de stof, alwaar het snel kan verdampen. Tegelijkertijd bieden de uniek gevormde vezels, zelfs in natte toestand, een maximaal ademend vermogen. Het ademend vermogen verbetert daarnaast het

thermisch regulerende effect.

In dit artikel zijn de oor- en voorhoofdkussens uitgerust met Coolmax®.

HeiQ Mint - textiele frisheid

De geurloze HeiQ Mint-technologie is gebaseerd op muntolie en zorgt voor een fris gevoel, zelfs na het sporten.

| | |
|-----------------------------------------------------------------------------------|------------------------------------|
|  | Stootvaste schaal van ABS |
|  | Vizier met antikraslaag |
|  | Geschikt voor brildraggers |
|  | Vergrendelende veiligheidssluiting |

Bedienings- en montage-instructies

Vergrendelend sluitsysteem (afb. B)

De vergrendelende sluiting maakt een individuele en snelle, fijne afstelling van de kinriem mogelijk.

Druk de vergrendelende sluiting zo ver samen totdat de helm aangenaam, maar stevig zit. Middels de schuifbare gesp kan de overtollige kinband bevestigd of vastgezet worden.

Oorkussens (afb. C)

De oorkussens (3) zijn telkens via drie drukknoppen in de helm bevestigd. U kunt de kussens er eenvoudig uit trekken.

Bij het bevestigen van de oorkussens in de helm moet iedere drukknop hoorbaar vastklikken.

Akoestische bekleding (afb. D)

De akoestische bekledingen (4) dienen om het geluid te verminderen, vooral bij ritten met hoge snelheden.

Druk de akoestische bekledingen in de holle ruimte van de wangkussens. De van klittenband voorziene zijde van de akoestische bekleding wijst naar de schaal van de helm.

Vervangen van het vizier (afb. E)

Demontage van het vizier

Schuif het vizier in de onderste positie.

Start aan één kant van het vizier en trek het uit de bevestiging. Trek nu aan de andere kant het vizier er volledig uit.

Montage van het vizier

Steek één zijde van het vizier in de daartoe voorziene opening aan de helm totdat het vizier vastklikt. Herhaal deze stap ook aan de andere kant.

Keuze van de juiste helmmaat

- Meet de omvang van uw hoofd en kies aan de hand daarvan de maat van de helm. Probeer meerdere helmen voordat u een beslissing neemt. Idealiter beweegt de huid van uw slapen mee wanneer u de helm op heeft.
- Zorg ervoor dat de helm ook zonder aangetrokken kinriem geen grote bewegingsvrijheid op het hoofd heeft.
- De kinriem moet stevig worden gesloten opdat hij veilig vastzit. Hij zit juist indien u moeite heeft uw vingers onder de kinriem te schuiven. U moet echter nog comfortabel kunnen ademen, slikken en uw hoofd kunnen draaien.
- Vergewis u ervan dat de helm volgens de recentste ECE-norm getest werd.

Maattabel

|  | |
|-----------------------------------------------------------------------------------|----------------------|
| Maat | Omtrek van het hoofd |
| S | 55-56cm |
| M | 57-58cm |
| L | 59-60cm |
| XL | 61cm |

Onderhoud en verzorging

Regelmatig onderhoud en verzorging dragen bij tot de veiligheid en het behoud van de helm.

Reiniging van de helm

- Voor het reinigen van de helm mag nooit petroleumhoudend oplosmiddel of schuurmiddel worden gebruikt, noch binnen, noch buiten.
- Gebruik steeds, verdund in helder water, pH-neutraal wasmiddel. Met een zachte doek voorzichtig wrijven. Vervolgens met een pluisvrije doek droogwrijven. Na gebruik het vuil (bv. insecten, zand, stof enz.) met een zachte, vochtige doek afwrijven en vervolgens droogwrijven met een zachte, droge doek.

Verzorging en reiniging van het vizier

- Na gebruik bij natigheid en vocht dient het vizier altijd te worden afgeveegd met een droge, zachte doek.
- Voor het reinigen van het vizier mag nooit petroleumhoudend oplosmiddel of schuurmiddel worden gebruikt.

Reiniging van oorkussens en akoestische bekledingen

- Wassen met de hand onder 30 °C.
- Laten drogen bij kamertemperatuur.
- Warmtebronnen vermijden.
- Bij niet-gebruik bewaren in droge, geventileerde ruimten.



Opslag

Bewaar de helm bij niet-gebruik op een droge en goed geventileerde plek bij kamertemperatuur. Vermijd warmtebronnen. Stel het artikel niet nodeloos bloot aan sterke hitte, bv. in de auto bij hoge buitentemperaturen.



Instructies voor afvalverwijdering

Verwijder het artikel en het verpakkingsmateriaal conform de plaatselijk geldende voorschriften. Verpakkingsmateriaal, zoals bv. foliezakken, dient uit de buurt van kinderen te worden gehouden. Bewaar het verpakkingsmateriaal buiten het bereik van kinderen.

Verwijder het artikel en de verpakking op milieuvriendelijke wijze.

De recyclingcode is bedoeld om verschillende materialen te markeren voor terugvoer naar de grondstoffenkringloop (recycling). De code bestaat uit het recyclingsymbool – dat het recyclingcircuit moet weergeven – en een nummer dat het materiaal markeert.

Legenda

| | |
|------------------------------------------------------------------------------------|---------------------------|
|  | Gebruiksaanwijzing lezen |
|  | Bedieningsanleitung lesen |

Garantie van SPEQ GmbH

Geachte klant, u ontvangt op dit apparaat een garantie van 3 jaar vanaf de aankoopdatum. In geval van gebreken aan dit product heeft u wettelijke rechten tegenover de verkoper van het product. Deze wettelijke rechten worden niet aangetast door onze garantie die hieronder wordt toegelicht.

Garantie bepalingen

De garantieperiode begint op de aankoopdatum. Berg de kassabon daarom goed op. Deze bon heeft u nodig als aankoopbewijs. Treedt binnen een termijn van drie jaar vanaf de aankoopdatum van dit product een materiaal- of productiefout op, wordt het product doorons – naar ons inzicht – kosteloos gerepareerd of vervangen. Deze garantie stelt voorop dat binnen de periode van drie jaar het defecte apparaat en het aankoopbewijs (kassabon) worden overlegd en schriftelijk kort wordt beschreven waaruit het gebrek bestaat en wanneer het opgetreden is.

Wanneer het defect door onze garantie wordt gedekt, ontvangt u het gerepareerde of een nieuw product terug. Met de reparatie of vervanging van het product begint geen nieuwe garantieperiode.

Garantieperiode en wettelijke klachten over gebreken

De garantieperiode wordt door de vrijwaring niet verlengd. Dat geldt ook voor vervangen of gerepareerde onderdelen. Beschadigingen of gebreken die eventueel al bij aankoop aanwezig zijn, moeten meteen na het uitpakken worden gemeld. Voor reparaties na afloop van de garantietermijn worden kosten in rekening gebracht.

Onvang van de garantie

Het apparaat is volgens strenge kwaliteitsrichtlijnen zorgvuldig geproduceerd en voor aflevering nauwgezet gecontroleerd.

De garantie geldt voor materiaal- of productiefouten. Deze garantie dekt geen productonderdelen die onderhevig zijn aan normale slijtage en daarom als slijtageonderdelen kunnen worden beschouwd of voor beschadigingen aan breekbare onderdelen, bv. schakelaars, accu's of glazen onderdelen.

Deze garantie vervalt wanneer het product beschadigd, onjuist gebruikt of gerepareerd is. Voor een correct gebruik van het product moeten alle in de gebruiksaanwijzing vermelde instructies nauwkeurig worden nagekomen. Gebruik en handelingen die in de gebruiksaanwijzing worden afgeraden of waarvoor wordt gewaarschuwd, moeten absoluut worden vermeden.

Het product is uitsluitend bedoeld voor particulier gebruik en is niet geschikt voor zakelijke toepassingen. Bij misbruik of onjuiste omgang, gebruik van geweld en bij ingrepen die niet door ons erkende onderhoudscentrum zijn uitgevoerd, kom de garantie te vervallen.

Afhandeling onder garantie

Om een snelle verwerking van uw verzoek te kunnen garanderen, dient u de volgende aanwijzingen op te volgen:

- Houd voor alle aanvragen de kassabon en het artikelnummer (IAN) als bewijs voor de aankoop gereed.
- De artikelnummers vindt u op het typeplaatje, gegraveerd op het product, op het titelblad van uw handleiding (linksonder) of als sticker op de achter- of onderzijde.
- Wanneer zich functiestoringen of andere onvolkomenheden voordoen, neemt u eerst telefonisch of per e-mail contact op met het hierna genoemde servicecenter.
- Een als defect geregistreerd product kunt u dan zonder portokosten naar het aan u doorgegeven serviceadres sturen. Voeg het aankoopbewijs (kassabon) bij en vermeld waaruit het gebrek bestaat en wanneer het is opgetreden.

Op www.lidl-service.com kunt u deze en vele andere handleidingen, productvideo's en software downloaden. Met deze QR-code komt u direct op de Lidl-Service-pagina (www.lidl-service.com) en kunt u uw gebruikershandleiding openen door het artikelnummer (IAN) in te voeren.



Service:

SPEQ GmbH
Tannbachstr. 10
73635 Steinenberg
DUITSLAND
Email: service@speq.de

Service-Hotline: 00800 30 777 999
(gratis)

Neem contact op voordat je het opstuurt
8:00 - 17:00

Model: H589
IAN: 467047_2404, 467046_2404,
467051_2404, 467050_2404

| | |
|------------------------------------------------|----|
| Označení dílů | 31 |
| Rozsah dodávky | 31 |
| Důležitá informace | 31 |
| Návod k použití | 31 |
| Bezpečnostní pokyny | 31 |
| Vlastnosti výrobku | 31 |
| Návod k obsluze a montáži | 32 |
| Systém zajišťovacího uzávěru | 32 |
| Ušní polštářky | 32 |
| Akustické polštářování | 32 |
| Výměna hledí | 32 |
| Výběr správné velikosti helmy | 33 |
| Údržba a péče | 33 |
| Skladování | 33 |
| Pokyny k likvidaci | 33 |
| Vysvětlení značek | 34 |
| Informace k záruce a postupu provádění servisu | 34 |

Blahopřejeme!

Svým nákupem jste se rozhodli pro vysoce kvalitní výrobek. Před prvním použitím se s výrobkem seznámte.

Přečtěte si pozorně následující návod k použití. Výrobek používejte pouze v souladu s popisem a v uvedených oblastech použití. Tento návod si pečlivě uschovejte. Při předání výrobku jiné osobě předejte rovněž veškerou dokumentaci.

Označení dílů

1. Mechanismus hledí
2. Řemínek pod bradu se zajišťovacím uzávěrem
3. Ušní polštářky
4. Akustické polštářování
5. Vnitřní polštářování
6. Hledí

Rozsah dodávky

Rozsah dodávky helmy zahrnuje:

- Akustické polštářování
- Vak na helmu
- Návod k použití

Důležitá informace

Tato helma byla vyvinuta pro jízdu na motocyklu a je vyrobena podle nejnovějšího stavu techniky. I přes vysoký bezpečnostní standard může při vážných nehodách dojít k úrazům. V některých případech může být náraz tak silný, že helma jezdce účinně neochrání před úrazy hlavy.

K zajištění dostatečné ochrany musí helma dobře sedět a být bezpečně připevněna. Každou helmu, která byla vystavena silnému nárazu, je třeba vyměnit.

Ručíme za to, že tento výrobek nemá výrobní a materiálové vady. Nárok na záruku se nevztahuje na odření nebo běžné opotřebení a zániká při nesprávném zacházení.

Návod k použití

Bezpečnostní pokyny

- **Varování!**
Helma musí pevně sedět a řemínek pod bradu musí být pevně zajištěn.
- Ujistěte se, že není omezena cirkulace vzduchu.
- Ujistěte se, že je hledí vždy čisté a bez škrábanců. Poškozená hledí je třeba okamžitě vyměnit. Do pěti let od data zakoupení máte možnost si na uvedené servisní adrese doobjednat náhradní hledí. Číslo hledí: HS-05
- Je zakázáno provádět jakékoliv změny na helmě, na její konstrukci nebo jednotlivých komponentách
- Na helmu se nesmí nic malovat ani lepit samolepky nebo etikety.
- Helma má v případě nárazu chránit hlavu. Pouze po jednom jediném (i mírném) nárazu již tato ochrana není zaručena. Po nehodě je proto třeba helmu okamžitě vyměnit, i přesto, že nevykazuje žádné viditelné známky poškození.
- Helma se nesmí přepravovat na řídicích ani na jiné části stroje. Kromě toho je nutné ji udržovat mimo dosah rozehrátých dílů (např. výfuku).
- K čištění helmy se v žádném případě nesmí používat rozpouštědla obsahující petrolej nebo abrazivní látky, a to ani zvenčí, ani zevnitř. Vždy používejte pH neutrální mycí prostředek zředěný v čisté vodě. Opatrně oťete jemnou utěrkou. Pak vyřete do sucha utěrkou neuvolňující vlákna.
- Polštářování lze čistit trochou mýdla a měkkým kartáčkem.
- Na helmu používejte pouze originální náhradní díly.

Vlastnosti výrobku

ECE-R 22.06

Homologation

Tato helma splňuje normu ECE-R 22.06 a je v souladu s ní homologována.

Norma ECE-R 22.06 obsahuje jednotné podmínky schválení ochranné helmy a

příslušných hledí pro jezdce a spolujezdce na motocyklech a mopedech.

Základem těchto zkoušek jsou takzvaná nařízení ECE hospodářské komise Spojených národů pro Evropu (Evropská hospodářská komise)

Důležité zkoušky nařízení ECE 22.06

- Tlumení nárazů
- Dynamická zkouška nosného zařízení
- Zkouška zorného pole
- Tvarová pevnost
- Zkouška držení (test sklouznutí)
- Zkouška řemínku pod bradu a uzávěr
- Odrhávací test vnějších hran
- Test otěrového chování vnější skořepiny
- Zkouška hledí (mechanické a optické vlastnosti)
- Náraz do brady, zkouška tlumení podbradníku





Vnitřní polštářování s vložkami Coolmax®

Coolmax® od společnosti INVISTA je vysoce výkonné textilní vlákno, které podporuje uživatele během sportovních aktivit. Na základě patentované technologie vláken DuPont transportuje Coolmax® vlhkost od těla na povrch látky, kde schne rychleji než jakákoli jiná látka. Speciálně vyvinutá vlákna společnosti INVISTA, která se používají u tkanin Coolmax®, odvádějí vlhkost od těla na povrch látky, kde se může rychle odpařit. Unikátně tvarovaná vlákna zároveň nabízejí maximální prodyšnost a to i ve vlhkém stavu. Prodyšnost v tomto případě zlepšuje termoregulační efekt.

Ušní a čelní polštářky tohoto výrobku jsou vybaveny technologií Coolmax®.

HeiQ Mint - Svěžest textile

Technologie HeiQ Mint bez zápachu je založena na mátovém oleji a zajišťuje pocit svěžesti i po sportu.

| | |
|-----------------------------------------------------------------------------------|---------------------------------------------|
|  | Nárazuvzdorná vnější skořepina z ABS |
|  | Hledí s povrchovou úpravou proti poškrábání |
|  | Vhodné pro uživatele brýlí |
|  | Bezpečnostní zajišťovací uzávěr |

Návod k obsluze a montáži

Systém zajišťovacího uzávěru (Obr. B)

Zajišťovací uzávěr umožňuje individuální a rychlé jemné seřízení řemínku pod bradu. Stisknete zajišťovací uzávěr natolik, aby helma seděla pohodlně, ale pevně. Posuvnou přezkou lze přečnávající pásek pod bradu připevnit nebo zajistit.

Ušní polštářky (Obr. C)

Ušní polštářky (3) jsou v helmě upevněny třemi patentními knoflíky. Polštářování lze snadno vytáhnout.

Při upevňování ušních polštářků v helmě musí každý patentní knoflík slyšitelně zaklapnout.

Akustické polštářování (Obr. D)

Akustické polštářování (4) slouží ke snížení hlučnosti zejména při jízdě vysokou rychlostí. Zatlačte akustické polštářování do dutiny lincie. Strana akustického polštářování opatřená suchým zipem směřuje ke skořepině helmy.

Výměna hledí (Obr. E)

Demontáž hledí

Posuňte hledí do nejnižší polohy.

Začněte na jedné straně hledí a vytáhněte je z upevnění. Nyní hledí na druhé straně zcela vytáhněte.

Montáž hledí

Nasuňte jednu stranu hledí do určeného otvoru na helmě, až hledí zaklapne. Totéž zopakujte i na druhé straně.

Výběr správné velikosti helmy

- Změřte obvod své hlavy a pak vyberte velikost helmy. Než se rozhodnete, vyzkoušejte několik helem. Při nasazené helmě se v ideálním případě pohybuje s helmou současně kůže na vašich spáncích.
- Ujistěte se, že se helma pevně sedí na hlavě i bez utaženého řemínku pod bradu.
- K bezpečnému usazení musí být řemínek pod bradu pevně zapnutý. Sedí správně, pokud je pro vás obtížné zasunout prsty pod řemínek pod bradu. Musíte však mít možnost vždy bezpečně dýchat, polykat a otáčet hlavou.
- Přesvědčte se, že helma byla testovaná podle nejnovější normy ECE.

Tabulka velikostí

|  | |
|-----------------------------------------------------------------------------------|-------------|
| Velikost | Obvod hlavy |
| S | 55-56cm |
| M | 57-58cm |
| L | 59-60cm |
| XL | 61cm |

Údržba a péče

Pravidelná údržba a péče přispívají bezpečnosti a udržování helmy.

Čištění helmy

- K čištění helmy se v žádném případě nesmí používat rozpouštědla obsahující petrolej nebo abrazivní látky, a to ani zvenčí, ani zevnitř.
- Vždy používejte pH neutrální mycí prostředek zředěný v čisté vodě. Opatrně otřete jemnou utěrkou. Pak vytřete do

sucha utěrkou neuvolňující vlákna. Po použití otřete nečistoty (např. hmyz, písek, prach) jemnou, navlhčenou utěrkou a pak setřete jemnou, suchou utěrkou.

Péče o hledí a čištění

- Po použití za mokra a vlhka by se hledí mělo vždy otřít suchou, měkkou utěrkou.
- Při čištění hledí se v žádném případě nesmí používat rozpouštědla obsahující petrolej nebo abrazivní látky.

Čištění ušních polštářků a akustického polštářování

- Ruční praní do 30 °C
- Nechte uschnout při pokojové teplotě.
- Vyhněte se zdrojům tepla.
- V případě nepoužívání skladujte v suchých, větraných prostorech.





Skladování

V případě nepoužívání skladujte helmu na suchém a dobře větraném místě při pokojové teplotě. Vyhněte se zdrojům tepla. Nevystavujte výrobek zbytečně velkému horku, např. v uvnitř auta při vysokých venkovních teplotách.

Pokyny k likvidaci

Výrobek a obalové materiály zlikvidujte v souladu s aktuálními místními předpisy. Obalové materiály, jako jsou fóliové sáčky, nepatří do dětských rukou. Obalový materiál uchovávejte mimo dosah dětí. Výrobek a obal zlikvidujte ekologicky. Recyklační kód slouží k označení různých materiálů ke vrácení do recyklačního cyklu (recyklace). Kód se skládá z recyklačního symbolu – který má odrážet recyklační cyklus – čísla, které označuje materiál.

Vysvětlení značek

| | |
|----------------------------------------------------------------------------------|--------------------------|
|  | Datum výroby (rok/měsíc) |
|  | Přečíst návod k obsluze |

Záruka společnosti SPEQ GmbH

Vážený zákazníku

na toto zařízení se vztahuje 3 letá záruka od data zakoupení. V případě vad tohoto výrobku máte zákonná práva vůči prodejci výrobku. Tato zákonná práva nejsou omezena naší zárukou uvedenou níže.

Záruční podmínky

Záruční doba začíná běžet dnem nákupu. Originál účtenky si uschovejte. Jsou vyžadovány jako doklad o koupi. Pokud se do tří let od data zakoupení tohoto výrobku vyskytne materiálová nebo výrobní chyba, výrobek vám – dle vlastního uvážení – bezplatně opravíme, vyměníme nebo vrátíme kupní cenu. Tato záruka vyžaduje předložení vadného zařízení a dokladu o koupi (účtenka) ve tříleté lhůtě a krátký písemný popis povahy vady, včetně údajů, kdy se vyskytla. Pokud se na záadu vztahuje naše záruka, dostanete opravený výrobek nebo nový výrobek. Opravou nebo výměnou výrobku nezačíná běžet nová záruční doba.

Záruční doba a zákonné nároky na vady Záruční doba se o záruku neprodlužuje. To platí i pro vyměněné a opravené díly. Jakékoli poškození nebo chyby, které již byly přítomny v době nákupu, je třeba nahlásit ihned po rozbalení. Jakékoliv opravy potřebné po uplynutí záruční doby jsou zpoplatněny.

Rozsah záruky

Zařízení bylo pečlivě vyrobeno podle striktních jakostních směrnic a před dodáním svědomitě zkontrolováno. Záruka se vztahuje na vady materiálu nebo výrobní vady. Tato záruka se nevztahuje na části výrobku, které podléhají běžnému opotřebení a lze je tedy považovat za opotřebitelné díly, nebo na poškození křehkých dílů, například vypínače, nabíjecí baterie nebo díly ze skla. Tato záruka je neplatná, pokud byl výrobek poškozen, nesprávně používán nebo udržován. Pro správné používání výrobku je třeba striktně dodržovat všechny pokyny uvedené v návodu k použití. Účelům a činnostem, které jsou v návodu k obsluze nedoporučovány nebo se před nimi varuje, je třeba se za každou cenu vyhnout. Výrobek je určen pouze pro soukromé a nikoli pro komerční použití. Záruka zaniká v případě hrubého a nesprávného zacházení, použití síly a manipulace, kterou neprovedlo naše autorizované servisní středisko.

Zpracování v případě záruky

Chcete-li zajistit rychlé zpracování vaší žádosti, postupujte podle pokynů níže:

- Pro všechny dotazy si připravte účtenku a číslo položky (IAN) jako doklad o koupi.
- Číslo položky naleznete na typovém štítku na výrobku, na rytině na výrobku, na titulní straně vašeho návodu (vlevo dole) nebo na nálepce na zadní nebo spodní straně výrobku.
- Pokud se vyskytnou funkční chyby nebo jiné závady, kontaktujte nejprve telefonicky nebo e-mailem níže uvedené servisní oddělení.
- Výrobek, který byl označen jako vadný, pak můžete zaslat na uvedenou servisní adresu spolu s dokladem o koupi (účtenka) s uvedením, o jakou chybu jde a kdy se vyskytla, aniž byste platili poštovné.

Tyto a mnohé další příručky, produktová videa a instalační software si můžete stáhnout na www.lidl-service.com. Tento QR kód vás zavede přímo na servisní stránky Lidl (www.lidl-service.com), kde si můžete otevřít návod k obsluze zadáním čísla položky (IAN).



Adresa servisu:

SPEQ GmbH
Tannbachstr. 10
73635 Steinenberg
NĚMECKO
E-mail: service@speq.de

Servisní infolinka: 00800 30 777 999
(zdarma)

Před odesláním prosím zavolejte
8:00 – 17:00 hod

Model: H589
IAN: 467047_2404, 467046_2404,
467051_2404, 467050_2404

| | |
|------------------------------------------------|----|
| Opis części | 37 |
| Zakres dostawy / wyposażenie dodatkowe | 37 |
| Ważne informacje | 37 |
| Instrukcja obsługi | 37 |
| Wskazówki bezpieczeństwa | 38 |
| Cechy produktu | 38 |
| Instrukcja obsługi i instrukcja montażu | 38 |
| System zamykania rastra | 38 |
| Nakładki na uszy | 39 |
| Wyściółka akustyczna | 39 |
| Wymiana wizjera | 39 |
| Wybór właściwego rozmiaru kasku | 39 |
| Konserwacja i pielęgnacja | 39 |
| Przechowywanie | 40 |
| Wskazówki dotyczące utylizacji | 40 |
| Objaśnienie symboli | 40 |
| Uwagi dotyczące gwarancji i obsługi serwisowej | 41 |

Gratulacje!

Dokonując zakupu zdecydowali się Państwo na produkt wysokiej jakości. Przed pierwszym użyciem należy zapoznać się z produktem. Należy dokładnie zapoznać się z instrukcją obsługi.

Produktu można używać wyłącznie zgodnie z opisem i w określonych obszarach zastosowania. Instrukcję obsługi należy przechowywać w bezpiecznym miejscu.

Przekazując produkt osobom trzecim należy przekazać wraz z nim wszystkie dokumenty.

Opis części

1. Mechanizm wizjera
2. Paski podbródkowe z zapięciem zapadkowym
3. Nakładki na uszy
4. Wyściółka akustyczna
5. Wewnętrzna wyściółka
6. Wizjer

Zakres dostawy / wyposażenie dodatkowe

Z kaskiem dostarczana jest:

- Wyściółka akustyczna
- Torba na kask
- Instrukcja obsługi

Ważne informacje

Kask dla motocyklistów został opracowany i wyprodukowany zgodnie z najnowszym stanem wiedzy technicznej. Pomimo zachowania najwyższych standardów bezpieczeństwa, w poważnych wypadkach może dojść do obrażeń. W niektórych przypadkach uderzenie może być tak silne, że kask nie będzie skutecznie chronił motocyklisty przed urazami głowy.

Aby zapewnić odpowiednią ochronę, kask musi być dobrze dopasowany i bezpiecznie zapięty. Każdy kask, który został poddany gwałtownemu uderzeniu, należy wymienić.

Gwarantujemy, że ten produkt jest wolny od wad produkcyjnych i materiałowych.

Roszczenie gwarancyjne nie dotyczy

zużycia lub normalnego zużycia i wygasa w przypadku niewłaściwego użytkowania.

instrukcja obsługi

Wskazówki bezpieczeństwa

- **Ostrzeżenie!**
Kask musi ściśle przylegać, a pasek podbródkowy musi być mocno zapięty.
- Należy upewnić się, czy cyrkulacja powietrza nie jest ograniczona.
- Należy upewnić się, czy wizjer jest czysty i nie ma na nim zadrapań. Uszkodzony wizjer należy natychmiast wymienić. W okresie do pięciu lat od daty zakupu istnieje możliwość zamówienia nowych wizjerów pod podanym powyżej adresem serwisowym, numer wizjera: HS-05
- Nie wolno dokonywać modyfikacji kasku, jego konstrukcji lub jego poszczególnych elementów
- Kasku nie można malować ani naklejać na nim naklejek lub etykiet.
- Kask jest przeznaczony do ochrony głowy w przypadku uderzenia. Po jednym (nawet lekkim) uderzeniu ochrona ta nie jest już gwarantowana. Dlatego po wypadku kask należy natychmiast wymienić, nawet jeśli nie ma na nim widocznych uszkodzeń.
- Kasku nie można przewozić, gdy zwiisa z kierownicy lub innej części pojazdu. Należy trzymać go z dala od rozgrzanych części pojazdu (np. układu wydechowego).
- Do czyszczenia kasku, na zewnątrz lub wewnątrz, nie należy używać rozpuszczalników na bazie benzyny ani środków do szorowania. Należy używać środka czyszczącego o neutralnym pH rozcieńczonego w czystej wodzie. Delikatnie przetrzeć miękką ściereczką. Następnie wytrzeć do sucha niestrzępiącą się szmatką. Wyściółkę można czyścić używając niewielkiej ilości mydła i miękkiej szczotki.
- W kasku należy używać wyłącznie oryginalnych części zamiennych.

Cechy produktu

ECE-R 22.06

Homologation

Kask jest zgodny z normą ECE-R 22.06 i zgodnie z tą normą jest homologowany. Norma ECE-R 22.06 zawiera jednolite warunki homologacji kasków ochronnych i wizjerów przeznaczonych dla kierowców i pasażerów motocykli i motorowerów.

Podstawą testów są przepisy ECE Europejskiej Komisji Gospodarczej Organizacji Narodów Zjednoczonych. (Economic Commission for Europe).

Testy zasadnicze zgodnie z przepisami ECE 22.06





- Pochłanianie wstrząsów
- Test dynamiczny materiału nośnego
- Test pola widzenia
- Stabilność kształtu
- Test trwałości (test zdejmowania izolacji)
- Test paska podbródka i blokady
- Test ścinania krawędzi zewnętrznych
- Test tarcia powłoki zewnętrznej
- Test wizjera (właściwości mechaniczne i optyczne)
- Uderzenie w podbródek, test amortyzacji podbródka

Wewnętrzna wyściółka z wkładki Coolmax®

Coolmax® firmy INVISTA to wysokowydajne włókno tkaninowe, które wspiera użytkownika uprawiającego sport. W oparciu o opatentowaną technologię włókien DuPont Coolmax® przenosi wilgoć z ciała na powierzchnię tkaniny, która wysycha szybciej niż jakakolwiek inna tkanina. Specjalnie opracowane włókna INVISTA zastosowane w tkaninach Coolmax® odprowadzają wilgoć z ciała na powierzchnię tkaniny, gdzie może szybko odparować. Jednocześnie włókna o unikalnym kształcie zapewniają maksymalną oddychalność, nawet gdy są mokre. Oddychalność poprawia również efekt termoregulacji. Nakładki na uszy i czoło zastosowane w kasku zawierają Coolmax®.

HeiQ Mint - Świeża tkanina

Bezzapachowa technologia HeiQ Mint oparta jest na oleju mętowym i zapewnia uczucie świeżości nawet po uprawianiu sportu.

| | |
|-----------------------------------------------------------------------------------|---------------------------------------------|
|  | Odporna na uderzenia powłoka zewnętrzna ABS |
|  | Wizjer z powłoką zapobiegającą zarysowaniom |
|  | Nadaje się dla osób noszących okulary |
|  | Zatrask bezpieczeństwa |

Instrukcja obsługi i instrukcja montażu

Zapadkowy system zapinania (rys. B)

Zapięcie zapadkowe umożliwia indywidualną i szybką regulację paska podbródka. Należy ścisnąć zapięcie zapadkowe, aż kask będzie wygodnie, ale mocno przylegał. Przesuwana klamra umożliwia zapięcie lub zabezpieczenie nadmiaru paska pod brodą.

Nakładki na uszy (rys. C)

Nakładki na uszy (3) są przymocowane do kasku za pomocą trzech zatrzasków. Można je po prostu wyciągnąć. Podczas mocowania w kasku nakładek na uszy każdy przycisk musi zatrzaskać się w słyszalny sposób.

Wyściółka akustyczna (rys. D)

Wyściółka akustyczna (4) służy do redukcji hałasu, zwłaszcza podczas jazdy z dużą prędkością. Należy wcisnąć wyściółkę akustyczną w zagłębienie ochroniaczy na policzki. Strona wyściółki akustycznej z rzepem musi być skierowana w stronę skorupy kasku.+

Wymiana wizjera (rys. E)

Zdejmowanie wizjera

Należy przesunąć wizjer do najniższej pozycji.

Należy zacząć z jednej strony wizjera i wyciągnąć wizjer z mocowania. Następnie należy całkowicie wyciągnąć wizjer z drugiej strony.

Zakładanie wizjera

Należy włożyć wizjer z jednej strony do otworu w kasku, aż zatrzaśnie się na swoim miejscu. Następnie należy powtórzyć ten krok również z drugiej strony.

Wybór właściwego rozmiaru kasku

- Należy zmierzyć obwód głowy i odpowiednio dobrać rozmiar kasku. Przed podjęciem decyzji należy przymierzyć kilka kasków. Po założeniu kasku skóra na skroniach powinna poruszać się wraz z kaskiem.
- Upewnić się, że kask nie ma dużej swobody ruchu na głowie, nawet bez zaciśniętego paska pod brodą.
- Aby zapewnić bezpieczne dopasowanie, pasek podbródkowy musi być szczelnie zamknięty. Jest on prawidłowo wyregulowany, gdy trudno jest wsunąć palce pod pasek podbródka. Jednak nadal użytkownik musi być w stanie oddychać, przełykać i wygodnie obracać głowę.
- Należy upewnić się, że kask został przetestowany zgodnie z najnowszą normą ECE.

Tabela rozmiarów



| Rozmiar | Obwód głowy |
|---------|-------------|
| S | 55-56cm |
| M | 57-58cm |
| L | 59-60cm |
| XL | 61cm |

Konserwacja i pielęgnacja

Regularna konserwacja i pielęgnacja przyczyniają się do bezpieczeństwa i zachowania właściwości kasku.

Czyszczenie kasku

- Do czyszczenia kasku, na zewnątrz lub wewnątrz, nie należy używać rozpuszczalników na bazie benzyny ani środków do szorowania.
- Zawsze używać środka myjącego o neutralnym pH rozcieńczonego w czystej wodzie. Delikatnie przetrzeć miękką ściereczką. Następnie wytrzeć do sucha niestrzępiącą się szmatką. Po użyciu usunąć zabrudzenia (np. owady, piasek, kurz itp.) miękką, wilgotną ściereczką, a następnie wytrzeć miękką, suchą ściereczką.

Czyszczenie i konserwacja wizjera

- Po użyciu w mokrych i wilgotnych warunkach wizjer należy przetrzeć suchą, miękką szmatką.
- Do czyszczenia wizjera, na zewnątrz lub wewnątrz, nie należy używać rozpuszczalników na bazie benzyny ani środków do szorowania.

Czyszczenie nakładek na uszy i wysięćki akustycznej

- Mycie ręczne poniżej 30 °C
- Pozostawić do wyschnięcia w temperaturze pokojowej.
- Trzymać z dala od źródeł ciepła.
- Nieużywany kask należy przechowywać w suchym, przewiewnym miejscu.



Przechowywanie

Nieużywany kask należy przechowywać w suchym i dobrze wentylowanym miejscu w temperaturze pokojowej. Trzymać z dala od źródeł ciepła.

Nie wystawiać kasku na działanie niepotrzebnego ciepła, np. w samochodzie przy wysokich temperaturach zewnętrznych.



Wskazówki dotyczące utylizacji

Produkt i materiały opakowaniowe należy utylizować zgodnie z obowiązującymi przepisami lokalnymi. Materiały opakowaniowe, takie jak torebki foliowe, trzymać z dala od dzieci. Opakowanie należy przechowywać w miejscu niedostępnym dla dzieci.

Produkt i materiały opakowaniowe należy utylizować w sposób przyjazny dla środowiska.

Kod recyklingu służy do identyfikacji różnych materiałów w celu ich włączenia do cyklu ponownego użycia (recyklingu). Kod składa się z symbolu recyklingu - który ma odzwierciedlać cykl odzysku - oraz numeru identyfikującego materiał.

Objaśnienie symboli

| | |
|-----------------------------------------------------------------------------------|---------------------------------------|
|  | Data produkcji (miesiąc/rok) |
|  | Należy przeczytać instrukcję obsługi. |

Gwarancja firmy SPEQ GmbH

Drogi Kliencie,

Na niniejsze urządzenie jest udzielana 3-letnia gwarancja obowiązująca od dnia jego zakupu. W przypadku usterek niniejszego produktu kupującemu przysługują wobec jego sprzedawcy stosowne ustawowe prawa gwarancyjne. Poniżej opisana gwarancja nie ogranicza tych ustawowych praw przysługujących kupującemu.

Warunki gwarancyjne

Okres obowiązywania gwarancji rozpoczyna w dniu zakupu produktu. Oryginał dokumentu zakupu należy przechowywać w bezpiecznym miejscu. Ten dokument będzie potrzebny, jako potwierdzenie dokonanego zakupu. Jeżeli w przeciągu trzech lat od daty zakupu niniejszego produktu pojawi usterka w produkcie lub usterka produkcyjna, to produkt, wg naszego wyboru, zostanie bezpłatnie naprawiony lub wymieniony. Niniejsze świadczenie gwarancyjne zakłada, że uszkodzone urządzenie oraz dokument potwierdzający zakup (paragon kasowy) zostaną przedłożone w przeciągu trzech lat. Do urządzenia i dowodu zakupu należy dołączyć także krótki opis usterki oraz podać moment jej wystąpienia. Jeżeli usterka jest objęta naszą gwarancją, to kupujący otrzyma z powrotem naprawiony lub nowy produkt. Zgodnie z art. 581 §1 niemieckiego kodeksu cywilnego wraz z wymianą produktu lub jego istotnej części rozpoczyna się nowy okres gwarancyjny.

Okres obowiązywania gwarancji i prawne roszczenia związane z wystąpieniem usterki

Wraz z wymianą urządzenia lub jego istotnej części, zgodnie z obowiązującym Kodeksem Cywilnym Art. 581 §1, okres gwarancji rozpoczyna się na nowo. Ewentualne stwierdzone przy zakupie uszkodzenia i usterki należy zgłosić natychmiast po rozpakowaniu produktu. Naprawy dokonywane po upływie okresu obowiązywania gwarancji płatne.

Zakres gwarancji

Urządzenie wyprodukowano zgodnie surowymi przepisami dotyczącymi jakości i dokładnie skontrolowano przed opuszczeniem zakładu produkcyjnego. Świadczenie gwarancyjne obejmuje zarówno usterki materiałowe, jak i usterki powstałe podczas produkcji. Niniejsza gwarancja nie obejmuje części eksploatacyjnych, które są narażone na normalne zużycie, oraz uszkodzeń części kruchych, np. włącznika, akumulatorów, żarówek czy innych części wykonanych ze szkła. Niniejsza gwarancja traci swoją ważność w przypadku nieprawidłowego użytkowania lub serwisowania produktu. W celu zagwarantowania prawidłowego użytkowania produktu należy dokładnie stosować się do wszystkich wskazówek zawartych w instrukcji obsługi. Należy bezwzględnie unikać sposobów użycia oraz działań, które się odradza lub przed którymi ostrzega się w instrukcji obsługi. Produkt jest przeznaczony wyłącznie do prywatnego użytkowania i nie jest przeznaczony do specjalistycznych zastosowań. Gwarancja wygasa w przypadku niezgodnego z przeznaczeniem i nieprawidłowego użytkowania, stosowania siły oraz w przypadku ingerencji w produkt, których nie przeprowadziło nasze autoryzowane centrum serwisowe.

Opracowywanie reklamacji objętych gwarancją

Aby zapewnić szybkie opracowanie reklamacji, należy się zastosować do następujących wskazówek:

- W przypadku wszystkich zapytań należy mieć przygotowany numer artykułu (IAN) oraz paragon kasowy potwierdzający dokonanie zakupu.
- Numery artykułów znajdują się na tabliczce znamionowej, w grawerowanych oznaczeniach, na stronie tytułowej instrukcji (na dole po lewej) lub na naklejce z tyłu lub na spodzie urządzenia.
- W przypadku wystąpienia usterek w działaniu lub pozostałych usterek należy w pierwszej kolejności skontaktować się telefonicznie lub za pomocą poczty elektronicznej z poniżej podanym centrum serwisowym
- Następnie zarejestrowany jako uszkodzony produkt można przesłać nieodpłatnie wraz z potwierdzeniem zakupu (paragon kasowy) i informacją opisującą usterkę i moment jej wystąpienia na podany kupującemu adres serwisu.

Na stronie www.lidl-service.com można pobrać niniejszą instrukcję i wiele innych, filmy na temat produktów oraz odpowiednie oprogramowanie. Postępując się tym kodem QR można przejść bezpośrednio do strony marki Lidl (www.lidl-service.com) i otworzyć instrukcję obsługi, wprowadzając numer artykułu (IAN).



Adres serwisu:

SPEQ GmbH
 Tannbachstr. 10
 73635 Steinenberg
 NIEMCY
 Email: service@speq.de

Infolinia serwisowa: 00800 30 777 999
 (bezpłatnie)

Przed wystaniem prosimy o kontakt telefoniczny
 8:00-17:00

Modell: H589
 IAN: 467047_2404, 467046_2404,
 467051_2404, 467050_2404

| | |
|--------------------------------------|----|
| Označenie komponentov | 45 |
| Rozsah dodávky | 45 |
| Dôležité informácie | 45 |
| Návod na obsluhu | 45 |
| Bezpečnostné pokyny | 45 |
| Vlastnosti výrobku | 46 |
| Používateľské a montážne pokyny | 46 |
| Klipsové zapínanie | 46 |
| Náušníky | 46 |
| Akustické vupchávky | 46 |
| Výmena priesozoru | 47 |
| Výber správnej veľkosti prilby | 47 |
| Údržba a starostlivosť | 47 |
| Skladovanie | 47 |
| Pokyny k likvidácii | 48 |
| Vysvetlenie značiek | 48 |
| Pokyny k záručnému plneniu a servisu | 48 |

Gratulujeme!

Svojím nákupom ste sa rozhodli pre vysokokvalitný výrobok. Pred jeho prvým použitím sa s výrobkom oboznámte. Nato si pozorne prečítajte nasledujúci návod na obsluhu.

Výrobok používajte iba v súlade s opisom a iba v rámci účelu, na ktorý je určený. Tento návod na obsluhu si starostlivo uchovajte. Pri postúpení výrobku niekomu inému mu odovzdajte aj všetky podklady.

Označenie komponentov

1. Mechanizmus prieszor
2. Podbradný remienok s klipsovým zapínaním
3. Náušníky
4. Akustické vypchávky
5. Vnútorná podšívka
6. Prieszor

Rozsah dodávky

Rozsah dodávky prilby obsahuje:

- Akustické vypchávky
- Vrečko na prilbu
- Návod na obsluhu

Dôležité informácie

Táto prilba bola vyvinutá na motocyklistické účely a vyrobená podľa najnovšieho stavu vedy a techniky. Napriek najvyšším bezpečnostným štandardom môže pri ťažkých nehodách aj tak dôjsť k poraneniam. V určitých prípadoch môže byť náraz taký silný, že pri ňom prilba vodiča nedokáže efektívne ochrániť pred poranením hlavy.

Na zaručenie dostatočnej ochrany musí prilba dobre priliehať. Každá prilba vystavená silnému nárazu sa musí vymeniť.

Zaručujeme, že tento výrobok neobsahuje výrobné ani materiálové nedostatky. Nárok na záručné plnenie neplatí v prípade opotrebenia alebo bežného opotrebovania, ani v prípade nesprávneho zaobchádzania.

Návod na obsluhu

Bezpečnostné pokyny

- **Varovanie!**
Prilba musí tesne priliehať a podbradný remienok musí byť tesne uzatvorený.
- Zaisťte, aby nebola obmedzená cirkulácia vzduchu.
- Zaisťte, aby bol prieszor vždy čistý a bez škrabancov. Poškodené prieszory sa musia ihneď vymeniť. Náhradné prieszory si môžete na uvedenej servisnej adrese objednávať až päť rokov od dátumu nákupu, pričom uvádzajte číslo prieszoru: HS-05
- Na prilbe, jej štruktúre ani jej jednotlivých komponentoch sa nesmú vykonávať žiadne zmeny.
- Prilba sa nesmie pomalovať farbou ani sa na ňu nesmú lepiť nálepky či etikety.
- Prilba má v prípade nárazu chrániť hlavu. Už po jednom (aj ľahkom) náraze nie je táto ochrana zaručená. Po nehode sa preto prilba musí okamžite vymeniť za novú, a to aj v prípade, ak na nej nie sú viditeľné žiadne poškodenia.
- Prilba sa nesmie prepravovať visiac na riadidlách ani inom komponente vozidla. Okrem toho sa musí bezpodmienečne udržiavať mimo zahriatych dielov (napr. výfuk).
- Na čistenie prilby sa nikdy nesmú používať rozpúšťadlá ani abrazívne prostriedky na báze ropy, a to ani zvnútra, ani zvonku. Vždy používajte pH neutrálny čistiaci prostriedok zriadený s vodou. Prilbu opatrne vysušajte mäkkou handričkou. Potom ju nechľapiacou handričkou utrite dosucha.
- Vypchávky možno čistiť trochu mydla a mäkkou kefkou.
- Pre svoju prilbu používajte iba originálne náhradné diely.

Vlastnosti výrobku

ECE-R 22.06

Homologation

Táto prilba spĺňa normu ECE-R 22.06 a je podľa nej homologizovaná.
Norma ECE-R 22.06 obsahuje jednotné podmienky na schvaľovanie ochranných prilieb a ich prízorov pre vodičov a spolujazdcov motocyklov a mopedomov.

Základom týchto skúšok sú tzv. nariadenia ECE hospodárskej komisie pre Európu Organizácie Spojených národov (Economic Commission for Europe).

Základné skúšky nariadenia ECE 22.06

- Tlmenie nárazov
- Dynamická skúška nosného zariadenia
- Skúška zorného poľa
- Pevnosť konštrukcie
- Skúška prílnavosti (stieracia skúška)
- Skúška podbradného remienka a zapínania
- Skúška zrezania vonkajších hrán
- Skúška správania pri odere vonkajšej škrupiny
- Skúška priezoru (mechanické a optické vlastnosti)
- Náraz do brady, skúška tlmenia bradového dielu





Vnútna podšivka s vložkami Coolmax®

Materiál Coolmax® značky INVISTA pozostáva z mimoriadne odolných látkových vlákien, ktoré pri športových aktivitách ich nositeľovi poskytujú podporu. Na základe patentovanej technológie vlákien DuPont prenáša Coolmax® vlhkosť z tela na povrch látky, kde uschne rýchlejšie, ako v prípade akejkoľvek inej látky. Špeciálne vyvinuté vlákna spoločnosti INVISTA, ktoré sa používajú pre látky Coolmax®, prenášajú vlhkosť z tela na povrch látky, odkiaľ sa dokáže rýchlo odpariť. Súčasne tieto jedinečne tvarované vlákna ponúkajú aj v prípade mokrého stavu maximálnu priedušnosť. Priedušnosť navyše zlepšuje efekt tepelnej regulácie.

Tento výrobok je vybavený náušníkmi a čelovými vypchávkami z materiálu Coolmax®.

HeiQ Mint - Textilná sviežosť

Technológia HeiQ Mint bez zápachu je založená na mäťovom oleji a zaručuje pocit sviežosti aj po športe.

| | |
|-----------------------------------------------------------------------------------|--------------------------------------------------------|
|  | Vonkajšia škrupina z ABS odolná proti nárazu |
|  | Priezor s povrchovou vrstvou odolnou proti poškrabaniu |
|  | Vhodná aj pre nositeľov okuliarov |
|  | Bezpečnostné klipové uzatváranie |

Používateľské a montážne pokyny

Klipové zapínanie (obr. B)

Klipový uzáver umožňuje individuálne a rýchle jemné doladenie podbradného remienka.

Klipový uzáver potlačte do takej miery, až bude prilba pohodlne a pevne priliehať. Pomocou posuvnej spony možno upevniť, resp. zaistiť prečnievajúci bradový pásik.

Náušníky (obr. C)

Náušníky (3) sa v prilbe upevňujú pomocou troch gombíkov. Vypchávky môžete jednoducho vytriahnuť.

Pri upevnení náušníkov v prilbe musí každý gombík počutelne zacvaknúť.

Akustické vypchávky (obr. D)

Akustické vypchávky (4) slúžia na znižovanie hluku, zvlášť pri jazde vysokou rýchlosťou. Akustické vypchávky vtačte do dutiny lícných vypchávk. Strana akustickej vypchávky vybavená suchým zipsom musí smerovať k škrupine prilby.

Výmena priezoru (obr. E)

Demontáž priezoru

Priezor vysuňte do najspodnejšej polohy.

Priezor vysuňte z upevnenia, pričom začnite na strane priezoru. Teraz vysuňte celý priezor na druhej strane.

Montáž priezoru

Jednu stranu priezoru zasúvajte do príslušného otvoru na prilbe, kým priezor nezapadne.

Tento postup zopakujte aj na druhej strane.

Výber správnej veľkosti prilby

- Odmerajte si obvod hlavy a podľa neho si zvolte veľkosť prilby. Predtým, ako sa rozhodnete, si vyskúšajte viacero prilieb. Pri nasadenej prilbe sa vám v ideálnom prípade spolu s prilbou pohybuje aj pokožka na spánkoch.
- Zaistíte, aby sa prilba na hlave voľne nehýbala ani v prípade neutiahnutého podbradného remienka.
- Aby bola prilba bezpečne nasadená, musí byť tesne utiahnutý a zapnutý podbradný remienok. Správne sedí vtedy, ak je pre vás ťažké pod remienok zasunúť prsty. Ešte stále sa vám však musí dať voľne dýchať, prehĺtať a pohybovať hlavou.
- Presvedčte sa o tom, či bola prilba odskúšaná podľa najnovšej normy ECE.

Tabuľka veľkosti

| Veľkosť | Obvod hlavy |
|---------|-------------|
| S | 55-56cm |
| M | 57-58cm |
| L | 59-60cm |
| XL | 61cm |



Údržba a starostlivosť

Pravidelná údržba a starostlivosť prispievajú k bezpečnosti a zachovaniu kvality vašej prilby.

Čistenie prilby

- Na čistenie prilby sa nikdy nesmú používať rozpúšťadlá ani abrazívne prostriedky na báze ropy, a to ani zvnútra, ani zvonku.
- Vždy používajte pH neutrálny čistiaci prostriedok zriedený s vodou. Prilbu opatrne vyšúchajte mäkkou handričkou. Potom ju nechpliacou handričkou utrite dosucha. Po použití utrite znečistenia (napr. hmyz, piesok, prach atď.) pomocou mäkkej vlhkej handričky a následne prilbu doleštíte mäkkou suchou handričkou.

Starostlivosť a čistenie priezoru

- Po použití vo vlhkom alebo mokrom prostredí by sa mal priezor vždy utrieť suchou mäkkou handričkou.
- Pri čistení priezoru sa nikdy nesmie použiť rozpúšťadlo ani abrazívny prostriedok na báze ropy.

Čistenie náušníkov a akustických vypchávk

- Perte ručne do 30 °C.
- Nechajte vyschnúť pri izbovej teplote.
- Nepoužívajte zdroje tepla.
- Pri nepoužívaní skladujte v suchom a dobre vetranom priestore.



Skladovanie

Prilbu pri nepoužívaní skladujte na suchom a dobre vetranom mieste pri izbovej teplote. Vyhnite sa zdrojom tepla.

Výrobok zbytočne nevystavujte prudkému teplu, napr. ho nenechávajte v aute pri vysokej vonkajšej teplote.



Pokyny k likvidácii

Výrobok a jeho obalový materiál likvidujte v súlade s aktuálnymi miestnymi predpismi. Obalový materiál, ako napr. fóliové vrecká, sa nesmú dostať do rúk deťom. Obalový materiál uchovávajte mimo dosahu detí.

Výrobok a jeho obalový materiál likvidujte environmentálnym spôsobom.

Recyklačný kód slúži na označenie rôznych materiálov s cieľom ich návratu do zhodnocovacieho reťazca (recyklácia). Kód sa skladá z recyklačného symbolu – ktorý predstavuje zhodnocovací reťazec – a čísla, ktoré označuje materiál.

Vysvetlenie značiek

| | |
|----------------------------------------------------------------------------------|--------------------------------|
|  | Dátum výroby (mesiac/rok) |
|  | Prečítajte si návod na obsluhu |

Záruka spoločnosti SPEQ GmbH

Vážený zákazník, na zariadenie sa vzťahuje 3-ročná záruka od dátumu zakúpenia. V prípade poškodenia výrobku máte zákonné práva voči predajcovi. Zákonné práva nie sú obmedzené našou zárukou uvedenou nižšie.

Záručné podmienky

Záručná lehota začína dátumom zakúpenia. Dobre si uschovajte originálny pokladničný blok. Blok vám poslúži ako dôkaz o zakúpení. Ak sa do troch rokov od dátumu zakúpenia výrobku vyskytne chyba materiálu alebo výrobná chyba, výrobok vám – podľa vlastného uváženia – bezplatne opravíme, vymeníme alebo vrátime kúpnu cenu. Záruka vyžaduje predloženie chybného zariadenia a dokladu o kúpe (pokladničný blok) v trojročnej lehote a krátky písomný opis chyby a kedy sa na chybu vzťahuje naša záruka, dostanete opravený alebo nový výrobok. Opravou alebo výmenou výrobku nezačína plnú novú záručnú lehota.

Záručná lehota a zákonné nároky vyplývajúce z nedostatkov

Záručná lehota sa zárukou nepredlžuje. To platí aj pre vymenené a opravené diely. Akékoľvek poškodenie alebo chyby, ktoré boli prítomné už pri kúpe, je potrebné nahlásiť ihneď po rozbalení. Akékoľvek opravy potrebné po uplynutí záručnej lehoty sú splotatnené.

Rozsah záruky

Zariadenie bolo starostlivo vyrobené podľa prísnych smerníc kvality a pred dodaním svedomito skontrolované. Záruka platí pre chyby materiálu a výrobné chyby. Záruka sa nevzťahuje na časti výrobku, ktoré podliehajú bežnému opotrebovaniu a možno ich teda považovať za opotrebované diely, alebo na poškodenie krehkých dielov, napr. spínače, akumulátory alebo diely vyrobené zo skla. Záruka zaniká, ak je výrobok poškodený, nesprávne používaný alebo udržiavaný.

Na správne používanie výrobku je potrebné prísne dodržiavať všetky pokyny uvedené v návode na použitie. Vyhňte sa účelom použitia alebo činnostiam, ktoré v návode na použitie neodporúčame alebo pred ktorými používateľov varujeme. Výrobok je určený na súkromné, nie na komerčné použitie. Záruka zaniká v prípade hrubej a nesprávnej manipulácie, použitia sily a činností, ktoré nevykonalo naše autorizované servisné stredisko.

Postup v prípade nároku na záručné plnenie

Na rýchle spracovanie vašej požiadavky postupujte podľa nasledovných pokynov:

- Pre akékoľvek otázky si pripravte pokladničný blok a číslo výrobku (IAN) ako doklad o kúpe.
- Číslo výrobku nájdete na typovom štítku na výrobku, gravírovaní na výrobku, titulnej strane návodu na použitie (dolu vľavo) alebo na nálepke na zadnej a prednej strane výrobku.
- V prípade výskytu funkčných chýb alebo iných nedostatkov najprv kontaktujte uvedené servisné oddelenie telefonicky alebo e-mailom.

- Následne môžete poslať výrobok, ktorý bol evidovaný ako chybný, s priložením dokladu o kúpe (pokladničný blok) s uvedením, o akú chybu ide a kedy sa vyskytla, bez poštovného poplatku na adresu servisu, ktorú ste dostali.

Na stránke www.lidl-service.com si môžete stiahnuť túto aj ostatné príručky, videá o výrobe a inštaláčne softvéry. Pomocou QR kódu sa dostanete priamo na stránku servisu spoločnosti Lidl (www.lidl-service.com), kde si môžete otvoriť návod na použitie zadaním čísla výrobku (IAN).



Adresa servisu:

SPEQ GmbH
Tannbachstr. 10
73635 Steinenberg
GERMANY
E-mail: service@speq.de

Linka servisu: 00800 30 777 999
(bezplatne)
Pred odoslaním nás telefonicky
kontaktujte
8:00 – 17:00

Modell: H589
IAN: 467047_2404, 467046_2404,
467051_2404, 467050_2404

| | |
|-----------------------------------------------------------|----|
| Denominación de las piezas | 51 |
| Productos incluidos en el envío | 51 |
| Información importante | 51 |
| Instrucciones de uso | 51 |
| Indicaciones de seguridad | 51 |
| Características del producto | 52 |
| Indicaciones de manejo y montaje | 52 |
| Sistema de cierre micrométrico | 52 |
| Acolchado de las orejas | 52 |
| Acolchado acústico | 52 |
| Reemplazo de visera | 53 |
| Selección del tamaño correcto de casco | 53 |
| Mantenimiento y cuidado | 53 |
| Almacenamiento | 54 |
| Indicaciones para la eliminación | 54 |
| Explicación de los símbolos | 54 |
| Indicaciones sobre la garantía y el proceso de asistencia | 54 |

¡Enhorabuena!

Con su compra, ha optado por un artículo de gran calidad. Familiarícese con el artículo antes del primer uso.

Para ello, lea con atención las siguientes instrucciones de uso.

Utilice el artículo únicamente de la forma descrita y para los ámbitos de uso indicados. Guarde bien estas instrucciones. En caso de entregar el artículo a terceros, entréguelos también toda la documentación.

Denominación de las piezas

1. Mecanismo de la visera
2. Mentonera con cierre micrométrico
3. Acolchado de las orejas
4. Acolchado acústico
5. Acolchado interno
6. Visera

Productos incluidos en el envío

Con el envío de su casco, se incluyen:

- Acolchado acústico
- Bolsa para el casco
- Instrucciones de uso

Información importante

Este casco se desarrolló para conducir motocicletas y sigue los últimos avances tecnológicos. A pesar de seguir los más altos estándares de seguridad, se pueden producir lesiones en caso de que ocurran accidentes graves. En algunos casos, el choque puede ser tan fuerte que el casco no protege al conductor de forma efectiva frente a lesiones en la cabeza.

Para garantizar la suficiente protección, el casco debe calzar bien y ajustarse de manera firme. Los cascos deben reemplazarse luego de producirse choques fuertes.

Garantizamos que este artículo está libre de errores de producción y de materiales. La garantía no se aplica en caso de desgaste o deterioro normal ni corresponde en caso de uso inadecuado.

Instrucciones de uso

Indicaciones de seguridad

- **¡Advertencia!**
El casco debe calzar correctamente y la mentonera debe estar cerrada.
- Asegúrese de que no se corte la circulación de aire.
- Asegúrese de que la visera esté siempre limpia y de que no tenga rayaduras. Las viseras dañadas deben cambiarse de forma inmediata. Es posible volver a solicitar viseras de repuesto hasta cinco años luego de la fecha de compra en la dirección de servicio mencionada. Número de visera: HS-05
- No se pueden realizar modificaciones en el casco, su estructura o sus componentes individuales.
- No se puede pintar el casco o pegarle adhesivos o etiquetas.
- El casco debe proteger la cabeza en caso de que se produzca un choque. Luego de que se produzca un único choque (aunque este sea leve), no se garantiza dicha protección. Tras un accidente, el casco debe cambiarse inmediatamente. Incluso si este no presenta daños visibles.
- El casco no se debe transportar colgado del volante o de cualquier otra parte de la máquina. Adicionalmente, el casco debe mantenerse lejos de partes calientes (p. ej., el tubo de escape).
- Nunca se deben usar solventes o productos de limpieza a base de petróleo para limpiar el casco, ya sea para la parte interna o externa del mismo. Use siempre un detergente con pH neutro diluido en agua clara. Frótelo cuidadosamente con un trapo suave. Luego pásele un trapo sin pelusas. El acolchado se puede limpiar con un poco de jabón y un cepillo suave.
- Use únicamente repuestos originales para su casco.

Características del producto

ECE-R 22.06

Homologation

Este casco cumple con la norma ECE-R 22.06, norma bajo la cual está homologado.

La norma ECE-R 22.06 incluye las condiciones estandarizadas para la autorización de cascos de protección y sus viseras para conductores y pasajeros de motocicletas y ciclomotores.

Las bases de estas pruebas las constituyen las regulaciones ECE de la Comisión Económica Europea de las Naciones Unidas (Comisión Económica Europea).

Pruebas fundamentales de la regulación ECE 22.06

- Amortiguación
- Prueba dinámica del equipo portátil
- Prueba del campo de visión
- Resistencia de la forma
- Prueba de resistencia (prueba de pelado)
- Prueba de mentonera y cierre
- Prueba de corte para bordes externos
- Prueba de comportamiento de fricción de la superficie externa
- Prueba de visera (características ópticas y mecánicas)
- Impacto de mentón, prueba de amortiguación de mentonera





Acolchado interior con piezas incluidas de Coolmax®

Coolmax® de INVISTA es una fibra textil de alto rendimiento que protege al usuario durante actividades deportivas. Con base en la tecnología de fibra patentada DuPont, Coolmax® traslada la humedad del cuerpo a la superficie de la tela, donde se seca más rápidamente que en cualquier otra tela. Las fibras de INVISTA, especialmente fabricadas para las telas Coolmax®, trasladan la humedad del cuerpo a la superficie de la tela donde se puede evaporar con rapidez. Al mismo tiempo, las fibras moldeadas de manera única ofrecen el máximo de transpirabilidad, incluso cuando están mojadas. Adicionalmente, la transpirabilidad mejora el efecto de regulación de temperatura.

En este artículo, los acolchados de las orejas y de la frente están equipados con Coolmax®.

Frescura textil de HeiQ Mint

La tecnología inodora HeiQ Mint se basa en el aceite de menta y garantiza una sensación de frescor incluso después de hacer deporte.

| | |
|-----------------------------------------------------------------------------------|-------------------------------------------------|
|  | Superficie externa de ABS resistente a impactos |
|  | Visera con recubrimiento antirayaduras |
|  | Ideal para personas que usan gafas |
|  | Cierre micrométrico de seguridad |

Indicaciones de manejo y montaje

Sistema de cierre micrométrico (Fig. B)

El cierre micrométrico permite un ajuste preciso, individual y rápido de la mentonera. Presione el cierre micrométrico hasta que el casco le quede cómodo, pero firme. Gracias a la hebilla corrediza, la tira sobrante de la mentonera puede apretarse o ajustarse.

Acolchado de las orejas (Fig. C)

El acolchado de las orejas (3) está fijado al casco a través de tres botones a presión. Puede sacar el acolchado fácilmente. Los botones a presión deben sonar al calzar en el momento en que se ajusta el acolchado de las orejas en el casco.

Acolchado acústico (Fig. D)

El acolchado acústico (4) reduce el ruido, especialmente al conducir a alta velocidad. Presione el acolchado acústico en la cavidad de las almohadillas para las mejillas. El lado con velcro del acolchado acústico va hacia la parte interna del casco.

Reemplazo de visera (Fig. E)**Desmontaje de la visera**

Deslice la visera para que quede lo más abajo posible.

Comience por un lado de la visera y hálala para que salga del elemento de fijación. Ahora saque toda la visera halándola del otro lado.

Montaje de la visera

Introduzca un lado de la visera en la abertura del casco diseñada para dicho propósito hasta que la visera calce. Repita el mismo paso con el otro lado de la visera.

Selección del tamaño correcto de casco

- Mida el tamaño de su cabeza y elija el tamaño del casco adecuado. Pruébese varios cascos antes de decidirse por uno. Si el casco le queda bien, idealmente se le moverá también la piel de las sienes.
- Asegúrese de que, incluso sin ajustar la mentonera, el casco no le deje mucha libertad de movimiento en la cabeza.
- Para estar seguro de que calza bien, debe cerrar la mentonera. El casco calza correctamente si se le dificulta colocar un dedo debajo de la mentonera. Sin embargo, debe poder respirar, tragar y girar su cabeza cómodamente.
- Asegúrese de que el casco haya sido probado siguiendo la norma ECE más reciente.

Tabla de tallas

|  | |
|-----------------------------------------------------------------------------------|---------------------|
| Tamaño | Tamaño de la cabeza |
| S | 55-56cm |
| M | 57-58cm |
| L | 59-60cm |
| XL | 61cm |

Mantenimiento y cuidado

El mantenimiento y el cuidado constantes contribuyen con la seguridad y conservación del casco.

Limpeza del casco

- Nunca se deben usar solventes o productos de limpieza a base de petróleo para limpiar el casco, ya sea para la parte interna o externa del mismo.
- Use siempre un detergente con pH neutro diluido en agua clara. Frótelo cuidadosamente con un trapo suave. Luego pásese un trapo sin pelusas. Luego de usarlo, límpiele las suciedades (p. ej., insectos, arena, polvo, etc.) con un trapo suave y húmedo, y luego pásese un trapo suave y seco.

Cuidado y limpieza de la visera

- Luego de usarlo en situaciones en las que se moje o haya humedad, la visera siempre se debe limpiar con un trapo seco y suave.
- Nunca se deben usar solventes o productos de limpieza a base de petróleo para limpiar la visera.

Limpieza de los acolchados acústicos y de las orejas

- Lávelos a mano a menos de 30 °C.
- Déjelos secar a temperatura ambiente.
- Evite fuentes de calor.
- Cuando no los use, almacénelos en un lugar seco y ventilado.





Almacenamiento

Cuando no use el casco, almacénelo a temperatura ambiente en un lugar seco y bien ventilado. Evite fuentes de calor. No exponga el artículo a un calor intenso innecesario, p. ej., dentro del auto cuando haya altas temperaturas externas.

Indicaciones para la eliminación

Deseche el artículo y los materiales de embalaje conforme a las disposiciones locales actuales. Los materiales de embalaje, como las bolsas de plástico, no deben llegar a las manos de los niños. Guarde el material de embalaje fuera del alcance de los niños. Deseche el artículo y el embalaje de forma ecológica. El código de reciclaje sirve para identificar los diferentes materiales para que regresen al ciclo del reciclaje. El código contiene el símbolo del reciclaje, que debe reflejar el ciclo de reaprovechamiento, y un número que identifica al material.

Explicación de los símbolos

| | |
|------------------------------------------------------------------------------------|--------------------------------|
|  | Fecha de fabricación (mes/año) |
|  | Lea este manual de usuario |

Garantía de SPEQ GmbH

Estimado cliente, estimada clienta, Recibirá una garantía de 3 años a partir de la fecha de compra para este dispositivo. En caso de defectos de este producto, le corresponden los siguientes derechos legales contra el vendedor del producto. Estos derechos legales no se verán limitados por nuestra garantía, la cual detallamos a continuación.

Condiciones de la garantía

El plazo de garantía comienza con la fecha de compra. Le rogamos guarde bien el ticket de caja original. Este se necesita como prueba de la compra. Si en el plazo de tres años a partir de la fecha de compra de este producto se produce un error en los materiales o de fabricación, podremos elegir entre repararle o sustituirle el producto de forma gratuita o devolverle el precio de compra. Esta prestación de garantía requiere que se presente el dispositivo defectuoso junto con el recibo (ticket) de compra dentro del plazo de tres años y que se describa brevemente dónde está el defecto y cuándo se ha producido. Si el defecto está cubierto por nuestra garantía, le devolveremos el producto reparado o un producto nuevo. Con la reparación o sustitución del producto no se inicia un nuevo periodo de garantía.

Periodo de garantía y derechos legales por defectos

El periodo de garantía no se verá prolongado por la garantía. Esto se aplica también a las piezas sustituidas y reparadas. Los posibles daños y defectos ya existentes en el momento de la compra deberán comunicarse de inmediato después de desembalar el producto. Las reparaciones que deban realizarse pasado el plazo de garantía tendrán un coste.

Volumen de la garantía

El dispositivo se ha fabricado según estrictas directrices de calidad y se ha revisado de forma exhaustiva antes de su entrega. La prestación de garantía se aplica a los errores de materiales o de fabricación. Esta garantía no se extiende a las partes del producto

que estén expuestas al desgaste normal y, por tanto, puedan considerarse piezas de desgaste; y tampoco a los daños en piezas frágiles, como interruptores, baterías o piezas de vidrio. Esta garantía expirará si el producto está dañado o no se ha utilizado o revisado correctamente.

Deben seguirse con exactitud todas las instrucciones indicadas en las instrucciones de manejo para un uso correcto del producto. Deberán evitarse siempre los fines de uso y acciones que se desaconsejen en las instrucciones de manejo o sobre las que se indiquen advertencias. El producto está diseñado únicamente para usos particulares y no comerciales. Se perderá la garantía en caso de manejo abusivo e indebido, de aplicar fuerza y de intervenciones no llevadas a cabo por nuestra filial de asistencia autorizada.

Proceso en caso de garantía

Para garantizar una tramitación rápida de su asunto, le rogamos siga las siguientes indicaciones:

- Mantenga preparados el ticket de caja y el número de artículo (IAN) como pruebas de la compra para todas las preguntas.
- Encontrará el número de artículo en la placa de características del producto, en una inscripción en el producto, en el título de sus instrucciones (parte inferior izquierda) o en la pegatina en la parte trasera o inferior del producto.
- Si se producen errores de funcionamiento u otros defectos, contacte en primer lugar con el departamento de asistencia indicado a continuación por teléfono o por correo electrónico.
- Puede enviar el producto registrado como defectuoso adjuntando el recibo (ticket) de compra y la indicación de dónde se halla el defecto y cuándo se produjo sin gastos de envío para usted a la dirección de asistencia que se le comunique.

En www.lidl-service.com podrá encontrar este y muchos otros manuales, vídeos del producto y software de instalación. Con este código QR podrá acceder directamente a la página de asistencia de Lidl (www.lidl-service.com), y podrá abrir sus instrucciones de manejo indicando el número de artículo (IAN).



Dirección de asistencia:

SPEQ GmbH
Tannbachstr. 10
73635 Steinenberg
Germany
Correo electrónico: service@speq.de

Línea directa de asistencia: 00800 30 777
999
(gratuita)

Se ruega llamar antes de enviar
8:00 h – 17:00 h

Modelo: H589
IAN: 467047_2404, 467046_2404,
467051_2404, 467050_2404

| | |
|-------------------------------------|----|
| Beskrivelse af delene | 57 |
| Leveringsomfang | 57 |
| Vigtige oplysninger | 57 |
| Brugsanvisning | 57 |
| Sikkerhedsanvisninger | 57 |
| Produktfunktioner | 58 |
| Betjenings- og monteringsvejledning | 58 |
| Klik-låsesystem | 58 |
| Ørepolstring | 58 |
| Akustikpolstring | 59 |
| Visirskift | 59 |
| Valg af den rigtige hjemstørrelse | 59 |
| Vedligeholdelse og pleje | 59 |
| Opbevaring | 60 |
| Anvisninger om bortskaffelse | 60 |
| Symbolforklaring | 60 |
| Garanti og service | 60 |

Tillykke!

Du har med dit køb anskaffet dig en vare af høj kvalitet. Gør dig bekendt med varen, før du bruger den første gang.

Læs følgende brugsanvisning omhyggeligt.

Brug kun varen som beskrevet og kun til de angivne brugsformål. Gem denne brugsanvisning til senere reference. Overdrag alle dokumenter ved videregivelse af varen til tredjemand.

Beskrivelse af delene

1. Visirmekanisme
2. Hagerem med kliklås
3. Ørepolstring
4. Akustikpolstring
5. Indvendig polstring
6. Visir

Leveringsomfang

Leveringsomfanget af din hjelm består af:

- Akustikpolstring
- Hjelmpose
- Brugsanvisning

Vigtige oplysninger

Denne hjelm er udviklet til motorcykelkørsel og fremstillet i henhold til den nyeste teknologi.

Selvom hjelmen lever op til de højeste sikkerhedsstandarder kan alvorlige ulykker stadig medføre skader. I nogle tilfælde kan påvirkningen være så alvorlig, at hjelmen ikke effektivt kan beskytte motorcyklisten mod hovedskader.

For at kunne yde tilstrækkelig beskyttelse skal denne hjelm sidde godt og være forsvarligt fastspændt. Enhver hjelm, der har været udsat for et voldsomt stød, skal udskiftes med en ny.

Vi garanterer, at denne vare er fri for fabriktions- og materialefejl. Garantikravet gælder ikke slidtage eller normal brug, og gælder heller ikke i tilfælde af forkert brug af hjelmen.

Brugsanvisning

Sikkerhedsanvisninger

- **Advarsel!**
Hjelmen skal sidde tæt, og hageremmen skal spændes.
- Sørg for, at luftcirkulationen ikke er begrænset.
- Sørg for, at visiret altid er rent og uden ridser. Beskadede visirer skal udskiftes med det samme. Du kan bestille reservevisirer i op til fem år fra købstidspunktet fra den angivne serviceadresse, visirnummer: HS-05
- Der må ikke foretages ændringer på hjelmen, dens struktur eller de enkelte komponenter.
- Hjelmen må ikke males eller dækkes med klistermærker eller mærkater.
- Hjelmen er designet til at beskytte hovedet i tilfælde af en kollision. Denne beskyttelse er dog ikke garanteret efter blot et enkelt stød (selv et lille ét). Derfor skal hjelmen altid udskiftes med det samme efter en ulykke, også selvom den ikke har tegn på synlige skader.
- Hjelmen må ikke transporteres hængende fra styret eller andre dele af maskinen. Derudover skal den holdes væk fra opvarmede dele (f.eks. udstødningen).
- Brug aldrig opløsningsmidler eller slibemidler indeholdende petroleum til at rengøre hjelmen, hverken udvendigt eller indvendigt. Brug altid et pH-neutralt rengøringsmiddel fortyndet i rent vand. Gnid forsigtigt med en blød klud. Tør derefter af med en fnugfri klud. Polstringen kan rengøres med lidt sæbe og en blød børste.
- Brug kun originale reservedele til din hjelm.

Produktfunktioner

ECE-R 22.06

Homologation

Denne hjelm opfylder ECE-R 22.06-standarden og er homologeret i henhold til denne standard.

ECE-R 22.06-standarden indeholder ensartede betingelser for godkendelse af beskyttelseshjelme og deres visirer til førere og passagerer på motorcykler og knallerter.

Grundlaget for disse test er de såkaldte ECE-regulativer fra FN's Økonomiske Kommission for Europa (Economic Commission for Europe).

Væsentlige test iht. ECE-regulativet 22.06

- Stødabsorbering
- Dynamisk test af den enhed, der skal bæres
- Kontrol af synsfeltet
- Formfasthed
- Holdbarhedstest (aftøringstest)
- Test af hagerem og lås
- Forskydningstest for yderkanter
- Test af friktionsadfærden for den ydre skal
- Visirkontrol (mekaniske og optiske egenskaber)
- Hageåbner, kontrollerer hagebeskytterens dæmpning

Isætning af den indvendige polstring med Coolmax®

Coolmax® fra INVISTA er en højtydende stoffiber, der støtter brugeren under atletiske aktiviteter. Coolmax® er baseret på DuPonts patenterede fiberteknologi og leder fugt væk fra kroppen til stofoverfladen, hvor den tørrer hurtigere ud end ved noget andet stof. De specialfremstillede fibre fra INVISTA, der bruges i Coolmax®-tekstiler, leder fugt væk fra kroppen til overfladen af stoffet, hvor det hurtigt kan fordampe. Samtidig giver de unikt formede fibre maksimal åndbarhed, selv når de er våde. Åndbarheden forbedrer også den varmereulerende effekt.

Øre- og pandepolstringen i denne vare er udstyret med Coolmax®.

HeiQ Mint - Tekstilfriskhed

Den lugtfri HeiQ Mint-teknologi er baseret på mynteolie og sikrer en følelse af friskhed, selv efter sport.

| | |
|-----------------------------------------------------------------------------------|------------------------------------|
|  | Ydre skal i slagfast ABS |
|  | Visir med anti-ridsebelægning |
|  | Egnet til folk, der bruger briller |
|  | Sikkerhedskliklås |

Betjenings- og monteringsvejledning

Klik-låsesystem (fig. B)

Den tilpasningsbare kliklås muliggør individuel og hurtig finjustering af hageremmen.

Klem kliklåsen, indtil hjelmen sidder behageligt, men sikkert.

Den overskydende hagerem kan fastgøres ved hjælp af det justerbare spænde.

Ørepolstring (fig. C)

Ørepolstringerne (3) er fastgjort i hver side af hjelmen med tre trykknapper. Du kan nemt fjerne kindpolstringerne.

Når ørepolstringerne sættes på hjelmen, skal hver knap klikke på plads med et hørbart klik.

Akustikpolstring (fig. D)

Akustikpolstringen (4) bruges til at reducere støj, især ved kørsel ved høje hastigheder. Tryk akustikpolstringen ind i hulrummet på kindpolstringerne. Siden med akustikpolstring er udstyret med velcro, der vender mod hjelmkallen.

Visirskift (fig. E)

Fjernelse af visiret

Skub visiret til den nederste position.

Start ved den ene side af visiret og træk det ud af holderen. Træk nu visiret helt ud på den anden side.

Indsættelse af visiret

Indsæt den ene side af visiret i åbningen på hjelmen, indtil visiret klikker på plads. Gentag også dette trin på den anden side.

Valg af korrekt hjelmstørrelse

- Mål omkredsen af dit hoved og vælg hjelmstørrelsen i overensstemmelse hermed. Prøv flere hjelme, før du beslutter dig. Når du tager din hjelm på, vil huden på dine tindinger ideelt set bevæge sig med dig.
- Sørg for, at hjelmen ikke har meget bevægelsesfrihed på hovedet, også uden at hageremmen er strammet.
- Hageremmen lukkes tæt for en sikker pasform. Den sidder rigtigt, hvis du har svært ved at skubbe fingrene ind under hageremmen. Du skal dog stadig være i stand til at kunne trække vejret, synke og dreje dit hoved komfortabelt.
- Tjek selv, at hjelmen er testet i henhold til den seneste ECE-standard.

Størrelsestabel

|  | |
|-----------------------------------------------------------------------------------|--------------|
| Størrelse | Hovedomkreds |
| S | 55-56cm |
| M | 57-58cm |
| L | 59-60cm |
| XL | 61cm |

Vedligeholdelse og pleje

Regelmæssig vedligeholdelse og pleje bidrager til sikkerheden og hjelmens holdbarhed.

Rengøring af hjelmen

- Brug aldrig opløsningsmidler eller slibemidler indeholdende petroleum til at rengøre hjelmen, hverken udvendigt eller indvendigt.
- Brug altid et pH-neutralt rengøringsmiddel fortyndet i rent vand. Gnid forsigtigt med en blød klud. Tør derefter af med en fnugfri klud. Vask snavs (f.eks. insekter, sand, støv osv.) af med en blød, fugtig klud efter brug og aftør derefter hjelmen med en blød, tør klud.

Visirpleje og -rengøring

- Visiret skal altid tørres af med en tør, blød klud efter brug under våde og fugtige forhold.
- Brug aldrig petroleumsopløsningsmidler eller slibemidler til at rengøre visiret.

Rengøring af øre- og akustikpolstringen

- Vask i hånden ved temperaturer under 30 °C
- Lad tørre ved stuetemperatur.
- Undgå varmekilder.
- Opbevar hjelmen på et tørt og godt ventileret sted når den ikke bruges.



Opbevaring

Opbevar hjelmen på et tørt og godt ventileret sted ved stuetemperatur når den ikke bruges. Undgå varmekilder.

Udsæt ikke varen for unødvendig høj varme, f.eks. ved at lægge den i bilen ved høje udendørs temperaturer.

Anvisninger om bortskaffelse



Bortskaf varen og emballagematerialerne i overensstemmelse med gældende lokale regler.

Emballagematerialer, såsom plastikposer, må ikke ende i hænderne på børn. Opbevar emballagen utilgængeligt for børn.

Bortskaf varen og emballagen på en miljøvenlig måde.

Genbrugskoden bruges til at identificere forskellige materialer, der skal returneres til genbrug. Koden består af genbrugssymbolet - beregnet til at afspejle genbrugscyklussen - og et nummer, der identificerer materialet.

Symbolforklaring

| | |
|-----------------------------------------------------------------------------------|------------------------------|
|  | Fremstillingsdato (måned/år) |
|  | Læs brugsanvisningen |

Garantier fra SPEQ GmbH

Kære kunde, Dette produkt leveres med 3 års garanti fra købsdatoen. I tilfælde af, at dette produkt skulle have fejl og mangler har du nogle juridiske rettigheder over for sælgeren af produktet. Disse juridiske rettigheder er ikke begrænset af vores garanti, der er beskrevet nedenfor.

Garantibetingelser

Garantien begynder på datoen for købet af træningsudstyret. Opbevar den originale kvittering. Denne skal bruges som dokumentation for købet. Hvis der opstår en materialeeller fabriktionsfejl inden for tre år fra købsdatoen for dette produkt, vil vi - efter vores valg - enten reparere produktet gratis for dig, erstatte det eller refundere købsprisen. Denne garanti kræver, at det defekte produkt og købsbeviset (kvitteringen) fremvises inden for den treårige periode, og at der gives en kort skriftlig beskrivelse af fejlsens art og hvornår den er opstået. Hvis fejlen er dækket af vores garanti, modtager du det reparerede produkt eller et nyt produkt. Reparation eller udskiftning af produktet starter ikke en ny garantiperiode.

Garantiperiode og lovpligtige krav ved fejl og mangler

Garantiperioden forlænges ikke af den lovbestemte garantiperiode. Dette gælder også for udskiftede og reparerede dele. Eventuelle skader eller mangler, der allerede fandtes på købstidspunktet, skal anmeldes umiddelbart efter udpakning af produktet. Enhver nødvendig reparation efter at garantiperioden er udløbet, er underlagt et gebyr.

Garantiens omfang

Træningsudstyret blev omhyggeligt produceret i henhold til strenge retningslinjer for kvalitet og nøje kontrolleret før levering. Garantien gælder for materiale- eller fabriktionsfejl. Denne garanti dækker ikke dele af produktet, som er udsat for normal slitage og derfor kan

betrages som sliddele, eller for skader på skrøbelige dele, såsom kontakter, batterier eller dele lavet af glas. Denne garanti er ugyldig, hvis produktet er blevet beskadiget, ikke bruges som tiltænkt eller ikke vedligeholdes. For at bruge træningsudstyret korrekt, skal alle anvisningerne i brugervejledningen overholdes nøje. Formål og handlinger, der frarådes eller advares mod i brugsvejledning, skal for enhver pris undgås. Træningsudstyret er kun beregnet til privat og ikke til erhvervsmæssig brug. Garantien bliver ugyldig i tilfælde af misbrug og ukorrekt håndtering, brug af vold samt af ændringer på træningsudstyret, der ikke er udført af vores autoriserede serviceafdeling.

I tilfælde af garantikrav

For at sikre, at din anmodning behandles hurtigst muligt, skal du følge nedenstående anvisninger:

- Hav venligst kvitteringen og varenummeret (IAN) parat som dokumentation for købet for alle forespørgsler.
- Varenummeret kan findes på træningsudstyrets typeskilt, en indgravering på produktet, titelsiden på din vejledning (nederst til venstre) eller på mærkatet på bagsiden eller bunden af træningsudstyret.
- Hvis der opstår funktionsfejl eller andre fejl, skal du kontakte nedenstående serviceafdeling
- via telefon eller e-mail.
- Du kan herefter sende det registrerede, defekte produkt. Husk at vedlægge købsbeviset (kvitteringen) og oplysninger om, hvilken slags fejl der er tale om, og hvornår fejlen er opstået, til den serviceadresse, du har fået oplyst. Portoet for dette er gratis.

Du kan downloade denne og mange andre vejledninger samt produktvideoer og installationssoftware på www.lidl-service.com. Denne QR-kode fører dig direkte til Lidl-servicesiden (www.lidl-service.com). Du kan åbne din betjeningsvejledning ved at indtaste varenummeret (IAN).



Serviceadresse:

SPEQ GmbH
Tannbachstr. 10
73635 Steinenberg
Tyskland
Email: service@speq.de

Servicehotline: 00800 30 777 999
(gratis)

Ring venligst, før du sender produktet ind
8:00 – 17:00r

Model: H589
IAN: 467047_2404, 467046_2404,
467051_2404, 467050_2404

| | |
|---------------------------------------------------------------------------|----|
| Denominazione parti | 63 |
| Fornitura | 63 |
| Informazioni importanti | 63 |
| Manuale di istruzioni | 63 |
| Avvertenze per la sicurezza | 63 |
| Caratteristiche del prodotto | 64 |
| Istruzioni per l'uso e il montaggio | 64 |
| Sistema di chiusura a griglia | 64 |
| Imbottitura per le orecchie | 64 |
| Imbottitura acustica | 64 |
| Cambio della visiera | 65 |
| Selezione delle dimensioni corrette del casco | 65 |
| Manutenzione e cura | 65 |
| Stoccaggio | 66 |
| Indicazioni sullo smaltimento | 66 |
| Spiegazione simboli | 66 |
| Indicazioni sulla garanzia e sull'espletamento del servizio di assistenza | 66 |

Congratulazioni!

Con il vostro acquisto avete scelto un articolo di alta qualità. Prima di iniziare a utilizzare l'articolo, acquisire familiarità con esso.

A tale scopo, leggere attentamente il seguente manuale di istruzioni.

Utilizzare l'articolo esclusivamente come descritto e per gli ambiti d'impiego indicati.

Conservare per bene il presente manuale di istruzioni. In caso di cessione dell'articolo, consegnare alla parte terza anche tutta la documentazione.

Denominazione parti

1. Meccanismo della visiera
2. Sottogola con chiusura a griglia
3. Imbottitura per le orecchie
4. Imbottitura acustica
5. Imbottitura interna
6. Visiera

Fornitura

La fornitura del casco è composta da:

- Imbottitura acustica
- Borsa per casco
- Manuale di istruzioni

Informazioni importanti

Questo casco è stato progettato per andare in moto e costruito secondo lo stato dell'arte della tecnica. Nonostante i più elevati standard di sicurezza, in caso di incidenti gravi possono comunque verificarsi delle lesioni. In alcuni casi, l'impatto può essere così forte che il casco potrebbe non proteggere efficacemente chi lo indossa dalle lesioni alla testa.

Per garantire una protezione sufficiente, questo casco deve essere ben adattato e fissato in modo sicuro. Ogni casco che abbia subito un colpo violento deve essere sostituito.

Garantiamo che questo articolo sia privo di difetti di fabbricazione e materiali. Il diritto alla garanzia non si applica al logorio o all'usura normale e decade in caso di trattamento improprio.

Manuale di istruzioni

Avvertenze per la sicurezza

- **Avvertenza!**
Il casco deve essere fissato saldamente e il sottogola deve essere saldamente chiuso.
- Assicurarsi che la circolazione dell'aria non venga limitata.
- Assicurarsi che la visiera sia sempre pulita e senza graffi. Le visiere danneggiate devono essere sostituite immediatamente. Fino a cinque anni dopo la data di acquisto, è possibile ordinare visiere di ricambio presso l'indirizzo del servizio di assistenza indicato, numero di visiera: HS-05
- Non devono essere apportate modifiche al casco, alla sua struttura o ai singoli componenti.
- Non è consentito dipingere sul casco o applicare adesivi o etichette su di esso.
- Il casco deve proteggere la testa in caso di impatto. Dopo un solo impatto (anche lieve), questa protezione non è più garantita. In caso di incidente, il casco deve essere immediatamente rinnovato, anche se non presenta danni visibili.
- Il casco non deve essere trasportato appeso al manubrio o a qualsiasi altra parte della macchina. Inoltre, deve essere tenuto lontano da parti riscaldate (ad esempio marmitta).
- Non utilizzare mai solventi o detersivi abrasivi contenenti petrolio all'esterno o all'interno per pulire il casco. Utilizzare sempre, diluito in acqua limpida, detersivo a pH neutro. Strofinare delicatamente con un panno morbido. Asciugare quindi con un panno che non lascia pelucchi. L'imbottitura può essere pulita con un po' di sapone e con una spazzola morbida.
- Utilizzare solo pezzi di ricambio originali per il casco.

Caratteristiche del prodotto

ECE-R 22.06

Omologazione

Questo casco è conforme alla norma ECE-R 22.06 ed è omologato secondo tale norma. La norma ECE-R 22.06 contiene condizioni uniformi per l'omologazione dei caschi di protezione e delle relative visiere per i conducenti e i passeggeri di motocicli e ciclomotori. Tali verifiche si basano sui cosiddetti regolamenti ECE della Commissione economica per l'Europa delle Nazioni Unite (Economic Commission for Europe).

Verifiche essenziali del regolamento ECE 22.06





- Assorbimento degli urti
- Verifica dinamica del dispositivo di supporto
- Controllo del campo visivo
- Resistenza strutturale
- Prova di tenuta (test di raschiamento)
- Controllo del sottogola e della serratura
- Prova di tranciatura per bordo esterno
- Test di attrito della calotta esterna
- Controllo della visiera (caratteristiche meccaniche e ottiche)
- Montante del mento, prova dello smorzamento della mentoniera

Imbottitura interna con inserti Coolmax®

Coolmax® di INVISTA è una fibra di tessuto ad alte prestazioni che supporta chi la indossa durante le attività sportive. Basato sulla tecnologia brevettata in fibra DuPont, Coolmax® trasporta l'umidità dal corpo alla superficie del tessuto, dove si asciuga più velocemente rispetto a qualsiasi altra sostanza. Le fibre appositamente sviluppate di INVISTA utilizzate per i tessuti Coolmax® trasportano l'umidità dal corpo alla superficie del tessuto, dove può evaporare rapidamente. Allo stesso tempo, le fibre dalla forma unica offrono la massima attività respiratoria anche in condizioni di bagnato. L'attività respiratoria migliora inoltre l'effetto termoregolatore. In questo articolo, le imbottiture per orecchie e fronte sono dotate di Coolmax®.

HeiQ Mint - Freschezza tessile

La tecnologia inodore HeiQ Mint si basa sull'olio di menta e garantisce una sensazione di freschezza anche dopo lo sport.

| | |
|-----------------------------------------------------------------------------------|------------------------------------------|
|  | Calotta esterna ABS resistente agli urti |
|  | Visiera con rivestimento antigraffio |
|  | Adatto per chi porta gli occhiali |
|  | Chiusura di sicurezza a griglia |

Istruzioni per l'uso e il montaggio

Sistema di chiusura a griglia (fig. B)

La chiusura a griglia consente una regolazione individuale e rapida del sottogola.

Comprimere la chiusura a griglia fino a quando il casco non è in posizione comoda, ma ben fissato.

La fibbia scorrevole consente di fissare il sottogola in eccesso.

Imbottitura per le orecchie (fig. C)

Le imbottiture per le orecchie (3) sono fissate al casco mediante tre bottoni a pressione. È possibile estrarre facilmente l'imbottitura. Quando si fissano le imbottiture per le orecchie al casco, ogni bottone a pressione deve scattare in posizione in modo udibile.

Imbottitura acustica (fig. D)

Le imbottiture acustiche (4) sono progettate per ridurre il rumore, soprattutto durante le corse ad alta velocità.

Spingere le imbottiture acustiche nella cavità delle imbottiture per guance. Il lato dell'imbottitura acustica in velcro indica in direzione del casco.

Cambio della visiera (fig. E)

Smontaggio della visiera

Spostare la visiera nella posizione inferiore. Iniziare da un lato della visiera e tirarla fuori dal fissaggio. Estrarre completamente la visiera sull'altro lato.

Montaggio della visiera

Inserire un lato della visiera nell'apposita apertura sul casco fino a quando la visiera non scatta in posizione. Ripetere questa operazione anche sull'altro lato.

Selezione delle dimensioni corrette del casco

- Misurare la circonferenza della testa e selezionare la dimensione del casco in base ad essa. Provare più caschi prima di decidere. Una volta indossato il casco, la pelle delle tempie dovrebbe muoversi idealmente con esso.
- Assicurarsi che il casco non abbia molta libertà di movimento sulla testa anche senza il sottogola serrato.
- Il sottogola deve essere chiuso saldamente per assicurare una posizione sicura. È posizionato correttamente se si ha difficoltà a mettere le dita sotto il sottogola. Deve comunque essere possibile respirare comodamente, inghiottire e girare la testa.
- Assicurarsi che il casco sia stato collaudato secondo la più recente norma ECE.

Tabella delle dimensioni

|  | |
|-------------------------------------------------------------------------------------|---------------------------|
| Dimensioni | Circonferenza della testa |
| S | 55-56cm |
| M | 57-58cm |
| L | 59-60cm |
| XL | 61cm |

Manutenzione e cura

Manutenzione e cura regolari contribuiscono alla sicurezza e alla conservazione del casco.

Pulizia del casco

- Non utilizzare mai solventi o detergenti abrasivi contenenti petrolio all'esterno o all'interno per pulire il casco.
- Utilizzare sempre, diluito in acqua limpida, detergente a pH neutro. Strofinare delicatamente con un panno morbido. Asciugare quindi con un panno che non lascia pelucchi. Dopo l'uso, pulire eventuali impurità (per es. insetti, sabbia, polvere, ecc.) con un panno umido e morbido, quindi asciugare con un panno asciutto e morbido.

Manutenzione della visiera e pulizia

- Dopo l'uso in condizioni di bagnato e umidità, asciugare sempre la visiera con un panno asciutto e morbido.
- Non utilizzare mai solventi o detergenti abrasivi contenenti petrolio per pulire la visiera.

Pulizia delle imbottiture per le orecchie e acustiche

- Lavaggio a mano a temperature inferiori a 30°C
- Lasciar asciugare a temperatura ambiente.
- Evitare fonti di calore.
- Se non utilizzato, conservare in ambienti asciutti e ventilati.



Stoccaggio



Se non utilizzato, conservare il casco a temperatura ambiente in un luogo asciutto e ben ventilato. Evitare fonti di calore. Non esporre l'articolo a caldo inutilmente elevato, per es. in auto in caso di temperature esterne elevate.

Indicazioni sullo smaltimento

Smaltire l'articolo e i materiali da imballaggio in conformità alle disposizioni locali attuali. I materiali da imballaggio, come per es. i sacchetti di plastica, devono restare fuori dalla portata dei bambini. Tenere il materiale da imballaggio fuori dalla portata dei bambini. Smaltire l'articolo e la confezione nel rispetto dell'ambiente.

Il codice di riciclaggio è utilizzato per identificare diversi materiali da riciclare. Il codice è costituito dal simbolo di riciclaggio, destinato a rispecchiare il ciclo di recupero, e da un numero che identifica il materiale.

Spiegazione simboli

| | |
|----------------------------------------------------------------------------------|---------------------------------|
|  | Data di produzione (mese/anno) |
|  | Leggere le istruzioni per l'uso |

Garanzia di SPEQ GmbH

Gentile cliente, per questo dispositivo riceve una garanzia di 3 anni a decorrere dalla data di acquisto. In caso di difetti di questo prodotto, Le spettano i diritti legali contro il venditore del prodotto. Questi diritti legali non vengono limitati dalla nostra garanzia illustrata di seguito.

Condizioni di garanzia

Il periodo di garanzia inizia con la data di acquisto. Conservare per bene la ricevuta originale. Questa è necessaria come prova d'acquisto. Se nell'arco di tre anni dalla data di acquisto di questo prodotto si verifica un errore materiale o di fabbricazione, a nostra discrezione il prodotto viene riparato, sostituito senza costi aggiuntivi per Lei oppure il prezzo di acquisto viene rimborsato. Questa prestazione di garanzia presuppone che, nell'arco del termine di tre anni, vengano presentati il dispositivo difettoso e la ricevuta d'acquisto (scontrino) e che venga brevemente descritto per iscritto in cosa consiste il difetto e quando si è presentato.

Se il difetto è coperto dalla nostra garanzia, provvederemo a riparare o sostituire il prodotto. Con la riparazione o la sostituzione del prodotto non inizia un nuovo periodo di garanzia.

Periodo di garanzia e diritti legali per difetti
 Il periodo di garanzia non viene prorogato dalla prestazione di garanzia. Ciò vale anche per le parti sostituite e riparate. Eventuali danni e difetti presenti già al momento dell'acquisto devono essere immediatamente segnalati dopo il disimballaggio. Dopo la scadenza del periodo di garanzia, eventuali riparazioni sono a pagamento.

Portata della garanzia

Il dispositivo è stato prodotto con cura secondo rigorose direttive di qualità ed è stato sottoposto a scrupolosi controlli prima della consegna.

La prestazione di garanzia vale per errori materiali o di fabbricazione. La presente garanzia non si estende a parti del prodotto

esposte ad un processo di usura normale e che pertanto possono essere viste come parti soggette ad usura oppure a danneggiamenti a parti fragili, ad es. interruttori, batterie o realizzate in vetro.

La presente garanzia decade se il prodotto è stato danneggiato, utilizzato o manutentato in modo non conforme. Per un utilizzo conforme del prodotto è necessario rispettare con esattezza tutte le indicazioni riportate nelle istruzioni per l'uso. Usi e azioni, sconsigliati nelle istruzioni dell'uso o dalle quali viene messo in guardia, devono essere assolutamente evitati.

Il prodotto è destinato soltanto all'utilizzo privato e non commerciale. In caso di trattamento improprio e non conforme, uso della violenza o interventi non effettuati dalla nostra filiale autorizzata responsabile del servizio di assistenza, la garanzia si estingue.

Espletamento in caso di garanzia

Per garantire una rapida elaborazione della richiesta, seguire le seguenti indicazioni:

- Tenere a portata di mano per qualsiasi richiesta lo scontrino e il codice articolo (IAN) come prova d'acquisto.
- Il codice articolo è riportato sulla targhetta identificativa del prodotto, un'incisione del prodotto, la copertina delle istruzioni (in basso a sinistra) oppure sull'adesivo sul retro o sul lato inferiore del prodotto.
- Qualora dovessero presentarsi errori funzionali o altri difetti, contattare dapprima il reparto di assistenza indicato di seguito per telefono o via e-mail.
- Un prodotto registrato come difettoso può essere spedito franco di porto all'indirizzo del servizio di assistenza comunicato accludendo la ricevuta d'acquisto (scontrino) e indicando in cosa consiste il difetto e quando si è presentato.

Sul sito www.lidl-service.com è possibile scaricare questi e molti altri manuali, video sul prodotto e software d'installazione. Con questo codice QR si arriva direttamente alla pagina del servizio di assistenza Lidl (www.lidl-service.com) e, inserendo il codice articolo (IAN), è possibile aprire le istruzioni per l'uso.



Indirizzo del servizio di assistenza:

SPEQ GmbH
Tannbachstr. 10
73635 Steinenberg
GERMANIA
Email: service@speq.de

Linea telefonica di assistenza: 00800 30 777 999
(gratuito)

Chiamare prima die spedire
Ore 8:00 – 17:00

Modello: H589
IAN: 467047_2404, 467046_2404,
467051_2404, 467050_2404

| | |
|-------------------------------------|----|
| Részek megnevezése | 69 |
| A csomag tartalma | 69 |
| Fontos információk | 69 |
| Használati útmutató | 69 |
| Biztonsági útmutatások | 69 |
| Termékjellemzők | 70 |
| Kezelési és összeállítási útmutató | 70 |
| Raszterzárrendszer | 70 |
| Fülpárna | 70 |
| Hangszigetelés | 71 |
| Plexicsere | 71 |
| A megfelelő sisakméret kiválasztása | 71 |
| Karbantartás és ápolás | 71 |
| Tárolás | 72 |
| Ártalmatlanítási tanácsok | 72 |
| Jelmagyarázat | 72 |
| Garancia és szerviz lebonyolítása | 72 |

Szívből gratulálunk!

Vásárlásával egy kiváló minőségű termék mellett tette le a voksát. Az első használat előtt ismerkedjen meg a termékkel.

Ehhez olvassa el figyelmesen az alábbi Használati útmutatót.

A terméket csak a leírtak szerint és csak a megadott használati célokra alkalmazza. Ezt a Használati útmutatót jól őrizze meg. A termék továbbadásakor az összes hozzátartozó dokumentumot is adja tovább.

Részek megnevezése

1. Pleximozgató mechanizmus
2. Állsízj raszterzárral
3. Fülpárna
4. Hangszigetelés
5. Bélés
6. Plexi

A csomag tartalma

A sisakot az alábbi tartozékokkal szállítjuk:

- Hangszigetelés
- Sisakzsák
- Használati útmutató

Fontos információk

Ezt a sisakot motorozáshoz fejlesztették ki, és a legújabb műszaki megoldások felhasználásával készült. A súlyos balesetek a legmagasabb biztonsági szabványok ellenére is sérülésekhez vezethetnek. Egyes esetekben akkora lehet a becsapódás ereje, hogy a sisak nem védi hatékonyan a viselőjét a fejsérülések ellen.

Az elégséges védelem biztosításához a sisaknak jól kell illeszkednie, és azt biztonságosan kell rögzíteni. Minden olyan sisakot le kell cserélni, amelyet erős ütés ért. Garantáljuk, hogy a termék mentes a gyártási és anyaghibáktól. A garanciavállalás nem vonatkozik a kopásra, illetve a normál elhasználódásra, szakszerűtlen kezelés esetén pedig érvényét veszti.

Használati útmutató

Biztonsági útmutatások

- **Figyelem!**
A sisaknak szorosan kell illeszkednie, az állsízját pedig feszesre kell húzni.
- • Gondoskodjon arról, hogy semmi ne akadályozza a légáramlást.
- • Gondoskodjon arról, hogy a plexi mindig tiszta és karcmentes legyen. A sérült plexit azonnal ki kell cserélni. Ön a vásárlás napjától számított öt éven át utánrendelést adhat le pótplexire a megadott szervizcímen, a következő plexiszámmal: HS-05
- A sisakon, annak szerkezetén, illetve az egyes komponensein tilos módosításokat végezni.
- A sisakot tilos lefesteni, illetve címkékkel vagy matricákkal beragasztani.
- A sisak célja a fej védelme becsapódás esetén. Ez a védelem már egyetlen (akár enyhe) becsapódást követően sem garantálható többé. Ezért baleset után a sisakot azonnal ki kell cserélni, még akkor is, ha nincs rajta látható sérülés.
- A sisakot nem szabad a kormányról vagy a gép más részéről lógatva szállítani. Emellett mindenképpen tartsa távol a forró részekről (pl. kipufogó).
- A sisak tisztításához ne használjon benzintartalmú oldó- vagy súrolószert, se a külső, se a belső felületeken. Használjon minden alkalommal tiszta vízzel hígított, pH-semleges tisztítószert. Óvatosan dörzsölje át egy puha ronggyal. Ezután egy szőszmentes kendővel törölje szárazra.
- A bélést némi szappannal és egy puha kefével tisztítsa meg.
- Csak eredeti pótkatrészeket használjon a sisakjához.

Termékjellemzők

ECE-R 22.06

Homologizálás

Ez a sisak megfelel az ECE-R 22.06 szabványnak, és homologizálását aszerint végezték.

A 22.06 számú ECE-R szabvány egységes feltételeket határoz meg a nagymotorokat és robotokat használó járművezetőknek és utasoknak szánt védősisakok és azok plexijének engedélyezéséhez.

Ezen vizsgálatok alapját az ENSZ Európai Gazdasági Bizottsága által kiadott úgynevezett ECE-szabályozások adják (Economic Commission for Europe).

A 22.06 számú ECE-szabályozás keretében végzendő lényeges vizsgálatok

- Ütéselnyelés
- Belső hordószerkezet dinamikus tesztelése
- Látótér tesztelése
- Szilárdság
- Leesési teszt (lehúzási teszt)
- Állsúly- és zárteszt
- Külső perem nyíróerőtesztje
- A külső héj dörzsöléssel szembeni viselkedése
- Plexiteszt (mechanikus és optikai tulajdonságok)
- Állítás, állírsz ütéselnyeléstesztje

Coolmax® szövetrel ellátott belés behelyezése





Az INVISTA által gyártott Coolmax® egy nagy teljesítményű szövet, amely sporttevékenységek közben támogatja a viselőjét. A szabadalmaztatott DuPont-száltechnológiával a Coolmax® a nedvességet a testről az anyag felszínére vezeti, ahol az gyorsabban szárad, mint bármely más anyag esetén. Az INVISTA által különleges eljárással kifejlesztett és a Coolmax®-anyagoknál felhasznált szövetszálak a nedvességet a testről az anyag felszínére vezetik, ahol gyorsan elpárologhat. Az egyedülállóan formázott szövetszálak ezzel egyidejűleg még nedves állapotban is maximális légáramlást biztosítanak. A

légáramlás emellett a hőszabályozási hatást is javítja.

Ebben a termékben a fül- és homlokpárnákat Coolmax® szövet borítja.

HeiQ Mint - Textilfrissesség

A szagtalan HeiQ Mint technológia mentaolajon alapul, és biztosítja a frissesség érzését sportolás után is.

| | |
|-----------------------------------------------------------------------------------|---------------------------------------|
|  | Ütésálló külső ABS héj |
|  | Karcálló réteggel bevont plexi |
|  | Szemüveges személyek számára alkalmas |
|  | Biztonsági rászterzár |

Kezelési és összeállítási útmutató

Rászterzárrendszer (B ábra)

A rászterzár lehetővé teszi az állsúly feszeségének egyéni és gyors beállítását. Nyomja össze a rászterzárát addig, amíg a sisak kényelmesen, de szorosan nem rögzül. Az eltolható bújratóval rögzítheti/biztosíthatja a kilógó állsúlyrészt.

Fülpárna (C ábra)

A fülpárnákat (3) egyenként három patent rögzíti a sisakban. A párnákat egyszerűen kihúzhatja.

A fülpárnák rögzítésekor minden patentnek hallhatóan a helyére kell kattannia.

Hangszigetelés (D ábra)

A hangszigetelés (4) a zajcsökkentést szolgálja, különösen a nagy sebesség melletti utazás során.

Nyomja a hangszigetelést az arcpárna üreges részébe. A tépőzárral ellátott oldal a sisakhéj felé nézzen.

Plexicsere (E ábra)

A plexi kiszerezése

Tolja a plexit a legalsó pozíciójába. Kezdje a plexi egyik oldalán, és ott húzza ki azt a rögzítéséből. Most a másik oldalon is húzza ki teljesen a plexit.

A plexi behelyezése

Illessze a plexi egyik oldalát a sisakon erre a célra kialakított nyílásba, és nyomja be, amíg a helyére nem kattant. Ismétlje meg ezt a lépést a másik oldalon is.

A megfelelő sisakméret

kiválasztása

- Mérje meg a fejkörfogatát, és a kapott érték alapján válasszon sisakméretet. Próbáljon ki több sisakot, mielőtt bármelyik mellett döntene. A felhelyezett sisak ideális esetben a halántékbőrrel együtt mozog.
- Győződjön meg arról, hogy a sisak lazára hagyott állsúly mellett sem mozog nagyon a fejen.
- A biztonságos rögzítéshez szorosra kell húzni az állsúlyt. Akkor van rendesen a helyén, ha Ön csak nehezen tudja az ujját az állsúly alá tolni. De még mindig kényelmesen kell tudnia lélegezni, nyelni és a fejét elforgatni.
- Győződjön meg arról, hogy a sisakot a legújabb ECE-szabványnak megfelelően tesztelték.

Méretábrázat

| Méret | Fejkörfogat |
|-------|-------------|
| S | 55-56cm |
| M | 57-58cm |
| L | 59-60cm |
| XL | 61cm |

Karbantartás és ápolás

A rendszeres karbantartás és ápolás hozzájárul a sisak biztonságosságának és állapotának megőrzéséhez.

A sisak tisztítása

- A sisak tisztításához soha ne használjon benzintartalmú oldó- vagy súrolószert, se a külső, se a belső felületeken.
- Használjon minden alkalommal tiszta vízzel hígított, pH-semleges tisztítószert. Óvatosan dörzsölje át egy puha ronggyal. Ezután egy szőszmentes kendővel törölje szárazra. Használat után egy puha, nedves ronggyal mossa le a szennyeződések (pl. rovarmaradványokat, homokot, port stb.), majd egy puha, száraz kendővel törölje át.

A plexi ápolása és tisztítása

- Nedves, vizes körülmények közötti használat után a plexit mindig törölje le egy száraz, puha kendővel.
- A plexi tisztításához soha ne használjon benzintartalmú oldó- vagy súrolószert.

A fülpárnák és a hangszigetelés tisztítása

- Kézi mosás 30 °C alatt.
- Szárítás szobahőmérsékleten.
- Kerülje a hőforrások közelségét.
- Ha nem használja, akkor tárolja száraz, jól szellőző helyen.



Tárolás

Ha nem használja a sisakot, akkor tárolja azt száraz és jól szellőző helyen, szobahőmérsékleten. Kerülje a hőforrások közelségét.

Ne tegye ki a terméket feleslegesen erős hőhatásnak, ne hagyja például az autóban, amikor kint magas a hőmérséklet.



Ártalmatlanítási tanácsok

A terméket és a csomagolást a hatályos helyi előírásoknak megfelelően helyezze a hulladékba. A csomagolóanyagok – például a fóliaszák – gyermekektől távol tartandók. Tárolja a csomagolóanyagokat olyan helyen, ahol gyermekek nem érhetik el.

A termék és a csomagolóanyagok ártalmatlanítása során ügyeljen a környezet védelmére.

Az újrahasznosítási kód a különböző anyagok jelölését szolgálja, hogy azokat megfelelően visszavezethessék az újrahasznosítási körforgásba. A kód az újrahasznosítási szimbólumból – amely a hasznosítási körforgást hivatott jelképezni – és egy számból áll, amely az anyagot jelöli.

Jelmagyarázat

| | |
|------------------------------------------------------------------------------------|---------------------------------|
|  | Gyártási dátum (hónap/év) |
|  | Olvassa el a Kezelési útmutatót |

A SPEQ GmbH garanciája

Tisztelt Vásárlónk, A készülékre a vásárlás napjától számított 3 év garanciát vállalunk. A termék meghibásodása esetén. Önt jogszabályban foglalt jogok illetik meg az eladóval szemben. Az alábbi garanciánk nem korlátozza vagy szünteti meg a jogszabályban biztosított jogokat.

Garanciális feltételek

A garanciális időszak a vásárlás napján kezdődik. Gondosan őrizze meg a nyugtát. Ez a vásárlás igazolásához szükséges. Ha a termékvásárlás napjától számított három éven belül anyag- vagy gyártási hibát észlel, akkor a terméket saját belátásunk szerint ingyen megjavítjuk, kicseréljük vagy visszafizetjük az árát. A garancia feltétele a hibás készülék és a vásárlást igazoló bizonylat (pénztári blokk) három éves garanciaidőn belüli bemutatása, valamint a hiba lényegének és megjelenése idejének rövidleírása. Ha garanciánk fedezetet nyújt a hibára, akkor javított vagy egy új terméket kap vissza. A termék javítása vagy cseréje esetén a garancia nem kezdődik előlről.

Garanciális idő és a jogszabályban foglalt szavatossági igények

A garancia ideje nem hosszabbodik meg a jótállással. Ez a cserélt és javított alkatrészekre is vonatkozik. Az esetlegesen már a vásárláskor is fennálló sérüléseket és hiányosságokat a kicsomagolás után azonnal jelezni kell. A garancia lejártá után esedékes javítások díjkötelesek.

A garancia köre

A készüléket szigorú minőségi előírások szerint gyártottuk és kiszállítás előtt lelkiismeretesen ellenőriztük. A garancia anyag- vagy gyártási hibákra vonatkozik. A garancia nem terjed ki a termék normális elhasználódásnak kitett és ezért kopó alkatrészeknek tekinthető alkatrészeire vagy a törekeny alkatrészek –

mint például kapcsolók, akkumulátorok vagy üvegből készült alkatrészek – sérüléseire. A garancia megszűnik akkor, ha a termék megsérül, nem megfelelően használják vagy nem tartják karban. A termék megfelelő használata érdekében a használati útmutatóban foglalt összes utasítást pontosan be kell tartani. Feltétlenül kerülni kell minden olyan felhasználási és kezelési módot, amit a használati útmutató nem javasol, vagy amelynek elkerülésére kifejezetten figyelmeztet. A termék csak magánhasználatra és nem ipari használatra készült. A garancia érvényét veszti visszaélészerű vagy szakszerűtlen kezelés, erőszak alkalmazása vagy olyan beavatkozások esetén, amelyeket általunk nem engedélyezett szervizben végeztek el.

A garancia érvényesítése

Ügyének gyors feldolgozása érdekében kövesse a következő utasításokat:

- Kérjük, hogy minden kapcsolatfelvételnél tartsa készenlétben a vásárlást igazoló pénztári blokkot és a cikkszámot (pl. IAN).
- A cikkszám a termék adattábláján, a termékre gravírozva, a használati útmutató címlapján
- (balra lent) vagy a termék hátoldalán vagy alján lévő címkén található.
- Működési hiba vagy más hiba észlelése esetén vegye fel a kapcsolatot az alábbi szervizrészleggel telefonon vagy e-mailben.
- Küldje el díjmentesen a megadott szerviz címére a hibásnak talált terméket és a vásárlást igazoló bizonylatot (pénztári blokk), illetve röviden írja le azt is, hogy hol és mikor jelentkezett a hiba.

Más használati útmutatókhoz, termékbemutató videókhöz és a telepítési szoftverekhez hasonlóan ezt is letöltheti a www.lidl-service.com oldalról. Ezzel a QR-kóddal közvetlenül a Lidl ügyfélszolgálati oldalra kerülnek (www.lidl-service.com) és a cikkszám megadásával (IAN) megnyithatja a használati útmutatót.



Szervizcím:

SPEQ GmbH
Tannbachstr. 10
73635 Steinenberg
Germany
E-mail: service@speq.de

Szerviz forródrót: 00800 30 777 999
(ingyenes)
Beküldés előtt kérjük, hívjon
8:00 és 17:00 óra között

Modell: H589
IAN: 467047_2404, 467046_2404,
467051_2404, 467050_2404

Service Adresse:

SPEQ GmbH

Tannbachstr. 10

D-73635 Steinenberg

Hotline: 00800 30 777 999

Email: service@speq.de

Stand der Information · Version

des informations · Informazioni

aggiornate al · Last update ·

Versión de la información:

09/2024



IAN 467047_2404

IAN 467051_2404

IAN 467046_2404

IAN 467050_2404

