



DEKO-SOLARLEUCHE

DE AT CH

DEKO-SOLARLEUCHE

Bedienungs- und Sicherheitshinweise

IT CH

LAMPADA DECORATIVA A ENERGIA SOLARE

Indicazioni per l'uso e per la sicurezza

FR CH

LAMPE SOLAIRE DÉCORATIVE

Instructions d'utilisation et consignes de sécurité

IAN 373232_2104

DE AT CH

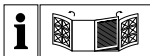

DE/AT/CH	Bedienungs- und Sicherheitshinweise	Seite	5
FR/CH	Instructions d'utilisation et consignes de sécurité	Page	26
IT/CH	Indicazioni per l'uso e per la sicurezza	Pagina	48

A

HG05660A

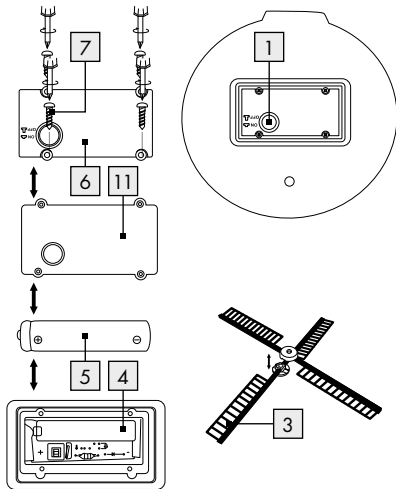
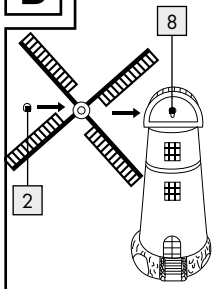
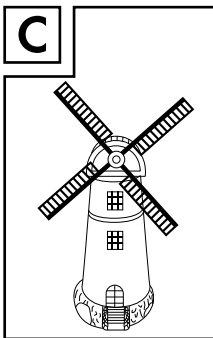
**B****C**



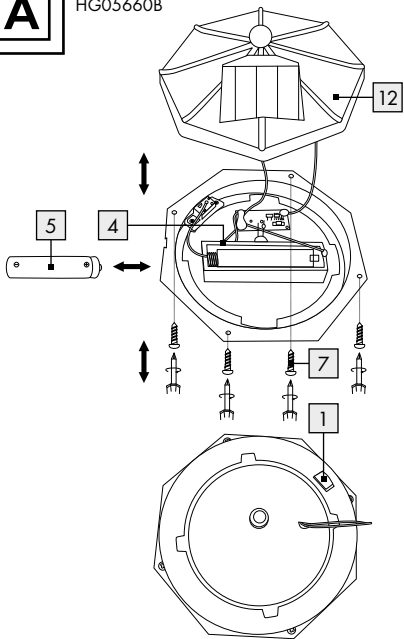
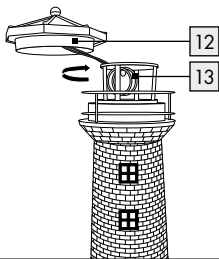
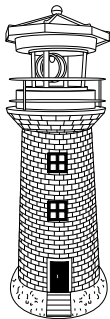

A

HG05660B

**B****C**

Legende der verwendeten Piktogramme	Seite	6
Einleitung	Seite	6
Bestimmungsgemäße Verwendung	Seite	7
Teilebeschreibung	Seite	7
Lieferumfang	Seite	8
Technische Daten	Seite	8
Sicherheitshinweise	Seite	9
Produktspezifische Sicherheitshinweise	Seite	10
Sicherheitshinweise für Batterien / Akkus	Seite	11
Funktionsweise	Seite	13
Inbetriebnahme	Seite	14
Produkt vorbereiten	Seite	14
Produkt aufstellen	Seite	15
Produkt ein- / und ausschalten	Seite	16
Akku austauschen	Seite	17
Akku aufladen	Seite	18
Wartung und Reinigung	Seite	19
Fehler beheben	Seite	19
Entsorgung	Seite	21
Garantie	Seite	23
Abwicklung im Garantiefall	Seite	24
Service	Seite	25

Legende der verwendeten Piktogramme

	Spritzwassergeschützt
	Akku inklusive
	Akkutyp: Ni-MH-Akku
	Gleichstrom / -spannung
	Das CE-Zeichen bestätigt die Konformität mit den für das Produkt zutreffenden EU-Richtlinien.

Deko-Solarleuchte

● Einleitung

Wir beglückwünschen Sie zum Kauf Ihres neuen Produkts. Sie haben sich damit für ein hochwertiges Produkt entschieden. Die Bedienungsanleitung ist Teil dieses Produkts. Sie enthält wichtige Hinweise für Sicherheit, Gebrauch und Entsorgung. Machen Sie sich

vor der Benutzung des Produkts mit allen Bedien- und Sicherheitshinweisen vertraut. Benutzen Sie das Produkt nur wie beschrieben und für die angegebenen Einsatzbereiche. Händigen Sie alle Unterlagen bei Weitergabe des Produkts an Dritte mit aus.

● Bestimmungsgemäße Verwendung

Das Produkt dient zur Beleuchtung im Außenbereich. Das Produkt ist für den privaten Haushalt vorgesehen und ist nicht für den gewerblichen Einsatz oder für andere Einsatzbereiche bestimmt.

- Das Produkt dient nur zur Dekoration und ist für Beleuchtungszwecke ungeeignet.

● Teilebeschreibung

- | | | | |
|---|---|----|-------------------------|
| 1 | EIN-/AUS-Taste
(ON/OFF) (HG05660A),
EIN-/AUS-Schalter
(ON/OFF) (HG05660B/
HG05660C) | 4 | Akkufach |
| 2 | Achskappe (HG05660A) | 5 | Akku |
| 3 | Windmühlenflügel
(HG05660A) | 6 | Akkufachabdeckung |
| | | 7 | Befestigungsschraube |
| | | 8 | Achsschenkel (HG05660A) |
| | | 9 | Haken (HG05660C) |
| | | 10 | Laterne (HG05660C) |
| | | 11 | Dichtung (HG05660A) |

12 Leuchtturmdach (HG05660B) 13 Leuchtfeuer (HG05660B)

● Lieferumfang

- 1 Deko-Solarleuchte mit vormontiertem Akku
- 1 Bedienungsanleitung

● Technische Daten

Betriebsspannung: 1,2 V \equiv

Akku:

Für HG05660A / HG05660B:

1 x Ni-MH-Akku (AAA / 1,2 V \equiv / 600 mAh)

Für HG05660C:

1 x Ni-MH-Akku (2/3 AAA / 1,2 V \equiv / 300 mAh)

LED:

1 x LED

Nennleistung:

11 mW für HG05660A

18 mW für HG05660B

11 mW für HG05660C

Schutzart:

IP44 (spritzwassergeschützt)

Leuchtdauer

(bei vollem Akku): ca. 8 Stunden



Sicherheitshinweise

VOR GEBRAUCH BITTE DIE BEDIENUNGSANLEITUNG LESEN!
BEDIENUNGSANLEITUNG SORGFÄLTIG AUFBEWAHREN!
HÄNDIGEN SIE ALLE UNTERLAGEN BEI WEITERGABE DES
PRODUKTES AN DRITTE EBENFALLS MIT AUS.



Das Produkt ist nicht für Kinder unter 14 Jahren geeignet. Außer Reichweite von Kindern aufbewahren.



Dieses Produkt kann von Kindern ab 14 Jahren und darüber sowie von Personen mit verringerten physischen, sensorischen oder mentalen Fähigkeiten oder Mangel an Erfahrung und Wissen benutzt werden, wenn sie beaufsichtigt oder bezüglich des sicheren Gebrauchs des Produkts unterwiesen wurden und die daraus resultierenden Gefahren verstehen. Kinder dürfen nicht mit dem Produkt spielen.
Reinigung und Benutzerwartung dürfen nicht von Kindern ohne Beaufsichtigung durchgeführt werden.

- Verwenden Sie das Produkt nicht, wenn Sie irgendwelche Beschädigungen feststellen.
- Schalten Sie das Produkt aus, wenn Sie es in dunkler Umgebung lagern, um eine Entladung der Batterie zu vermeiden.
- Das Leuchtmittel ist nicht austauschbar.
- Sollte das Leuchtmittel am Ende seiner Lebensdauer ausfallen, muss das ganze Produkt ersetzt werden.
- Das Produkt ist kein Spielzeug.

● **Produktspezifische Sicherheitshinweise**

- Achten Sie darauf, dass die Solarzelle nicht verschmutzt oder im Winter durch Schnee und Eis bedeckt ist. Dies verringert die Leistungsfähigkeit der Solarzelle.
- Kalte Temperaturen haben negativen Einfluss auf die Akkubetriebsdauer. Wenn Sie das Produkt längere Zeit nicht benötigen, z. B. im Winter, so sollte es gereinigt und in einem trockenen, warmen Raum aufbewahrt werden.



Sicherheitshinweise für Batterien / Akkus

- **LEBENSGEFAHR!** Halten Sie Batterien / Akkus außer Reichweite von Kindern. Suchen Sie im Falle eines Verschluckens sofort einen Arzt auf!
- Verschlucken kann zu Verbrennungen, Perforation von Weichgewebe und Tod führen. Schwere Verbrennungen können innerhalb von 2 Stunden nach dem Verschlucken auftreten.
-  **EXPLOSIONSGEFAHR!** Laden Sie nicht aufladbare Batterien niemals wieder auf. Schließen Sie Batterien / Akkus nicht kurz und / oder öffnen Sie diese nicht. Überhitzung, Brandgefahr oder Platzen können die Folge sein.
- Werfen Sie Batterien / Akkus niemals in Feuer oder Wasser.
- Setzen Sie Batterien / Akkus keiner mechanischen Belastung aus.

Risiko des Auslaufens von Batterien / Akkus

- Vermeiden Sie extreme Bedingungen und Temperaturen, die auf Batterien / Akkus einwirken können, z. B. auf Heizkörpern / durch direkte Sonneneinstrahlung.

- Wenn Batterien / Akkus ausgelaufen sind, vermeiden Sie den Kontakt von Haut, Augen und Schleimhäuten mit den Chemikalien! Spülen Sie die betroffenen Stellen sofort mit klarem Wasser und suchen Sie einen Arzt auf!
-  **SCHUTZHANDSCHUHE TRAGEN!** Ausgelaufene oder beschädigte Batterien / Akkus können bei Berührung mit der Haut Verätzungen verursachen. Tragen Sie deshalb in diesem Fall geeignete Schutzhandschuhe.
- Im Falle eines Auslaufens der Batterien / Akkus entfernen Sie diese sofort aus dem Produkt, um Beschädigungen zu vermeiden.
- Verwenden Sie nur Batterien / Akkus des gleichen Typs. Mischen Sie nicht alte Batterien / Akkus mit neuen!
- Entfernen Sie die Batterien / Akkus, wenn das Produkt längere Zeit nicht verwendet wird.

Risiko der Beschädigung des Produkts

- Verwenden Sie ausschließlich den angegebenen Batterietyp / Akkutyp!
- Setzen Sie Batterien / Akkus gemäß der Polaritätskennzeichnung (+) und (-) an Batterie / Akku und des Produkts ein.

- Reinigen Sie Kontakte an Batterie / Akku und im Batteriefach vor dem Einlegen mit einem trockenen, fussel­freien Tuch oder Wattestäbchen!
- Entfernen Sie erschöpfte Batterien / Akkus umgehend aus dem Produkt.

● **Funktionsweise**

Die eingebaute Solarzelle des Produkts wandelt bei Sonneneinstrahlung das Licht in elektrische Energie um und speichert diese in einem Ni-MH-Akku. Schalten Sie das Produkt mit der EIN-/AUS-Taste (HG05660A) / dem EIN-/AUS-Schalter (HG05660B / HG05660C) **1** ein. Das Produkt schaltet sich bei beginnender Dunkelheit automatisch ein. Die eingebaute Leuchtdiode ist ein sehr langlebiges und energiesparendes Leuchtmittel. Die Leuchtdauer ist von der Sonneneinstrahlung, dem Einfallwinkel des Lichts auf die Solarzelle und der Temperatur (wegen der Temperaturabhängigkeit der Akkukapazität) abhängig. Ideal ist ein senkrechter Lichteinfallwinkel bei Temperaturen über dem Gefrierpunkt. Der Akku erreicht erst nach mehreren Lade- und Entladezyklen seine maximale Kapazität.

Das Aufladen des vollständig entleerten Akkus dauert im Sommer bei regelmäßiger Sonneneinstrahlung etwa 2 bis 4 Tage.

● Inbetriebnahme

Hinweis: Entfernen Sie vor der ersten Inbetriebnahme sämtliches Verpackungsmaterial.

● **Produkt vorbereiten**

Für HG05660A:

- Verbinden Sie erst die Teile des Windmühlenflügels **3** miteinander und setzen Sie die Windmühlenflügel **3** auf den Achsschenkel **8**. Setzen Sie die Achskappe **2** auf den Achsschenkel **8**, um alle Teile zu befestigen (siehe Abb. B).

Für HG05660B:

Das Produkt ist einsatzbereit. Das Leuchtfeld **13** dreht sich im Dunkeln.

Für HG05660C:

- Montieren Sie die Laterne **10** wie in Abbildung A gezeigt.

- Biegen Sie die Halterung und setzen Sie die Laterne **10** auf den Haken **9** am Produkt (siehe Abb. B).
Ihr Produkt ist nun einsatzbereit.

● **Produkt aufstellen**

- Stellen Sie das Produkt nicht direkt auf den Boden, damit kein Regen eindringen kann! Stellen Sie sicher, dass das Produkt keine Stolpergefahr darstellt.
- Um ein optimales Ergebnis zu erzielen, stellen Sie das ganze Produkt an einem Ort auf, an dem die Solarzelle möglichst lange direktem Sonnenlicht ausgesetzt ist.
- Stellen Sie sicher, dass die Solarzelle nicht von einer anderen Lichtquelle, wie z. B. Hof- oder Straßenbeleuchtung beeinflusst wird, da sich das Licht sonst in der Dämmerung nicht einschaltet.
- Bei niedriger Helligkeit schaltet sich das Produkt automatisch ein, bei normaler Umgebungshelligkeit schaltet sich das Produkt wieder aus.

● Produkt ein- / und ausschalten

Für HG05660A:

- Drücken Sie die EIN-/AUS-Taste **1**, damit sich das Produkt bei Dunkelheit automatisch einschaltet.
- Drücken Sie die EIN-/AUS-Taste **1** erneut, um das Produkt ganz auszuschalten.

Für HG05660B:

- Der EIN-/AUS-Schalter **1** befindet sich unter dem Leuchtturmdach **12**. Schieben Sie den EIN-/AUS-Schalter **1** auf die Position ON und das Produkt schaltet sich im Dunkeln automatisch ein.
- Schieben Sie den EIN-/AUS-Schalter **1** auf die Position OFF, um das Produkt ganz auszuschalten.

Für HG05660C:

- Öffnen Sie zuerst die Laterne **10** und schieben Sie den EIN-/AUS-Schalter **1** auf die Position ON und das Produkt schaltet sich im Dunkeln automatisch ein.
- Schieben Sie den EIN-/AUS-Schalter **1** auf die Position OFF, um das Produkt ganz auszuschalten.

● Akku austauschen

Um eine optimale Leistung zu erzielen, sollte der Akku alle 12 Monate ausgetauscht werden.

- Für HG05660A:** Stellen Sie das Produkt auf den Kopf. Drücken Sie die EIN-/AUS-Taste **1**, um das Produkt auszuschalten. Lösen Sie mittels eines kleinen Kreuzschlitzschraubendrehers die Befestigungsschrauben **7** und hebeln Sie die Akkufachabdeckung **6** damit auf.
- Für HG05660B:** Drehen Sie das Solargehäuse gegen den Uhrzeiger aus dem Gehäuse. Die Solareinheit ist über zwei Kabel mit dem Solargehäuse verbunden. Achten Sie darauf, die Kabel nicht zu beschädigen. Lösen Sie unter dem Leuchtturmdach **12** vorsichtig die Befestigungsschrauben **7** mit einem kleinen Kreuzschlitzschraubendreher und heben Sie das Leuchtturmdach **12** an.
- Für HG05660C:** Entfernen Sie zuerst die Laterne **10** vom Haken **9**. Drehen Sie das Solargehäuse gegen den Uhrzeiger aus dem Gehäuse. Lösen Sie mittels eines kleinen Kreuzschlitzschraubendrehers die Befestigungsschrauben **7** und hebeln Sie die Akkufachabdeckung **6** damit auf.

4. Ersetzen Sie den alten Akku **5** durch einen neuen; achten Sie darauf die Kabel nicht zu beschädigen. Achten Sie beim Einsetzen auf die richtige Polarität. Diese wird im Akkufach **4** angezeigt. Verwenden Sie nur Akkus des empfohlenen Typs (siehe „Technische Daten“).
5. Schließen Sie die Akkufachabdeckung **6** und setzen Sie das Produkt wieder zusammen.
 - **Für HG05660A:** Stellen Sie sicher, dass die Akkufachabdeckung **6** und die Dichtung **11** korrekt montiert sind. Drücken Sie die EIN-/AUS-Taste **1**, damit sich das Produkt bei Dunkelheit automatisch einschaltet.
 - **Für HG05660B / HG05660C:** Schieben Sie den EIN-/AUS-Schalter **1** auf die Position ON, damit sich das Produkt bei Dunkelheit automatisch einschaltet.

● Akku aufladen

Achten Sie darauf, dass das Produkt eingeschaltet sein muss, wenn der Akku lädt.

Die Ladedauer des Akkus bei Nutzung der Solarzelle ist abhängig von der Lichtintensität der Sonnenstrahlung und dem Einfallwinkel des Lichts auf die Solarzelle. Stellen Sie die Solarzelle möglichst

senkrecht zum Lichteinfallwinkel auf. So erhalten Sie die höchste Strahlungsintensität.

● Wartung und Reinigung

Die Leuchtdioden sind nicht austauschbar. Das Produkt ist bis auf einen erforderlichen Akkuwechsel wartungsfrei.

- Reinigen Sie das Produkt regelmäßig mit einem trockenen, fusselfreien Tuch. Verwenden Sie bei stärkeren Verschmutzungen ein leicht angefeuchtetes Tuch.
- Reinigen Sie regelmäßig das Solarpanel für ein optimales Ergebnis.

● Fehler beheben

Hinweis: Das Produkt enthält empfindliche, elektronische Bauteile. Daher ist es möglich, dass es durch Funkübertragungsgeräte in unmittelbarer Nähe gestört wird. Falls Sie Störungen in der Funktion feststellen, entfernen Sie solche Störquellen aus der Umgebung des Produkts.

Hinweis: Elektrostatische Entladungen können zu Funktionsstörungen führen. Entfernen Sie bei solchen Funktionsstörungen kurzzeitig den Akku und setzen Sie diesen erneut ein.

Fehler	Ursache	Lösung
Das Licht schaltet sich nicht ein, obwohl das Produkt den ganzen Tag von der Sonne angestrahlt wurde.	Künstliche Lichtquellen, wie z. B. Straßenlichter, stören das Produkt.	Montieren Sie das Produkt an einer Stelle, an der es nicht von anderen Lichtquellen gestört werden kann.
Das Licht schaltet sich nicht oder nur kurz ein.	Der Akku ist kaputt oder das Tageslicht hat nicht ausgereicht.	Tauschen Sie den Akku aus oder montieren Sie das Produkt an einer Stelle, an der es mehr Sonnenlicht erhält.

● Entsorgung

Die Verpackung besteht aus umweltfreundlichen Materialien, die Sie über die örtlichen Recyclingstellen entsorgen können.



Beachten Sie die Kennzeichnung der Verpackungsmaterialien bei der Abfalltrennung, diese sind gekennzeichnet mit Abkürzungen (a) und Nummern (b) mit folgender Bedeutung: 1–7: Kunststoffe / 20–22: Papier und Pappe / 80–98: Verbundstoffe.



Das Produkt und die Verpackungsmaterialien sind recycelbar, entsorgen Sie diese getrennt für eine bessere Abfallbehandlung. Das Triman-Logo gilt nur für Frankreich.



Möglichkeiten zur Entsorgung des ausgedienten Produkts erfahren Sie bei Ihrer Gemeinde- oder Stadtverwaltung.



Werfen Sie Ihr Produkt, wenn es ausgedient hat, im Interesse des Umweltschutzes nicht in den Hausmüll, sondern führen Sie es einer fachgerechten Entsorgung zu. Über Sammelstellen und deren Öffnungszeiten können Sie sich bei Ihrer zuständigen Verwaltung informieren.

Defekte oder verbrauchte Batterien / Akkus müssen gemäß Richtlinie 2006/66/EG und deren Änderungen recycelt werden. Geben Sie Batterien / Akkus und / oder das Produkt über die angebotenen Sammeleinrichtungen zurück.



Umweltschäden durch falsche Entsorgung der Batterien / Akkus!

Batterien / Akkus dürfen nicht über den Hausmüll entsorgt werden. Sie können giftige Schwermetalle enthalten und unterliegen der Sondermüllbehandlung. Die chemischen Symbole der Schwermetalle sind wie folgt: Cd = Cadmium, Hg = Quecksilber, Pb = Blei. Geben Sie deshalb verbrauchte Batterien / Akkus bei einer kommunalen Sammelstelle ab.

● **Garantie**

Das Produkt wurde nach strengen Qualitätsrichtlinien sorgfältig produziert und vor Anlieferung gewissenhaft geprüft. Im Falle von Mängeln dieses Produkts stehen Ihnen gegen den Verkäufer des Produkts gesetzliche Rechte zu. Diese gesetzlichen Rechte werden durch unsere im Folgenden dargestellte Garantie nicht eingeschränkt.

Sie erhalten auf dieses Produkt 3 Jahre Garantie ab Kaufdatum. Die Garantiefrist beginnt mit dem Kaufdatum. Bitte bewahren Sie den Original-Kassenbon gut auf. Diese Unterlage wird als Nachweis für den Kauf benötigt.

Tritt innerhalb von 3 Jahren ab dem Kaufdatum dieses Produkts ein Material- oder Fabrikationsfehler auf, wird das Produkt von uns – nach unserer Wahl – für Sie kostenlos repariert oder ersetzt. Diese Garantie verfällt, wenn das Produkt beschädigt, nicht sachgemäß benutzt oder gewartet wurde.

Die Garantieleistung gilt für Material- oder Fabrikationsfehler. Diese Garantie erstreckt sich nicht auf Produktteile, die normaler Abnutzung ausgesetzt sind (z. B. Batterien) und daher als Verschleißteile angesehen werden können oder Beschädigungen an zerbrechlichen Teilen, z. B. Schalter, Akkus oder die aus Glas gefertigt sind.

● **Abwicklung im Garantiefall**

Um eine schnelle Bearbeitung Ihres Anliegens zu gewährleisten, folgen Sie bitte den folgenden Hinweisen:

Bitte halten Sie für alle Anfragen den Kassenbon und die Artikelnummer (IAN 373232_2104) als Nachweis für den Kauf bereit. Die Artikelnummer entnehmen Sie bitte dem Typenschild, einer Gravur, auf dem Titelblatt Ihrer Bedienungsanleitung (unten links) oder als Aufkleber auf der Rück- oder Unterseite des Produkts. Sollten Funktionsfehler oder sonstige Mängel auftreten, kontaktieren Sie zunächst die nachfolgend benannte Serviceabteilung telefonisch oder per E-Mail.

Ein als defekt erfasstes Produkt können Sie dann unter Beifügung des Kaufbelegs (Kassenbon) und der Angabe, worin der Mangel

besteht und wann er aufgetreten ist, für Sie portofrei an die Ihnen mitgeteilte Service-Anschrift übersenden.

● Service

DE Service Deutschland

Tel.: 0800 5435 111

E-Mail: owim@lidl.de

AT Service Österreich

Tel.: 0800 292726

E-Mail: owim@lidl.at

CH Service Schweiz

Tel.: 0800562153

E-Mail: owim@lidl.ch

CE IP44

Légende des pictogrammes utilisés	Page 27
Introduction	Page 27
Utilisation conforme	Page 28
Descriptif des pièces	Page 28
Contenu de la livraison	Page 29
Caractéristiques techniques	Page 29
Consignes de sécurité	Page 30
Instructions de sécurité spécifiques au produit	Page 31
Consignes de sécurité relatives aux piles / aux piles rechargeables	Page 32
Fonctionnement	Page 34
Mise en service	Page 35
Préparation du produit	Page 36
Installation du produit	Page 36
Mise en marche / arrêt du produit	Page 37
Remplacer la pile	Page 38
Chargement de la pile	Page 40
Entretien et nettoyage	Page 40
Problèmes et solutions	Page 41
Mise au rebut	Page 42
Garantie	Page 44
Faire valoir sa garantie	Page 45
Service après-vente	Page 47

Légende des pictogrammes utilisés



Protégé contre les projections d'eau



Batterie fournie



Type de batterie : batterie Ni-MH



Courant continu / Tension continue



La marque CE indique la conformité aux directives européennes applicables à ce produit.

Lampe solaire décorative

● Introduction

Nous vous félicitons pour l'achat de votre nouveau produit. Vous avez opté pour un produit de grande qualité. Le mode d'emploi fait partie intégrante de ce produit. Il contient des indications importantes pour la sécurité, l'utilisation et la mise au rebut. Veuillez lire

consciencieusement toutes les indications d'utilisation et de sécurité du produit. Ce produit doit uniquement être utilisé conformément aux instructions et dans les domaines d'application spécifiés. Lors d'une cession à tiers, veuillez également remettre tous les documents.

● Utilisation conforme

Le produit sert à l'éclairage des espaces extérieurs. Le produit se destine à une utilisation privée, et non à une utilisation commerciale ou à d'autres domaines d'utilisation.

- Le produit sert uniquement à la décoration et n'est pas adapté pour des applications d'éclairage.

● Descriptif des pièces

- | | | | |
|---|---|---|----------------------------------|
| 1 | Touche MARCHÉ / ARRÊT (ON / OFF) (HG05660A), Interrupteur MARCHÉ / ARRÊT (ON / OFF) (uniquement pour HG05660B / HG05660C) | 2 | Capuchon d'axe (HG05660A) |
| | | 3 | Aile du moulin à vent (HG05660A) |
| | | 4 | Compartiment à pile |
| | | 5 | Pile |

- | | | | |
|---|----------------------------------|----|--------------------------|
| 6 | Couvercle du compartiment à pile | 10 | Lanterne (HG05660C) |
| 7 | Vis de fixation | 11 | Joint (HG05660A) |
| 8 | Traverse d'axe (HG05660A) | 12 | Toit de phare (HG05660B) |
| 9 | Crochet (HG05660C) | 13 | Phare (HG05660B) |

● Contenu de la livraison

- 1 lampe solaire de décoration avec batterie prémontée
- 1 mode d'emploi

● Caractéristiques techniques

Tension de service :

1,2V \equiv

Pile :

Pour HG05660A / HG05660B :

1 x pile Ni-MH (AAA / 1,2V \equiv / 600 mAh)

Pour HG05660C :

1 x pile Ni-MH (2/3 AAA / 1,2V \equiv / 300 mAh)

LED :

1 x LED

Puissance nominale :	11 mW pour HG05660A 18 mW pour HG05660B 11 mW pour HG05660C
Protection :	IP44 (projections d'eau)
Durée d'éclairage (lorsque la pile entièrement chargée) :	env. 8 heures



Consignes de sécurité

VEUILLEZ LIRE LE MODE D'EMPLOI AVANT UTILISATION !
LE MODE D'EMPLOI EST À CONSERVER SOIGNEUSEMENT !
LORSQUE VOUS REMETTEZ LE PRODUIT À D'AUTRES UTILISATEURS, VEUILLEZ ÉGALEMENT LEUR TRANSMETTRE TOUS LES DOCUMENTS LIÉS À CELUI-CI.

-  Le produit ne convient pas aux enfants de moins de 14 ans. À conserver hors de portée des enfants.
- Ce produit peut être utilisé par des enfants âgés de 14 ans et plus ainsi que par des personnes ayant des capacités

physiques, sensorielles ou mentales réduites ou manquant d'expérience ou de connaissances, à la condition qu'ils soient surveillés ou s'ils ont été informés de l'utilisation sûre du produit et s'ils en comprennent les risques liés à son utilisation. Les enfants ne doivent pas jouer avec le produit. Le nettoyage et l'entretien ne doivent pas être effectués par des enfants laissés sans surveillance.

- Ne pas utiliser ce produit si vous constatez le moindre endommagement.
- Éteignez le produit si vous l'entreposez dans un endroit sombre afin d'éviter que les piles se déchargent.
- L'ampoule ne peut pas être remplacée.
- Si l'ampoule arrive en fin de vie, l'ensemble du produit doit alors être remplacé.
- Le produit n'est pas un jouet.

● **Instructions de sécurité spécifiques au produit**

- Veillez à ce que la cellule solaire soit propre ou qu'elle ne soit pas recouverte de neige ou de glace en hiver. Ceci diminue sa performance.

- Le froid a une incidence négative sur la durée de fonctionnement de la pile. Si vous n'utilisez pas ce produit pendant une période plus longue, par exemple en hiver, vous devez le conserver propre dans un lieu sec et chaud.



Consignes de sécurité relatives aux piles / aux piles rechargeables

- **DANGER DE MORT !** Rangez les piles / piles rechargeables hors de la portée des enfants. En cas d'ingestion, consultez immédiatement un médecin !
- Une ingestion peut entraîner des brûlures, une perforation des tissus mous et la mort. Des brûlures graves peuvent apparaître dans les 2 heures suivant l'ingestion.
-  **RISQUE D'EXPLOSION !** Ne rechargez jamais des piles non rechargeables. Ne court-circuitiez pas les piles / piles rechargeables et / ou ne les ouvrez pas ! Autrement, vous risquez de provoquer une surchauffe, un incendie ou une explosion.
- Ne jetez jamais des piles / piles rechargeables au feu ou dans l'eau.

- Ne pas soumettre les piles / piles rechargeables à une charge mécanique.

Risque de fuite des piles / piles rechargeables

- Évitez d'exposer les piles / piles rechargeables à des conditions et températures extrêmes susceptibles de les endommager, par ex. sur des radiateurs / exposition directe aux rayons du soleil.
- Lorsque les piles / piles rechargeables fuient, évitez tout contact du produit chimique avec la peau, les yeux ou les muqueuses ! Rincez les zones touchées à l'eau claire et consultez immédiatement un médecin !



PORTER DES GANTS DE PROTECTION ! Les

- piles / piles rechargeables endommagées ou sujettes à des fuites peuvent provoquer des brûlures au contact de la peau. Vous devez donc porter des gants adéquats pour les manipuler.
- En cas de fuite des piles / piles rechargeables, retirez-les aussitôt du produit pour éviter tout endommagement.
- Utilisez uniquement des piles / piles rechargeables du même type. Ne mélangez pas des piles / piles rechargeables usées et neuves !

- Retirez les piles / piles rechargeables, si vous ne comptez pas utiliser le produit pendant une période prolongée.

Risque d'endommagement du produit

- Exclusivement utiliser le type de pile / pile rechargeable spécifié.
- Insérez les piles / piles rechargeables conformément à l'indication de polarité (+) et (-) indiquée sur la pile / pile rechargeable et sur le produit.
- Avant l'insertion de la pile, nettoyez les contacts de la pile / de la pile rechargeable ainsi que ceux présents dans le compartiment à piles en vous servant d'un chiffon sec et non pelucheux ou d'un coton-tige !
- Retirez immédiatement les piles / piles rechargeables usées du produit.

● Fonctionnement

La cellule solaire intégrée dans le produit transforme la lumière du soleil en énergie électrique et l'accumule dans une pile Ni-MH. Allumez le produit à l'aide de la touche MARCHE / ARRÊT (HG05660A) / de l'interrupteur MARCHE / ARRÊT (HG05660B / HG05660C) 1.

Le produit s'allume automatiquement à la tombée de la nuit. La LED intégrée est un éclairage économe en énergie d'une grande longévité. La durée d'allumage du produit dépend du rayonnement solaire, de l'angle d'incidence de la lumière sur la cellule solaire et de la température ambiante (en raison de la dépendance à la température que témoigne la capacité de la pile). La condition idéale pour l'utilisation du produit est un angle d'incidence vertical avec des températures situées au-dessus du point de gel. La pile ne délivre sa capacité maximale qu'après plusieurs cycles de chargement et déchargement.

La charge d'une pile complètement déchargée dure environ 2 à 4 jours en été, lorsque le rayonnement solaire est régulier.

● Mise en service

Remarque : Avant la première mise en service, retirez l'ensemble des matériaux composant l'emballage.

● Préparation du produit

Pour HG05660A :

- Reliez tout d'abord ensemble les éléments de la pale du moulin à vent **3** et placez la pale du moulin à vent **3** sur la traverse d'axe **8**. Placez le capuchon d'axe **2** sur la traverse d'axe **8** pour fixer tous les éléments (voir ill. B).

Pour HG05660B :

Le produit est prêt à l'emploi. Le phare **13** tourne dans l'obscurité.

Pour HG05660C :

- Montez la lanterne **10** comme indiqué sur l'illustration A.
- Courbez la fixation et placez la lanterne **10** sur le crochet **9** du produit (voir ill. B).

Votre produit est désormais prêt à l'emploi.



● Installation du produit

- Ne placez pas le produit directement sur le sol de manière à éviter que de la pluie ne puisse s'infiltrer ! Assurez-vous que le produit ne représente pas un risque de trébuchement.



- Afin d'obtenir un résultat optimal, placez l'ensemble du produit dans un endroit où la cellule solaire est exposée le plus longtemps possible aux rayons directs du soleil.
- Assurez-vous que la cellule solaire ne soit pas influencé par une autre source de lumière, par ex. l'éclairage d'une cour ou d'une rue, ce qui empêcherait la lumière du produit de se déclencher au coucher du soleil.
- En cas de luminosité faible, le produit s'allume automatiquement, et le produit s'éteint de nouveau si la lumière ambiante est normale.

● Mise en marche / arrêt du produit

Pour HG05660A :

- Appuyez sur la touche MARCHÉ / ARRÊT , afin que le produit se déclenche automatiquement dans l'obscurité.
- Rappuyez sur la touche MARCHÉ / ARRÊT  pour éteindre complètement le produit.

Pour HG05660B :

- Le commutateur MARCHÉ / ARRÊT  se trouve sous le toit du phare . Placez le commutateur MARCHÉ / ARRÊT  sur la position ON et le produit se met en marche dans l'obscurité.

- Basculez l'interrupteur MARCHE/ARRÊT **1** sur la position OFF pour éteindre complètement le produit.

Pour HG05660C :

- Ouvrez tout d'abord la lanterne **10** et placez le commutateur MARCHE/ARRÊT **1** sur la position ON et le produit se met automatiquement en marche dans l'obscurité.
- Basculez l'interrupteur MARCHE/ARRÊT **1** sur la position OFF pour éteindre complètement le produit.

● Remplacer la pile

Afin d'assurer une puissance optimale, il convient de remplacer la pile tous les 12 mois.

1. **Pour HG05660A :** Retournez le produit. Appuyez sur la touche MARCHE/ARRÊT **1** pour éteindre le produit. Desserrez les vis de fixation **7** à l'aide d'un petit tournevis cruciforme et soulevez le couvercle du compartiment à pile **6** avec cet outil.
2. **Pour HG05660B :** Dévissez le boîtier solaire du boîtier en tournant dans le sens anti-horaire. L'unité solaire est reliée au boîtier solaire avec deux câbles. Veillez alors à ne pas

endommager les câbles. Sous le toit du phare [12], dévissez avec précaution les vis de fixation [7] avec un petit tournevis cruciforme et soulevez le toit du phare [12].

3. **Pour HG05660C :** Retirez tout d'abord la lanterne [10] du crochet [9]. Dévisser le boîtier solaire du boîtier en tournant dans le sens anti-horaire. Desserrez les vis de fixation [7] à l'aide d'un petit tournevis cruciforme et soulevez le couvercle du compartiment à pile [6] avec cet outil.
 4. Remplacez la pile usagée [5] par une pile neuve ; attention à ne pas endommager les câbles. Lors de la mise en place de la pile, veillez à respecter la polarité. La polarité est indiquée dans le compartiment à pile [4]. Utilisez uniquement des piles correspondant au type spécifié (voir « Caractéristiques techniques »).
 5. Fermez le couvercle du compartiment à pile [6] et réassemblez le produit.
- **Pour HG05660A :** Assurez-vous que le couvercle du compartiment de la batterie [6] et le joint [11] sont montés correctement. Appuyez sur la touche MARCHE/ARRÊT [1], afin que le produit se déclenche automatiquement dans l'obscurité.

- **Pour HG05660B / HG05660C :** Placez l'interrupteur MARCHE / ARRÊT  sur ON, afin que le produit s'allume automatiquement dans l'obscurité.

● **Chargement de la pile**

Tenez compte du fait que le produit doit être allumé lorsque la pile charge.

La durée de rechargement de la pile en cas d'utilisation de la cellule solaire dépend de l'intensité lumineuse du rayonnement solaire et de l'angle d'incidence de la lumière sur la cellule solaire. Placez la cellule solaire le plus verticalement possible par rapport à l'angle d'incidence de la lumière. Vous obtiendrez ainsi une intensité de rayonnement optimale.

● **Entretien et nettoyage**

Les diodes lumineuses ne sont pas interchangeables. Hormis le remplacement des piles en cas de besoin, le produit ne nécessite pas d'entretien.

- Nettoyez le produit régulièrement avec un chiffon sec et non-pelucheux. En cas de salissures plus importantes, utilisez un chiffon légèrement humide.
- Nettoyez régulièrement le panneau solaire afin d'obtenir un résultat optimal.

● **Problèmes et solutions**

Remarque : Le produit contient des composants électroniques fragiles. Il peut donc être perturbé par la proximité d'appareils émettant des ondes radios. Si vous remarquez des défaillances lors du fonctionnement du produit, éloignez les sources d'interférences se trouvant à proximité.

Remarque : Les décharges électrostatiques peuvent entraîner des dysfonctionnements. En cas de dérangements, enlever la pile, puis la réinsérer au bout d'un moment.

Dysfonctionnement	Cause	Solution
La lumière ne s'allume pas, alors que le produit est resté exposé au soleil toute la journée.	Les sources de lumière artificielles, par ex. des lampadaires, perturbent le produit.	Montez le produit à un endroit où il ne risque pas d'être gêné par d'autres sources de lumière.
La lampe de s'allume pas ou s'éteint peu après.	La pile est endommagée ou la lumière du jour a été insuffisante.	Remplacez la pile, ou installez le produit à un endroit où il sera davantage exposé à la lumière.

● Mise au rebut

L'emballage se compose de matières recyclables pouvant être mises au rebut dans les déchetteries locales.



Veillez respecter l'identification des matériaux d'emballage pour le tri sélectif, ils sont identifiés avec des abréviations (a) et des chiffres (b) ayant la signification

suivante : 1-7 : plastiques / 20-22 : papiers et cartons / 80-98 : matériaux composite.



Le produit et les matériaux d'emballage sont recyclables, mettez-les au rebut séparément pour un meilleur traitement des déchets. Le logo Triman n'est valable qu'en France.



Votre mairie ou votre municipalité vous renseigneront sur les possibilités de mise au rebut des produits usagés.



Afin de contribuer à la protection de l'environnement, veuillez ne pas jeter votre produit usagé dans les ordures ménagères, mais éliminez-le de manière appropriée. Pour obtenir des renseignements concernant les points de collecte et leurs horaires d'ouverture, vous pouvez contacter votre municipalité.

Les piles / piles rechargeables défectueuses ou usagées doivent être recyclées conformément à la directive 2006/66/CE et ses modifications. Les piles et / ou piles rechargeables et / ou le produit doivent être retournés dans les centres de collecte proposés.



Pollution de l'environnement par la mise au rebut incorrecte des piles / piles rechargeables !

Les piles / piles rechargeables ne doivent pas être mises au rebut avec les ordures ménagères. Elles peuvent contenir des métaux lourds toxiques et doivent être considérées comme des déchets spéciaux. Les symboles chimiques des métaux lourds sont les suivants : Cd = cadmium, Hg = mercure, Pb = plomb. Pour cette raison, veuillez toujours déposer les piles / piles rechargeables usagées dans les conteneurs de recyclage communaux.

● Garantie

Le produit a été fabriqué selon des critères de qualité stricts et contrôlé consciencieusement avant sa livraison. En cas de défaillance, vous êtes en droit de retourner ce produit au vendeur. La présente garantie ne constitue pas une restriction de vos droits légaux.

Ce produit bénéficie d'une garantie de 3 ans à compter de sa date d'achat. La durée de garantie débute à la date d'achat. Veuillez conserver le ticket de caisse original. Il fera office de preuve d'achat.

Si un problème matériel ou de fabrication devait survenir dans 3 ans suivant la date d'achat de ce produit, nous assurons à notre discrétion la réparation ou le remplacement du produit sans frais supplémentaires. La garantie prend fin si le produit est endommagé suite à une utilisation inappropriée ou à un entretien défaillant.

La garantie couvre les vices matériels et de fabrication. Cette garantie ne s'étend ni aux pièces du produit soumises à une usure normale (p. ex. des piles) et qui, par conséquent, peuvent être considérées comme des pièces d'usure, ni aux dommages sur des composants fragiles, comme des interrupteurs, des batteries ou des éléments fabriqués en verre.

● **Faire valoir sa garantie**

Pour garantir la rapidité d'exécution de la procédure de garantie, veuillez respecter les indications suivantes :

Veillez conserver le ticket de caisse et la référence du produit (IAN 373232_2104) à titre de preuve d'achat pour toute demande.

Le numéro de référence de l'article est indiqué sur la plaque d'identification, gravé sur la page de titre de votre manuel (en bas à gauche) ou sur un autocollant apposé sur la face arrière ou inférieure du produit.

En cas de dysfonctionnement du produit, ou de tout autre défaut, contactez en premier lieu le service après-vente par téléphone ou par e-mail aux coordonnées indiquées ci-dessous.

Vous pouvez alors envoyer franco de port tout produit considéré comme défectueux au service clientèle indiqué, accompagné de la preuve d'achat (ticket de caisse) et d'une description écrite du défaut avec mention de sa date d'apparition.

● **Service après-vente**

FR Service après-vente France

Tél. : 0800904879

E-Mail : owim@lidl.fr

CH Service après-vente Suisse

Tél. : 0800562153

E-Mail : owim@lidl.ch

CE IP44

Legenda dei pittogrammi utilizzati	Pagina 49
Introduzione	Pagina 49
Utilizzo secondo la destinazione d'uso.....	Pagina 50
Descrizione dei componenti.....	Pagina 50
Contenuto della confezione.....	Pagina 51
Dati tecnici.....	Pagina 51
Avvertenze per la sicurezza	Pagina 52
Avvertenze di sicurezza specifiche del prodotto.....	Pagina 53
Avvertenze di sicurezza per batterie / accumulatori	Pagina 54
Principio di funzionamento	Pagina 56
Messa in funzione	Pagina 57
Preparazione del prodotto.....	Pagina 57
Collocazione del prodotto.....	Pagina 58
Accensione e spegnimento del prodotto.....	Pagina 59
Sostituzione della batteria ricaricabile	Pagina 60
Caricamento della batteria ricaricabile.....	Pagina 62
Manutenzione e pulizia	Pagina 62
Risoluzione dei problemi	Pagina 63
Smaltimento	Pagina 64
Garanzia	Pagina 66
Gestione dei casi in garanzia.....	Pagina 67
Assistenza.....	Pagina 68

Legenda dei pittogrammi utilizzati



Protetto contro gli spruzzi d'acqua



Batteria inclusa



Tipo di batteria: batteria Ni-MH



Tensione / corrente continua



Il marchio CE indica la conformità con le rilevanti direttive UE applicabili a questo prodotto.

Lampada decorativa a energia solare

● Introduzione

Congratulazioni per l'acquisto del vostro nuovo prodotto. Avete optato per un prodotto di alta qualità. Le istruzioni d'uso sono parte integrante di questo prodotto. Esse contengono importanti avvertenze sulla sicurezza, l'impiego e lo smaltimento. Prima dell'utilizzo del

prodotto, prendere conoscenza di tutte le istruzioni d'uso e delle avvertenze di sicurezza. Utilizzare il prodotto solo come descritto e per i campi di applicazione indicati. Consegnare tutte le documentazioni su questo prodotto quando viene ceduto a terzi.

● **Utilizzo secondo la destinazione d'uso**

Il prodotto viene utilizzato per l'illuminazione in ambienti esterni. Il prodotto è destinato ad un utilizzo domestico e privato e non per impiego commerciale o altri campi d'impiego.

- Il prodotto serve solamente a scopi decorativi e non è adatta a scopi di illuminazione.

● **Descrizione dei componenti**

- | | | | |
|---|--|---|-----------------------------------|
| 1 | Tasto ACCENSIONE /
SPEGNIMENTO (ON /
OFF) (HG05660A),
Interruttore ACCENSIONE /
SPEGNIMENTO (ON /
OFF) (HG05660B /
HG05660C) | 2 | Tappo degli assi
(HG05660A) |
| | | 3 | Pala mulino a vento
(HG05660A) |
| | | 4 | Vano batterie |
| | | 5 | Batteria |
| | | 6 | Coperchio del vano batterie |
| | | 7 | Vite di fissaggio |

- 8 Fusello degli assi (HG05660A)
- 9 Gancio (HG05660C)
- 10 Lanterna (HG05660C)

- 11 Guarnizione (HG05660A)
- 12 Tetto del faro (HG05660B)
- 13 Luce del faro (HG05660B)

● **Contenuto della confezione**

- 1 Lampada a energia solare decorativa con batteria premontata
- 1 Libretto d'istruzioni d'uso

● **Dati tecnici**

Tensione di esercizio:

1,2V===

Batteria:

Per HG05660A / HG05660B:

1 x batteria Ni-MH (AAA/
1,2V=== / 600 mAh)

Per HG05660C:

1 x batteria Ni-MH (2/3 AAA/
1,2V=== / 300 mAh)

LED:

1 x LED

Tensione nominale:

11 mW per HG05660A

18 mW per HG05660B

11 mW per HG05660C

Grado di protezione: IP44 (protetto contro gli spruzzi d'acqua)

Durata d'illuminazione (a batteria completamente carica): ca. 8 ore



Avvertenze per la sicurezza

LEGGERE LE ISTRUZIONI PRIMA DELL'USO! CONSERVARE CON CURA LE ISTRUZIONI PER L'USO! CONSEGNARE TUTTA LA DOCUMENTAZIONE RELATIVA AL PRODOTTO IN CASO DI CESSIONE A TERZI.

-  Questo prodotto non è adatto a bambini di età inferiore a 14 anni. Tenere lontano dalla portata dei bambini.
- Questo prodotto può essere usato da bambini dai 14 anni in su e da persone con capacità fisiche, sensoriali o mentali limitate, oppure senza esperienza e conoscenza in merito, soltanto se sorvegliate oppure istruite circa un uso sicuro del prodotto e se dimostrano di comprendere i pericoli a esso

connessi. I bambini non devono giocare con il prodotto. La pulizia e la manutenzione eseguibili dall'utente non possono essere effettuate da bambini senza la supervisione di un adulto.

- Non utilizzare il prodotto qualora si rilevassero danneggiamenti.
- Spegnerne il prodotto quando viene conservato in ambienti bui per evitare che la batteria si scarichi.
- La lampadina non è sostituibile.
- Sostituire l'intero prodotto, qualora la lampadina giungesse al termine della propria vita media.
- Il prodotto non è un giocattolo.

● **Avvertenze di sicurezza specifiche del prodotto**

- Assicurarsi che la cella fotovoltaica non si sporchi o che non venga coperta da neve e ghiaccio in inverno. Ciò comporterebbe una riduzione in termini di efficienza della cella fotovoltaica.
- Le basse temperature incidono negativamente sulla durata della batteria ricaricabile. Qualora il prodotto non venisse utilizzato per lungo tempo, ad esempio in inverno, questo deve essere pulito e conservato in un luogo asciutto e caldo.



Avvertenze di sicurezza per batterie / accumulatori

- **PERICOLO DI MORTE!** Tenere le batterie / gli accumulatori fuori dalla portata dei bambini. In caso di ingerimento consultare subito un medico!
- L'ingerimento può provocare ustioni, perforazione di tessuti molli e la morte. Eventuali ustioni gravi possono comparire anche nel corso delle 2 ore successive all'ingerimento.
-  **PERICOLO DI ESPLOSIONE!** Non ricaricare mai batterie non ricaricabili. Non cortocircuitare e/o aprire le batterie o gli accumulatori. Ne conseguirebbe un rischio di incendio, surriscaldamento o scoppio.
- Non gettare mai le batterie / gli accumulatori nel fuoco o in acqua.
- Non esercitare alcuna pressione meccanica sulle batterie / sugli accumulatori.

Rischio di perdita di liquido dalle batterie / dagli accumulatori

- Evitare condizioni e temperature estreme che possano ripercuotersi sulle batterie / sugli accumulatori, quali ad esempio la vicinanza a termosifoni o l'irraggiamento solare diretto.
- Evitare il contatto delle sostanze chimiche con la pelle, gli occhi e le mucose in caso di fuoriuscita del liquido dalle batterie / dagli accumulatori! Sciacquare subito le aree colpite con acqua pulita e consultare immediatamente un medico!



INDOSSARE GUANTI PROTETTIVI! Batterie e accumulatori danneggiati o che presentano perdite possono corrodere la pelle in caso di contatto. Per-

tanto, in questo caso indossare sempre guanti di protezione adatti.

- Nel caso di perdita di liquido delle batterie / degli accumulatori, rimuoverli subito dal prodotto per evitare danneggiamenti.
- Utilizzare solamente batterie / gli accumulatori dello stesso tipo. Non mischiare le batterie / gli accumulatori vecchi con quelli nuovi!
- Rimuovere le batterie / gli accumulatori, quando il prodotto non viene utilizzato a lungo.

Rischio di danneggiamento del prodotto

- Utilizzare esclusivamente il tipo di batterie / di accumulatori indicato!
- Inserire le batterie / gli accumulatori secondo il contrassegno della polarità (+) e (-) sulla batteria / sull'accumulatore del prodotto.
- Pulire i contatti della batteria / dell'accumulatore e quelli presenti nel vano portabatterie con un panno asciutto e privo di lanugine o un bastoncino cotonato prima dell'inserimento!
- Rimuovere immediatamente le batterie / gli accumulatori esauriti dal prodotto.

● Principio di funzionamento

In presenza di irradiazione solare, la cella fotovoltaica installata nel prodotto trasforma la luce in energia elettrica e la incamera in una batteria Ni-MH. Accendere il prodotto tramite il tasto ON / OFF (HG05660A) / l'interruttore ON / OFF (HG05660B / HG05660C) 1. Il prodotto si accende automaticamente al sovrappaggiungere dell'oscurità. Il diodo luminoso incorporato è una lampadina a lunga durata e a risparmio energetico. La durata

dell'illuminazione dipende dall'irraggiamento solare, dall'angolo di incidenza della luce sulla cella fotovoltaica e dalla temperatura (la capacità della batteria ricaricabile dipende dalla temperatura). L'ideale è rappresentato da un angolo di incidenza verticale in presenza di una temperatura superiore al punto di congelamento. La batteria ricaricabile raggiunge la sua capacità massima solamente dopo l'esecuzione di diversi cicli di caricamento e scaricamento. Durante l'estate e in presenza di un normale irraggiamento solare, il caricamento di batterie ricaricabili completamente scariche dura dai 2 ai 4 giorni.

● Messa in funzione

Nota: Rimuovere l'intero materiale di imballaggio prima dell'attivazione iniziale.

● Preparazione del prodotto

Per HG05660A:

- Collegare dapprima una all'altra le parti della pala a vento 3 e collocare le pale a vento 3 al fusello degli assi 8. Collocare

il tappo degli assi **[2]** sul fusello degli assi **[8]** per fissare tutti i componenti (vedi fig. B).

Per HG05660B:

Il prodotto è pronto per l'uso. La luce del faro **[13]** ruota al buio.

Per HG05660C:

- Montare la lanterna **[10]** come mostrato nella figura A.
- Piegare il supporto e collocare la lanterna **[10]** al gancio **[9]** sul prodotto (vedi fig. B).

Il prodotto è ora pronto per l'uso.

● **Collocazione del prodotto**



- Non collocare il prodotto direttamente sul pavimento in modo da evitare che vi possa penetrare la pioggia! Assicurarsi che il prodotto non rappresenti un pericolo di inciampo.
- Per ottenere un risultato ottimale, installare l'intero prodotto in un luogo in cui la cella fotovoltaica sia esposta il più a lungo possibile alla luce diretta del sole.
- Assicurarsi che la cella fotovoltaica non subisca l'influsso di un'altra fonte di luce come per es. l'illuminazione di strade

o cortili, poiché la luce, altrimenti, non si accenderebbe al sopraggiungere dell'oscurità.





- In presenza di scarsa luminosità, il prodotto si accende automaticamente, mentre in presenza di una luce normale il prodotto si spegne nuovamente.

● **Accensione e spegnimento del prodotto**

Per HG05660A:

- Premere il tasto ON/OFF  in modo che il prodotto si accenda automaticamente al buio.
- Premere nuovamente il tasto ON/OFF  per spegnere il prodotto.

Per HG05660B:

- L'interruttore ON/OFF  si trova sotto il tetto del faro . Spostare l'interruttore ON/OFF  su ON e il prodotto si accenderà automaticamente al buio.
- Spostare l'interruttore ON/OFF  su OFF per spegnere completamente il prodotto.

Per HG05660C:

- Aprire dapprima la lanterna **10** e spostare l'interruttore ON/OFF **1** su ON e il prodotto si accenderà automaticamente al buio.
- Spostare l'interruttore ON/OFF **1** su OFF per spegnere completamente il prodotto.

● Sostituzione della batteria ricaricabile

Per raggiungere una prestazione ottimale, la batteria ricaricabile deve essere sostituita ogni 12 mesi.

1. **Per HG05660A:** Capovolgere il prodotto. Premere il tasto ON/OFF **1** per spegnere il prodotto. Allentare le viti di fissaggio **7** con un piccolo cacciavite a croce e sollevare il coperchio del vano batterie **6**.
2. **Per HG05660B:** Ruotare la centralina solare in senso antiorario e staccarla dall'alloggiamento. L'unità solare è collegata alla centralina solare mediante due cavi. Fare attenzione a non danneggiare il cavo. Svitare con cautela le viti di fissaggio **7** situate sotto il il tetto del faro **12** con un piccolo cacciavite a stella e sollevare il tetto del faro **12**.

3. **Per HG05660C:** Rimuovere dapprima la lanterna [10] dal gancio [9]. Ruotare la centralina solare in senso antiorario e staccarla dall'alloggiamento. Allentare le viti di fissaggio [7] con un piccolo cacciavite a croce e sollevare il coperchio del vano batterie [6].
4. Sostituire la vecchia batteria [5] con una nuova e assicurarsi di non danneggiare i cavi. Durante l'inserimento assicurarsi di rispettare la corretta polarità. Essa è indicata all'interno del vano batterie [4]. Utilizzare soltanto batterie della tipologia indicata (vedi "Dati tecnici").
5. Chiudere il coperchio del vano batterie [6] e raddrizzare di nuovo il prodotto.
 - **Per HG05660A:** Assicurarsi che il coperchio del vano porta-batterie [6] e la guarnizione [11] siano montati correttamente. Premere il tasto ON/OFF [1] in modo che il prodotto si accenda automaticamente al buio.
 - **Per HG05660B / HG05660C:** Posizionare l'interruttore ON/OFF [1] su ON in modo che il prodotto si accenda automaticamente al buio.

● **Caricamento della batteria ricaricabile**

Assicurarsi che il prodotto sia acceso quando la batteria ricaricabile è in carica.

La durata di carica della batteria ricaricabile, mediante la cella fotovoltaica, dipende dall'intensità luminosa dell'irradiazione solare e dall'angolo di incidenza della luce sulla cella fotovoltaica. Collocare la cella fotovoltaica nella posizione più perpendicolare possibile rispetto all'angolo di incidenza della luce. In questo modo, si otterrà la massima intensità di irraggiamento.

● **Manutenzione e pulizia**

I diodi luminosi non sono sostituibili. Il prodotto non necessita di manutenzione sino ad una sostituzione necessaria della batteria ricaricabile.

- Pulire regolarmente il prodotto con un panno asciutto e privo di peli. In caso di sporco ostinato, utilizzare un panno leggermente inumidito.
- Per un risultato ottimale pulire regolarmente il pannello solare.

● Risoluzione dei problemi

Nota: il prodotto contiene componenti elettronici sensibili. Di conseguenza, il suo funzionamento potrebbe essere disturbato dalla presenza di apparecchi a trasmissione radio nelle immediate vicinanze. Qualora si rilevassero disfunzioni, rimuovere tali fonti di disturbo dalle vicinanze del prodotto.

Nota: le scariche elettrostatiche possono provocare disfunzioni. In caso di tali disfunzioni rimuovere per breve tempo la batteria ricaricabile e inserirla nuovamente.

Problema	Causa	Soluzione
La luce non si accende, sebbene il prodotto sia stato esposto tutto il giorno alla luce solare.	Fonti di illuminazione artificiali, quali ad es. l'illuminazione stradale, interferiscono con il prodotto.	Montare il prodotto in un punto in cui altre fonti di illuminazione non possano interferire con esso.

Problema	Causa	Soluzione
La luce non si accende o resta accesa solo per poco tempo.	La batteria ricaricabile è guasta oppure la luce solare non è sufficiente.	Cambiare la batteria ricaricabile oppure installare il prodotto in un luogo in cui possa ricevere maggiore luce solare.

● **Smaltimento**

L'imballaggio è composto da materiali ecologici che possono essere smaltiti presso i siti di raccolta locali per il riciclo.



Osservare l'identificazione dei materiali di imballaggio per lo smaltimento differenziato, i quali sono contrassegnati da abbreviazioni (a) e da numeri (b) con il seguente significato: 1-7: plastiche / 20-22: carta e cartone / 80-98: materiali compositi.



Il prodotto e il materiale da imballaggio sono riciclabili. Smaltire separatamente per un ottimale trattamento dei rifiuti. Il logo Triman è valido solamente per la Francia.



E' possibile informarsi circa le possibilità di smaltimento del prodotto usato presso l'amministrazione comunale o cittadina.



Per questioni di tutela ambientale non gettare il prodotto usato tra i rifiuti domestici, ma provvedere invece al suo corretto smaltimento. Presso l'amministrazione competente è possibile ricevere informazioni circa i siti di raccolta e i relativi orari di apertura.

Le batterie/gli accumulatori difettosi o usati devono essere riciclati secondo la direttiva 2006/66/CE e relative modifiche. Smaltire le batterie/gli accumulatori e/o il prodotto presso i punti di raccolta indicati.



Uno smaltimento scorretto delle batterie / gli accumulatori procura danni all'ambiente!

È vietato smaltire le batterie / gli accumulatori con i rifiuti domestici. Possono contenere metalli pesanti nocivi e sono soggetti a smaltimento come rifiuti speciali. I simboli chimici dei metalli pesanti sono i seguenti: Cd = cadmio, Hg = mercurio, Pb = piombo. Consegnare, pertanto, le batterie / gli accumulatori esausti presso un punto di raccolta comunale.

● Garanzia

Il prodotto è stato prodotto secondo severe direttive di qualità e controllato con premura prima della consegna. In caso di difetti del prodotto, l'acquirente può far valere i propri diritti legali nei confronti del venditore. Questi diritti legali non vengono limitati in alcun modo dalla garanzia di seguito riportata.

Questo prodotto è garantito per 3 anni a partire dalla data di acquisto. Il termine di garanzia ha inizio a partire dalla data di acquisto. Conservare lo scontrino di acquisto originale in buone

condizioni. Questo documento servirà a documentare l'avvenuto acquisto.

Il prodotto da Lei acquistato dà diritto ad una garanzia di 3 anni a partire dalla data di acquisto. La presente garanzia decade nel caso di danneggiamento del prodotto, di utilizzo o di manutenzione inadeguati.

La prestazione di garanzia vale sia per difetti di materiale che per difetti di fabbricazione. La presente garanzia non si estende a parti del prodotto soggette a normale usura e che possono essere identificate, pertanto, come parti soggette a usura (p. es., le batterie), né a danni su parti staccabili, come interruttore, batterie o simili, realizzate in vetro.

● **Gestione dei casi in garanzia**

Per garantire un rapido disbrigo delle proprie pratiche, seguire le istruzioni seguenti:

Per ogni richiesta si prega di conservare lo scontrino e il codice dell'articolo (IAN 373232_2104) come prova d'acquisto.

Il numero d'articolo può essere dedotto dalla targhetta, da un'incisione, dal frontespizio delle istruzioni (in basso a sinistra) oppure dall'adesivo applicato sul retro o sul lato inferiore.

In caso di disfunzioni o avarie, contattare innanzitutto i partner di assistenza elencati di seguito telefonicamente oppure via e-mail.

Si può inviare il prodotto ritenuto difettoso all'indirizzo del centro di assistenza indicato con spedizione esente da affrancatura, completo del documento di acquisto (scontrino) e della descrizione del difetto, specificando anche quando tale difetto si è verificato.

● Assistenza

IT Assistenza Italia

Tel.: 800790789

E-Mail: owim@lidl.it

CH Assistenza Svizzera

Tel.: 0800562153

E-Mail: owim@lidl.ch

CE IP44

A

HG05660C

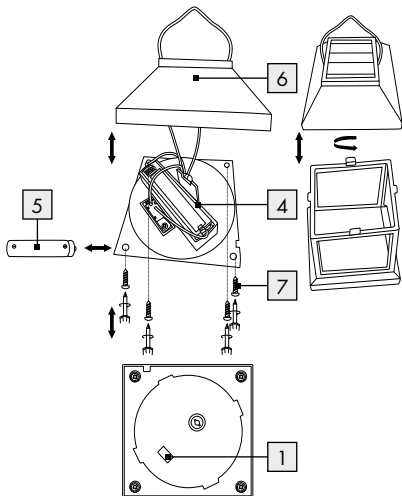
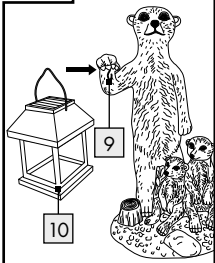
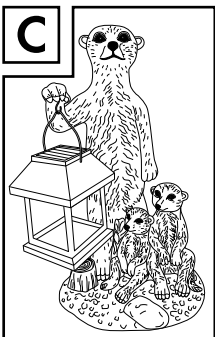
**B****C**

OWIM GmbH & Co. KG

Stiftsbergstraße 1
74167 Neckarsulm
GERMANY

Model-No.: HG05660A/
HG05660B/HG05660C
Version: 11/2021

Stand der Informationen · Version des informations
Versione delle informazioni: 08/2021
Ident.-No.: HG05660A/B/C082021-1



IAN 373232_2104

1

