



## SEILHEBEZUG/ELECTRIC ROPE HOIST/PALAN À CÂBLE PSZ 250 A2

(DE) (AT) (CH)

### SEILHEBEZUG

Bedienungs- und Sicherheitshinweise  
Originalbetriebsanleitung

(GB) (IE)

### ELECTRIC ROPE HOIST

Operation and safety notes  
Translation of the original instructions

(FR) (BE)

### PALAN À CÂBLE

Instructions d'utilisation et consignes de sécurité  
Traduction de la notice originale

(NL) (BE)

### TOUW TAKEL

Bedienings- en veiligheidsinstructies  
Vertaling van de oorspronkelijke gebruiksaanwijzing

(PL)

### WCIĄGARKA LINOWA

Wskazówki dotyczące obsługi i bezpieczeństwa  
Tłumaczenie instrukcji oryginalnej

(CZ)

### LANOVÝ NAVIJÁK

Pokyny pro obsluhu a bezpečnostní pokyny  
Překlad původního návodu k používání

(SK)

### LANOVÝ NAVIJAK

Pokyny pre obsluhu a bezpečnostné pokyny  
Preklad pôvodného návodu na použitie

(ES)

### POLIPASTO DE CUERDA

Instrucciones de utilización y de seguridad  
Traducción del manual original

(DK)

### WIREHEJS

Brugs- og sikkerhedsanvisninger  
Oversættelse af den originale brugsanvisning

(IT)

### PARANCO SOLLEVATORE

Indicazioni per l'uso e per la sicurezza  
Traduzione delle istruzioni originali

(HU)

### ELEKTROMOS CSÖRLŐ

Kezelési és biztonsági utalások  
Eredeti használati utasítás fordítása

IAN 438578\_2304

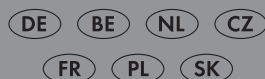

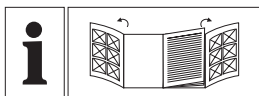

DE/AT/CH	Bedienungs- und Sicherheitshinweise	Seite	5
GB/IE	Operation and safety notes	Page	15
FR/BE	Instructions d'utilisation et consignes de sécurité	Page	24
NL/BE	Bedienings- en veiligheidsinstructies	Pagina	35
PL	Wskazówki dotyczące obsługi i bezpieczeństwa	Strona	44
CZ	Pokyny pro obsluhu a bezpečnostní pokyny	Strana	54
SK	Pokyny pre obsluhu a bezpečnostné pokyny	Strana	63
ES	Instrucciones de utilización y de seguridad	Página	72
DK	Brugs- og sikkerhedsanvisninger	Side	81
IT	Indicazioni per l'uso e per la sicurezza	Pagina	90
HU	Kezelési és biztonsági utalások	Oldal	99

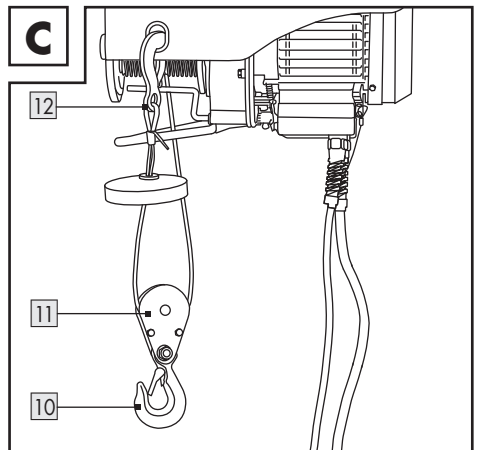
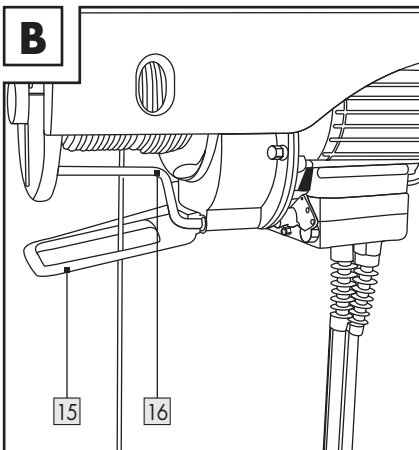
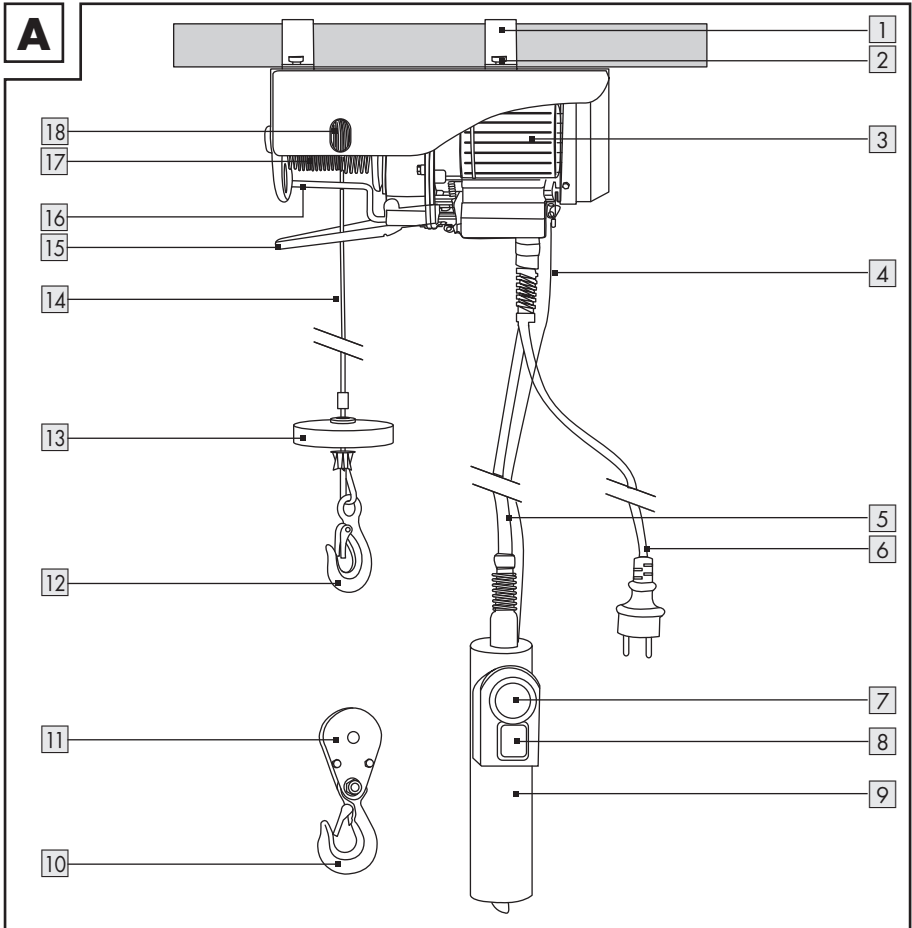

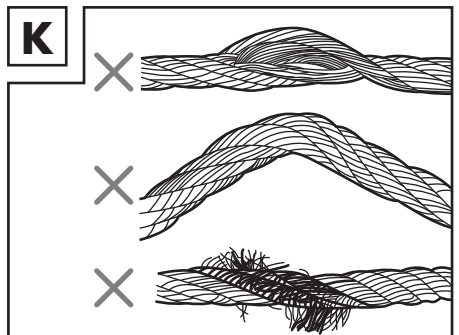
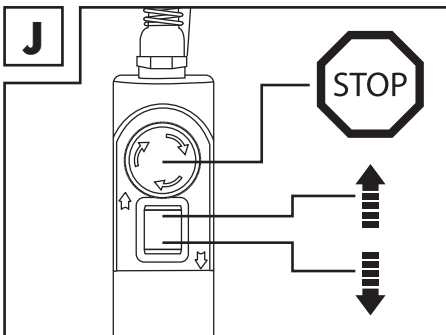
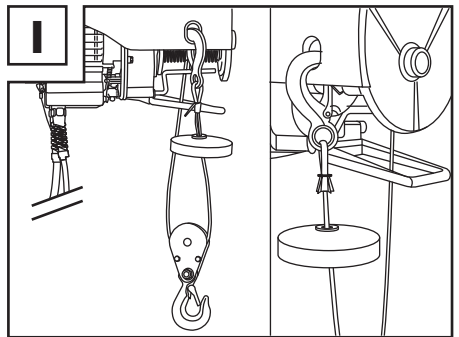
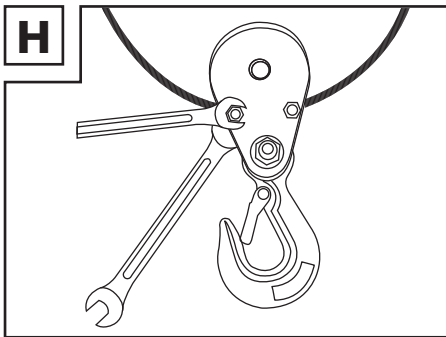
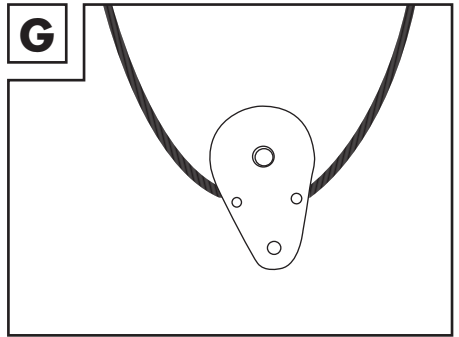
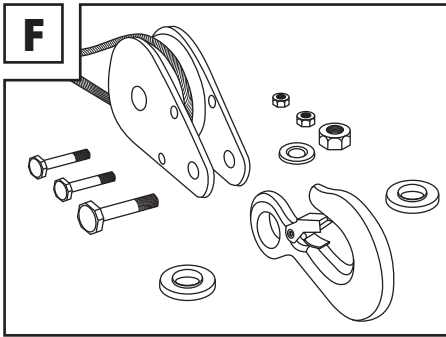
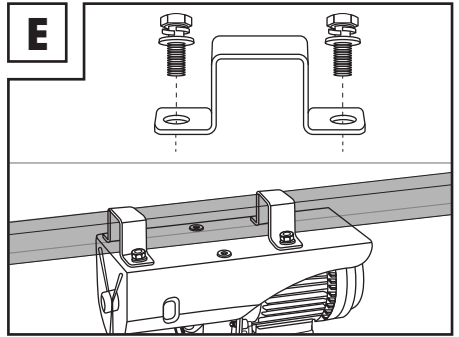
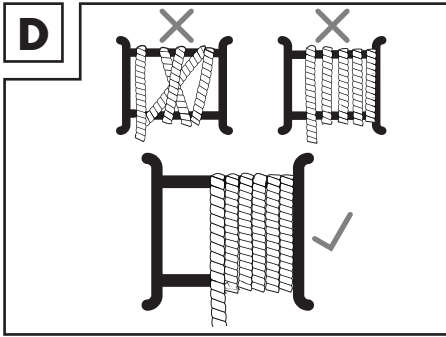











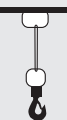

<b>Verwendete Warnhinweise und Symbole</b> .....	Seite	6
<b>Einleitung</b> .....	Seite	6
Bestimmungsgemäße Verwendung .....	Seite	6
Lieferumfang .....	Seite	7
Teilebeschreibung .....	Seite	7
Technische Daten .....	Seite	7
<b>Sicherheitshinweise</b> .....	Seite	8
<b>Vor dem ersten Gebrauch</b> .....	Seite	9
<b>Montage</b> .....	Seite	9
<b>Bedienung</b> .....	Seite	10
Seil abrollen/aufrollen .....	Seite	10
Lasten anheben .....	Seite	10
Begrenzungshebel .....	Seite	10
Not-Aus-Schalter .....	Seite	10
Anordnung als Flaschenzug .....	Seite	10
<b>Reinigung und Pflege</b> .....	Seite	11
Reinigung .....	Seite	11
Wartung .....	Seite	11
Reparatur .....	Seite	11
Lagerung .....	Seite	11
<b>Entsorgung</b> .....	Seite	12
<b>Garantie</b> .....	Seite	12
Abwicklung im Garantiefall .....	Seite	13
<b>Service</b> .....	Seite	13
<b>EU-Konformitätserklärung</b> .....	Seite	14

## Verwendete Warnhinweise und Symbole

In dieser Bedienungsanleitung, auf der Verpackung und auf dem Typenschild werden die folgenden Warnhinweise verwendet:

	Lesen Sie die Bedienungsanleitung.		Dieses Produkt ist als Schutzklasse I eingestuft und muss geerdet werden.
	Warn- und Sicherheitshinweise beachten!		Wechselstrom/-spannung
<b>IP54</b>	Das Produkt ist gegen Staub und Spritzwasser geschützt.		Vergewissern Sie sich, dass das Stahlseil ordnungsgemäß auf der Trommel aufgerollt ist. Der Abstand zwischen den Windungen muss kleiner als der Durchmesser des Stahlseils sein.
	Tragen Sie Schutzhandschuhe!		Anordnung als einfacher Seilzug.
	Tragen Sie Gehörschutz!		
	Tragen Sie eine Schutzbrille!		
	Tragen Sie eine Staubschutzmaske!		Anordnung als Flaschenzug mit 2 Seilzügen und Umlenkrolle.
	Tragen Sie geeignete Arbeitsschuhe!		
	Das CE-Zeichen bestätigt Konformität mit den für das Produkt zutreffenden EU-Richtlinien.		

## SEILHEBEZUG

### ● Einleitung

Wir beglückwünschen Sie zum Kauf Ihres neuen Produkts. Sie haben sich damit für ein hochwertiges Produkt entschieden. Die Bedienungsanleitung ist Teil dieses Produkts. Sie enthält wichtige Hinweise für Sicherheit, Gebrauch und Entsorgung. Machen Sie sich vor der Benutzung des Produkts mit allen Bedien- und Sicherheitshinweisen vertraut. Benutzen Sie das Produkt nur wie beschrieben und für die angegebenen Einsatzbereiche. Händigen Sie alle Unterlagen bei Weitergabe des Produkts an Dritte mit aus.

### ● Bestimmungsgemäße Verwendung

Dieser Seilhebezug (nachfolgend „Produkt“ genannt) ist zum Anheben und Absenken von Lasten geeignet. Die Last wird an einem Haken des Produkts befestigt.

Das Produkt ist nur für den Gebrauch in Räumen (Scheune, Garage, Werkstatt usw.) bestimmt.

Das Produkt ist nicht dazu bestimmt, seitliche Zugkräfte auszuüben.

Das Produkt ist nur für den Heimgebrauch und nicht für den kommerziellen Einsatz bestimmt.

Andere Verwendungen oder Veränderungen des Produkts gelten als nicht bestimmungsgemäß und können zu Risiken wie Lebensgefahr, Verletzungen und Beschädigungen führen. Für aus bestimmungswidriger Verwendung entstandene Schäden übernimmt der Hersteller keine Haftung. Das Produkt ist nicht für den gewerblichen Einsatz oder für andere Einsatzbereiche bestimmt.

## ● Lieferumfang

### **⚠️ WARNUNG!**

- ▶ Das Produkt und die Verpackungsmaterialien sind kein Kinderspielzeug! Kinder dürfen nicht mit Kunststoffbeuteln, Folien und Kleinteilen spielen! Es besteht Verschluckungs- und Erstickungsgefahr!

- 1 x Seilhebezug
- 1 x Zusatzhaken mit Umlenkrolle
- 2 x Befestigungsbügel
- 4 x Befestigungsschraube (mit nicht abnehmbarem Federring und abnehmbarer Unterlegscheibe)
- 1 x Bedienungsanleitung

## ● Teilebeschreibung

Schlagen Sie vor dem Lesen die Seiten mit den Abbildungen auf und machen Sie sich mit allen Funktionen des Produkts vertraut.

(Abb. A)

- 1** Befestigungsbügel
- 2** Befestigungsschrauben (mit nicht abnehmbarem Federring und abnehmbarer Unterlegscheibe)
- 3** Motor
- 4** Aufhängungskabel der Fernbedienung
- 5** Steuerleitung
- 6** Netzanschlussleitung mit Netzstecker
- 7** Not-Aus-Schalter
- 8** Steuerschalter (⚡/⏏)
- 9** Fernbedienung
- 10** Zusatzhaken
- 11** Umlenkrolle
- 12** Haken
- 13** Abschaltgewicht

- 14** Stahlseil
- 15** Begrenzungshebel nach oben
- 16** Begrenzungshebel nach unten
- 17** Trommel
- 18** Befestigungsloch für Haken

## ● Technische Daten

Seilhebezug	PSZ 250 A2
Modellnummer:	
– mit VDE-Stecker:	HG05656
– mit UK-Stecker:	HG05656-BS
Nennspannung:	230 V~, 50 Hz
Nennstrom:	2,2 A
Nennleistung:	500 W
Betriebsart:	S3 20 % 10 min:
Zulässige Belastung:	125 kg* 250 kg**
Hebehöhe:	12 m* 6 m**
Nenngeschwindigkeit:	8 m/min* 4 m/min**
Stahlseil, Durchmesser:	3 mm
Stahlseil, Zugfestigkeit:	1870 N/mm <sup>2</sup>
Schutzklasse:	I
Triebwerksgruppe:	M1
Schutzart:	IP54
Betriebsbedingungen (Höhe über dem Meeresspiegel: Max. 1000 m):	0 bis +40 °C < 80 % relative Luftfeuchtigkeit
Lagerbedingungen:	-25 bis +55 °C < 80 % relative Luftfeuchtigkeit
Nettogewicht:	10 kg
* Anordnung als einfacher Seilzug	
** Anordnung als Flaschenzug mit 2 Seilzügen und Umlenkrolle	

Betriebsart S3 20 % 10 min:

S3 = Aussetzbetrieb ohne Einfluss des Anlaufvorganges. Während eines Zeitraums von 10 Minuten beträgt die maximale Betriebszeit 20 % (2 Minuten).

Die A-bewertete Lärmemission an der Betreiberposition ist niedriger als 86 dB.



## Sicherheitshinweise

### ⚠️ WARNUNG!

- ▶ **Lesen Sie alle Sicherheitshinweise, Anweisungen, Gebildungen und technischen Daten, mit denen dieses Produkt versehen ist.** Versäumnisse bei der Einhaltung der Sicherheitshinweise und nachfolgenden Anweisungen können elektrischen Schlag, Brand und/oder schwere Verletzungen verursachen.

### Bewahren Sie alle Sicherheitshinweise und Anweisungen für die Zukunft auf.

- Halten Sie Kinder und andere nicht autorisierte Personen vom Produkt fern.

### ⚠️ GEFAHR!

- ▶ **Stromschlaggefahr!** Versuchen Sie nicht, das Produkt selbst zu reparieren. Im Fall einer Fehlfunktion dürfen Reparaturen ausschließlich von qualifiziertem Personal durchgeführt werden.

### ⚠️ GEFAHR!

- ▶ **Stromschlaggefahr!** Schalten Sie das Produkt aus und trennen Sie es vom Stromnetz, bevor Sie Reinigungsarbeiten durchführen und wenn das Produkt nicht in Verwendung ist.

### ⚠️ GEFAHR!

- ▶ **Verletzungsgefahr!** Eine unsachgemäße Verwendung kann zu Verletzungen führen. Verwenden Sie dieses Produkt ausschließlich dieser Anleitung entsprechend. Versuchen Sie nicht, das Produkt in irgendeiner Weise zu ändern.

### ⚠️ GEFAHR!

- ▶ **Verletzungsgefahr!** Verwenden Sie kein beschädigtes Produkt. Trennen Sie das Produkt vom Stromnetz und wenden Sie sich an Ihren Händler, wenn es beschädigt ist.

- Achten Sie darauf, dass die Nennspannung am Typenschild mit der Netzspannung Ihrer Stromversorgung übereinstimmt.
- Wenn möglich, betreiben Sie das Produkt nur an einem Stromkreis, der mit einem Fehlerstrom-Schutzschalter und mit einer Sicherung von mindestens 10 A abgesichert ist.
- Es wird empfohlen, keine Verlängerungsleitungen zu verwenden. Falls eine Verlängerungsleitung jedoch unbedingt notwendig sein sollte, muss sie für einen Stromfluss von mindestens 10 A ausgelegt sein.
- Schützen Sie Anschlussleitung und Netzstecker vor Staub, direkter Sonneneinstrahlung, Tropf- und Spritzwasser.
- Schützen Sie die Anschlussleitung vor Schäden. Lassen Sie sie nicht über scharfe Kanten hängen und quetschen oder biegen Sie sie nicht. Halten Sie die Anschlussleitung von heißen Oberflächen und offenen Flammen fern.
- Nehmen Sie das Produkt nicht in Betrieb, wenn die Anschlussleitung oder der Netzstecker beschädigt sind, wenn das Produkt nicht funktioniert oder in irgendeiner Weise beschädigt ist.



- Wenn die Netzanschlussleitung dieses Produkts beschädigt ist, muss sie durch den Hersteller oder seinen Kundendienst oder eine ähnlich qualifizierte Person ersetzt werden, um Gefährdungen zu vermeiden.
- Ziehen Sie den Netzstecker nicht an der Anschlussleitung aus der Steckdose.

### Spezielle Sicherheitshinweise für Seilbezug

- Personen, die das Produkt verwenden sollen, müssen zuvor eine entsprechende Schulung oder Einweisung erhalten haben.
- Es ist verboten, mit dem Produkt Personen zu bewegen.
- Es ist verboten, Lasten die die Nennlast überschreiten, anzuheben.
- Versuchen Sie nicht, festsitzende oder verklemmte Lasten anzuheben.
- Das Stahlseil muss gestrafft sein, wenn die Last angehoben wird.
- Ziehen Sie die Lasten nicht in horizontaler Richtung.
- Vermeiden Sie schnelles Ein- und Ausschalten (Tippbetrieb).
- Seien Sie bei der Bedienung des Produkts stets aufmerksam.
- Lassen Sie keine hängenden Lasten unbeaufsichtigt ohne entsprechende Sicherheitsvorkehrungen getroffen zu haben.
- Stehen oder arbeiten Sie nicht unter der gehobenen Last.
- Das Produkt ist nicht mit einem Nennleistungsbegrenzer ausgestattet. Versuchen Sie nicht, weiter die Last anzuheben, wenn der Überhitzungsschutz den Betrieb begrenzt. Die Last überschreitet in diesem Fall die Nennleistung des Produkts.
- Verwenden Sie die Begrenzungshebel **15** **16** nicht als Routine-Stoppvorrichtung. Die Begrenzungshebel dienen nur als Stoppvorrichtung für Notfälle.
- Bevor Sie beginnen: Prüfen Sie, ob
  - das Stahlseil **14** korrekt um die Trommel **17** gewickelt ist und ob
  - der Abstand zwischen den Windungen kleiner ist als der Durchmesser des Stahlseils (Abb. D).

### ● Vor dem ersten Gebrauch

- Entfernen Sie die Verpackungsmaterialien.
- Entfernen Sie die Transportsicherung für das Stahlseil **14**. Durchtrennen Sie das Gummiband und entfernen Sie es.
- Bevor Sie beginnen: Prüfen Sie, ob
  - das Stahlseil **14** korrekt um die Trommel **17** gewickelt ist und ob
  - der Abstand zwischen den Windungen kleiner ist als der Durchmesser des Stahlseils (Abb. D).
- Stellen Sie sicher, dass das Stahlseil **14** ordnungsgemäß und kontaktfrei an den Begrenzungshebeln **15** **16** vorbeiführt (Abb. B).

### ● Montage

(Abb. E)

#### ⚠ GEFAHR!

- ▶ Der Vierkanträger (Querschnittsabmessungen: 45 x 45 mm) muss an der Befestigungsposition des Produkts mindestens eine Last von 500 kg tragen können. Es wird empfohlen, für die Montage qualifiziertes Fachpersonal (z. B. einen Statiker) zu Rate zu ziehen.
- ▶ Da spezielle Kenntnisse erforderlich sind, lassen Sie sich von einem qualifizierten Techniker beraten, um sicherzustellen, dass alle Schrauben vollständig und korrekt angezogen sind.
- ▶ Ein qualifizierter Techniker oder eine entsprechend geschulte Person sollte auch die Verankerung des Vierkanträgers überprüfen, bevor das Produkt befestigt wird.
- ▶ Für die Montage benötigte Zeit: ca. 1 Stunde.

- Befestigen Sie das Produkt mit den Befestigungsbügeln **1** und den Befestigungsschrauben **2** an einem geeigneten Vierkanträger.
- Ziehen Sie die Befestigungsschrauben **2** fest an.



## ● **Bedienung**

### HINWEIS

- ▶ Das Produkt ist mit einem Thermostatschalter ausgestattet. Während des Betriebs kann es zum Stoppen des Motors **3** kommen. Der Motor kann erst dann wieder gestartet werden, wenn er abgekühlt ist.

## ● **Seil abrollen/aufrollen**

(Abb. J)

- Seil aufrollen: Drücken Sie den Steuerschalter **8** der Pfeilrichtung  entsprechend nach oben.
- Seil abrollen: Drücken Sie den Steuerschalter **8** der Pfeilrichtung  entsprechend nach unten.

## ● **Lasten anheben**

- Senken Sie das Stahlseil **14** so weit ab, dass Sie bequem hantieren können.
- Befestigen Sie die Last am Haken **10** **12**. Verwenden Sie bei Bedarf weitere Seilgurte. Der Schwerpunkt der Last muss sich unter dem Produkt befinden.
- Rollen Sie das Stahlseil **14** so weit auf, dass es zunächst nur gespannt ist. Heben Sie danach die Last vollständig an.

## ● **Begrenzungshebel**

### HINWEIS

- ▶ Die Begrenzungshebel **15** **16** sind nicht zum regulären Stoppen des Produkts vorgesehen. Versuchen Sie stets, das Produkt zu stoppen, bevor es einen Begrenzungshebel auslöst.

## **Begrenzungshebel nach oben**

Wenn das Stahlseil **14** vollständig aufgerollt ist, wird der Begrenzungshebel nach oben **15** betätigt. Das Stahlseil lässt sich nicht weiter aufrollen. Das Stahlseil kann nur abgerollt werden.

## **Begrenzungshebel nach unten**

Wenn das Stahlseil **14** vollständig abgerollt ist, wird der Begrenzungshebel nach unten **16** betätigt. Das Stahlseil lässt sich nicht weiter abrollen. Das Stahlseil kann nur aufgerollt werden.

## ● **Not-Aus-Schalter**

(Abb. J)

- Drücken Sie im Notfall den Not-Aus-Schalter **7**, um den Hebe- oder Senkvorgang zu stoppen.
- Das Produkt ist danach gesperrt. Entsperren Sie das Produkt, indem Sie den Not-Aus-Schalter **7** etwas im Uhrzeigersinn (in Pfeilrichtung) drehen, bis dieser herauspringt.

## ● **Anordnung als Flaschenzug**

### Zubehör

Für den sicheren und ordnungsgemäßen Gebrauch der Flaschenzug-Funktion werden folgende Werkzeuge benötigt:

- 2 Schraubenschlüssel (8 mm)
- 2 Schraubenschlüssel (13 mm)

### **WARNUNG**

- ▶ Verwenden Sie kein Zubehör, welches nicht von Parkside empfohlen wurde.

Bei der Anordnung als Flaschenzug wird die Last auf 2 Seilzüge verteilt. Deshalb kann das doppelte Gewicht angehoben werden. Die maximale Hebehöhe und die Geschwindigkeit werden dabei halbiert.

- Befestigen Sie den Haken **12** am Befestigungsloch für den Haken **18**. Das Stahlseil **14** bildet so eine Schlaufe (Abb. C).
- Demontieren Sie die Umlenkrolle **11** des Zusatzhakens: Entfernen Sie die 3 Schrauben (Abb. F).
- Hängen Sie die Umlenkrolle **11** in die Schlaufe des Stahlseils **14** (Abb. G).

- Montieren Sie die Schrauben und den Zusatzhaken **10** an die Umlenkrolle **11**. Ziehen Sie die 3 Schrauben fest (Abb. H).
- Der Flaschenzug ist nun einsetzbar (Abb. I).

## ● Reinigung und Pflege

### **⚠️ WARNUNG!**

Trennen Sie das Produkt von der Stromversorgung, bevor Sie Inspektions-, Wartungs- oder Reinigungsarbeiten durchführen!

## ● Reinigung

- Achten Sie darauf, dass keine Flüssigkeiten in das Innere des Produkts gelangen.
- Regelmäßige ordentliche Reinigung hilft einen sicheren Gebrauch sicherzustellen und verlängert die Lebensdauer des Produkts.
- Reinigen Sie das Produkt mit einem trockenen Tuch. Verwenden Sie für schwer zugängliche Stellen eine weiche Bürste.

### **HINWEIS**

- ▶ Verwenden Sie keine chemischen, alkalischen, schmirgelnde oder andere aggressive Reinigungs- oder Desinfektionsmittel, um das Produkt zu reinigen, da diese die Oberflächen beschädigen können.

## ● Wartung

Prüfintervall	Vorgang
Vor jeder Verwendung	Überprüfen, ob der Not-Aus-Schalter <b>7</b> und der Steuerschalter <b>8</b> ordnungsgemäß funktionieren.
Alle 30 Zyklen*	Überprüfen Sie das gesamte Stahlseil <b>14</b> auf Beschädigungen (Abb. K). Ersetzen Sie ein beschädigtes Stahlseil (im Fachhandel erhältlich).
Alle 100 Zyklen*	Überprüfen Sie die Begrenzungshebel <b>15</b> <b>16</b> ohne Last auf Funktionstüchtigkeit.
Alle 200 Zyklen*	Schmieren Sie das Stahlseil <b>14</b> und die Umlenkrolle <b>11</b> ein.
Alle 800 Zyklen*	Überprüfen Sie alle Schrauben auf festen Sitz. Überprüfen Sie das gesamte Produkt auf Abnutzung.
* Ein Zyklus entspricht einer Auf- und Abwärtsbewegung einer Last.	

## ● Reparatur

Im Inneren dieses Produkts befinden sich keine Teile, die vom Benutzer repariert werden können. Wenden Sie sich an eine qualifizierte Fachkraft, um das Produkt überprüfen und instand setzen zu lassen.

## ● Lagerung

- Reinigen Sie das Produkt wie oben beschrieben.
- Lagern Sie das Produkt und dessen Zubehör an einem dunklen, trockenen, frostfreien und gut belüfteten Ort.

- Lagern Sie das Produkt stets an einem für Kinder unzugänglichen Ort. Die optimale Langzeit-Lagertemperatur liegt zwischen +5 und +30 °C.
- Bewahren Sie das Produkt in der Originalverpackung auf.

## ● **Entsorgung**

Die Verpackung besteht aus umweltfreundlichen Materialien, die Sie über die örtlichen Recyclingstellen entsorgen können.



Beachten Sie die Kennzeichnung der Verpackungsmaterialien bei der Abfalltrennung, diese sind gekennzeichnet mit Abkürzungen (a) und Nummern (b) mit folgender Bedeutung: 1-7: Kunststoffe/20-22: Papier und Pappe/80-98: Verbundstoffe.



Points de collecte sur [www.quefairemesdechets.fr](http://www.quefairemesdechets.fr)  
Privilégiez la réparation ou le don de votre appareil !

Das Produkt und die Verpackungsmaterialien sind recyclebar und unterliegen einer erweiterten Herstellerverantwortung.

Entsorgen Sie diese getrennt, den abgebildeten Info-tri (Sortierinformation) folgend, für eine bessere Abfallbehandlung.

Das Triman-Logo gilt nur für Frankreich.



Möglichkeiten zur Entsorgung des ausgedienten Produkts erfahren Sie bei Ihrer Gemeinde- oder Stadtverwaltung.



## **Gerät entsorgen**

Das Symbol der durchgestrichenen Mülltonne bedeutet, dass dieses Gerät am Ende der Nutzungszeit nicht über den Haushaltsmüll entsorgt werden darf. Das Gerät ist bei eingerichteten Sammelstellen, Wertstoffhöfen oder Entsorgungsbetrieben abzugeben. Zudem sind Vertreter von Elektro- und Elektronikgeräten sowie Vertreter von Lebensmitteln zur Rücknahme verpflichtet. LIDL bietet Ihnen Rückgabemöglichkeiten direkt in den Filialen und Märkten an. Rückgabe und Entsorgung sind für Sie kostenfrei.

Beim Kauf eines Neugerätes haben Sie das Recht, ein entsprechendes Altgerät unentgeltlich zurückzugeben.

Zusätzlich haben Sie die Möglichkeit, unabhängig vom Kauf eines Neugerätes, unentgeltlich (bis zu drei) Altgeräte abzugeben, die in keiner Abmessung größer als 25 cm sind.

Bitte löschen Sie vor der Rückgabe alle personenbezogenen Daten.

Bitte entnehmen Sie vor der Rückgabe Batterien oder Akkumulatoren, die nicht vom Altgerät umschlossen sind, sowie Lampen, die zerstörungsfrei entnommen werden können und führen diese einer separaten Sammlung zu.

## ● **Garantie**

Das Produkt wurde nach strengen Qualitätsrichtlinien sorgfältig produziert und vor Anlieferung gewissenhaft geprüft. Im Falle von Mängeln dieses Produkts stehen Ihnen gegen den Verkäufer des Produkts gesetzliche Rechte zu. Diese gesetzlichen Rechte werden durch unsere im Folgenden dargestellte Garantie nicht eingeschränkt.

Sie erhalten auf dieses Produkt 3 Jahre Garantie ab Kaufdatum. Die Garantiefrist beginnt mit dem Kaufdatum. Bitte bewahren Sie den Original-Kassenbon gut auf. Diese Unterlage wird als Nachweis für den Kauf benötigt.

Tritt innerhalb von 3 Jahren ab dem Kaufdatum dieses Produkts ein Material- oder Fabrikationsfehler auf, wird das Produkt von uns – nach unserer Wahl – für Sie kostenlos repariert oder ersetzt. Diese Garantie verfällt, wenn das Produkt beschädigt, nicht sachgemäß benutzt oder gewartet wurde.

Die Garantieleistung gilt für Material- oder Fabrikationsfehler. Diese Garantie erstreckt sich nicht auf Produktteile, die normaler Abnutzung ausgesetzt sind (z. B. Batterien) und daher als Verschleißteile angesehen werden können oder Beschädigungen an zerbrechlichen Teilen, z. B. Schalter, Akkus oder die aus Glas gefertigt sind.

## ● Abwicklung im Garantiefall

Um eine schnelle Bearbeitung Ihres Anliegens zu gewährleisten, folgen Sie bitte den folgenden Hinweisen:

Bitte halten Sie für alle Anfragen den Kassenbon und die Artikelnummer (IAN 438578\_2304) als Nachweis für den Kauf bereit.

Die Artikelnummer entnehmen Sie bitte dem Typenschild, einer Gravur, auf dem Titelblatt Ihrer Bedienungsanleitung (unten links) oder als Aufkleber auf der Rück- oder Unterseite des Produkts.

Sollten Funktionsfehler oder sonstige Mängel auftreten, kontaktieren Sie zunächst die nachfolgend benannte Serviceabteilung telefonisch oder per E-Mail.

Ein als defekt erfasstes Produkt können Sie dann unter Beifügung des Kaufbelegs (Kassenbon) und der Angabe, worin der Mangel besteht und wann er aufgetreten ist, für Sie portofrei an die Ihnen mitgeteilte Service-Anschrift übersenden.

## ● Service

### DE Service Deutschland

Tel.: 0800 5435 111

E-Mail: [owim@lidl.de](mailto:owim@lidl.de)

### AT Service Österreich

Tel.: 0800 292726

E-Mail: [owim@lidl.at](mailto:owim@lidl.at)

### CH Service Schweiz

Tel.: 0800 562153

E-Mail: [owim@lidl.ch](mailto:owim@lidl.ch)



# ● EU-Konformitätserklärung

<b>EU-KONFORMITÄTSERLÄRUNG</b>
--------------------------------

IAN: 438578\_2304  
 Produkt-Identifikation: PARKSIDE Seilhebezug  
 Modellnummer: HG05656

Der oben beschriebene Gegenstand der Erklärung erfüllt die einschlägigen Harmonisierungsrechtsvorschriften der Union:

Richtlinie 2006/42/EG
Richtlinie 2014/30/EU
Richtlinie 2011/65/EU mit allen dazugehörigen Änderungen

Verweise auf die verwendeten einschlägigen harmonisierten Normen oder Verweise auf die anderen technischen Spezifikationen, in Bezug auf welche Konformität erklärt wird:

Nr. / Teile
Richtlinie 2006/42/EG
EN 14492-2:2006+A1:2009
EN 60204-32:2008
Richtlinie 2014/30/EU
EN IEC 55014-1:2021
EN IEC 55014-2:2021
EN IEC 61000-3-2:2019+A1:2019
EN 61000-3-3:2013+A1:2019+A2:2021

Der Gegenstand der oben beschriebenen Erklärung steht im Einklang mit der Richtlinie 2011/65/EU des Europäischen Parlaments und des Rates vom 8. Juni 2011 zur Beschränkung der Verwendung bestimmter gefährlicher Stoffe in Elektro- und Elektronikgeräten:

Nr. / Teile
Richtlinie 2011/65/EU
EN IEC 63000:2018



**Person, die die technische Dokumentation aufbewahrt:** OWIM GmbH & Co.KG

Unterzeichnet für und im Namen von:

**OWIM GmbH & Co. KG Stiftsbergstraße 1 D-74167 Neckarsulm Deutschland**

Diese Konformitätserklärung wird unter der alleinigen Verantwortung des Herstellers ausgestellt.













Original-Konformitätserklärung

Neckarsulm	10.07.2023		
Ort	Datum	ppa.Stefan Haensel Authorised Signatory	ppa.Jens Buchheim Authorised Signatory

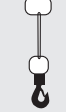
<b>Warnings and symbols used</b> .....	Page	16
<b>Introduction</b> .....	Page	16
Intended use .....	Page	16
Scope of delivery .....	Page	17
Description of parts .....	Page	17
Technical data .....	Page	17
<b>Safety information</b> .....	Page	18
<b>Before first use</b> .....	Page	19
<b>Assembly</b> .....	Page	19
<b>Operation</b> .....	Page	19
Winding/unwinding the cable .....	Page	19
Lifting loads .....	Page	20
Maximum/minimum length levers .....	Page	20
Emergency off switch .....	Page	20
Set-up as block and tackle .....	Page	20
<b>Cleaning and care</b> .....	Page	20
Cleaning .....	Page	20
Maintenance .....	Page	21
Repairs .....	Page	21
Storage .....	Page	21
<b>Disposal</b> .....	Page	21
<b>Warranty</b> .....	Page	22
Warranty claim procedure .....	Page	22
<b>Service</b> .....	Page	22
<b>EU Declaration of conformity</b> .....	Page	23

## Warnings and symbols used

The following warnings are used in this user manual, on the packaging and on the rating plate:

	Read the user manual.		This product is classified as protection class I and must be connected to a protective ground.
	Observe all warnings and safety instructions!		Alternating current/voltage
<b>IP54</b>	The product is shielded against dust and splashing of water.		Make sure that the steel cable is properly rolled onto the reel. The space between coils must be less than the diameter of the cable itself.
	Wear protective gloves!		Set-up as fixed pulley.
	Wear ear protection!		Set-up as block and tackle with 2 rope hoists and pulley.
	Wear safety goggles!		
	Wear a dust mask!		
	Wear suitable work boots!		
	CE mark indicates conformity with relevant EU directives applicable for this product.		

## ELECTRIC ROPE HOIST

### ● Introduction

We congratulate you on the purchase of your new product. You have chosen a high quality product. The instructions for use are part of the product. They contain important information concerning safety, use and disposal. Before using the product, please familiarise yourself with all of the safety information and instructions for use. Only use the product as described and for the specified applications. If you pass the product on to anyone else, please ensure that you also pass on all the documentation with it.

### ● Intended use

This electric rope hoist (hereinafter referred to as "the product") is suitable for lifting and lowering loads. The load is fastened to a hook on the product.

The product is intended for use in indoor spaces (barns, garages, workshops, etc.).

The product is not suitable for exerting lateral tensile force.

The product is designed for household use; it is not suitable for commercial purposes.



Other uses or modifications to the product are considered improper use and may result in risks such as mortal danger, injury or damages. The manufacturer assumes no liability for damages arising from improper use. The product is not suitable for commercial use or other applications.

## ● Scope of delivery

### ⚠ WARNING!

- ▶ The product and the packaging materials are not toys! Children shall not play with plastic bags, films and small parts! There is a risk of choking and suffocation!

- 1x Electric rope hoist
- 1x Extra hook with pulley
- 2x Mounting brackets
- 4x Mounting screws (with non-removable spring washer and removable washer)
- 1x Instruction manual

## ● Description of parts

Before reading, unfold the pages containing the illustrations and familiarise yourself with all functions of the product.

(Fig. A)

- 1 Mounting bracket
- 2 Mounting screws (with non-removable spring washer and removable washer)
- 3 Motor
- 4 Remote control suspension cable
- 5 Control cable
- 6 Power cord with power plug
- 7 Emergency off switch
- 8 Control switch (⚡/⏏)
- 9 Remote control
- 10 Extra hook
- 11 Pulley
- 12 Hook
- 13 Shut-off weight
- 14 Steel cable
- 15 Minimum cable length lever
- 16 Maximum cable length lever
- 17 Drum
- 18 Mounting opening for hook

## ● Technical data

Electric rope hoist	PSZ 250 A2
Model number:	
- with VDE plug:	HG05656
- with UK plug:	HG05656-BS
Nominal voltage:	230 V~, 50 Hz
Nominal current:	2.2 A
Rated power:	500 W
Duty type:	S3 20 % 10 min:
Permissible load:	125 kg* 250 kg**
Lifting height:	12 m* 6 m**
Nominal speed:	8 m/min* 4 m/min**
Steel cable diameter:	3 mm
Steel cable tensile strength:	1870 N/mm <sup>2</sup>
Protection class:	I
Drive group:	M1
Degree of protection:	IP54
Operating conditions (Height above sea level: Max. 1000 m):	0 to +40 °C < 80 % relative humidity
Storage conditions:	-25 to +55 °C < 80 % relative humidity
Net weight:	10 kg
* Set-up as fixed pulley	
** Set-up as block and tackle with 2 rope hoists and pulley	

Duty type S3 20 % 10 min:

S3= Intermittent duty without influence of the start-up process. Within a given 10 minute period, the maximum operating time is 20 % (2 minutes).

The A-rated noise emissions at the operator's location is less than 86 dB.



## Safety information

### **⚠️ WARNING!**

- ▶ **Read all safety information, instructions, diagrams and technical specifications applied to the product.** Failure to follow the safety information and the below instructions may result in electric shock, fire and/or serious injury.

### **Keep all the safety information and instructions in a safe place for future reference.**

- Keep children and other unauthorized persons away from the product.

### **⚠️ DANGER!**

- ▶ **Risk of electric shock!** Never attempt to repair the product yourself. In case of malfunction, repairs are to be conducted by qualified personnel only.

### **⚠️ DANGER!**

- ▶ **Risk of electric shock!** Turn off the product and disconnect it from the power supply before cleaning and when the product is not in use.

### **⚠️ DANGER!**

- ▶ **Risk of injury!** Improper use may result in personal injury. Use the product only as described in the user manual. Never attempt to alter the product in any way.

### **⚠️ DANGER!**

- ▶ **Risk of injury!** Never use a damaged product. Disconnect the product from the power supply and contact your retailer if the product is damaged.

- Make sure that the nominal voltage on the rating plate complies with the supply voltage.
- If possible, only operate the product on an electrical circuit protected by a fault current switch and a fuse of at least 10 A.
- The use of extension cords is not recommended. If the use of an extension cord is necessary, it must be designed for a current flow of at least 10 A.
- Shield the power cord and power plug from dust, direct sunlight, dripping and splashing water.
- Protect the power cord from damage. Do not allow the power cord to hang over sharp corners; do not crush or bend it. Keep the power cord away from any hot surfaces and open flames.
- Do not operate the product if the power cord or power plug are damaged, nor if the product does not work or is damaged in any way.
- If the power cord is damaged, it must be replaced by the manufacturer, its service agent or similarly qualified persons in order to avoid a hazard.
- Do not disconnect the power plug from the socket outlet by pulling on the power cord.

### **Special safety information for rope hoists**

- Persons who intend to use the product must first receive appropriate training or instructions.
- It is prohibited to move persons with the product.
- It is prohibited to lift loads in excess of the nominal load.
- Do not attempt to lift stuck or jammed loads.
- The steel cable must be taut when lifting the load.
- Do not pull the loads in horizontal direction.
- Avoid switching the product on and off rapidly (inching operation).

- Always be attentive when operating the product.
- Do not leave hanging loads unattended without taking appropriate safety measures.
- Do not stand or work underneath raised loads.
- The product has not been outfitted with a rated power limit. Do not attempt to lift the load further when the overheat protection limits operation. In this case, the load has exceeded the product's nominal power.
- Do not use the maximum/minimum length levers **15** **16** routinely as a stop mechanism. These levers serve as a stop mechanism only in emergencies.
- Before you begin: Check whether
  - the steel cable **14** is wound properly around the drum **17** and whether
  - the space between coils is less than the diameter of the cable itself (Fig. D).

## ● Before first use

- Remove the packaging materials.
- Remove the transport lock from the steel cable **14**. Cut the rubber band and remove it.
- Before you begin: Check whether
  - the steel cable **14** is wound properly around the drum **17** and whether
  - the space between coils is less than the diameter of the cable itself (Fig. D).
- Make sure the steel cable **14** passes the maximum/minimum length levers **15** **16** properly and without touching them (Fig. B).

## ● Assembly

(Fig. E)

### **⚠ DANGER!**

- ▶ The square tube (cross sectional dimensions: 45 x 45 mm) must be able to bear a minimum load of 500 kg at the points where the product is fastened. It is recommended to consult qualified personnel (for example a structural engineer) for assembly.
- ▶ Because special knowledge is required, seek advice from a qualified technician to ensure all screws are tightened fully and correctly.
- ▶ A qualified technician or a properly trained person should also check the anchoring of the square tube before the product is fastened.
- ▶ Time needed for assembly: approx. 1 hour

- Fasten the product with the mounting brackets **1** and the mounting screws **2** to a suitable square tube.
- Tighten the mounting screws **2**.

## ● Operation

### **NOTE**

- ▶ The product has been outfitted with a thermostat switch. During operation, it may stop the motor **3**. The motor can be only started again once it has cooled down.

## ● Winding/unwinding the cable

(Fig. J)

- Winding the cable: Press the control switch **8** upwards according to the arrow indication ⬆.
- Unwinding the cable: Press the control switch **8** downwards according to the arrow indication ⬇.

## ● Lifting loads

- Lower the steel cable [14] so you can handle it comfortably.
- Fasten the load to the hook [10] [12]. Use additional bungee cords where necessary. The load's centre of gravity must be beneath the product.
- Wind up the steel cable [14] until it is only taut. Then fully lift the load.

## ● Maximum/minimum length levers

### NOTE

- ▶ The maximum/minimum length levers [15] [16] are not intended to regularly stop the product. Always attempt to stop the product before it triggers one of these levers.

### Minimum cable length lever

When the steel cable [14] is fully wound up, the minimum cable length lever [15] will be triggered. The steel cable cannot be wound up any further. It can only be unwound.

### Maximum cable length lever

When the steel cable [14] is fully unwound, the maximum cable length lever [16] will be triggered. The steel cable cannot be unwound any further. It can only be wound up.

## ● Emergency off switch

(Fig. J)

- In case of an emergency, press the emergency off switch [7] to stop lifting or lowering operation.
- The product is then locked. To unlock the product, turn the emergency off switch [7] slightly clockwise (in the direction of the arrow) until it pops out.

## ● Set-up as block and tackle

### Accessories

The following tools are needed for the safe and proper use of the block and tackle function:

- 2 spanners (8 mm)
- 2 spanners (13 mm)

### ⚠ WARNING

- ▶ Do not use any accessories not recommended by Parkside.

Setting up the product as a block and tackle distributes the load to 2 pulleys. This allows twice the weight to be lifted. However, the maximum lifting height and speed are reduced by half.

- Fasten the hook [12] to the intended mounting opening [18]. The steel cable [14] now forms a loop (Fig. C).
- Dismantle the pulley [11] of the extra hook: Remove the 3 screws (Fig. F).
- Hang the pulley [11] in the loop formed by the steel cable [14] (Fig. G).
- Attach the screws and the extra hook [10] to the pulley [11]. Fasten the 3 screws (Fig. H).
- The block and tackle is now operational (Fig. I).

## ● Cleaning and care

### ⚠ WARNING!

Disconnect the device from the power supply before inspections, maintenance or cleaning!

## ● Cleaning

- Ensure that no water enters the product interior.
- Regular, proper cleaning helps ensure safe operation and lengthens the service life of your product.
- Clean the product with a dry cloth. Use a soft brush for hard-to-reach areas.

## NOTE

- ▶ Do not use any chemical, alkaline, abrasive or otherwise aggressive cleaning or disinfecting agents to clean the product as they may damage its surfaces.

## Maintenance

Test interval	Procedure
Before each use	Check whether the emergency off switch <b>7</b> and control switch <b>8</b> are properly functioning.
Every 30 cycles*	Check the entire steel cable <b>14</b> for damages (Fig. K). Replace the steel cable if damaged (available at specialist retailers).
Every 100 cycles*	Check to ensure the maximum/minimum length levers <b>15</b> <b>16</b> are fully functional without load.
Every 200 cycles*	Lubricate the steel cable <b>14</b> and the pulley <b>11</b> .
Every 800 cycles*	Make sure all screws are securely fastened. Check the entire product for signs of wear.
* One cycle corresponds to one upward and downward movement of a load.	

## Repairs

There are no parts in the product interior that can be repaired by the user. Contact a qualified professional to have the product checked and repaired.

## Storage

- Clean the product as described above.
- Store the product and its accessories in a dark, dry, frost-free and well-ventilated location.
- Store the product at a location out of the reach of children. The ideal temperature for long-term storage is between +5 and +30 °C.
- Store the product in its original packaging.

## Disposal

The packaging is made entirely of recyclable materials, which you may dispose of at local recycling facilities.



Observe the marking of the packaging materials for waste separation, which are marked with abbreviations (a) and numbers (b) with following meaning: 1-7: plastics/20-22: paper and fibreboard/80-98: composite materials.



Points de collecte sur [www.quefairedesdechets.fr](http://www.quefairedesdechets.fr)  
Privilégiez la réparation ou le don de votre appareil !

The product and packaging materials are recyclable and are subject to extended producer responsibility.

Dispose them separately, following the illustrated Info-tri (sorting information), for better waste treatment.

The Triman logo is valid in France only.



Contact your local refuse disposal authority for more details of how to dispose of your worn-out product.



To help protect the environment, please dispose of the product properly when it has reached the end of its useful life and not in the household waste. Information on collection points and their opening hours can be obtained from your local authority.

## ● **Warranty**

The product has been manufactured to strict quality guidelines and meticulously examined before delivery. In the event of product defects you have legal rights against the retailer of this product. Your legal rights are not limited in any way by our warranty detailed below.

The warranty for this product is 3 years from the date of purchase. The warranty period begins on the date of purchase. Please keep the original sales receipt in a safe location. This document is required as your proof of purchase.

Should this product show any fault in materials or manufacture within 3 years from the date of purchase, we will repair or replace it – at our choice – free of charge to you. This warranty becomes void if the product has been damaged, or used or maintained improperly.

The warranty applies to defects in material or manufacture. This warranty does not cover product parts subject to normal wear, thus possibly considered consumables (e.g. batteries) or for damage to fragile parts, e.g. switches, rechargeable batteries or glass parts.

## ● **Warranty claim procedure**

To ensure quick processing of your case, please observe the following instructions:

Please have the till receipt and the item number (IAN 438578\_2304) available as proof of purchase.

You will find the item number on the rating plate, an engraving, on the front page of the instructions for use (bottom left), or as a sticker on the rear or bottom of the product.

If functional or other defects occur, please contact the service department listed either by telephone or by e-mail.

You can return a defective product to us free of charge to the service address that will be provided to you. Ensure that you enclose the proof of purchase (till receipt) and information about what the defect is and when it occurred.

## ● **Service**

### **GB** Service Great Britain

Tel.: 0800 0569216

E-Mail: [owim@lidl.co.uk](mailto:owim@lidl.co.uk)

### **IE** Service Ireland

Tel.: 1800 200736

E-Mail: [owim@lidl.ie](mailto:owim@lidl.ie)



# ● EU Declaration of conformity

<b>EU DECLARATION OF CONFORMITY</b>
-------------------------------------

IAN: 438578\_2304  
 Product identification: PARKSIDE Electric Rope Hoist  
 Model Number: HG05656

The object of the declaration described above is in conformity with the relevant Union harmonisation legislation:

Directive 2006/42/EC
Directive 2014/30/EU
Directive 2011/65/EU and all related amendments

References to the relevant harmonised standards used or references to the other technical specifications in relation to which conformity is declared:

N° / Parts
Directive 2006/42/EC
EN 14492-2:2006+A1:2009
EN 60204-32:2008
Directive 2014/30/EU
EN IEC 55014-1:2021
EN IEC 55014-2:2021
EN IEC 61000-3-2:2019+A1:2019
EN 61000-3-3:2013+A1:2019+A2:2021

The object of the declaration described above is in conformity with Directive 2011/65/EU of the European Parliament and of the Council of 8 June 2011 on the restriction of the use of certain hazardous substances in electrical and electronic equipment:

N° / Parts
Directive 2011/65/EU
EN IEC 63000:2018

**Keeper of the technical documentation:** OWIM GmbH & Co.KG

Signed for and on behalf of:

**OWIM GmbH & Co. KG Stiftsbergstraße 1 D-74167 Neckarsulm Germany**

This declaration of conformity is issued under the sole responsibility of the manufacturer.

Translation of the original declaration of conformity

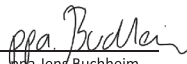















Neckarsulm	10.07.2023	
Place	Date	ppa.Stefan Haensel Authorised Signatory
		
		ppa.Jens Buchheim Authorised Signatory

<b>Avertissements et symboles utilisés</b> .....	Page	25
<b>Introduction</b> .....	Page	25
Utilisation conforme aux prescriptions .....	Page	25
Contenu de l'emballage .....	Page	26
Description des pièces .....	Page	26
Données techniques .....	Page	26
<b>Consignes de sécurité</b> .....	Page	27
<b>Avant la première utilisation</b> .....	Page	28
<b>Montage</b> .....	Page	28
<b>Fonctionnement</b> .....	Page	29
Dérouler/enrouler le câble .....	Page	29
Soulever une charge .....	Page	29
Lever de fin de course .....	Page	29
Bouton d'arrêt d'urgence .....	Page	29
Positionnement comme palan de levage .....	Page	29
<b>Nettoyage et entretien</b> .....	Page	30
Nettoyage .....	Page	30
Maintenance .....	Page	30
Réparation .....	Page	30
Rangement .....	Page	30
<b>Mise au rebut</b> .....	Page	31
<b>Garantie</b> .....	Page	31
Faire valoir sa garantie .....	Page	32
<b>Service après-vente</b> .....	Page	33
<b>Déclaration de conformité UE</b> .....	Page	34



## Avertissements et symboles utilisés

Les avertissements suivants sont utilisés dans ce mode d'emploi, sur l'emballage et sur l'étiquette signalétique :

	Lisez le mode d'emploi.		Ce produit est de la classe de protection I et doit être mis à la terre.
	Respectez les consignes de sécurité et les avertissements !		Courant alternatif/tension alternative
<b>IP54</b>	Le produit est protégé contre la poussière et les projections d'eau.		Assurez-vous que le câble en acier est correctement enroulé sur le tambour. L'espacement entre les spires doit être plus petit que le diamètre du câble en acier.
	Prière de porter des gants protecteurs !		
	Portez des protège-oreilles !		Positionnement comme palan à câble simple.
	Portez des lunettes de protection !		
	Portez un masque anti-poussières !		
	Portez des chaussures de sécurité appropriées !		Positionnement comme palan de levage à 2 câbles et poulie de renvoi.
	Le sigle CE confirme la conformité aux directives de l'UE applicables au produit.		

## PALAN À CÂBLE

### ● Introduction

Nous vous félicitons pour l'achat de votre nouveau produit. Vous avez opté pour un produit de grande qualité. Le mode d'emploi fait partie intégrante de ce produit. Il contient des indications importantes pour la sécurité, l'utilisation et la mise au rebut. Veuillez lire consciencieusement toutes les indications d'utilisation et de sécurité du produit. Ce produit doit uniquement être utilisé conformément aux instructions et dans les domaines d'application spécifiés. Lors d'une cession à tiers, veuillez également remettre tous les documents.

### ● Utilisation conforme aux prescriptions

Ce palan à câble (dénommé ci-après « produit ») convient pour soulever et descendre des charges. La charge est fixée à un crochet du produit.

Le produit est uniquement destiné à être utilisé dans des locaux (hangar, garage, atelier, etc.).

Le produit n'est pas destiné à être utilisé avec des forces de traction latérales.

Le produit est prévu pour un usage domestique uniquement et ne convient pas à des fins commerciales.

Toute autre utilisation ou modification du produit est considérée comme non conforme et peut entraîner des risques tels que des dommages et blessures voire même provoquer la mort. Le fabricant ne peut être tenu responsable des dommages résultant d'une utilisation non conforme. Le produit n'est pas destiné à une utilisation commerciale ou à d'autres domaines d'utilisation.

## ● Contenu de l'emballage

### ⚠ AVERTISSEMENT !

- ▶ Le produit et les matériaux d'emballage ne sont pas des jouets pour les enfants ! Les enfants ne sont pas autorisés à jouer avec des sacs en plastique, des films et des petites pièces ! Il existe un danger d'asphyxie et d'ingestion !

- 1x Palan à câble
- 1x Crochet supplémentaire avec poulie de renvoi
- 2x Étriers de fixation
- 4x Vis de fixation (avec anneau-ressort non amovible et rondelle plate amovible)
- 1x Mode d'emploi

## ● Description des pièces

Avant de lire, dépliez la page des figures et familiarisez-vous avec toutes les fonctionnalités du produit.

(Ill. A)

- 1 Étrier de fixation
- 2 Vis de fixation (avec anneau-ressort non amovible et rondelle plate amovible)
- 3 Moteur
- 4 Câble d'accrochage de la télécommande
- 5 Câble de commande
- 6 Cordon d'alimentation avec fiche de secteur
- 7 Bouton d'arrêt d'urgence
- 8 Bouton de commande (↑/↓)
- 9 Télécommande
- 10 Crochet supplémentaire
- 11 Poulie de renvoi
- 12 Crochet

- 13 Poids pour coupure
- 14 Câble en acier
- 15 Levier de fin de course vers le haut
- 16 Levier de fin de course vers le bas
- 17 Tambour
- 18 Trou de fixation pour crochet

## ● Données techniques

Palan à câble	PSZ 250 A2
Numéro de modèle :	
– avec fiche VDE :	HG05656
– avec fiche UK :	HG05656-BS
Tension nominale :	230 V~, 50 Hz
Courant nominal :	2,2 A
Puissance nominale :	500 W
Mode d'opération :	S3 20 % 10 min :
Charge admissible :	125 kg* 250 kg**
Hauteur de levage :	12 m* 6 m**
Vitesse nominale :	8 m/min* 4 m/min**
Câble en acier, diamètre :	3 mm
Câble en acier, résistance à la traction :	1870 N/mm <sup>2</sup>
Classe de protection :	I
Groupe du mécanisme d'entraînement :	M1
Indice de protection :	IP54
Conditions de fonctionnement (altitude par rapport au niveau de la mer : 1000 m maxi) :	de 0 à +40 °C Humidité de l'air relative < 80 %
Conditions de stockage :	de -25 à +55 °C Humidité de l'air relative < 80 %
Poids net :	10 kg
* Positionnement comme palan à câble simple	
** Positionnement comme palan de levage à 2 câbles et poulie de renvoi	

Mode d'opération S3 20 % 10 min :

S3 = Fonctionnement intermittent sans influence du processus de démarrage. La durée de fonctionnement maximale s'élève à 20 % (2 minutes) durant une période de 10 minutes.

L'émission de bruits pondérée A au poste de l'opérateur est inférieure à 86 dB.



## Consignes de sécurité

### AVERTISSEMENT !

- ▶ **Consultez et lisez toutes les consignes de sécurité, instructions, illustrations et données techniques fournies avec ce produit.** Des erreurs concernant l'observation des consignes de sécurité et des instructions suivantes peuvent conduire à une électrocution, un incendie et/ou causer des blessures graves.

### **Conservez toutes les consignes de sécurité et instructions pour consultation ultérieure.**

- Conservez les enfants et autres personnes non autorisées hors de la portée du produit.

### DANGER !

- ▶ **Risque d'électrocution !** N'essayez pas de réparer le produit par vous-même. En cas de dysfonctionnement, les réparations doivent être effectuées par de la main d'œuvre qualifiée.

### DANGER !

- ▶ **Risque d'électrocution !** Éteignez le produit et débranchez-le du réseau électrique, lorsqu'il ne fonctionne pas et avant d'effectuer des travaux de nettoyage.

### DANGER !

- ▶ **Risque de blessures !** Une utilisation non conforme peut provoquer des blessures. Utilisez ce produit uniquement comme décrit dans ce mode d'emploi. N'essayez pas de modifier le produit d'une quelconque manière.

### DANGER !

- ▶ **Risque de blessures !** N'utilisez aucun produit endommagé. Débranchez le produit endommagé du réseau électrique et adressez-vous à votre commerçant.
- Veillez à ce que la tension nominale indiquée sur l'étiquette signalétique corresponde bien à la tension de réseau de votre alimentation en électricité.
- Si possible, utilisez le produit uniquement sur un circuit protégé par un disjoncteur différentiel et par un fusible d'au moins 10 A.
- Il est recommandé de ne pas utiliser de rallonge. Si une rallonge est absolument nécessaire, elle doit assurer une intensité de courant d'au moins 10 A.
- Protégez le cordon d'alimentation et la fiche de secteur contre la poussière, le rayonnement solaire direct, les projections et l'égouttement d'eau.
- Protégez le cordon d'alimentation de tout dommage. Ne le faites pas passer sur des bords tranchants et assurez-vous de ne pas le coincer ou le plier. Conservez le cordon d'alimentation hors de la portée de surfaces chaudes ainsi que des feux et flammes.
- Ne mettez pas le produit en service, si le cordon d'alimentation ou la fiche de secteur est endommagé(e), si le produit ne fonctionne pas ou est endommagé d'une quelconque manière.
- Si le cordon d'alimentation de ce produit est endommagé, il doit être remplacé soit par le fabricant ou par son service après-vente soit par une main d'œuvre qualifiée afin d'éviter tout danger.

- Ne débranchez jamais la fiche de secteur en tirant sur le cordon d'alimentation branché sur la prise de courant.

### Consignes de sécurité spéciales pour palan électrique

- Les personnes devant utiliser le produit doivent d'abord avoir reçu une formation ou des instructions appropriées.
- Il est interdit de déplacer des personnes avec le produit.
- Il est interdit de soulever des charges dépassant la charge nominale.
- N'essayez pas de soulever des charges bloquées ou coincées.
- Le câble en acier doit être tendu lors du levage de la charge.
- Ne tirez pas les charges à l'horizontal.
- Évitez d'allumer et d'éteindre le produit rapidement (mode pas-à-pas).
- Soyez toujours attentif lorsque vous manipulez le produit.
- Ne laissez pas de charges suspendues sans surveillance sans avoir pris des mesures de sécurité appropriées.
- Ne vous tenez pas ou ne travaillez pas sous une charge suspendue.
- Le produit n'est pas équipé d'un limiteur de puissance nominale. N'essayez pas de continuer à soulever la charge si la protection contre la surchauffe limite le fonctionnement. Dans ce cas, la charge dépasse la puissance nominale du produit.
- N'utilisez pas les leviers de fin de course **15** **16** comme dispositif d'arrêt de routine. Les leviers de fin de course ne servent que de dispositif d'arrêt en cas d'urgence.
- Avant de commencer : Vérifiez si
  - Le câble en acier **14** est enroulé correctement autour du tambour **17** et si
  - L'espacement entre les spires est plus petit que le diamètre du câble en acier (ill. D).

### ● Avant la première utilisation

- Retirez les matériaux d'emballage.
- Retirez la sécurité pour le transport concernant le câble en acier **14**. Coupez l'élastique et retirez-le.
- Avant de commencer : Vérifiez si
  - Le câble en acier **14** est enroulé correctement autour du tambour **17** et si
  - L'espacement entre les spires est plus petit que le diamètre du câble en acier (ill. D).
- Assurez-vous que le câble en acier **14** passe correctement et sans contact avec les leviers de fin de course **15** **16** (ill. B).

### ● Montage

(Ill. E)

#### **⚠ DANGER !**

- ▶ La poutre carrée (dimensions de coupe transversale : 45 x 45 mm) sur laquelle le produit est fixé doit pouvoir supporter une charge d'au moins 500 kg. Il est recommandé de consulter de la main d'œuvre qualifiée (par ex. un spécialiste de l'analyse des contraintes) pour l'installation.
- ▶ Étant donné que des connaissances particulières sont nécessaires, consultez un technicien qualifié pour vous assurer que toutes les vis soient correctement et complètement serrées.
- ▶ Avant que le produit ne soit fixé, un technicien qualifié ou une personne formée en conséquence devrait aussi vérifier l'ancrage de la poutre carrée.
- ▶ Temps requis pour le montage : env. 1 heure.

- Fixez le produit à une poutre carrée appropriée à l'aide des étriers de fixation **1** et des vis de fixation **2**.
- Serrez correctement les vis de fixation **2**.

## ● **Fonctionnement**

### REMARQUE

- ▶ Le produit est équipé d'un interrupteur thermostatique. Pendant le fonctionnement, le moteur [3] peut s'arrêter. Le moteur peut être redémarré seulement lorsqu'il est refroidi.

## ● **Dérouler/enrouler le câble**

(ill. J)

- Enrouler le câble : Appuyez sur le bouton de commande [8] dans le sens de la flèche ↗ vers le haut.
- Dérouler le câble : Appuyez sur le bouton de commande [8] dans le sens de la flèche ↘ vers le bas.

## ● **Soulever une charge**

- Abaissez le câble en acier [14] jusqu'à ce que vous puissiez le manipuler confortablement.
- Fixez la charge au crochet [10] [12]. Si nécessaire, utilisez des sangles supplémentaires. Le centre de gravité de la charge doit être sous le produit.
- Enroulez le câble en acier [14] jusqu'à ce qu'il soit seulement tendu qu'au début. Ensuite, soulevez complètement la charge.

## ● **Levier de fin de course**

### REMARQUE

- ▶ Les leviers de fin de course [15] [16] ne sont pas conçus pour un arrêt normal du produit. Essayez toujours d'arrêter le produit avant qu'il ne déclenche un levier de fin de course.

### **Levier de fin de course vers le haut**

Lorsque le câble en acier [14] est complètement enroulé, le levier de fin de course vers le haut [15] est activé. Le câble en acier ne peut pas être enroulé plus loin. Le câble en acier peut être seulement déroulé.

### **Levier de fin de course vers le bas**

Lorsque le câble en acier [14] est complètement déroulé, le levier de fin de course vers le bas [16] est activé. Le câble en acier ne peut pas être déroulé plus loin. Le câble en acier peut être seulement enroulé.

## ● **Bouton d'arrêt d'urgence**

(ill. J)

- En cas d'urgence, appuyez sur le bouton d'arrêt d'urgence [7] pour arrêter le processus de levage ou de descente.
- Le produit est ensuite bloqué. Débloquez le produit en tournant le bouton d'arrêt d'urgence [7] un peu dans le sens des aiguilles d'une montre (dans le sens de la flèche) jusqu'à ce qu'il se déverrouille.

## ● **Positionnement comme palan de levage**

### Accessoires

Les outils suivants sont nécessaire pour une utilisation en toute sécurité et conforme de la fonction de palan de levage :

- 2 clés plates (8 mm)
- 2 clés plates (13 mm)

### ⚠ **AVERTISSEMENT**

- ▶ N'utilisez aucun accessoire non recommandé par Parkside.

Lors du positionnement comme palan de levage, la charge est répartie sur 2 câbles. Par conséquent, un poids double peut être soulevé. La hauteur de levage maximale et la vitesse sont divisées par deux.

- Fixez le crochet [12] au trou de fixation pour crochet [18]. Le câble en acier [14] forme ainsi une boucle (ill. C).
- Démontez la poulie de renvoi [11] du crochet supplémentaire : Enlevez les 3 vis (ill. F).
- Accrochez la poulie de renvoi [11] dans la boucle du câble en acier [14] (ill. G).

- Montez les vis et le crochet supplémentaire **10** sur la poulie de renvoi **11**. Serrez les 3 vis (ill. H).
- Le palan de levage est maintenant prêt à l'emploi (ill. I).

## ● Nettoyage et entretien

### ⚠ AVERTISSEMENT !

Avant d'effectuer des travaux d'inspection, d'entretien ou de nettoyage, débranchez le produit de l'alimentation électrique !

## ● Nettoyage

- Veillez à ce qu'aucun liquide ne pénètre à l'intérieur du produit.
- Un nettoyage régulier et approprié aide à garantir une utilisation en toute sécurité et prolonge la durée de vie du produit.
- Nettoyez le produit avec un chiffon sec. Utilisez une brosse douce pour atteindre les endroits difficiles.

### REMARQUE

- ▶ N'utilisez pas de produits nettoyants ou de désinfectants chimiques, alcalins, abrasifs ou agressifs pour réaliser le nettoyage, car ils pourraient endommager les surfaces.

## ● Maintenance

Intervalle des vérifications	Opération
Avant chaque utilisation	Vérifiez que le bouton d'arrêt d'urgence <b>7</b> et le bouton de commande <b>8</b> fonctionnent correctement.
Tous les 30 cycles*	Vérifiez que le câble en acier <b>14</b> n'est pas endommagé (ill. K). Remplacez un câble en acier endommagé (disponible dans le commerce spécialisé).

Intervalle des vérifications	Opération
Tous les 100 cycles*	Vérifiez que les leviers de fin de course <b>15</b> <b>16</b> sans charge fonctionnent correctement.
Tous les 200 cycles*	Graissez le câble en acier <b>14</b> et la poulie de renvoi <b>11</b> .
Tous les 800 cycles*	Vérifiez si toutes les vis sont bien en place et correctement vissées. Vérifiez le produit dans son ensemble pour détecter de l'usure.
* Un cycle correspond à un mouvement de levage et de descente d'une charge.	

## ● Réparation

L'intérieur de ce produit ne contient aucune pièce pouvant être réparée par l'utilisateur. Contactez un technicien qualifié pour faire contrôler et réparer le produit.

## ● Rangement

- Nettoyez le produit comme décrit ci-dessus.
- Rangez le produit et ses accessoires dans un endroit sombre, sec, hors gel et bien ventilé.
- Stockez toujours le produit dans un endroit qui est hors de la portée des enfants. La température optimale de stockage sur le long terme se situe entre +5 et +30 °C.
- Conservez le produit dans son emballage d'origine.

## ● Mise au rebut

L'emballage se compose de matières recyclables pouvant être mises au rebut dans les déchetteries locales.



Veillez respecter l'identification des matériaux d'emballage pour le tri sélectif, ils sont identifiés avec des abréviations (a) et des chiffres (b) ayant la signification suivante :  
1 - 7 : plastiques / 20 - 22 : papiers et cartons / 80 - 98 : matériaux composite.



Points de collecte sur [www.quefairemadesdechets.fr](http://www.quefairemadesdechets.fr)  
Privilégiez la réparation ou le don de votre appareil !

Le produit et les matériaux d'emballage sont recyclables et relèvent de la responsabilité élargie du producteur.

Éliminez-les séparément, en suivant l'Info-tri illustrée, dans l'intérêt d'un meilleur traitement des déchets.

Le logo Triman n'est valable qu'en France.



Votre mairie ou votre municipalité vous renseigneront sur les possibilités de mise au rebut des produits usagés.



Afin de contribuer à la protection de l'environnement, veuillez ne pas jeter votre produit usagé dans les ordures ménagères, mais éliminez-le de manière appropriée. Pour obtenir des renseignements concernant les points de collecte et leurs horaires d'ouverture, vous pouvez contacter votre municipalité.

## ● Garantie

### Article L217-16 du Code de la consommation

Lorsque l'acheteur demande au vendeur, pendant le cours de la garantie commerciale qui lui a été consentie lors de l'acquisition ou de la réparation d'un bien meuble, une remise en état couverte par la garantie, toute période d'immobilisation d'au moins sept jours vient s'ajouter à la durée de la garantie qui restait à courir. Cette période court à compter de la demande d'intervention de l'acheteur ou de la mise à disposition pour réparation du bien en cause, si cette mise à disposition est postérieure à la demande d'intervention.

Indépendamment de la garantie commerciale souscrite, le vendeur reste tenu des défauts de conformité du bien et des vices rédhibitoires dans les conditions prévues aux articles L217-4 à L217-13 du Code de la consommation et aux articles 1641 à 1648 et 2232 du Code Civil.

### Article L217-4 du Code de la consommation

Le vendeur livre un bien conforme au contrat et répond des défauts de conformité existant lors de la délivrance.

Il répond également des défauts de conformité résultant de l'emballage, des instructions de montage ou de l'installation lorsque celle-ci a été mise à sa charge par le contrat ou a été réalisée sous sa responsabilité.

### Article L217-5 du Code de la consommation

Le bien est conforme au contrat :

- 1° S'il est propre à l'usage habituellement attendu d'un bien semblable et, le cas échéant :
  - s'il correspond à la description donnée par le vendeur et possède les qualités que celui-ci a présentées à l'acheteur sous forme d'échantillon ou de modèle ;

- s'il présente les qualités qu'un acheteur peut légitimement attendre eu égard aux déclarations publiques faites par le vendeur, par le producteur ou par son représentant, notamment dans la publicité ou l'étiquetage ;
- 2° Ou s'il présente les caractéristiques définies d'un commun accord par les parties ou être propre à tout usage spécial recherché par l'acheteur, porté à la connaissance du vendeur et que ce dernier a accepté.

### **Article L217-12 du Code de la consommation**

L'action résultant du défaut de conformité se prescrit par deux ans à compter de la délivrance du bien.

### **Article 1641 du Code civil**

Le vendeur est tenu de la garantie à raison des défauts cachés de la chose vendue qui la rendent impropre à l'usage auquel on la destine, ou qui diminuent tellement cet usage que l'acheteur ne l'aurait pas acquise, ou n'en aurait donné qu'un moindre prix, s'il les avait connus.

### **Article 1648 1er alinéa du Code civil**

L'action résultant des vices rédhibitoires doit être intentée par l'acquéreur dans un délai de deux ans à compter de la découverte du vice.

Les pièces détachées indispensables à l'utilisation du produit sont disponibles pendant la durée de la garantie du produit.

Le produit a été fabriqué selon des critères de qualité stricts et contrôlé consciencieusement avant sa livraison. En cas de défaillance, vous êtes en droit de retourner ce produit au vendeur. La présente garantie ne constitue pas une restriction de vos droits légaux.

Ce produit bénéficie d'une garantie de 3 ans à compter de sa date d'achat. La durée de garantie débute à la date d'achat. Veuillez conserver le ticket de caisse original. Il fera office de preuve d'achat.

Si un problème matériel ou de fabrication devait survenir dans 3 ans suivant la date d'achat de ce produit, nous assurons à notre discrétion la réparation ou le remplacement du produit sans frais supplémentaires. La garantie prend fin si le produit est endommagé suite à une utilisation inappropriée ou à un entretien défaillant.

La garantie couvre les vices matériels et de fabrication. Cette garantie ne s'étend ni aux pièces du produit soumises à une usure normale (p. ex. des piles) et qui, par conséquent, peuvent être considérées comme des pièces d'usure, ni aux dommages sur des composants fragiles, comme des interrupteurs, des batteries ou des éléments fabriqués en verre.

### **● Faire valoir sa garantie**

Pour garantir la rapidité d'exécution de la procédure de garantie, veuillez respecter les indications suivantes :

Veuillez conserver le ticket de caisse et la référence du produit (IAN 438578\_2304) à titre de preuve d'achat pour toute demande.

Le numéro de référence de l'article est indiqué sur la plaque d'identification, gravé sur la page de titre de votre manuel (en bas à gauche) ou sur un autocollant apposé sur la face arrière ou inférieure du produit.

En cas de dysfonctionnement du produit, ou de tout autre défaut, contactez en premier lieu le service après-vente par téléphone ou par e-mail aux coordonnées indiquées ci-dessous.

Vous pouvez alors envoyer franco de port tout produit considéré comme défectueux au service clientèle indiqué, accompagné de la preuve d'achat (ticket de caisse) et d'une description écrite du défaut avec mention de sa date d'apparition.



## ● **Service après-vente**

### **FR Service après-vente France**

Tél.: 0800904879

E-Mail: [owim@lidl.fr](mailto:owim@lidl.fr)

### **BE Service après-vente Belgique**

Tél.: 080071011

Tél.: 80023970 (Luxembourg)

E-Mail: [owim@lidl.be](mailto:owim@lidl.be)



## ● Déclaration de conformité UE

### DÉCLARATION DE CONFORMITÉ UE

IAN : 438578\_2304  
Identification du produit : PARKSIDE Palan électrique  
Numéro de modèle : HG05656

L'objet de la déclaration décrit ci-dessus est conforme à la législation d'harmonisation de l'Union applicable:

Directive 2006/42/EC
Directive 2014/30/EU
Directive 2011/65/EU avec toutes les modifications connexes

Références des normes harmonisées pertinentes appliquées ou des autres spécifications techniques par rapport auxquelles la conformité est déclarée :

N° / Pièces
<b>Directive 2006/42/EC</b>
EN 14492-2:2006+A1:2009
EN 60204-32:2008
<b>Directive 2014/30/EU</b>
EN IEC 55014-1:2021
EN IEC 55014-2:2021
EN IEC 61000-3-2:2019+A1:2019
EN 61000-3-3:2013+A1:2019+A2:2021

L'objet de la déclaration décrite ci-dessus est conforme à la directive 2011/65/UE du Parlement européen et du Conseil du 8 juin 2011 relative à la limitation de l'utilisation de certaines substances dangereuses dans les équipements électriques et électroniques :

N° / Pièces
<b>Directive 2011/65/UE</b>
EN IEC 63000:2018



**Détenteur de la documentation technique** : OWIM GmbH & Co.KG

Signé par et au nom de :

**OWIM GmbH & Co. KG Stiftsbergstraße 1 D-74167 Neckarsulm Allemagne**

Cette déclaration de conformité est délivrée sous la seule responsabilité du fabricant.













Traduction de la déclaration de conformité d'origine

Neckarsulm	10.07.2023		
Lieu	Date	ppa.Stefan Haensel Fondé de pouvoir	ppa.Jørgen Buchheim Fondé de pouvoir

<b>Gebruikte waarschuwingen en symbolen</b> .....	Pagina	36
<b>Inleiding</b> .....	Pagina	36
Beoogd gebruik .....	Pagina	36
Leveringsomvang .....	Pagina	37
Onderdelenbeschrijving .....	Pagina	37
Technische gegevens .....	Pagina	37
<b>Veiligheidstips</b> .....	Pagina	38
<b>Voor het eerste gebruik</b> .....	Pagina	39
<b>Montage</b> .....	Pagina	39
<b>Bediening</b> .....	Pagina	40
Kabel afrollen/oprollen .....	Pagina	40
Lasten ophijzen .....	Pagina	40
Begrenzingshevels .....	Pagina	40
Noodstopschakelaar .....	Pagina	40
Configuratie als takel .....	Pagina	40
<b>Schoonmaken en onderhoud</b> .....	Pagina	41
Schoonmaken .....	Pagina	41
Onderhoud .....	Pagina	41
Reparatie .....	Pagina	41
Opbergen .....	Pagina	41
<b>Afvoer</b> .....	Pagina	41
<b>Garantie</b> .....	Pagina	42
Afwikkeling in geval van garantie .....	Pagina	42
<b>Service</b> .....	Pagina	42
<b>EU-verklaring van overeenstemming</b> .....	Pagina	43

## Gebruikte waarschuwingen en symbolen

In deze gebruiksaanwijzing, op de verpakking en op het typeplaatje worden de volgende waarschuwingen gebruikt:

	Lees de gebruiksaanwijzing.		Dit product is ingedeeld in beschermingsklasse I en moet geaard worden.
	Waarschuwingen en veiligheidstips naleven!		Wisselstroom/-spanning
<b>IP54</b>	Het product is beschermd tegen stof en spatwater.		Vergewis uzelf ervan dat de staalkabel op de juiste wijze op de trommel is opgerold. De afstand tussen de windingen moet kleiner zijn dan de diameter van de staalkabel.
	Draag veiligheidshandschoenen!		Configuratie als eenvoudige draadtakel.
	Draag gehoorbescherming!		
	Draag een veiligheidsbril!		
	Draag een stofmasker!		Configuratie als takel met 2 trekkabels en een geleiderol.
	Draag geschikte werkschoenen!		
	Het CE-teken bevestigt dat het product voldoet aan de betreffende EU-richtlijnen.		

## TOUWTAKEL

### ● Inleiding

Hartelijk gefeliciteerd met de aankoop van uw nieuwe product. U heeft voor een hoogwaardig product gekozen. De gebruiksaanwijzing is een deel van het product. Deze bevat belangrijke aanwijzingen voor veiligheid, gebruik en verwijdering. Maakt U zich voor de ingebruikname van het product met alle bedienings- en veiligheidsvoorschriften vertrouwd. Gebruik het product alleen zoals beschreven en voor de aangegeven toepassingsgebieden. Overhandig alle documenten bij doorgifte van het product aan derden.

### ● Beoogd gebruik

Dit touwtakel (hierna "product" genoemd) is geschikt voor het hijsen en neerlaten van lasten. De last wordt aan een haak van het product bevestigd.

Het product is uitsluitend bestemd voor gebruik in binnenruimtes (schuur, garage, werkplaats enz.).

Het product is er niet voor bestemd om zijdelingse trekkrachten uit te oefenen.

Het product is uitsluitend bestemd voor thuisgebruik en niet voor commercieel gebruik.

Andere manieren van gebruik of veranderingen van het product worden beschouwd als onjuist en kunnen risico's zoals levensgevaar, verwondingen en beschadigingen met zich meebrengen. De fabrikant wijst iedere aansprakelijkheid af voor schade die ontstaat door ander gebruik dan het beoogde. Het product is niet bestemd voor commercieel gebruik of voor andere toepassingen.

## ● Leveringsomvang

### WAARSCHUWING!













- ▶ Zowel het product als het verpakkingsmateriaal zijn geen kinderspeelgoed! Kinderen mogen niet spelen met de plastic zakken, folie en kleine onderdelen! Er bestaat gevaar voor inslikken en verstikking!





- 1x Touwtakel
- 1x Extra haak met geleiderol
- 2x Bevestigingsbeugels
- 4x Bevestigingsschroef (met niet afneembare veerring en afneembare onderlegging)
- 1x Gebruiksaanwijzing

## ● Onderdelenbeschrijving

Vouw voor het lezen de bladzijden met de afbeeldingen uit en maak uzelf daarna vertrouwd met alle functionaliteit van het product.

(Afb. A)

-  Bevestigingsbeugel
-  Bevestigingsschroeven (met niet afneembare veerring en afneembare onderlegging)
-  Motor
-  Ophangkabel voor de afstandsbediening
-  Stuurleiding
-  Aansluitsnoer met netstekker
-  Noodstopshakelaar
-  Stuurschakelaar (⚡/⏏)
-  Afstandsbediening
-  Extra haak
-  Geleiderol
-  Haak
-  Uitschakelgewicht

-  Staalkabel
-  Begrenzingshevel naar boven
-  Begrenzingshevel naar beneden
-  Trommel
-  Bevestigingsgat voor haak

## ● Technische gegevens

Touwtakel	PSZ 250 A2
Modelnummer:	
– met VDE-stekker:	HG05656
– met UK-stekker:	HG05656-BS
Nominale spanning:	230 V~, 50 Hz
Nominale stroom:	2,2 A
Nominaal vermogen:	500 W
Bedrijfsmodus:	S3 20 % 10 min:
Toegestane belasting:	125 kg* 250 kg**
Hijshoogte:	12 m* 6 m**
Nominale snelheid:	8 m/min* 4 m/min**
Staalkabel, diameter:	3 mm
Staalkabel, trekvastheid:	1870 N/mm <sup>2</sup>
Beschermingsklasse:	I
Drijfwerkgroep:	M1
Beschermingswijze:	IP54
Bedrijfsomstandigheden (hoogte boven de zeespiegel: max. 1000 m):	0 tot +40 °C < 80 % relatieve luchtvochtigheid
Opslagomstandigheden:	-25 tot +55 °C < 80 % relatieve luchtvochtigheid
Nettogewicht:	10 kg
* Configuratie als eenvoudige draadtakel	
** Configuratie als katrol met twee trekkabels en een geleiderol	

Bedrijfsmodus S3 20 % 10 min:

S3 = Intermitterende werking zonder invloed op de opstartprocedure. In een periode van 10 minuten bedraagt de maximale bedrijfstijd 20 % (2 minuten).

De A-gewogen geluidsemissie op de plaats van de bedienaar is lager dan 86 dB.



## Veiligheidstips

### ⚠ WAARSCHUWING!

- ▶ **Lees alle veiligheidstips, aanwijzingen, illustraties en technische gegevens, waarvan dit product is voorzien.** Het niet opvolgen van de veiligheidstips en onderstaande aanwijzingen kan elektrische schokken, brand en/of ernstig letsel veroorzaken.

### Bewaar alle veiligheidstips en aanwijzingen voor toekomstig gebruik.

- Houd kinderen en andere niet geautoriseerde personen uit de buurt van het product.

### ⚠ GEVAAR!

- ▶ **Gevaar voor elektrische schokken!** Probeer het product niet zelf te repareren. In geval van een storing mogen reparaties alleen door gekwalificeerde vaklieden worden uitgevoerd.

### ⚠ GEVAAR!

- ▶ **Gevaar voor elektrische schokken!** Zet het product uit en koppel het los van het elektriciteitsnet voordat u het schoonmaakt en zorg ervoor dat het op dat moment niet gebruikt wordt.

### ⚠ GEVAAR!

- ▶ **Verwondingsgevaar!** Ondeskundig gebruik kan verwondingen veroorzaken. Gebruik het product uitsluitend zoals aangegeven in de handleiding. Probeer niet het product op enige wijze te veranderen.

### ⚠ GEVAAR!

- ▶ **Verwondingsgevaar!** Gebruik het product nooit als het is beschadigd. Koppel het product los van het elektriciteitsnet en neem contact op met uw verkoper als het beschadigd is.

- Let erop dat de nominale spanning die op het typeplaatje is aangegeven, overeenstemt met de netspanning van uw elektriciteitsnet.
- Gebruik het product indien mogelijk alleen aangesloten op een stroomcircuit dat is voorzien van een aardlekschakelaar en is gezekeerd met een zekering van tenminste 10 A.
- Gebruik van verlengsnoeren wordt afgeraden. Als er toch absoluut een verlengsnoer nodig is, dan moet dit geschikt zijn voor een stroomsterkte van ten minste 10 A.
- Bescherm het aansluitsnoer en de netstekker tegen stof, direct zonlicht, waterdruppels en opspattend water.
- Bescherm het aansluitsnoer tegen beschadiging. Laat het niet over scherpe randen hangen en plet of buig het niet. Houd het aansluitsnoer uit de buurt van hete oppervlakken en open vuur.
- Gebruik het product niet als het aansluitsnoer of de netstekker beschadigd is, als het product niet werkt of op een of andere wijze beschadigd is.
- Als het aansluitsnoer van dit product is beschadigd, moet dit om gevaren te vermijden door de fabrikant, zijn klantenservice of een vergelijkbaar gekwalificeerde persoon worden vervangen.

- Trek de netstekker nooit aan het aansluitnoer uit het stopcontact.

### **Speciale veiligheidstips voor het kabelhefwerktuig**

- Personen die het product moeten gebruiken, moeten vooraf een passende opleiding of instructies hebben ontvangen.
- Het is verboden om het product te gebruiken om personen te verplaatsen.
- Het is verboden om lasten te hijsen die de nominale last overschrijden.
- Probeer niet om vastzittende of klemmende lasten te hijsen.
- Als de last wordt opgehesen, moet de staalkabel strak zijn aangetrokken.
- Sleep lasten niet in horizontale richting.
- Vermijd snel in- en uitschakelen (tikbediening).
- Wees altijd alert bij de bediening van het product.
- Laat geen lasten zonder toezicht hangen en zonder passende veiligheidsmaatregelen te hebben getroffen.
- Sta of werk niet onder de opgehesen last.
- Het product is niet uitgerust met een begrenzer voor het nominale vermogen. Probeer niet om de last verder te hijsen als de oververhittingsbeveiliging de werking begrenst. De last overschrijdt in dit geval het nominale vermogen van het product.
- Gebruik de begrenzingshevels **15** **16** niet als routinematige stopvoorziening. De begrenzingshevels dienen uitsluitend als stopvoorziening voor noodgevallen.
- Voordat u begint: Controleer
  - Of de staalkabel **14** op juiste wijze om de trommel **17** is gewikkeld en of
  - De afstand tussen de windingen kleiner is dan de diameter van de staalkabel (afb. D).

### **Voor het eerste gebruik**

- Verwijder het verpakkingsmateriaal.
- Verwijder de transportbeveiliging voor de staalkabel **14**. Knip het elastiek door en verwijder het.

- Voordat u begint: Controleer
  - Of de staalkabel **14** op juiste wijze om de trommel **17** is gewikkeld en of
  - De afstand tussen de windingen kleiner is dan de diameter van de staalkabel (afb. D).
- Zorg ervoor dat de staalkabel **14** op de juiste wijze en zonder contact langs de begrenzingshevels **15** **16** loopt (afb. B).

### **Montage**

(Afb. E)

#### **⚠ GEVAAR!**

- ▶ De vierkante balk (afmetingen doorsnede: 45 x 45 mm) moet aan het bevestigingspunt van het product een last van minstens 500 kg kunnen dragen. Aanbevolen wordt voor de installatie een gekwalificeerde vakman (bijv. een bouwkundig ingenieur) te raadplegen.
  - ▶ Laat uzelf, omdat speciale kennis vereist is, voorlichten door een gekwalificeerde technicus om ervoor te zorgen dat alle schroeven volledig en correct zijn vastgedraaid.
  - ▶ Een gekwalificeerde technicus, of een vergelijkbaar geschoold persoon, moet ook de verankering van de vierkante drager controleren voordat het product eraan bevestigd wordt.
  - ▶ Tijd nodig voor de installatie: ca. 1 uur.
- Maak het product met de bevestigingsbeugels **1** en de bevestigingsschroeven **2** aan een geschikte vierkante balk vast.
  - Draai de bevestigingsschroeven **2** goed vast.

## ● Bediening

### TIP

- ▶ Het product is uitgerust met een thermostatschakelaar. De motor [3] kan tijdens het gebruik stoppen. De motor kan pas dan weer worden gestart, als deze is afgekoeld.

## ● Kabel afrollen/oprollen

(Afb. J)

- Kabel oprollen: Druk op de stuurschakelaar [8] met de pijlrichting ↑ naar boven.
- Kabel afrollen: Druk op de stuurschakelaar [8] met de pijlrichting ↓ naar beneden.

## ● Lasten ophijzen

- Laat de staalkabel [14] zo ver zakken dat u deze gemakkelijk kunt hanteren.
- Bevestig de last aan de haak [10] [12]. Gebruik indien nodig meerdere hijsbanden. Het zwaartepunt van de last moet zich onder het product bevinden.
- Rol de staalkabel [14] zo ver op dat deze om te beginnen alleen maar strak staat. Hijs dan de last volledig op.

## ● Begrenzingshevels

### TIP

- ▶ De begrenzingshevels [15] [16] zijn niet bestemd voor het regulier stoppen van het product. Probeer altijd om het product te stoppen voordat het een begrenzingshevel in werking stelt.

## Begrenzingshevel naar boven

Als de staalkabel [14] volledig is opgerold, wordt de begrenzingshevel naar boven [15] geactiveerd. De staalkabel kan niet verder worden opgerold. De staalkabel kan alleen worden afgerold.

## Begrenzingshevel naar beneden

Als de staalkabel [14] volledig is afgerold, wordt de begrenzingshevel naar beneden [16] geactiveerd. De staalkabel kan niet verder worden afgerold. De staalkabel kan alleen worden opgerold.

## ● Noodstopshakelaar

(Afb. J)

- Druk in noodgevallen op de noodstopshakelaar [7] om het hijsen of neerlaten te stoppen.
- Het product is daarna geblokkeerd. Deblokkeer het product door de noodstopshakelaar [7] iets met de klok mee (in de pijlrichting) te draaien, totdat deze omhoog springt.

## ● Configuratie als takel

### Accessoires

Voor veilig en voorschriftmatig gebruik van de takelfunctie zijn de volgende gereedschappen nodig:

- 2 schroefsleutels (8 mm)
- 2 schroefsleutels (13 mm)

### ⚠ WAARSCHUWING

- ▶ Gebruik geen accessoires die niet door Parksider worden aanbevolen.

Bij configuratie als takel wordt de last verdeeld over twee trekkabels. Daardoor kan het dubbele gewicht worden opgehesen. Die maximale hijshoogte en de snelheid worden daarbij gehalveerd.

- Bevestig de haak [12] aan het bevestigingsgat voor de haak [18]. De staalkabel [14] vormt zo een lus (afb. C).
- Demonteer de geleiderol [11] van de extra haak: Verwijder de drie schroeven (afb. F).
- Hang de geleiderol [11] in de lus van de staalkabel [14] (afb. G).
- Monteer de schroeven en de extra haak [10] aan de geleiderol [11]. Draai de drie schroeven vast (afb. H).
- De takel is nu inzetbaar (afb. I).



## ● Schoonmaken en onderhoud

### **⚠ WAARSCHUWING!**

Ontkoppel het product van de stroomvoorziening, voordat u inspectie-, onderhouds-, of schoonmaakwerkzaamheden uitvoert!

## ● Schoonmaken

- Let erop dat er geen vloeistof in het binnenste van het product terechtkomt.
- Regelmatig deugdelijk schoonmaken helpt om veilig gebruik van het product te verzekeren en de levensduur ervan te verlengen.
- Maak het product met een droge doek schoon. Gebruik een zachte borstel voor moeilijk toegankelijke plaatsen.

### **TIP**

- ▶ Gebruik geen chemische, alkalische, schurende of andere agressieve schoonmaak- en desinfectiemiddelen om het product schoon te maken omdat deze de oppervlakken kunnen beschadigen.

## ● Onderhoud

Testinterval	Procedure
Vóór ieder gebruik	Controleer of de noodstopchakelaar <b>7</b> en de stuurschakelaar <b>8</b> op de juiste wijze functioneren.
Iedere 30 cycli*	Controleer de volledige staalkabel <b>14</b> op beschadigingen (afb. K). Vervang een beschadigde staalkabel (verkrijgbaar bij de vakhandel).
Iedere 100 cycli*	Controleer of de begrenzingshevel <b>15</b> <b>16</b> onbelast goed functioneert.
Iedere 200 cycli*	Smeer de staalkabel <b>14</b> en de geleiderol <b>11</b> .

Testinterval	Procedure
Iedere 800 cycli*	Controleer of alle schroeven vastzitten. Controleer het volledige product op slijtage.
* Eén cyclus komt overeen met één op- en neerwaartse beweging van een last.	

## ● Reparatie

Er bevinden zich in het product geen onderdelen die door de gebruiker kunnen worden gerepareerd. Neem contact op met een gekwalificeerde vakkracht om het product te controleren en te repareren.

## ● Opbergen

- Maak het product schoon zoals hierboven is beschreven.
- Sla het product en de erbij behorende accessoires op een donkere, droge, vorstvrije en goed geventileerde plaats op.
- Berg het product altijd op een voor kinderen onbereikbare plek op. Die optimale temperatuur bij langdurige opslag ligt tussen +5 en +30 °C.
- Bewaar het product als het niet wordt gebruikt in de originele verpakking.

## ● Afvoer

De verpakking bestaat uit milieuvriendelijke grondstoffen die u via de plaatselijke recyclingcontainers kunt afvoeren.



Neem de aanduiding van de verpakkingsmaterialen voor de afvalscheiding in acht. Deze zijn gemarkeerd met de afkortingen (a) en een cijfers (b) met de volgende betekenis: 1-7: kunststoffen/20-22: papier en vezelplaten/80-98: composietmaterialen.



Points de collecte sur [www.quefaire-demadesdechets.fr](http://www.quefaire-demadesdechets.fr)  
Privilégiez la réparation ou le don de votre appareil !

Het product, en de verpakkingsmaterialen kunnen worden gerecycled en zijn onderhevig aan een uitgebreide verantwoordelijkheid van de fabrikant.

Gooi ze apart weg, overeenkomstig de aangegeven Info-tri (informatie over afvalscheiding), voor een beter afvalbeheer.

Het Triman-logo geldt alleen voor Frankrijk.



Informatie over de mogelijkheden om het uitgediende product na gebruik te verwijderen, verstrekt uw gemeentelijke overheid.



Gooi het afgedankte product omwille van het milieu niet weg via het huisvuil, maar geef het af bij het daarvoor bestemde depot of het gemeentelijke milieupark. Over afgifteplaatsen en hun openingstijden kunt u zich bij uw aangewezen instantie informeren.

## ● Garantie

Het product wordt volgens strenge kwaliteitsrichtlijnen zorgvuldig geproduceerd en voor levering grondig getest. In geval van schade aan het product kunt u rechtmatig beroep doen op de verkoper van het product. Deze wettelijke rechten worden door onze hierna vermelde garantie niet beperkt.

Op dit product verlenen wij 3 jaar garantie vanaf aankoopdatum. De garantieperiode start op de dag van aankoop. Bewaar de originele kassabon alstublieft. Dit document is nodig als bewijs voor aankoop.

Wanneer binnen 3 jaar na de aankoopdatum van dit product een materiaal- of productiefout optreedt, dan wordt het product door ons – naar onze keuze – gratis voor u gerepareerd of vervangen. Deze garantie komt te vervallen als het product beschadigd wordt, niet correct gebruikt of onderhouden wordt.

De garantie geldt voor materiaal- en productiefouten. Deze garantie is niet van toepassing op productonderdelen, die onderhevig zijn aan normale slijtage en hierdoor als aan slijtage onderhevige onderdelen gelden (bijv. batterijen) of voor beschadigingen aan breekbare onderdelen, zoals bijv. schakelaars, accu's of dergelijke onderdelen, die gemaakt zijn van glas.

## ● Afwikkeling in geval van garantie

Om een snelle afhandeling van uw reclamatie te waarborgen dient u de volgende instructies in acht te nemen:

Houd bij alle vragen alstublieft de kassabon en het artikelnummer (IAN 438578\_2304) als bewijs van aankoop bij de hand.

Het artikelnummer vindt u op de typeplaat, ingegraveerd, op het titelblad van uw handleiding (linksonder) of als sticker op de achter- of onderzijde.

Wanneer er storingen in de werking of andere gebreken optreden, dient u eerst telefonisch of per e-mail contact met de onderstaande serviceafdeling op te nemen.

Een als defect geregistreerd product kunt u dan samen met uw aankoopbewijs (kassabon) en vermelding van de concrete schade alsmede het tijdstip van optreden voor u franco aan het u meegedeelde servicepunt verzenden.

## ● Service

### NL Service Nederland

Tel.: 08000225537

E-Mail: [owim@lidl.nl](mailto:owim@lidl.nl)

### BE Service België

Tel.: 080071011

Tel.: 80023970 (Luxemburg)

E-Mail: [owim@lidl.be](mailto:owim@lidl.be)



## ● EU-verklaring van overeenstemming

### EU-VERKLARING VAN OVEREENSTEMMING

IAN: 438578\_2304  
Productidentificatie: PARKSIDE Kabelhefwerktuig  
Modelnummer: HG05656

Het hierboven beschreven voorwerp is in overeenstemming met de desbetreffende harmonisatiewetgeving van de Unie:

Directive 2006/42/EC
Directive 2014/30/EU
Directive 2011/65/EU met alle bijbehorende wijzigingen

Vermelding van de toegepaste relevante geharmoniseerde normen of van de andere technische specificaties waarop de conformiteitsverklaring betrekking heeft:

Nr. / Onderdelen
<b>Directive 2006/42/EC</b>
EN 14492-2:2006+A1:2009
EN 60204-32:2008
<b>Directive 2014/30/EU</b>
EN IEC 55014-1:2021
EN IEC 55014-2:2021
EN IEC 61000-3-2:2019+A1:2019
EN 61000-3-3:2013+A1:2019+A2:2021

Het hierboven beschreven voorwerp van de verklaring is in overeenstemming met Richtlijn 2011/65/EU van het Europees Parlement en de Raad van 8 juni 2011 betreffende beperking van het gebruik van bepaalde gevaarlijke stoffen in elektrische en elektronische apparatuur:

Nr. / Onderdelen
<b>Richtlijn 2011/65/EU</b>
EN IEC 63000:2018

**Houder van de technische documentatie:** OWIM GmbH & Co.KG

Ondertekend voor en namens:

**OWIM GmbH & Co. KG Stiftsbergstraße 1 D-74167 Neckarsulm Duitsland**

Deze verklaring van overeenstemming wordt onder de uitsluitende verantwoordelijkheid van de fabrikant verstrekt.



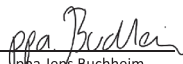









Vertaling van de originele verklaring van overeenkomst

Neckarsulm	10.07.2023		
Plaats	Datum	ppa.Stefan Haensel Authorised Signatory	ppa.Jens Buchheim Authorised Signatory

<b>Używane ostrzeżenia i symbole</b>	Strona	45
<b>Wstęp</b>	Strona	45
Użytkowanie zgodne z przeznaczeniem	Strona	45
Zakres dostawy	Strona	46
Opis części	Strona	46
Dane techniczne	Strona	46
<b>Instrukcje bezpieczeństwa</b>	Strona	47
<b>Przed pierwszym użyciem</b>	Strona	48
<b>Montaż</b>	Strona	48
<b>Obsługa</b>	Strona	49
Zwijanie lub odwijanie linki	Strona	49
Podnoszenie ładunku	Strona	49
Dźwignia krańcowa	Strona	49
Wyłącznik awaryjny	Strona	49
Konfiguracja wielokrążka	Strona	49
<b>Czyszczenie i konserwacja</b>	Strona	50
Czyszczenie	Strona	50
Konserwacja	Strona	50
Naprawy	Strona	50
Przechowywanie	Strona	50
<b>Utylizacja</b>	Strona	51
<b>Gwarancja</b>	Strona	51
Sposób postępowania w przypadku naprawy gwarancyjnej	Strona	52
<b>Serwis</b>	Strona	52
<b>Deklaracja zgodności UE</b>	Strona	53

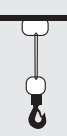
## Używane ostrzeżenia i symbole

W niniejszej instrukcji obsługi, na opakowaniu i na tabliczce znamionowej zastosowano następujące ostrzeżenia:

	Przeczytać instrukcję obsługi.		Ten produkt posiada klasę ochrony I musi być uziemiony.
	Ostrzeżenia i wskazówki bezpieczeństwa!		Prąd przemienny/napięcie przemienne
<b>IP54</b>	Produkt jest chroniony przed kurzem i rozbryzgami wody.		Upewnić się, że linka stalowa jest prawidłowo zwinięta na bębnie.
	Nosić rękawice ochronne!		Odległość między zwojami musi być mniejsza niż średnica stalowej linki.
	Nosić ochronę słuchu!		Konfiguracja stałego wyciągu linowego.
	Należy nosić okulary ochronne!		
	Nosić maskę przeciwpyłową!		Konfiguracja wielokrążka z dwoma wyciągami linowymi i krążkiem zwrotnym.
	Nosić odpowiednie obuwie robocze!		
<b>CE</b>	Znak CE potwierdza zgodność z dyrektywami UE mającymi zastosowanie do produktu.		

## WCIĄGARKA LINOWA

### ● Wstęp

Gratulujemy Państwu zakupu nowego produktu. Tym samym zdecydowali się Państwo na zakup produktu wysokiej jakości. Instrukcja obsługi jest częścią tego produktu. Zawiera ona ważne wskazówki dotyczące bezpieczeństwa, użytkowania i utylizacji. Przed pierwszym użyciem produktu należy zapoznać się ze wszystkimi wskazówkami dotyczącymi obsługi i bezpieczeństwa. Używać produktu wyłącznie zgodnie z jego poniżej opisanym przeznaczeniem. W przypadku przekazania produktu innej osobie należy dołączyć do niego całą jego dokumentację.

### ● Użytkowanie zgodne z przeznaczeniem

Ta wciągarka linowa (zwana dalej „produktem”) służy do podnoszenia i opuszczania ładunków. Ładunek jest mocowany do haka produktu.

Produkt jest przeznaczony wyłącznie do użytku w pomieszczeniach (stodoła, garaż, warsztat, itp.).

Produkt nie jest przystosowany do przenoszenia bocznych sił rozciągających.

Produkt jest przeznaczony wyłącznie do użytku domowego, a nie do użytku komercyjnego.

Inne zastosowania lub modyfikacje produktu są uważane za niewłaściwe i mogą powodować zagrożenia, takie jak śmierć, obrażenia i uszkodzenia. Producent nie ponosi odpowiedzialności za szkody powstałe w wyniku użycia produktu niezgodnie z jego przeznaczeniem. Produkt nie jest przeznaczony do użytku komercyjnego ani odmiennych zastosowań.

## ● Zakres dostawy

### ⚠ OSTRZEŻENIE!

- ▶ Produkt i materiały opakowaniowe nie są zabawkami dla dzieci! Dzieci nie mogą bawić się plastikowymi torbami, foliami i drobnymi częściami! Istnieje niebezpieczeństwo połknięcia i uduszenia się!

- 1x Wciągarka linowa
- 1x Dodatkowy hak z krążkiem zwrotnym
- 2x Wspornik montażowy
- 4x Śruba mocująca (z nieusuwalną podkładką sprężystą i wyjmowaną podkładką)
- 1x Instrukcja obsługi

## ● Opis części

Przed przeczytaniem zapoznać się z rysunkami, aby zapoznać się ze wszystkimi funkcjami produktu.

(Rys. A)

- 1 Wspornik montażowy
- 2 Śruba mocująca (z nieusuwalną podkładką sprężystą i wyjmowaną podkładką)
- 3 Silnik
- 4 Kabel do zawieszania pilota zdalnego sterowania
- 5 Kabel sterujący
- 6 Kabel zasilania z wtyczką sieciową
- 7 Wyłącznik awaryjny
- 8 Przełącznik sterujący (⚡/⚡)
- 9 Pilot zdalnego sterowania
- 10 Dodatkowe haki
- 11 Krążek zwrotny
- 12 Hak

- 13 Ciężarek wyłączeniowy
- 14 Lina stalowa
- 15 Dźwignia krańcowa ruchu w górę
- 16 Dźwignia krańcowa ruchu w dół
- 17 Bębny
- 18 Otwór montażowy na haki

## ● Dane techniczne

Wciągarka linowa	PSZ 250 A2
Numer modelu:	
– z wtyczką VDE:	HG05656
– z wtyczką UK:	HG05656-BS
Napięcie znamionowe:	230 V~, 50 Hz
Prąd znamionowy:	2,2 A
Moc znamionowa:	500 W
Tryb pracy:	S3 20 % 10 min:
Dopuszczalne obciążenie:	125 kg* 250 kg**
Wysokość podnoszenia:	12 m* 6 m**
Prędkość znamionowa:	8 m/min* 4 m/min**
Lina stalowa, średnica:	3 mm
Lina stalowa, wytrzymałość na rozciąganie:	1870 N/mm <sup>2</sup>
Stopień ochrony:	I
Grupa silników:	M1
Typ ochrony:	IP54
Warunki pracy (wysokość nad poziomem morza: maks. 1000 m):	0 do +40 °C < 80 % wilgotności względnej
Warunki składowania:	-25 do +55 °C < 80 % wilgotności względnej
Waga netto:	10 kg
* Konfiguracja stałego wyciągu linowego	
** Konfiguracja wielokrążka z dwoma wyciągami linowymi oraz krążkiem zwrotnym	

Tryb pracy S3 20 % 10 min:

S3 = Praca przerywana bez wpływu od procesu uruchamiania. W ciągu 10 minut maksymalny czas pracy wynosi 20 % (2 minuty).

Emisja hałasu ważona A na stanowisku operatora niższa niż 86 dB.



## Instrukcje bezpieczeństwa

### ⚠ OSTRZEŻENIE!

- ▶ **Przeczytać wszystkie instrukcje bezpieczeństwa, instrukcje użytkowania, ilustracje i dane techniczne dostarczone z tym produktem.** Nieprzestrzeganie instrukcji bezpieczeństwa i informacji o bezpieczeństwie może spowodować porażenie prądem, pożar i/lub poważne obrażenia.

### Zachować wszystkie instrukcje bezpieczeństwa oraz instrukcje użytkowania do przyszłego wglądu.

- Dzieci i inne nieupoważnione osoby trzymać z dala od produktu.

### ⚠ NIEBEZPIECZEŃSTWO!

- ▶ **Niebezpieczeństwo porażenia prądem!** Nigdy nie naprawiać produktu samodzielnie. W razie awarii naprawy mogą być wykonywane wyłącznie przez wykwalifikowany personel.

### ⚠ NIEBEZPIECZEŃSTWO!

- ▶ **Niebezpieczeństwo porażenia prądem!** Przed czyszczeniem i gdy produkt nie jest używany należy go wyłączyć i odłączyć od gniazdka elektrycznego.

### ⚠ NIEBEZPIECZEŃSTWO!

- ▶ **Niebezpieczeństwo odniesienia obrażeń!** Niewłaściwe użytkowanie może doprowadzić do obrażeń ciała. Z produktu należy korzystać wyłącznie zgodnie z niniejszą instrukcją. Nigdy nie próbować modyfikować produktu.

### ⚠ NIEBEZPIECZEŃSTWO!

- ▶ **Niebezpieczeństwo odniesienia obrażeń!** Nie używać uszkodzonego produktu. Odłączyć produkt od zasilania i skontaktować się ze sprzedawcą, jeśli jest uszkodzony.
- Upewnić się, że napięcie znamionowe podane na tabliczce znamionowej jest zgodne z napięciem sieci zasilającej.
- Jeśli to możliwe, produkt należy eksploatować wyłącznie w obwodzie chronionym wyłącznikiem różnicowoprądowym i bezpiecznikiem o wartości co najmniej 10 A.
- Nie zaleca się używania przedłużaczy. Jeśli jednak przedłużacz jest absolutnie konieczny, to należy stosować taki, który jest przystosowany do przepływu prądu o natężeniu co najmniej 10 A.
- Kabel zasilania i wtyczkę sieciową chronić przed kurzem, bezpośrednim działaniem promieni słonecznych, kapiącą i pryskającą wodą.
- Kabel zasilania chronić przed uszkodzeniem. Nie dopuszczać, aby zwisał nad ostrymi krawędziami, był ściśnięty lub zgięty. Kabel zasilania trzymać z dala od gorących powierzchni i otwartego ognia.
- Nie używać produktu, jeśli kabel zasilania lub wtyczka sieciowa jest uszkodzona lub jeśli produkt nie działa prawidłowo bądź jest w jakikolwiek sposób uszkodzony.
- W przypadku uszkodzenia kabla zasilania tego produktu musi on zostać wymieniony przez producenta lub jego serwis klientowski lub też osobę posiadającą podobne kwalifikacje w celu uniknięcia zagrożeń.

- Nie odłączać wtyczki sieciowej od gniazdka, ciągnąc za kabel zasilania.

### Specjalne instrukcje bezpieczeństwa dla wciągarek linowych

- Osoby, które zamierzają korzystać z produktu, muszą najpierw przejść odpowiednie szkolenie lub instruktaż.
- Zabrania się przemieszczania osób za pomocą produktu.
- Zabrania się podnoszenia ładunków przekraczających obciążenie znamionowe.
- Nie próbować podnoszenia zablokowanych lub zakleszczonych ładunków.
- Podczas podnoszenia ładunku lina stalowa musi być naprężona.
- Nie ciągnąć ładunków poziomo.
- Unikać szybkiego włączania i wyłączenia (posuw skokowy).
- Zawsze zachowywać czujność podczas działania produktu.
- Nie pozostawiać bez nadzoru wiszących ładunków bez odpowiednich środków bezpieczeństwa.
- Nie stawać ani nie pracować pod podniesionym ładunkiem.
- Produkt nie jest wyposażony w ogranicznik mocy znamionowej. Nie próbować dalszego podnoszenia ładunku, jeśli ochrona przed przegrzaniem ogranicza działanie. Obciążenie w tym przypadku przekracza moc znamionową produktu.
- Nie należy używać dźwigni krańcowych **15** i **16** jako rutynowego urządzenia zatrzymującego. Dźwignie krańcowe służą jako mechanizm zatrzymujący tylko w sytuacjach awaryjnych.
- Zanim zaczniesz: Sprawdź, czy
  - Linka stalowa **14** jest prawidłowo owinięta wokół bębna **17** i czy
  - Odległość między zwojami jest mniejsza niż średnica stalowej linki (rys. D).

### ● Przed pierwszym użyciem

- Usunąć materiały opakowaniowe.
- Z linki stalowej **14** zdjąć blokadę transportową. Przeciąć gumową taśmę i usunąć.
- Zanim zaczniesz: Sprawdź, czy
  - Linka stalowa **14** jest prawidłowo owinięta wokół bębna **17** i czy
  - Odległość między zwojami jest mniejsza niż średnica stalowej linki (rys. D).
- Upewnić się, że linka stalowa **14** przechodzi prawidłowo przez dźwignie krańcowe **15** i **16** i nie styka się z nimi (rys. B).

### ● Montaż

(Rys. E)

#### **⚠ NIEBEZPIECZEŃSTWO!**

- ▶ Belka kwadratowa (wymiary przekroju: 45 x 45 mm) musi być w stanie wytrzymać ciężar co najmniej 500 kg ładunku w pozycji mocowania produktu. Odnosnie montażu zaleca się konsultację z wykwalifikowanym personelem (np. konstruktorem).
  - ▶ Ponieważ wymagana jest specjalistyczna wiedza, więc należy zasięgnąć porady wykwalifikowanego technika, aby upewnić się, że wszystkie śruby są całkowicie i prawidłowo dokręcone.
  - ▶ Wykwalifikowany technik lub odpowiednio przeszkolona osoba powinien również sprawdzić zakotwienie belki prostokątnej przed zamocowaniem produktu.
  - ▶ Czas potrzebny na montaż: ok. 1 godz.
- Przymocować produkt do odpowiedniej kwadratowej belki za pomocą wsporników montażowych **1** i śrub mocujących **2**.
  - Dokręcić śruby mocujące **2**.



## ● Obsługa

### RADA

- ▶ Produkt jest wyposażony w wyłącznik termostatyczny. Podczas pracy silnik [3] może się zatrzymać. Silnika nie można ponownie uruchomić dopóki nie ostygnie.

## ● Zwijanie lub odwijanie linki

(Rys. J)

- Zwijanie linki: Przełącznik sterujący [8] przesunąć w górę w kierunku strzałki ↑.
- Rozwijanie linki: Przełącznik sterujący [8] przesunąć w dół w kierunku strzałki ↓.

## ● Podnoszenie ładunku

- Linkę stalową [14] opuścić na tyle daleko, aby można było wygodnie jej użyć.
- Przymocować ładunek do haka [10] i [12]. W razie potrzeby użyć dodatkowych pasów. Środek ciężkości ładunku musi znajdować się pod produktem.
- Linkę stalową [14] zwinąć tylko tyle, aby była wstępnie naprężona. Następnie całkowicie podnieść ładunek.

## ● Dźwignia krańcowa

### RADA

- ▶ Dźwignie krańcowe [15] i [16] nie są przeznaczone do regularnego zatrzymywania produktu. Zawsze starać się zatrzymać produkt, zanim uruchomiona zostanie dźwignia krańcowa.

## Dźwignia krańcowa ruchu w górę

Gdy linka stalowa [14] zostanie całkowicie zwinięta, dźwignia krańcowa ruchu w górę [15] zostanie podniesiona. Linki stalowej nie będzie można dalej zwijać. Linkę stalową będzie można tylko rozwijać.

## Dźwignia krańcowa ruchu w dół

Gdy linka stalowa [14] zostanie całkowicie rozwinięta, to dźwignia krańcowa ruchu w dół [16] opadnie. Linki stalowej nie będzie można dalej rozwijać. Linkę stalową będzie można tylko zwijać.

## ● Wyłącznik awaryjny

(Rys. J)

- W sytuacji awaryjnej nacisnąć wyłącznik awaryjny [7], aby zatrzymać podnoszenie lub opuszczanie.
- Produkt zostanie zablokowany. Odblokować produkt, przekręcając wyłącznik awaryjny [7] w kierunku zgodnym z ruchem wskazówek zegara (w kierunku strzałki), aż wyskoczy.

## ● Konfiguracja wielokrążka

### Aksesoria

Do bezpiecznego i prawidłowego używania wielokrążka wymagane są następujące narzędzia:

- 2 klucze (8 mm)
- 2 klucze (13 mm)

### ⚠ OSTRZEŻENIE

- ▶ Nie używać żadnych akcesoriów niezalecanych przez firmę Parkside.

W konfiguracji wielokrążka obciążenie rozkłada się na 2 wyciągi linowe. Dlatego można podnieść dwa razy większy ciężar. Maksymalna wysokość podnoszenia i prędkość są zmniejszone o połowę.

- Hak [12] zaczepić w otworze montażowym na haki [18]. Linka stalowa [14] utworzy pętlę (rys. C).
- Zdemontować krążek zwrotny [11] dodatkowego haka: Odkręcić 3 śruby (rys. F).
- Krążek zwrotny [11] zawiesić na pętli utworzonej przez linkę stalową [14] (rys. G).

- Na krążku zwrotnym [11] zamontować śruby i dodatkowy hak [10]. Dokręcić mocno 3 śruby (rys. H).
- Teraz będzie można korzystać z wielokrążka (rys. I).

## ● **Czyszczenie i konserwacja**

### **⚠ OSTRZEŻENIE!**

Przed przystąpieniem do jakichkolwiek prac kontrolnych lub konserwacyjnych oraz przed czyszczeniem odłączyć produkt od źródła zasilania!

## ● **Czyszczenie**

- Upewniać się, że żadne ciecz nie dostaną się do wnętrza produktu.
- Regularne prawidłowe czyszczenie pomaga zapewnić bezpieczne użytkowanie i wydłuża żywotność produktu.
- Produkt czyścić suchą szmatką. W trudno dostępnych miejscach używać miękkiej szczotki.

### **RADA**

- ▶ Do czyszczenia produktu nie należy używać chemicznych, alkalicznych, ściernych ani agresywnych środków czyszczących lub dezynfekujących, ponieważ mogą one uszkodzić powierzchnie.

## ● **Konserwacja**

<b>Interwał sprawdzania</b>	<b>Procedura</b>
Przed każdym użyciem	Sprawdzić, czy wyłącznik awaryjny [7] i przełącznik sterujący [8] działają prawidłowo.

<b>Interwał sprawdzania</b>	<b>Procedura</b>
Co 30 cykli*	Sprawdzić całą linkę stalową [14] pod kątem uszkodzeń (rys. K). Uszkodzoną linkę stalową wymienić (dostępna w handlu).
Co 100 cykli*	Sprawdzić przy braku obciążenia, czy dźwignie krańcowe [15] i [16] są w pełni sprawne.
Co 200 cykli*	Naoliwić linkę stalową [14] i krążek zwrotny [11].
Co 800 cykli*	Sprawdzić stan dokręcenia wszystkich śrub. Sprawdzić cały produkt pod kątem zużycia.
* Jeden cykl odpowiada ruchowi ładunku w górę i w dół.	

## ● **Naprawy**

Wewnątrz tego produktu nie ma części, które może naprawiać użytkownik. W celu sprawdzenia i naprawy produktu należy kontaktować się z wykwalifikowanym technikiem.

## ● **Przechowywanie**

- Wyczyścić produkt zgodnie z powyższym opisem.
- Przechowywać produkt i jego akcesoria w ciemnym, suchym, wolnym od mrozu miejscu o dobrej wentylacji.
- Produkt przechowywać w miejscu niedostępnym dla dzieci. Optymalna długoterminowa temperatura przechowywania wynosi od +5 do +30 °C.
- Urządzenie przechowywać w oryginalnym opakowaniu.

## ● Utylizacja

Opakowanie wykonane jest z materiałów przyjaznych dla środowiska, które można przekazać do utylizacji w lokalnym punkcie przetwarzania surowców wtórnych.



Przy segregowaniu odpadów prosimy zwrócić uwagę na oznakowanie materiałów opakowaniowych, oznaczone są one skrótami (a) i numerami (b) o następującym znaczeniu: 1-7: Tworzywa sztuczne/20-22: Papier i tektura/80-98: Materiały kompozytowe.

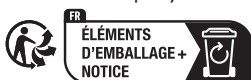

Produkt, materiały opakowaniowe, nadają się do recyklingu i podlegają rozszerzonej odpowiedzialności producenta.

Wyrzucić je osobno, zgodnie z ilustracją przedstawiającą informacje o sortowaniu, aby zapewnić lepszą utylizację odpadów.

Logo Triman jest ważne tylko dla Francji.



Informacji na temat możliwości utylizacji wykorzystawanego produktu udziela urząd gminy lub miasta.



Z uwagi na ochronę środowiska nie wyrzucać urządzenia po zakończeniu eksploatacji do odpadów domowych, lecz prawidłowo zutylizować. Informacji o punktach zbiorczych i ich godzinach otwarcia udziela odpowiedni urząd.

Elektroodpady nie mogą być wyrzucane do pojemników do selektywnej zbiórki odpadów komunalnych. Można je oddać w specjalnie wyznaczonych miejscach np. Punkt Selektywnej Zbiórki Odpadów Komunalnych lub/bądź w punktach handlowych oferujących w sprzedaży sprzęt elektroniczny.

Należy postępować zgodnie z obowiązującymi w Polsce przepisami dotyczącymi selektywnej zbiórki urządzeń elektrycznych i elektronicznych. Zużyty sprzęt może mieć szkodliwy wpływ na środowisko i zdrowie ludzi z uwagi na potencjalną zawartość niebezpiecznych substancji, mieszanin oraz części składowych. Gospodarstwo domowe spełnia ważną rolę w przyczynianiu się do ponownego użycia i odzysku surowców wtórnych, w tym recyklingu zużytego sprzętu. Na tym etapie kształtuje się postawy, które wpływają na zachowanie wspólnego dobra jakim jest czyste środowisko naturalne.

## ● Gwarancja

Produkt wyprodukowano według wysokich standardów jakości i poddano skrupulatnej kontroli przed wysyłką. W przypadku wad produktu nabywcy przysługują ustawowe prawa. Gwarancja nie ogranicza ustawowych praw nabywcy produktu.

Produkt objęte jest 3 gwarancją, licząc od daty zakupu. Gwarancja wygasa w razie zawinionego przez użytkownika uszkodzenia produktu, niewłaściwego użycia lub konserwacji.

W przypadku wystąpienia w ciągu 3 lat od daty zakupu wad materiałowych lub fabrycznych, dokonujemy – według własnej oceny – bezpłatnej naprawy lub wymiany produktu.

Świadczenie gwarancyjne obejmuje wady materiałowe i fabryczne. Gwarancja nie obejmuje części produktu ulegających normalnemu zużyciu, uznawanych za części zużywalne (np. baterie) oraz uszkodzeń części łamliwych, np. przełączników, akumulatorów lub wykonanych ze szkła.

Zgodnie z Kodeksem Cywilnym art. 581 §1 wraz z wymianą urządzenia lub ważnej części czas gwarancji rozpoczyna się na nowo.

## ● Sposób postępowania w przypadku naprawy gwarancyjnej

Aby zapewnić szybkie rozpatrzenie Państwa wniosku, prosimy stosować się do następujących wskazówek:

Przed skontaktowaniem się z działem serwisowym należy przygotować paragon i numer artykułu (IAN 438578\_2304) jako dowód zakupu.

Numery artykułów można znaleźć na tabliczce znamionowej, na grawerunku, na stronie tytułowej jego instrukcji (na dole po lewej stronie) lub jako naklejkę na stronie odwrotnej lub spodniej.

W razie wystąpienia błędów w działaniu lub innych wad, należy skontaktować się najpierw z wymienionym poniżej działem serwisowym telefonicznie lub pocztą elektroniczną.

Produkt uznany za uszkodzony można następnie z dołączeniem dowodu zakupu (paragonu) i podaniem, na czym polega wada i kiedy wystąpiła, przestać bezpłatnie na podany Państwu adres serwisu.

## ● Serwis

 **Serwis Polska**

Tel.: 008004911946

E-Mail: [owim@lidl.pl](mailto:owim@lidl.pl)



## ● Deklaracja zgodności UE

### DEKLARACJA ZGODNOŚCI UE

IAN: 438578\_2304  
Nazwa produktu: PARKSIDE Wciągarka linowa  
Oznaczenie modelu: HG05656

Wymieniony powyżej przedmiot niniejszej deklaracji jest zgodny z odpowiednimi wymaganiami unijnego prawodawstwa harmonizacyjnego:

Directive 2006/42/EC
Directive 2014/30/EU
Directive 2011/65/EU wraz ze wszystkimi poprawkami

Odwolań do odpowiednich norm zharmonizowanych, które zastosowano, lub do innych specyfikacji technicznych, w stosunku do których deklarowana jest zgodność:

Nr / Części
Directive 2006/42/EC
EN 14492-2:2006+A1:2009
EN 60204-32:2008
Directive 2014/30/EU
EN IEC 55014-1:2021
EN IEC 55014-2:2021
EN IEC 61000-3-2:2019+A1:2019
EN 61000-3-3:2013+A1:2019+A2:2021

Opisany powyżej przedmiot deklaracji jest zgodny z dyrektywą Parlamentu Europejskiego i Rady 2011/65/UE z dnia 8 czerwca 2011 r. w sprawie ograniczenia stosowania niektórych niebezpiecznych substancji w sprzęcie elektrycznym i elektronicznym:

Nr / Części
Dyrektywa 2011/65/UE
EN IEC 63000:2018



**Osoba odpowiedzialna za dokumentację techniczną:** OWIM GmbH & Co.KG

Podpisano przez lub w imieniu:

**OWIM GmbH & Co. KG Stiftsbergstraße 1 D-74167 Neckarsulm Niemcy**

Niniejsza deklaracja zgodności wydana zostaje na wyłączną odpowiedzialność producenta.















Tłumaczenie oryginalnej deklaracji zgodności

Neckarsulm	10.07.2023		
Miejsce	Data	ppa.Stefan Haensel Authorised Signatory	ppa.Jens Buchheim Authorised Signatory

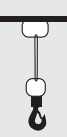
<b>Použitá výstražná upozornění a symboly</b> .....	Strana	55
<b>Úvod</b> .....	Strana	55
Použití ke stanovenému účelu .....	Strana	55
Rozsah dodávky .....	Strana	56
Popis dílů .....	Strana	56
Technické údaje .....	Strana	56
<b>Bezpečnostní pokyny</b> .....	Strana	57
<b>Před prvním použitím</b> .....	Strana	58
<b>Montáž</b> .....	Strana	58
<b>Obsluha</b> .....	Strana	58
Navinutí/odvinutí lana .....	Strana	58
Zvedání břemen .....	Strana	59
Omezující páky .....	Strana	59
Nouzový vypínač .....	Strana	59
Uspořádání jako kladkostroj .....	Strana	59
<b>Čištění a péče</b> .....	Strana	59
Čištění .....	Strana	59
Údržba .....	Strana	60
Oprava .....	Strana	60
Skladování .....	Strana	60
<b>Zlikvidování</b> .....	Strana	60
<b>Záruka</b> .....	Strana	60
Postup v případě uplatňování záruky .....	Strana	61
<b>Servis</b> .....	Strana	61
<b>EU prohlášení o shodě</b> .....	Strana	62

## Použitá výstražná upozornění a symboly

V tomto návodu na obsluhu, na obalu a typovém štítku jsou používána následující upozornění:

	Přečtěte si návod na obsluhu.		Tento výrobek je klasifikován ve třídě ochrany I a musí být uzemněn.
	Respektujte upozornění a bezpečnostní pokyny!		Střídavý proud/napětí
<b>IP54</b>	Tento výrobek je chráněn proti prachu a stříkající vodě.		Ujistěte se, že je ocelové lano řádně navinuto na bubnu. Vzdálenost mezi závity musí být menší, než je průměr ocelového lana.
	Používejte ochranné rukavice!		
	Noste ochranu sluchu!		Uspořádání jako jednoduchý provazový kladkostroj.
	Noste ochranné brýle!		
	Noste ochrannou masku proti prachu!		Uspořádání jako kladkostroj se 2 lanovými kladkostroji a vodicím válečkem.
	Noste vhodnou pracovní obuv!		
	Značka CE potvrzuje shodu se směrnicemi EU, které se na výrobek vztahují.		

## LANOVÝ NAVIJÁK

### ● Úvod

Blahopřejeme Vám ke koupi nového výrobku. Rozhodli jste se pro kvalitní produkt. Návod k obsluze je součástí tohoto výrobku. Obsahuje důležité pokyny pro bezpečnost, použití a likvidaci. Před použitím výrobku se seznamte se všemi pokyny k obsluze a bezpečnostními pokyny. Používejte výrobek jen popsáním způsobem a na uvedených místech. Při předání výrobku třetí osobě předejte i všechny podklady.

### ● Použití ke stanovenému účelu

Tento lanový naviják (dále jen „výrobek“) je vhodný pro zvedání a spouštění břemen. Břemeno se upevní na hák výrobku.

Výrobek je určen pro použití v prostorách (stodola, garáž, dílna atd.).

Tento výrobek není určen k vyrovnání bočních tažných sil.

Výrobek je určen pro domácí použití, a nikoli pro komerční využití.

Jiné upotřebení nebo úpravy výrobku se považují za užívání v rozporu se stanoveným účelem a mohou vést k rizikům, jako je nebezpečí smrti, zranění nebo poškození. Výrobce nenese žádnou odpovědnost za škody způsobené nesprávným upotřebením. Výrobek není určen k životnostskému nebo jinému využívání.

## ● Rozsah dodávky

### ⚠ VÁROVÁNÍ!

- ▶ Výrobek a balicí materiály nejsou dětská hračka! Nedovolte dětem hrát si s plastovými sáčky, fóliemi a malými díly! Hrozí nebezpečí polknutí a udušení!

- 1x Lanový naviják
- 1x Přídavný hák s vodicím válečkem
- 2x Upevňovací třmen
- 4x Upevňovací šroub (s neodnímatelnou pérovou podložkou a odnímatelnou podložkou)
- 1x Návod na obsluhu

## ● Popis dílů

Otevřete před dalším čtením stránku s obrázkem a seznámte se se všemi funkcemi výrobku.

(Obr. A)

- 1 Upevňovací třmen
- 2 Upevňovací šrouby (s neodnímatelnou pérovou podložkou a odnímatelnou podložkou)
- 3 Motor
- 4 Závěsný kabel dálkového ovládání
- 5 Vedení ovládání
- 6 Připojné vedení se síťovou zástrčkou
- 7 Nouzový vypínač
- 8 Ovládací spínač (↕/↖)
- 9 Dálkové ovládání
- 10 Přídavné háky
- 11 Vodící váleček
- 12 Háček
- 13 Vypínací závaží
- 14 Ocelové lano
- 15 Omezující páka nahoru

- 16 Omezující páka dolů
- 17 Buben
- 18 Upevňovací otvor pro háček

## ● Technické údaje

Lanový naviják	PSZ 250 A2
Číslo modelu:	
– se zástrčkou VDE:	HG05656
– se zástrčkou UK:	HG05656-BS
Jmenovité napětí:	230 V~, 50 Hz
Jmenovitý proud:	2,2 A
Jmenovitý výkon:	500 W
Provozní režim:	S3 20 % 10 min:
Povolená zátěž:	125 kg* 250 kg**
Výška zdvihu:	12 m* 6 m**
Jmenovitá rychlost:	8 m/min* 4 m/min**
Ocelové lano, průměr:	3 mm
Ocelové lano, pevnost v tahu:	1870 N/mm <sup>2</sup>
Ochranná třída:	I
Skupina hnacích ústrojí:	M1
Systém ochrany:	IP54
Provozní podmínky (nadmořská výška: max. 1000 m):	0 až +40 °C < 80 % relativní vlhkost vzduchu
Podmínky skladování:	-25 až +55 °C < 80 % relativní vlhkost vzduchu
Váha netto:	10 kg
* Uspořádání jako jednoduchý provazový kladkostroj	
** Uspořádání jako kladkostroj se 2 provazovými kladkostroji a vodicím válečkem	



Provozní režim S3 20 % 10 min:

S3 = Přerušovaný provoz bez vlivu na proces náběhu. V průběhu 10 minut činí maximální provozní doba 20 % (2 minuty).

Podle metody A hodnocená emise hluku v místě obsluhy je nižší než 86 dB.



## Bezpečnostní pokyny

### ⚠ VAROVÁNÍ!

- ▶ **Přečtěte si všechny bezpečnostní pokyny, návody, vyobrazení a technické údaje, jimiž je tento výrobek opatřen.** Nedodržení bezpečnostních a následných pokynů může způsobit zranění elektrickým proudem, požár a/nebo těžká zranění.

### Ušchovejte bezpečnostní pokyny a návody pro budoucnost.

- Držte děti a jiné neoprávněné osoby daleko od výrobku.

### ⚠ NEBEZPEČÍ!

- ▶ **Nebezpečí zranění elektrickým proudem!** Nepokoušejte se sami výrobek opravovat. V případě poruchy smí opravy provádět výhradně kvalifikovaný personál.

### ⚠ NEBEZPEČÍ!

- ▶ **Nebezpečí zranění elektrickým proudem!** Výrobek vypněte a odpojte jej od elektrické sítě předtím, než začnete provádět čisticí práce, a v případě, že výrobek není používán.

### ⚠ NEBEZPEČÍ!

- ▶ **Nebezpečí poranění!** Neodborné použití může vést k zraněním. Použijte tento výrobek výhradně podle tohoto návodu. Nepokoušejte se výrobek nějakým způsobem měnit.

### ⚠ NEBEZPEČÍ!

- ▶ **Nebezpečí poranění!** Poškozený výrobek nepoužívejte. Když je výrobek poškozen odpojte výrobek z elektrické sítě a obraťte se na svého prodejce.

- Dbejte na to, aby jmenovité napětí na typovém štítku odpovídalo napětí v síti vašeho napájení.
- Pokud je to možné, provozujte výrobek pouze na proudovém obvodu, který je chráněn proudovým chráničem s pojistkou alespoň 10 A.
- Doporučuje se nepoužívat prodlužovací kabely. Pokud je však prodlužovací kabel nezbytný, musí být dimenzován pro proud nejméně 10 A.
- Chraňte přípojné vedení a síťovou zástrčku před prachem, přímým slunečním zářením, kapající a stříkající vodou.
- Chraňte přípojné vedení před poškozením. Nenechte ho viset přes ostré hrany a nelámejte ani neohýbejte jej. Chraňte přípojné vedení před horkými povrchy a otevřenými plameny.
- Neuvádějte tento výrobek do provozu, je-li poškozeno přípojné vedení nebo síťová zástrčka, pokud výrobek nefunguje nebo je jakýmkoli způsobem poškozen.
- Když je přípojné vedení tohoto výrobku poškozeno, musí být nahrazeno výrobcem nebo jeho zákaznickou službou nebo podobně kvalifikovanou osobou, aby se zabránilo ohrožení.
- Nevytahujte síťovou zástrčku ze zásuvky za přípojné vedení.

## Zvláštní bezpečnostní pokyny pro lanový naviják

- Osoby, které mají používat výrobek, musí být předtím absolvovat příslušné školení nebo zácvik.
- Je zakázáno pohybovat osobu výrobkem.
- Je zakázáno zdvíhat břemena, která přesahují jmenovitou nosnost.
- Nepokoušejte se zvedat pevně sedící nebo zablokovaná břemena.
- Ocelové lano musí být napnuto, když se zvedá břemeno.
- Netahejte břemeno ve vodorovném směru.
- Vyhnete se rychlému zapínání a vypínání (impulzový provoz).
- Buďte při obsluze výrobku stále pozorní.
- Nenechávejte visící břemena bez dozoru, aniž byste přijali odpovídající bezpečnostní opatření.
- Nestůjте nebo nepracujte pod zvednutým břemenem.
- Výrobek není vybaven omezovačem jmenovitého výkonu. Nezkoušejte dále zvyšovat zatížení, když ochrana proti přehřátí omezí provoz. Břemeno v tomto případě překračuje jmenovitý výkon výrobku.
- Nepoužívejte omezující páky [15] [16] jako rutinní zastavovací zařízení. Omezující páky slouží pouze jako zastavovací zařízení pro případy nouze.
- Než začnete: Zjistěte, zda
  - Je ocelové lano [14] správně navinuto na bubnu [17] a zda
  - Je vzdálenost mezi vinutími menší, než je průměr ocelového lana (obr. D).

## ● Před prvním použitím

- Odstraňte veškeré obalové materiály.
- Odstraňte přepravní pojistky pro ocelové lano [14]. Přerážnete gumičku a odstraňte ji.
- Než začnete: Zjistěte, zda
  - Je ocelové lano [14] správně navinuto na bubnu [17] a zda
  - Je vzdálenost mezi vinutími menší, než je průměr ocelového lana (obr. D).

- Zajistěte, aby ocelové lano [14] procházelo řádně a bez kontaktu okolo omezujících pák [15] [16] (obr. B).

## ● Montáž

(Obr. E)

### ⚠ NEBEZPEČÍ!

- ▶ Čtyřhranný nosník (Rozměry průřezu: 45 x 45 mm) musí být schopen na upevňovací poloze výrobku nést minimálně zátěž 500 kg. Při instalaci se doporučuje konzultovat kvalifikovaný personál (např. statika).
- ▶ Protože jsou vyžadovány odborné znalosti, vyžádejte si radu od kvalifikovaného technika, aby bylo zajištěno, že všechny šrouby jsou plně a správně dotaženy.
- ▶ Kvalifikovaný technik nebo vhodně vyškolená osoba by také měla před připojením výrobku zkontrolovat ukotvení čtvercového nosníku.
- ▶ Čas potřebný k montáži: přibližně 1 hodina.

- Upevněte výrobek upevňovacími třmeny [1] a upevňovacími šrouby [2] na vhodném čtyřhranném nosníku.
- Pevně dotáhněte upevňovací šrouby [2].

## ● Obsluha

### UPOZORNĚNÍ

- ▶ Výrobek je vybaven vypínačem termostatu. Během provozu může dojít k zastavení motoru [3]. Motor může být restartován teprve tehdy, když vychladne.

## ● Navinutí/odvinutí lana

(Obr. J)

- Navinutí lana: Stiskněte ovládací spínač [8] podle směru šipky ↑ vzhůru.
- Odvinutí lana: Stiskněte ovládací spínač [8] podle směru šipky ↓ směrem dolů.

## ● Zvedání břemen

- Spusťte ocelové lano [14] natolik, že s ním můžete pohodlně zacházet.
- Připevněte břemeno na hák [10] [12]. Pokud je to nutné, použijte více podpínek. Těžiště břemene se musí nacházet pod výrobkem.
- Naviňte ocelové lano [14] tak, že je nejprve jen napnuto. Potom zvedněte břemeno úplně.

## ● Omezující páky

### UPOZORNĚNÍ

- ▶ Omezující páky [15] [16] nejsou určeny pro běžné zastavení výrobku. Vždy se snažte zastavit výrobek před tím, než spustí jednu omezující páku.

### Omezující páka nahoru

Když je ocelové lano [14] zcela navinuto, aktivuje se omezující páka nahoru [15]. Ocelové lano se nedá dále navinout. Ocelové lano se dá pouze rozvinout.

### Omezující páka dolů

Když je ocelové lano [14] je zcela odvinuto, aktivuje se omezující páka dolů [16]. Ocelové lano se nedá dále rozvinout. Ocelové lano se dá pouze navíjet.

## ● Nouzový vypínač

(Obr. J)

- V případě nouze stiskněte nouzový vypínač [7] pro zastavení procesu zvedání nebo spouštění.
- Výrobek je pak zablokovaný. Odblokujte výrobek otočením nouzového vypínače [7] mírně ve směru hodinových ručiček (ve směru šipky), dokud nevyskočí ven.

## ● Uspořádání jako kladkostroj

### Příslušenství

Pro bezpečné a správné používání funkce kladkostroje jsou potřebné následující nástroje:

- 2 klíče na šrouby (8 mm)
- 2 klíče na šrouby (13 mm)

### ⚠ VAROVÁNÍ

- ▶ Nepoužívejte příslušenství, které není doporučeno společností Parkside.

Při uspořádání jako kladkostroj uspořádání je zátěž rozdělena mezi 2 provazové kladkostroje. Proto může být zdvihána dvojnásobná hmotnost. Maximální výška zdvihu a rychlost jsou přitom poloviční.

- Upevněte hák [12] na upevňovacím otvoru pro hák [18]. Ocelové lano [14] tak tvoří smyčku (obr. C).
- Odmontujte vodící váleček [11] přidavného háku: Odstraňte 3 šrouby (obr. F).
- Zavěste vodící váleček [11] do smyčky ocelového lana [14] (obr. G).
- Namontujte šrouby a přidavné háky [10] na vodící váleček [11]. Pevně dotáhněte 3 šrouby (obr. H).
- Kladkostroj je nyní použitelný (obr. I).

## ● Čištění a péče

### ⚠ VAROVÁNÍ!

Před prováděním kontroly, údržby a čištění odpojte výrobek od elektrické sítě!

## ● Čištění

- Dávejte pozor na to, aby dovnitř výrobku nepronikly žádné kapaliny.
- Pravidelné řádné čištění pomáhá zajistit bezpečné používání a prodlužuje životnost výrobku.
- Výrobek čistěte suchou utěrkou. Pro těžce přístupná místa použijte měkký kartáč.

### UPOZORNĚNÍ

- ▶ Nepoužívejte žádné chemické, alkalické, abrazivní nebo jiné agresivní čisticí nebo dezinfekční prostředky k čištění výrobku, neboť ty mohou poškodit jeho povrchy.

## ● Údržba

Interval kontroly	Postup
Před každým použitím	Zkontrolujte, zda nouzový vypínač <b>7</b> a ovládací spínač <b>8</b> fungují správně.
Každých 30 cyklů*	Zkontrolujte celé ocelové lano <b>14</b> na poškození (obr. K). Nahraďte poškozené ocelové lano (dostupné v odborných obchodech).
Každých 100 cyklů*	Zkontrolujte omezující páky <b>15</b> <b>16</b> bez břemene zatížení na funkčnost.
Každých 200 cyklů*	Namažte ocelové lano <b>14</b> a vodící váleček <b>11</b> .
Každých 800 cyklů*	Zkontrolujte všechny šrouby na pevné dosednutí. Zkontrolujte celý výrobek na opotřebení.
* Jeden cyklus odpovídá pohybu břemene nahoru a dolů.	

## ● Oprava

Uvnitř výrobku nejsou žádné díly, které mohou být opravovány uživatelem. obraťte se na kvalifikovaného odborníka, abyste nechali výrobek zkontrolovat a opravit.

## ● Skladování

- Výrobek čistěte, jak je popsáno výše.
- Výrobek a jeho příslušenství skladujte na temném, suchém, nezamrzajícím a dobře větraném místě.
- Uchovávejte výrobek stále na místě nedostupném pro děti. Optimální dlouhodobá teplota skladování leží mezi +5 a +30 °C.
- Uchovávejte výrobek v původním obalu.

## ● Zlikvidování

Obal se skládá z ekologických materiálů, které můžete zlikvidovat prostřednictvím místních sběren recyklovatelných materiálů.



Při třídění odpadu se řiďte podle označení obalových materiálů zkratkami (a) a čísly (b), s následujícím významem: 1-7: umělé hmoty/20-22: papír a lepenka/80-98: složené látky.



Points de collecte sur [www.quefairedelesdechets.fr](http://www.quefairedelesdechets.fr)  
Privilégiez la réparation ou le don de votre appareil !

Výrobek a obalové materiály jsou recyklovatelné a podléhají rozšířené odpovědnosti výrobce.

Likvidujte je odděleně podle ilustrovaných Info-tri (informace o třídění), abyste mohli lépe nakládat s odpady.

Logo Triman platí jen pro Francii.



O možnostech likvidace vysloužilých zařízení se informujte u správy vaší obce nebo města.



V zájmu ochrany životního prostředí vysloužilý výrobek nevyhazujte do domovního odpadu, ale předejte k odborné likvidaci. O sběrnách a jejich otevíracích hodinách se můžete informovat u příslušné správy města nebo obce.

## ● Záruka

Výrobek byl vyroben s nejvyšší pečlivostí podle přísných kvalitativních směrnic a před odesláním prošel výstupní kontrolou. V případě závad máte možnost uplatnění zákonných práv vůči prodejci. Vaše práva ze zákona nejsou omezena naší níže uvedenou zárukou.

Na tento artikl platí 3 záruka od data zakoupení. Záruční lhůta začíná od data zakoupení. Uschovejte si dobře originál pokladní stvrzenky. Tuto stvrzenku budete potřebovat jako doklad o zakoupení.

Pokud se do 3 let od data zakoupení tohoto výrobku vyskytne vada materiálu nebo výrobní vada, výrobek Vám – dle našeho rozhodnutí – bezplatně opravíme nebo vyměníme. Tato záruka zaniká, jestliže se výrobek poškodí, neodborně použil nebo neobdržel pravidelnou údržbu.

Záruka platí na vady materiálu a výrobní vady. Tato záruka se nevztahuje na díly výrobku podléhající opotřebení (např. na baterie), dále na poškození křehkých, choulostivých dílů, např. vypínačů, akumulátorů nebo dílů zhotovených ze skla.

## ● Postup v případě uplatňování záruky

Pro zajištění rychlého zpracování Vašeho případu se řiďte následujícími pokyny:

Pro všechny požadavky si připravte pokladní stvrzenku a číslo artiklu (IAN 438578\_2304) jako doklad o zakoupení.

Číslo artiklu najdete na typovém štítku, gravuře, titulní stránce návodu (vlevo dole) nebo na nálepce na zadní nebo spodní straně.

V případě poruch funkce nebo jiných závad nejdříve kontaktujte, telefonicky nebo e-mailem, v následujícím textu uvedené servisní oddělení.

Výrobek registrovaný jako vadný potom můžete s příloženým dokladem o zakoupení (pokladní stvrzenkou) a údaji k závadě a kdy k ní došlo, bezplatně zaslat na adresu servisu, která Vám byla sdělena.

## ● Servis

 **Servis Česká republika**

Tel.: 800600632

E-Mail: owim@idl.cz



## ● EU prohlášení o shodě

### EU PROHLÁŠENÍ O SHODĚ

Mezinárodní číslo obchodní položky (IAN): 438578\_2304  
Identifikace produktu: PARKSIDE Lanový naviják  
Číslo modelu: HG05656

Výše popsaný předmět prohlášení je ve shodě s příslušnými harmonizačními právními předpisy Unie:

Directive 2006/42/EC
Directive 2014/30/EU
Directive 2011/65/EU se všemi souvisejícími změnami

Odkazy na příslušné harmonizované normy, které byly použity, nebo na jiné technické specifikace, na jejichž základě se shoda prohlašuje:

<b>Č. / Části</b>
<b>Directive 2006/42/EC</b>
EN 14492-2:2006+A1:2009
EN 60204-32:2008
<b>Directive 2014/30/EU</b>
EN IEC 55014-1:2021
EN IEC 55014-2:2021
EN IEC 61000-3-2:2019+A1:2019
EN 61000-3-3:2013+A1:2019+A2:2021

Předmět výše uvedeného prohlášení je v souladu se směrnicí Evropského parlamentu a Rady 2011/65/EU ze dne 8. června 2011 o omezení používání některých nebezpečných látek v elektrických a elektronických zařízeních:

<b>Č. / Části</b>
Směrnice 2011/65/EU
EN IEC 63000:2018



**Držitel technické dokumentace:** OWIM GmbH & Co.KG

Podepsáno za a jménem:

**OWIM GmbH & Co. KG Stiftsbergstraße 1 D-74167 Neckarsulm Německo**

Toto prohlášení o shodě se vydává na výhradní odpovědnost výrobce.













Překlad původního prohlášení o shodě

Neckarsulm	10.07.2023		
Místo	Datum	ppa. Stefan Haensel Authorised Signatory	ppa. Jeps Buchheim Authorised Signatory

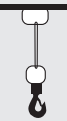
<b>Použité výstražné upozornenia a symboly</b> .....	Strana	64
<b>Úvod</b> .....	Strana	64
Použitie v súlade s určením. ....	Strana	64
Rozsah dodávky. ....	Strana	65
Popis súčiastok. ....	Strana	65
Technické údaje. ....	Strana	65
<b>Bezpečnostné upozornenia</b> .....	Strana	66
<b>Pred prvým použitím</b> .....	Strana	67
<b>Montáž</b> .....	Strana	67
<b>Obsluha</b> .....	Strana	67
Odvinutie/navinutie lana. ....	Strana	67
Zdvíhanie bremien. ....	Strana	68
Medzná páka. ....	Strana	68
Núdzový vypínač. ....	Strana	68
Usporiadanie ako kladka. ....	Strana	68
<b>Čistenie a starostlivosť</b> .....	Strana	68
Čistenie. ....	Strana	68
Údržba. ....	Strana	69
Oprava. ....	Strana	69
Skladovanie. ....	Strana	69
<b>Likvidácia</b> .....	Strana	69
<b>Záruka</b> .....	Strana	69
Postup v prípade poškodenia v záruke. ....	Strana	70
<b>Servis</b> .....	Strana	70
<b>EÚ vyhlásenie o zhode</b> .....	Strana	71

## Použité výstražné upozornenia a symboly

V tomto návode na používanie, na obale a na typovom štítku sú použité nasledujúce výstražné upozornenia:

	Prečítajte si návod na používanie.		Tento produkt je klasifikovaný ako trieda ochrany I a musí byť uzemnený.
	Rešpektujte výstražné a bezpečnostné upozornenia!		Striedavý prúd/striedavé napätie
<b>IP54</b>	Produkt je chránený proti prachu a striekajúcej vode.		Skontrolujte, či je oceľové lano správne navinuté na bubne. Vzdialenosť medzi vinutiami musí byť menšia ako priemer oceľového lana.
	Noste ochranné rukavice!		Usporiadanie ako jednoduchý lanový kladkostroj.
	Noste ochranu sluchu!		
	Noste ochranné okuliare!		Usporiadanie ako kladkostroj s 2 lanovodmi a vodiacou kladkou.
	Noste protiprachovú masku!		
	Noste vhodnú pracovnú obuv!		
	Značka CE potvrdzuje zhodu so smernicami EÚ, ktoré sú relevantné pre produkt.		

## LANOVÝ NAVIJAK

### ● Úvod

Blahoželáme Vám ku kúpe Vášho nového výrobku. Rozhodli ste sa pre veľmi kvalitný výrobok. Návod na obsluhu je súčasťou tohto výrobku. Obsahuje dôležité upozornenia týkajúce sa bezpečnosti, používania a likvidácie. Skôr ako začnete výrobok používať, oboznámte sa so všetkými pokynmi k obsluhu a bezpečnosti. Výrobok používajte iba v súlade s popisom a v uvedených oblastiach používania. V prípade postúpenia výrobku ďalším osobám odovzdajte aj všetky dokumenty patriace k výrobku.

### ● Použitie v súlade s určením

Tento Lanový navijak (ďalej len „produkt“) je vhodný na zdvíhanie a spúšťanie bremien. Bremeno sa upevní na hák produktu.

Produkt je určený iba na použitie v interiéroch (stodola, garáž, dielňa atď.).

Produkt nie je určený na vyvíjanie bočných ťahových síl.

Produkt je určený len na súkromné použitie a nie na komerčné použitie.



Iné použitia alebo úpravy produktu sa považujú za nevhodné a môžu spôsobiť riziká ako ohrozenie života, zranenia a poškodenia. Výrobca nepreberá ručenie za škody vzniknuté v dôsledku používania v rozpore s určením. Produkt nie je určený na komerčné účely alebo pre inú oblasť použitia.

## ● Rozsah dodávky

### ⚠ VÝSTRAHA!

- ▶ Produkt a obal nie sú hračky pre deti! Deti sa nesmú hrať s plastovými vreckami, fóliami a malými časťami! Hrozí riziko prehltnutia a udusení!

- 1x Lanový navijak
- 1x Prídavný hák s vodiacou kladkou
- 2x Upevňovací strmeň
- 4x Upevňovacia skrutka (s neodnímateľnou pružnou podložkou a odnímateľnou bežnou podložkou)
- 1x Návod na používanie

## ● Popis súčastok

Preď čítaním si otvorte strany s obrázkami a oboznámte sa so všetkými funkciami produktu.

(Obr. A)

- 1 Upevňovací strmeň
- 2 Upevňovacie skrutky (s neodnímateľnou pružnou podložkou a odnímateľnou bežnou podložkou)
- 3 Motor
- 4 Závesný kábel diaľkového ovládania
- 5 Ovládacie vedenie
- 6 Napájací kábel so sieťovou zástrčkou
- 7 Núdzový vypínač
- 8 Ovládací spínač (⏏/⏏)
- 9 Diaľkové ovládanie
- 10 Prídavný hák
- 11 Vodiaca kladka
- 12 Háč
- 13 Vypínacia hmotnosť
- 14 Oceľové lano
- 15 Medzná páka smerom nahor

- 16 Medzná páka smerom nadol
- 17 Bubon
- 18 Upevňovací otvor pre háč

## ● Technické údaje

Lanový navijak	PSZ 250 A2
Číslo modelu:	
– so zástrčkou VDE:	HG05656
– so zástrčkou UK:	HG05656-BS
Menovité napätie:	230 V~, 50 Hz
Menovitý prúd:	2,2 A
Menovitý výkon:	500 W
Prevádzkový režim:	S3 20 % 10 min:
Povolené zaťaženie:	125 kg* 250 kg**
Výška zdvihu:	12 m* 6 m**
Menovitá rýchlosť:	8 m/min* 4 m/min**
Oceľové lano, priemer:	3 mm
Oceľové lano, pevnosť v ťahu:	1870 N/mm <sup>2</sup>
Trieda ochrany:	I
Skupina pohonu:	M1
Krytie:	IP54
Prevádzkové podmienky (nadmorská výška: max. 1000 m):	0 až +40 °C < 80 % relatívna vlhkosť vzduchu
Skladovacie podmienky:	-25 až +55 °C < 80 % relatívna vlhkosť vzduchu
Čistá hmotnosť:	10 kg
* Usporiadanie ako jednoduchý lanový kladkostroj	
** Usporiadanie ako kladkostroj s 2 lanovodmi a vodiacou kladkou	

Prevádzkový režim S3 20 % 10 min:

S3 = Prerušovaná prevádzka bez vplyvu spúšťacieho procesu. Maximálny čas prevádzky v priebehu 10 minút činí 20 % (2 minúty).

Emisie hluku hodnotené ako A na mieste operátora sú nižšie ako 86 dB.



## Bezpečnostné upozornenia

### ⚠ VÝSTRAHA!

- ▶ **Prečítajte si všetky bezpečnostné upozornenia, pokyny, ilustrácie a technické údaje, ktoré sa dodávajú s týmto produktom.** Zanedbanie dodržiavania bezpečnostných upozornení a ďalších pokynov môže spôsobiť úraz elektrickým prúdom, požiar a/alebo ťažké poranenia.

### Všetky bezpečnostné upozornenia a pokyny si uschovajte pre prípad potreby v budúcnosti.

- Produkt skladujte mimo dosahu detí a neautorizovaných osôb.

### ⚠ NEBEZPEČENSTVO!

- ▶ **Nebezpečenstvo zásahu elektrickým prúdom!** Nepokúšajte sa opravovať produkt svojpomocne. V prípade poruchy môžu opravy vykonávať výlučne kvalifikovaní odborníci.

### ⚠ NEBEZPEČENSTVO!

- ▶ **Nebezpečenstvo zásahu elektrickým prúdom!** Produkt vypnite a odpojte ho z elektrickej siete pred vykonaním akýchkoľvek čistiacich prác a tiež vtedy, keď produkt nebudete používať.

### ⚠ NEBEZPEČENSTVO!

#### ▶ **Nebezpečenstvo poranenia!**

Neodborné použitie môže spôsobiť zranenia. Tento produkt používajte výlučne podľa tohto návodu. Nepokúšajte sa produkt žiadnym spôsobom meniť.

### ⚠ NEBEZPEČENSTVO!

#### ▶ **Nebezpečenstvo poranenia!**

Nepoužívajte poškodený produkt. Ak je produkt poškodený, odpojte ho od elektrickej siete a obráťte sa na predajcu.

- Uistite sa, že menovité napätie na typovom štítku zodpovedá sieťovému napätiu vášho napájacieho zdroja.
- Pokiaľ je to možné, produkt prevádzkujte iba v obvode chránenom prúdovým chráničom a poistkou s hodnotou najmenej 10 A.
- Odporúčame vám nepoužívať žiadne predĺžovacie káble. Ak je však nevyhnutne potrebný predĺžovací kábel, musí byť dimenzovaný na prúdový tok minimálne 10 A.
- Napájací kábel a sieťovú zástrčku chráňte pred prachom, priamym slnečným žiarením, kvapkajúcou a striekajúcou vodou.
- Chráňte napájací kábel pred poškodením. Nenechajte ho visieť nad ostrými hranami a nestláčajte ho, ani ho neohýbajte. Napájací kábel držte v dostatočnej vzdialenosti od horúcich plôch a otvoreného plameňa.
- Produkt nezapínajte, keď je napájací kábel alebo sieťová zástrčka poškodená, keď produkt nefunguje alebo je nejakým spôsobom poškodený.
- Ak je napájací kábel tohto produktu poškodený, musí ho vymeniť výrobca alebo jeho zákaznícka služba, alebo obdobne kvalifikovaná osoba, aby sa predišlo nebezpečenstvu.
- Sieťovú zástrčku neťahajte zo zásuvky za napájací kábel.

## Špeciálne bezpečnostné upozornenia pre lanový kladkostroj

- Osoby, ktoré budú produkt používať, musia byť najskôr príslušne vyškolené alebo poučené.
- Pomocou produktu je zakázané zdvíhať a prepravovať ľudí.
- Je zakázané zdvíhať bremená, ktoré presahujú menovité zaťaženie.
- Nepokúšajte sa zdvíhať uviaznuté alebo zaseknuté bremená.
- Pri zdvíhaní bremena musí byť oceľové lano napnuté.
- Bremená nefahajte v horizontálnom smere.
- Vyvarujte sa rýchleho zapínania a vypínania (režim posúvania).
- Pri obsluhu produktu postupujte vždy opatrne.
- Nenechávajte žiadne visiace bremená bez dozoru bez vykonania vhodných bezpečnostných opatrení.
- Nestojte ani nepracujte pod zdvihnutým bremenom.
- Výrobok nie je vybavený obmedzovačom menovitého výkonu. Nepokúšajte sa pokračovať v zdvíhaní bremena, ak ochrana pred prehriatím zastavila činnosť produktu. Bremeno v tomto prípade prekračuje menovitý výkon produktu.
- Medzné páky [15] [16] nepoužívajte ako rutinné zastavovacie zariadenie. Medzné páky slúžia iba ako zádržka v prípade núdze.
- Skôr ako začnete: Skontrolujte, či je
  - Oceľové lano [14] správne obtočené okolo bubna [17] a či je
  - Vzdialenosť medzi vinutiami musí menšia ako priemer oceľového lana (obr. D).

## ● Pred prvým použitím

- Odstráňte všetky obalové materiály.
- Odstráňte prepravnú poistku oceľového lana [14]. Odrežte gumový pás a odstráňte ho.
- Skôr ako začnete: Skontrolujte, či je
  - Oceľové lano [14] správne obtočené okolo bubna [17] a či je
  - Vzdialenosť medzi vinutiami musí menšia ako priemer oceľového lana (obr. D).

- Dbajte na to, aby oceľové lano [14] prechádzalo medznými pákami [15] [16] správne a bez kontaktu (obr. B).

## ● Montáž

(Obr. E)

### ⚠ NEBEZPEČENSTVO!

- ▶ Štvorhranný nosník (rozmery priečného rezu: 45 x 45 mm) musí v mieste upevnenia produktu uniesť záťaž minimálne 500 kg. Odporúča sa montáž konzultovať s kvalifikovaným odborným personálom (napr. statikom).
- ▶ Keďže sú potrebné špeciálne znalosti, nechajte si poradiť kvalifikovaným technikom, aby ste sa uistili, že sú všetky skrutky dotiahnuté úplne a správne.
- ▶ Skôr ako produkt upevníte, mal by kvalifikovaný technik alebo príslušne zaškolená osoba skontrolovať ukotvenie štvorhranného nosníka.
- ▶ Čas potrebný na montáž: cca 1 hodina.

- Produkt pripevnite na vhodný štvorhranný nosník pomocou upevňovacích strmeňov [1] a upevňovacích skrutiek [2].
- Upevňovacie skrutky [2] pevne dotiahnite.

## ● Obsluha

### UPOZORNENIE

- ▶ Produkt je vybavený termostatickým spínačom. Počas prevádzky sa môže motor [3] zastaviť. Motor sa bude dať opäť naštartovať až potom, keď vychladne.

## ● Odvinutie/navinutie lana

(Obr. J)

- Navinutie lana: Stlačte ovládací spínač [8] v príslušnom smere šípky ↑ nahor.
- Odvinutie lana: Stlačte ovládací spínač [8] v príslušnom smere šípky ↓ nadol.

## ● Zdvíhanie bremien

- Spustíte oceľové lano [14] nadol natoľko, aby ste s ním mohli pohodlne manipulovať.
- Bremeno upevníte na hák [10] [12]. Ak je to potrebné, použite ďalšie lanové popruhy. Ťažisko bremena musí byť pod produktom.
- Oceľové lano [14] naviňte natoľko, aby sa najprv naplo. Potom bremeno úplne zdvihnite.

## ● Medzná páka

### UPOZORNENIE

- ▶ Medzné páky [15] [16] nie sú určené na bežné zastavenie produktu. Pred aktivovaním medznej páky sa vždy pokúste produkt zastaviť.

### Medzná páka smerom nahor

Keď je oceľové lano [14] úplne navinuté, aktivuje sa medzná páka smerom nahor [15]. Oceľové lano sa nemôže ďalej navíjať. Oceľové lano sa môže iba odvíjať.

### Medzná páka smerom nadol

Keď je oceľové lano [14] úplne odvinuté, aktivuje sa medzná páka smerom nadol [16]. Oceľové lano sa nemôže ďalej odvíjať. Oceľové lano sa môže iba navíjať.

## ● Núdzový vypínač

(Obr. J)

- V prípade núdze zastavte zdvíhanie alebo spúšťanie bremena stlačením núdzového vypínača [7].
- Produkt sa potom uzamkne. Odomknite produkt miernym otočením núdzového vypínača [7] v smere hodinových ručičiek (v smere šípky), pokiaľ nevyскоčí.

## ● Usporiadanie ako kladka

### Príslušenstvo

Na bezpečné a správne používanie funkcie kladky sú potrebné tieto nástroje:

- 2 kľúče (8 mm)
- 2 kľúče (13 mm)

### ⚠ VÝSTRAHA

- ▶ Nepoužívajte príslušenstvo, ktoré neodporúča spoločnosť Parkside.

Pri usporiadaní ako kladka je záťaž rozdelená na 2 laná. Preto je možné zdvíhať dvojnásobnú hmotnosť. Maximálna výška zdvihu a rýchlosť sú vtedy polovičné.

- Pripevnite hák [12] k upevňovaciemu otvoru pre hák [18]. Oceľové lano [14] tak tvorí slučku (obr. C).
- Demontujte vodiacu kladku [11] prídavného háku: Odskrutkujte 3 skrutky (obr. F).
- Zaveste vodiacu kladku [11] do slučky oceľového lana [14] (obr. G).
- Na vodiacu kladku [11] namontujte skrutky a prídavný hák [10]. Pevne dotiahnite 3 skrutky (obr. H).
- Teraz môžete kladku použiť (obr. I).

## ● Čistenie a starostlivosť

### ⚠ VÝSTRAHA!

Pred vykonaním akýchkoľvek inšpekčných, údržbárskych alebo čistiacich prác produkt odpojte od napájania!

## ● Čistenie

- Dbajte na to, aby žiadne kvapaliny nevnikli do vnútra produktu.
- Pravidelné riadne čistenie pomáha zaisťovať bezpečné používanie a predlžuje životnosť produktu.
- Produkt vyčistite suchou handrou. Na ťažko prístupné miesta použite mäkkú kefku.

### UPOZORNENIE

- ▶ Na čistenie produktu nepoužívajte chemické, alkalické, abrazívne alebo iné agresívne čistiace alebo dezinfekčné prostriedky, pretože môžu poškodiť povrchové plochy.

## ● Údržba

Interval kontroly	Postup
Pred každým použitím	Skontrolujte, či núdzový vypínač <b>7</b> a ovládací spínač <b>8</b> správne fungujú.
Každých 30 cyklov*	Skontrolujte celé ocelové lano <b>14</b> , či nie je poškodené (obr. K). Vymeňte poškodené ocelové lano (komerčne dostupné).
Každých 100 cyklov*	Skontrolujte funkčnosť medzných pák <b>15</b> <b>16</b> bez záťaže.
Každých 200 cyklov*	Namažte ocelové lano <b>14</b> a vodiacu kladku <b>11</b> .
Každých 800 cyklov*	Skontrolujte pevné osadenie všetkých skrutiek. Skontrolujte opotrebovanie celého produktu.
* Jeden cyklus zodpovedá pohybu jedného bremena nahor a nadol.	

## ● Oprava

Vo vnútri tohto produktu nie sú žiadne súčasti, ktoré môže používateľ opraviť sám. Obráťte sa na kvalifikovaného odborníka a nechajte produkt skontrolovať a opraviť.

## ● Skladovanie

- Produkt vyčistite podľa popisu vyššie.
- Produkt a jeho príslušenstvo skladujte na tmavom, suchom a dobre vetranom mieste bez mrazu.
- Produkt skladujte vždy na deňom neprístupnom mieste. Optimálna teplota pri dlhodobom skladovaní je medzi +5 a +30 °C.
- Produkt odložte v originálnom obale.

## ● Likvidácia

Obal pozostáva z ekologických materiálov, ktoré môžete odovzdať na miestnych recyklačných zberných miestach.



Všímajte si prosím označenie obalových materiálov pre triedenie odpadu, sú označené skratkami (a) a číslami (b) s nasledujúcim významom: 1-7: Plasty/20-22: Papier a kartón/80-98: Spojené látky.



Points de collecte sur [www.quefaireindemesdechets.fr](http://www.quefaireindemesdechets.fr)  
Privilégiez la réparation ou le don de votre appareil !

Výrobok a obalové materiály sú recyklovateľné a podliehajú rozšírenej zodpovednosti výrobcu. Pre lepšie spracovanie odpadu ich zlikvidujte oddelene podľa obrázkov Info-tri (informácie o triedení).

Triman-Logo platí iba pre Francúzsko.



O možnostiach likvidácie opotrebovaného výrobku sa môžete informovať na Vašej obecnej alebo mestskej správe.



Ak výrobok doslúžil, v záujme ochrany životného prostredia ho neodhodte do domového odpadu, ale odovzdajte na odbornú likvidáciu. Informácie o zberných miestach a ich otváracích hodinách získate na Vašej príslušnej správe.

## ● Záruka

Tento výrobok bol dôkladne vyrobený podľa prísnych akostných smerníc a pred dodaním svedomito testovaný. V prípade nedostatkov tohto výrobku Vám prináležia zákonné práva voči predajcovi produktu. Tieto zákonné práva nie sú našou nižšie uvedenou zárukou obmedzené.

Na tento produkt poskytujeme 3-ročnú záruku od dátumu nákupu. Záručná doba začína plynúť dátumom kúpy. Starostlivo si prosím uschovajte originálny pokladničný lístok. Tento doklad je potrebný ako dôkaz o kúpe.

Ak sa v rámci 3 rokov od dátumu nákupu tohto výrobku vyskytne chyba materiálu alebo výrobná chyba, výrobok Vám bezplatne opravíme alebo vymeníme – podľa nášho výberu. Táto záruka zaniká, ak bol produkt poškodený, neodborne používaný alebo neodborne udržiavaný.

Poskytnutie záruky sa vzťahuje na chyby materiálu a výrobné chyby. Táto záruka sa nevzťahuje na časti produktu, ktoré sú vystavené normálnemu opotrebovaniu, a preto ich je možné považovať za opotrebovateľné diely (napr. batérie) alebo na poškodenia na rozbitných dieloch, napr. na spínači, akumulátorových batériach alebo častiach, ktoré sú zhotovené zo skla.

## ● Postup v prípade poškodenia v záruke

Pre zaručenie rýchleho spracovania Vašej požiadavky dodržte prosím nasledujúce pokyny:

Pre všetky otázky majte pripravený pokladničný doklad a číslo výrobku (IAN 438578\_2304) ako dôkaz o kúpe.

Číslo výrobku nájdete na typovom štítku, gravúre, na prednej strane Vášho návodu (dole vľavo) alebo ako nálepku na zadnej alebo spodnej strane.

Ak sa vyskytnú funkčné poruchy alebo iné nedostatky, najskôr telefonicky alebo e-mailom kontaktujte následne uvedené servisné oddelenie.

Produkt označený ako defektný potom môžete s priloženým dokladom o kúpe (pokladničný lístok) a uvedením, v čom spočíva nedostatok a kedy sa vyskytol, bezplatne odoslať na Vám oznámenú adresu servisného pracoviska.

## ● Servis

SK Servis Slovensko

Tel.: 0800 008 158

E-pošta: owim@lidl.sk



## ● EÚ vyhlásenie o zhode

### EÚ VYHLÁSENIE O ZHODE

IAN: 438578\_2304  
Identifikácia produktu: PARKSIDE Lanový navijak  
Číslo modelu: HG05656

Uvedený predmet vyhlásenia je v zhode s príslušnými harmonizačnými právnymi predpismi Únie:

Directive 2006/42/EC
Directive 2014/30/EU
Directive 2011/65/EU so všetkými súvisiacimi zmenami a doplneniami

Odkazy na príslušné použité harmonizované normy alebo odkazy na iné technické špecifikácie, v súvislosti s ktorými sa zhoda vyhlasuje:

Č. / Časti
<b>Directive 2006/42/EC</b>
EN 14492-2:2006+A1:2009
EN 60204-32:2008
<b>Directive 2014/30/EU</b>
EN IEC 55014-1:2021
EN IEC 55014-2:2021
EN IEC 61000-3-2:2019+A1:2019
EN 61000-3-3:2013+A1:2019+A2:2021

Predmet vyššie uvedeného vyhlásenia je v súlade so smernicou Európskeho parlamentu a Rady 2011/65/EÚ z 8. júna 2011 o obmedzení používania určitých nebezpečných látok v elektrických a elektronických zariadeniach:

Č. / Časti
<b>Smernica 2011/65/EU</b>
EN IEC 63000:2018



Držiteľ technickej informácie: OWIM GmbH & Co.KG

Podpísané za a v mene:

**OWIM GmbH & Co. KG Stiftsbergstraße 1 D-74167 Neckarsulm Nemecko**

Toto vyhlásenie o zhode sa vydáva na výhradnú zodpovednosť výrobcu.

Preklad pôvodného vyhlásenia o zhode









Neckarsulm	10.07.2023		
Miesto	Dátum	ppa.Stefan Haensel Authorised Signatory	ppa.Jens Buchheim Authorised Signatory

<b>Indicaciones de advertencia y símbolos empleados</b> .....	Página	73
<b>Introducción</b> .....	Página	73
Uso previsto .....	Página	73
Volumen de suministro .....	Página	74
Descripción de las piezas .....	Página	74
Datos técnicos .....	Página	74
<b>Indicaciones de seguridad</b> .....	Página	75
<b>Antes del primer uso</b> .....	Página	76
<b>Montaje</b> .....	Página	76
<b>Funcionamiento</b> .....	Página	76
Desenrollar/enrollar el cable .....	Página	77
Izar cargas .....	Página	77
Palancas limitadoras .....	Página	77
Interruptor de parada de emergencia .....	Página	77
Disposición como bloque y aparejo .....	Página	77
<b>Limpieza y cuidado</b> .....	Página	78
Limpieza .....	Página	78
Mantenimiento .....	Página	78
Reparación .....	Página	78
Almacenamiento .....	Página	78
<b>Eliminación</b> .....	Página	78
<b>Garantía</b> .....	Página	79
Tramitación de la garantía .....	Página	79
<b>Asistencia</b> .....	Página	79
<b>Declaración de conformidad de la UE</b> .....	Página	80



## Indicaciones de advertencia y símbolos empleados

En este manual de instrucciones, en el embalaje y en la placa de características se emplean las indicaciones de advertencia siguientes:

	Lea el manual de instrucciones.		Este producto está clasificado como clase de protección I y debe conectarse a tierra.
	¡Observe las indicaciones de advertencia y seguridad!		Tensión/corriente alterna
<b>IP54</b>	El producto está protegido contra el polvo y las salpicaduras de agua.		Compruebe que el cable de acero está correctamente enrollado en el tambor.
	¡Utilice guantes de protección!		La distancia entre las vueltas del cable debe ser inferior al diámetro del cable de acero.
	¡Utilice protección auditiva!		Disposición como un polipasto de cable simple.
	¡Utilice gafas de protección!		
	¡Utilice una máscara de protección contra el polvo!		Disposición como bloque y aparejo con 2 polipastos de cable y polea de inversión.
	¡Utilice zapatos de trabajo adecuados!		
	El marcado CE ratifica la conformidad con las Directivas de la UE aplicables al producto.		

## POLIPASTO DE CUERDA

### ● Introducción

Enhorabuena por la adquisición de su nuevo producto. Ha optado por un producto de alta calidad. El manual de instrucciones forma parte de este producto. Contiene importantes indicaciones sobre seguridad, uso y eliminación. Antes de usar el producto, familiarícese con todas las indicaciones de manejo y de seguridad. Utilice el producto únicamente como se describe a continuación y para las aplicaciones indicadas. Adjunte igualmente toda la documentación en caso de entregar el producto a terceros.

### ● Uso previsto

Este polipasto de cuerda (denominado en adelante "producto") es adecuado para la elevación y el descenso de cargas. La carga se sujeta a un gancho del producto.

El producto está destinado únicamente al uso en interiores (cobertizos, garajes, talleres, etc.).

El producto no sirve para ejercer fuerzas de tracción laterales.

El producto está destinado únicamente al uso doméstico, no al uso comercial.

Cualquier modificación o uso distinto del producto se considera como no conforme a lo previsto y puede suponer un riesgo como peligro de muerte, lesiones y daños. El fabricante no asume ninguna responsabilidad por los daños resultantes de un uso inadecuado. Este producto no ha sido concebido para un uso comercial ni para otros usos diferentes al previsto.

## ● Volumen de suministro

### ⚠ ¡ADVERTENCIA!

► ¡El producto y el material de embalaje no son ningún juguete! ¡Los niños no deben jugar con las bolsas de plástico, láminas y piezas pequeñas! ¡Existe peligro de atragantamiento y asfixia!

- 1x Polipasto de cuerda
- 1x Gancho adicional con polea de inversión
- 2x Soporte de fijación
- 4x Tornillo de fijación (con anillo elástico no desmontable y arandela desmontable)
- 1x Manual de instrucciones

## ● Descripción de las piezas

Antes de comenzar a leer el manual, consulte las páginas con las figuras y familiarícese con todas las funciones del producto.

(Fig. A)

- 1 Soporte de fijación
- 2 Tornillos de fijación (con anillo elástico no desmontable y arandela desmontable)
- 3 Motor
- 4 Cable de suspensión con mando a distancia
- 5 Línea de control
- 6 Cable de conexión con enchufe
- 7 Interruptor de parada de emergencia
- 8 Conmutador de control (⤴/⤵)
- 9 Mando a distancia
- 10 Gancho adicional
- 11 Polea de inversión
- 12 Gancho
- 13 Peso de desconexión
- 14 Cable de acero
- 15 Palanca limitadora hacia arriba

- 16 Palanca limitadora hacia abajo
- 17 Tambor
- 18 Orificio de fijación para el gancho

## ● Datos técnicos

Polipasto de cuerda	PSZ 250 A2
Número de modelo:	
– con enchufe VDE:	HG05656
– con enchufe UK:	HG05656-BS
Tensión nominal:	230 V~, 50 Hz
Corriente nominal:	2,2 A
Potencia nominal:	500 W
Modo de funcionamiento:	S3 20 % 10 min:
Carga admisible:	125 kg* 250 kg**
Altura de izado:	12 m* 6 m**
Velocidad nominal:	8 m/min* 4 m/min**
Cable de acero, diámetro:	3 mm
Cable de acero, resistencia a la tracción:	1870 N/mm <sup>2</sup>
Clase de protección:	I
Grupo de mecanismos:	M1
Tipo de protección:	IP54
Condiciones de funcionamiento (altitud sobre el nivel del mar: máx. 1000 m):	0 hasta +40 °C < 80 % de humedad relativa
Condiciones de almacenamiento:	-25 hasta +55 °C < 80 % de humedad relativa
Peso neto:	10 kg
* Disposición como polipasto de cable simple	
** Disposición como bloque y aparejo con 2 polipastos de cable y polea de inversión	

Modo de funcionamiento S3 20 % 10 min:  
S3 = Funcionamiento intermitente sin influencia del proceso de arranque. Durante un período de 10 minutos, el tiempo de funcionamiento máximo es de un 20 % (2 minutos).

La presión acústica, nivel ponderado A, en la posición del operador es inferior a 86 dB.



## Indicaciones de seguridad

### ⚠ ¡ADVERTENCIA!

- ▶ **Lea todas las indicaciones de seguridad, las instrucciones, las ilustraciones y los datos técnicos que se incluyen con este producto.** Las negligencias por la inobservancia de las indicaciones de seguridad e instrucciones siguientes pueden provocar descarga eléctrica, incendio y/o lesiones graves.

### Guarde todas las indicaciones de seguridad e instrucciones en un lugar seguro para futuras referencias.

- Mantenga alejados del producto a los niños y demás personas no autorizadas.

### ⚠ ¡PELIGRO!

- ▶ **¡Peligro de descarga eléctrica!**  
Nunca intente reparar el producto usted mismo. En caso de fallo de funcionamiento, deje que solo el personal cualificado lleve a cabo las reparaciones.

### ⚠ ¡PELIGRO!

- ▶ **¡Peligro de descarga eléctrica!**  
Apague el producto y desconéctelo de la red eléctrica antes de realizar los trabajos de limpieza y siempre que no lo vaya a usar.

### ⚠ ¡PELIGRO!

- ▶ **¡Peligro de lesiones!** Un uso no conforme a lo previsto puede provocar lesiones. Utilice solo este producto conforme a este manual de instrucciones. Nunca intente modificar el producto en modo alguno.

### ⚠ ¡PELIGRO!

- ▶ **¡Peligro de lesiones!** No utilice ningún producto dañado. Desconecte el producto de la red eléctrica y póngase en contacto con su distribuidor si estuviera dañado.

- Asegúrese de que la tensión nominal de la placa de características coincida con la tensión nominal de su suministro de corriente.
- Si es posible, utilice el producto sólo en un circuito eléctrico protegido por un interruptor diferencial y un fusible de, como mínimo, 10 A.
- No se recomienda utilizar cables de extensión. Si se debe utilizar un cable de extensión, éste deberá estar diseñado para un flujo de corriente de, como mínimo, 10 A.
- Proteja el cable de conexión y el enchufe contra el polvo, la luz solar directa y gotas y salpicaduras de agua.
- Proteja el cable de conexión de posibles daños. No deje que cuelgue sobre bordes afilados ni tampoco lo aplaste o doble. Mantenga alejado el cable de conexión de superficies calientes y llamas abiertas.
- No ponga el producto en funcionamiento si el cable de conexión o enchufe están dañados, si el producto no funciona o está dañado en modo alguno.
- A fin de evitar riesgos, si el cable de conexión de este producto está dañado, deberá ser sustituido por el fabricante o su servicio de atención al cliente o por una persona con una cualificación técnica similar.
- No desconecte el enchufe de la toma de corriente tirando del cable de conexión.

## Indicaciones de seguridad especiales para el aparejo de cable

- Las personas que vayan a utilizar el producto deberán haber recibido primero una formación o instrucción adecuada.
- Está prohibido trasladar personas con el producto.
- Está prohibido izar cargas que superen la carga nominal.
- No intente izar cargas atascadas o atoradas.
- El cable de acero debe estar bien tensado al izar la carga.
- No intente desplazar cargas en dirección horizontal.
- Evite encender y apagar rápidamente el aparejo (funcionamiento por impulsos).
- Manténgase siempre atento al manejar el producto.
- No deje sin vigilancia las cargas suspendidas sin tomar primero las debidas precauciones de seguridad.
- No permanezca ni trabaje debajo de la carga izada.
- El producto no cuenta con un limitador de capacidad nominal. No intente seguir izando la carga si la protección contra el sobrecalentamiento limita el funcionamiento. En este caso, esta protección indica que la carga supera la potencia nominal del producto.
- No utilice habitualmente las palancas limitadoras 15 16 como un dispositivo de parada. Las palancas limitadoras sólo sirven como dispositivos de parada en caso de emergencia.
- Antes de comenzar: Compruebe si
  - El cable de acero 14 está correctamente enrollado en el tambor 17 y si
  - La distancia entre las vueltas del cable es inferior al diámetro del cable de acero (fig. D).

## ● Antes del primer uso

- Retire los materiales del embalaje.
- Quite el seguro de transporte para el cable de acero 14. Corte la cinta elástica y retírela.
- Antes de comenzar: Compruebe si

- El cable de acero 14 está correctamente enrollado en el tambor 17 y si
  - La distancia entre las vueltas del cable es inferior al diámetro del cable de acero (fig. D).
- Asegúrese de que el cable de acero 14 pase correctamente y sin contacto por las palancas limitadoras 15 16 (fig. B).

## ● Montaje

(Fig. E)

### ⚠ ¡PELIGRO!

- ▶ La viga cuadrada (con una sección transversal de: 45 x 45 mm) debe poder soportar una carga de, como mínimo, 500 kg en la posición de montaje del producto. Para realizar el montaje se recomienda consultar con un especialista (por ejemplo, un ingeniero estructural).
- ▶ Puesto que se requieren conocimientos especializados, solicite el asesoramiento de un técnico cualificado para asegurarse de que todos los tornillos están correctamente apretados.
- ▶ Antes de fijar el producto, un técnico cualificado o una persona con la formación técnica necesaria debe comprobar también el anclaje de la viga cuadrada.
- ▶ Se requiere aprox. 1 hora para el montaje.

- Fije el producto a una viga cuadrada adecuada utilizando los soportes de fijación 1 y los tornillos de fijación 2.
- Apriete firmemente los tornillos de fijación 2.

## ● Funcionamiento

### NOTA

- ▶ El producto está equipado con un interruptor termostático. Por esta razón, el motor 3 puede detenerse durante el funcionamiento. El motor no se puede volver a poner en marcha hasta que se haya enfriado.

## ● Desenrollar/enrollar el cable

(Fig. J)

- Enrollar el cable: Pulse el conmutador de control **8** en la dirección indicada por la flecha  $\hat{\uparrow}$  hacia arriba.
- Desenrollar el cable: Pulse el conmutador de control **8** en la dirección indicada por la flecha  $\hat{\downarrow}$  hacia abajo.

## ● Izar cargas

- Baje el cable de acero **14** de modo que pueda manejarlo cómodamente.
- Fije la carga al gancho **10** **12**. En caso necesario, utilice otras correas de cable. El centro de gravedad de la carga debe estar debajo del producto.
- Enrolle el cable de acero **14** de modo que quede sólo tenso al principio. A continuación, eleve la carga por completo.

## ● Palancas limitadoras

### NOTA

- ▶ Las palancas limitadoras **15** **16** no están diseñadas para detener normalmente el producto. Intente siempre detener el producto antes de que se active una palanca limitadora.

### Palanca limitadora hacia arriba

Cuando el cable de acero **14** esté completamente enrollado, accione la palanca limitadora hacia arriba **15**. El cable de acero no se puede enrollar más. El cable de acero sólo se puede desenrollar.

### Palanca limitadora hacia abajo

Cuando el cable de acero **14** esté completamente desenrollado, accione la palanca limitadora hacia abajo **16**. El cable de acero no se puede desenrollar más. El cable de acero sólo se puede enrollar.

## ● Interruptor de parada de emergencia

(Fig. J)

- En caso de emergencia, pulse el interruptor de parada de emergencia **7** para detener el proceso de elevación o descenso.
- A continuación, el producto se bloquea. Desbloquee el producto girando el interruptor de parada de emergencia **7** ligeramente en el sentido de las agujas del reloj (en la dirección indicada por la flecha) hasta que este interruptor salte.

## ● Disposición como bloque y aparejo

### Accesorios

Las siguientes herramientas son necesarias para el uso seguro y correcto de la función de bloque y aparejo:

- 2 llaves de boca (8 mm)
- 2 llaves de boca (13 mm)

### ⚠ ADVERTENCIA

- ▶ No utilice accesorios que no hayan sido recomendados por Parkside.

En la disposición como bloque y aparejo, la carga se distribuye en 2 polipastos de cable. De este modo se puede izar el doble de peso. La altura de izado máxima y la velocidad se reducen a la mitad en este caso.

- Fije el gancho **12** en el orificio de fijación del gancho **18**. El cable de acero **14** forma así un bucle (fig. C).
- Desmonte la polea de inversión **11** del gancho adicional: Retire los 3 tornillos (fig. F).
- Cuelgue la polea de inversión **11** en el bucle del cable de acero **14** (fig. G).
- Monte los tornillos y el gancho adicional **10** en la polea de inversión **11**. Apriete los 3 tornillos (fig. H).
- Ahora se puede utilizar el bloque y aparejo (fig. I).

## ● Limpieza y cuidado

### ⚠ ¡ADVERTENCIA!

¡Desconecte el producto del suministro de corriente antes de realizar trabajos de inspección, mantenimiento o limpieza!

### ● Limpieza

- No deje que el agua u otros líquidos penetren en el interior del producto.
- Una limpieza periódica y correcta ayuda a garantizar un uso seguro y alarga la vida útil del producto.
- Limpie el producto con un paño seco. Utilice un cepillo suave para los lugares de difícil acceso.

### NOTA

- ▶ No utilice ningún producto de limpieza o desinfectante químico, alcalino, abrasivo o agresivo para limpiar el producto, ya que las superficies podrían resultar dañadas.

### ● Mantenimiento

Intervalo de inspección	Procedimiento
Antes de cada utilización	Compruebe que el interruptor de parada de emergencia <b>7</b> y el conmutador de control <b>8</b> funcionan correctamente.
Cada 30 ciclos*	Revise todo el cable de acero <b>14</b> para detectar cualquier daño (fig. K). Sustituya un cable de acero dañado (disponible en tiendas especializadas).
Cada 100 ciclos*	Poniendo a funcionar el aparejo de cable sin carga, compruebe el correcto funcionamiento de las palancas limitadoras <b>15</b> <b>16</b> .

Intervalo de inspección	Procedimiento
Cada 200 ciclos*	Lubrique el cable de acero <b>14</b> y la polea de inversión <b>11</b> .
Cada 800 ciclos*	Compruebe que los tornillos están firmemente apretados. Revise el producto para detectar signos de desgaste.
* Un ciclo consiste en el movimiento ascendente y descendente de una carga.	

### ● Reparación

Este producto no contiene piezas que puedan ser reparadas por el usuario. Póngase en contacto con un centro de servicio autorizado o con una persona calificada para que revisen y reparen el producto.

### ● Almacenamiento

- Limpie el producto como se describe arriba.
- Guarde el producto y sus accesorios en un lugar oscuro, seco, libre de heladas y bien ventilado.
- Guarde siempre el producto en un lugar no accesible para niños. La temperatura de almacenamiento óptima a largo plazo está entre +5 y +30 °C.
- Guarde el producto con el embalaje original.

### ● Eliminación

El embalaje está compuesto por materiales no contaminantes que pueden ser desechados en el centro de reciclaje local.



Tenga en cuenta el distintivo del embalaje para la separación de residuos. Está compuesto por abreviaturas (a) y números (b) que significan lo siguiente: 1-7: plásticos/20-22: papel y cartón/80-98: materiales compuestos.



Points de collecte sur [www.quefairemedesdechets.fr](http://www.quefairemedesdechets.fr)  
Privilégiez la réparation ou le don de votre appareil !

El producto, y el material de embalaje son reciclables y están sujetos a la responsabilidad extendida del fabricante. Deséchelos por separado siguiendo la información ilustrada de recogida selectiva para un mejor tratamiento de los residuos.

El logotipo Triman se aplica solo para Francia.



Para obtener información sobre las posibilidades de desecho del producto al final de su vida útil, acuda a la administración de su comunidad o ciudad.



Para proteger el medio ambiente no tire el producto junto con la basura doméstica cuando ya no le sea útil. Deséchelo en un contenedor de reciclaje. Diríjase a la administración competente para obtener información sobre los puntos de recogida de residuos y sus horarios.

## ● Garantía

El producto ha sido fabricado cuidadosamente siguiendo exigentes normas de calidad y ha sido probado antes de su entrega. En caso de defecto del producto, usted tiene derechos legales frente al vendedor del mismo. Nuestra garantía (abajo indicada) no supone una restricción de dichos derechos legales.

Este producto dispone de una garantía de 3 años desde la fecha de compra. El plazo de garantía comienza a partir de la fecha de compra. Por favor, conserve adecuadamente el justificante de compra original. Este documento se requerirá como prueba de que se realizó la compra.

Si en el plazo de 3 años a partir de la fecha de compra se produce un fallo de material o fabricación en este producto, repararemos el producto o lo sustituiremos gratuitamente por un producto nuevo (según nuestra elección). La garantía quedará anulada si el producto resulta dañado o es utilizado o mantenido de forma inadecuada.

La garantía cubre defectos de materiales o de fabricación. Esta garantía no cubre aquellos componentes del producto sometidos a un desgaste normal y que, por ello, puedan considerarse piezas de desgaste (por ej. las pilas). Tampoco cubre daños de componentes frágiles como, por ejemplo, los interruptores, baterías y piezas de cristal.

## ● Tramitación de la garantía

Para garantizar una rápida tramitación de su consulta, tenga en cuenta las siguientes indicaciones:

Para realizar cualquier consulta, tenga a mano el recibo y el número de artículo (IAN 438578\_2304) como justificante de compra.

Encontrará el número de artículo en una inscripción de la placa identificativa, en la portada de las instrucciones (abajo a la izquierda) o en una pegatina en la parte posterior o inferior.

Si el producto fallase o presentase algún defecto, póngase primero en contacto con el departamento de asistencia indicado, ya sea por teléfono o correo electrónico.

Puede enviarnos el producto defectuoso libre de franqueo adjuntando el recibo de compra (ticket de compra) e indicando dónde está y cuándo ha ocurrido el fallo a la dirección de asistencia que le indicamos.

## ● Asistencia

**ES Asistencia en España**

Tel.: 900984948

E-Mail: [owim@lidl.es](mailto:owim@lidl.es)



# ● Declaración de conformidad de la UE

## DECLARACIÓN DE CONFORMIDAD DE LA UE

IAN: 438578\_2304  
Identificación del producto: PARKSIDE Aparejo de cable  
Número de modelo: HG05656

El objeto de la declaración descrita anteriormente es conforme con la legislación de armonización pertinente de la Unión:

Directive 2006/42/EC
Directive 2014/30/EU
Directive 2011/65/EU con todas las modificaciones relacionadas

Referencias a las normas armonizadas pertinentes utilizadas, o referencias a las otras especificaciones técnicas respecto las cuales se declara la conformidad:

<b>N° / Partes</b>
<b>Directive 2006/42/EC</b>
EN 14492-2:2006+A1:2009
EN 60204-32:2008
<b>Directive 2014/30/EU</b>
EN IEC 55014-1:2021
EN IEC 55014-2:2021
EN IEC 61000-3-2:2019+A1:2019
EN 61000-3-3:2013+A1:2019+A2:2021

El objeto de la declaración descrita anteriormente se ajusta a la Directiva 2011/65/UE del Parlamento Europeo y del Consejo, de 8 de junio de 2011, sobre restricciones a la utilización de determinadas sustancias peligrosas en aparatos eléctricos y electrónicos:

<b>N° / Partes</b>
<b>Directiva 2011/65/UE</b>
EN IEC 63000:2018



**Responsable de la documentación técnica:** OWIM GmbH & Co.KG

Firmado por y en nombre de:

**OWIM GmbH & Co. KG Stiftsbergstraße 1 D-74167 Neckarsulm Alemania**

Esta declaración de conformidad se emite bajo la responsabilidad exclusiva del fabricante.

Traducción de la declaración de conformidad original













Neckarsulm	10.07.2023		
Lugar	Fecha	ppa.Stefan Haensel Authorised Signatory	ppa.Johs Buchheim Authorised Signatory

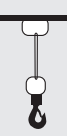

<b>Anvendte advarselssætninger og symboler</b> .....	Side	82
<b>Indledning</b> .....	Side	82
Forskriftsmæssig anvendelse .....	Side	82
Leveringsomfang .....	Side	83
Beskrivelse af delene .....	Side	83
Tekniske data .....	Side	83
<b>Sikkerhedsanvisninger</b> .....	Side	84
<b>Før første ibrugtagning</b> .....	Side	85
<b>Montering</b> .....	Side	85
<b>Betjening</b> .....	Side	85
Afrulning/oprulning af wire .....	Side	85
Løft af last .....	Side	86
Sænke-/løftspærringen .....	Side	86
Nødstop-kontakt .....	Side	86
Opstilling som trisseværk .....	Side	86
<b>Rengøring og vedligeholdelse</b> .....	Side	86
Rengøring .....	Side	86
Vedligeholdelse .....	Side	87
Reparation .....	Side	87
Opbevaring .....	Side	87
<b>Bortskaffelse</b> .....	Side	87
<b>Garanti</b> .....	Side	87
Afvikling af garantisager .....	Side	88
<b>Service</b> .....	Side	88
<b>EU-overensstemmelseserklæring</b> .....	Side	89

## Anvendte advarselssætninger og symboler

I denne betjeningsvejledning, på emballagen og på typeskiltet anvendes følgende advarselssymboler:

	Læs betjeningsvejledningen.		Dette produkt er klassificeret som beskyttelsesklasse I og skal jordes.
	Overhold advarsler og sikkerhedsanvisninger!		Vekselstrøm/-spænding
<b>IP54</b>	Produktet er beskyttet mod støv og stænkvand.		Sørg for, at stålwiren er rullet korrekt op på tromlen. Afstanden mellem vindingerne skal være mindre end stålwirens diameter.
	Anvend beskyttelseshandsker!		
	Anvend høreværn!		Opstilling som enkelt tovtæk.
	Anvend sikkerhedsbriller!		
	Anvend støvmaske!		Opstilling som trisseværk med 2 tovtæk og styretrisse.
	Anvend egnede arbejdssko!		
<b>CE</b>	CE-mærket bekræfter overensstemmelse med de for produktet gældende EU-retningslinjer.		

## WIREHEJS

### ● Indledning

Hjerteligt tillykke med købet af deres nye produkt. Du har besluttet dig for et produkt af høj kvalitet. Brugervejledningen er en del af dette produkt. Den indeholder vigtige informationer om sikkerhed, brug og bortskaffelse. Gør dig inden ibrugtagning af produktet fortrolig med alle betjenings- og sikkerhedsanvisninger. Benyt kun produktet som beskrevet og til de oplyste formål. Videregiv alle papirer, hvis du giver produktet videre til tredjemand.

### ● Forskriftsmæssig anvendelse

Dette wirehejs (efterfølgende benævnt "produkt") er egnet til at løfte og sænke en last. Lasten fastgøres på en krog på produktet.

Produktet er kun beregnet til brug i rum (lade, garage, værksted osv.).

Produktet er ikke beregnet til at udøve trækkræfter til siden.

Produktet er kun beregnet til brug i hjemmet og ikke til kommerciel anvendelse.

Andre anvendelser eller ændringer af produktet anses for at være ikke-forskriftsmæssig og kan medføre risici i form af livsfare, kvæstelser eller beskadigelser. For skader, som er opstået på grund af anvendelse mod bestemmelserne, påtager producenten sig intet ansvar. Produktet er ikke beregnet til erhvervmæssig eller anden anvendelse.

## ● Leveringsomfang

### ⚠ ADVARSEL!

- ▶ Produktet og emballagen er ikke legetøj for børn! Børn må ikke lege med plastposer, folier og smådele! Der er fare for slugning og kvælning!

- 1x Wirehejs
- 1x Ekstrakrog med styretrisse
- 2x Monteringsbøjle
- 4x Monteringsskrue (med ikke-aftagelig fjederring og aftaglig spændeskive)
- 1x Betjeningsvejledning

## ● Beskrivelse af delene

Slå før læsningen op på siderne med figurerne, og gør dig fortrolig med alle produktets funktioner.

(Fig. A)

- 1 Monteringsbøjle
- 2 Monteringsskrue (med ikke-aftagelig fjederring og aftaglig spændeskive)
- 3 Motor
- 4 Ophængningskabel til fjernbetjeningen
- 5 Styreledning
- 6 Netledning med netstik
- 7 Nødstop-kontakt
- 8 Kontrolkontakt (⚡/⚡)
- 9 Fjernbetjening
- 10 Ekstrakrog
- 11 Styretrisse
- 12 Kroge
- 13 Frakoblingsvægt
- 14 Stålwire
- 15 Løftespærring

- 16 Sænkespærring
- 17 Tromle
- 18 Monteringshul til krog

## ● Tekniske data

Wirehejs	PSZ 250 A2
Modelnummer:	
– med VDE-stik:	HG05656
– med UK-stik:	HG05656-BS
Mærkespænding:	230 V~, 50 Hz
Mærkestrøm:	2,2 A
Nominal effekt:	500 W
Driftstype:	S3 20 % 10 min:
Tilladt belastning:	125 kg* 250 kg**
Løftehøjde:	12 m* 6 m**
Nom. hastighed:	8 m/min* 4 m/min**
Stålwire, diameter:	3 mm
Stålwire, trækstyrke:	1870 N/mm <sup>2</sup>
Beskyttelsesklasse:	I
Motorgruppe:	M1
Tæthedsklasse:	IP54
Driftsbetingelser (højde over havets overflade: maks. 1000 m):	0 til +40 °C < 80 % relativ luftfugtighed
Opbevaringsbetingelser:	-25 til +55 °C < 80 % relativ luftfugtighed
Nettovægt:	10 kg
* Opstilling som enkelt tovræk	
** Opstilling som trisseværk med 2 tovræk og styretrisse	

Driftstype S3 20 % 10 min:

S3 = Intermitterende drift uden påvirkning af opstartsprocessen. I et tidsrum på 10 minutter er den maks. driftstid 20 % (2 minutter).

Den A-vægtede støjemission på brugerpositionen er lavere end 86 dB.



## Sikkerhedsanvisninger

### ⚠ ADVARSEL!

- ▶ **Læs alle sikkerhedsanvisninger, vejledninger, illustrationer og tekniske data, der medfølger til dette produkt.** Hvis nedenstående sikkerhedsanvisninger og vejledninger ikke overholdes, er der fare for elektriske stød, brand og/eller alvorlige kvæstelser.

### Gem alle sikkerheds- og brugsanvisninger til senere anvendelse.

- Hold børn og andre ikke-autoriserede personer væk fra produktet.

### ⚠ FARE!

- ▶ **Fare for elektriske stød!** Forsøg ikke selv at reparere produktet. Ved funktionsfejl skal reparationer udføres af kvalificerede medarbejdere.

### ⚠ FARE!

- ▶ **Fare for elektriske stød!** Sluk for produktet og afbryd det fra netspændingen før produktet rengøres og når produktet ikke anvendes.

### ⚠ FARE!

- ▶ **Fare for kvæstelser!** Enhver uautoriseret brug kan medføre kvæstelser. Anvend kun produktet i henhold til denne vejledning. Forsøg ikke at ændre produktet på nogen måde.

### ⚠ FARE!

- ▶ **Fare for kvæstelser!** Anvend aldrig et beskadiget produkt. Afbryd produktet fra elnettet, og ret henvendelse til forhandleren, hvis det er beskadiget.
- Kontrollér, at netspændingen på typeskiltet stemmer overens med spændingen på forsyningsnettet.
- Hvis det er muligt, må produktet kun anvendes i et kredsløb, der er beskyttet af et fejlstrømsrelæ og en sikring på mindst 10 A.
- Det anbefales ikke at anvende forlængerledninger. Hvis det alligevel er nødvendigt at anvende en forlængerledning, skal den have en strømkapacitet på mindst 10 A.
- Beskyt tilslutningsledningen og netstikket mod støv, direkte sol, vanddråber og -stænk.
- Beskyt tilslutningsledningen mod skader. Lad den ikke hænge over skarpe kanter, og knæk eller bøj den ikke. Tilslutningsledningen skal holdes væk fra varme overflader og åben ild.
- Produktet må ikke tages i brug, hvis tilslutningsledningen eller netstikket er beskadiget, hvis produktet ikke fungerer eller på anden måde er beskadiget.
- Hvis produktets netledning er beskadiget, skal den udskiftes af producenten eller dennes kundeservice eller en tilsvarende kvalificeret person, for at undgå farlige situationer.
- Træk i netstikket og ikke i tilslutningsledningen for at tage netstikket ud af stikkontakten.

## Specielle sikkerhedsanvisninger for wiretrækspil

- Personer, der skal bruge produktet, skal have modtaget passende oplæring eller instruktion på forhånd.
- Det er forbudt at bevæge personer med produktet.
- Det er forbudt at løfte laster, som overskrider mærkelasten.
- Forsøg ikke at løfte indeklemt last eller last, som sidder fast.
- Stålwiren skal være spændt, når lasten løftes.
- Træk aldrig lasten i horisontal retning.
- Undgå at tænde og slukke hurtigt efter hinanden (jog-drift).
- Vær altid opmærksom under betjeningen af produktet.
- Lad ikke hængende last være uden opsyn uden at have truffet tilsvarende sikkerhedsforanstaltninger.
- Stå eller arbejd ikke under en hævet last.
- Produktet er udstyret med en begrænser af den nominelle effekt. Forsøg ikke at løfte lasten yderligere, hvis overophedningsbeskyttelsen begrænser driften. I dette tilfælde overskrider lasten produktets nominelle effekt.
- Anvend ikke sænke-/løftspærringen [15] [16] som en rutine-stopanordning. Sænke-/løftspærringen er udelukkende beregnet som en stopanordning i nødstilfælde.
- Før du starter: Kontrollér, om
  - Stålwiren [14] er viklet korrekt om tromlen [17], og om
  - Afstanden mellem vindingerne er mindre end stålwirens diameter (fig. D).

## ● Før første ibrugtagning

- Fjern emballage.
- Fjern transportsikringen til stålwiren [14]. Klip elastikken over, og fjern den.
- Før du starter: Kontrollér, om
  - Stålwiren [14] er viklet korrekt om tromlen [17], og om
  - Afstanden mellem vindingerne er mindre end stålwirens diameter (fig. D).

- Sørg for, at stålwiren [14] er ført korrekt og kontraktfrit forbi sænke-/løftspærringen [15] [16] (fig. B).

## ● Montering

(Fig. E)

### ▲ FARE!

- ▶ Firkanttrøret (tværsnitsmål: 45 x 45 mm) skal på positionen, hvor produktet er fastgjort, kunne bære en last på mindst 500 kg. Det anbefales at lade sig rådføre af kvalificeret fagligt personale (f.eks. en statiker).
- ▶ Der kræves særlig viden, så lad dig rådføre af en kvalificeret tekniker for at sikre, at alle skruer er strammet helt og korrekt.
- ▶ En kvalificeret tekniker eller en tilsvarende uddannet person bør også kontrollere firkanttrørets forankring, før produktet fastgøres.
- ▶ Nødvendig tid til monteringen: ca. 1 time.

- Fastgør produktet med monteringsbøjlen [1] og monteringsskrueerne [2] på et egnet firkantsrør.
- Spænd monteringsskrueerne [2] fast.

## ● Betjening

### BEMÆRK

- ▶ Produktet er udstyret med en termostatkontakt. Det kan forekomme, at motoren [3] stopper under driften. Motoren kan først startes igen, når den er kølet af.

## ● Afrulning/oprulning af wire

(Fig. J)

- Oprulning af wire: Tryk kontrollkontakten [8] opad i overensstemmelse med pilens retning ⬆.
- Afrulning af wire: Tryk kontrollkontakten [8] nedad i overensstemmelse med pilens retning ⬇.

## ● Løft af last

- Sænk stålwiren [14] så langt ned, at du bekvemt kan håndtere den.
- Fastgør lasten til krogen [10] [12]. Anvend om nødvendigt yderligere reb. Lastens tyngdepunkt skal være under produktet.
- Rul stålwiren [14] så langt op, at den først kun er spændt. Løft så lasten fuldstændigt.

## ● Sænke-/løftspærringen

### BEMÆRK

- ▶ Sænke-/løftspærringen [15] [16] er ikke beregnet til regulært stop af produktet. Forsøg altid at stoppe produktet, før det udløser sænke-/løftspærringen.

### Løftespærring

Når stålwiren [14] er rullet fuldstændigt op, aktiveres løftespærringen [15]. Stålwiren kan ikke rulles mere op. Stålwiren kan kun rulles af.

### Sænkespærring

Når stålwiren [14] er rullet helt af, aktiveres sænkespærringen [16]. Stålwiren kan ikke rulles mere af. Stålwiren kan kun rulles op.

## ● Nødstop-kontakt

(Fig. J)

- Tryk i et nødstilfælde på nødstop-kontakten [7] for at stoppe løftet eller sænkningen.
- Produktet er herefter spærret. Lås produktet op igen ved at dreje nødstop-kontakten [7] lidt med uret (i pilens retning), til den springer ud igen.

## ● Opstilling som trisseværk

### Tilbehør

Til en sikker og korrekt brug af trisseværk-funktionen er følgende værktøj nødvendigt:

- 2 skruenøgler (8 mm)
- 2 skruenøgler (13 mm)

### ⚠ ADVARSEL

- ▶ Anvend ikke tilbehør, som ikke er anbefalet af Parkside.

Ved opstilling som trisseværk fordeles lasten på 2 tovtværk. Derfor kan den dobbelte vægt løftes. Den maksimale løfthøjde og hastigheden halveres herved.

- Fastgør krogen [12] i monteringshullet til krogen [18]. Stålwiren [14] danner således en løkke (fig. C).
- Afmonter ekstrakrogens styretresse [11]: Fjern de 3 skruer (fig. F).
- Hæng styretressen [11] ind i stålwirens [14] løkke (fig. G).
- Monter skruerne og ekstrakrogen [10] på styretressen [11]. Spænd de 3 skruer fast (fig. H).
- Nu kan trisseværket anvendes (fig. I).

## ● Rengøring og vedligeholdelse

### ⚠ ADVARSEL!

Afbryd produktet fra strømforsyningen, før du udfører inspektions-, vedligeholdelses- eller rengøringsopgaver!

## ● Rengøring

- Det skal sikres, at der ikke trænger væske ind i produktet.
- Regelmæssig og grundig rengøring hjælper med til sikker brug og forlænger produktets levetid.
- Rengør produktet med en tør klud. Anvend en blød børste på svært tilgængelige steder.

### BEMÆRK

- ▶ Brug ikke kemiske, alkaliske, slibende eller andre aggressive rengørings- eller desinfektionsmidler til at rengøre produktet, da disse kan beskadige overfladerne.

## ● Vedligeholdelse

Kontrolinterval	Procedure
Før hver anvendelse	Kontroller, om nødstop-kontakten <b>7</b> og kontrolkontakten <b>8</b> virker korrekt.
Hver 30. cyklus*	Kontroller hele stålwiren <b>14</b> for beskadigelser (fig. K). Udskift en beskadiget stålwire (fås hos en specialforhandler).
Hver 100. cyklus*	Kontroller uden last, at løfte-/sænkespærningen <b>15</b> <b>16</b> virker korrekt.
Hver 200. cyklus*	Smør stålwiren <b>14</b> og styretrissen <b>11</b> .
Hver 800. cyklus*	Kontroller, at alle skrueer er spændte. Kontroller hele produktet for slitage.
* En cyklus er en bevægelse op og ned med en last.	

## ● Reparation

Dette produkt indeholder ikke dele, som brugeren selv kan reparere. Ret henvendelse til en kvalificeret fagperson for få produktet kontrolleret og vedligeholdt.

## ● Opbevaring

- Rengør produktet som beskrevet ovenfor.
- Opbevar produktet og tilbehøret på et mørkt, tørt og frostfrit sted med god udluftning.
- Opbevar altid produktet på et sted, som er utilgængeligt for børn. Den optimale opbevaringstemperatur i lang tid er mellem +5 og +30 °C.
- Opbevar produktet i originalemballagen.

## ● Bortskaffelse

Indpakningen består af miljøvenlige materialer, som De kan bortskaffe over de lokale genbrugssteder.



Bemærk forpackningsmaterialernes mærkning til affaldssorteringen, disse er mærket med forkortelser (a) og numre (b) med følgende betydning: 1-7: kunststoffer/20-22: papir og pap/80-98: kompositmaterialer.



Points de collecte sur [www.quefairemesdechets.fr](http://www.quefairemesdechets.fr)  
Privilégiez la réparation ou le don de votre appareil !

Produktet og emballagematerialer kan genbruges og er underlagt udvidet producentansvar. De skal bortskaffes separat. Følg de viste mærkater med sorteringsoplysninger, så de bortskaffes på en bedre måde.

Triman-logoet gælder kun for Frankrig.



De får oplyst muligheder til bortskaffelse af det udtjente produkt hos deres lokale myndigheder eller bystyre.



For miljøets skyld, så må produktet aldrig smides ud sammen med husholdningsaffaldet, når det er udtjent, men skal afleveres til en fagmæssig korrekt bortskaffelse. De kan informere Dem vedrørende opsamlingssteder og deres åbningstider hos deres ansvarlige forvaltning.

## ● Garanti

Produktet blev produceret omhyggeligt efter de strengeste kvalitetskrav og kontrolleret grundigt inden levering. Hvis der forekommer mangler ved dette produkt, så har de juridiske rettigheder over for sælgeren af dette produkt. Disse juridiske rettigheder indskrænkes ikke af vores garanti, der beskrives i det følgende.

De får 3 års garanti fra købsdatoen på dette produkt. Garantifristen begynder med købsdatoen. Opbevar den originale kassebon på et sikkert sted. Denne kassebon behøves som dokumentation for købet.

Hvis der inden for 3 år fra købsdatoen af for dette produkt opstår en materiale- eller fabrikationsfejl, bliver produktet repareret eller erstattet – efter vores valg – af os uden omkostninger for dem. Garantien bortfalder, hvis produktet bliver beskadiget eller ikke anvendes eller vedligeholdes korrekt.

Garantien gælder for materiale- eller fabrikationsfejl. Denne garanti dækker ikke produktdele, som er udsat for normalt slid og derfor kan betragtes som normale sliddele (f.eks. batterier) eller ved skader på skrøbelige dele; f.eks. kontakter, akkumulatører som er fremstillet af glas.

## ● Afvikling af garantisager

For at kunne garantere en hurtig sagsbehandling af deres forespørgsel, bedes De følge følgende anvisninger:

Opbevar kassebon og artikelnummer (IAN 438578\_2304) som købsdokumentation, så disse kan fremlægges på forespørgsel.

Artikelnumrene er angivet på typeskiltet, ved en indgravering, på forsiden af vejledningen (nederst til venstre) eller på et mærkat på bag- eller undersiden.

Hvis der forekommer funktionsfejl eller andre mangler, skal De først kontakte nedenstående serviceafdeling telefonisk eller via e-mail.

Et produkt, der er registreret som defekt, kan De derefter sende portofrit til den meddelte serviceadresse ved vedlæggelse af købsbeviset (kassebon) og angivelsen af, hvori manglen består, og hvornår den er opstået.

## ● Service

 **Service Danmark**

Tel.: 80253972

E-Mail: owim@lidl.dk





## ● EU-overensstemmelseserklæring

### EU-OVERENSSTEMMELSESERKLÆRING

IAN: 438578\_2304  
Produktidentifikation: PARKSIDE Wiretrækspil  
Modelnummer: HG05656

Genstanden for erklæringen, som beskrevet ovenfor, er i overensstemmelse med den relevante EU-harmoniserings-lovgivning:

Directive 2006/42/EC
Directive 2014/30/EU
Directive 2011/65/EU med alle relaterede ændringer

Referencer til de relevante anvendte harmoniserede standarder, eller til de andre tekniske specifikationer, som der erklæres overensstemmelse med:

Nr. / dele
<b>Directive 2006/42/EC</b>
EN 14492-2:2006+A1:2009
EN 60204-32:2008
<b>Directive 2014/30/EU</b>
EN IEC 55014-1:2021
EN IEC 55014-2:2021
EN IEC 61000-3-2:2019+A1:2019
EN 61000-3-3:2013+A1:2019+A2:2021

Genstanden for ovennævnte erklæring er i overensstemmelse med Europa-Parlamentets og Rådets direktiv 2011/65/EU af den 8. juni 2011 om begrænsning af brugen af visse farlige stoffer i elektrisk og elektronisk udstyr:

Nr. / dele
Direktiv 2011/65/EU
EN IEC 63000:2018



Ihændelever af den tekniske dokumentation: OWIM GmbH & Co.KG

Underskrevet for og på vegne af:

**OWIM GmbH & Co. KG Stiftsbergstraße 1 D-74167 Neckarsulm Tyskland**

Denne overensstemmelseserklæring udstedes udelukkende under fabrikantens ansvar.













Oversættelse af original overensstemmelseserklæring

Neckarsulm	10.07.2023		
Sted	Dato	ppa.Stefan Haensel Authorised Signatory	ppa.John Buchheim Authorised Signatory

<b>Avvertenze e simboli utilizzati</b> .....	Pagina	91
<b>Introduzione</b> .....	Pagina	91
Utilizzo secondo la destinazione d'uso .....	Pagina	91
Contenuto della confezione .....	Pagina	92
Descrizione dei componenti .....	Pagina	92
Dati tecnici .....	Pagina	92
<b>Istruzioni di sicurezza</b> .....	Pagina	93
<b>Prima del primo utilizzo</b> .....	Pagina	94
<b>Montaggio</b> .....	Pagina	94
<b>Funzionamento</b> .....	Pagina	94
Svolgimento/avvolgimento della fune .....	Pagina	95
Sollevamento dei carichi .....	Pagina	95
Leve di limitazione .....	Pagina	95
Interruttore di arresto di emergenza .....	Pagina	95
Disposizione come paranco .....	Pagina	95
<b>Pulizia e manutenzione</b> .....	Pagina	96
Pulizia .....	Pagina	96
Manutenzione .....	Pagina	96
Riparazione .....	Pagina	96
Conservazione .....	Pagina	96
<b>Smaltimento</b> .....	Pagina	96
<b>Garanzia</b> .....	Pagina	97
Gestione dei casi in garanzia .....	Pagina	97
<b>Assistenza</b> .....	Pagina	97
<b>Dichiarazione di conformità UE</b> .....	Pagina	98

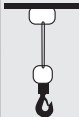
## Avvertenze e simboli utilizzati

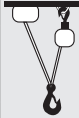
Nel presente manuale di istruzioni per l'uso, sull'imballaggio e sulla targhetta sono utilizzate le seguenti avvertenze:

	Leggere le istruzioni per l'uso.		Questo prodotto è classificato con classe di protezione I e deve essere messo a terra.
	Osservare le avvertenze e le istruzioni di sicurezza!		Alimentazione a corrente alternata
<b>IP54</b>	Il prodotto è protetto contro la polvere e gli spruzzi d'acqua.		Assicurarsi che la fune d'acciaio sia avvolta correttamente sul tamburo.
	Indossare guanti protettivi!		La distanza tra gli avvolgimenti deve essere inferiore al diametro della fune d'acciaio.
	Indossare cuffie di protezione!		Disposizione come trazione a fune semplice.
	Indossare occhiali di sicurezza!		
	Indossare una maschera antipolvere!		Disposizione come paranco con 2 trazioni a fune e puleggia di rinvio.
	Indossare scarpe da lavoro adeguate!		
	Il marchio CE conferma la conformità alle direttive UE applicabili al prodotto.		

## PARANCO SOLLEVATORE

### ● Introduzione

Congratulazioni per l'acquisto del vostro nuovo prodotto. Avete optato per un prodotto di alta qualità. Le istruzioni d'uso sono parte integrante di questo prodotto. Esse contengono importanti avvertenze sulla sicurezza, l'impiego e lo smaltimento. Prima dell'utilizzo del prodotto, prendere conoscenza di tutte le istruzioni d'uso e delle avvertenze di sicurezza. Utilizzare il prodotto solo come descritto e per i campi di applicazione indicati. Consegnare tutte le documentazioni su questo prodotto quando viene ceduto a terzi.

### ● Utilizzo secondo la destinazione d'uso

Questo paranco sollevatore (di seguito denominato "prodotto") è adatto per il sollevamento e l'abbassamento di carichi. Il carico viene fissato ad un gancio del prodotto.

Il prodotto è destinato esclusivamente all'uso in locali (fienile, garage, officina, ecc.).

Il prodotto non è destinato ad esercitare forze di trazione laterali.

Il prodotto è destinato esclusivamente ad uso domestico e non ad uso commerciale.

Altri usi o modifiche al prodotto sono considerati impropri e possono comportare rischi come morte, lesioni e danni. Il produttore non si assume alcuna responsabilità per danni derivanti da un uso improprio. Il prodotto non è destinato all'uso commerciale o ad altri ambiti di utilizzo.

## ● Contenuto della confezione

### ⚠ AVVERTENZA!

- Il prodotto e i materiali di imballaggio non sono giocattoli per bambini! I bambini non devono giocare con sacchetti di plastica, pellicole e piccole parti! Sussiste il rischio di ingerimento e soffocamento!

- 1x Paranco sollevatore
- 1x Gancio aggiuntivo con puleggia di rinvio
- 2x Staffe di fissaggio
- 4x Vite di fissaggio (con rondella elastica non rimovibile e rondella rimovibile)
- 1x Istruzioni per l'uso

## ● Descrizione dei componenti

Prima di leggere, aprire le pagine delle figure e familiarizzare con tutte le caratteristiche del prodotto.

(Fig. A)

- 1 Staffa di fissaggio
- 2 Viti di fissaggio (con rondella elastica non rimovibile e rondella rimovibile)
- 3 Motore
- 4 Cavo di sospensione del telecomando
- 5 Linea di comando
- 6 Cavo di alimentazione con spina
- 7 Interruttore di arresto di emergenza
- 8 Interruttore di comando (⏏/⏏)
- 9 Telecomando
- 10 Gancio aggiuntivo
- 11 Puleggia di rinvio
- 12 Gancio
- 13 Peso di spegnimento
- 14 Fune d'acciaio
- 15 Leva di limitazione verso l'alto

- 16 Leva di limitazione verso il basso
- 17 Tamburo
- 18 Foro di fissaggio per gancio

## ● Dati tecnici

Paranco sollevatore	PSZ 250 A2
Modello numero:	
– con spina VDE:	HG05656
– con spina UK:	HG05656-BS
Tensione nominale:	230 V~, 50 Hz
Tensione nominale:	2,2 A
Potenza nominale:	500 W
Modalità di funzionamento:	S3 20 % 10 min:
Carico ammissibile:	125 kg* 250 kg**
Altezza di sollevamento:	12 m* 6 m**
Velocità nominale:	8 m/min* 4 m/min**
Fune d'acciaio, diametro:	3 mm
Fune d'acciaio, resistenza alla trazione:	1870 N/mm <sup>2</sup>
Classe di protezione:	I
Gruppo motore:	M1
Grado di protezione:	IP54
Condizioni operative (altezza sul livello del mare: max. 1000 m):	da 0 a +40 °C < 80 % umidità relativa
Condizioni di stoccaggio:	da -25 a +55 °C < 80 % umidità relativa
Peso netto:	10 kg
* Disposizione come trazione a fune semplice	
** Disposizione come paranco con 2 trazioni a fune e puleggia di rinvio	

Modalità S3 20 % 10 min:

S3 = Funzionamento intermittente senza influenza del processo di avviamento. Per un periodo di 10 minuti, la durata massima di funzionamento è del 20 % (2 minuti).

L'emissione sonora ponderata A al posto dell'operatore è inferiore a 86 dB.



## Istruzioni di sicurezza

### ⚠ AVVERTENZA!

- ▶ **Leggere tutte le istruzioni di sicurezza, le istruzioni, le illustrazioni e i dati tecnici forniti con questo prodotto.** Il mancato rispetto delle istruzioni di sicurezza e delle istruzioni riportate di seguito può causare scosse elettriche, incendi e/o lesioni gravi.

### Conservare le istruzioni di sicurezza e le istruzioni per eventuali necessità future.

- Tenere i bambini e le altre persone non autorizzate lontano dal prodotto.

### ⚠ PERICOLO!

- ▶ **Pericolo di folgorazione!** Non tentare di riparare il prodotto autonomamente. In caso di cattivo funzionamento le riparazioni devono essere eseguite esclusivamente da personale qualificato.

### ⚠ PERICOLO!

- ▶ **Pericolo di folgorazione!** Spegnerne il prodotto e scollegarlo dall'alimentazione prima di pulirlo e quando non viene utilizzato.

### ⚠ PERICOLO!

- ▶ **Pericolo di lesioni!** L'uso improprio può causare lesioni. Utilizzare questo prodotto esclusivamente in base alle presenti istruzioni. Non tentare di modificare in alcun modo il prodotto.

### ⚠ PERICOLO!

- ▶ **Pericolo di lesioni!** Non utilizzare un prodotto danneggiato. Scollegare il prodotto dalla rete di alimentazione e rivolgersi al rivenditore se il prodotto è danneggiato.
- Assicurarsi che la tensione nominale indicata sulla targhetta identificativa corrisponda alla tensione nominale dell'alimentazione elettrica.
- Se possibile, azionare il prodotto solo su un circuito con interruttore differenziale e fusibile di almeno 10 A.
- Si raccomanda di non utilizzare prolunghe. Tuttavia, se dovesse essere assolutamente necessaria una prolunga, questa deve essere predisposta per un flusso di corrente di almeno 10 A.
- Proteggere il cavo di alimentazione e la spina da polvere, luce solare diretta, gocce e spruzzi d'acqua.
- Proteggere il cavo di alimentazione da eventuali danni. Non lasciarlo appeso su spigoli vivi e non schiacciarlo o piegarlo. Tenere il cavo di alimentazione lontano da superfici calde e da fiamme libere.
- Non utilizzare il prodotto se il cavo di alimentazione o la spina sono danneggiati, se il prodotto non funziona o se è danneggiato in qualsiasi modo.
- Se il cavo di alimentazione elettrica del prodotto è danneggiato deve essere sostituito dal produttore o dal suo servizio clienti, o da persona qualificata, per evitare rischi.
- Non estrarre la spina dalla presa tirando il cavo di alimentazione.

## Istruzioni di sicurezza speciali per il paranco sollevatore

- Le persone che devono utilizzare il prodotto devono aver ricevuto un'adeguata formazione o istruzione in anticipo.
- È vietato spostare persone con il prodotto.
- È vietato sollevare carichi superiori al carico nominale.
- Non tentare di sollevare carichi bloccati o inceppati.
- Quando il carico viene sollevato, la fune d'acciaio deve essere tesa.
- Non tirare i carichi in direzione orizzontale.
- Evitare l'accensione e lo spegnimento rapido (modalità "tocco").
- Prestare sempre attenzione durante l'uso del prodotto.
- Non lasciare i carichi sospesi incustoditi senza aver preso le dovute precauzioni di sicurezza.
- Non sostare o lavorare sotto il carico sollevato.
- Il prodotto non è dotato di un limitatore di potenza nominale. Non tentare di continuare a sollevare il carico se la protezione da surriscaldamento limita il funzionamento. In questo caso, il carico supera la potenza nominale del prodotto.
- Non utilizzare le leve di limitazione [15] [16] come dispositivo di arresto di routine. Le leve di limitazione servono solo per l'arresto di emergenza.
- Prima di iniziare: Controllare che
  - La fune d'acciaio [14] sia avvolta correttamente attorno al tamburo [17] e che
  - La distanza tra gli avvolgimenti sia inferiore al diametro della fune d'acciaio (fig. D).

### ● Prima del primo utilizzo

- Rimuovere i materiali di imballaggio.
- Rimuovere la protezione per il trasporto della fune d'acciaio [14]. Tagliare l'elastico e rimuoverlo.

- Prima di iniziare: Controllare che
  - La fune d'acciaio [14] sia avvolta correttamente attorno al tamburo [17] e che
  - La distanza tra gli avvolgimenti sia inferiore al diametro della fune d'acciaio (fig. D).
- Accertarsi che la fune d'acciaio [14] passi davanti alle leve di limitatrici [15] [16] in modo corretto e senza contatto (fig. B).

### ● Montaggio

(Fig. E)

#### **⚠ PERICOLO!**

- ▶ La trave quadrata (dimensioni di sezione trasversale: 45 x 45 mm) deve essere in grado di sopportare un carico di almeno 500 kg nella posizione di fissaggio del prodotto. Per il montaggio si raccomanda di consultare personale qualificato (ad es. un ingegnere strutturale).
- ▶ Poiché sono richieste conoscenze particolari, consultare un tecnico qualificato per assicurarsi che tutte le viti siano completamente e correttamente serrate.
- ▶ Prima di fissare il prodotto, un tecnico qualificato o una persona adeguatamente addestrata dovrebbe anche controllare l'ancoraggio della trave quadrata.
- ▶ Tempo necessario per il montaggio: circa 1 ora.

- Fissare il prodotto ad una trave quadrata adeguata utilizzando le staffe di fissaggio [1] e le viti di fissaggio [2].
- Serrare le viti di fissaggio [2].

### ● Funzionamento

#### **INDICAZIONE**

- ▶ Questo prodotto è dotato di un interruttore termostatico. Durante il funzionamento, il motore [3] può arrestarsi. Il motore non può essere riavviato finché non si è raffreddato.

## ● Svolgimento/avvolgimento della fune

(Fig. J)

- Avvolgimento della fune: Premere l'interruttore di comando [8] verso l'alto in direzione della freccia ↗.
- Svolgimento della fune: Premere l'interruttore di comando [8] verso il basso in direzione della freccia ↘.

## ● Sollevamento dei carichi

- Abbassare la fune d'acciaio [14] in modo che sia facile da maneggiare.
- Fissare il carico al gancio [10] [12]. Se necessario, utilizzare cinghie aggiuntive. Il baricentro del carico deve trovarsi al di sotto del prodotto.
- Avvolgere la fune d'acciaio [14] in modo che inizialmente sia solo tesa. Quindi sollevare completamente il carico.

## ● Leve di limitazione

### INDICAZIONE

- ▶ Le leve di limitazione [15] [16] non sono destinate all'arresto regolare del prodotto. Cercare sempre di arrestare il prodotto prima che faccia scattare una leva di limitazione.

### Leva di limitazione verso l'alto

Quando la fune d'acciaio [14] è completamente avvolta, viene azionata la leva di limitazione verso l'alto [15]. La fune d'acciaio non può più essere avvolta. La fune d'acciaio può essere solo svolta.

### Leva di limitazione verso il basso

Quando la fune d'acciaio [14] è completamente svolta, viene azionata la leva di limitazione verso il basso [16]. La fune d'acciaio non può più essere svolta. La fune d'acciaio può essere solo avvolta.

## ● Interruttore di arresto di emergenza

(Fig. J)

- In caso di emergenza, premere l'interruttore di arresto di emergenza [7] per arrestare l'operazione di sollevamento o abbassamento.
- Il prodotto viene quindi bloccato. Sbloccare il prodotto ruotando l'interruttore di arresto di emergenza [7] leggermente in senso orario (in direzione della freccia) finché non salta fuori.

## ● Disposizione come paranco

### Accessori

Per un uso sicuro e corretto della funzione paranco sono necessari i seguenti attrezzi:

- 2 chiavi (8 mm)
- 2 chiavi (13 mm)

### ⚠ AVVERTENZA

- ▶ Non utilizzare accessori non raccomandati da Parkside.

Nella disposizione a paranco, il carico viene distribuito su 2 trazioni a fune. In questo modo può essere sollevato il doppio peso. L'altezza massima di sollevamento e la velocità così si dimezzano.

- Fissare il gancio [12] al foro di fissaggio per gancio [18]. La fune d'acciaio [14] forma un cappio (fig. C).
- Smontare la puleggia di rinvio [11] del gancio aggiuntivo: Togliere le 3 viti (fig. F).
- Agganciare la puleggia di rinvio [11] nel cappio della fune d'acciaio [14] (fig. G).
- Montare le viti e il gancio aggiuntivo [10] sulla puleggia di rinvio [11]. Serrare le 3 viti (fig. H).
- Ora è possibile utilizzare il paranco (fig. I).

## ● Pulizia e manutenzione

### ⚠ AVVERTENZA!

Scollegare il prodotto dalla rete elettrica prima di eseguire qualsiasi operazione di ispezione, manutenzione o pulizia!

## ● Pulizia

- Fare attenzione a non versare liquidi verso l'interno del prodotto.
- Una pulizia regolare e corretta aiuta a garantire un uso sicuro e prolunga la durata del prodotto.
- Pulire il prodotto con un panno asciutto. Per le zone difficili da raggiungere, utilizzare una spazzola morbida.

### INDICAZIONE

- ▶ Non utilizzare detersivi o disinfettanti chimici, alcalini, abrasivi o altri detersivi o disinfettanti aggressivi per pulire il prodotto in quanto potrebbero danneggiare le superfici.

## ● Manutenzione

Intervallo di ispezione	Pratica
Prima di ogni utilizzo	Controllare che l'interruttore di arresto di emergenza <b>7</b> e l'interruttore di comando <b>8</b> funzionino correttamente.
Ogni 30 cicli*	Controllare che l'intera fune d'acciaio <b>14</b> non sia danneggiata (fig. K). Sostituire una fune d'acciaio danneggiata (disponibile presso i rivenditori specializzati).
Ogni 100 cicli*	Verificare che le leve di limitazione <b>15</b> <b>16</b> funzionino senza carico.

Intervallo di ispezione	Pratica
Ogni 200 cicli*	Lubrificare la fune d'acciaio <b>14</b> e la puleggia di rinvio <b>11</b> .
Ogni 800 cicli*	Controllare che tutte le viti siano ben strette. Controllare che l'intero prodotto non sia usurato.
* Un ciclo corrisponde ad un movimento su e giù di un carico.	

## ● Riparazione

Il prodotto non contiene al suo interno componenti che possono essere riparati dall'utente. Consultare un tecnico qualificato per far controllare il prodotto e per la manutenzione.

## ● Conservazione

- Pulire il prodotto come sopra descritto.
- Conservare il prodotto e i suoi accessori in un luogo buio, asciutto, al riparo dal gelo e ben ventilato.
- Conservare sempre il prodotto fuori dalla portata dei bambini. La temperatura ottimale di conservazione a lungo termine è compresa tra +5 °C e +30 °C.
- Conservare il prodotto nella confezione originale.

## ● Smaltimento

L'imballaggio è composto da materiali ecologici che possono essere smaltiti presso i siti di raccolta locali per il riciclo.



Osservare l'identificazione dei materiali di imballaggio per lo smaltimento differenziato, i quali sono contrassegnati da abbreviazioni (a) e da numeri (b) con il seguente significato: 1-7: plastiche/20-22: carta e cartone/80-98: materiali compositi.





Points de collecte sur [www.quefairendemesdechets.fr](http://www.quefairendemesdechets.fr)  
Privilégiez la réparation ou le don de votre appareil !

Il prodotto e i materiali di imballaggio sono riciclabili e soggetti alla responsabilità estesa del produttore.

Per un migliore trattamento dei rifiuti, smaltirli separatamente seguendo i diversi simboli della raccolta differenziata.

Il logo Triman è valido solamente per la Francia.



E' possibile informarsi circa le possibilità di smaltimento del prodotto usato presso l'amministrazione comunale o cittadina.



Per questioni di tutela ambientale non gettare il prodotto usato tra i rifiuti domestici, ma provvedere invece al suo corretto smaltimento. Presso l'amministrazione competente è possibile ricevere informazioni circa i siti di raccolta e i relativi orari di apertura.

## ● Garanzia

Il prodotto è stato prodotto secondo severe direttive di qualità e controllato con premura prima della consegna. In caso di difetti del prodotto, l'acquirente può far valere i propri diritti legali nei confronti del venditore. Questi diritti legali non vengono limitati in alcun modo dalla garanzia di seguito riportata.

Questo prodotto è garantito per 3 anni a partire dalla data di acquisto. Il termine di garanzia ha inizio a partire dalla data di acquisto. Conservare lo scontrino di acquisto originale in buone condizioni. Questo documento servirà a documentare l'avvenuto acquisto.

Il prodotto da Lei acquistato dà diritto ad una garanzia di 3 anni a partire dalla data di acquisto. La presente garanzia decade nel caso di danneggiamento del prodotto, di utilizzo o di manutenzione inadeguati.

La prestazione in garanzia vale per difetti del materiale o di fabbricazione. Questa garanzia non si estende a componenti del prodotto esposti a normale logorio, che possono pertanto essere considerati come componenti soggetti a usura (esempio capacità della batteria, calcificazione, lampade, pneumatici, filtri, spazzole...). La garanzia non si estende altresì a danni che si verificano su componenti delicati (esempio interruttori, batterie, parti realizzate in vetro, schermi, accessori vari) nonché danni derivanti dal trasporto o altri incidenti.

## ● Gestione dei casi in garanzia

Per garantire un rapido disbrigo delle proprie pratiche, seguire le istruzioni seguenti:

Per ogni richiesta si prega di conservare lo scontrino e il codice dell'articolo (IAN 438578\_2304) come prova d'acquisto.

Il numero d'articolo può essere dedotto dalla targhetta, da un'incisione, dal frontespizio delle istruzioni (in basso a sinistra) oppure dall'adesivo applicato sul retro o sul lato inferiore.

In caso di disfunzioni o avarie, contattare innanzitutto i partner di assistenza elencati di seguito telefonicamente oppure via e-mail.

Si può inviare il prodotto ritenuto difettoso all'indirizzo del centro di assistenza indicato con spedizione esente da affrancatura, completo del documento di acquisto (scontrino) e della descrizione del difetto, specificando anche quando tale difetto si è verificato.

## ● Assistenza



### **Assistenza Italia**

Tel.: 800790789

E-Mail: [owim@lidl.it](mailto:owim@lidl.it)



## ● Dichiarazione di conformità UE

### DICHIARAZIONE DI CONFORMITÀ UE

IAN: 438578\_2304  
Identificazione del prodotto: PARKSIDE Paranco sollevatore  
Numero di modello: HG05656

L'oggetto della dichiarazione di cui sopra è conforme alla pertinente normativa di armonizzazione dell'Unione:

Directive 2006/42/EC
Directive 2014/30/EU
Directive 2011/65/EU con tutte le relative modifiche

Riferimento alle pertinenti norme armonizzate utilizzate o riferimenti alle altre specifiche tecniche in relazione alle quali è dichiarata la conformità:

N° / Parti
<b>Directive 2006/42/EC</b>
EN 14492-2:2006+A1:2009
EN 60204-32:2008
<b>Directive 2014/30/EU</b>
EN IEC 55014-1:2021
EN IEC 55014-2:2021
EN IEC 61000-3-2:2019+A1:2019
EN 61000-3-3:2013+A1:2019+A2:2021

L'oggetto della dichiarazione di cui sopra è conforme alla direttiva 2011/65/UE del Parlamento europeo e del Consiglio, dell'8 giugno 2011, sulla restrizione dell'uso di determinate sostanze pericolose nelle apparecchiature elettriche ed elettroniche:

N° / Parti
Direttiva 2011/65/UE
EN IEC 63000:2018



**Depositario della documentazione tecnica:** OWIM GmbH & Co.KG

Firmato a nome e per conto di:

**OWIM GmbH & Co. KG Stiftsbergstraße 1 D-74167 Neckarsulm Germania**

La presente dichiarazione di conformità è rilasciata sotto la sola responsabilità del produttore.















Traduzione della dichiarazione di conformità originale

Neckarsulm	10.07.2023		
Luogo	Data	ppa.Stefan Haensel Authorised Signatory	ppa.Igns Buchheim Authorised Signatory

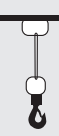
<b>Felhasznált figyelmeztető jelzések és szimbólumok</b>	Oldal 100
<b>Bevezető</b>	Oldal 100
Rendeltetésszerű használat	Oldal 100
A csomagolás tartalma	Oldal 101
A részegységek leírása	Oldal 101
Műszaki adatok	Oldal 101
<b>Biztonsági utasítások</b>	Oldal 102
<b>Mielőtt először használná</b>	Oldal 103
<b>Összeszerelés</b>	Oldal 103
<b>Kezelés</b>	Oldal 103
A kábel fel- és letekerése	Oldal 104
Terhek megemelése	Oldal 104
Kábelhosszállító kar	Oldal 104
Vészleállító	Oldal 104
Beállítás csigasorként	Oldal 104
<b>Tisztítás és ápolás</b>	Oldal 105
Tisztítás	Oldal 105
Karbantartás	Oldal 105
Javítás	Oldal 105
Tárolás	Oldal 105
<b>Mentesítés</b>	Oldal 105
<b>Garancia</b>	Oldal 106
Garanciális ügyek lebonyolítása	Oldal 106
<b>Szerviz</b>	Oldal 106
<b>EU megfelelőségi nyilatkozat</b>	Oldal 107

## Felhasznált figyelmeztető jelzések és szimbólumok

Ebben a használati útmutatóban, a csomagoláson és az adattáblán az alábbi figyelmeztető jelzések láthatók:

	Olvassa el a használati útmutatót.		A termék az I védelmi osztályba tartozik, és földelni kell.
	Vegye figyelembe a figyelmeztetéseket és a biztonsági utasításokat!		Váltóáram/-feszültség
<b>IP54</b>	A termék védett a portól és a ráfröccsenő víztől.		Gondoskodjon arról, hogy az acélkábel megfelelően fel legyen tekerve a dobra.
	Viseljen védőkesztyűt!		A tekercek közötti távolság legyen kisebb, mint az acélkábel átmérője.
	Viseljen fülvédőt!		Beállítás egyszerű emelőcsigaként.
	Viseljen védőszemüveget!		
	Viseljen porálarcot!		Beállítás 2 emelőcsigából és egy görgőből álló csigasként.
	Viseljen megfelelő védőcipőt!		
	A CE-jelzés azt jelzi, hogy a termék megfelel a rá vonatkozó EU előírásoknak.		

## ELEKTROMOS CSÖRLŐ

### ● Bevezető

Gratulálunk új termékének vásárlása alkalmából. Ezzel a döntésével vállalatunk értékes terméke mellett döntött. A használati utasítás ezen termék része. A biztonságra, a használatára és a megsemmisítésre vonatkozó fontos tudnivalókat tartalmazza. A termék használata előtt ismerje meg az összes használati és biztonsági tudnivalót. A terméket csak a leírtak szerint és a megadott felhasználási területeken alkalmazza. A termék harmadik személy számára való továbbadása esetén kézbesítse vele annak a teljes dokumentációját is.

### ● Rendeltetészerű használat

Ez az elektromos csörlő (a továbbiakban „termék”) rakományok felemelésére és leengedésére használható. A teher a terméken egy kampóra rögzíthető.

A termék belső terekben (pajtákban, garázsokban, műhelyekben stb.) használható.

A termék nem alkalmas oldalirányú húzóerő kifejtésére.

A termék háztartási célra készült, üzleti célokra nem használható.

A termék más használati módjai, módosításai nem rendeltetészerűnek minősülnek és életveszély, sérülések és károk kockázatával járnak. A gyártó nem vállal felelősséget a nem rendeltetészerű használatból eredő károkokért. A terméket nem üzleti felhasználásra, vagy egyéb alkalmazásra szánták.

## ● A csomagolás tartalma

### ⚠ FIGYELMEZTETÉS!

▶ A termék és a csomagolóanyagok nem játékszerek! Gyermekek nem játszhatnak a műanyag zacskókkal, fóliákkal és az apró alkatrészekkel! Lenyelés és fulladás veszélye!

- 1x Elektromos csörlő
- 1x Pótkampó csigával
- 2x Szerelőkeretek
- 4x Rögzítőcsavar (nem levehető rugós alátéttel és levehető alátéttel)
- 1x Használati útmutató

## ● A részegységek leírása

Elovasás előtt hajtogassa ki az ábrákat tartalmazó oldalakat és ismerkedjen meg a termék funkcióival.

(A ábra)

- 1 Szerelőkeret
- 2 Rögzítőcsavarok (nem levehető rugós alátéttel és levehető alátéttel)
- 3 Motor
- 4 A távvezérlő akasztókábele
- 5 Irányítókábel
- 6 Elektromos vezeték csatlakozóval
- 7 Vészleállító
- 8 Vezérlőkapcsoló (⏏/⏏)
- 9 Távvezérlő
- 10 Pótkampó
- 11 Csigá
- 12 Kampó
- 13 Zárósúly
- 14 Acélkábel
- 15 Kábelhosszállító kar felfelé

- 16 Kábelhosszállító kar lefelé
- 17 Dob
- 18 Rögzítőfurat a kampóhoz

## ● Műszaki adatok

Elektromos csörlő	PSZ 250 A2
Modellszám:	
– VDE csatlakozóval:	HG05656
– UK csatlakozóval:	HG05656-BS
Névleges feszültség:	230 V~, 50 Hz
Névleges áramerősség:	2,2 A
Névleges teljesítmény:	500 W
Működési típus:	S3 20 % 10 perc:
Engedélyezett terhelés:	125 kg* 250 kg**
Emelési magasság:	12 m* 6 m**
Névleges sebesség:	8 m/min* 4 m/min**
Az acélkábel átmérője:	3 mm
Az acélkábel szakítószilárdsága:	1870 N/mm <sup>2</sup>
Védelmi osztály:	I
Meghajtótípus:	M1
Védelmi besorolás:	IP54
Működési feltételek (tengerszint feletti magasság: max. 1000 m):	0 és +40 °C között < 80 % relatív páratartalom
Tárolási feltételek:	-25 és +55 °C között < 80 % relatív páratartalom
Nettó súly:	10 kg
* Beállítás egyszerű emelőcsigaként	
** Beállítás 2 emelőcsigából és egy görgőből álló csigasorként	

Működési típus S3 20 % 10 perc:

S3 = Időszakos működés az indítási folyamat hatása nélkül. Egy adott 10 perces időintervallumon belül a maximális működési idő ennek a 20 %-a (2 perc).

Az A-besorolású zajkibocsátás a kezelő személyénél alacsonyabb, mint 86 dB.



## Biztonsági utasítások

### ⚠ FIGYELMEZTETÉS!

- ▶ **Olvasson el minden, ehhez a termékhez mellékelt biztonsági utasítást, figyelmeztetést, ábrát és műszaki adatot.** A biztonsági utasítások és az alábbi figyelmeztetések figyelmen kívül hagyása áramütéshez, tüzesettséghez és/vagy súlyos sérülésekhez vezethet.

### Őrizzen meg minden biztonsági utasítást és figyelmeztetést biztonságos helyen későbbi használatra.

- A gyermekeket és más nem jogosult személyeket tartsa a terméktől távol.

### ⚠ VESZÉLY!

- ▶ **Áramütésveszély!** Ne próbálja meg saját kezűleg megjavítani a készüléket. Hibás működés esetén a termék javítási munkáit bízza képzett szakemberre.

### ⚠ VESZÉLY!

- ▶ **Áramütésveszély!** Tisztítás előtt, vagy ha a terméket nem használja, kapcsolja ki a terméket és szüntesse meg az áramellátását.

### ⚠ VESZÉLY!

- ▶ **Sérülésveszély!** A szakszerűtlen kezelés sérülésekhez vezethet. A terméket kizárólag ezen használati útmutatónak megfelelően használja. Ne próbálja meg a terméket bármilyen módon módosítani.

### ⚠ VESZÉLY!

- ▶ **Sérülésveszély!** Ne használja a terméket, ha sérült. Ha a termék megsérült, válassza le a hálózati áramról és forduljon az eladóhoz.

- Ügyeljen arra, hogy a hálózati feszültség adatai megfeleljenek az adattáblán feltüntetett névleges feszültség adatainak.
- Ha lehetséges, a terméket csak olyan áramkörön üzemeltesse, mely egy maradékáram-megszakítóval van ellátva, mely egy legalább 10 A értékű biztosítékkal rendelkezik.
- Hosszabbító használata nem ajánlott. Amennyiben mégis szükség van hosszabbítókábelre, annak alkalmasnak kell lennie legalább 10 A áram vezetésére.
- Az elektromos vezetéket és a csatlakozót óvja a portól, a közvetlen napfénytől, a rácszeppenő vagy ráfröccsenő víztől.
- Óvja az elektromos vezetéket a sérülésektől. Ne hagyja, hogy az éles sarkokon átlógni, becsúszni, és ne hajlítsa meg. Az elektromos vezetéket tartsa forró felületektől és nyílt lángoktól távol.
- Ne használja a készüléket, ha az elektromos vezeték vagy a hálózati csatlakozó sérült, ha a termék nem működik, vagy bármilyen módon megsérült.
- Ha a termék elektromos vezetéke megsérült, a kockázatok elkerülése érdekében azt a gyártónak, az ügyfélszolgálatának, vagy egy annak megfelelő képzettségű szakembernek kell kicserélnie.
- Az elektromos csatlakozót ne a vezetéknel fogva húzza ki a konnektorból.

## Különleges biztonsági utasítások elektromos csörlőkhöz

- A terméket használó személyeknek megfelelő képzettséget vagy utasításokat kell kapnia.
- Tilos a termékkel személyeket mozgatni.
- Tilos a névleges terhelést meghaladó terheket emelni.
- Ne próbáljon rögzített vagy leragadt terheket felemelni.
- A rakomány felemelésekor az acélkábelnek meg kell feszülnie.
- Ne húzzon rakományokat vízszintes irányban.
- Kerülje a túl gyors be- és kikapcsolást (léptető üzemmód).
- A termék kezelése során legyen mindig körültekintő.
- Soha ne hagyjon lelógó rakományokat felügyeletlen kívül biztonsági óvintézkedések nélkül.
- Ne álljon vagy dolgozzon felemelt rakományok alatt.
- A termék nem rendelkezik névleges teljesítmény-szabályozóval. Ne próbálja tovább emelni a rakományt, ha a túlhevülésgátló korlátozza a működést. A rakomány ekkor meghaladja a termék névleges teljesítményét.
- A kábelhosszállító kart **15** **16** ne használja normál leállítószervezetként. A kábelhosszállító karok csak vészhelyzeti leállításra használhatóak.
- Mielőtt nekilátna: Ellenőrizze, hogy
  - Hogy az acélkábel **14** megfelelően a dobra **17** van-e tekerve, valamint, hogy
  - A tekercsek közötti távolság kisebb legyen, mint az acélkábel átmérője (D ábra).

### ● Mielőtt először használná

- Távolítsa el a csomagolóanyagokat.
- Távolítsa el az acélkábel **14** szállítóreteszét. Vágja át a gumiszalagot, majd vegye le.
- Mielőtt nekilátna: Ellenőrizze, hogy
  - Hogy az acélkábel **14** megfelelően a dobra **17** van-e tekerve, valamint, hogy
  - A tekercsek közötti távolság kisebb legyen, mint az acélkábel átmérője (D ábra).

- Ellenőrizze, hogy az acélkábel **14** megfelelően áthalad-e a kábelhosszállító karokon **15** **16** anélkül, hogy azokhoz hozzáérne (B ábra).

### ● Összeszerelés

(E ábra)

#### ⚠ VESZÉLY!

- ▶ A négyszögletes rúd (keresztmetszet-méret: 45 x 45 mm) a termék rögzítési pontjánál legolább 500 kg terhelést kell elbírnia. Az összeszereléshez javasolt egy kikérni egy képzett szakember (pl. statikus) tanácsát.
- ▶ Mivel különleges ismeretekre van szükség, forduljon képzett technikushoz annak megállapításához, hogy a csavarokat teljes mértékben és helyesen húzta-e meg.
- ▶ A termék rögzítése előtt egy képzett technikusnak vagy egy annak megfelelő képzettségű személynek meg kell vizsgálnia a négyszögletes rúd rögzítéseit is.
- ▶ Az összeszereléshez szükséges idő: kb. 1 óra.

- Rögzítse a terméket a szerelőkeretek **1** és a rögzítőcsavarok **2** segítségével egy megfelelő négyszögletes rúddal.
- Húzza meg a rögzítőcsavarokat **2** erősen.

### ● Kezelés

#### MEGJEGYZÉS

- ▶ A termék termosztátkapcsolóval rendelkezik. A működés alatt ez leállíthatja a motort **3**. A motort csak akkor lehet újraindítani, ha az már lehűlt.

## ● A kábel fel- és letekerése

(J ábra)

- A kábel feltekerése: Nyomja meg a vezérlőkapcsolót [8] a ↑ nyíl irányának megfelelően felfelé.
- A kábel letekerése: Nyomja meg a vezérlőkapcsolót [8] a ↓ nyíl irányának megfelelően lefelé.

## ● Terhek megemlése

- Engedje le az acélkábel [14] annyira, hogy azt kényelmesen kezelni tudja.
- Rögzítse a terhet a kampóra [10] [12]. Szükség szerint több rögzítőszíjat is használhat. A teher súlypontjának a termék alján kell lennie.
- Húzza fel az acélkábel [14] annyira, hogy az épp megfeszüljön. Ezt követően kezdje felemelni a terhet.

## ● Kábelhosszállító kar

### MEGJEGYZÉS

- ▶ A kábelhosszállító kar [15] [16] nem a termék normál leállítására szolgál. Mindig próbálja leállítani a terméket, mielőtt az egy kábelhosszállító kart aktiválna.

### Kábelhosszállító kar felfelé

Amikor az acélkábel [14] teljes mértékben fel van tekerve, a kábelhosszállító kar felfelé [15] működésbe lép. Az acélkábel nem lehet tovább felfelé húzni. Az acélkábel ekkor csak lefelé lehet engedni.

### Kábelhosszállító kar lefelé

Amikor az acélkábel [14] teljes mértékben fel van tekerve, a kábelhosszállító kar lefelé [16] működésbe lép. Az acélkábel nem lehet tovább lefelé engedni. Az acélkábel ekkor csak felfelé lehet húzni.

## ● Vészleállító

(J ábra)

- Vészhelyzet esetén az emelkedést vagy a leeresztést leállíthatja a vészleállító [7] megnyomásával.
- A termék ekkor zárolódik. A termék zárolásának feloldásához fordítsa el a vészleállítót [7] kissé az óramutató járásával megegyező irányban (a nyíl irányában), amíg az ki nem ugrik.

## ● Beállítás csigasorként

### Tartozékok

A csigasor funkció biztonságos és szakszerű használatához az alábbi szerszámokra van szükség:

- 2 csavarhúzó (8 mm)
- 2 csavarhúzó (13 mm)

### ⚠ FIGYELMEZTETÉS

- ▶ Ne használjon olyan alkatrészeket, melyeket nem a Parkside javasol.

Csigasorként történő beállítás esetén a teher két csigára fog eloszlni. Így kétszer annyi súly is megemelhető. Emellett a maximális emelési magasság és a sebesség megfelelődik.

- Rögzítse a kampót [12] a kampó rögzítőfuratába [18]. Az acélkábel [14] ekkor egy hurkot képez (C ábra).
- Szerelje le a pótkampó csigáját [11]: Csavarja ki a 3 csavart (F ábra).
- Akassza bele a csigát [11] az acélkábel [14] hurkába (G ábra).
- Szerelje rá a csavart és a pótkampót [10] a csigára [11]. Szorítsa meg a 3 csavart (H ábra).
- A csigasor ekkor használatra készen áll (I ábra).



## ● Tisztítás és ápolás

### ⚠ FIGYELMEZTETÉS!

Átvizsgálási, karbantartási és tisztítási munkálatok előtt szüntesse meg a termék áramellátását!

## ● Tisztítás

- Ügyeljen arra, hogy ne jussanak folyadékok a termék belsejébe.
- A rendszeres és szakszerű tisztítással biztosíthatja a termék biztonságos használatát, valamint azzal az élettartamát is meghosszabbítja.
- A terméket tisztítsa egy száraz ruhával. A nehezen hozzáférhető helyekhez használjon egy puha kefét.

### MEGJEGYZÉS

- ▶ A termék tisztításához ne használjon vegyi anyagokat, lúgokat, sűrűlőszereket vagy egyéb durva tisztító- vagy fertőtlenítő anyagokat, mert azok kárt tehetnek a termék felületeiben.

## ● Karbantartás

Ellenőrzési időköz	Eljárás
Minden használat előtt	Ellenőrizze a vészleállító <b>7</b> és a vezérlőkapcsoló <b>8</b> megfelelő működését.
Minden 30. ciklus után*	Ellenőrizze a teljes acélkábel <b>14</b> épségét (K ábra). Ha az acélkábel sérült, cserélje ki (szakboltban beszerezhető).
Minden 100. ciklus után*	Ellenőrizze a kábelhosszállító karok <b>15</b> <b>16</b> kifogástalan működését terhelés nélkül.

Ellenőrzési időköz	Eljárás
Minden 200. ciklus után*	Vigyen fel kenőanyagot az acélkábelre <b>14</b> és a csigára <b>11</b> .
Minden 800. ciklus után*	Ellenőrizze az összes csavar szorosságát. Ellenőrizze a teljes termék kopását.
* Egy ciklus egy rakomány felhúzását és leengedését jelenti.	

## ● Javítás

A termék nem tartalmaz olyan részeket, melyeket a felhasználó megjavíthat. A termék átvizsgálásához vagy szereléséhez forduljon egy képzett szakemberhez.

## ● Tárolás

- Tisztítsa meg a terméket a fent leírtak szerint.
- A terméket és alkatrészeit tárolja sötét, száraz, fagymentes és jól szellőző helyen.
- A terméket tárolja gyermekek számára nem elérhető helyen. Az optimális tárolási hőmérsékletnek +5 és +30 °C között kell lennie.
- A terméket az eredeti csomagolásban tárolja.

## ● Mentésítés

A csomagolás környezetbarát anyagokból készült, amelyeket a helyi újrahasznosító helyeken adhat le ártalmatlanítás céljából.



A hulladék elkülönítéséhez vegye figyelembe a csomagolóanyagban található jelzéseket. Ezek rövidítéseket (a) és számokat (b) tartalmaznak a következő jelentéssel: 1–7: műanyagok/20–22: papír és karton/80–98: kötőanyagok.



Points de collecte sur [www.quefairemedesdechets.fr](http://www.quefairemedesdechets.fr)  
Privilégiez la réparation ou le don de votre appareil !

A termék, és a csomagolóanyagokat is, újrahasznosítható, és a gyártó kiterjesztett felelőssége alá tartozik.

A jobb hulladékkezelés érdekében az ábrán látható információk (szortírozási információk) alapján külön ártalmatlanítsa őket.

A Triman-logó csak Franciaországra vonatkozik.



A kiszolgált termék megsemmisítési lehetőségeiről lakóhelye illetékes önkormányzatánál tájékozódhat.



A környezete érdekében, ne dobja a kiszolgált terméket a háztartási szemétkébe, hanem adja le szakszerű ártalmatlanításra. A gyűjtőhelyekről és azok nyitvatartási idejéről az illetékes önkormányzatnál tájékozódhat.

## ● Garancia

A terméket szigorú minőségi előírások betartásával gondosan gyártottuk, és szállítás előtt lelkiismeretesen ellenőriztük. Ha a termékben hiányosságot tapasztal, akkor a termék eladójával szemben törvényes jogok illetik meg Önt. Ezeket a törvényes jogokat a következőkben ismertetett garancia vállalásunk nem korlátozza.

A termékre 3 év garanciát adunk a vásárlás dátumától számítva. A garanciális idő a vásárlás dátumával kezdődik. Kérjük, jól őrizze meg a pénztári blokkot. Ez a bizonylat szükséges a vásárlás tényének az igazolásához.

Ha a termék vásárlásától számított 3 éven belül anyag- vagy gyártási hiba merül fel, akkor a választásunk szerint a terméket ingyen megjavítjuk vagy kicseréljük. A garancia megszűnik, ha a terméket megrongálták, nem szakszerűen kezelték vagy tartották karban.

A garancia az anyag- vagy gyártáshibákra vonatkozik. A garancia nem terjed ki azokra a termékreszekre, melyek normál kopásnak vannak kitéve és ezért fogyóeszköznek tekinthetők (pl. elemek), vagy a törékeny részekre sérülésére, pl. csatlakozók, akkuk, vagy üvegből készült részek.

## ● Garanciális ügyek lebonyolítása

Ügyének gyors elintézettsége céljából, kérjük kövesse az alábbi útmutatást:

Kérjük, kérdések esetére készítse elő a pénztárblokkot és a cikkszámot (IAN 438578\_2304) a vásárlás tényének az igazolására.

Kérjük, hogy a cikkszámot olvassa le a típusetabláról, a gravírozásból, az Útmutató címlapjáról (balra lent), illetve a hátoldalon, vagy a termék alján található matricáról.

Amennyiben működési hibák, vagy egyéb hiányosság lépne fel, előszöris vegye fel a kapcsolatot a következőkben megnevezett szervizek egyikével telefonon, vagy e-mailen.

A hibásnak ítélt terméket ezután a vásárlást igazoló blokk, valamint a hiba leírásának és keletkezési idejének mellékelésével díjmentesen postázhatja az Önnel közölt szervizcímre.

## ● Szerviz

 **Szerviz Magyarország**

Tel.: 0680021536

E-mail: [owim@lidl.hu](mailto:owim@lidl.hu)



## ● EU megfelelési nyilatkozat

### EU MEGFELELŐSÉGI NYILATKOZAT

IAN: 438578\_2304  
Termékkazonosító: PARKSIDE Elektromos csőrítő  
Típuszám: HG05656

A fent ismertetett nyilatkozat tárgya megfelel a vonatkozó uniós harmonizációs jogszabálynak:

Directive 2006/42/EC
Directive 2014/30/EU
Directive 2011/65/EU az összes kapcsolódó módosítással

Az alkalmazott harmonizált szabványokra való hivatkozás vagy az azokra az egyéb műszaki leírásokra való hivatkozás, amelyekkel kapcsolatban megfelelési nyilatkozatot tettek:

Szám / vonatkozó részek
Directive 2006/42/EC
EN 14492-2:2006+A1:2009
EN 60204-32:2008
Directive 2014/30/EU
EN IEC 55014-1:2021
EN IEC 55014-2:2021
EN IEC 61000-3-2:2019+A1:2019
EN 61000-3-3:2013+A1:2019+A2:2021

A fent ismertetett nyilatkozat tárgya megfelel az egyes veszélyes anyagok elektromos és elektronikus berendezésekben való alkalmazásának korlátozásáról szóló, 2011. június 8-i 2011/65 / EU európai parlamenti és tanácsi irányelvnek:

Szám / vonatkozó részek
2011/65/EU IRÁNYELV
EN IEC 63000:2018



A műszaki dokumentáció tulajdonosa: OWIM GmbH & Co.KG

nevében aláírva:

**OWIM GmbH & Co. KG Stiftsbergstraße 1 D-74167 Neckarsulm, Németország**

A jelen megfelelési nyilatkozatot a gyártó kizárólagos felelősségére bocsátják ki.

Az eredeti megfelelési nyilatkozat fordítása

Neckarsulm	10.07.2023		
Hely	Dátum	ppa.Stefan Haensel Authorised Signatory	ppa.Jöns Buchheim Authorised Signatory

**OWIM GmbH & Co. KG**

Stiftsbergstraße 1  
74167 Neckarsulm  
GERMANY

Model No.: HG05656

Version: 10/2023

IAN 438578\_2304

