

GB IE NI

Before reading, fold out the illustration page and get to know all of the functions of your unit.

DK

Klap siden med illustrationerne op inden du læser dem og gør dig efterfølgende fortrolig med alle apparatets funktioner.

FR BE

Dépliez la page avec les illustrations avant la lecture et informez-vous ensuite au sujet des fonctions de l'appareil.

NL BE

Klap voor het lezen de pagina met de afbeeldingen open en maak u vervolgens vertrouwd met alle functies van het apparaat.

DE AT CH

Klappen Sie vor dem Lesen die Seite mit den Abbildungen aus und machen Sie sich anschließend mit allen Funktionen des Artikels vertraut.

## ALUMINIUM GLASS TABLE

GB IE NI

### ALUMINIUM GLASS TABLE

Instructions for use

FR BE

### TABLE EN VERRE ET ALUMINIUM

Notice d'utilisation

DE AT CH

### ALUMINIUM-GLASTISCH

Gebrauchsanweisung

DK

### HAVEBORD I ALUMINIUM OG GLAS

Brugervejledning

NL BE

### ALUMINIUM-GLASTAFEL

Gebruiksaanwijzing

GB/IE/NI	Instructions and Safety Notice	Page	06
DK	Betjenings- og sikkerhedshenvisninger	Side	8
FR/BE	Instructions d'utilisation et de sécurité	Page	10
NL/BE	Gebruiksaanwijzingen en veiligheidsinstructies	Pagina	13
DE/AT/CH	Gebrauchs- und Sicherheitshinweise	Seite	15

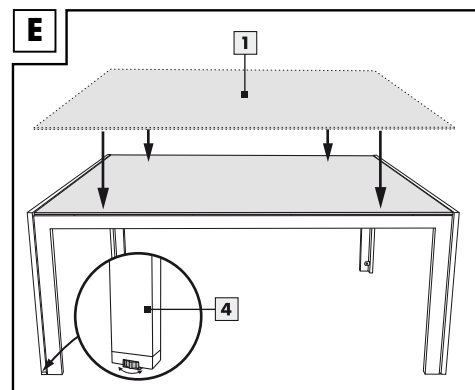
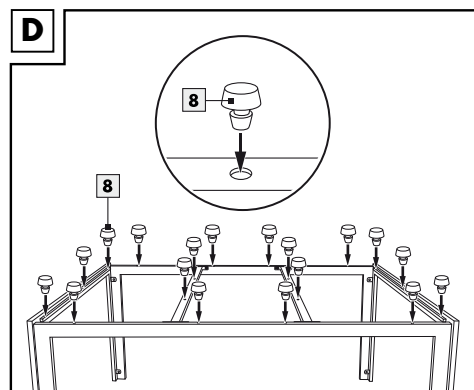
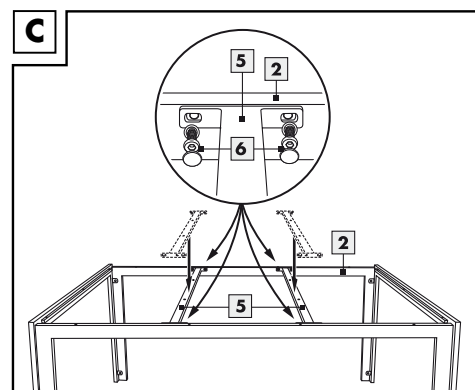
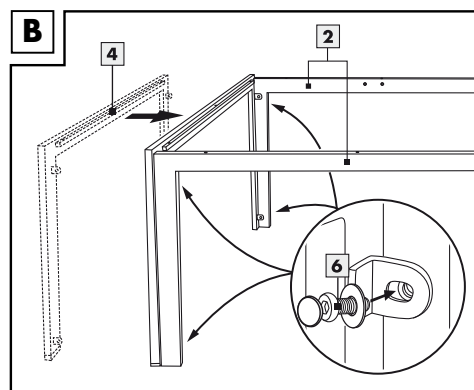
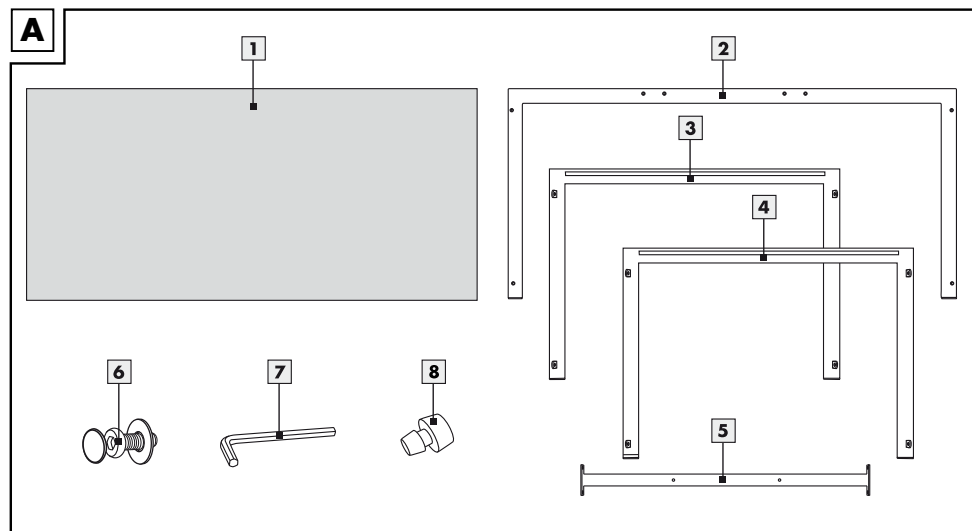

GB IE NI

**IMPORTANT: RETAIN FOR LATER REFERENCE; PLEASE READ CAREFULLY!**

DK

**VIGTIG, GEM TIL SENERE BRUG: SKAL LÆSES GRUNDIGT!**

FR BE

**IMPORTANT. LIRE ATTENTIVEMENT ! A CONSERVER POUR RÉFÉRENCE ULTÉRIEURE.**

NL BE

**BELANGRIJK, BEWAREN OM LATER TE KUNNEN NASLAAN; ZORGVULDIG LEZEN!**

DE AT CH

**WICHTIG, FÜR SPÄTERE BEZUGNAHME AUFBEWAHREN: SORGFÄLTIG LESEN!**

**GB IE NI**

Scope of delivery .....	6
Technical data .....	6
Correct use .....	6
Safety notes .....	6
Danger to life .....	6
Risk of injury .....	6
Avoid damage to property .....	6
Assembly instructions .....	6
Cleaning and maintenance .....	6
Care notes .....	6
Storage .....	6
Disposal .....	7
3 Years warranty .....	7

**FR BE**

Contenu de la livraison .....	10
Données techniques .....	10
Utilisation conforme .....	10
Consignes de sécurité .....	10
Danger de mort .....	10
Risque de blessure .....	10
Comment éviter les dégâts matériels.....	10
Instructions de montage .....	10
Entretien et nettoyage .....	10
Consignes d'entretien .....	10
Rangement .....	10
Mise au rebut .....	11
3 ans de garantie .....	11 - 12

**DE AT CH**

Lieferumfang .....	15
Technische Daten .....	15
Bestimmungsgemäße Verwendung .....	15
Sicherheitshinweise .....	15
Lebensgefahr .....	15
Verletzungsgefahr .....	15
Vermeidung von Sachschäden .....	15
Montageanleitung .....	15
Reinigung und Pflege .....	16
Pflegehinweis .....	16
Lagerung .....	16
Hinweise zur Entsorgung .....	16
3 Jahre Garantie .....	16

**DK**

Leveringsomfang .....	8
Tekniske data .....	8
Tilsigtet brug .....	8
Sikkerhedsoplysninger .....	8
Livsfare .....	8
Fare for kvæstelser! .....	8
Undgå materielle skader.....	8
Monteringsvejledning .....	8
Rengøring og pleje .....	8
Plejeoplysning .....	8
Opbevaring .....	8
Henvisninger vedr. bortskaffelse .....	9
3 års garanti .....	9

**NL BE**

In het leveringspakket inbegrepen .....	13
Technische gegevens .....	13
Voorgescreven gebruik .....	13
Veiligheidsinstructies .....	13
Levensgevaar .....	13
Gevaar voor letsel .....	13
Preventie van materiële schade.....	13
Montage-instructies .....	13
Reiniging en onderhoud .....	13 - 14
Onderhoudsinstructie .....	13
Opslag .....	14
Afvalverwerking .....	14
3 jaar garantie .....	14



Congratulations!

With your purchase you have decided on a high-quality product. Get to know the product before you start to use it.

### Carefully read the following operating instructions.

Use the product only as described and only for the given areas of application. Keep these instructions safe. When passing the product on to a third party, always make sure that the documentation is included.

## Scope of delivery

- 1 x Tabletop (1)
- 2 x Table frame, long side (2)
- 1 x Table frame, short side (3)
- 1 x Table frame with high adjustment device on the short side (4)
- 2 x Strut (5)
- 16 x Screw/washer/cover cap (6)
- 1 x Allen key (7)
- 18 x Silicone cap (8)
- 1 x Instructions for use

## Technical data

Weight: approx. 22.7kg

Size: 150 x 96 x 71 cm (L x B x H)

Legs: 70 x 2 x 5cm (H x B x T)

Frame: 5 x 2cm



Maximum load capacity: 25 kg

## Correct use

The article is not intended for commercial use. The article was designed for use in living areas, e.g. balcony, terrace or garden.

## Safety notes



### Danger to life!

- Never leave children unattended with the packaging material. There is a risk of suffocation.



### Risk of injury!

- Ensure the article is stable before use.
- Place the article on a level surface.
- The article may only be used under adult supervision and may not be used as a toy.
- Inspect the article for damage or wear before each use.
- Never stand or sit on the table.



### Avoid damage to property!

- Secure the article during extreme weather conditions, e.g. in strong winds. Store the article in a sheltered room.

## Assembly instructions

1. Place the tabletop (1) on a soft, flat surface during assembly (caution: hard surfaces may scratch the tabletop).
2. Connect the long frame section (2) of the table frame to the short frame section (3/4) (as illustrated). Now take 4 screws (6) and screw them into the holes using the Allen key (7). Secure the screws with the washers and cover caps, as shown in figures B and C.
3. Repeat this process on the opposite side of the table.
4. Place the two struts (5) on the table frame and connect these using 4 screws each.
5. Place the 18 silicone caps (8) into the matching holes on the table frame.
6. Carefully lay the tabletop on the table frame.
7. Adjust the height of the table by using the leg with adjustable height for maximum stability.

## Cleaning and maintenance

### Care notes

Clean the article with a damp cloth and a mild cleaning agent.

### Storage

We recommend storing the article in a clean, dry, temperature-controlled place when not in use in order to enjoy the article for as long as possible.

## Disposal

Please dispose of the product and packaging in an environmentally friendly manner, separating different materials for recycling as required! Dispose of this item through an authorised disposal company or through your local waste disposal facilities - ask your local authority for information if further guidance is required. Ensure that you comply with all regulations currently in force.

## 3 Years warranty

The product was produced with great care and under constant supervision. You receive a three-year warranty for this product from the date of purchase. Please retain your receipt. The warranty applies only to material and workmanship and does not apply to misuse or improper handling. Your statutory rights, especially the warranty rights, are not affected by this warranty.

With regard to complaints, please contact the following service hotline or contact us by e-mail. Our service employees will advise as to the subsequent procedure as quickly as possible. We will be personally available to discuss the situation with you.

Any repairs under the warranty, statutory guarantees or through goodwill do not extend the warranty period. This also applies to replaced and repaired parts. Repairs after the warranty are subject to a charge.

IAN: 278014

**GB** Service Great Britain  
Tel.: 0871 5000 720 (£ 0.10/Min.)  
E-Mail: [deltasport@lidl.co.uk](mailto:deltasport@lidl.co.uk)

**IE** Service Ireland  
**NI** Tel.: 1890 930 034  
(0,08 EUR/Min., (peak))  
(0,06 EUR/Min., (off peak))  
E-Mail: [deltasport@lidl.ie](mailto:deltasport@lidl.ie)

You can also find spare parts for your product at:  
[www.delta-sport.com](http://www.delta-sport.com), category Service - Lidl Spare Parts Service



## EXPERIENCE THE FASCINATING FLORABEST APP!

1. Download the free FLORABEST app to your iOS or Android device from the relevant app store.
2. Start the app and experience:
  - Stylish garden and terrace designs using Augmented Reality (AR).
  - The wide range of Florabest garden furniture.
  - Care notes and tips on how to enjoy your Florabest garden furniture for as long as possible.



Tillykke!

Med dit køb har du valgt et kvalitetsprodukt.

Gør dig fortrolig med produktet inden den første ibrugtagning.

### Læs i denne forbindelse opmærksom den efterfølgende brugsvejledning.

Brug kun produktet som beskrevet og til de oplyste formål. Gem denne vejledning godt. Hvis du giver produktet videre til tredje, giv ligeledes alle bilag med.

## Leveringsomfang

- 1 x bordplade (1)
- 2 x bordrammer, lange side (2)
- 1 x bordramme, korte side (3)
- 1 x bordramme, korte side med højdeindstilling (4)
- 2 x stivere (5)
- 16 x skrue/spændeskiver/afdækningskapper (6)
- 1 x unbrakonøgle (7)
- 18 x silikonekapper (8)
- 1 x brugervejledning

## Tekniske data

Vægt: ca. 22,7 kg

Størrelse: 150 x 96 x 71 cm (L x B x H)

Ben: 70 x 2 x 5 cm (H x B x D)

Ramme: 5 x 2 cm



Maksimal belastning: 25 kg

## Tilsigtet brug

Bordet er ikke beregnet til kommerciel brug.

Produktet er beregnet til brug i beboelsesområder, eksempelvis på en altan, en terrasse eller i en have.

## Sikkerhedsoplysninger

### Livsfare!

- Lad aldrig børn være alene med emballagematerialet uden opsyn. Der er risiko for kvælning.

### Fare for kvæstelser!

- Sørg for den rigtige stabilitet før produktet tages i brug.
- Stil glasbordet på en plan overflade.
- Bordet må kun bruges under opsyn af voksne og ikke som et stykke legetøj.
- Kontrollér bordet før hver brug for skader eller slitage.
- Stå eller sid aldrig på bordet.

### Undgå materielle skader!

- Få stolen sikret under ekstreme vejrforhold, som f.eks. kraftig vind. Opbevar stolen i beskyttede rum.

## Monteringsvejledning

1. Under samlingen lægges bordpladen (1) på en plan og blød overflade (bemærk: hårde overflader kan føre til at bordpladen får ridser).
2. Forbind (som illustreret) bordunderdelens lange rammer (2) med de korte rammer (3/4). Tag nu 4 skrue (6) i hånden og drej dem fast i hullerne med unbrakonøglen (7). Fastgør skrueerne med spændeskiverne og afdækningskapperne som vist i afb. B og C.
3. Gentag processen på bordets modsatte side.
4. Sæt de to stivere (5) på bordunderdelen og forbind dem hver især med 4 skrue.
5. Sæt de 18 silikonekapper (8) ind i de dertil beregnede huller på bordunderdelen.
6. Læg forsigtigt bordpladen på bordunderdelen.
7. Justér bordbenet med højdejusteringen for at bordet får optimal stabilitet.

## Rengøring og pleje

### Plejeoplysning

Rengør bordet med en fugtig klud og et mildt rengøringsmiddel.

### Opbevaring

For at få glæde af glasbordet i så lang tid som muligt, anbefaler vi, at den altid opbevares ren og tør i et tempereret rum, når den ikke er i brug.

## Henvisninger vedr. bortskaffelse

Emballagen og selve produktet bør bortskaffes miljørigtigt og sorteret! Produktet bortskaffes via et godkendt affaldsselskab eller via din kommuneforvaltning. Følg de aktuelle gældende forskrifter.

## 3 års garanti

Produktet er fremstillet med største omhu og under vedvarende kontrol. Der ydes en garanti på tre år fra købsdatoen på dette produkt. Opbevar venligst kvitteringen fra købet. Garantien gælder kun for materiale- og fabrikationsfejl og bortfalder ved misbrug eller uhensigtsmæssig anvendelse. Deres lovlige rettigheder, særligt garantikrav, begrænses ikke af denne garanti.

Ved eventuelle klager bedes du henvende dig til nedenstående service-hotline eller tage kontakt til os via e-mail. Medarbejderne i vores kundetjeneste vil så aftale den videre fremgangsmåde med dig. Vi vil under alle omstændigheder rådgive dig personlig.

Garantiperioden forlænges ikke ved eventuelle reparationer inden for garantien eller ved kulance. Dette gælder også for udskiftede og reparerede dele. Efter udløb af garantien er forefaldende reparationer forbundet med omkostninger.

IAN: 278014

 Service Danmark

Tel.: 32 710005

E-Mail: [deltasport@lidl.dk](mailto:deltasport@lidl.dk)

Reserve dele til deres produkt finder de også under:  
[www.delta-sport.com](http://www.delta-sport.com), rubrik service - reservedelservice Lidl



## OPLEV DEN FASCINERENDE FLORABEST-APP!

1. Download den gratis app FLORABEST i store til din iOS- eller Android-enhed.
2. Start app'en og oplev:
  - et stilfuldt have- og terrassedesign ved hjælp af Augmented Reality (AR).
  - mangfoldigheden ved Florabest-havemøbler.
  - plejeoplysninger og tips til at sikre fortsat glæde ved dine Florabest-havemøbler.



Félicitations !

Vous avez acquis un produit de haute qualité. Apprenez à connaître le produit avant sa première utilisation.

### Lisez pour cela attentivement le mode d'emploi suivant.

N'utilisez le produit que comme décrit et pour les zones d'application indiquées.

Veuillez conserver ce mode d'emploi. Transmettez tous les documents en cas de cessation du produit à une tierce personne.

## Contenu de la livraison

- 1 x plateau de table (1)
- 2 x cadres de table longs (2)
- 1 x cadres de table courts (3)
- 1 x cadre de table côté court avec système de compensation de hauteur (4)
- 2 x entretoises (5)
- 16 x vis/rondelles/capuchons (6)
- 1 x clé six pans (7)
- 18 x capuchons en silicone (8)
- 1 x notice d'utilisation

## Données techniques

Poids : env. 22,7 kg

Dimensions : 150 x 96 x 71 cm (L x l x H)

Pieds : 70 x 2 x 5 cm (H x l x P)

Cadre : 5 x 2 cm



Charge maximale : 25 kg

## Utilisation conforme

Cet article n'est pas destiné à un usage commercial. Cet article est conçu pour un usage domestique, par exemple sur le balcon, la terrasse ou dans le jardin.

## Consignes de sécurité



### Danger de mort !

- Ne jamais laisser les enfants sans surveillance avec le matériel d'emballage : il existe un risque d'étouffement.



### Risque de blessure !

- Veiller à la bonne stabilité de l'article avant de l'utiliser !
- Placer l'article sur une surface plane.
- L'article n'est pas un jouet ! Il ne doit être utilisé que sous la surveillance d'adultes.
- Vérifier d'éventuels dommages ou usures ou sur l'article avant chaque utilisation.
- Ne jamais se mettre ou s'asseoir sur la table.



### Comment éviter les dégâts matériels

- Sécuriser l'article en cas de conditions météorologiques extrêmes, par exemple par vent fort. Ranger l'article dans une pièce à l'abri.

## Instructions de montage

1. Placer le plateau de verre (1) sur une surface plane et souple (Attention ! Les surfaces dures peuvent rayer le plateau de table).
2. Relier les longs cadres (2) du châssis avec les cadres courts (3/4) comme montré. Prendre alors 4 vis (6) et les visser dans les trous à l'aide de la clé six pans (7). Fixer les vis avec les rondelles et les capuchons comme représenté sur les figures B et C.
3. Répéter le procédé avec le côté opposé de la table.
4. Placer les deux entretoises (5) sur le châssis et les relier avec 4 vis chacune.
5. Placer les 18 capuchons en silicone (8) dans les trous prévus sur le châssis.
6. Placer prudemment la plaque de verre sur le châssis de table.
7. Ajuster le pied de table avec le système de compensation de hauteur afin d'obtenir une stabilité optimale de la table.

## Entretien et nettoyage

### Consignes d'entretien

Nettoyer l'article avec un chiffon humide et un nettoyant doux.

### Rangement

Pour profiter longtemps de cet article, nous vous recommandons, en cas de non-utilisation, de toujours le ranger sec et propre dans un endroit tempéré.



## Mise au rebut

L'emballage et l'article doivent être éliminés de manière favorable à l'environnement. Éliminez l'article par l'intermédiaire d'une entreprise de recyclage autorisée ou via les services compétents de votre commune. Veuillez tenir compte des directives actuelles en vigueur.



Ce produit est recyclable. Il est soumis à la responsabilité élargie du fabricant et est collecté séparément.

## 3 ans de garantie

Le produit a été fabriqué avec le plus grand soin et sous un contrôle permanent. Vous avez sur ce produit une garantie de trois ans à partir de la date d'achat. Conservez le ticket de caisse. La garantie est uniquement valable pour les défauts de matériaux et de fabrication, elle perd sa validité en cas de maniement incorrect ou non conforme. Vos droits légaux, tout particulièrement les droits relatifs à la garantie, ne sont pas limités par cette garantie.

En cas d'éventuelles réclamations, veuillez vous adresser à la hotline de garantie indiquée ci-dessous ou nous contacter par e-mail. Nos employés du service client vous indiqueront la marche à suivre le plus rapidement possible. Nous vous renseignerons personnellement dans tous les cas.

La période de garantie n'est pas prolongée par d'éventuelles réparations sous la garantie, les garanties implicites ou le remboursement. Ceci s'applique également aux pièces remplacées et réparées. Les réparations nécessaires sont à la charge de l'acheteur à la fin de la période de garantie.

### Article L211-16 du Code de la consommation

Lorsque l'acheteur demande au vendeur, pendant le cours de la garantie commerciale qui lui a été consentie lors de l'acquisition ou de la réparation d'un bien meuble, une remise en état couverte par la garantie, toute période d'immobilisation d'au moins sept jours vient s'ajouter à la durée de la garantie qui restait à courir.

Cette période court à compter de la demande d'intervention de l'acheteur ou de la mise à disposition pour réparation du bien en cause, si cette mise à disposition est postérieure à la demande d'intervention.

Indépendamment de la garantie commerciale souscrite, le vendeur reste tenu des défauts de conformité du bien et des vices rédhibitoires dans les conditions prévues aux articles L211-4 à L211-13 du Code de la consommation et aux articles 1641 à 1648 et 2232 du Code Civil.

### Article L211-4 du Code de la consommation

Le vendeur est tenu de livrer un bien conforme au contrat et répond des défauts de conformité existant lors de la délivrance.

Il répond également des défauts de conformité résultant de l'emballage, des instructions de montage ou de l'installation lorsque celle-ci a été mise à sa charge par le contrat ou a été réalisée sous sa responsabilité.

### Article L211-5 du Code de la consommation

Pour être conforme au contrat, le bien doit :

1° Être propre à l'usage habituellement attendu d'un bien semblable et, le cas échéant :

- correspondre à la description donnée par le vendeur et posséder les qualités que celui-ci a présentées à l'acheteur sous forme d'échantillon ou de modèle ;

- présenter les qualités qu'un acheteur peut légitimement attendre eu égard aux déclarations publiques faites par le vendeur, par le producteur ou par son représentant, notamment dans la publicité ou l'étiquetage ;

2° Ou présenter les caractéristiques définies d'un commun accord par les parties ou être propre à tout usage spécial recherché par l'acheteur, porté à la connaissance du vendeur et que ce dernier a accepté.

### Article L211-12 du Code de la consommation

L'action résultant du défaut de conformité se prescrit par deux ans à compter de la délivrance du bien.

## Article 1641 du Code civil

Le vendeur est tenu de la garantie à raison des défauts cachés de la chose vendue qui la rendent impropre à l'usage auquel on la destine, ou qui diminuent tellement cet usage que l'acheteur ne l'aurait pas acquise, ou n'en aurait donné qu'un moindre prix, s'il les avait connus.

## Article 1648 1er alinéa du Code civil

L'action résultant des vices rédhibitoires doit être intentée par l'acquéreur dans un délai de deux ans à compter de la découverte du vice.

Les pièces détachées indispensables à l'utilisation du produit sont disponibles pendant la durée de la garantie du produit.

IAN : 278014

**BE** Service Belgique  
Tel. : 070 270 171  
(0,15 EUR/Min.)  
E-Mail : [deltasport@lidl.be](mailto:deltasport@lidl.be)

Veuillez trouver les pièces de rechange pour votre produit sur:  
[www.delta-sport.com](http://www.delta-sport.com), rubrique Service - Service des pièces de rechange Lidl



## DÉCOUVREZ LA FASCINANTE APPLICATION FLORABEST !

1. Dans AppleStore sous iOS ou dans Google Play sous Android, téléchargez l'application gratuite FLORABEST.
2. Démarrez l'appli et découvrez :
  - à l'aide de la réalité augmentée (RA), un aménagement stylé de jardin et de terrasse.
  - la diversité des meubles de jardin Florabest.
  - des consignes d'entretien et des conseils pour profiter longtemps de vos meubles de jardin Florabest.



Hartelijk gefeliciteerd!

Met de aankoop hebt u gekozen voor een hoogwaardig product. Maak u daarom voor de eerste ingebruikname vertrouwd met het product.

### Lees hiervoor deze gebruiksaanwijzing aandachtig door.

Gebruik het product alleen zoals beschreven en uitsluitend voor de aangegeven doeleinden. Bewaar de gebruiksaanwijzing zorgvuldig. Als u het product aan derden geeft, dient u ook deze documenten te overhandigen.

## In het leveringspakket inbegrepen

- 1 x tafelblad (1)
- 2 x tafelframe lange zijde (2)
- 1 x tafelframe korte zijde (3)
- 1 x tafelframe korte zijde met hoogtecompensatie (4)
- 2 x schoren (5)
- 16 x schroeven/onderlegplaatje/afdekkappen (6)
- 1 x inbussleutel (7)
- 18 x siliconendoppen (8)
- 1 x gebruiksaanwijzing

## Technische gegevens

Gewicht: ca. 22,7 kg

Afmetingen: 150 x 96 x 71 cm (l x b x h)

Poten: 70 x 2 x 5 cm (h x b x d)

Frame: 5 x 2 cm



Maximale belasting: 25 kg

## Voorgeschreven gebruik

Het artikel is niet bestemd voor commercieel gebruik. Het artikel is ontworpen voor het gebruik in woongedeelten, bv. balkon, terras of tuin.

## Veiligheidsinstructies



### Levensgevaar!

- Laat kinderen nooit zonder toezicht met het verpakkingsmateriaal. Er bestaat verstikkingsgevaar.



### Gevaar voor letsell!

- Let vóór het gebruik van het artikel op de juiste stabiliteit.
- Zet het artikel op een vlakke ondergrond.
- Het artikel mag uitsluitend onder toezicht van volwassenen en niet als speelgoed gebruikt worden.
- Controleer het artikel telkens vóór gebruik op beschadigingen of slijtage.
- Ga nooit op de tafel staan of zitten.



### Preventie van materiële schade!

- Beveiligt het artikel bij extreme weersomstandigheden, zoals bv. bij felle wind. Berg het artikel op in beschermde ruimtes.

## Montage-instructies

1. Leg het tafelblad (1) tijdens de montage op een vlakke en zachte ondergrond (let op: harde ondergronden kunnen tot krassen op het tafelblad leiden).
2. Verbind (zoals afgebeeld) de lange frames (2) van het tafelonderstel met de korte frames (3/4). Neem nu 4 schroeven (6) ter hand en draai deze met behulp van de inbussleutel (7) in de gaten. Bevestig de schroeven met de onderlegplaatjes en afdekkappen, zoals in de afbeeldingen B en C weergegeven.
3. Herhaal het proces aan de overkant van de tafel.
4. Zet de beide schoren (5) op het tafelonderstel en verbind deze met telkens 4 schroeven.
5. Zet de 18 siliconendoppen (8) in de daarvoor bestemde gaten op het tafelonderstel.
6. Leg het tafelblad voorzichtig op het tafelonderstel.
7. Stel de tafelpoot met de hoogtecompensatie in om tot de optimale stabiliteit van de tafel te komen.

## Reiniging en onderhoud

### Onderhoudsinstructie

Reinig het artikel met een vochtig doekje en een mild reinigingsmiddel.

## Opslag

Om zo lang mogelijk plezier aan het artikel te beleven, adviseren wij u, het altijd droog en netjes in een op temperatuur gebrachte kamer te bewaren wanneer u het niet gebruikt.

## Afvalverwerking

Gelieve u op een milieuvriendelijke manier van de verpakking te ontdoen! Doe daarvoor een beroep op een erkend afvalverwerkingsbedrijf of op uw gemeenteadministratie. Houd rekening met de voorschriften die op dat moment gelden.

## 3 jaar garantie

Het product is geproduceerd met grote zorg en onder voortdurende controle. U ontvangt een garantie van drie jaar op dit product, vanaf de datum van aankoop. Bewaar alstublieft uw aankoopbewijs.

De garantie geldt alleen voor materiaal- en fabricagefouten en vervalt bij foutief of oneigenlijk gebruik. Uw wettelijke rechten, met name het garantierecht, worden niet beïnvloed door deze garantie. In geval van reclamaties dient u zich aan de beneden genoemde service-hotline te wenden of zich per e-mail met ons in verbinding te zetten.

Onze servicemedewerkers zullen de verdere handelswijze zo snel mogelijk met u afspreken. Wij zullen u in ieder geval persoonlijk te woord staan.

De garantieperiode wordt na eventuele reparaties en op basis van de garantie, wettelijke garantie of coulance niet verlengd.

Dit geldt ook voor vervangen en gerepareerde delen. Na afloop van de garantieperiode dienen eventuele reparaties te worden betaald.

IAN: 278014

**BE** Service België  
Tel.: 070 270 171  
(0,15 EUR/Min.)  
E-Mail: [deltasport@lidl.be](mailto:deltasport@lidl.be)

**NL** Service Nederland  
Tel.: 0900 0400223  
(0,10 EUR/Min.)  
E-Mail: [deltasport@lidl.nl](mailto:deltasport@lidl.nl)

Reserve-onderdelen voor uw product vindt u ook via:  
[www.delta-sport.com](http://www.delta-sport.com), rubriek Service - reserve-onderdelen-  
service Lidl



### MAAK KENNIS MET DE FASCINERENDE FLORABEST-APP!

1. Download in de winkel voor uw iOS- of Android-toestel de gratis app FLORABEST.
2. Start de app en maak kennis met:
  - een stijlvolle tuin- en terrasrichting met behulp van Augmented Reality (AR).
  - de diversiteit van de Florabest-tuinmeubelen.
  - onderhoudsinstructies en tips om lang plezier aan uw Florabest-tuinmeubelen te beleven.



Herzlichen Glückwunsch!

Mit Ihrem Kauf haben Sie sich für einen hochwertigen Artikel entschieden. Machen Sie sich vor der ersten Verwendung mit dem Artikel vertraut.

### Lesen Sie hierzu aufmerksam die nachfolgende Gebrauchsanweisung.

Benutzen Sie den Artikel nur wie beschrieben und für die angegebenen Einsatzbereiche. Bewahren Sie diese Anweisung gut auf. Händigen Sie alle Unterlagen bei Weitergabe des Artikels an Dritte ebenfalls mit aus.

## Lieferumfang

- 1 x Tischplatte (1)
- 2 x Tischrahmen lange Seite (2)
- 1 x Tischrahmen kurze Seite (3)
- 1 x Tischrahmen kurze Seite mit Höhenausgleich (4)
- 2 x Streben (5)
- 16 x Schrauben/Unterlegscheibe/Abdeckkappen (6)
- 1 x Inbusschlüssel (7)
- 18 x Silikon-Kappen (8)
- 1 x Gebrauchsanweisung

## Technische Daten

Gewicht: ca. 22,7 kg  
 Größe: 150 x 96 x 71 cm (L x B x H)  
 Beine: 70 x 2 x 5 cm (H x B x T)  
 Rahmen: 5 x 2 cm



Maximale Belastung: 25 kg

## Bestimmungsgemäße Verwendung

Der Artikel ist nicht für den gewerblichen Gebrauch bestimmt. Der Artikel ist für den Gebrauch im Wohnbereich, z.B. Balkon, Terrasse oder Garten, konzipiert.

## Sicherheitshinweise



### Lebensgefahr!

- Lassen Sie Kinder niemals unbeaufsichtigt mit dem Verpackungsmaterial. Es besteht Erstickungsgefahr.



### Verletzungsgefahr!

- Achten Sie vor der Benutzung des Artikels auf die richtige Stabilität.
- Stellen Sie den Artikel auf einen ebenen Untergrund.
- Der Artikel darf nur unter Aufsicht von Erwachsenen und nicht als Spielzeug verwendet werden.
- Prüfen Sie den Artikel vor jedem Gebrauch auf Beschädigungen oder Abnutzungen.
- Stellen oder setzen Sie sich niemals auf den Tisch.



### Vermeidung von Sachschäden!

- Sichern Sie den Artikel bei extremen Wetterbedingungen, wie z. B. bei starkem Wind. Lagern Sie den Artikel in geschützten Räumen.

## Montageanleitung

1. Legen Sie die Tischplatte (1) während des Aufbaus auf einen ebenen und weichen Untergrund (Achtung: harte Untergründe können zur Verkratzung der Tischplatte führen).
2. Verbinden Sie (wie abgebildet) die langen Rahmen (2) des Tischgestells mit den kurzen Rahmen (3/4). Nehmen Sie nun 4 Schrauben (6) zur Hand und drehen Sie diese mit Hilfe des Inbusschlüssels (7) in die Löcher. Befestigen Sie die Schrauben mit den Unterlegscheiben und Abdeckkappen, wie in den Abb. B und C dargestellt.
3. Wiederholen Sie den Vorgang auf der gegenüberliegenden Tischseite.
4. Setzen Sie die beiden Streben (5) auf das Tischgestell und verbinden Sie diese mit jeweils 4 Schrauben.
5. Setzen Sie die 18 Silikon-Kappen (8) in die vorgesehenen Löcher auf dem Tischgestell.
6. Legen Sie vorsichtig die Tischplatte auf das Tischgestell.
7. Justieren Sie das Tischbein mit dem Höhenausgleich, um die optimale Standfestigkeit des Tisches zu erzielen.

## Reinigung und Pflege

### Pflegehinweis

Reinigen Sie den Artikel mit einem feuchten Tuch und einem milden Reinigungsmittel.

### Lagerung

Um möglichst lange Freude an dem Artikel zu haben, empfehlen wir Ihnen, ihn bei Nichtgebrauch immer trocken und sauber in einem temperierten Raum zu lagern.

## Hinweise zur Entsorgung

Verpackung und Artikel bitte umweltgerecht und sortenrein entsorgen!

Entsorgen Sie den Artikel über einen zugelassenen Entsorgungsbetrieb oder über Ihre kommunale Gemeindeverwaltung. Beachten Sie die aktuell geltenden Vorschriften.

## 3 Jahre Garantie

Der Artikel wurde mit großer Sorgfalt und unter ständiger Kontrolle produziert. Sie erhalten auf diesen Artikel drei Jahre Garantie ab Kaufdatum. Bitte bewahren Sie den Kassenbon auf. Die Garantie gilt nur für Material- und Fabrikationsfehler und entfällt bei missbräuchlicher oder unsachgemäßer Behandlung. Ihre gesetzlichen Rechte, insbesondere die Gewährleistungsrechte, werden durch diese Garantie nicht eingeschränkt.

Bei etwaigen Beanstandungen wenden Sie sich bitte an die unten stehende Service-Hotline oder setzen Sie sich per E-Mail mit uns in Verbindung. Unsere Servicemitarbeiter werden das weitere Vorgehen schnellstmöglich mit Ihnen abstimmen. Wir werden Sie in jedem Fall persönlich beraten.

Die Garantiezeit wird durch etwaige Reparaturen aufgrund der Garantie, gesetzlicher Gewährleistung oder Kulanz nicht verlängert. Dies gilt auch für ersetzte und reparierte Teile. Nach Ablauf der Garantie anfallende Reparaturen sind kostenpflichtig.

IAN: 278014

**(DE)** Service Deutschland  
Tel.: 0800-5435111  
E-Mail: [deltasport@lidl.de](mailto:deltasport@lidl.de)

**(AT)** Service Österreich  
Tel.: 0820 201 222  
(0,15 EUR/Min.)  
E-Mail: [deltasport@lidl.at](mailto:deltasport@lidl.at)

**(CH)** Service Schweiz  
Tel.: 0842 665566  
(0,08 CHF/Min.,  
Mobilfunk max. 0,40 CHF/Min.)  
E-Mail: [deltasport@lidl.ch](mailto:deltasport@lidl.ch)

Ersatzteile zu Ihrem Produkt finden Sie auch unter:  
[www.delta-sport.com](http://www.delta-sport.com), Rubrik Service - Ersatzteilservice Lidl



## ERLEBEN SIE DIE FASZINIERENDE FLORABEST-APP!

1. Laden Sie sich im Store für Ihr iOS- oder Android-Gerät die kostenlose App FLORABEST herunter
2. Starten Sie die App und erleben Sie:
  - mit Hilfe von Augmented Reality (AR) eine stilvolle Garten- und Terrassengestaltung.
  - die Vielfalt der Florabest-Gartenmöbel.
  - Pflegehinweise und Tipps für eine lange Freude an Ihren Florabest-Gartenmöbeln.