



## **DREHSTUHL** **DESK CHAIR** **CHAISE DE BUREAU**

(DE) (AT) (CH)

### **DREHSTUHL**

Aufbauanleitung

(FR) (BE)

### **CHAISE DE BUREAU**

Notice de montage

(PL)

### **KRZESŁO OBROTOWE**

Instrukcja montażu

(SK)

### **KANCELÁRSKA STOLIČKA**

Montážny návod

(DK)

### **KONTORSTOL**

Monteringsvejledning

(HU)

### **FORGÓSZÉK**

Szerelési útmutató

(GB) (IE)

### **DESK CHAIR**

Assembly instructions

(NL) (BE)

### **DRAAISTOEL**

Montagehandleiding

(CZ)

### **OTÁČECÍ ŽIDLE**

Návod k sestavení

(ES)

### **SILLA GIRATORIA**

Instrucciones de montaje

(IT)

### **SEDIA GIREVOLE**

Istruzioni di montaggio

(SI)

### **VRTLJIVI STOL**

Navodilo za sestavljanje

IAN 390960\_2201

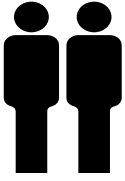

**A**

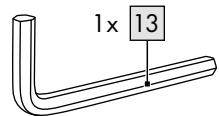
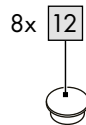
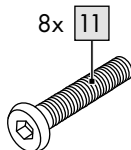
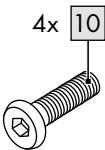
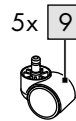
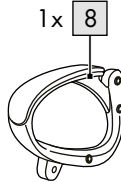
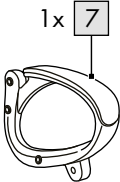
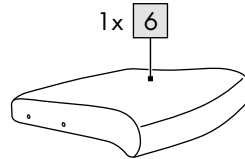
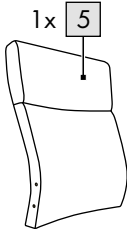
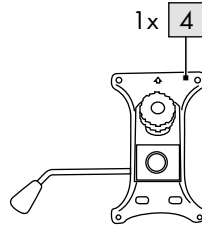
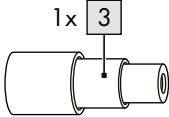
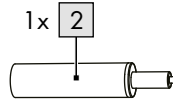
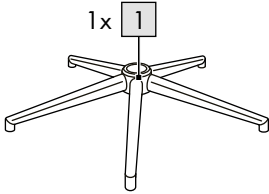

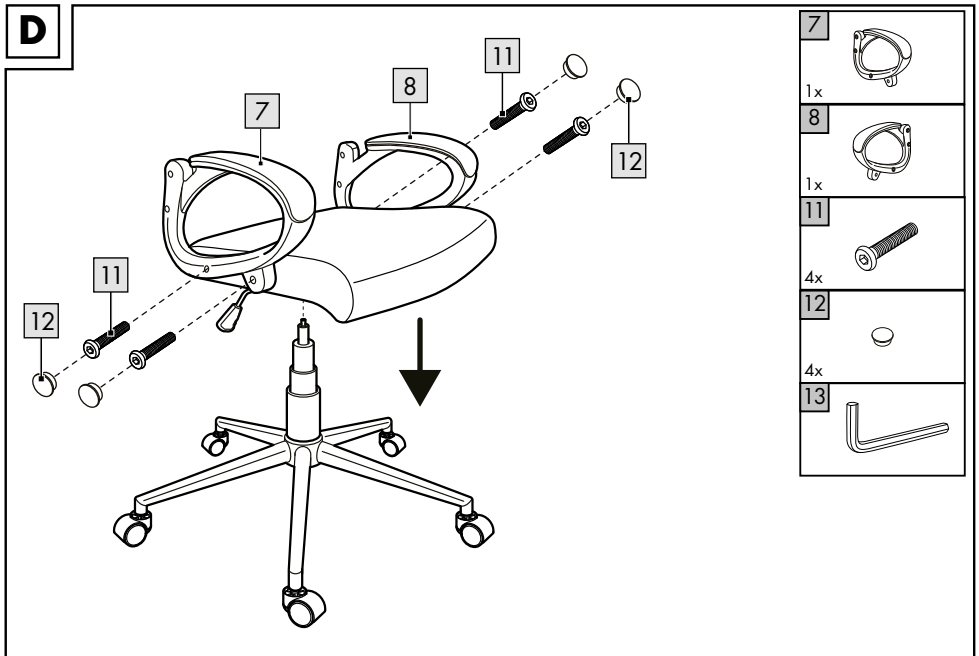
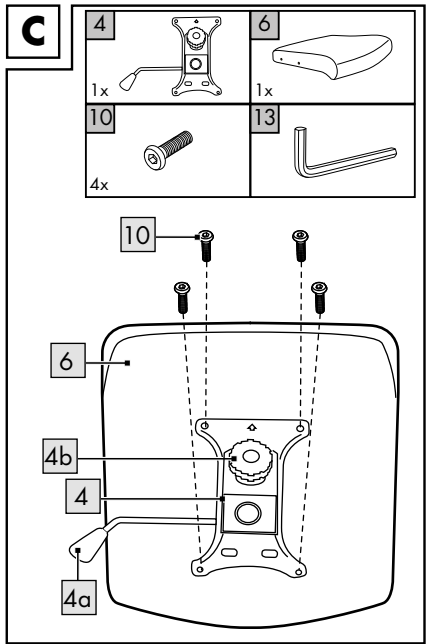
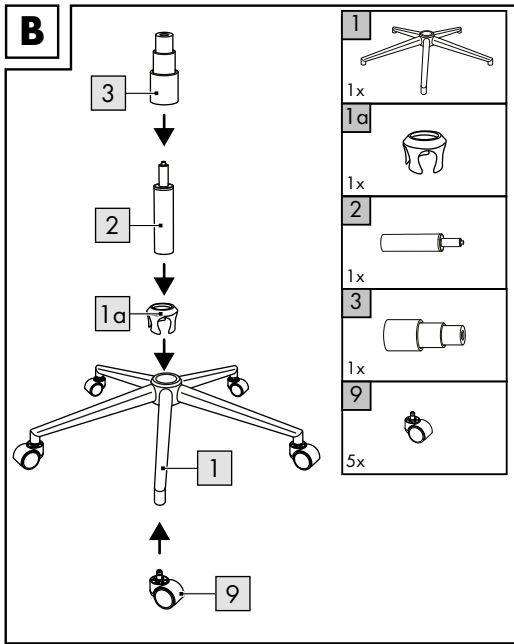

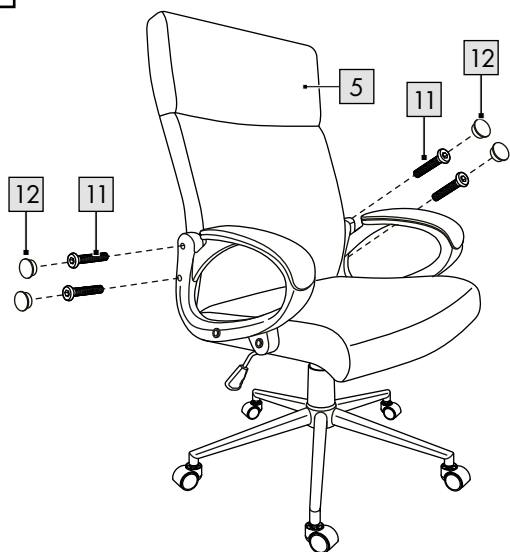
**E**

5	
1x	
11	
4x	
12	
4x	
13	

**F**



DE AT CH

**WICHTIG, FÜR SPÄTERE BEZUGNAHME  
AUFBEWAHREN: SORGFÄLTIG LESEN!**

GB IE

**IMPORTANT, RETAIN FOR FUTURE REFERENCE:  
READ CAREFULLY!**

FR BE

**IMPORTANT, À CONSERVER POUR CONSULTATION  
ULTÉRIEURE : À LIRE ATTENTIVEMENT !**

NL BE

**BELANGRIJK, BEWAREN VOOR LATERE  
RAADPLEGING: ZORGVULDIG LEZEN!**

PL

**WAŻNE, ZACHOWAĆ DO PÓŹNIEJSZEGO  
UŻYTKU: UWAŻNIE PRZECZYTAĆ!**

CZ

**DŮLEŽITÉ, UCHOVEJTE PRO POZDĚJŠÍ POUŽITÍ:  
PEČLIVĚ SI PŘEČTĚTE!**

SK

**DÔLEŽITÉ, USCHOVAJTE PRE PRÍPAD POUŽITIA V  
BUDÚCNOSTI: DÔKLADNE SI PREČÍTAJTE POKYNY!**

ES

**IMPORTANTE: CONSERVAR PARA CONSULTAS  
POSTERIORES: LEER ATENTAMENTE.**

DK

**VIGTIGT, SKAL OPBEVARES TIL SENERE BRUG:  
SKAL LÆSES OMHYGGELIGT!**

IT

**IMPORTANTE: CONSERVARE PER EVENTUALI  
NECESSITÀ FUTURE: LEGGERE CON ATTENZIONE!**

HU

**FONTOS, KÉSŐBBI HIVATKOZÁSOK CÉLJÁBÓL  
ŐRIZZE MEG: OLVASSA EL FIGYELMESEN!**

SI

**POMEMBNO, SHRANITE ZA KASNEJŠO UPORABO:  
NATANČNO PREBERITE!**

Herzlichen Glückwunsch!

Mit Ihrem Kauf haben Sie sich für einen hochwertigen Artikel entschieden. Machen Sie sich vor der ersten Verwendung mit dem Artikel vertraut.



**Lesen Sie hierzu aufmerksam die nachfolgende Aufbauanleitung und die Sicherheitshinweise.**

Benutzen Sie den Artikel nur wie beschrieben und für die angegebenen Einsatzbereiche. Bewahren Sie diese Aufbauanleitung gut auf. Händigen Sie alle Unterlagen bei Weitergabe des Artikels an Dritte ebenfalls mit aus.

## Lieferumfang (Abb. A)

- 1 x Fußkreuz (1) mit Schutzkappe (1a)
- 1 x Gasfeder (2)
- 1 x Gasfeder-Abdeckung, 3-teilig (3)
- 1 x Sitzplatte (4)
- 1 x Rückenlehne (5)
- 1 x Sitz (6)
- 1 x Armlehne, rechts (7)
- 1 x Armlehne, links (8)
- 5 x Rolle (9)
- 4 x Schraube, kurz (10)
- 8 x Schraube, lang (11)
- 8 x Abdeckkappe (12)
- 1 x Innensechskantschlüssel (13)
- 1 x Aufbauanleitung

## Technische Daten

Nur für Teppichböden geeignet



Maximale Belastung: 110 kg



Herstellungsdatum (Monat/Jahr):  
08/2022

## Bestimmungsgemäße Verwendung

Der Artikel ist nicht für den gewerblichen Gebrauch bestimmt. Der Artikel ist für den privaten Gebrauch im Innenbereich konzipiert.

## Sicherheitshinweise



### Lebensgefahr!

- Lassen Sie Kinder niemals unbeaufsichtigt mit dem Verpackungsmaterial. Es besteht Erstickungsgefahr.



### Verletzungsgefahr!

- Achten Sie vor der Benutzung des Artikels auf die richtige Stabilität.
- Stellen Sie den Artikel auf einen ebenen Untergrund.
- Der Artikel darf nur unter Aufsicht von Erwachsenen und nicht als Spielzeug verwendet werden.
- Der Artikel ist kein Kletter- oder Spielgerät! Stellen Sie sicher, dass sich Personen, insbesondere Kinder, nicht an dem Artikel hochziehen oder daran anlehnen. Der Artikel kann umfallen.
- Prüfen Sie den Artikel vor jedem Gebrauch auf Beschädigungen oder Abnutzungen. Der Artikel darf nur in einwandfreiem Zustand verwendet werden!
- Stellen Sie sicher, dass der Artikel sachgerecht und gemäß dieser Aufbauanleitung montiert wird. Eine nicht korrekt durchgeführte Montage kann zu Verletzungen führen sowie die Sicherheit und Funktion beeinträchtigen.
- Die Gasfeder darf ausschließlich durch geschultes Fachpersonal ausgetauscht oder repariert werden.
- Stellen Sie sich niemals auf den Artikel.

## Montage

1. Stecken Sie die Rollen (9) in die jeweilige Rollenführung im Fußkreuz (1) (Abb. B).
2. Stecken Sie zunächst die Gasfeder (2) in das Fußkreuz (1) mit der Schutzkappe (1a) und setzen Sie dann die Gasfeder-Abdeckung (3) auf die Gasfeder (2) (Abb. B).
3. Schrauben Sie die Sitzplatte (4) an der Unterseite des Sitzes (6) mit den kurzen Schrauben (10) fest (Abb. C).

**Hinweis:** Achten Sie auf die richtige Ausrichtung der Sitzplatte.



4. Schrauben Sie die rechte Armlehne (7) und die linke Armlehne (8) mit den langen Schrauben (11) an den Sitz (6) (Abb. D).

Stecken Sie die Abdeckkappen (12) auf die Schraubenköpfe.

**Hinweis:** Drehen Sie die Schrauben zunächst locker ein und ziehen Sie sie fest an, wenn der Artikel vollständig montiert ist.

5. Stecken Sie die Gasfeder (2) in die Sitzplatte (4) (Abb. D). Belasten Sie den zusammengesteckten Artikel, um die Bestandteile fest miteinander zu verbinden.

6. Schrauben Sie die Rückenlehne (5) mit den Schrauben (11) an den Sitz (6) und verwenden Sie die Abdeckkappen (12) (Abb. E).

## Einstellung der Sitzhöhe

### Sitzhöhe erhöhen

Stellen Sie sich neben den Artikel und ziehen Sie den Hebel zur Höhenverstellung (4a) (Abb. C) mit einer Hand nach oben, ohne den Sitz zu belasten.

### Sitzhöhe verringern

Setzen Sie sich auf den Artikel und ziehen Sie den Hebel zur Höhenverstellung (4a) (Abb. C) mit einer Hand nach oben.

## Einstellung der Rückenlehne

### Anlehnfunktion

- Um die Anlehnfunktion der Rückenlehne zu aktivieren, ziehen Sie den Hebel zur Höhenverstellung (4a) (Abb. C) nach außen.
- Um die Anlehnfunktion der Rückenlehne zu blockieren, schieben Sie den Hebel zur Höhenverstellung (4a) (Abb. C) nach innen.

### Anlehndruck einstellen

- Drehen Sie das Drehrad (4b) (Abb. C) unter dem Sitz in Pfeilrichtung „tight“, um den Anlehndruck zu erhöhen.
- Drehen Sie das Drehrad (4b) (Abb. C) unter dem Sitz in Pfeilrichtung „loose“, um den Anlehndruck zu verringern.

## Lagerung, Reinigung

Lagern Sie den Artikel bei Nichtbenutzung immer trocken und sauber bei Raumtemperatur. Nur mit Wasser reinigen und anschließend mit einem Reinigungstuch trockenwischen. **WICHTIG!** Nie mit scharfen Reinigungsmitteln reinigen.

## Hinweise zur Entsorgung

Entsorgen Sie den Artikel und die Verpackungsmaterialien entsprechend den aktuellen örtlichen Vorschriften. Verpackungsmaterialien, wie z. B. Folienbeutel, gehören nicht in Kinderhände. Bewahren Sie das Verpackungsmaterial für Kinder unerreikbaar auf.



Entsorgen Sie den Artikel und die Verpackung umweltschonend.



Der Recycling-Code dient der Kennzeichnung verschiedener Materialien zur Rückführung in den Wiederverwertungskreislauf (Recycling). Der Code besteht aus dem Recyclingsymbol – das den Verwertungskreislauf widerspiegeln soll – und einer Nummer, die das Material kennzeichnet.

## Hinweise zur Garantie und Serviceabwicklung

Der Artikel wurde mit großer Sorgfalt und unter ständiger Kontrolle produziert. DELTA-SPORT HANDELSKONTOR GmbH räumt privaten Endkunden auf diesen Artikel drei Jahre Garantie ab Kaufdatum (Garantiefrist) nach Maßgabe der folgenden Bestimmungen ein. Die Garantie gilt nur für Material- und Verarbeitungsfehler. Die Garantie erstreckt sich nicht auf Teile, die der normalen Abnutzung unterliegen und deshalb als Verschleißteile anzusehen sind (z. B. Batterien) sowie nicht auf zerbrechliche Teile, z. B. Schalter, Akkus oder Teile, die aus Glas gefertigt sind.

Ansprüche aus dieser Garantie sind ausgeschlossen, wenn der Artikel unsachgemäß oder missbräuchlich oder nicht im Rahmen der vorgesehenen Bestimmung oder des vorgesehenen Nutzungsumfangs verwendet wurde oder Vorgaben in der Anleitung/Anweisung nicht beachtet wurden, es sei denn, der Endkunde weist nach, dass ein Material- oder Verarbeitungsfehler vorliegt, der nicht auf einem der vorgenannten Umstände beruht.

Ansprüche aus der Garantie können nur innerhalb der Garantiefrist unter Vorlage des Originalkassenbelegs geltend gemacht werden. Bitte bewahren Sie deshalb den Originalkassenbeleg auf. Die Garantiefrist wird durch etwaige Reparaturen aufgrund der Garantie, gesetzlicher Gewährleistung oder Kulanz nicht verlängert. Dies gilt auch für ersetzte und reparierte Teile.

Bitte wenden Sie sich bei Beanstandungen zunächst an die untenstehende Service-Hotline oder setzen Sie sich per E-Mail mit uns in Verbindung. Liegt ein Garantiefall vor, wird der Artikel von uns – nach unserer Wahl – für Sie kostenlos repariert, ersetzt oder der Kaufpreis erstattet. Weitere Rechte aus der Garantie bestehen nicht.

Ihre gesetzlichen Rechte, insbesondere Gewährleistungsansprüche gegenüber dem jeweiligen Verkäufer, werden durch diese Garantie nicht eingeschränkt.

IAN: 390960\_2201

**DE** Kundenservice Deutschland  
Tel.: 0800-5435111  
E-Mail: [deltasport@lidl.de](mailto:deltasport@lidl.de)

**AT** Service Österreich  
Tel.: 0820 201 222 (0,15 EUR/Min.)  
E-Mail: [deltasport@lidl.at](mailto:deltasport@lidl.at)

**CH** Service Schweiz  
Tel.: 0800 56 44 33  
E-Mail: [deltasport@lidl.ch](mailto:deltasport@lidl.ch)

Congratulations!

You have chosen to purchase a high-quality product. Familiarise yourself with the product before using it for the first time.

 **Read the following assembly instructions and the safety information carefully.**

Use the product only as described and only for the given areas of application. Store these assembly instructions carefully. When passing the product on to third parties, please also hand over all accompanying documents.

## Scope of delivery (fig. A)

- 1 x cruciform base (1) with protective cap (1a)
- 1 x gas spring (2)
- 1 x gas spring cover, 3-part (3)
- 1 x seat plate (4)
- 1 x backrest (5)
- 1 x seat (6)
- 1 x armrest, right (7)
- 1 x armrest, left (8)
- 5 x castor (9)
- 4 x screw, short (10)
- 8 x screw, long (11)
- 8 x cover cap (12)
- 1 x Allen key (13)
- 1 x assembly instructions

## Technical data

Suitable only for carpeted floors



Maximum load: 110kg



Date of manufacture (month/year):  
08/2022

## Intended use

The product is not intended for commercial use.

The product is designed for private use indoors.

## Safety instructions

 **Danger to life!**

- Never leave children unsupervised with the packaging material. Risk of suffocation.

 **Risk of injury!**

- Before using the product check for correct stability.
- Stand the product on an even surface.
- The product may only be used under adult supervision and not as a toy.
- The product is not for climbing on or playing with! Make sure that people, especially children, do not pull themselves up on the product or lean against it. The product may tip over.
- Check the product for damage or wear before each use. The product may be used only when in good working order and condition!
- Make sure that the product is assembled correctly and in accordance with these assembly instructions. Incorrect assembly can lead to injuries and may also compromise safety and function.
- The gas spring may only be replaced or repaired by trained and qualified personnel.
- Never stand on the product.

## Assembly

1. Insert the castors (9) into each castor guide in the cruciform base (1) (fig. B).
2. First insert the gas spring (2) into the cruciform base (1) with protective cap (1a) and then place the gas spring cover (3) on the gas spring (2) (fig. B).
3. Screw the seat plate (4) on the bottom of the seat (6) using the short screws (10) (fig. C).

**Note:** Be sure to align the seat plate correctly.

4. Use the long screws (11) to screw the right armrest (7) and the left armrest (8) onto the seat (6) (fig. D).

Place the cover caps (12) on the heads of the screws.

**Note:** Turn the screws loosely at first and tighten them when the product is completely assembled.

5. Insert the gas spring (2) in the seat plate (4) (fig. D). Apply pressure to the assembled product in order to firmly interconnect the component parts.
6. Screw the backrest (5) to the seat (6) with the screws (11) and use the cover caps (12) (fig. E).

## Adjusting the seat height

### Raising the seat height

Stand next to the product and pull the height adjustment lever (4a) (fig. C) up with one hand without applying pressure to the seat.

### Lowering the seat height

Sit on the product and pull the height adjustment lever (4a) (fig. C) up with one hand.

## Adjusting the backrest

### Tilt function

- To activate the tilt function of the backrest, pull the height adjustment lever (4a) (fig. C) outwards.
- To block the tilt function of the backrest, push the height adjustment lever (4a) (fig. C) inwards.

### Adjusting the tilt tension

- Turn the rotary wheel (4b) (fig. C) under the seat in the "tight" direction of the arrow to raise the tilt tension.
- Turn the rotary wheel (4b) (fig. C) under the seat in the "loose" direction of the arrow to reduce the tilt tension.

## Storage, cleaning

When not in use, always store the product clean and dry at room temperature. Clean only with water and wipe dry afterwards with a cloth. **IMPORTANT!** Never clean the product with harsh cleaning agents.

## Disposal

Dispose of the article and the packaging materials in accordance with current local regulations. Packaging materials such as foil bags are not suitable to be given to children. Keep the packaging materials out of the reach of children.



Dispose of the products and the packaging in an environmentally friendly manner.



The recycling code is used to identify various materials for recycling.

The code consists of the recycling symbol – which is meant to reflect the recycling cycle – and a number which identifies the material.

## Notes on the guarantee and service handling

The product was produced with great care and under continuous quality control. DELTA-SPORT HANDELSKONTOR GmbH gives private end customers a three-year guarantee on this product from the date of purchase (guarantee period) in accordance with the following provisions. The guarantee is only valid for material and manufacturing defects. The guarantee does not cover parts subject to normal wear and tear that are thus considered wear parts (e.g. batteries) or fragile parts such as switches, rechargeable batteries, or parts made of glass. Claims under this guarantee are excluded if the product has been used incorrectly, improperly, or contrary to the intended purpose, or if the provisions in the instructions for use were not observed, unless the end customer proves that a material or manufacturing defect exists that was not caused by one of the aforementioned circumstances. Claims under the guarantee can only be made within the guarantee period by presenting the original sales receipt. Please therefore keep the original sales receipt. The guarantee period is not extended by any repairs carried out under the guarantee, under statutory guarantees, or as a gesture of goodwill. This also applies to replaced and repaired parts. If you wish to make a claim please first contact the service hotline mentioned below or contact us by e-mail. If there is a guarantee case, then the product will be repaired or replaced free of charge to you or the purchase price will be refunded, depending on our choice. Your legal rights, in particular guarantee claims against the respective seller, are not limited by this guarantee.

IAN: 390960\_2201

**(GB)** Service Great Britain  
Tel.: 0800 404 7657  
E-Mail: [deltasport@lidl.co.uk](mailto:deltasport@lidl.co.uk)

**(IE)** Service Ireland  
Tel.: 1800 101010  
E-Mail: [deltasport@lidl.ie](mailto:deltasport@lidl.ie)

Félicitations !

Vous venez d'acquérir un article de grande qualité. Avant la première utilisation, familiarisez-vous avec l'article.



**Pour cela, veuillez lire attentivement la notice de montage suivante et les consignes de sécurité.**

Utilisez l'article uniquement comme indiqué et pour les domaines d'utilisation mentionnés. Conservez cette notice de montage. Si vous cédez l'article à un tiers, veuillez à lui remettre l'ensemble de la documentation.

## Contenu de la livraison (fig. A)

- 1 x socle (1) avec capuchon de protection (1a)
- 1 x ressort pneumatique (2)
- 1 x capuchon du ressort pneumatique, en 3 parties (3)
- 1 x plaque de fixation au siège (4)
- 1 x dossier (5)
- 1 x siège (6)
- 1 x accoudoir, droit (7)
- 1 x accoudoir, gauche (8)
- 5 x roulette (9)
- 4 x vis, courte (10)
- 8 x vis, longue (11)
- 8 x capuchon (12)
- 1 x clé Allen (13)
- 1 x notice de montage

## Données techniques

Ne convient que pour les sols recouverts de moquette



Charge maximale : 110 kg



Date de fabrication (mois/année) :  
08/2022

## Utilisation conforme

L'article n'est pas destiné à un usage commercial. L'article est conçu pour une utilisation privée en intérieur.

## Consignes de sécurité



### Danger de mort !

- Ne laissez jamais des enfants manipuler le matériau d'emballage sans surveillance. Danger d'étouffement.



### Risque de blessure !

- Avant d'utiliser l'article, assurez-vous qu'il est stable.
- Placez l'article sur une surface plane.
- L'article ne doit être utilisé que sous la surveillance d'un adulte et non comme un jouet.
- L'article n'est pas un appareil d'escalade ni de jeu ! Veillez à ce que personne, en particulier les enfants, ne s'appuie sur l'article ou ne s'y hisse. L'article peut basculer.
- Avant chaque utilisation, vérifiez que l'article ne montre aucun signe de dégradation ou d'usure. L'article ne doit être utilisé qu'en parfait état !
- Assurez-vous que l'article soit monté de manière appropriée et en suivant ce manuel de montage. Une installation incorrecte peut entraîner des blessures corporelles et affecter la sécurité et le fonctionnement.
- Le ressort pneumatique ne doit être remplacé ou réparé que par du personnel qualifié et spécialisé.
- Ne montez jamais sur l'article.

## Montage

1. Insérez les roulettes (9) dans les encoches pour roulettes du socle (1) (fig. B).
2. Insérez le ressort pneumatique (2) dans le socle (1) avec le capuchon de protection (1a) et placez ensuite le capuchon du ressort pneumatique (3) sur le ressort pneumatique (2) (fig. B).
3. Vissez la plaque de fixation au siège (4) sur la face inférieure du siège (6) avec les vis courtes (10) (fig. C).

**Remarque :** Assurez-vous que la plaque de fixation au siège est correctement orientée.

4. Vissez l'accoudoir droit (7) et l'accoudoir gauche (8) au siège (6) avec les vis longues (11) (fig. D).  
Mettez les capuchons (12) sur les têtes de vis.

**Remarque :** Vissez les vis tout d'abord sans les serrer jusqu'au bout, puis serrez-les fermement lorsque l'article est entièrement assemblé.

5. Insérez le ressort pneumatique (2) dans la plaque de fixation au siège (4) (fig. D). Exercez une charge sur l'article assemblé pour que les différents éléments soient encastrés avec plus de fermeté.
6. Vissez le dossier (5) avec les vis (11) au siège (6) et utilisez ensuite les capuchons (12) (fig. E).

## Réglage de la hauteur du siège

### Augmenter la hauteur du siège

Tenez-vous à côté de l'article et tirez le levier de réglage de la hauteur (4a) (fig. C) d'une main vers le haut sans exercer de charge sur le siège.

### Réduire la hauteur du siège

Asseyez-vous sur l'article et tirez le levier de réglage de la hauteur (4a) (fig. C) d'une main vers le haut.

## Réglage du dossier

### Fonction inclinée

- Pour activer la fonction inclinée, tirez le levier de réglage de la hauteur (4a) (fig. C) vers l'extérieur.
- Pour bloquer la fonction inclinée, poussez le levier de réglage de la hauteur (4a) (fig. C) vers l'intérieur.

### Réglage de la force de rappel du dossier

- Tournez le bouton rotatif (4b) (fig. C) sous le siège dans le sens de la flèche « tight » pour augmenter la force de rappel du dossier.
- Tournez le bouton rotatif (4b) (fig. C) sous le siège dans le sens de la flèche « loose » pour réduire la force de rappel du dossier.

## Stockage, nettoyage

Lorsque vous n'utilisez pas l'article, rangez-le toujours dans un endroit sec et propre à une température ambiante. Nettoyez uniquement avec de l'eau puis essuyez avec un chiffon de nettoyage.

**IMPORTANT !** Ne jamais laver avec des produits de nettoyage agressifs.

## Mise au rebut

Éliminez l'article et le matériel d'emballage conformément aux directives locales en vigueur. Le matériel d'emballage tel que les sachets en plastique par exemple ne doivent pas arriver dans les mains des enfants. Conservez le matériel d'emballage hors de portée des enfants.



Ce produit est recyclable. Il est soumis à la responsabilité élargie du fabricant et est collecté séparément.



Éliminez les produits et les emballages dans le respect de l'environnement.



Le code de recyclage est utilisé pour identifier les différents matériaux pour le retour dans le circuit de recyclage. Le code se compose du symbole de recyclage, qui doit correspondre au circuit de recyclage, et d'un numéro identifiant le matériau.

## Indications concernant la garantie et le service après-vente

L'article a été produit avec grand soin et sous un contrôle constant. DELTA-SPORT HANDELS-KONTOR GmbH accorde au client final privé une garantie de trois ans sur cet article à compter de la date d'achat (période de garantie) conformément aux dispositions suivantes. La garantie ne vaut que pour les défauts de matériaux et de fabrication. La garantie ne couvre pas les pièces soumises à une usure normale, lesquelles doivent donc être considérées comme des pièces d'usure (comme par ex. les piles), de même qu'elle ne couvre pas les pièces fragiles, telles que les interrupteurs, les batteries ou les pièces fabriquées en verre.

Les réclamations au titre de cette garantie sont exclues si l'article a été utilisé de manière abusive ou inappropriée, hors du cadre de son usage ou du champ d'application prévu ou si les instructions de la notice d'utilisation n'ont pas été respectées, à moins que le client final ne prouve que l'article présentait un défaut de matériau ou de fabrication n'étant pas dû à l'une des conditions mentionnées ci-dessus.

Les réclamations au titre de la garantie ne peuvent être adressées pendant la période de garantie qu'en présentant le ticket de caisse original. Veuillez pour cela conserver le ticket de caisse original. Ceci s'applique également aux pièces remplacées et réparées.

Si vous avez des plaintes à formuler, veuillez d'abord contacter le service d'assistance téléphonique ci-dessous ou nous contacter par courrier électronique. Si le cas est couvert par la garantie, nous nous engageons - à notre appréciation - à réparer ou à remplacer l'article gratuitement pour vous ou à vous rembourser le prix d'achat. Aucun autre droit ne découle de la garantie.

Vos droits légaux, en particulier les droits de garantie contre le vendeur concerné, ne sont pas limités par cette garantie.

### **Article L217-16 du Code de la consommation**

Lorsque l'acheteur demande au vendeur, pendant le cours de la garantie commerciale qui lui a été consentie lors de l'acquisition ou de la réparation d'un bien meuble, une remise en état couverte par la garantie, toute période d'immobilisation d'au moins sept jours vient s'ajouter à la durée de la garantie qui restait à courir.

Cette période court à compter de la demande d'intervention de l'acheteur ou de la mise à disposition pour réparation du bien en cause, si cette mise à disposition est postérieure à la demande d'intervention.

Indépendamment de la garantie commerciale souscrite, le vendeur reste tenu des défauts de conformité du bien et des vices rédhibitoires dans les conditions prévues aux articles L217-4 à L217-13 du Code de la consommation et aux articles 1641 à 1648 et 2232 du Code Civil.

### **Article L217-4 du Code de la consommation**

Le vendeur livre un bien conforme au contrat et répond des défauts de conformité existant lors de la délivrance.

Il répond également des défauts de conformité résultant de l'emballage, des instructions de montage ou de l'installation lorsque celle-ci a été mise à sa charge par le contrat ou a été réalisée sous sa responsabilité.

### **Article L217-5 du Code de la consommation**

Le bien est conforme au contrat :

1° S'il est propre à l'usage habituellement attendu d'un bien semblable et, le cas échéant :

- s'il correspond à la description donnée par le vendeur et posséder les qualités que celui-ci a présentées à l'acheteur sous forme d'échantillon ou de modèle ;
- s'il présente les qualités qu'un acheteur peut légitimement attendre eu égard aux déclarations publiques faites par le vendeur, par le producteur ou par son représentant, notamment dans la publicité ou l'étiquetage ;

2° Ou s'il présente les caractéristiques définies d'un commun accord par les parties ou être propre à tout usage spécial recherché par l'acheteur, porté à la connaissance du vendeur et que ce dernier a accepté.

### **Article L217-12 du Code de la consommation**

L'action résultant du défaut de conformité se prescrit par deux ans à compter de la délivrance du bien.

### **Article 1641 du Code civil**

Le vendeur est tenu de la garantie à raison des défauts cachés de la chose vendue qui la rendent impropre à l'usage auquel on la destine, ou qui diminuent tellement cet usage que l'acheteur ne l'aurait pas acquise, ou n'en aurait donné qu'un moindre prix, s'il les avait connus.

### **Article 1648 1er alinéa du Code civil**

L'action résultant des vices rédhibitoires doit être intentée par l'acquéreur dans un délai de deux ans à compter de la découverte du vice.

Les pièces détachées indispensables à l'utilisation du produit sont disponibles pendant la durée de la garantie du produit.

IAN : 390960\_2201

**FR** Service France

Tel. : 0800 919270

E-Mail : [deltasport@lidl.fr](mailto:deltasport@lidl.fr)

**BE** Service Belgique

Tel. : 0800 12089

E-Mail : [deltasport@lidl.be](mailto:deltasport@lidl.be)



Gefeliciteerd!

Met uw aankoop hebt u voor een hoogwaardig artikel gekozen. Zorg ervoor dat u voor het eerste gebruik met het artikel vertrouwd raakt.



### Lees hiervoor de volgende montagehandleiding en de veiligheidstips zorgvuldig door.

Gebruik het artikel alleen zoals omschreven en voor het aangegeven doel. Bewaar deze montagehandleiding goed. Geef alle documenten mee als u het artikel aan iemand anders geeft.

## In het leveringspakket inbegrepen (afb. A)

- 1 x voetkruis (1) met beschermdop (1a)
- 1 x gasveer (2)
- 1 x gasveerafdekking, 3-delig (3)
- 1 x zittingplaat (4)
- 1 x rugleuning (5)
- 1 x zitting (6)
- 1 x armleuning, rechts (7)
- 1 x armleuning, links (8)
- 5 x wiel (9)
- 4 x schroef, kort (10)
- 8 x schroef, lang (11)
- 8 x afdekkap (12)
- 1 x inbussleutel (13)
- 1 x montagehandleiding

## Technische gegevens

Alleen geschikt voor vaste vloerbedekkingen



Maximale belasting: 110 kg



Productiedatum (maand/jaar):

08/2022

## Voorgeschreven gebruik

Het artikel is niet bestemd voor commercieel gebruik. Het artikel werd voor privégebruik binnenshuis ontwikkeld.

## Veiligheidsinstructies



### Levensgevaar!

- Laat kinderen nooit zonder toezicht met het verpakkingsmateriaal. Er bestaat verstikkingsgevaar.



### Gevaar voor blessures!

- Let vóór het gebruik van het artikel op de juiste stabiliteit.
- Zet het artikel op een vlakke ondergrond.
- Het artikel mag alleen onder toezicht van volwassenen en mag niet als speelgoed gebruikt worden.
- Het artikel is geen klim- of speeltoestel! Vergewis u ervan dat personen, in het bijzonder kinderen, niet op het artikel klimmen of op het artikel leunen. Het artikel kan omvallen.
- Controleer het artikel telkens vóór gebruik op beschadigingen of slijtageverschijnselen. Het artikel mag uitsluitend in een perfecte staat gebruikt worden!
- Vergewis u ervan dat het artikel vakkundig en in overeenstemming met deze montagehandleiding gemonteerd wordt. Een onjuist uitgevoerde montage kan tot blessures leiden en de veiligheid en functie in negatieve zin beïnvloeden.
- De gasveer mag uitsluitend door geschoold vakpersoneel vervangen of gerepareerd worden.
- Ga nooit op het artikel staan.

## Montage

1. Steek de wielen (9) in de betreffende wielgeleider in het voetkruis (1) (afb. B).
2. Steek eerst de gasveer (2) in het voetkruis (1) met de beschermdop (1a) en leg dan de gasveerafdekking (3) op de gasveer (2) (afb. B).
3. Schroef de zittingplaat (4) aan de onderzijde van de zitting (6) met de korte schroeven (10) vast (afb. C).

**Opmerking:** Let op de correcte uitlijning van de zittingplaat.

4. Schroef de rechtse armleuning (7) en de linkse armleuning (8) met de lange schroeven (11) aan de zitting (6) (afb. D).  
Steek de afdekkappen (12) op de schroefkoppen.

**Opmerking:** Draai de schroeven in eerste instantie losjes in en draai ze vast aan wanneer het artikel volledig gemonteerd is.

5. Steek de gasveer (2) in de zittingplaat (4) (afb. D). Belast het gemonteerde artikel om de bestanddelen vast met elkaar te verbinden.
6. Schroef de rugleuning (5) met de schroeven (11) aan de zitting (6) en gebruik de afdekkappen (12) (afb. E).

## Instelling van de zithoogte

### Zithoogte verhogen

Ga naast het artikel staan en trek de hefboom voor de hoogteverstelling (4a) (afb. C) met één hand naar boven zonder de stoel te belasten.

### Zithoogte verlagen

Ga op het artikel zitten en trek de hefboom voor de hoogteverstelling (4a) (afb. C) met één hand naar boven.

## Instelling van de rugleuning

### Aanleunfunctie

- Om de aanleunfunctie van de rugleuning te activeren, trekt u de hefboom voor de hoogteverstelling (4a) (afb. C) naar buiten.
- Om de aanleunfunctie van de rugleuning te blokkeren, schuift u de hefboom voor de hoogteverstelling (4a) (afb. C) naar binnen.

### Aanleundruk instellen

- Draai het draaiwiel (4b) (afb. C) onder de stoel in de pijlrichting „tight“ om de aanleundruk te verhogen.
- Draai het draaiwiel (4b) (afb. C) onder de stoel in de pijlrichting „loose“ om de aanleundruk te verlagen.

## Opslag, reiniging

Bewaar het artikel wanneer u dit niet gebruikt altijd droog en schoon op kamertemperatuur. Reinig alleen met water en veeg vervolgens droog met een schoonmaakdoek. **BELANGRIJK!** Reinig nooit met agressieve reinigingsmiddelen.

## Afvalverwerking

Voer het artikel en verpakkingsmaterialen in overeenstemming met actuele lokale voorschriften af. Verpakkingsmaterialen, zoals bv. foliezakjes, horen niet thuis in kinderhanden.

Berg het verpakkingsmateriaal buiten het bereik van kinderen op.



Voer de producten en verpakkingen op milieuvriendelijke wijze af.



De recyclingcode dient om verschillende materialen te kenmerken ten behoeve van hergebruik via het recyclingproces.

De code bestaat uit het recyclingsymbool, dat het recyclingproces weerspiegelt, en een getal dat het materiaal identificeert.

## Opmerkingen over garantie en serviceafhandeling

Het artikel werd met de grootste zorgvuldigheid en onder permanent toezicht geproduceerd. De firma DELTA-SPORT HANDELSKONTOR GmbH verleent particuliere eindklanten op dit artikel drie jaar garantie, te rekenen vanaf de datum van aankoop (garantietermijn) en dit op grond van de volgende bepalingen. De garantie geldt alleen voor materiaal- en verwerkingsfouten.

De garantie is niet van toepassing op onderdelen die aan een normale slijtage onderhevig zijn en daarom als niet-slijtvaste onderdelen te beschouwen zijn (bv. batterijen) en evenmin op breekbare onderdelen, bv. schakelaars, accu's of onderdelen die van glas gemaakt zijn.

Uit de garantie voortvloeiende claims zijn uitgesloten als het artikel onvakkundig, verkeerd of niet in het kader van de voorziene bepaling of in het kader van het voorziene gebruikdoeleinde gebruikt werd of indien richtlijnen in de gebruiksaanwijzing niet in acht genomen werden, tenzij de eindklant aantoonde dat er sprake is van een materiaal- of verwerkingsfout die niet op één van de hoger vermelde omstandigheden gebaseerd is.

Uit de garantie voortvloeiende claims kunnen alleen tijdens de garantieperiode op vertoon van de originele kassabon ingediend worden. Gelieve daarom de originele kassabon te bewaren. De garantieperiode wordt door eventuele reparaties op grond van de garantie, wettelijke waarborg of coulance niet verlengd. Dit geldt ook voor vervangen en gerepareerde onderdelen.

Gelieve u bij klachten in eerste instantie tot de hieronder vermelde servicehotline te richten of met ons per e-mail contact op te nemen. Is er sprake van een garantiegeval, dan wordt het artikel door ons – naar onze keuze – voor u gratis gerepareerd, wordt het vervangen of wordt de aankoopsom terugbetaald. Verdere rechten op grond van de garantie bestaan niet.

Uw wettelijke rechten, in het bijzonder rechten op garantie tegenover de betreffende verkoper, worden door deze garantie niet beperkt.

IAN: 390960\_2201

**BE** Service België  
Tel.: 0800 12089  
E-Mail: [deltasport@lidl.be](mailto:deltasport@lidl.be)

**NL** Service Nederland  
Tel.: 08000249630  
E-Mail: [deltasport@lidl.nl](mailto:deltasport@lidl.nl)

Gratulujemy!

Decydując się na ten produkt, otrzymują Państwo towar wysokiej jakości. Należy zapoznać się z produktem przed jego pierwszym użyciem.

### **Należy uważnie przeczytać następującą instrukcję montażu i wskazówki bezpieczeństwa.**

Produkt ten należy użytkować wyłącznie w opisany sposób oraz zgodnie ze wskazanym przeznaczeniem. Niniejszą instrukcję montażu należy przechowywać w bezpiecznym miejscu. Przekazując produkt innej osobie, należy upewnić się, że otrzyma ona także całą dokumentację dotyczącą produktu.

## **Zakres dostawy (rys. A)**

- 1 x krzyżak (1) z zaślepką ochronną (1a)
- 1 x sprężyna gazowa (2)
- 1 x osłona sprężyny gazowej, 3-częściowa (3)
- 1 x płyta siedziska (4)
- 1 x oparcie (5)
- 1 x siedzisko (6)
- 1 x podłokietnik, prawy (7)
- 1 x podłokietnik, lewy (8)
- 5 x kółko (9)
- 4 x śruba, krótka (10)
- 8 x śruba, długa (11)
- 8 x zaśleпка (12)
- 1 x klucz imbusowy (13)
- 1 x instrukcja montażu

## **Dane techniczne**

Nadaje się tylko do wykładzin dywanowych



Maksymalne obciążenie: 110 kg



Data produkcji (miesiąc/rok):  
08/2022

## **Zastosowanie zgodne z przeznaczeniem**

Artykuł nie jest przeznaczony do użytku komercyjnego. Artykuł został zaprojektowany do użytku prywatnego wewnątrz pomieszczeń.

## **Wskazówki bezpieczeństwa**

### **Zagrożenie dla życia!**

- Nigdy nie pozostawiać dzieci z materiałem opakowaniowym bez nadzoru. Istnieje niebezpieczeństwo uduszenia.

### **Ryzyko obrażeń!**

- Przed rozpoczęciem korzystania z artykułu należy zwrócić uwagę, czy jest on odpowiednio stabilny.
- Artykuł należy ustawić na równej powierzchni.
- Z artykułu można korzystać tylko pod nadzorem dorosłych i nie można go używać jako zabawki.
- Artykuł nie jest przyrządem do wspinania się ani do zabawy! Należy upewnić się, że żadne osoby, w szczególności dzieci, nie będą podciągać się na artykule ani się na nim opierać. Artykuł może się przewrócić.
- Przed każdym użyciem należy sprawdzić, czy artykuł nie posiada uszkodzeń bądź śladów zużycia. Z artykułu można korzystać tylko wtedy, gdy znajduje się w nienagannym stanie!
- Należy upewnić się, że artykuł jest zmontowany prawidłowo i według wskazówek zawartych w niniejszej instrukcji montażu. Nieprawidłowy montaż może doprowadzić do obrażeń, a także negatywnie wpłynąć na bezpieczeństwo i funkcjonowanie.
- Do wymiany lub naprawy sprężyny gazowej uprawniony jest wyłącznie wykwalifikowany personel.
- Nie należy nigdy stawać na artykule.

## **Montaż**

1. Włożyć kółka (9) w ich prowadnice w krzyżaku (1) (rys. B).
2. Najpierw włożyć sprężynę gazową (2) do podstawy krzyżaka (1) wraz z zaślepką ochronną (1a), a następnie nałożyć osłonę sprężyny gazowej (3) na sprężynę gazową (2) (rys. B).
3. Przykręcić płytę siedziska (4) do spodu siedziska (6) za pomocą krótkich śrub (10) (rys. C).

**Wskazówka:** Zwrócić uwagę na prawidłowe ustawienie płyty siedziska.

4. Przykręcić prawy podłokietnik (7) oraz lewy podłokietnik (8) za pomocą długich śrub (11) do siedziska (6) (rys. D).

Nażłżyć zaślepki (12) na tłyby śrub.

**Wskazówka:** Najpierw należy przykręcić śruby delikatnie, a dokręcić mocno dopiero po całkowitym zmontowaniu artykułu.

5. Włożyć sprężynę gazową (2) w płytę siedziska (4) (rys. D). Aby mocno połączyć ze sobą poszczególne elementy artykułu, należy obciążać artykuł.

6. Za pomocą śrub (11) przykręcić oparcie (5) do siedziska (6) i użyć zaślepek (12) (rys. E).

## Ustawianie wysokości siedziska

### Podwyższanie wysokości siedziska

Stanąc obok artykułu i pociągnąc jedną ręką dźwignię do regulacji wysokości (4a) (rys. C) w górę, nie obciążając siedziska.

### Obniżanie wysokości siedziska

Usiąść na artykule i pociągnąc jedną ręką dźwignię do regulacji wysokości (4a) (rys. C) w górę.

## Ustawianie oparcia

### Funkcja odchylenia oparcia

- Aby aktywować funkcję odchylenia oparcia, należy pociągnąć dźwignię do regulacji wysokości (4a) (rys. C) na zewnątrz.
- Aby zablokować funkcję odchylenia oparcia, należy przesunąć dźwignię do regulacji wysokości (4a) (rys. C) do wewnątrz.

### Regulacja siły odchylenia oparcia

- Aby zwiększyć siłę odchylenia oparcia, należy przekręcić znajdujące się pod siedziskiem pokrętko (4b) (rys. C) w kierunku strzałki „tight”.
- Aby zmniejszyć siłę odchylenia oparcia, należy przekręcić znajdujące się pod siedziskiem pokrętko (4b) (rys. C) w kierunku strzałki „loose”.

## Przechowywanie, czyszczenie

Podczas nieużywania należy zawsze przechowywać produkt w suchym i czystym miejscu, w temperaturze pokojowej. Czyścić wyłącznie wodą, a następnie wytrzeć do sucha ściereczką. **WAŻNE!** Nie czyścić przy użyciu ostrych środków czyszczących.

## Uwagi odnośnie recyklingu

Artykuł oraz materiały opakowaniowe należy usunąć zgodnie z aktualnymi przepisami obowiązującymi w danym miejscu. Materiały opakowaniowe, jak np. worki foliowe nie powinny znaleźć się w rękach dzieci. Materiał opakowaniowy należy przechowywać w miejscu niedostępnym dla dzieci.



Zutyliżować produkt i opakowanie w sposób przyjazny dla środowiska.



Kod materiału do recyklingu służy do oznaczenia różnych materiałów przeznaczonych do zwrotu do przetworstwa wtórnego (recyklingu). Kod składa się z symbolu, który powinien odzwierciedlać cykl odzysku, oraz numeru oznaczającego materiał.

## Wskazówki dotyczące gwarancji i obsługi serwisowej

Artykuł został wyprodukowany z najwyższą starannością i pod stałą kontrolą. DELTA-SPORT HANDELSKONTOR GmbH przyznaje klientowi końcowemu na niniejszy artykuł trzy lata gwarancji od daty zakupu (okres gwarancyjny) z zastrzeżeniem poniższych postanowień. Gwarancja dotyczy wyłącznie wad materiałowych i wad wykonania. Gwarancja nie obejmuje części, które podlegają normalnemu zużyciu i z tego względu należy je traktować jako części zużywalne (np. baterie) i nie obejmuje części kruchych, np. przełączników, akumulatorów ani części wykonanych ze szkła.

Wyklucza się roszczenia z tytułu niniejszej gwarancji w przypadku użycia artykułu w sposób niewłaściwy lub sprzeczny z jego przeznaczeniem lub w sposób wykraczający poza przewidziane przeznaczenie lub poza przewidziany zakres użytkowania lub jeśli wytyczne zawarte w instrukcji obsługi nie były przestrzegane, chyba że klient końcowy udowodni istnienie wady materiałowej lub wady wykonania, która nie wynika z podanych wyżej przyczyn.

Roszczenia z tytułu gwarancji można zgłaszać wyłącznie w okresie gwarancyjnym za okazaniem oryginalnego dowodu zakupu. Prosimy zatem zachować oryginalny dowód zakupu!

W przypadku jakichkolwiek reklamacji prosimy skontaktować się z nami najpierw za pośrednictwem podanej poniżej infolinii serwisowej lub drogą e-mailową. W przypadku objętym gwarancją artykuł zostanie – według naszego uznania – bezpłatnie naprawiony, wymieniony lub nastąpi zwrot ceny zakupu. Z gwarancji nie wynikają żadne inne prawa.

Niniejsza gwarancja nie ogranicza Państwa ustawowych praw, w szczególności roszczeń gwarancyjnych wobec danego sprzedawcy.

W przypadku wymiany części lub całego artykułu okres gwarancji przedłuża się o trzy lata zgodnie z art. 581 § 1 kodeksu cywilnego. Po upływie czasu gwarancji powstałe naprawy są płatne.

IAN: 390960\_2201

 Serwis Polska  
Tel.: 22 397 4996  
E-Mail: [deltasport@lidl.pl](mailto:deltasport@lidl.pl)

Srdečně blahopřejeme!

Svým nákupem jste se rozhodli pro kvalitní výrobek. Před prvním použitím se prosím seznamte s tímto výrobkem.



### **Pozorně si přečtete následující návod k sestavení a bezpečnostní pokyny.**

Používejte tento výrobek pouze tak, jak je popsáno, a pro uvedené účely. Dobře si tento návod k sestavení uschovejte. Pokud výrobek předáte třetí osobě, předejte jí i veškerou dokumentaci.

## **Rozsah dodávky (obr. A)**

- 1 x nosný kříž (1) s ochranným krytem (1a)
- 1 x plynový píst (2)
- 1 x kryt pístu, 3dílný (3)
- 1 x deska sedačky (4)
- 1 x opěrka zad (5)
- 1 x sedačka (6)
- 1 x loketní opěrka, vpravo (7)
- 1 x loketní opěrka, vlevo (8)
- 5 x kolečko (9)
- 4 x šroub, krátký (10)
- 8 x šroub, dlouhý (11)
- 8 x krycí čepička (12)
- 1 x klíč s vnitřním šestihranem (13)
- 1 x návod k sestavení

## **Technická data**

Vhodné pouze pro koberecovou podlahu



Maximální zatížení: 110 kg



Datum výroby (měsíc/rok):  
08/2022

## **Použití v souladu s určením**

Výrobek není určen pro podnikatelské účely. Výrobek je koncipován pro privátní potřebu v interiéru.

## **Bezpečnostní pokyny**



### **Ohrožení života!**

- Nikdy nenechávejte děti bez dohledu s obalovým materiálem. Existuje nebezpečí udušení.



### **Nebezpečí úrazu!**

- Před použitím výrobku dbejte na správnou stabilitu.
- Výrobek postavte na rovný podklad.
- Výrobek se smí používat pouze pod dohledem dospělých a nikoli jako hračka.
- Výrobek není šplhadlo ani hračka! Zajistěte, aby na výrobek nestoupaly nebo se o něj neopíraly osoby, zejména děti. Výrobek se může převrátit.
- Kontrolujte výrobek před každým použitím, zda není poškozen nebo opotřeben. Výrobek smí být používán pouze v bezvadném stavu!
- Zajistěte, aby výrobek byl řádně smontován podle tohoto návodu k sestavení. Nesprávně provedená montáž může vést k úrazům a nepříznivě ovlivnit bezpečnost a funkci.
- Písty smí měnit nebo opravovat výlučně školený odborný personál.
- Nikdy si na výrobek nestoupejte.

## **Montáž**

1. Nastrčte kolečka (9) do zdířek v nosném kříži (1) (obr. B).
2. Nastrčte nejdříve plynový píst (2) do nosného kříže (1) s ochranným krytem (1a) a potom posadte kryt pístu (3) na plynový píst (2) (obr. B).
3. Sešroubujte desku sedačky (4) na spodní straně sedačky (6) pomocí krátkých šroubů (10) (obr. C).

**Upozornění:** Věnujte pozornost správnému nasměrování desky sedačky.

4. Přišroubujte pravou loketní opěrku (7) a levou loketní opěrku (8) dlouhými šrouby (11) k sedačce (6) (obr. D).

Nastrčte krycí čepičky (12) na hlavy šroubů.

**Upozornění:** Šrouby zatočte nejdříve volně a pevně je dotáhněte, až bude výrobek úplně smontován.

5. Zastrčte plynový píst (2) do desky sedačky (4) (obr. D). Proveďte zatížení smontovaného výrobku, abyste pevně vzájemně spojili všechny součásti.
6. Přišroubujte opěrku zad (5) pomocí šroubu (11) k sedačce (6) a použijte krycí čepičky (12) (obr. E).

## Nastavení výšky sedačky

### Zvýšení výšky sedačky

Postavte se vedle výrobku a táhněte páku výškového přestavení (4a) (obr. C) jednou rukou nahoru, aniž byste sedačku zatěžovali.

### Snížení výšky sedačky

Posadte se na výrobek a táhněte páku výškového přestavení (4a) (obr. C) jednou rukou nahoru.

## Nastavení opěrky zad

### Opěrná funkce

- K aktivaci opěrné funkce opěrky zad táhněte páku výškového přestavení (4a) (obr. C) směrem ven.
- K zablokování opěrné funkce opěrky zad posuňte páku výškového přestavení (4a) (obr. C) směrem dovnitř.

### Nastavení opěrného tlaku

- Otáčejte kolečkem (4b) (obr. C) pod sedačkou ve směru šipky „tight“ ke zvýšení opěrného tlaku.
- Otáčejte kolečkem (4b) (obr. C) pod sedačkou ve směru šipky „loose“ ke snížení opěrného tlaku.

## Uskladnění, čištění

Pokud výrobek nepoužíváte, skladujte jej vždy suchý a čistý při pokojové teplotě. Čistěte pouze vodou a následně otřete do sucha hadříkem. **DŮLEŽITÉ!** K čištění nikdy nepoužívejte agresivní čisticí prostředky.

## Pokyny k likvidaci

Výrobek a obalový materiál likvidujte do odpadu podle aktuálních místních předpisů. Obalový materiál, jako např. fóliové sáčky, nepatří do dětských rukou. Obalový materiál uchovávejte z dosahu dětí.



Zlikvidujte produkty a balení ekologicky.



Recyklační kód identifikuje různé materiály pro recyklaci. Kód se skládá z recyklačního symbolu - který indikuje recyklační cyklus - a čísla identifikujícího materiál.

## Pokyny k záruce a průběhu služby

Výrobek byl vyroben s velkou péčí a za stálé kontroly. DELTA-SPORT HANDELSKONTOR GmbH poskytuje koncovým privátním zákazníkům na tento výrobek tři roky záruky od data nákupu (záruční lhůta) podle následující ustanovení. Záruka se týká pouze vad materiálu a závad ve zpracování. Záruka se nevztahuje na díly, které podléhají normálnímu opotřebením, a proto je nutné na ně pohlížet jako na rychle opotřebitelné díly (např. baterie), a na křehké díly, např. vypínače, akumulátory nebo díly vyrobené ze skla.

Nároky z této záruky jsou vyloučeny, pokud výrobek byl používán neodborně nebo nedovoleným způsobem nebo nikoli v rámci stanoveného účelu určení nebo předpokládaného rozsahu používání nebo nebyla dodržena zadání v návodu k obsluze, ledaže by koncový zákazník prokázal, že existuje vada materiálu nebo došlo k chybě ve zpracování, které nevyplývají z některé výše uvedených okolností.

Nároky ze záruky lze uplatnit pouze v rámci záruční lhůty po předložení originálního pokladního dokladu. Proto si prosím uschovejte originál pokladního dokladu. Doba záruky se neprodlužuje případnými opravami na základě záruky, zákonné záruky nebo kulance. Totéž platí také pro vyměněné a opravené díly.

Při reklamacích se prosím obračejte na níže uvedenou horkou linku servisu nebo se s námi spojte e-mailem. Pokud se vyskytne případ reklamace, výrobek Vám - dle naší volby - bezplatně opravíme, vyměníme nebo Vám vrátíme kupní cenu. Další práva ze záruky nevznikají.

Vaše zákonná práva, zejména nároky na zajištění záruky vůči konkrétnímu prodejci, nejsou touto zárukou omezena.

IAN: 390960\_2201

 Servis Česko

Tel.: 800143873

E-Mail: [deltasport@idl.cz](mailto:deltasport@idl.cz)



Blahoželáme!

Svojím nákupom ste sa rozhodli pre kvalitný výrobok. Pred prvým použitím sa s výrobkom dôkladne oboznámte.

## **Pozorne si prečítajte tento montážny návod a bezpečnostné pokyny.**

Výrobok používajte len uvedeným spôsobom a na uvedený účel. Tento montážny návod si dobre uschovajte. Pri odovzdávaní výrobku tretej osobe odovzdajte s výrobkom aj všetky podklady.

## **Obsah balenia (obr. A)**

- 1 x kríž (1) s ochranným krytom (1a)
- 1 x plynové perovanie (2)
- 1 x kryt plynového perovania, 3-dielny (3)
- 1 x manipulačná doska sedadla (4)
- 1 x opierka chrbta (5)
- 1 x sedadlo (6)
- 1 x opierka ruky, vpravo (7)
- 1 x opierka ruky, vľavo (8)
- 5 x koliesko (9)
- 4 x skrutka, krátka (10)
- 8 x skrutka, dlhá (11)
- 8 x snímateľný kryt (12)
- 1 x inbusový kľúč (13)
- 1 x montážny návod

## **Technické údaje**

Vhodné len na celoplošné koberce



Maximálne zaťaženie: 110 kg



Dátum výroby (mesiac/rok):  
08/2022

## **Použitie podľa určenia**

Výrobok nie je určený pre komerčné použitie. Výrobok je určený pre súkromné použitie v interiéri.

## **Bezpečnostné pokyny**

### **Nebezpečenstvo života!**

- Nikdy nenechávajte deti bez dohľadu s obalovým materiálom. Hrozí nebezpečenstvo udusenia.

### **Nebezpečenstvo poranenia!**

- Pred použitím výrobku dbajte na správnu stabilitu.
- Výrobok postavte na rovný podklad.
- Výrobok sa smie používať len pod dohľadom dospelých a nie ako hračka.
- Výrobok nie je zariadením na šplhanie alebo hranie! Zabezpečte, aby sa osoby, hlavne deti, nevyťahovali na výrobok alebo aby sa oň neopierali. Výrobok sa môže prevrátiť.
- Pred každým používaním výrobku skontrolujte, či nie je poškodený alebo opotrebený. Výrobok sa smie používať len v bezchybnom stave!
- Zabezpečte aby bol výrobok zmontovaný odborne a podľa tohto montážneho návodu. Nesprávne urobená montáž môže spôsobiť poranenia a zhoršiť bezpečnosť a funkciu.
- Plynové perovanie smie vymeniť alebo opraviť výhradne školený odborný personál.
- Nikdy nestúpajte na výrobok.

## **Montáž**

1. Vsuňte kolieska (9) do príslušného vedenia kolieska v kríži (1) (obr. B).
  2. Najskôr zasuňte plynové perovanie (2) do kríža (1) s ochranným krytom (1a) a potom nasadte kryt plynového perovania (3) na plynové perovanie (2) (obr. B).
  3. Priskrutkujte manipulačnú dosku sedadla (4) na spodnej strane sedadla (6) pomocou krátkych skrutiek (10) (obr. C).
- Upozornenie:** Dávajte pozor na správne vycentrovanie manipulačnej dosky sedadla.
4. Priskrutkujte pravú opierku ruky (7) a ľavú opierku ruky (8) pomocou dlhých skrutiek (11) k sedadlu (6) (obr. D).  
Nasuňte snímateľné kryty (12) na hlavy skrutiek.

**Upozornenie:** Skrutky najskôr zaskrutkujte voľne a utiahnite ich, keď bude výrobok úplne zmontovaný.

5. Vsuňte plynové perovanie (2) do manipulačnej dosky sedadla (4) (obr. D). Zložený výrobok zaťažte, aby sa jednotlivé diely navzájom spojili.

6. Priskrutkujte opierku chrbta (5) pomocou skrutiek (11) k sedadlu (6) a použite snímateľné kryty (12) (obr. E).

## Nastavenie výšky sedenia

### Zvýšiť výšku sedenia

Postavte sa vedľa výrobku a páčku na nastavenie výšky (4a) (obr. C) ťahajte jednou rukou dohora bez zaťaženia sedadla.

### Znížiť výšku sedenia

Posaďte sa na výrobok a páčku na nastavenie výšky (4a) (obr. C) ťahajte jednou rukou dohora.

## Nastavenie opierky chrbta

### Funkcia opory

- Pre aktiváciu funkcie opory opierky chrbta potiahnite páčku na nastavenie výšky (4a) (obr. C) smerom von.
- Pre blokovanie funkcie opory opierky chrbta posuňte páčku na nastavenie výšky (4a) (obr. C) smerom dovnútra.

### Nastavenie tlaku opory

- Pre zvýšenie tlaku opory otočte kolieskom (4b) (obr. C) pod sedadlom v smere šípky „tight“.
- Pre zníženie tlaku opory otočte kolieskom (4b) (obr. C) pod sedadlom v smere šípky „loose“.

## Skladovanie, čistenie

Pri nepoužívaní skladujte výrobok vždy suchý a čistý pri izbovej teplote. Čistite iba vodou a následne utrite dosucha čistiacou handričkou. **DÔLEŽITÉ!** Výrobok nikdy nečistíte ostrými čistiacimi prostriedkami.

## Pokyny k likvidácii

Výrobok a obalový materiál zlikvidujte v súlade s aktuálnymi miestnymi predpismi. Obalový materiál, ako napr. fóliové vrecúško nepatrí do rúk detí. Obalový materiál uschovajte mimo dosahu detí.



Výrobky a obaly likvidujte ekologickým spôsobom.



Recyklačný kód slúži na označenia rôznych materiálov na navrátenie do obehu opätovného využitia.

Kód sa skladá z recyklačného symbolu - ktorý má odzrkadľovať zhodnotenie recyklačného obehu - a číslo označujúce materiál.

## Pokyny k záruke a priebehu servisu

Výrobok bol vyrobený veľmi starostlivo a pod stálou kontrolou. Na tento výrobok poskytujeme DELTA-SPORT HANDELSKONTOR GmbH súkromným koncovým užívateľom trojročnú záruku odo dňa kúpy (záručná lehota) po splnení nasledovných podmienok. Záruka platí len na chyby materiálu a spracovania. Záruka sa netýka dielov, ktoré podliehajú bežnému opotrebeniu a preto ich možno považovať za opotrebitelné diely (napr. batérie), ako aj krehkých dielov, napr. vypínače, akumulátory alebo diely, ktoré sú vyrobené zo skla.

Nároky z tejto záruky zanikajú, keď sa výrobok používal neodborne alebo nesprávne, mimo určenia na používanie alebo určeného rozsahu používania alebo neboli dodržané pokyny návodu na obsluhu, s výnimkou, že koncový užívateľ preukáže, že ide o chybu materiálu alebo spracovania, ktorá nebola spôsobená niektorou z hore uvedených okolností.

Záruka je možné uplatniť len počas záručnej lehoty po predložení originálu pokladničného dokladu. Originál pokladničného dokladu preto prosím uschovajte. Záručná doba sa kvôli prípadným záručným opravám, zákonnej záruke alebo ako obchodné gesto nepredlžuje. Platí to aj pre vymenené a opravené diely.

Pri reklamáciách sa prosím najskôr obráťte na dole uvedenú Service-Hotline alebo sa s nami spojte prostredníctvom e-mailu. Ak sa jedná o záručný prípad, výrobok – podľa našej voľby – bezplatne opravíme, vymeníme alebo vrátime kúpnu cenu. Ďalšie práva zo záruky nevplyvávajú. Vaše zákonné práva, hlavne nároky na záručné plnenie voči príslušnému predajcovi, nie sú touto zárukou obmedzené.

IAN: 390960\_2201

 Servis Slovensko  
Tel.: 0850 232001  
E-Mail: [deltasport@lidl.sk](mailto:deltasport@lidl.sk)

¡Enhorabuena!

Con su compra se ha decidido por un artículo de gran calidad. Familiarícese con el artículo antes de usarlo por primera vez.

 **Para ello, lea detenidamente las siguientes instrucciones de montaje y las indicaciones de seguridad.**

Use el artículo solo de la forma descrita y para los campos de aplicación indicados. Conserve estas instrucciones de montaje a buen recaudo. Entregue todos los documentos en caso de traspasar el artículo a terceros.

## Contenido de suministro (fig. A)

- 1 x base de cuatro brazos (1)  
con tapa protectora (1a)
- 1 x amortiguador de gas (2)
- 1 x revestimiento del amortiguador de gas,  
3 piezas (3)
- 1 x placa de asiento (4)
- 1 x respaldo (5)
- 1 x asiento (6)
- 1 x reposabrazos, derecho (7)
- 1 x reposabrazos, izquierdo (8)
- 5 x rodillo (9)
- 4 x tornillo, corto (10)
- 8 x tornillo, largo (11)
- 8 x caperuza (12)
- 1 x llave Allen (13)
- 1 x instrucciones de montaje

## Datos técnicos

Apta únicamente para moquetas y alfombras



Carga máxima: 110 kg



Fecha de fabricación (mes/año):  
08/2022

## Uso conforme al fin previsto

El artículo no ha sido diseñado para el uso comercial. El artículo está destinado al uso privado en interiores.

## Instrucciones de seguridad

### ¡Peligro de muerte!

- No deje a los niños en ningún momento sin vigilancia con el material de embalaje. Existe peligro de asfixia.

### ¡Peligro de lesiones!

- Antes de usar el artículo, asegúrese de que este disponga de la estabilidad adecuada.
- Coloque el artículo únicamente sobre una base plana.
- El artículo debe usarse únicamente bajo la supervisión de personas adultas y no debe emplearse como juguete.
- ¡El artículo no es un juguete ni un trepador! Asegúrese de que ninguna persona, especialmente niños, se suba al artículo o se apoye en él. El artículo podría caerse.
- Compruebe si el artículo presenta daños o signos de desgaste antes de cada uso. ¡El artículo debe utilizarse únicamente si se encuentra en perfectas condiciones!
- Asegúrese de que el artículo se monte correctamente y conforme a lo indicado en estas instrucciones de montaje. Un montaje realizado de forma incorrecta puede provocar lesiones y afectar negativamente la seguridad y el funcionamiento.
- El amortiguador de gas siempre debe ser cambiado o reparado por personal especializado y formado.
- No se ponga nunca de pie sobre el artículo.

## Montaje

1. Introduzca los rodillos (9) en la guía correspondiente de la base de cuatro brazos (1) (fig. B).
2. Introduzca primero el amortiguador de gas (2) en la base de cuatro brazos (1) con la tapa protectora (1a) y coloque a continuación el revestimiento del amortiguador de gas (3) sobre el amortiguador de gas (2) (fig. B).
3. Atornille firmemente la placa de asiento (4) en la parte inferior del asiento (6) con los tornillos cortos (10) (fig. C).

**Nota:** Tenga cuidado de alinear la placa de asiento correctamente.

- Atornille el reposabrazos derecho (7) y el reposabrazos izquierdo (8) con los tornillos largos (11) en el asiento (6) (fig. D). Introduzca las caperuzas (12) sobre las cabezas de tornillo.

**Nota:** Coloque los tornillos primero flojos y apriételes completamente cuando el artículo se haya montado por completo.

- Introduzca el amortiguador de gas (2) en la placa de asiento (4) (fig. D). Cargue el artículo montado para conectar los componentes firmemente entre sí.
- Atornille el respaldo (5) con los tornillos (11) en el asiento (6) y emplee las caperuzas (12) (fig. E).

## Ajuste de la altura del asiento

### Aumentar la altura del asiento

Colóquese junto al artículo y tire de la palanca de ajuste de altura (4a) (fig. C) con una mano hacia arriba sin ejercer carga sobre el asiento.

### Reducir la altura del asiento

Siéntese sobre el artículo y tire de la palanca de ajuste de altura (4a) (fig. C) con una mano hacia arriba.

## Ajuste del respaldo

### Función reclinable

- Para activar la función reclinable del respaldo, tire de la palanca de ajuste de altura (4a) (fig. C) hacia fuera.
- Para bloquear la función reclinable del respaldo, desplace la palanca de ajuste de altura (4a) (fig. C) hacia dentro.

### Ajuste de la presión de la función reclinable

- Gire la rueda giratoria (4b) (fig. C) debajo del asiento en la dirección de la flecha «tight» para elevar la presión de la función reclinable.
- Gire la rueda giratoria (4b) (fig. C) debajo del asiento en la dirección de la flecha «loose» para disminuir la presión de la función reclinable.

## Almacenamiento, limpieza

Si no va a utilizarlo, almacene siempre el artículo seco y limpio y a temperatura ambiente. Limpie solo con agua y después seque con un paño de limpieza. ¡IMPORTANTE! No lo limpie con productos de limpieza agresivos.

## Indicaciones para la eliminación

Elimine el artículo y el material de embalaje conforme a la normativa legal local en la actualidad. No deje material de embalaje, como bolsas de plástico, en manos de niños. Guarde el material de embalaje en un lugar inaccesible para éstos.



Desheche los productos y embalajes de manera respetuosa con el medio ambiente.



El código de reciclaje sirve para identificar diversos materiales para reincorporarlos en el ciclo de reciclaje.

El código consta del símbolo de reciclaje, el cual debe reflejar el ciclo de recuperación, y de un número que identifica el material.

## Indicaciones relativas a la garantía y la gestión de servicios

El artículo ha sido fabricado con gran esmero y sometido a controles constantes. Para el mismo, DELTA-SPORT HANDELSKONTOR GmbH ofrece a los clientes finales particulares una garantía de tres años a contar desde la fecha de compra (periodo de garantía) con arreglo a las condiciones que se exponen a continuación. La garantía tiene validez únicamente para fallos del material y fabricación. La garantía no cubre las piezas sometidas a un desgaste normal, las cuales se consideran piezas de desgaste (p. ej., pilas) así como tampoco piezas frágiles como, p. ej., interruptores, baterías o piezas fabricadas en vidrio o cristal.

Se excluyen derechos derivados de esta garantía, si se ha realizado un uso incorrecto o abusivo del artículo o que no se encuentre dentro del marco del uso o ámbito de uso previstos o si no se ha observado lo recogido en el manual de instrucciones, a no ser que el cliente final demuestre que existen fallos del material o fabricación no derivados de una de las circunstancias expuestas anteriormente.

Las demandas derivadas de la garantía sólo podrán presentarse dentro del periodo de garantía exhibiendo el comprobante de compra original. Le rogamos, por ello, que conserve el comprobante de compra original. El periodo de garantía no se verá prolongado por ningún tipo de reparación realizada con motivo de la garantía, la garantía legal o como gesto de buena voluntad. Esto se aplica también a las piezas sustituidas o reparadas.

Por favor, dirija sus quejas primero a la línea telefónica del servicio de atención al cliente que se indica a continuación o póngase en contacto con nosotros por correo electrónico. Si el caso está cubierto por la garantía, a nuestra elección, repararemos o cambiaremos gratuitamente el artículo o le restituiremos el precio de compra del mismo. De la garantía no se derivan otros derechos.

Esta garantía no limitará sus derechos legales, especialmente los derechos de garantía frente al vendedor correspondiente.

IAN: 390960\_2201

**ES** Servicio España  
Tel.: 900 984 989  
E-Mail: [deltasport@lidl.es](mailto:deltasport@lidl.es)

Hjertelig tillykke!

Du har valgt at købe et kvalitetsprodukt. Lær produktet at kende, inden du bruger det første gang.



### **Det gør du ved at læse nedenstående monteringsvejledning og sikkerhedsanvisningerne omhyggeligt.**

Brug kun produktet som beskrevet og til de angivne anvendelsesområder. Opbevar denne monteringsvejledning et sikkert sted. Udlever også alle dokumenter, hvis produktet videregives til en tredjepart.

## **Leveringsomfang (afb. A)**

- 1 x fodkryds (1) med beskyttelseshætte (1a)
- 1 x gasfjeder (2)
- 1 x gasfjederafskærmning, 3 dele (3)
- 1 x sædeplade (4)
- 1 x ryglæn (5)
- 1 x sæde (6)
- 1 x armlæn, højre (7)
- 1 x armlæn, venstre (8)
- 5 x hjul (9)
- 4 x skrue, kort (10)
- 8 x skrue, lang (11)
- 8 x afdækningshætte (12)
- 1 x unbrakonøgle (13)
- 1 x monteringsvejledning

## **Tekniske data**

Kun egnet til tæppegulve



Maksimal belastning: 110 kg



Fremstillingsdato (måned/år):  
08/2022

## **Tilsigtet brug**

Artiklen er ikke beregnet til kommerciel brug. Artiklen er designet til privat brug indendørs.

## **Sikkerhedsoplysninger**



### **Livsfare!**

- Lad aldrig børn være uden opsyn med emballagematerialet. Der er kvælningfare.



### **Fare for skader!**

- Sørg for den rigtige stabilitet, før artiklen bruges.
- Stil artiklen på en plan overflade.
- Artiklen må kun bruges under opsyn af voksne og ikke som legetøj.
- Artiklen er ikke klatre- eller legeudstyr! Sørg for, at personer, især børn, ikke trækker sig op i eller læner sig mod artiklen. Artiklen kan vælte.
- Kontrollér artiklen for beskadigelser eller slid før hver brug. Artiklen må kun bruges i fejlfri tilstand!
- Sørg for, at artiklen monteres korrekt og i overensstemmelse med denne monteringsvejledning. En ukorrekt udført montering kan resultere i personskade og føre til forringelser af sikkerhed og funktion.
- Gasfjederen må kun udskiftes eller repareres af uddannet fagpersonale.
- Stå aldrig på artiklen.

## **Montering**

1. Sæt hjulene (9) i de respektive hjulstyr i fodkrydset (1) (afb. B).
2. Sæt først gasfjederen (2) i fodkrydset (1) med beskyttelseshætten (1a), og sæt derefter gasfjederafdækningen (3) på gasfjederen (2) (afb. B).
3. Skru sædepladen (4) fast på undersiden af sædet (6) med de korte skrue (10) (afb. C).  
**Bemærk:** Sørg for, at sædepladen er justeret rigtigt.
4. Skru højre armlæn (7) og venstre armlæn (8) på sædet (6) med de lange skrue (11) (afb. D). Sæt afdækningshætterne (12) på skrukehovederne.  
**Bemærk:** Skru først skrueerne løst ind, og spænd dem derefter godt til, når artiklen er monteret helt.
5. Sæt gasfjederen (2) i sædepladen (4) (afb. D). Belast den sammensatte artikel for at forbinde komponenterne fast med hinanden.
6. Skru ryglænet (5) på sædet (6) med skrue (11), og brug afdækningshætterne (12) (afb. E).

## Indstilling af sædehøjden

### Sædehøjden øges

Stå ved siden af artiklen og træk højdejusteringshåndtaget (4a) (afb. C) opad med en hånd uden at belaste sædet.

### Sædehøjden mindskes

Sæt dig på artiklen og træk højdejusteringshåndtaget (4a) (afb. C) opad med en hånd.

## Indstilling af ryglænet

### Lænefunktion

- For at aktivere ryglænets lænefunktion, træk højdejusteringshåndtaget (4a) (afb. C) udad.
- For at blokere ryglænets lænefunktion, skub højdejusteringshåndtaget (4a) (afb. C) indad.

### Indstilling af lænetrykket

- Drej drejeknappen (4b) (afb. C) under sædet i pilens retning "tight" for at øge lænetrykket.
- Drej drejeknappen (4b) (afb. C) under sædet i pilens retning "loose" for at mindske lænetrykket.

## Opbevaring, rengøring

Opbevar altid artiklen tør og ren ved stuetemperatur, når den ikke er i brug. Rengør kun med vand, og tør efter med et viskestykke. VIGTIGT! Må aldrig rengøres med skrappe rengøringsmidler.

## Henvisninger vedr. bortskaffelse

Bortskaf artikel og emballage i overensstemmelse med lokalt gældende forskrifter. Emballagematerialer som f.eks. plastposer hører ikke hjemme i børnehænder. Opbevar emballagen utilgængeligt for børn.



Bortskaf produkter og emballage miljørigtigt.



Genbrugskoden anvendes til mærkning af forskellige materialer med henblik på genvinding. Koden består af genbrugs-symbolet – som afspejler genvindingskredsløbet – og et nummer, der kendetegner materialet.

## Oplysninger om garanti og servicehåndtering

Varen er fremstillet med største omhu og under løbende kontrol. DELTA-SPORT HANDELS-KONTOR GmbH yder private slutkunder tre års garanti på varen fra købsdato (Garantifrist) i henhold til følgende bestemmelser. Garantien gælder kun for materiale- og fremstillingsfejl. Garantien omfatter ikke dele, der er udsat for normal slid og derfor skal betragtes som sliddele (f.eks. batterier) og ikke skrøbelige dele, f.eks. kontakter, genopladelige batterier eller dele, der er fremstillet af glas.

Garantien kan ikke gøres gældende, hvis varen er blevet anvendt ukorrekt eller uagtsomt eller til andre formål end det tilsigtede eller i det tilsigtede omfang. Garantien bortfalder ligeledes ved manglende overholdelse af anvisningerne i betjeningsvejledningen. Kunden skal kunne påvise, at der er tale om materiale- eller fremstillingsfejl og ikke fejl som følge af ovenstående omstændigheder.

Garantien kan kun gøres gældende i garanti-perioden mod fremvisning af original kvittering. Gem derfor den originale kvittering. Garantiperioden forlænges ikke i tilfælde af reparation i henhold til garantien, den lovpligtige garanti eller pr. kulance. Dette gælder også for udskiftede og reparerede dele.

I tilfælde af klager er det muligt at kontakte nedenstående servicelinje eller kontakte os pr. e-mail. Ved garantisager vil vi efter eget skøn reparere varen uden beregning, ombytte varen eller refundere købsprisen. Der er ingen yderligere rettigheder under garantien. Dine lovmæssige rettigheder, herunder navnlig garantikrav over for sælger, indskrænkes ikke som følge af denne garanti.

IAN: 390960\_2201

 Service Danmark  
Tel.: 32 710005  
E-Mail: [deltasport@lidl.dk](mailto:deltasport@lidl.dk)

Congratulazioni!

Avete acquistato un articolo di alta qualità. Consigliamo di familiarizzare con l'articolo prima di cominciare ad utilizzarlo.



### **Leggere attentamente le seguenti istruzioni di montaggio e le indicazioni di sicurezza.**

Utilizzare l'articolo solo nel modo descritto e per gli ambiti di applicazione indicati. Conservare accuratamente queste istruzioni di montaggio. In caso di trasferimento dell'articolo a terzi, consegnare tutti i documenti insieme all'articolo.

## **Contenuto della confezione (imm. A)**

- 1 x base a razze (1)
  - con cappuccio protettivo (1a)
- 1 x ammortizzatore a gas (2)
- 1 x copertura dell'ammortizzatore a gas, in 3 pezzi (3)
- 1 x superficie del sedile (4)
- 1 x schienale (5)
- 1 x sedile (6)
- 1 x bracciolo, destro (7)
- 1 x bracciolo, sinistro (8)
- 5 x ruota (9)
- 4 x vite, corta (10)
- 8 x vite, lunga (11)
- 8 x calotta di copertura (12)
- 1 x chiave a brugola (13)
- 1 x istruzioni di montaggio

## **Dati tecnici**

Adatta solo alla moquette



Carico massimo: 110 kg



Data di produzione (mese/anno):  
08/2022

## **Utilizzo conforme**

L'articolo non è destinato all'utilizzo commerciale. L'articolo è concepito per l'utilizzo in ambienti interni.

## **Indicazioni di sicurezza**



### **Pericolo di morte!**

- Non lasciare mai i bambini incustoditi con il materiale di imballaggio. Rischio di soffocamento.



### **Pericolo di ferirsi!**

- Prima di utilizzare l'articolo verificarne la corretta stabilità.
- Collocare l'articolo su una superficie piana.
- L'articolo può essere utilizzato solo sotto la sorveglianza di adulti e non come giocattolo.
- L'articolo non è un'attrezzatura per arrampicarsi o per giocare! Assicurarsi che nessuno, in particolare i bambini, utilizzi l'articolo per sollevarsi o appoggiarsi. L'articolo può ribaltarsi.
- Prima di ogni utilizzo verificare che l'articolo non presenti danni o segni di usura. L'articolo può essere utilizzato solo se in perfetto stato!
- Assicurarsi che l'articolo sia montato in modo consono e conforme a queste istruzioni di montaggio. Un montaggio condotto in modo non corretto può provocare lesioni e compromettere la sicurezza e la funzionalità.
- L'ammortizzatore a gas può essere sostituito o riparato esclusivamente da personale specializzato appositamente qualificato.
- Non mettersi mai in piedi sull'articolo.

## **Montaggio**

1. Inserire ciascuna ruota (9) nella relativa guida nella base a razze (1) (imm. B).
2. Inserire dapprima l'ammortizzatore a gas (2) nella base a razze (1) con il cappuccio protettivo (1a) e mettere quindi la copertura dell'ammortizzatore a gas (3) sull'ammortizzatore a gas (2) (imm. B).
3. Fissare la superficie del sedile (4) al lato inferiore del sedile (6) con le viti corte (10) (imm. C).

**Indicazione:** Fare attenzione al corretto orientamento della superficie del sedile.

4. Fissare il bracciolo destro (7) e il bracciolo sinistro (8) con le viti lunghe (11) al sedile (6) (imm. D). Mettere le calotte di copertura (12) sulle teste delle viti.



**Indicazione:** Fissare inizialmente le viti solo in modo leggero e serrarle solo quando l'articolo è completamente montato.

- Inserire l'ammortizzatore a gas (2) nella superficie del sedile (4) (imm. D). Esercitare una pressione sull'articolo montato per fare in modo che i singoli pezzi siano assemblati stabilmente uno con l'altro.
- Fissare lo schienale (5) con le viti (11) al sedile (6) e utilizzare le calotte di copertura (12) (imm. E).

## Regolazione dell'altezza del sedile

### Aumentare l'altezza di seduta

Mettersi in piedi accanto all'articolo e tirare verso l'alto con una mano la leva per la regolazione dell'altezza (4a) (imm. C) senza esercitare pressione sul sedile.

### Ridurre l'altezza di seduta

Mettersi seduti sull'articolo e tirare con una mano verso l'alto la leva per la regolazione dell'altezza (4a) (imm. C).

## Regolazione dello schienale

### Funzione di appoggio

- Per attivare la funzione di appoggio dello schienale, spostare la leva per la regolazione dell'altezza (4a) (imm. C) verso l'esterno.
- Per bloccare la funzione di appoggio dello schienale, spostare la leva per la regolazione dell'altezza (4a) (imm. C) verso l'interno.

### Regolare l'intensità di appoggio

- Girare la rotella (4b) (imm. C) sotto al sedile in direzione della freccia "tight" per aumentare la pressione di appoggio.
- Girare la rotella (4b) (imm. C) sotto al sedile in direzione della freccia "loose" per ridurre la pressione di appoggio.

## Conservazione, pulizia

In caso di mancato utilizzo, riporre l'articolo a temperatura ambiente in un luogo asciutto e pulito. Pulire solo con acqua, quindi asciugare con un panno.

**IMPORTANTE!** Non utilizzare mai detersivi aggressivi.

## Smaltimento

Smaltire l'articolo e i materiali dell'imballaggio in conformità con le direttive locali in vigore. I materiali di imballaggio, come ad esempio le pellicole, non devono essere alla portata dei bambini. Conservare i materiali di imballaggio in un luogo non raggiungibile per i bambini.



Smaltire i prodotti e gli imballaggi in modo ecologico.



Il codice di riciclaggio ha lo scopo di contrassegnare i diversi materiali al fine di introdurli nel ciclo di riutilizzo (recycling). Il codice è composto dal simbolo del riciclo, che dovrebbe rappresentare il ciclo del riutilizzo, e un numero che indica di che materiale si tratta.

## Avvertenze sulla garanzia e sulla gestione dei servizi di assistenza

L'articolo è stato prodotto con la massima cura e sotto un continuo controllo. DELTA-SPORT HANDELSKONTOR GmbH concede ai clienti finali privati, su questo articolo, tre anni di garanzia dalla data di acquisto (termine di garanzia) sulla base delle seguenti disposizioni. La garanzia vale solo per i vizi di materiale e di lavorazione. La garanzia non si estende alle parti soggette ad un normale degradamento e che siano quindi da considerarsi come pezzi soggetti ad usura (ad es. le batterie) né ai pezzi fragili come ad es. interruttori, batterie ricaricabili oppure pezzi in vetro. Dalla presente garanzia sono escluse le richieste legate a casi di utilizzo non conforme oppure di abuso dell'articolo, oppure di utilizzo avvenuto non nell'ambito delle condizioni previste oppure del campo di impiego previsto, oppure in caso di non osservanza delle direttive riportate nelle istruzioni d'uso, a meno che il cliente non dimostri che sussista un vizio di materiale o di lavorazione che non sia riconducibile ad una delle circostanze riportate sopra.

Le richieste di garanzia possono essere avanzate solo entro il relativo termine, su presentazione dello scontrino originale di acquisto. Si prega quindi di conservare lo scontrino originale. Il termine di garanzia non sarà prolungato a seguito di eventuali riparazioni effettuate sulla base della garanzia, della garanzia obbligatoria prevista per legge oppure di accondiscendenza. Ciò vale anche per le parti sostituite oppure riparate.

In caso di contestazione rivolgersi dapprima alla hotline di assistenza sotto indicata oppure mettersi in contatto con noi via e-mail. Laddove sussista un caso coperto dalla garanzia, l'articolo sarà - a nostra discrezione - da noi riparato gratuitamente, sostituito oppure sarà rimborsato il prezzo di acquisto. Non sussistono ulteriori diritti derivanti dalla garanzia.

I vostri diritti giuridici, in particolare i diritti di garanzia obbligatoria prevista dalla legge nei confronti del relativo venditore, non sono limitati dalla presente garanzia.

IAN: 390960\_2201

 Assistenza Italia  
Tel.: 800781188  
E-Mail: [deltasport@lidl.it](mailto:deltasport@lidl.it)

Szívvel gratulálunk!

Vásárlásával kiváló minőségű terméket választott. Használatba vétele előtt ismerkedjen meg a termékkel.



### **Figyelmesen olvassa el az alábbi szerelési útmutatót, valamint a biztonsági utasításokat.**

A terméket kizárólag az itt ismertetett módon, a rendeltetésének megfelelően használja. Gondosan őrizze meg a szerelési útmutatót. A termék továbbadásakor adja át az összes kapcsolódó dokumentumot is.

## **A csomag tartalma (A ábra)**

- 1 x lábcspillag (1) védőkupakkal (1a)
- 1 x gázrugó (2)
- 1 x gázrugó borítása, 3 részes (3)
- 1 x ülésvas (4)
- 1 x háttámla (5)
- 1 x ülés (6)
- 1 x kartámasz, jobb (7)
- 1 x kartámasz, bal (8)
- 5 x görgő (9)
- 4 x csavar, rövid (10)
- 8 x csavar, hosszú (11)
- 8 x zárósapka (12)
- 1 x imbuszkulcs (13)
- 1 x szerelési útmutató

## **Műszaki adatok**

Csak szőnyegpadlóhoz alkalmas



Maximális terhelhetőség: 110 kg



Gyártás dátuma (hónap/év):  
08/2022

## **Rendeltetészerű használat**

A termék nem kereskedelmi célú felhasználásra készült. A termék személyes, beltéri használatra lett kifejlesztve.

## **Biztonsági utasítások**



### **Életveszély!**

- A gyermekeket soha ne hagyja felügyelet nélkül a csomagolóanyaggal! Fulladásveszély áll fenn.



### **Sérülésveszély!**

- Használat előtt ellenőrizze, hogy a termék stabil-e.
- A terméket sík felületre kell állítani.
- A termék nem gyermekjáték, csak felnőtt közvetlen felügyelete mellett használható.
- A termék nem alkalmas arra, hogy rámászanak, és nem játékszer! Gondoskodjon róla, hogy senki – különösen gyermekek – ne húzza fel magát a termékbe kapaszkodva, illetve ne támaszkodjon a termékre. A termék felborulhat.
- Minden használat előtt ellenőrizze, hogy nem láthatóak-e sérülés vagy kopás jelei a terméken. A terméket csak kifogástalan állapotban szabad használni!
- Gondoskodjon róla, hogy a termék összeszerelése szakszerűen és a jelen összeszerelési útmutató szerint történjen. A nem megfelelő összeszerelés sérülésekhez vezethet, illetve hatással lehet a termék biztonságosságára és funkciójára.
- A gázrugót kizárólag betanított szakemberrel cserélheti le vagy javíthatja meg.
- Soha ne álljon rá a termékre.

## **Szerelés**

- Helyezze a görgőket (9) a lábcspillagon (1) lévő mindenkori görgővezető sínbe (B ábra).
- Először dugja a gázrugót (2) a védőkupakkal (1a) ellátott lábcspillagba (1), majd helyezze fel a gázrugó borítását (3) a gázrugóra (2) (B ábra).
- Csavarozza az ülésvasat (4) az ülés (6) aljára a rövid csavarokkal (10) (C ábra).
- Csavarozza a jobb oldali kartámaszt (7) és a bal oldali kartámaszt (8) a hosszú csavarokkal (11) az ülésre (6) (D ábra).

Helyezze zárósapkákat (12) a csavarfejekre.

**Megjegyzés:** először csak lazán csavarja be a csavarokat, és csak akkor csavarja be őket teljesen, ha a terméket már teljesen összeszerelte.

- Helyezze a gázrugót (2) az ülésvasba (4) (D ábra). Fejtsen ki nyomást az összerakott termékre, hogy az alkotóelemei szorosan a helyükre kerüljenek.
- Csavarozza a háttámlát (5) a csavarokkal (11) az ülésre (6), és használja a zárósapkákat (12) (E ábra).

## Ülésmagasság beállítása

### Ülésmagasság növelése

Álljon a termék mellé és az egyik kezével húzza felfelé a magasságállító kart (4a) (C ábra) úgy, hogy közben nem helyez súlyt az ülésre.

### Ülésmagasság csökkentése

Üljön a termékre és az egyik kezével húzza felfelé a magasságállító kart (4a) (C ábra).

## Háttámla beállítása

### Támasztó funkció

- A háttámla támasztó funkciójának aktiválásához húzza kifelé a magasságállító kart (4a) (C ábra).
- A háttámla támasztó funkciójának kikapcsolásához tolja be a magasságállító kart (4a) (C ábra).

### Támasztónyomás beállítása

- Forgassa el a forgókereket (4b) (C ábra) az ülés alatt a „tight” (meghúzás) nyíl irányába a támasztónyomás növeléséhez.
- Forgassa el a forgókereket (4b) (C ábra) az ülés alatt a „loose” (lazítás) nyíl irányába a támasztónyomás csökkentéséhez.

## Tárolás, tisztítás

A terméket mindig száraz, tiszta és szobahőmérsékletű helyen tárolja, ha azt nem használja.

Csak vízzel tisztítsa, majd törölkendővel törölje szárazra.

**FONTOS!** Ne használjon éles tisztítószeret a tisztításhoz.

## Tudnivalók a hulladékkezelésről

Az árucikket és a csomagolóanyagot az érvényes helyi előírásoknak megfelelően ártalmatlannítsa. A csomagolóanyagok, pl. nylonzacskók, nem kerülhetnek gyermekek kezébe. A csomagolóanyagot gyermekek számára hozzá nem férhető helyen tárolja.



A terméket és csomagolását környezetbarát módon selejtezze le.



Az újrahasznosító kód a különböző anyagokat jelöli, hogy azok nyersanyagként újrahasznosíthatók legyenek.

A kód az újrahasznosítás jelből - értsd: az újrahasznosítás körforgás jelölése - és egy számból áll, ami adott anyagot jelöl.

## A garanciával és a szerviz lebonyolításával kapcsolatos útmutató

A termék nagy gondossággal és állandó ellenőrzés mellett készült. A DELTA-SPORT HANDELS-KONTOR GmbH privát végső felhasználóknak a vásárlás dátumától számított három év (garancia időtartama) garanciát ad erre a termékre a következő rendelkezések szerint. A garancia csak anyaghibára és feldolgozási hibára érvényes. A garancia nem terjed ki a szokásos elhasználódásnak kitett, ezért kopó alkatrésznek tekintendő alkatrészekre (pl. elemek), valamint a törékeny alkatrészekre sem, például a kapcsolókra, az akkumulátorokra vagy az üvegből készült alkatrészekre.

Kizárásra kerül a garanciaigény, ha a terméket szakszerűtlenül vagy helytelenül, nem rendeltetésszerűen vagy nem az előírt irányított felhasználási körben használták, vagy figyelmen kívül hagyták a kezelési útmutató előírásait, kivéve, ha a végső felhasználó bizonyítja, hogy olyan anyag- vagy feldolgozási hiba áll fenn, amely nem a fent említett körülmények valamelyikéből ered.

A garanciaigény csak a garancia időtartamán belül, az eredeti pénztári bizonylat bemutatásával érvényesíthető. Ezért kérjük, őrizze meg az eredeti pénztári bizonylatot. A garancia, a törvényes garancia vagy a méltányosság alapján végzett esetleges javítások a garancia időtartamát nem hosszabbítják meg. Ez vonatkozik a kicserélt és javított alkatrészekre is.

Kérjük, hogy reklamáció esetén először az alábbi szervizvonalat hívja, vagy e-mailen keressen minket. Garanciális esetekben a terméket saját döntésünk alapján ingyenesen megjavítjuk, kicseréljük vagy megtérítjük a vételárat. A garanciából további jogok nem következnek.

A jelen garancia nem korlátozza az Ön törvényes jogait, különösen a mindenkori értékesítővel szembeni garanciaigényét.

IAN: 390960\_2201

 Szerviz Magyarország  
Tel.: 06800 21225  
E-Mail: [deltasport@lidl.hu](mailto:deltasport@lidl.hu)

Čestitamo!

Z nakupom ste se odločili za visokokakovosten izdelek. Pred prvo uporabo se seznanite z izdelkom.



### **V ta namen natančno preberite naslednja navodila za sestavljanje in varnostne napotke.**

Izdelek uporabljajte, kot je opisano, in za navedena področja uporabe. Ta navodilo za sestavljanje skrbno hranite. Če boste izdelek predali tretjim osebam, zraven priložite vsa dokumentacijo.

## **Obseg dobave (sl. A)**

- 1 x križno podnožje (1) z zaščitnim pokrovom (1a)
- 1 x plinska vzmet (2)
- 1 x pokrov plinske vzmeti, 3-delni (3)
- 1 x sedežna plošča (4)
- 1 x naslonjalo za hrbet (5)
- 1 x sedež (6)
- 1 x naslonjalo za roko, desno (7)
- 1 x naslonjalo za roko, levo (8)
- 5 x kolesca (9)
- 4 x kratek vijak (10)
- 8 x dolg vijak (11)
- 8 x pokrovček (12)
- 1 x inbus ključ (13)
- 1 x navodilo za sestavljanje

## **Tehnični podatki**

Primerno samo za preproge



Največja obremenitev: 110 kg



Datum izdelave (mesec/leto):  
08/2022

## **Namenska uporaba**

Izdelek ni namenjen za komercialno uporabo. Izdelek je bil razvit za zasebno uporabo znotraj.

## **Varnostni napotki**



### **Smrtna nevarnost!**

- Otrok nikoli ne pustite brez nadzora z embalažnim materialom. Obstaja nevarnost zadušitve.



### **Nevarnost telesnih poškodb!**

- Pred uporabo izdelka pazite na pravilno stabilnost!
- Izdelek postavite na ravno podlago.
- Izdelek se sme uporabljati le pod nadzorom odraslih oseb in ne kot igrača.
- Izdelek ni plezalna ali igralna naprava! Zagotovite, da se nobena oseba, zlasti otroci, ne vzdiguje ob izdelku ali se nanj naslanja. Izdelek se lahko prevrne.
- Pred vsako uporabo preverite izdelek glede poškodb ali obrabe. Izdelek smete uporabljati le v brezhibnem stanju!
- Zagotovite, da je izdelek montiran pravilno in v skladu s tem navodilom za sestavljanje. Nepravilno izvedena montaža lahko vodi do telesnih poškodb ter ogrozi varnost in delovanje izdelka.
- Plinsko vzmet smejo zamenjati ali popraviti izključno izšolani strokovnjaki.
- Nikoli ne stopajte na izdelek.

## **Montaža**

1. Kolesca (9) vstavite v ustrezna vodila za kolesca v križnem podnožju (1) (sl. B).
2. Najprej vtaknite plinsko vzmet (2) v križno podnožje (1) z zaščitnim pokrovom (1a) in nato namestite pokrov plinske vzmeti (3) na plinsko vzmet (2) (sl. B).
3. Sedežno ploščo (4) s kratkimi vijaki (10) privijte na spodnjo stran sedeža (6) (sl. C).  
**Napotek:** pazite na pravilno usmeritev sedežne plošče.
4. Z dolgimi vijaki (11) privijte desno naslonjalo za roko (7) in levo naslonjalo za roko (8) na sedež (6) (sl. D).  
Na glave vijakov namestite pokrovčke (12).  
**Napotek:** vijake najprej rahlo privijte in jih pritegnite šele, ko je izdelek v celoti montiran.
5. Plinsko vzmet (2) vstavite v sedežno ploščo (4) (sl. D). Sestavljen izdelek obremenite, da sestavne dele trdno medsebojno spojite.
6. Z vijaki (11) privijte naslonjalo za hrbet (5) na sedež (6) in uporabite pokrovčke (12) (sl. E).

## Nastavitev višine sedeža

### Zvišanje sedežne višine

Postavite se poleg izdelka in z eno roko povlecite ročico za nastavitev višine (4a) (sl. C) navzgor, ne da bi obremenili sedež.

### Znižanje višine sedeža

Usedite se na izdelek in z eno roko povlecite ročico za nastavitev višine (4a) (sl. C) navzgor.

## Nastavitev naslonjala za hrbet

### Funkcija naslona

- Za aktiviranje funkcije naslona naslonjala za hrbet povlecite ročico za nastavitev višine (4a) (sl. C) navzven.
- Za blokiranje funkcije naslona naslonjala za hrbet potisnite ročico za nastavitev višine (4a) (sl. C) navznoter.

### Nastavitev naslonskega tlaka

- Vrtljivo kolesce (4b) (sl. C) pod sedežem zavrtite v smeri puščice »tight«, da povečate naslonski tlak.
- Vrtljivo kolesce (4b) (sl. C) pod sedežem zavrtite v smeri puščice »loose«, da zmanjšate naslonski tlak.

## Shranjevanje, čiščenje

Če izdelka ne uporabljate, ga shranite na suho, čisto mesto pri sobni temperaturi.

Čistite le z vodo in nato do suhega obrišite s krpo za čiščenje.

**POMEMBNO!** Nikoli ne čistite z ostrimi čistilnimi sredstvi.

## Napotki za odlaganje v smeti

Izdelek in embalažne materiale zavrzite v skladu z aktualnimi lokalnimi predpisi. Embalažni materiali, npr. folijske vrečke, ne sodijo v roke otrok. Embalažni material shranite otrokom nedosegljivo.



Izdelke in embalažo odstranite okolju prijazno.



Koda za recikliranje označuje različne materiale za vračanje v reciklirni krog. Vsebuje simbol za recikliranje, ki označuje reciklirni krog, in številko, ki označuje material.

## Napotki za garancijo in izvajanje servisne storitve

Izdelek je bil izdelan z veliko skrbnostjo in pod stalno kontrolo. DELTA-SPORT HANDELSKONTOR GmbH zasebnim končnim kupcem od datuma nakupa (garancijskega obdobja) v skladu z naslednjimi določbami odobri triletno garancijo na to postavko. Garancija velja samo za napake v materialu in obdelavi. Garancija ne velja za dele, ki so podvrženi običajni obrabi in jih je zato treba šteti za obrabljive dele (npr. baterije), in za lomljive dele, kot so npr. stikala, akumulatorji ali deli iz stekla.

Zahtevki iz te garancije so izključeni, če je bil izdelek uporabljen nepravilno ali pretirano ali če ni bil uporabljen v okviru predvidenega namena ali predvidenega obsega uporabe ali če niso bile upoštevane specifikacije v navodilih za uporabo, razen če končni kupec lahko dokaže, da gre za napako v materialu ali izdelavi, ki ne temelji na eni od zgoraj navedenih okoliščin. Garancijski zahtevki se lahko uveljavljajo le v garancijskem roku ob predložitvi originalnega računa. Zato originalni račun shranite. Garancijski čas se zaradi morebitnih popravil na podlagi garancije, zakonskega jamstva ali kulance ne podaljša. To velja tudi za zamenjane in popravljene dele.

Pri morebitnih reklamacijah se najprej obrnite na spodaj navedeno servisno številko za nujne primere ali stopite z nami v stik po elektronski pošti. Če obstaja garancijski primer, vam bomo izdelek po naši izbiri brezplačno popravili, zamenjali ali pa vam bomo povrnili kupnino. Druge pravice iz garancije ne obstajajo. Ta garancija ne omejuje vaših zakonskih pravic, še posebej garancijskih zahtevkov do prodajalca.

IAN: 390960\_2201

 Servis Slovenija

Tel.: 080080917

E-Mail: [deltasport@lidl.si](mailto:deltasport@lidl.si)

## Garancijski list

1. S tem garancijskim listom DELTA-SPORT HANDELSKONTOR GMBH jamčimo, da bo izdelek v garancijskem roku ob normalni in pravilni uporabi brezhibno deloval in se zavezuje, da bomo ob izpolnjenih spodaj navedenih pogojih odpravili morebitne pomanjkljivosti in okvare zaradi napak v materialu ali izdelavi oziroma po svoji presoji izdelek zamenjali ali vrnili kupnino.
2. Garancija je veljavna na ozemlju Republike Slovenije.
3. Garancijski rok za proizvod je 3 leta od datuma izročitve blaga. Datum izročitve blaga je razviden iz računa.
4. Kupec je dolžan okvaro javiti pooblaščenemu servisu oziroma se informirati o nadaljnjih postopkih na zgoraj navedeni telefonski številki. Svetujemo vam, da pred tem natančno preberete navodila o sestavi in uporabi izdelka.
5. Kupec je dolžan pooblaščenemu servisu predložiti garancijski list in račun, kot potrdilo in dokazilo o nakupu ter dnevu izročitve blaga.
6. V primeru, da proizvod popravlja nepooblaščen servis ali oseba, kupec ne more uveljavljati zahtevkov iz te garancije.
7. Vzroki za okvaro oziroma nedelovanje izdelka morajo biti lastnosti stvari same in ne vzroki, ki so zunaj proizvajalčeve oziroma prodajalčeve sfere. Kupec ne more uveljavljati zahtevkov iz te garancije, če se ni držal priloženih navodil za sestavo in uporabo izdelka ali če je izdelek kakorkoli spremenjen ali nepravilno vzdrževan.
8. Jamčimo servis in rezervne dele še 3 leta po preteku garancijskega roka.
9. Obrabni deli oz. potrošni material so izvzeti iz garancije.
10. Vsi potrebni podatki za uveljavljanje garancije se nahajajo na dveh ločenih dokumentih (garancijski list, račun).
11. Ta garancija proizvajalca ne izključuje pravic potrošnika, ki izhajajo iz odgovornosti prodajalca za napake na blagu.

Prodajalec: Lidl Slovenija d.o.o. k.d.,  
Pod lipami 1, SI-1218 Komenda









**DELTA-SPORT HANDELSKONTOR GMBH**

Wragekamp 6 • DE-22397 Hamburg

GERMANY



08/2022

Delta-Sport-Nr.: DS-9532

---

05.30.2022 / PM 12:22

IAN 390960\_2201

