



www.lidl-service.com

## REGAL SHELVING UNIT ÉTAGÈRE

DE AT CH

### REGAL

Gebrauchsanweisung

FR BE

### ÉTAGÈRE

Notice d'utilisation

PL

### REGAŁ

Instrukcja obsługi

SK

### REGÁL

Návod na obsluhu

GB IE

### SHELVING UNIT

Instructions for use

NL BE

### STELLINGKAST

Gebruiksaanwijzing

CZ

### REGÁL

Návod k obsluze

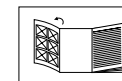

DE AT CH

Klappen Sie vor dem Lesen die Seite mit den Abbildungen aus und machen Sie sich anschließend mit allen Funktionen des Artikels vertraut.

GB IE

Before reading, fold out the illustration page and get to know all of the functions of your unit.

FR BE

Dépliez la page avec les illustrations avant la lecture et informez-vous ensuite au sujet des fonctions de l'appareil.

NL BE

Klap voor het lezen de pagina met de afbeeldingen open en maak u vervolgens vertrouwd met alle functies van het apparaat.

PL

Przed przeczytaniem należy rozłożyć bok z ilustracjami a następnie zapoznać się ze wszystkimi funkcjami urządzenia.

CZ

Před čtením si nejdříve vyklopte stránku s obrázky a seznámte se se všemi funkcemi přístroje.

SK

Skôr než začnete návod čítať, si ho otvorte na strane s obrázkami a oboznámte sa so všetkými funkciami prístroja.

DE/AT/CH	Gebrauchs- und Sicherheitshinweise	Seite	06
GB/IE	Instructions and Safety Notice	Page	08
FR/BE	Instructions d'utilisation et de sécurité	Page	10
NL/BE	Gebruiksaanwijzingen en veiligheidsinstructies	Pagina	13
PL	Wskazówki bezpieczeństwa i obsługi	Strona	15
CZ	Pokyny k používání a bezpečnostní upozornění	Stránky	17
SK	Pokyny na obsluhu a bezpečnostné pokyny	Stranu	19

DELTA-SPORT HANDELSKONTOR GMBH

Wragekamp 6 • DE-22397 Hamburg

GERMANY



12/2018

Delta-Sport-Nr.: LR-6198

12.04.2018 / PM 3:21

IAN 313861



IAN 313861

DE AT CH GB IE FR  
BE NL PL CZ SK

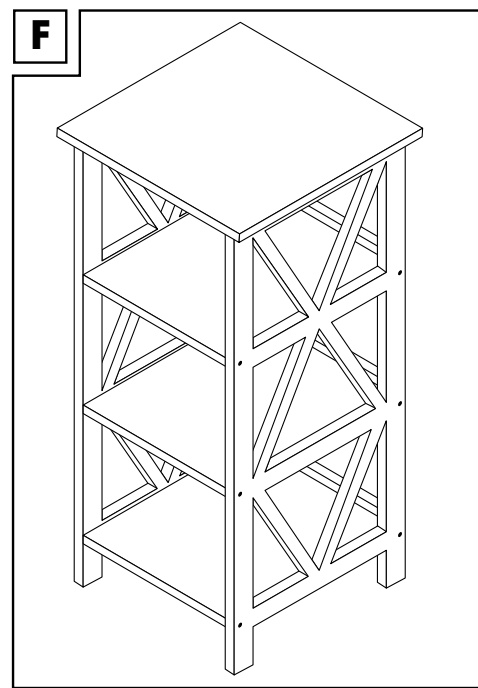
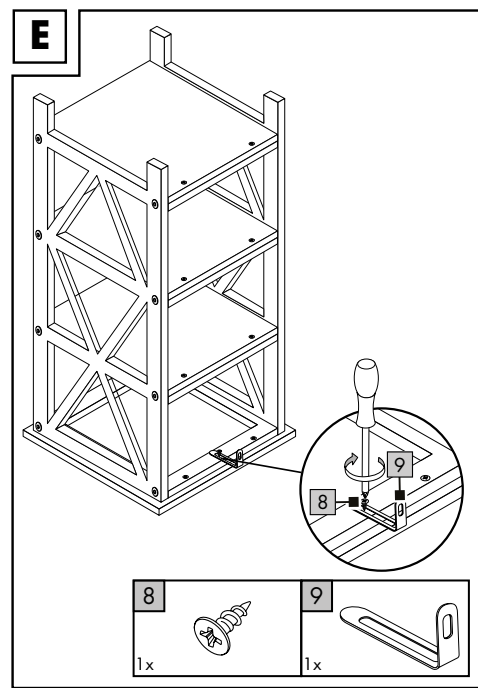
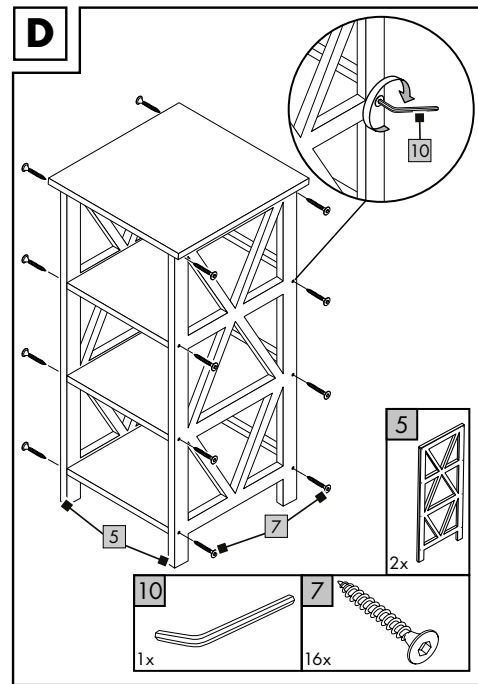
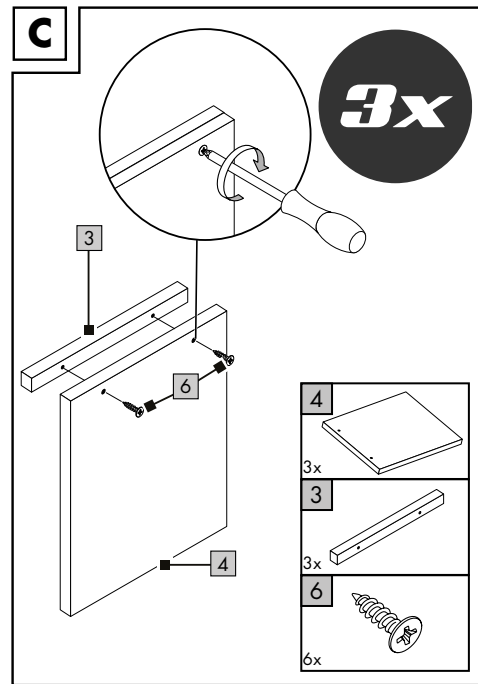
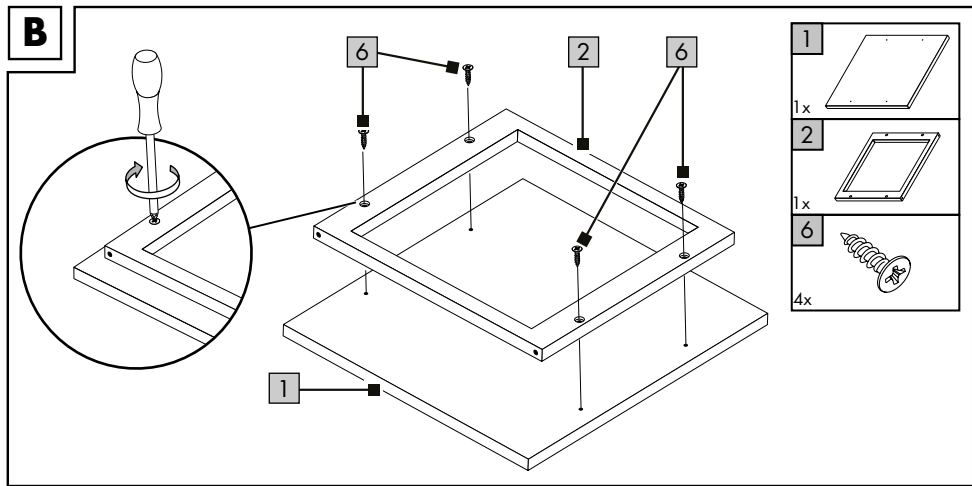
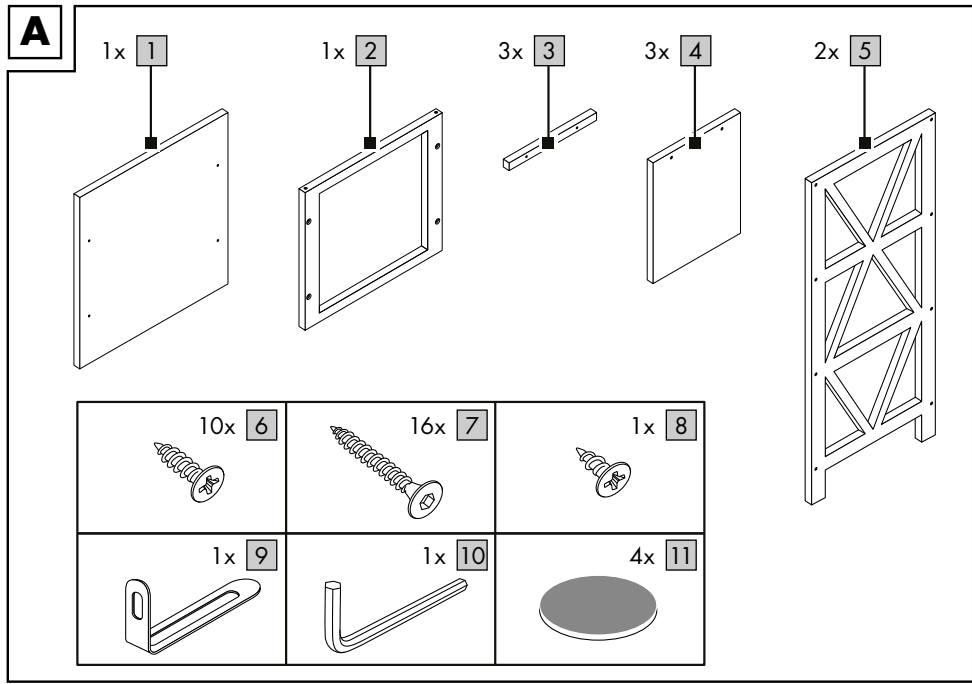
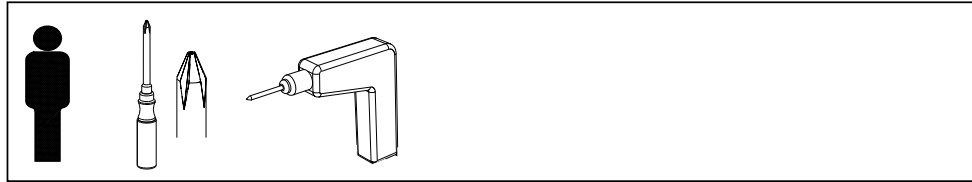

DE AT CH

**WICHTIG, FÜR SPÄTERE BEZUGNAHME  
AUFBEWAHREN: SORGFÄLTIG LESEN!**

GB IE

**IMPORTANT: RETAIN FOR LATER  
REFERENCE; PLEASE READ CAREFULLY!**

FR BE

**IMPORTANT. LIRE ATTENTIVEMENT !  
A CONSERVER POUR RÉFÉRENCE  
ULTÉRIEURE.**

NL BE

**BELANGRIJK, BEWAREN OM LATER TE  
KUNNEN NASLAAN; ZORGVULDIG  
LEZEN!**

PL

**WAŻNE, PRZECHOWYWAĆ W CELU  
PÓŹNIEJSZEGO SKORZYSTANIA:  
PRZECZYTAĆ UWAŻNIE!**

CZ

**DŮLEŽITÉ, USCHOVEJTE PRO POZDĚJŠÍ  
ZHLÉDNUTÍ: ČTĚTE PEČLIVĚ!**

SK

**DÔLEŽITÉ, USCHOVAJTE KVÔLI NESKOR-  
ŠIEMU POUŽITIU: POZORNE PREČÍTAJTE!**

Herzlichen Glückwunsch! Mit Ihrem Kauf haben Sie sich für einen hochwertigen Artikel entschieden. Machen Sie sich vor der ersten Verwendung mit dem Artikel vertraut.



### **Lesen Sie hierzu aufmerksam die nachfolgende Gebrauchsanweisung.**

Benutzen Sie den Artikel nur wie beschrieben und für die angegebenen Einsatzbereiche. Bewahren Sie diese Anweisung gut auf. Händigen Sie alle Unterlagen bei Weitergabe des Artikels an Dritte ebenfalls mit aus.

## **Lieferumfang (Abb. A)**

- 1 x Regal, zerlegt (1 - 5)
- 1 x Montagematerial (6 - 9)
- 1 x Innensechskantschlüssel (10)
- 4 x Bodenschoner (11)
- 1 x Gebrauchsanweisung

## **Technische Daten**



Maximale Belastung je Ablage: 5 kg



Herstellungsdatum (Monat/Jahr):  
12/2018

Maße:

ca. 36 x 76 x 37 cm (B x H x T)

## **Bestimmungsgemäße Verwendung**

Der Artikel ist nicht für den gewerblichen Gebrauch bestimmt. Der Artikel ist für den Gebrauch im Innenbereich konzipiert.

## **Sicherheitshinweise**



### **Lebensgefahr!**

- Lassen Sie Kinder niemals unbeaufsichtigt mit dem Verpackungsmaterial. Es besteht Erstickengefahr.



### **Verletzungsgefahr!**

- Achten Sie vor der Benutzung des Artikels auf die richtige Stabilität.
- Stellen Sie den Artikel auf einen ebenen Untergrund.

- Der Artikel darf nur unter Aufsicht von Erwachsenen und nicht als Spielzeug verwendet werden.
- Der Artikel ist kein Kletter- oder Spielgerät! Stellen Sie sicher, dass sich Personen, insbesondere Kinder, nicht auf den Artikel stellen oder daran hochziehen. Der Artikel kann umfallen.
- Prüfen Sie den Artikel vor jedem Gebrauch auf Beschädigungen oder Abnutzungen.
- Stellen oder setzen Sie sich niemals auf den Artikel.
- Stellen Sie sicher, dass der Artikel sachgerecht und gemäß dieser Gebrauchsanleitung montiert wird. Eine nicht korrekt durchgeführte Montage kann zu Verletzungen führen sowie die Sicherheit und Funktion beeinträchtigen.
- Überprüfen Sie, ob die Wand für eine Wandmontage des Artikels geeignet ist. Ungeeignete Wanduntergründe können zu Verletzungen führen.

## **Montage**

Für die Montage des Artikels benötigen Sie den mitgelieferten Innensechskantschlüssel (10) und die folgenden, nicht im Lieferumfang enthaltenen Werkzeuge: Kreuzschlitzschraubendreher und eine geeignete Bohrmaschine.

1. Legen Sie den Artikel auf einen flachen und weichen Untergrund (Achtung: harte Untergründe können zur Verkratzung des Artikels führen!).
2. Montieren Sie den Artikel, wie in den Abbildungen B - D gezeigt.
3. Schrauben Sie die Wandbefestigung an den Artikel (Abb. E).
4. Kleben Sie die Bodenschoner (11) unter die Standbeine.
5. Drehen Sie den Artikel um und stellen Sie ihn ebenerdig hin.
6. Für einen optimalen Stand muss der Artikel an die Wand montiert werden.

**Hinweis:** Erkundigen Sie sich im Fachhandel über zu verwendende Montagematerialien (Dübel und Schrauben) für Ihr Mauerwerk.

## Lagerung, Reinigung

Den Artikel immer trocken und sauber in einem temperierten Raum lagern.

Nur mit Wasser reinigen und anschließend mit einem Reinigungstuch trockenwischen.

WICHTIG! Nie mit scharfen Reinigungsmitteln reinigen.

## Hinweise zur Entsorgung

Entsorgen Sie den Artikel und die Verpackungsmaterialien entsprechend aktueller örtlicher Vorschriften. Verpackungsmaterialien, wie z. B. Folienbeutel gehören nicht in Kinderhände. Bewahren Sie das Verpackungsmaterial für Kinder unerschikbaar auf.



Entsorgen Sie den Artikel und die Verpackung umweltschonend.



Der Recycling-Code dient der Kennzeichnung verschiedener Materialien zur Rückführung in den Wiederverwertungskreislauf (Recycling).

Der Code besteht aus dem Recyclingsymbol – das den Verwertungskreislauf widerspiegeln soll – und einer Nummer, die das Material kennzeichnet.

## Hinweise zur Garantie und Serviceabwicklung

Der Artikel wurde mit großer Sorgfalt und unter ständiger Kontrolle produziert. Sie erhalten auf diesen Artikel drei Jahre Garantie ab Kaufdatum. Bitte bewahren Sie den Kassenbon auf.

Die Garantie gilt nur für Material- und Fabrikationsfehler und entfällt bei missbräuchlicher oder unsachgemäßer Behandlung. Ihre gesetzlichen Rechte, insbesondere die Gewährleistungsrechte, werden durch diese Garantie nicht eingeschränkt.

Bei etwaigen Beanstandungen wenden Sie sich bitte an die unten stehende Service-Hotline oder setzen Sie sich per E-Mail mit uns in Verbindung. Unsere Servicemitarbeiter werden das weitere Vorgehen schnellstmöglich mit Ihnen abstimmen. Wir werden Sie in jedem Fall persönlich beraten.

Die Garantiezeit wird durch etwaige Reparaturen aufgrund der Garantie, gesetzlicher Gewährleistung oder Kulanz nicht verlängert. Dies gilt auch für ersetzte und reparierte Teile. Nach Ablauf der Garantie anfallende Reparaturen sind kostenpflichtig.

IAN: 313861

**DE** Service Deutschland

Tel.: 0800-5435111

E-Mail: [deltasport@lidl.de](mailto:deltasport@lidl.de)

**AT** Service Österreich

Tel.: 0820 201 222 (0,15 EUR/Min.)

E-Mail: [deltasport@lidl.at](mailto:deltasport@lidl.at)

**CH** Service Schweiz

Tel.: 0842 665566 (0,08 CHF/Min.,

Mobilfunk max. 0,40 CHF/Min.)

E-Mail: [deltasport@lidl.ch](mailto:deltasport@lidl.ch)

Congratulations! With your purchase you have decided on a high-quality product. Get to know the product before you start to use it.

### **Carefully read the following instructions for use.**

Use the product only as described and only for the given areas of application. Keep these instructions safe. When passing the product on to a third party, always make sure that the documentation is included.

## Package contents (Fig. A)

- 1 x shelves, disassembled (1-5)
- 1 x assembly materials (6-9)
- 1 x Allen key (10)
- 4 x floor protector (11)
- 1 x instructions for use

## Technical data



Maximum load per shelf: 5 kg



Date of manufacture (month/year):  
12/2018

Dimensions:

approx. 36 x 76 x 37 cm (W x H x D)

## Intended use

The item is not intended for commercial use. The item is designed for indoor use.

## Safety information



### **Life-threatening hazard!**

- Never leave children unattended with the packing materials. There is a risk of suffocation.



### **Risk of injury!**

- Ensure the item is properly stabilised before using it.
- Place the item on a level surface.
- The item may only be used with adult supervision, and should not be used as a toy.
- This item is neither a toy, nor climbing apparatus! Ensure that persons, especially children, do not pull themselves up on the item or lean against it. The item may fall over.
- Check the item for damage or wear before each use.

- Never stand or sit on the item.
- Ensure that the item has been assembled properly and in accordance with these instructions for use. Improper assembly can lead to injuries and impair the item's safety and functionality.
- Make sure the wall is suitable for mounting the item. Unsuitable wall surfaces can lead to injuries.

## Assembly

To assemble the item you will need the Allen key supplied (10), as well as the following tools (not included in the package contents): Phillips screwdriver and a suitable drill.

1. Put the item on a flat and soft surface (warning: hard surfaces can scratch the item!).
2. Assemble the item as shown in figures B-D.
3. Screw the wall mount to the item (Fig. E).
4. Stick the floor protectors (11) underneath the legs.
5. Turn the item over and place it flat on the ground.
6. The item must be mounted on the wall for optimum stability.

**Note:** Ask at a specialist store about which mounting materials (dowel and screws) to use on your walls.

## Storage, cleaning

Always store the product in clean and dry condition at room temperature.

Only use water to clean and wipe it dry with cleaning cloth.

**IMPORTANT!** Never clean the product with aggressive cleaning agents.

## Disposal

Dispose of the article and the packaging materials in accordance with current local regulations. Packaging materials such as foil bags are not suitable to be given to children. Keep the packaging materials out of the reach of children.



Dispose of the products and the packaging in an environmentally friendly manner.



The recycling code is used to identify various materials for recycling.

The code consists of the recycling symbol - which is meant to reflect the recycling cycle - and a number which identifies the material.

## Notes on the guarantee and service handling

The product was produced with great care and under constant supervision. You receive a three-year warranty for this product from the date of purchase. Please retain your receipt.

The warranty applies only to material and workmanship and does not apply to misuse or improper handling. Your statutory rights, especially the warranty rights, are not affected by this warranty.

With regard to complaints, please contact the following service hotline or contact us by e-mail.

Our service employees will advise as to the subsequent procedure as quickly as possible.

We will be personally available to discuss the situation with you.

Any repairs under the warranty, statutory guarantees or through goodwill do not extend the warranty period. This also applies to replaced and repaired parts. Repairs after the warranty are subject to a charge.

IAN: 313861

**GB** Service Great Britain  
Tel.: 0800 404 7657  
E-Mail: [deltasport@lidl.co.uk](mailto:deltasport@lidl.co.uk)

**IE** Service Ireland  
Tel.: 1890 930 034  
(0,08 EUR/Min., (peak))  
(0,06 EUR/Min., (off peak))  
E-Mail: [deltasport@lidl.ie](mailto:deltasport@lidl.ie)

Félicitations ! Vous avez acquis un produit de haute qualité. Apprenez à connaître le produit avant sa première utilisation.

### **Lisez pour cela attentivement la notice d'utilisation suivante.**

N'utilisez le produit que comme décrit et pour les zones d'application indiquées.

Veuillez conserver cette notice d'utilisation.

Transmettez tous les documents en cas de cession du produit à une tierce personne.

## **Étendue de la livraison (fig. A)**

1 étagère démontée (1 - 5)

1 matériel de montage (6 - 9)

1 clé Allen (10)

4 protections de sol (11)

1 notice d'utilisation

## **Caractéristiques techniques**



Charge maximale par étagère : 5 kg



Date de fabrication (mois/année) :  
12/2018

Dimensions :

env. 36 x 76 x 37 cm (La x H x P)

## **Utilisation conforme à sa destination**

L'article n'est pas prévu pour une utilisation commerciale. L'article est conçu pour être utilisé en intérieur.

## **Consignes de sécurité**



### **Danger de mort !**

- Ne laissez jamais les enfants sans surveillance avec le matériel d'emballage. Il y a risque d'étouffement.



### **Risque de blessure !**

- Avant d'utiliser l'article, veillez à une bonne stabilité.
- Placez l'article sur une surface plane.
- L'article ne doit être utilisé que sous la surveillance d'adultes et non pas comme un jouet.

- L'article n'est ni un jouet, ni un appareil pour l'escalade ! Assurez-vous que personne, en particulier les enfants, ne montent ou se hissent sur l'article. L'article risque de se renverser.
- Vérifiez l'article avant chaque utilisation en vue de détecter des détériorations ou de l'usure.
- Ne montez ou ne vous asseyez jamais sur l'article.
- Assurez-vous que l'article est assemblé correctement et conformément à cette notice d'utilisation. Une installation incorrecte peut entraîner des blessures et compromettre la sécurité et le fonctionnement.
- Assurez-vous que le mur est adapté au montage mural de l'article. Des surfaces murales inappropriées peuvent causer des blessures.

## **Montage**

Pour le montage de l'article, vous avez besoin de la clé Allen fournie (10) et des outils suivants, qui ne sont pas inclus dans la livraison : un tournevis cruciforme et une perceuse appropriée.

1. Placez l'article sur une surface plane et douce (Attention : les surfaces dures peuvent rayer l'article !).
2. Assemblez l'article comme indiqué sur les figures B - D.
3. Vissez le support mural sur l'article (Fig. E).
4. Collez les protections de sol (11) sous les pieds du support.
5. Retournez l'article et placez-le au niveau du sol.
6. Pour une stabilisation optimale, l'article doit être fixé au mur.

**Remarque :** renseignez-vous dans le commerce spécialisé pour connaître le matériel de montage (chevilles et vis) adapté à votre maçonnerie.

## **Rangement et entretien**

Toujours ranger l'article propre et sec dans une pièce tempérée. Nettoyer uniquement avec de l'eau, puis sécher avec un chiffon.  
**IMPORTANT !** Ne pas nettoyer avec des nettoyeurs agressifs.



## Mise au rebut

Éliminez l'article et le matériel d'emballage conformément aux directives locales en vigueur. Le matériel d'emballage tel que les sachets en plastique par exemple ne doivent pas arriver dans les mains des enfants. Conservez le matériel d'emballage hors de portée des enfants.



Ce produit est recyclable. Il est soumis à la responsabilité élargie du fabricant et est collecté séparément.



Éliminez les produits et les emballages dans le respect de l'environnement.



Le code de recyclage est utilisé pour identifier les différents matériaux pour le retour dans le circuit de recyclage.

Le code se compose du symbole de recyclage, qui doit correspondre au circuit de recyclage, et d'un numéro identifiant le matériau.

## Indications concernant la garantie et le service après-vente

Le produit a été fabriqué avec le plus grand soin et sous un contrôle permanent. Vous avez sur ce produit une garantie de trois ans à partir de la date d'achat. Conservez le ticket de caisse. La garantie est uniquement valable pour les défauts de matériaux et de fabrication, elle perd sa validité en cas de manquement incorrect ou non conforme. Vos droits légaux, tout particulièrement les droits relatifs à la garantie, ne sont pas limitées par cette garantie. En cas d'éventuelles réclamations, veuillez vous adresser à la hotline de garantie indiquée ci-dessous ou nous contacter par e-mail. Nos employés du service client vous indiqueront la marche à suivre le plus rapidement possible.

Nous vous renseignerons personnellement dans tous les cas. La période de garantie n'est pas prolongée par d'éventuelles réparations sous la garantie, les garanties implicites ou le remboursement. Ceci s'applique également aux pièces remplacées et réparées. Les réparations nécessaires sont à la charge de l'acheteur à la fin de la période de garantie.

## Article L217-16 du Code de la consommation

Lorsque l'acheteur demande au vendeur, pendant le cours de la garantie commerciale qui lui a été consentie lors de l'acquisition ou de la réparation d'un bien meuble, une remise en état couverte par la garantie, toute période d'immobilisation d'au moins sept jours vient s'ajouter à la durée de la garantie qui restait à courir. Cette période court à compter de la demande d'intervention de l'acheteur ou de la mise à disposition pour réparation du bien en cause, si cette mise à disposition est postérieure à la demande d'intervention.

Indépendamment de la garantie commerciale souscrite, le vendeur reste tenu des défauts de conformité du bien et des vices rédhibitoires dans les conditions prévues aux articles L217-4 à L217-13 du Code de la consommation et aux articles 1641 à 1648 et 2232 du Code Civil.

## Article L217-4 du Code de la consommation

Le vendeur livre un bien conforme au contrat et répond des défauts de conformité existant lors de la délivrance. Il répond également des défauts de conformité résultant de l'emballage, des instructions de montage ou de l'installation lorsque celle-ci a été mise à sa charge par le contrat ou a été réalisée sous sa responsabilité.

## Article L217-5 du Code de la consommation

Le bien est conforme au contrat :

- 1° S'il est propre à l'usage habituellement attendu d'un bien semblable et, le cas échéant :
  - s'il correspond à la description donnée par le vendeur et possède les qualités que celui-ci a présentées à l'acheteur sous forme d'échantillon ou de modèle ;
  - s'il présente les qualités qu'un acheteur peut légitimement attendre eu égard aux déclarations publiques faites par le vendeur, par le producteur ou par son représentant, notamment dans la publicité ou l'étiquetage ;
- 2° Ou s'il présente les caractéristiques définies d'un commun accord par les parties ou être propre à tout usage spécial recherché par l'acheteur, porté à la connaissance du vendeur et que ce dernier a accepté.

## **Article L217-12 du Code de la consommation**

L'action résultant du défaut de conformité se prescrit par deux ans à compter de la délivrance du bien.

## **Article 1641 du Code civil**

Le vendeur est tenu de la garantie à raison des défauts cachés de la chose vendue qui la rendent impropre à l'usage auquel on la destine, ou qui diminuent tellement cet usage que l'acheteur ne l'aurait pas acquise, ou n'en aurait donné qu'un moindre prix, s'il les avait connus.

## **Article 1648 1er alinéa du Code civil**

L'action résultant des vices rédhibitoires doit être intentée par l'acquéreur dans un délai de deux ans à compter de la découverte du vice.

Les pièces détachées indispensables à l'utilisation du produit sont disponibles pendant la durée de la garantie du produit.

IAN : 313861

**FR** Service France  
Tel. : 0800 919270  
E-Mail : [deltasport@lidl.fr](mailto:deltasport@lidl.fr)

**BE** Service Belgique  
Tel. : 070 270 171 (0,15 EUR/Min.)  
E-Mail : [deltasport@lidl.be](mailto:deltasport@lidl.be)

Hartelijk gefeliciteerd! Met de aankoop hebt u gekozen voor een hoogwaardig product. Maak u daarom voor de eerste ingebruikname vertrouwd met het product.



### **Lees hiervoor deze gebruiksaanwijzing aandachtig door.**

Gebruik het product alleen zoals beschreven en uitsluitend voor de aangegeven doeleinden. Bewaar de handleiding zorgvuldig. Als u het product aan derden geeft, dient u ook deze documenten te overhandigen.

## **Leveringsomvang (afb. A)**

- 1 x kast, gedemonteerd (1 - 5)
- 1 x montage materiaal (6 - 9)
- 1 x inbussleutel (10)
- 4 x vloerbeschermer (11)
- 1 x gebruiksaanwijzing

## **Technische gegevens**



Maximale belasting per legplank: 5 kg



Productiedatum (maand/jaar):  
12/2018

Afmetingen: ca. 36 x 76 x 37 cm (b x h x d)

## **Beoogd gebruik**

Dit artikel is niet bestemd voor zakelijk gebruik. Het artikel is ontworpen voor gebruik binnenshuis.

## **Veiligheidstips**



### **Levensgevaar!**

- Laat kinderen nooit zonder toezicht alleen met het verpakkingsmateriaal. Er bestaat een kans op verstikking.



### **Kans op lichamelijk letsel!**

- Let er voor gebruik van het artikel op of dit voldoende stabiliteit biedt.
- Plaats het artikel op een vlakke ondergrond.
- Het artikel mag alleen worden gebruikt onder toezicht van volwassenen en mag niet worden gebruikt als speelobject.

- Het artikel is geen klim- of speeltoestel. Zorg ervoor dat niemand, in het bijzonder kinderen, op het artikel gaat staan of zich eraan omhoogtrekt. Het artikel kan omvallen.
- Controleer het artikel voor elk gebruik op beschadigingen of slijtage.
- Ga nooit op het artikel staan of zitten.
- Verzeker u ervan dat het artikel vakkundig en conform de gebruiksaanwijzing wordt gemonteerd. Een onjuist uitgevoerde montage kan leiden tot letsel en kan de veiligheid en werking beïnvloeden.
- Controleer of de wand geschikt is om het artikel aan te monteren. Een ongeschikte wandondergrond kan leiden tot letsel.

## **Montage**

Voor de montage van het artikel hebt u de meegeleverde inbussleutel (10) en het volgende, niet meegeleverde gereedschap nodig: kruiskopschroevendraaier en een geschikte boormachine.

1. Plaats het artikel op een vlakke en zachte ondergrond (waarschuwing: een harde ondergrond kan krassen op het artikel veroorzaken).
2. Monteer het artikel zoals getoond in de afbeelding B - D.
3. Schroef de wandbevestiging aan het artikel (afb. E).
4. Plak de vloerbeschermers (11) onder de poten.
5. Draai het artikel om en plaats het rechtop.
6. Voor een optimale plaatsing moet het artikel aan de wand worden gemonteerd.

**Aanwijzing:** informeer in een vakhandel naar de te gebruiken montage materialen (pluggen en schroeven) voor uw type muur.

## **Opslag, reiniging**

Het artikel altijd droog en netjes in een op temperatuur gebrachte kamer opbergen. Uitsluitend met water reinigen en vervolgens met een reinigingsdoek droogvegen. BELANGRIJK! Nooit met chemische reinigingsmiddelen reinigen.

## Afvalverwerking

Voer het artikel en verpakkingsmaterialen in overeenstemming met actuele lokale voorschriften af. Verpakkingsmaterialen, zoals bv. foliezakjes, horen niet thuis in kinderhanden. Berg het verpakkingsmateriaal buiten het bereik van kinderen op.



Voer de producten en verpakkingen op milieuvriendelijke wijze af.



De recyclingcode dient om verschillende materialen te kenmerken ten behoeve van hergebruik via het recyclingproces.

De code bestaat uit het recyclingsymbool, dat het recyclingproces weerspiegelt, en een getal dat het materiaal identificeert.

## Opmerkingen over garantie en serviceafhandeling

Het product is geproduceerd met grote zorg en onder voortdurende controle. U ontvangt een garantie van drie jaar op dit product, vanaf de datum van aankoop. Bewaar alstublieft uw aankoopbewijs.

De garantie geldt alleen voor materiaal- en fabricagefouten en vervalt bij foutief of oneigenlijk gebruik. Uw wettelijke rechten, met name het garantierecht, worden niet beïnvloed door deze garantie.

In geval van reclamaties dient u zich aan de beneden genoemde service-hotline te wenden of zich per e-mail met ons in verbinding te zetten. Onze servicemedewerkers zullen de verdere handelswijze zo snel mogelijk met u afspreken. Wij zullen u in ieder geval persoonlijk te woord staan.

De garantieperiode wordt na eventuele reparaties en op basis van de garantie, wettelijke garantie of coulance niet verlengd. Dit geldt ook voor vervangen en gerepareerde delen.

Na afloop van de garantieperiode dienen eventuele reparaties te worden betaald.

IAN: 313861

- BE** Service België  
Tel.: 070 270 171 (0,15 EUR/Min.)  
E-Mail: [deltasport@lidl.be](mailto:deltasport@lidl.be)
- NL** Service Nederland  
Tel.: 0900 0400223 (0,10 EUR/Min.)  
E-Mail: [deltasport@lidl.nl](mailto:deltasport@lidl.nl)

Gratulujemy! Przez Państwa zakup wybraliście produkt o wysokiej jakości. Przed pierwszym użyciem zapoznajcie się z produktem.



### **W tym celu przeczytajcie następującą instrukcję obsługi.**

Z produktu należy korzystać jedynie jak to zostało opisane i w podanych zakresach zastosowania. Zachować niniejszą instrukcję.

W razie przekazania produktu osobom trzecim dołączyć do niego wszystkie dokumenty.

## **Zakres dostawy (rys. A)**

1 x regał, do samodzielnego zmontowania (1-5)

1 x zestaw materiałów do montażu (6-9)

1 x klucz imbusowy (10)

4 x podkładka ochronna (11)

1 x instrukcja obsługi

## **Dane techniczne**



Maksymalne obciążenie każdej półki: 5 kg



Data produkcji (miesiąc/rok):  
12/2018

Wymiary:

ok. 36 x 76 x 37 cm (szer. x wys. x gł.)

## **Użytkowanie zgodne z przeznaczeniem**

Produkt ten nie jest przeznaczony do użytku komercyjnego. Produkt ten jest przeznaczony do użytku w pomieszczeniach.

## **Wskazówki bezpieczeństwa**



### **Zagrożenie życia!**

- Nigdy nie pozostawiać dzieci bez nadzoru z opakowaniem produktu. Ryzyko uduszenia.



### **Niebezpieczeństwo odniesienia obrażeń!**

- Przed użyciem należy zwrócić uwagę na stabilne ustawienie produktu.
- Ustawić produkt na równej powierzchni.
- Produkt może być używany jedynie pod nadzorem dorosłych, ale nie jako zabawka.

- Produkt nie służy do zabawy ani wspinania się! Użytkownicy, w tym w szczególności dzieci, nie powinni stawać ani podciągać się na tym produkcie. Produkt może się przewrócić.
- Przed każdym użyciem należy sprawdzić produkt pod kątem uszkodzeń lub zużycia.
- Nigdy nie stawać ani nie siadać na produkcie.
- Upewnić się, że produkt został zmontowany prawidłowo i zgodnie z niniejszą instrukcją obsługi. Nieprawidłowy montaż może prowadzić do obrażeń ciała oraz pogorszenia bezpieczeństwa i funkcjonowania produktu.
- Należy sprawdzić, czy ściana nadaje się do montażu produktu na niej. Montaż na nieodpowiedniej powierzchni ściany może doprowadzić do obrażeń.

## **Montaż**

Do montażu produktu potrzebny jest załączony klucz imbusowy (10) oraz następujące narzędzia, które nie znajdują się w zestawie: śrubokręt krzyżakowy i odpowiednia wiertarka.

1. Umieścić produkt na płaskim i miękkim podłożu (ostrzeżenie: twarde powierzchnie mogą porysować produkt!).
2. Zamontować produkt zgodnie z rysunkami B-D.
3. Przykręcić uchwyt ścienny do artykułu (rys. E).
4. Przykleić podkładkę ochronną (11) pod spodem nóżek.
5. Obrócić produkt i postawić go na równej powierzchni.
6. Aby uzyskać optymalną stabilność, produkt należy przymocować do ściany.

**Wskazówka:** należy zasięgnąć opinii fachowca na temat tego, jakie materiały montażowe (kołki rozporowe i śruby) będą odpowiednie dla danego typu ściany.

## Przechowywanie, czyszczenie

Artykuł przechowywać zawsze w suchym i czystym stanie w pomieszczeniu o temperaturze pokojowej.

Czyścić wyłącznie wodą, a następnie wytrzeć do sucha przy użyciu ściereczki.

**WAŻNE!** Nie czyścić nigdy przy użyciu agresywnych środków czyszczących.

## Uwagi odnośnie recyklingu

Artykuł oraz materiały opakowaniowe należy usunąć zgodnie z aktualnymi przepisami obowiązującymi w danym miejscu. Materiały opakowaniowe, jak np. worki foliowe nie powinny znaleźć się w rękach dzieci. Materiał opakowaniowy należy przechowywać w miejscu niedostępnym dla dzieci.



Zutylizować produkt i opakowanie w sposób przyjazny dla środowiska.



Kod materiału do recyklingu służy do oznaczenia różnych materiałów przeznaczonych do zwrotu do przetwórstwa wtórnego (recyklingu).

Kod składa się z symbolu, który powinien odzwierciedlać cykl odzysku, oraz numeru oznaczającego materiał.

## Wskazówki dotyczące gwarancji i obsługi serwisowej

Produkt został wyprodukowany bardzo starannie i podczas stałej kontroli. Państwo otrzymują na ten produkt trzy lata gwarancji od daty zakupu. Prosimy o zachowanie paragonu. Gwarancja obejmuje tylko błędy materiałowe lub fabryczne i traci ważność podczas używania produktu nie właściwie i nie zgodnie z jego przeznaczeniem. Państwa prawa, w szczególności zasady odpowiedzialności z tytułu rękojmi, nie zostaną ograniczone tą gwarancją. W razie ewentualnych reklamacji należy skontaktować się pod niżej podanym numerem infolinii lub poprzez pocztę elektroniczną.

Nasi współpracownicy omówią z Państwem jak najszybciej dalszy przebieg sprawy. Z naszej strony gwarantujemy doradztwo.

Czas gwarancji nie zostanie przedłużony przez ewentualnie podjęte naprawy na podstawie gwarancji, prawnej odpowiedzialności z tytułu rękojmi czy dokonania bezpłatnej naprawy. Dotyczy to również wymienionych i naprawionych części. Po upływie czasu gwarancji powstałe naprawy są płatne.

IAN: 313861



Serwis Polska

Tel.: 22 397 4996

E-Mail: [deltasport@idl.pl](mailto:deltasport@idl.pl)

Srdečně blahopřejeme! Vaši koupí jste se rozhodli pro jakostní produkt. Před uvedením do provozu se nejdříve seznámte s celým produktem.



### **Přečtěte si pozorně následující návod k obsluze.**

Použijte produkt jen tak, jak je popsáno a jen v doporučených oblastech. Ušchovejte si tento návod. Při předávání produktu třetí osobě předávejte i všechny příslušné podklady.

## **Obsah balení (obr. A)**

- 1 x regál, rozložený (1-5)
- 1 x sada materiálu k montáži (6-9)
- 1 x imbusový klíč (10)
- 4 x chránič podlahy (11)
- 1 x návod k obsluze

## **Technické údaje**



Maximální zatížení na jednu odkládací plochu: 5 kg



Datum výroby (měsíc/rok):  
12/2018

Rozměry: cca 36 x 76 x 37 cm (š x v x h)

## **Použití dle určení**

Výrobek není určen pro komerční použití. Výrobek je určen pro využití ve vnitřních prostorách.

## **Bezpečnostní pokyny**



### **Nebezpečí ohrožení života!**

- Nenechávejte děti nikdy hrát si s obalovým materiálem bez dozoru. Hrozí nebezpečí udušení.



### **Nebezpečí poranění!**

- Dbejte před použitím výrobku na správnou stabilitu.
- Postavte výrobek na vodorovný podklad.
- Výrobek smí být použitý jen pod dozorem dospělých a ne jako hračka.
- Výrobek není určen ke šplhání ani ke hraní! Ujistěte se, že osoby, zejména děti, se na výrobek nestaví nebo po něm nešplhají. Výrobek se může převrátit.
- Výrobek před každým použitím zkontrolujte, zda není poškozený nebo opotřebený.

- Nikdy se na výrobek nestavějte.
- Zajistěte, aby byl výrobek montován náležitým způsobem a podle návodu k obsluze. Nesprávně provedená montáž může vést k poraněním, a stejně tak může ovlivnit bezpečnost a funkčnost.
- Zkontrolujte, zda je stěna pro montáž na stěnu pro výrobek vhodná. Nevhodná základová vrstva stěny může vést k poraněním.

## **Montáž**

Pro montáž výrobku budete potřebovat imbusový klíč (10), který je součástí balení, a následující nářadí, které není součástí balení: křížový šroubovák a vhodnou vrtačku.

1. Položte výrobek na rovný a měkký podklad (Upozornění: tvrdé podklady mohou způsobit poškrábání výrobku!).
2. Sestavte výrobek tak, jak je znázorněno na obrázcích B – D.
3. Našroubujte upevnění na zeď na výrobek (obr. E).
4. Nalepte chránič podlahy (11) pod nožky.
5. Výrobek otočte a postavte ho rovně na zem.
6. Pro optimální stabilitu musí být výrobek přimontován na stěnu.

**Upozornění:** Informujte se ve specializovaném obchodě na montážní materiál (hmoždinky a šrouby), který by byl vhodný pro Vaši zeď.

## **Skladování, čištění**

Výrobek skladujte vždy suchý a čistý v temperovaném prostoru.

Čistit pouze vodou a návazně utírat do sucha čisticím hadříkem.

**DŮLEŽITÉ UPOZORNĚNÍ!** Nikdy nečistěte agresivními čisticími prostředky.

## **Pokyny k likvidaci**

Výrobek a obalový materiál likvidujte do odpadu podle aktuálních místních předpisů. Obalový materiál, jako např. fóliové sáčky, nepatří do dětských rukou. Obalový materiál uchovávejte z dosahu dětí.



Zlikvidujte produkty a balení ekologicky.



Recyklační kód identifikuje různé materiály pro recyklaci. Kód se skládá z recyklačního symbolu - který indikuje recyklační cyklus - a čísla identifikujícího materiál.

## **Pokyny k záruce a průběhu služby**

Produkt byl vyrobený s velkou pečlivostí a byl průběžně kontrolovaný ve výrobní procesu. Na tento produkt obdržíte tříroční záruku ode dne zakoupení. Uschovejte si pokladní stvrženku.

Záruka se vztahuje jen na vady materiálu a chyby z výroby, nevztahuje se na závady způsobené neodborným zacházením nebo použitím k jinému účelu. Tato záruka neomezuje Vaše zákonná ani záruční práva.

Při případných reklamacích se obraťte na dole uvedenou servisní horkou linku nebo nám zašlete email. Náš servisní pracovník s Vámi co nejrychleji upřesní další postup. V každém případě Vám osobně poradíme.

Záruční doba se neprodlužuje po případných opravách v době záruky ani v případě zákonného ručení nebo kulance. Toto platí také pro náhradní a opravené díly. Opravy prováděné po vypršení záruční lhůty se platí.

IAN: 313861



Servis Česko

Tel.: 800143873

E-Mail: [deltasport@lidl.cz](mailto:deltasport@lidl.cz)



Srdečne Vám blahoželáme! Vašou kúpou ste sa rozhodli pre vysokokvalitný produkt. Skôr než začnete produkt používať, dôkladne sa s ním oboznámte.



## **K tomu si prečítajte tento návod na obsluhu.**

Produkt používajte v súlade s pokynmi uvede-  
nými v návode a na účely, na ktoré je produkt  
určený. Tento návod si odložte. Ak produkt  
odovzdáte tretej osobe, priložte jej tiež všetky  
podklady.

## **Rozsah dodávky (obr. A)**

- 1 x regál, rozložený (1 - 5)
- 1 x montážny materiál (6 - 9)
- 1 x imbusový kľúč (10)
- 4 x ochrana podlahy (11)
- 1 x návod na obsluhu

## **Technické údaje**



Maximálne zaťaženie jednej poličky: 5 kg



Dátum výroby (mesiac/rok):  
12/2018

Rozmery: cca 36 x 76 x 37 cm (š x v x h)

## **Určené použitie**

Tento výrobok nie je určený na komerčné  
použitie. Výrobok je určený na použitie v inte-  
riéri.

## **Bezpečnostné pokyny**



### **Nebezpečenstvo ohrozenia života!**

- Nikdy nedovoľte deťom zostať s obalovým materiálom bez dozoru. Hrozí nebezpečenstvo udusenía.



### **Nebezpečenstvo poranenia!**

- Pred použitím sa presvedčte o správnej stabilite výrobku.
- Výrobok položte na rovný povrch.
- Výrobok sa smie používať iba pod dozorom dospelšej osoby a nikdy nie ako hračka.
- Výrobok nie je preliezačka ani hracia zostava! Zabezpečte, aby sa na výrobok nestavali ani nešplhali žiadne osoby, najmä deti. Výrobok sa môže prevrátiť.

- Pred každým použitím skontrolujte, či výrobok nie je poškodený alebo opotrebovaný.
- Na výrobok sa nikdy nestavajte ani naň nesa-  
dajte.
- Uistite sa, že je výrobok zmontovaný správne a podľa tohto návodu na obsluhu. Nesprávne vykonaná montáž môže viesť k zraneniam ako aj ohroziť bezpečnosť a funkčnosť.
- Skontrolujte, či je stena vhodná na montáž výrobku na stenu. Nevhodné povrchy stien môžu viesť k zraneniam.

## **Montáž**

Na montáž výrobku potrebujete dodaný imbu-  
sový kľúč (10) a nasledovné nástroje, ktoré  
nie sú v rozsahu dodávky: križový skrutkovač  
a vhodnú vrtáčku.

1. Výrobok položte na rovný a mäkký podklad (Upozornenie: tvrdé podklady môžu spôsobiť škrabance na výrobku!).
2. Namontujte výrobok, ako je znázornené na obrázkoch B - D.
3. Zaskrutkujte na výrobok upevnenie pre stenu (obr. E).
4. Nalepte ochranu podlahy (11) pod zaťaženie nohy.
5. Výrobok otočte a postavte ho na podlahu.
6. Pre optimálnu stabilitu musí byť výrobok namontovaný na stenu.

**Upozornenie:** Informujte sa v špecializova-  
nom obchode o montážnych materiáloch (hmož-  
dinky a skrutky) potrebných pre váš múr.

## **Skladovanie, čistenie**

Výrobok skladujte vždy suchý a čistý v tempero-  
vanej miestnosti.

Čistite len vodou a na záver utrite do sucha  
handrou.

**DÔLEŽITÉ!** Nikdy nečistite agresívnymi čistiacimi  
prostriedkami.

## **Pokyny k likvidácii**

Výrobok a obalový materiál zlikvidujte v súlade  
s aktuálnymi miestnymi predpismi. Obalový  
materiál, ako napr. fóliové vrecúško nepatrí do  
rúk detí. Obalový materiál uschovajte mimo  
dosahu detí.



Výrobky a obaly likvidujte ekologickým spôsobom.



Recyklačný kód slúži na označenia rôznych materiálov na navrátenie do obehu opätovného využitia.

Kód sa skladá z recyklačného symbolu - ktorý má odzrkadľovať zhodnotenie recyklačného obehu - a číslo označujúce materiál.

## **Pokyny k záruke a priebehu servisu**

Produkt bol vyrobený s maximálnou zodpovednosťou a v priebehu výroby bol neustále kontrolovaný. Na tento produkt máte tri roky záruku od dátumu kúpy produktu. Pokladničný lístok si odložte.

Záruka sa vzťahuje len na chyby materiálu a výrobné chyby a zaniká pri neodbornej manipulácii s produktom. Záruka nemá vplyv na Vaše zákonné práva, predovšetkým na práva vyplývajúce zo záruky.

V prípade reklamácie sa obráťte na nižšie uvedenú servisnú linku, alebo nám napíšte e-mail.

Naši servisní zamestnanci sa s Vami dohodnú na ďalšom postupe a urýchlene vykonajú všetky potrebné kroky. V každom prípade Vám poradíme osobne.

Záručná lehota sa nepredlžuje v dôsledku eventúálnych opráv na základe záruky, zákonného plnenia záruky alebo v dôsledku prejavu ochoty. To platí tiež pre vymenené alebo opravené diely. Opravy vykonané po uplynutí záručnej lehoty sú spolatnené.

IAN: 313861



Servis Slovensko

Tel.: 0850 232001

E-Mail: [deltasport@lidl.sk](mailto:deltasport@lidl.sk)