



[www.lidl-service.com](http://www.lidl-service.com)



## **ELEKTRO-RASENMÄHER PRM 1200 A1**

AT

### **ELEKTRO-RASENMÄHER**

Originalbetriebsanleitung

**IAN 311034**

AT

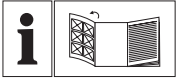

AT

Klappen Sie vor dem Lesen die Seite mit den Abbildungen aus und machen Sie sich anschließend mit allen Funktionen des Gerätes vertraut.

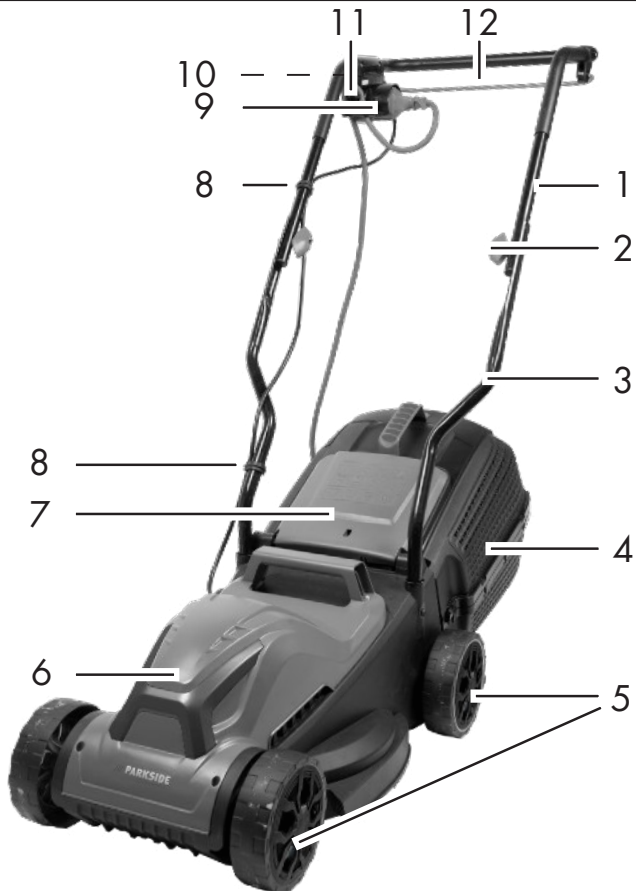
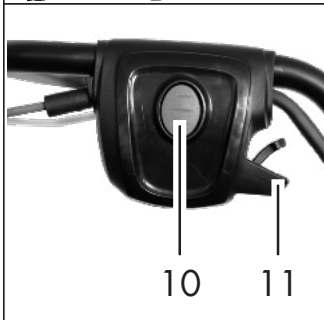
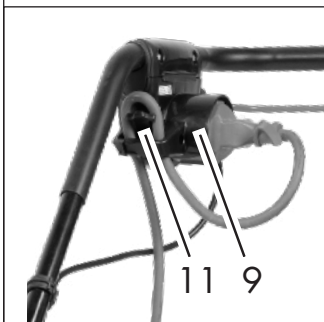
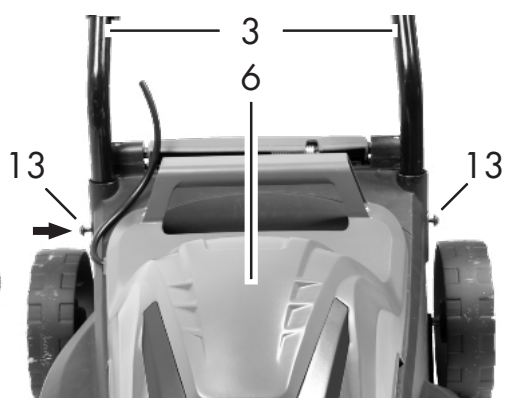
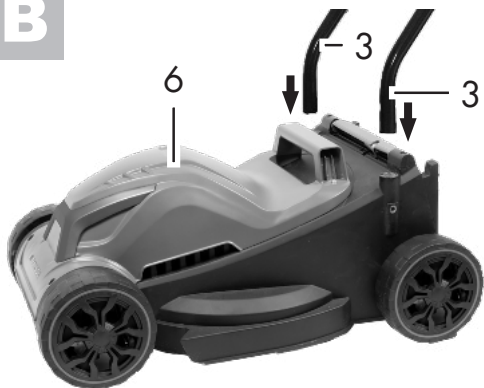
**A****B**

## Inhalt

<b>Einleitung</b> .....	<b>4</b>
<b>Bestimmungsgemäße</b>	
<b>Verwendung</b> .....	<b>4</b>
<b>Allgemeine Beschreibung</b> .....	<b>5</b>
Lieferumfang.....	5
Übersicht .....	5
Funktionsbeschreibung.....	5
<b>Technische Daten</b> .....	<b>6</b>
<b>Sicherheitshinweise</b> .....	<b>6</b>
Bildzeichen auf dem Gerät.....	6
Bildzeichen in der Anleitung.....	7
Allgemeine Sicherheitshinweise .....	7
<b>Montage</b> .....	<b>12</b>
Bügelgriff montieren .....	12
Grasfangkorb montieren .....	12
<b>Bedienung</b> .....	<b>13</b>
Grasfangkorb	
einhängen/abnehmen .....	13
Schnitthöhe einstellen .....	13
Ein- und Ausschalten.....	13
Arbeiten mit dem	
Elektro-Rasenmäher .....	14
<b>Reinigung/Wartung/Lagerung</b> ..	<b>14</b>
Allgemeine Reinigungs-	
und Wartungsarbeiten .....	15
Messer austauschen .....	15
Lagerung .....	16
<b>Entsorgung/Umweltschutz</b> .....	<b>16</b>
<b>Ersatzteile/Zubehör</b> .....	<b>16</b>
<b>Fehlersuche</b> .....	<b>17</b>
<b>Garantie</b> .....	<b>18</b>
<b>Reparatur-Service</b> .....	<b>19</b>
<b>Service-Center</b> .....	<b>19</b>
<b>Importeur</b> .....	<b>19</b>
<b>Original</b>	
<b>EG-Konformitätserklärung</b> .....	<b>20</b>
<b>Explosionszeichnung</b> .....	<b>21</b>

## Einleitung

Herzlichen Glückwunsch zum Kauf Ihres neuen Gerätes. Sie haben sich damit für ein hochwertiges Gerät entschieden. Dieses Gerät wurde während der Produktion auf Qualität geprüft und einer Endkontrolle unterzogen. Die Funktionsfähigkeit Ihres Gerätes ist somit sichergestellt.

Es ist nicht auszuschließen, dass sich in Einzelfällen am oder im Gerät Restmengen von Schmierstoffen befinden. Dies ist kein Mangel oder Defekt und kein Grund zur Besorgnis.



Die Betriebsanleitung ist Bestandteil dieses Gerätes. Sie enthält wichtige Hinweise für Sicherheit, Gebrauch und Entsorgung. Machen Sie sich vor der Benutzung des Gerätes mit allen Bedien- und Sicherheitshinweisen vertraut. Benutzen Sie das Gerät nur wie beschrieben und für die angegebenen Einsatzbereiche. Bewahren Sie die Betriebsanleitung gut auf und händigen Sie alle Unterlagen bei Weitergabe des Gerätes an Dritte mit aus.

## Bestimmungsgemäße Verwendung

Das Gerät ist nur für das Mähen von Rasen- und Grasflächen im häuslichen Bereich bestimmt. Dieses Gerät ist nicht zur gewerblichen Nutzung geeignet.

Bei gewerblichem Einsatz erlischt die Garantie.

Jede andere Verwendung, die in dieser Betriebsanleitung nicht ausdrücklich zugelassen wird, kann zu Schäden am Gerät führen und eine ernsthafte Gefahr für den Benutzer darstellen.

Das Gerät ist zum Gebrauch durch Erwachsene bestimmt. Kinder sowie Personen, die

mit dieser Betriebsanleitung nicht vertraut sind, dürfen das Gerät nicht benutzen. Die Benutzung des Gerätes bei Regen oder feuchter Umgebung ist verboten. Der Hersteller haftet nicht für Schäden, die durch bestimmungswidrigen Gebrauch oder falsche Bedienung verursacht wurden.

## Allgemeine Beschreibung

### Lieferumfang

Nehmen Sie das Gerät vorsichtig aus der Packung und prüfen Sie, ob die nachfolgenden Teile vollständig sind:

- Elektro-Rasenmäher und Bügelgriff mit Anschlussleitung
- 2 untere Holme
- Grasfangkorb mit Griff (dreiteilig)
- 2 Schrauben zur Holmbefestigung
- 2 Flügelmuttern und Schrauben zur Bügelgriffbefestigung
- 2 Halter zur Netzanschlussleitungsbefestigung
- Betriebsanleitung

### Übersicht

- A** 1 Bügelgriff
- 2 Flügelmuttern
- 3 Unterer Holm
- 4 Grasfangkorb
- 5 Räder
- 6 Elektro-Rasenmähergehäuse
- 7 Prallschutz
- 8 Kabelhalter
- 9 Steckdose für Netzanschlussleitung
- 10 Entriegelungsknopf
- 11 Kabel-Zugentlastung
- 12 Starthebel

- B** 13 Schrauben zur Holmbefestigung
- C** 14 Schrauben zur Bügelgriffbefestigung
- D** 15 Handgriff
- 16 Oberes Teil des Grasfangkorb
- I** 17 Messerschraube
- 18 Messer
- 19 Motorspindel
- D** 20 Füllstandsanzeige
- F** 21 Radachse

### Funktionsbeschreibung

Der Elektro-Rasenmäher besitzt ein parallel zur Schnittebene sich drehendes Schneidwerkzeug. Er ist mit einem leistungsstarken Elektromotor, einem robusten Kunststoffgehäuse, einem Sicherheitsschalter, einem Prallschutz und einem Grasfangkorb ausgestattet. Zusätzlich ist das Gerät 3-fach höhenverstellbar und hat leichtgängige Räder.

Die Funktion der Bedienteile entnehmen Sie bitte den nachfolgenden Beschreibungen.

## Technische Daten

### Elektro-Rasenmäher..PRM 1200 A1

Aufnahmeleistung des Motors .....	1200 W
Netzspannung .....	220-240 V~, 50 Hz
Leerlaufdrehzahl (n <sub>0</sub> ).....	3500 min <sup>-1</sup>
Schnittkreis .....	32 cm
Schnitthöhe .....	20 / 40 / 60 mm
Schutzklasse .....	□ II
Schutzart.....	IP 24
Gewicht.....	ca. 8,1 kg
Volumen Grasfangkorb.....	30 l
Schalldruckpegel (L <sub>PA</sub> )	86 dB(A); K <sub>PA</sub> = 3 dB
Schalleistungspegel (L <sub>WA</sub> )	
gemessen.....	91,8 dB(A); K <sub>WA</sub> = 2,56 dB
garantiert .....	95 dB(A)
Vibration am Handgriff (a <sub>h</sub> ) .....	≤ 2,5 m/s <sup>2</sup>

Der angegebene Schwingungsemissionswert ist nach einem genormten Prüfverfahren gemessen worden und kann zum Vergleich eines Elektrowerkzeugs mit einem anderen verwendet werden.

Der angegebene Schwingungsemissionswert kann auch zu einer einleitenden Einschätzung der Aussetzung verwendet werden.



**Warnung:** Der Schwingungsemissionswert kann sich während der tatsächlichen Benutzung des Elektrowerkzeugs von dem Angabewert unterscheiden, abhängig von der Art und Weise, in der das Elektrowerkzeug verwendet wird.

Es besteht die Notwendigkeit, Sicherheitsmaßnahmen zum Schutz des Bedieners festzulegen, die auf einer Abschätzung der Aussetzung während der tatsächlichen Benutzungsbedingungen beruhen (hierbei sind alle Anteile des Betriebszyklus zu berücksichtigen, beispielsweise Zeiten, in denen das

Elektrowerkzeug abgeschaltet ist, und solche, in denen es zwar eingeschaltet ist, aber ohne Belastung läuft).

Lärm- und Vibrationswerte wurden entsprechend den in der Konformitätserklärung genannten Normen und Bestimmungen ermittelt.

## Sicherheitshinweise

Dieser Abschnitt behandelt die grundlegenden Sicherheitsvorschriften bei der Arbeit mit dem Elektro-Rasenmäher.

## Bildzeichen auf dem Gerät



**Achtung!**  
Lesen Sie die Betriebsanleitung aufmerksam durch



Setzen Sie das Gerät nicht der Feuchtigkeit aus. Arbeiten Sie nicht bei Regen und schneiden Sie kein nasses Gras.



Verletzungsgefahr durch weggeschleuderte Teile. Umstehende Personen vom Elektro-Rasenmäher fern halten.



Vorsicht - Scharfe Schneidmesser! Füße und Hände fernhalten. Verletzungsgefahr! Motor ausschalten und Netzstecker ziehen vor Einstellungs- oder Reinigungsarbeiten oder wenn sich das Netzkabel verfangen hat oder beschädigt ist.



Achtung! Nachlauf des Rasenmähmessers



Gefahr durch beschädigtes Netzkabel.



Netzkabel von Gerät und Schneidmesser fernhalten!



Tragen Sie Augen- und Gehörschutz



Angabe des Schallleistungspegels  $L_{WA}$  in dB



Schutzklasse II (Doppelisolierung)



Elektrogeräte gehören nicht in den Hausmüll



Schnittkreis



Skala Schnitthöhe

### Füllstandsanzeige am Grasfangkorb:



Füllstandsanzeige geöffnet: Grasfangkorb leer



Füllstandsanzeige geschlossen: Grasfangkorb gefüllt

### Bildzeichen in der Anleitung



Tragen Sie beim Umgang mit dem Messer Handschuhe.



Netzstecker ziehen

## Allgemeine Sicherheitshinweise



Dieses Gerät kann bei unsachgemäßem Gebrauch ernsthafte Verletzungen verursachen. Um Personen- und Sachschäden zu vermeiden, lesen und beachten Sie unbedingt die folgenden Sicherheitshinweise und machen Sie sich mit allen Bedienteilen gut vertraut.



Vorsicht: So vermeiden Sie Unfälle und Verletzungen:

### Vorbereitung:

- Dieses Gerät darf nicht von Kindern benutzt werden. Kinder sollten beaufsichtigt werden, damit sie nicht mit dem Gerät spielen. Reinigung und Wartung darf nicht von Kindern durchgeführt werden. Dieses Gerät kann von Personen mit verringerten physischen, sensorischen oder mentalen Fähigkeiten oder Mangel an Erfahrung und Wissen benutzt werden, wenn sie beaufsichtigt oder bezüglich des sicheren Gebrauchs des Gerätes unterwiesen wurden und die daraus resultierenden Gefahren verstehen.
- Lesen Sie die Gebrauchsanweisung sorgfältig. Machen Sie sich mit den Stellteilen und dem richtigen Gebrauch der Maschine vertraut.
- Erlauben Sie niemals Kindern oder anderen Personen, die die Betriebsanleitung nicht kennen,

das Gerät zu benutzen. Örtliche Bestimmungen können das Mindestalter der Bedienungsperson festlegen.

- Setzen Sie das Gerät niemals ein, während Personen, besonders Kinder und Haustiere, in der Nähe sind.
- Kinder sollen beaufsichtigt werden, um sicherzustellen, dass sie nicht mit dem Gerät spielen.
- Der Bediener oder Nutzer ist für Unfälle oder Schäden an anderen Menschen oder deren Eigentum verantwortlich.
- Überprüfen Sie das Gelände, auf dem das Gerät eingesetzt wird, und entfernen Sie Steine, Stöcke, Drähte oder andere Fremdkörper, die erfasst und weggeschleudert werden können.
- Tragen Sie geeignete Arbeitskleidung wie festes Schuhwerk mit rutschfester Sohle und eine robuste, lange Hose. Benutzen Sie das Gerät nicht, wenn Sie barfuß gehen oder offene Sandalen tragen.
- Vor dem Gebrauch ist immer durch Sichtkontrolle zu prüfen, ob die Schneidmesser, Befestigungsbolzen und die gesamte Schneideinheit abgenutzt oder beschädigt sind. Benutzen Sie das Gerät nicht, wenn Schutzeinrichtungen (z. B. Prallschutz oder Grastangkorb), Teile der Schneideinrichtung oder Bolzen fehlen, abgenutzt oder beschädigt sind. Zur Vermeidung einer Unwucht dürfen beschädigte Werkzeuge und Bolzen nur satzweise ausgetauscht werden.
- Seien Sie vorsichtig bei Geräten mit mehreren Schneidwerkzeugen, da die Bewegung eines Messers zur Rotation der übrigen Messer führen kann.
- Benutzen Sie nur Ersatz- und Zubehörteile, die vom Hersteller geliefert und empfohlen werden. Der Einsatz von Fremdteilen führt zum sofortigen Verlust des Garantieanspruches.
- Vermeiden Sie das Tragen loser Kleidung oder Kleidung mit hängenden Schnüren oder Gürteln.
- Abgenutzte oder beschädigte Hinweisschilder müssen ersetzt werden.
- Verwenden Sie nur zugelassene Netzkabel der Bauart H05RN-F, die höchstens 75 m lang und für den Gebrauch im Freien bestimmt sind. Der Litzquerschnitt des Netzkabels muss mindestens 2,5 mm<sup>2</sup> betragen. Rollen Sie eine Kabeltrommel vor Gebrauch immer ganz ab. Überprüfen Sie das Kabel auf Schäden.
- Schalten Sie das Gerät aus und ziehen Sie den Netzstecker aus der Steckdose, wenn das Netzkabel beschädigt ist. Wenn die Anschlussleitung dieses Gerätes beschädigt wird, muss sie durch eine besondere Anschlussleitung ersetzt werden, die vom Hersteller oder seinem Kundendienst erhältlich ist.
- Verbinden Sie kein beschädigtes Netzkabel mit dem Stromnetz. Berühren Sie kein beschädigtes Netzkabel, solange es mit dem Stromnetz



verbunden ist. Ein beschädigtes Netzkabel kann zum Berühren spannungsführender Teile führen.

- Vor dem Gebrauch sind immer Anschlussleitung und Verlängerungsleitung auf Anzeichen von Beschädigung oder Abnutzung zu untersuchen. Falls die Leitung im Gebrauch beschädigt wird, muss sie sofort vom Versorgungsnetz getrennt werden. **BERÜHREN SIE DIE LEITUNG NICHT, BEVOR SIE GETRENNT IST.** Benutzen Sie die Maschine nicht, wenn die Leitung abgenutzt oder beschädigt ist.



Vorsicht! So vermeiden Sie Geräteschäden und eventuell daraus resultierende Personenschäden:

## Arbeiten mit dem Gerät:



Führen Sie Füße und Hände beim Arbeiten nicht in die Nähe oder unter rotierende Teile. Es besteht Verletzungsgefahr!



Beachten Sie den Lärmschutz und örtliche Vorschriften. Die Benutzung des Gerätes kann an bestimmten Tagen (z. B. Sonn- und Feiertagen), während bestimmter Tageszeiten (Mittagszeiten, Nachtruhe) oder in besonderen Gebieten (z. B. Kurorten, Kliniken etc.) eingeschränkt oder verboten sein.

- Schalten Sie den Motor nach Anweisung ein und nur dann, wenn Ihre Füße in sicherem Abstand von den Schneidwerkzeugen sind.
- Benutzen Sie das Gerät nicht bei Regen, bei schlechter Witterung, in feuchter Umgebung oder an nassem Rasen. Arbeiten Sie nur bei Tageslicht oder guter Beleuchtung.
- Arbeiten Sie mit dem Gerät nicht, wenn Sie müde oder unkonzentriert sind oder nach der Einnahme von Alkohol oder Tabletten. Legen Sie immer rechtzeitig eine Arbeitspause ein. Gehen Sie mit Vernunft an die Arbeit.
- Achten Sie beim Arbeiten auf einen sicheren Stand, insbesondere an Hängen. Arbeiten Sie immer quer zum Hang, niemals auf- oder abwärts. Seien Sie besonders vorsichtig, wenn Sie die Fahrtrichtung am Hang ändern. Arbeiten Sie nicht an übermäßig steilen Hängen.
- Führen Sie das Gerät nur im Schritttempo. Seien Sie besonders vorsichtig, wenn Sie das Gerät umkehren, zu sich heranziehen oder rückwärts gehen.
- Schalten Sie das Gerät mit Vorsicht entsprechend den Anweisungen in dieser Betriebsanleitung ein. Achten Sie auf ausreichenden Abstand der Füße zu rotierenden Messern.
- Kippen Sie das Gerät nicht beim Starten, außer wenn dies beim Anlaufen in hohem Gras erforderlich ist. In diesem Fall kippen Sie ihn nur so weit, wie

es unbedingt erforderlich ist, und heben Sie nur die vom Benutzer abgewandte Seite hoch. In diesem Fall kippen Sie das Gerät durch Drücken des Griffholms so, dass die Vorderräder des Geräts leicht angehoben werden. Überprüfen Sie immer, dass sich beide Hände in Arbeitsstellung befinden, bevor das Gerät wieder auf den Boden zurückgestellt wird.

- Arbeiten Sie nie ohne Grasfangkorb oder Prallschutz. Halten Sie sich immer entfernt von der Auswurföffnung.



**Achtung Gefahr! Messer läuft nach. Es besteht Verletzungsgefahr.**

- Das Gerät darf nicht angehoben oder transportiert werden, solange der Motor läuft. Schalten Sie das Gerät ab, wenn es zum Transport gekippt werden muss, wenn andere Flächen als Rasen überquert werden und wenn das Gerät zu und von den zu mähenden Flächen gebracht wird.
- Halten Sie die Grasauswurföffnung stets sauber und frei. Entfernen Sie Schnittgut nur im Stillstand des Gerätes.
- Hinterlassen Sie das Gerät nie unbeaufsichtigt am Arbeitsplatz.
- Arbeiten Sie nicht mit einem beschädigten, unvollständigen oder ohne die Zustimmung des Herstellers umgebauten Gerät. Verwenden Sie das Gerät nie mit beschädigten Schutzeinrichtungen oder Abschirmungen oder fehlenden Sicherheitsein-

richtungen wie Ablenk- und/oder Grasfangeinrichtungen.

- Überlasten Sie Ihr Gerät nicht. Arbeiten Sie nur im angegebenen Leistungsbereich und ändern Sie nicht die Reglereinstellungen am Motor. Verwenden Sie keine leistungsschwachen Maschinen für schwere Arbeiten. Benutzen Sie Ihr Gerät nicht für Zwecke, für die es nicht bestimmt ist.
- Benutzen Sie das Gerät nicht in der Nähe von entzündbaren Flüssigkeiten oder Gasen. Bei Nichtbeachtung besteht Brand- oder Explosionsgefahr.
- Niemals das Gerät aufheben oder wegtragen, wenn der Motor läuft.
- Schalten Sie das Gerät aus und ziehen Sie den Netzstecker. Vergewissern Sie sich, dass alle sich bewegenden Teile zum vollständigen Stillstand gekommen sind:
  - immer, wenn Sie die Maschine verlassen,
  - bevor Sie die Auswurföffnung reinigen oder Blockierungen beseitigen,
  - wenn das Gerät nicht verwendet wird,
  - bevor Sie das Gerät überprüfen, reinigen oder daran arbeiten,
  - wenn das Netzkabel beschädigt oder verheddert ist,
  - wenn das Gerät beim Arbeiten einen Fremdkörper getroffen hat oder wenn ungewohnte Vibrationen auftreten. Untersuchen Sie in diesem Fall das Gerät auf Beschädigungen und lassen Sie es ggf. reparieren.

- Sorgen Sie dafür, dass alle Muttern, Bolzen und Schrauben fest angezogen sind.  
Falls der Rasenmäher anfängt, ungewöhnlich stark zu vibrieren, ist eine sofortige Überprüfung erforderlich.
- suchen Sie nach Beschädigungen;
- führen Sie die erforderlichen Reparaturen beschädigter Teile durch;
- sorgen Sie dafür, dass alle Muttern, Bolzen und Schrauben fest angezogen sind.
- Bringen Sie Hände oder Füße niemals in die Nähe oder unter rotierende Teile. Bei Sichelmähern darf sich nie vor die Grasauswurföffnung gestellt werden.
- Starten Sie den Motor nicht, wenn Sie vor dem Auswurfkanal stehen.

### Wartung und Lagerung:

- Sorgen Sie dafür, dass alle Muttern, Bolzen und Schrauben fest angezogen sind und das Gerät in einem sicheren Arbeitszustand ist.
- Versuchen Sie nicht, das Gerät selbst zu reparieren, es sei denn, Sie besitzen hierfür eine Ausbildung. Sämtliche Arbeiten, die nicht in dieser Betriebsanleitung angegeben werden, dürfen nur von uns ermächtigten Kundendienststellen ausgeführt werden.
- Bewahren Sie das Gerät an einem trockenen Ort und außerhalb der Reichweite von Kindern auf.
- Behandeln Sie Ihr Gerät mit Sorgfalt. Halten Sie die Werkzeuge scharf und sauber, um

besser und sicherer arbeiten zu können. Befolgen Sie die Wartungsvorschriften.

- Tragen Sie Schutzhandschuhe, wenn Sie die Schneideinrichtung wechseln.
- Überprüfen Sie die Grasfangeinrichtung regelmäßig auf Verschleiß und Verformungen. Ersetzen Sie aus Sicherheitsgründen verschlissene oder beschädigte Teile. Seien Sie beim Einstellen der Messer besonders vorsichtig, damit Ihre Finger nicht zwischen den rotierenden Messern und fest stehenden Teilen der Maschine eingeklemmt werden.
- Beachten Sie, dass nur Ersatzschneidwerkzeuge verwendet werden, die vom Hersteller zugelassen sind.
- Achten Sie beim Warten der Schneidmesser darauf, dass selbst dann, wenn die Spannungsquelle abgeschaltet ist, die Schneidmesser bewegt werden können.
- Lassen Sie den Motor abkühlen, bevor Sie das Gerät in geschlossenen Räumen abstellen.
- Achten Sie darauf, dass bei Maschinen mit mehreren Schneidmessern die Bewegung eines Schneidmessers zu Drehungen der übrigen Schneidmesser führen kann.
- Ersetzen Sie aus Sicherheitsgründen abgenutzte oder beschädigte Teile. Verwenden Sie ausschließlich Original-Ersatzteile und -Zubehör.



Vorsicht: So vermeiden Sie Unfälle und Verletzungen durch elektrischen Schlag:

## Elektrische Sicherheit:

- Achten Sie darauf, dass die Netzspannung mit den Angaben des Typenschildes übereinstimmt.
- Schließen Sie das Gerät nur an eine Steckdose mit Fehlerstrom-Schutzeinrichtung (Residual Current Device) mit einem Auslösestrom von nicht mehr als 30 mA an.
- Vermeiden Sie Körperberührungen mit geerdeten Teilen (z. B. Metallzäune, Metallpfosten).
- Verwenden Sie für die Anbringung des Netzkabels die dafür vorgesehene Kabelaufhängung.
- Halten Sie das Netzkabel beim Arbeiten von dem Schneidwerkzeug fern. Die Schneidmesser können das Netzkabel beschädigen und zum Berühren spannungsführender Teile führen. Führen Sie das Netzkabel grundsätzlich hinter der Bedienungsperson.
- Benutzen Sie das Netzkabel nicht, um den Netzstecker aus der Steckdose zu ziehen. Schützen Sie das Netzkabel vor Hitze, Öl und scharfen Kanten.

## Montage



Ziehen Sie vor allen Arbeiten an dem Gerät den Netzstecker. Es besteht die Gefahr von Personenschäden.

## Bügelgriff montieren



1. Setzen Sie die unteren Holme (3) in die Aufnahme des Elektro-Rasenmähergehäuses (6) ein. Vergleichen Sie mit der Abbildung **A**.
2. Befestigen Sie den unteren Holm (3) mit den beiliegenden Schrauben zur Holmbefestigung (13).



3. Befestigen Sie den Bügelgriff (1) mit den beiliegenden Schrauben zur Bügelgriffbefestigung (14) und den Flügelmuttern (2) am unteren Holm (3). Es sind zwei Positionen möglich.
4. Klipsen Sie die Kabelhalter ( **A** 8) am unteren Holm (3) und am Bügelgriff (1) ein und fixieren Sie damit das Kabel.



Wenn Sie die beiden Flügelmuttern lösen, können Sie den Bügelgriff zur Aufbewahrung des Gerätes nach unten klappen. Darauf achten, dass das Netzkabel nicht eingeklemmt ist.

## Grasfangkorb montieren



Tragen Sie zur Montage des Grasfangkorbes Handschuhe, um Verletzungen zu vermeiden.



1. Stecken Sie beide Teile des Grasfangkorbes (4) zusammen.
2. Stecken Sie den Handgriff (15) in den oberen Teil des Grasfangkorbes (16). Die Pfeilmarkierungen am Handgriff (15) und am oberen Teil des Grasfangkorbes (16) zeigen die Ausrichtung des Handgriffs (15) an.



Mit dem Elektro-Rasenmäher darf nicht ohne Prallschutz gearbeitet werden. Es besteht Verletzungsgefahr.



Wir empfehlen, mit dem Elektro-Rasenmäher immer mit Grasfangkorb zu arbeiten. Sonst kann es zu einer deutlichen Beeinträchtigung des Mähergebnisses führen.

## Bedienung

### Grasfangkorb einhängen/ abnehmen

- E**
1. Zum Einhängen des Grasfangkorbes (4) heben Sie den Prallschutz (7) an und hängen den Grasfangkorb (4) ein. Klappen Sie den Prallschutz (7) auf den Grasfangkorb (4). Er hält den Grasfangkorb (4) an richtiger Position.
  2. Zum Abnehmen des Grasfangkorbes (4) heben Sie den Prallschutz (7) an und hängen den Grasfangkorb (4) aus. Klappen Sie den Prallschutz (7) an das Elektro-Rasenmähergehäuse (6) zurück.

Seitlich am Grasfangkorb (4) ist eine Füllstandsanzeige (D 20) angebracht.



Füllstandsanzeige (D 20) geöffnet: Grasfangkorb (4) leer



Füllstandsanzeige (D 20) geschlossen: Grasfangkorb (4) voll

### Schnitthöhe einstellen



Schalten Sie das Gerät aus, ziehen Sie den Netzstecker und warten Sie den Stillstand des Messers ab. Es besteht die Gefahr von Personenschäden.

Der Elektro-Rasenmäher kann durch drei Positionsänderungen der vorderen und hinteren Achse auf folgende Schnitthöhen eingestellt werden:

- 60 mm** - große Schnitthöhe
- 40 mm** - mittlere Schnitthöhe
- 20 mm** - geringe Schnitthöhe



- F**
1. Legen Sie den Rasenmäher auf die Seite.
  2. Greifen Sie die Radachse (21) an den beiden Seiten.
  3. Ziehen Sie gleichmäßig an der Achse und lassen Sie sie in die gewünschte Position einrasten.

Die richtige Schnitthöhe beträgt bei einem Zierrasen etwa 20 - 40 mm, bei einem Nutzrasen etwa 40 - 60 mm.



Für den ersten Schnitt in der Saison sollte eine große Schnitthöhe gewählt werden.



Beachten Sie den Lärmschutz und örtliche Vorschriften.

### Ein- und Ausschalten



- G**
1. Stecken Sie den Netzstecker des Netzkabels in die Steckdose für Netzanschlussleitung (A 9) am Bügelgriff (A 1).
  2. Zur Zugentlastung formen Sie aus dem Ende des Netzkabels

eine Schlaufe und hängen diese in die Kabel-Zugentlastung (11) ein. Vergleichen Sie mit der Abbildung **H**.

3. Schließen Sie das Gerät an die Netzspannung an.
4. Achten Sie vor dem Einschalten darauf, dass das Gerät keine Gegenstände berührt.
5. Zum Einschalten drücken Sie den Entriegelungsknopf (10) am Handgriff und halten gleichzeitig den Starthebel (12) gedrückt. Lassen Sie den Entriegelungsknopf (10) los.
6. Zum Ausschalten lassen Sie den Starthebel (12) los.



Nach dem Ausschalten des Gerätes dreht sich das Messer noch für einige Sekunden. Berühren Sie das laufende Messer nicht. Es besteht die Gefahr von Personenschäden.

## Arbeiten mit dem Elektro-Rasenmäher

Regelmäßiges Mähen regt die Graspflanze zu einer verstärkten Blattbildung an, lässt aber gleichzeitig Unkrautpflanzen absterben. Daher wird der Rasen nach jedem Mähvorgang dichter und es entsteht ein gleichmäßig belastbarer Rasen.

Der erste Schnitt erfolgt ab etwa April bei einer Aufwuchshöhe von 70 - 80 mm. In der Hauptvegetationszeit wird der Rasen mindestens einmal pro Woche gemäht.

- Beginnen Sie mit dem Mähen in der Nähe der Steckdose und arbeiten Sie von der Steckdose weg.
- Führen Sie das Netzkabel immer hinter sich und bringen Sie es nach dem Wenden auf die schon gemähte Seite.

- Führen Sie das Gerät im Schrittempo in möglichst geraden Bahnen. Für ein lückenloses Mähen sollten sich die Bahnen immer um wenige Zentimeter überlappen.
- Stellen Sie die Schnitthöhe so ein, dass das Gerät nicht überlastet wird. Andernfalls kann der Motor beschädigt werden.
- Arbeiten Sie an Hängen immer quer zum Hang. Seien Sie besonders vorsichtig beim Rückwärtsgehen und Ziehen des Gerätes.
- Reinigen Sie das Gerät nach jedem Einsatz wie im Kapitel "Reinigung/Wartung/Lagerung" beschrieben.



Schalten Sie nach der Arbeit und zum Transport das Gerät aus, ziehen Sie den Netzstecker und warten Sie den Stillstand des Messers ab. Es besteht die Gefahr von Personenschäden.

## Reinigung/Wartung/Lagerung



Lassen Sie Arbeiten, die nicht in dieser Betriebsanleitung beschrieben sind, von einer von uns ermächtigten Kundendienststelle durchführen. Verwenden Sie nur Originalteile.



Tragen Sie beim Umgang mit dem Messer Handschuhe.



Schalten Sie vor allen Wartungs- und Reinigungsarbeiten das Gerät aus, ziehen Sie den Netzstecker und warten Sie den Stillstand des Messers ab. Es besteht die Gefahr von Personenschäden.

## Allgemeine Reinigungs- und Wartungsarbeiten



Spritzen Sie den Elektro-Rasenmäher nicht mit Wasser ab. Es besteht die Gefahr eines elektrischen Schlages.

- Halten Sie das Gerät stets sauber. Verwenden Sie zum Reinigen eine Bürste oder ein Tuch, aber keine Reinigungs- bzw. Lösungsmittel.
- Entfernen Sie nach dem Mähen anhaftende Pflanzenreste mit einem Holz- oder Plastikstück von den Rädern, den Lüftungsöffnungen, der Auswurföffnung und dem Messerbereich. Verwenden Sie keine harten oder spitzen Gegenstände, Sie könnten das Gerät beschädigen.
- Kontrollieren Sie den Elektro-Rasenmäher vor jedem Gebrauch auf offensichtliche Mängel wie lose, abgenutzte oder beschädigte Teile. Prüfen Sie den festen Sitz aller Muttern, Bolzen und Schrauben.
- Überprüfen Sie Abdeckungen und Schutzeinrichtungen auf Beschädigungen und korrekten Sitz. Tauschen Sie diese gegebenenfalls aus.

## Messer austauschen

Ist das Messer stumpf, so kann es von einer Fachwerkstätte nachgeschliffen werden. Ist das Messer beschädigt oder zeigt eine Unwucht, so muss es ausgewechselt werden



1. Drehen Sie das Gerät um.
2. Benutzen Sie feste Handschuhe und halten Sie das Messer (18) fest. Drehen Sie die Messerschraube (17) gegen den Uhrzeigersinn mit Hilfe eines Schraubenschlüssels (SW13) von der Motorspindel (19).
3. Bauen Sie das neue Messer (18) in umgekehrter Reihenfolge wieder ein. Achten Sie darauf, dass das Messer (18) richtig positioniert ist und die Messerschraube (17) fest angezogen ist. Die Nut des Messers (18) muss mit den Erhebungen der Motorspindel (19) plan sein.

## Lagerung

- Bewahren Sie das Gerät trocken und außerhalb der Reichweite von Kindern auf. Lösen Sie die Flügelmutter (2) und klappen Sie den Bügelgriff (1) zusammen, damit das Gerät weniger Platz beansprucht. Die Kabel dürfen dabei nicht eingeklemmt werden.
- Lassen Sie den Motor abkühlen, bevor Sie das Gerät in geschlossenen Räumen abstellen.
- Umhüllen Sie das Gerät nicht mit Nylonsäcken, da sich Feuchtigkeit bilden könnte.

Wir haften nicht für durch unsere Geräte hervorgerufene Schäden, sofern diese durch unsachgemäße Reparatur oder den Einsatz von Nicht-Originalteilen bzw. durch nicht bestimmungsgemäßen Gebrauch verursacht werden.

## Entsorgung/ Umweltschutz

Führen Sie Gerät, Zubehör und Verpackung einer umweltgerechten Wiederverwertung zu.



Elektrogeräte gehören nicht in den Hausmüll.

- Geben Sie das Gerät an einer Verwertungsstelle ab. Die verwendeten Kunststoff- und Metallteile können sortenrein getrennt werden und so einer Wiederverwertung zugeführt werden. Fragen Sie hierzu unser Service-Center.
- Werfen Sie geschnittenes Gras nicht in die Mülltonne, sondern führen Sie es der Kompostierung zu oder verteilen Sie es als Mulchschicht unter Sträuchern und Bäumen.
- Das Gerät darf nicht mit dem Haus- oder Sperrmüll entsorgt werden. Informationen zu Sammelplätzen oder Abholungsterminen erfahren Sie über Ihre Gemeindeverwaltung oder über Ihr örtliches Entsorgungsunternehmen.

## Ersatzteile/Zubehör

**Ersatzteile und Zubehör erhalten Sie unter  
[www.grizzly-service.eu](http://www.grizzly-service.eu)**

Sollten Sie kein Internet haben, so wenden Sie sich bitte telefonisch an das Service-Center (siehe „Service-Center“ Seite 19). Halten Sie die unten genannten Bestellnummern bereit.

Pos. Betriebsanleitung	Bezeichnung	Bestell-Nr.
I 18	Ersatzmesser (Hersteller Bez.: GD65BX.00.03.X1.03.X) inkl. Schraube	13700204
A 4	Grasfangkorb	91104095



# Fehlersuche

Problem	Mögliche Ursache	Fehlerbehebung
Gerät startet nicht	Netzspannung fehlt	Steckdose, Kabel, Leitung, Netzstecker prüfen, ggf. Reparatur durch Elektrofachmann
	Starthebel (A 12) defekt	Reparatur durch Kundendienst
	Kohlebürsten abgenutzt	
	Motor defekt	
	Gras zu lang	Größere Schnitthöhe einstellen. Durch Drücken des Bügelgriffs (A 1) die Vorderräder leicht anheben.
Motor setzt aus	Blockierung durch Fremdkörper	Fremdkörper entfernen
Arbeitsergebnis nicht zufriedenstellend oder Motor arbeitet schwer	Schnitthöhe zu niedrig	Größere Schnitthöhe einstellen
	Messer (I 18) stumpf	Messer schleifen lassen oder austauschen
	Messerbereich verstopft	Gerät reinigen
	Messer falsch montiert	Messer korrekt einbauen
Messer rotiert nicht	Messer durch Gras blockiert	Gras entfernen
	Messerschraube (I 17) locker	Messerschraube festziehen
Abnorme Geräusche, Klappern oder Vibrationen	Messerschraube (I 17) locker	Messerschraube festziehen
	Messer beschädigt	Messer austauschen

## Garantie

Sehr geehrte Kundin, sehr geehrter Kunde, Sie erhalten auf dieses Gerät 3 Jahre Garantie ab Kaufdatum.

Im Falle von Mängeln dieses Produkts stehen Ihnen gegen den Verkäufer des Produkts gesetzliche Rechte zu. Diese gesetzlichen Rechte werden durch unsere im Folgenden dargestellte Garantie nicht eingeschränkt.

### Garantiebedingungen

Die Garantiefrist beginnt mit dem Kaufdatum. Bitte bewahren Sie den original Kassenbon gut auf. Diese Unterlage wird als Nachweis für den Kauf benötigt. Tritt innerhalb von drei Jahren ab dem Kaufdatum dieses Produkts ein Material- oder Fabrikationsfehler auf, wird das Produkt von uns – nach unserer Wahl – für Sie kostenlos repariert oder ersetzt. Diese Garantieleistung setzt voraus, dass innerhalb der Drei-Jahres-Frist das defekte Gerät und der Kaufbeleg (Kassenbon) vorgelegt und schriftlich kurz beschrieben wird, worin der Mangel besteht und wann er aufgetreten ist. Wenn der Defekt von unserer Garantie gedeckt ist, erhalten Sie das reparierte oder ein neues Produkt zurück. Mit Reparatur oder Austausch des Produkts beginnt kein neuer Garantiezeitraum.

### Garantiezeit und gesetzliche Mängelansprüche

Die Garantiezeit wird durch die Gewährleistung nicht verlängert. Dies gilt auch für ersetzte und reparierte Teile. Eventuell schon beim Kauf vorhandene Schäden und Mängel müssen sofort nach dem Auspacken gemeldet werden. Nach Ablauf der Garantiezeit anfallende Reparaturen sind kostenpflichtig.

### Garantieumfang

Das Gerät wurde nach strengen Qualitätsrichtlinien sorgfältig produziert und vor Anlieferung gewissenhaft geprüft.

Die Garantieleistung gilt für Material- oder Fabrikationsfehler. Diese Garantie erstreckt sich nicht auf Produktteile, die normaler Abnutzung ausgesetzt sind und daher als Verschleißteile angesehen werden können (z. B. Messer oder Messerschraube) oder für Beschädigungen an zerbrechlichen Teilen (z. B. Schalter).

Diese Garantie verfällt, wenn das Produkt beschädigt, nicht sachgemäß benutzt oder nicht gewartet wurde. Für eine sachgemäße Benutzung des Produkts sind alle in der Betriebsanleitung aufgeführten Anweisungen genau einzuhalten. Verwendungszwecke und Handlungen, von denen in der Betriebsanleitung abgeraten oder vor denen gewarnt wird, sind unbedingt zu vermeiden.

Das Produkt ist lediglich für den privaten und nicht für den gewerblichen Gebrauch bestimmt. Bei missbräuchlicher und unsachgemäßer Behandlung, Gewaltanwendung und bei Eingriffen, die nicht von unserer autorisierten Service-Niederlassung vorgenommen wurden, erlischt die Garantie.

### Abwicklung im Garantiefall

Um eine schnelle Bearbeitung Ihres Anliegens zu gewährleisten, folgen Sie bitte den folgenden Hinweisen:

- Bitte halten Sie für alle Anfragen den Kassenbon und die Artikelnummer (IAN 31 1034) als Nachweis für den Kauf bereit.
- Die Artikelnummer entnehmen Sie bitte dem Typenschild.
- Sollten Funktionsfehler oder sonstige Mängel auftreten, kontaktieren Sie zunächst die nachfolgend benannte

Serviceabteilung **telefonisch** oder per **E-Mail**. Sie erhalten dann weitere Informationen über die Abwicklung Ihrer Reklamation.

- Ein als defekt erfasstes Produkt können Sie, nach Rücksprache mit unserem Kundenservice, unter Beifügung des Kaufbelegs (Kassenbons) und der Angabe, worin der Mangel besteht und wann er aufgetreten ist, für Sie portofrei an die Ihnen mitgeteilte Service-Anschrift übersenden. Um Annahmeprobleme und Zusatzkosten zu vermeiden, benutzen Sie unbedingt nur die Adresse, die Ihnen mitgeteilt wird. Stellen Sie sicher, dass der Versand nicht unfrei, per Sperrgut, Express oder sonstiger Sonderfracht erfolgt. Senden Sie das Gerät bitte inkl. aller beim Kauf mitgelieferten Zubehörteile ein und sorgen Sie für eine ausreichend sichere Transportverpackung.

## Reparatur-Service

Sie können Reparaturen, **die nicht der Garantie unterliegen**, gegen Berechnung von unserer Service-Niederlassung durchführen lassen. Sie erstellt Ihnen gerne einen Kostenvoranschlag.

Wir können nur Geräte bearbeiten, die ausreichend verpackt und frankiert eingeschickt wurden.

**Achtung:** Bitte senden Sie Ihr Gerät gereinigt und mit Hinweis auf den Defekt an unsere Service-Niederlassung.

Nicht angenommen werden unfrei - per Sperrgut, Express oder mit sonstiger Sonderfracht - eingeschickte Geräte.

Die Entsorgung Ihrer defekten eingesendeten Geräte führen wir kostenlos durch.

## Service-Center



### Service Österreich

Tel.: 0820 201 222

(0,15 EUR/Min.)

E-Mail: [grizzly@lidl.at](mailto:grizzly@lidl.at)

IAN 311034

## Importeur

Bitte beachten Sie, dass die folgende Anschrift keine Serviceanschrift ist. Kontaktieren Sie zunächst das oben genannte Service-Center.

### Grizzly Tools GmbH & Co KG

Stockstädter Straße 20

63762 Großostheim

Germany

[www.grizzly-service.eu](http://www.grizzly-service.eu)



## Original EG-Konformitätserklärung

Hiermit bestätigen wir, dass der  
**Elektro-Rasenmäher**  
**Modell PRM 1200 A1**  
Seriennummern  
201810000001 - 201901104644

folgenden einschlägigen EU-Richtlinien in ihrer jeweils gültigen Fassung entspricht:

**2006/42/EG • 2014/30/EU • 2000/14/EG • 2005/88/EG • 2011/65/EU\***

Um die Übereinstimmung zu gewährleisten, wurden folgende harmonisierte Normen sowie nationale Normen und Bestimmungen angewendet:

**EN 60335-1:2012/A11:2014 • EN 60335-2-77:2010 • EN 62321:2009**  
**EN 55014-1:2006/A2:2011 • EN 55014-2:2015**  
**EN 61000-3-2:2014 • EN 61000-3-3:2013 • EN 62233:2008**

Zusätzlich wird entsprechend der Geräuschemissionsrichtlinie 2000/14/EC bestätigt:  
Schalleistungspegel:  
Garantiert: 95 dB(A);  
Gemessen: 91,8 dB(A)  
Angewendetes Konformitätsbewertungsverfahren entsprechend  
Anh. VI / 2000/14/EC  
Gemeldete Stelle: TÜV Süd, NB 0036

Die alleinige Verantwortung für die Ausstellung dieser Konformitätserklärung trägt der Hersteller:

 Grizzly Tools GmbH & Co. KG  
Stockstädter Straße 20  
63762 Großostheim / 10.01.2019  
Germany

  
\_\_\_\_\_  
Christian Frank  
Dokumentationsbevollmächtigter

*\* Der oben beschriebene Gegenstand der Erklärung erfüllt die Vorschriften der Richtlinie 2011/65/EU des Europäischen Parlaments und des Rates vom 8. Juni 2011 zur Beschränkung der Verwendung bestimmter gefährlicher Stoffe in Elektro- und Elektronikgeräten.*

# Explosionszeichnung

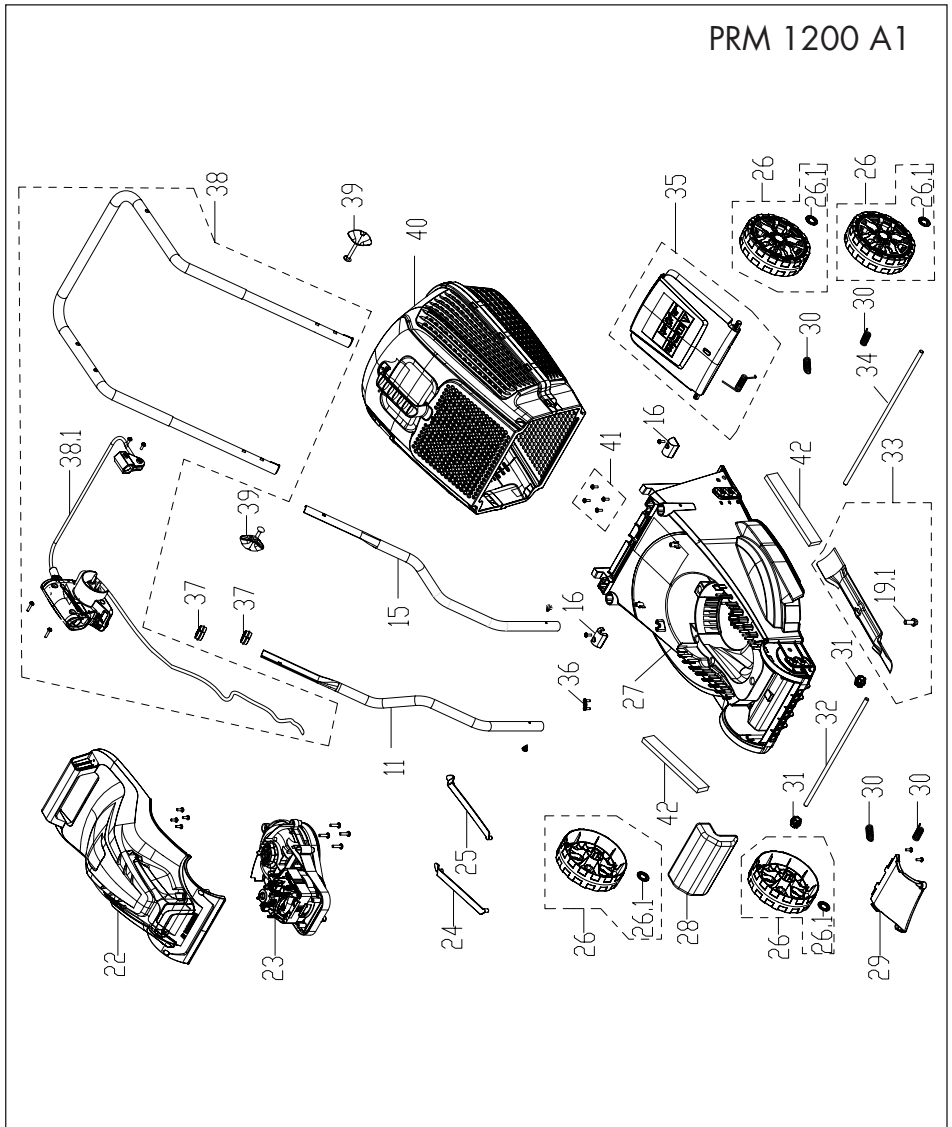

informativ

2018-11-07\_rev02\_TvR



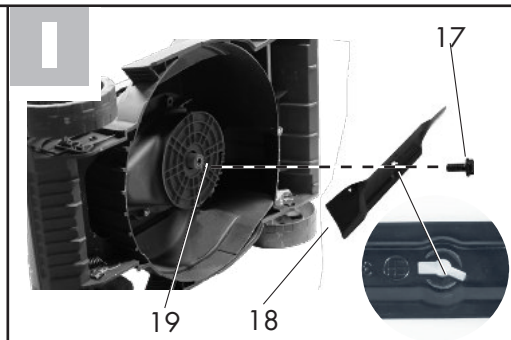
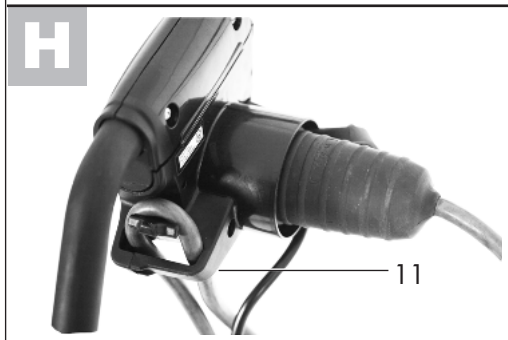
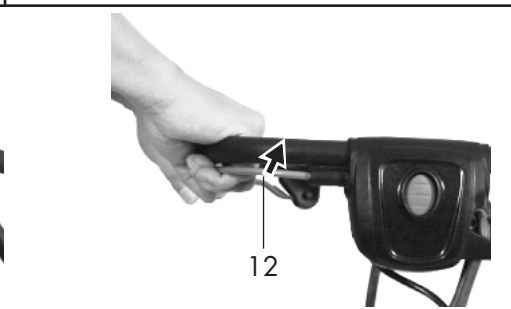
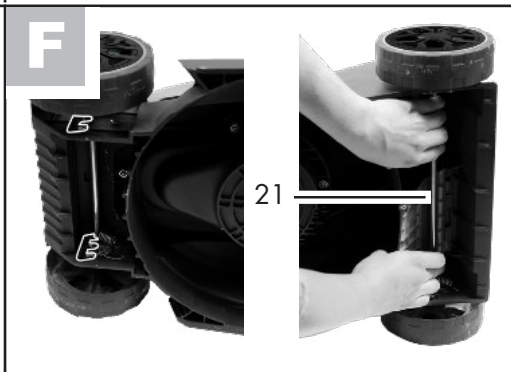
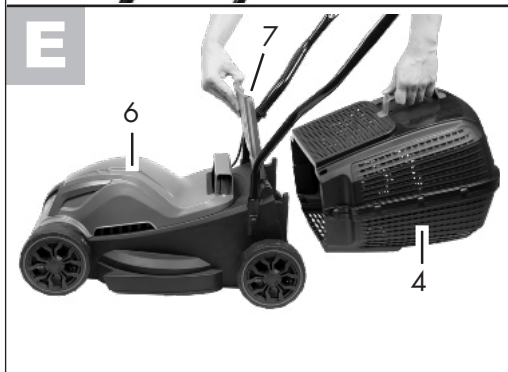
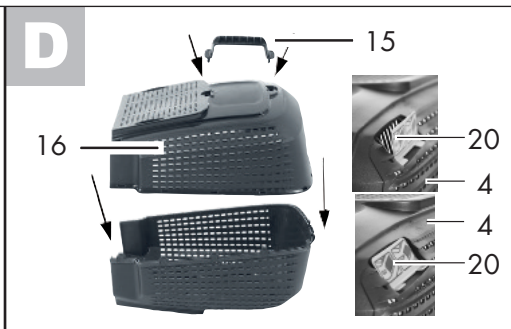
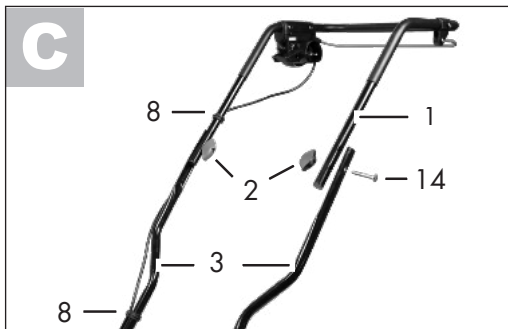



**GRIZZLY TOOLS GMBH & CO. KG**

Stockstädter Straße 20  
DE-63762 Großostheim  
GERMANY

Stand der Informationen:  
11/2018 · Ident.-No.: 72055385112018--AT

---



IAN 311034

AT