



GARDEN STORAGE BOX

GB IE NI
GARDEN STORAGE BOX
Assembly and safety advice

FR BE
COFFRE DE RANGEMENT
Instructions de montage et consignes de sécurité

DE AT CH
GARTEN- UND ALLZWECKTRUHE
Montage- und Sicherheitshinweise

DK
HAVE- OG UNIVERSALBOKS
Montage- og sikkerhedsanvisninger

NL BE
TUIN- EN MULTIFUNCTIONELE KIST
Montage- en veiligheidsinstructies

IAN 311695

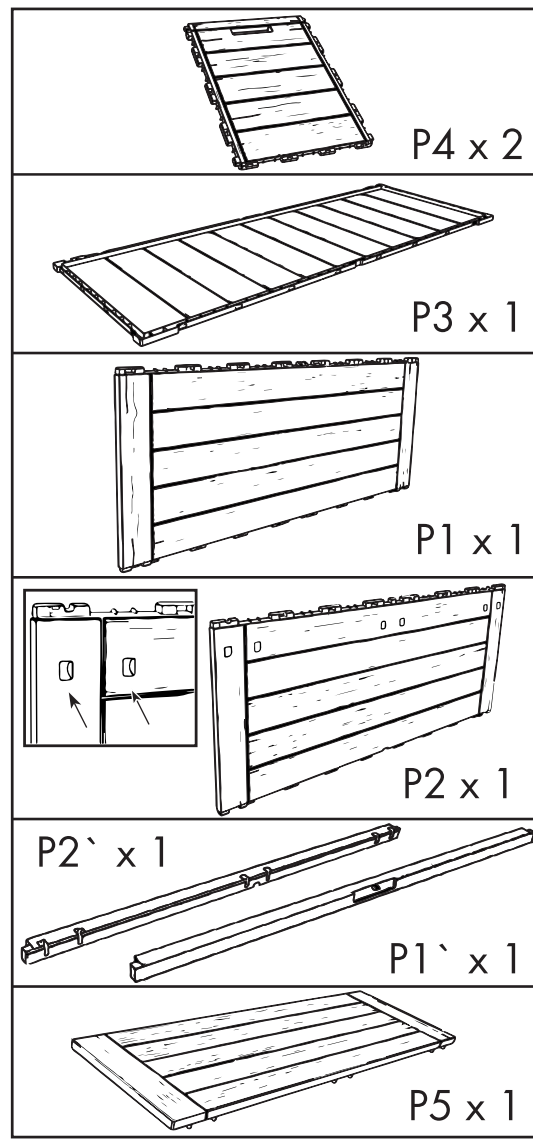

GB / IE / NI	Operation and safety notes	Page 4
DK	Drift og sikkerhedsanvisninger	Side 5
FR / BE	Instructions d'utilisation et consignes de sécurité	Page 6
NL / BE	Bediening en veiligheidsvoorschriften	Pagina 7
DE / AT / CH	Bedienungs- und Sicherheitshinweise	Seite 9

2

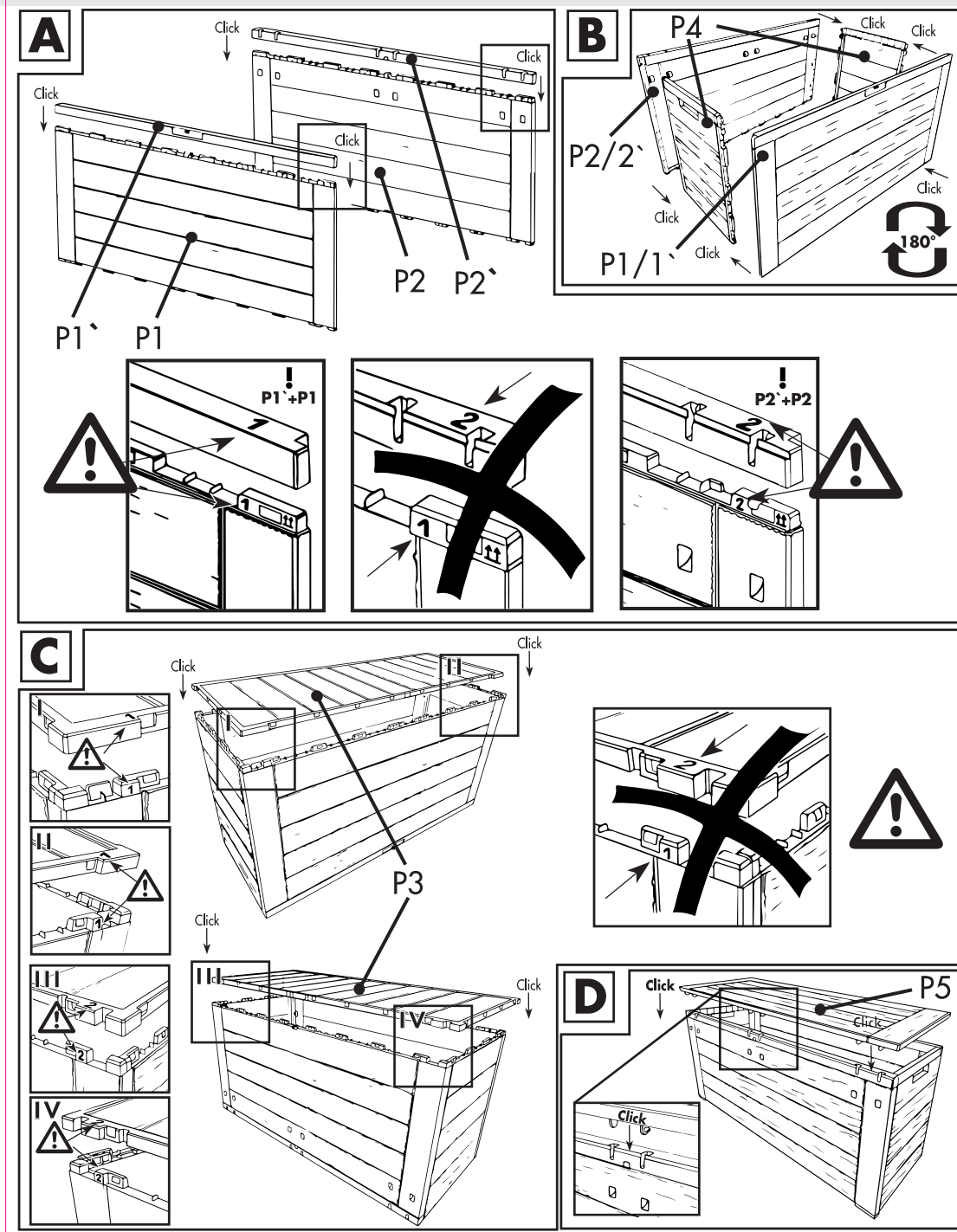

3

Garden Storage Box

● Introduction

i Congratulations on the purchase of your new garden storage box, you have selected a high quality product. The assembly and usage instructions are a part of this product. Please read through all of these instructions and take note of the advice they contain before starting with assembly. These instructions contain important assembly and care information. Keep these instructions safe and if you pass on the product to anyone else please pass on the documentation as well.

● Proper Use

The garden storage box is for storing items sensitive to moisture as well as for the temporary outdoor storage of garden chair cushions. The storage box is only intended for private use, not for commercial use.

● Technical information

Volume: approx. 270 Litres
Dimensions: approx. 119 x 57 x 45 cm (L x H x D)

● Contents

- 1 Back wall
- 1 Front wall
- 2 Side walls
- 1 Base
- 1 Lid
- 1 Front longitudinal beam
- 1 Back longitudinal beam

⚠ Safety notices

IMPORTANT, RETAIN FOR FUTURE REFERENCE: READ CAREFULLY!

Please note the following safety instructions. The manufacturer is not liable for damages due to non-compliance.

- Do not sit, stand, kneel or lie on top of the garden storage box. Do not use the storage box as a climbing aid or as a place to put down heavy objects. You may otherwise be hurt and/or the product may be damaged.

● Installation

- Assemble the garden storage box as shown in Fig. A - D.

● Care

- Do not use aggressive detergents for cleaning as this may damage the surfaces and the product. Clean with a damp cloth and a mild soap solution.

● Service

Jelenia Plast GmbH
An der Landeskronen 14
D-02827 Görlitz
info@jeleniaplast.com

IAN 311695

When inquiring about your product please have your receipt and product number ready as your proof of purchase.

● Disposal

- The packaging is made from environmentally friendly material which can be disposed of at your local recycling facilities.

Contact your local refuse disposal authority for more details on how to dispose of your worn-out universal storage box.

Have- og universalboks

● Indledning

i Vi ønsker Dem tillykke med købet af deres nye universalboks, da De dermed har besluttet Dem til et førsteklases produkt. Brugs- / montagevejledning er bestanddel af dette produkt. Læs venligst denne vejledning fuldstændigt igennem og bemærk henvisningerne inden monteringen. Denne vejledning indeholder vigtige montage- og plejeinformationer. Opbevar derfor denne vejledning godt og giv denne også videre til eventuelle efterfølgende ejere.

● Formålsbestemt anvendelse

Universalboksen er egnet til at stue genstande, som kan klare at blive udsat for fugt, samt til midlertidig lagring af havestolshynder udenfor. Universalboksen er kun bestemt til indsatsen indenfor det private område, dog ikke til den erhvervmæssige brug.

● Tekniske data

Volumen: ca. 270 liter
Mål: ca. 119 x 57 x 45 cm (L x H x D)

● Leveringsomfang

- 1 bagvæg
- 1 frontvæg
- 2 sidevægge
- 1 Base
- 1 låg
- 1 længdeholm foran
- 1 længdeholm bagved

⚠ Sikkerhedshenvisninger

VIGTIGT, SKAL OPBEVARES TIL SENERE BRUG: SKAL LÆSES OMHYGGELIGT!

Overhold venligst de følgende sikkerhedshenvisninger. For skader ifølge ikkeoverholdelse, så hæfter producenten ikke.

- Sæt, stil, lig Dem ikke på knæ eller læg Dem ikke på universalboksen. Benyt universalboksen ikke som stigehjælp eller som aflægningsplad for tunge genstande. Ellers står der fare for kvæstelse og / eller fare for at produktet beskadiges.

● Montage

- Monter universalboksen iht. de afbildte montage trin A - D.

● Pleje

- Anvend til rengøring ikke nogen kraftige rengøringsmidler, da overflader og dermed artiklen kan beskadiges. Brug til rengøringen en fugtig klud og en mild sæbeopløsning.

● Service

Jelenia Plast GmbH
An der Landeskronen 14
D-02827 Görlitz
info@jeleniaplast.com

IAN 311695

Hold venligst kassebonen og artikelnummeret klar som bevis for købet, i forbindelse med alle spørgsmål.

● Bortskaffelse

- Forpakningen består af miljøvenligt materiale, som De kan bortskaffe over de lokale genbrugssteder.

Muligheder for bortskaffelse af den udjente universalboks kan De få oplyst hos de lokale myndigheder.

Coffre de rangement

● Introduction

i Nous vous félicitons de l'achat de votre nouveau conteneur universel. Vous avez opté pour un produit de grand qualité. Le mode d'emploi/les instructions de montage font partie de ce produit. Avant d'effectuer l'installation, veuillez lire entièrement ce mode d'emploi et en respecter les instructions. Cette notice contient des informations essentielles concernant le montage, le réglage et l'entretien. Conservez donc précieusement ce mode d'emploi et remettez-le aux éventuels propriétaires ultérieurs de l'objet.

● Utilisation conforme à l'usage prévu

La caisse universelle convient au rangement des objets craignant l'humidité ainsi qu'au stockage provisoire en extérieur des accessoires de meubles de jardin. La caisse universelle est réservée à un usage privé et ne convient donc pas à une utilisation commerciale.

● Caractéristiques

Capacité : env. 270 litres
Dimensions : env. 119 x 57 x 45 cm (L x h x p)

● Contenu de la livraison

- 1 Paroi arrière
- 1 Paroi avant
- 2 Parois latérales
- 1 Surface de fond
- 1 Couvercle
- 1 Barre avant
- 1 Barre arrière

⚠ Indications de sécurité

IMPORTANT, À CONSERVER POUR CONSULTATION ULTÉRIEURE : À LIRE ATTENTIVEMENT !

Respecter les consignes de sécurité suivantes. Le fabricant décline toute responsabilité en cas de dommages résultants du non-respect des consignes de sécurité ou d'une utilisation non conforme.

- Ne pas s'asseoir, se tenir debout, s'agenouiller ou s'allonger sur le conteneur universel. Le conteneur universel ne doit également pas être utilisé comme marchepied ou pour le rangement d'objets lourds. Autrement, il existe un risque de blessures ou le risque que le produit soit endommagé.

● Montage

- Montez le conteneur universel conformément aux étapes de montage illustrées par les figures de A à D.

● Entretien

- N'utilisez pas de solvant ou de détergents agressifs pour le nettoyage, l'article et sa surface pouvant s'en retrouver endommagés. Utilisez un tissu humide et un savon doux pour nettoyer l'article.

● Service après-vente

Jelenia Plast GmbH
An der Landeskronen 14
D-02827 Görlitz
info@jeleniaplast.com

IAN 311695

Veillez conserver le ticket de caisse et le numéro de référence de l'article afin de les produire à titre de preuves d'achat pour toute demande.

● Mise au rebut

- L'emballage se compose de matières recyclables, qui peuvent être mises au rebut dans les déchetteries locales.

Renseignez-vous auprès de votre mairie ou de l'administration municipale concernant les possibilités de mise au rebut d'un conteneur universel usagé.

4 GB/IE/NI

Tuin- en multifunctionele kist

● Inleiding

i Hartelijk gefeliciteerd met de aankoop van uw nieuwe multifunctionele kist. U heeft voor een hoogwaardig product gekozen. De gebruiks- / montage-instructies maken deel uit van dit product. Lees voor de montage deze gebruiksaanwijzing alstublieft volledig door en neem de instructies in acht. Deze instructies bevatten belangrijke informatie voor de montage en het onderhoud. Bewaar de handleiding daarom goed en geef deze ook door wanneer u het product doorgeeft.

● Correct gebruik

De multifunctionele kist is geschikt voor het buitenshuis opbergen van tegen luchtvochtigheid bestendige voorwerpen evenals het tijdelijk opbergen van kussens voor tuinstoelen. De universele box is uitsluitend bestemd voor gebruik in privéhuishoudens, echter niet geschikt voor commercieel gebruik.

● Technische gegevens

Inhoud: ca. 270 liter
Afmetingen: ca. 119 x 57 x 45 cm (l x h x d)

● Omvang van de levering

- 1 achterwand
- 1 voorwand
- 2 zijwanden
- 1 bodem
- 1 deksel
- 1 lange boom voor
- 1 lange boom achter

⚠ Veiligheidsinstructies

BELANGRIJK, BEWAREN VOOR LATERE RAADPLEGING: ZORGVULDIG LEZEN!

Houd alstublieft de volgende veiligheidsinstructies in acht. De fabrikant is niet aansprakelijk voor schade als gevolg van het negeren van de instructies.

- Ga niet op de multifunctionele kist zitten, staan, knielen of liggen. Gebruik de multifunctionele kist ook niet als klimhulp of als ondergrond voor zware voorwerpen. Anders bestaat letselgevaar en / of het gevaar, dat het product beschadigd raakt.

● Montage

- Monteer de multifunctionele kist volgens de afgebeelde montagestappen A - D.

● Onderhoud

- Gebruik voor het reinigen geen agressieve reinigingsmiddelen, omdat hierdoor het oppervlak en zodoende het product beschadigd kan raken. Gebruik voor het reinigen een vochtig doekje en een milde zeepsop.

● Service

Jelenia Plast GmbH
An der Landeskronen 14
D-02827 Görlitz
info@jeleniaplast.com

IAN 311695

Houd a.u.b. bij alle vragen de kassabon en het artikelnummer als bewijs voor aankoop binnen handbereik.

● Afvoer

- De verpakking bestaat uit milieuvriendelijk materiaal, die u via de lokale recyclingcontainers kunt afvoeren.

Uw gemeentelijke milieudienst kan u informatie geven over de afvalverwijdering van de uitgediende universele box.

5 DK

Jelenia Plast GmbH
An der Landeskronen 14
D-02827 Görlitz
info@jeleniaplast.com

Last Information Update - Tilstand af informatie
Version des informations - Stand van de informatie
Stand der Informationen:
07 / 2018 - IdentNo.: A-2025, 311695072018-6

IPR

IAN 311695

7 NL/BE

6 FR/BE

Garten- und Allzwecktruhe

● Einleitung

i Wir beglückwünschen Sie zum Kauf Ihrer neuen Garten- und Allzwecktruhe, denn Sie haben sich damit für ein hochwertiges Produkt entschieden. Die Gebrauchs- / Montageanleitung ist Bestandteil dieses Produkts. Bitte lesen Sie vor der Montage diese Anleitung vollständig durch und beachten Sie die Hinweise. Diese Anleitung enthält wichtige Montage- und Pflegeinformationen. Bewahren Sie die Anleitung deshalb gut auf und geben Sie diese auch an eventuelle Nachbesitzer weiter.

● Bestimmungsgemäße Verwendung

Die Garten- und Allzwecktruhe ist zum Verstauen von gegen Luftfeuchtigkeit unempfindlichen Gegenständen sowie zur vorübergehenden Lagerung von Gartenstuhllauflagen im Außenbereich geeignet. Die Garten- und Allzwecktruhe ist nur zum Einsatz im privaten Bereich, nicht jedoch für den gewerblichen Gebrauch bestimmt.

● Technische Daten

Volumen: ca. 270 Liter
Maße: ca. 119 x 57 x 45 cm (L x H x T)

● Lieferumfang

- 1 Rückwand
- 1 Vorderwand
- 2 Seitenwände
- 1 Boden
- 1 Deckel
- 1 Längsholm vorn
- 1 Längsholm hinten

⚠ Sicherheitshinweise

WICHTIG, FÜR DIE SPÄTERE BEZUGNAHME AUFBEWAHREN: SORGFÄLTIG LESEN!

Bitte beachten Sie die folgenden Sicherheitshinweise. Für Schäden in Folge von Nichtbeachtung haftet der Hersteller nicht.

- Setzen, stellen, knien, oder legen Sie sich nicht auf die Gartentruhe. Benutzen Sie die Gartentruhe auch nicht als Steighilfe oder als Ablage für schwere Gegenstände. Anderenfalls besteht Verletzungsgefahr und / oder die Gefahr, dass das Produkt beschädigt wird.

● Montage

- Montieren Sie die Gartentruhe gemäß den abgebildeten Montageschritten A - D.

● Pflege

- Verwenden Sie zur Reinigung keine scharfen Reinigungsmittel, weil dadurch die Oberfläche und damit der Artikel beschädigt werden kann. Benutzen Sie zur Reinigung ein feuchtes Tuch und eine milde Seifenlösung.

● Service

Jelenia Plast GmbH
An der Landeskronen 14
D-02827 Görlitz
info@jeleniaplast.com

IAN 311695

Bitte halten Sie für alle Anfragen den Kassenzettel und die Artikelnummer als Nachweis für den Kauf bereit.

● Entsorgung

- Die Verpackung besteht aus umweltfreundlichem Material, das Sie über die örtlichen Recyclingstellen entsorgen können.

Möglichkeiten zur Entsorgung der ausgedienten Universalbox erfahren Sie bei Ihrer Gemeinde- oder Stadtverwaltung.

9 DE/AT/CH