



ELECTRIC WEED BURNER PUV 2000 A1

(DK)

UKRUDTSBRÆNDER MED VARMLUFT

Oversættelse af den originale driftsvejledning

(NL) (BE)

WARMELUCHT-ONKRUIDVERDELGER

Vertaling van de originele gebruiksaanwijzing

(FR) (BE)

DÉSHERBEUR THERMIQUE

Traduction des instructions d'origine

(DE) (AT) (CH)

HEISLUFT-UNKRAUTVERNICHTER

Originalbetriebsanleitung

IAN 314798



DK

Før du læser, vend begge siderne med billeder frem og bliv bekendt med alle apparatets funktioner.

FR BE

Avant de lire le mode d'emploi, ouvrez les deux pages contenant les illustrations et familiarisez-vous ensuite avec toutes les fonctions de l'appareil.

NL BE

Vouw vóór het lezen de beide pagina's met de afbeeldingen open en maak u vertrouwd met alle functies van het apparaat.

DE AT CH

Klappen Sie vor dem Lesen die beiden Seiten mit den Abbildungen aus und machen Sie sich anschließend mit allen Funktionen des Gerätes vertraut.

DK	Oversættelse af den originale driftsvejledning	Side	1
FR/BE	Traduction des instructions d'origine	Page	11
NL/BE	Vertaling van de originele gebruiksaanwijzing	Pagina	21
DE/AT/CH	Originalbetriebsanleitung	Seite	31

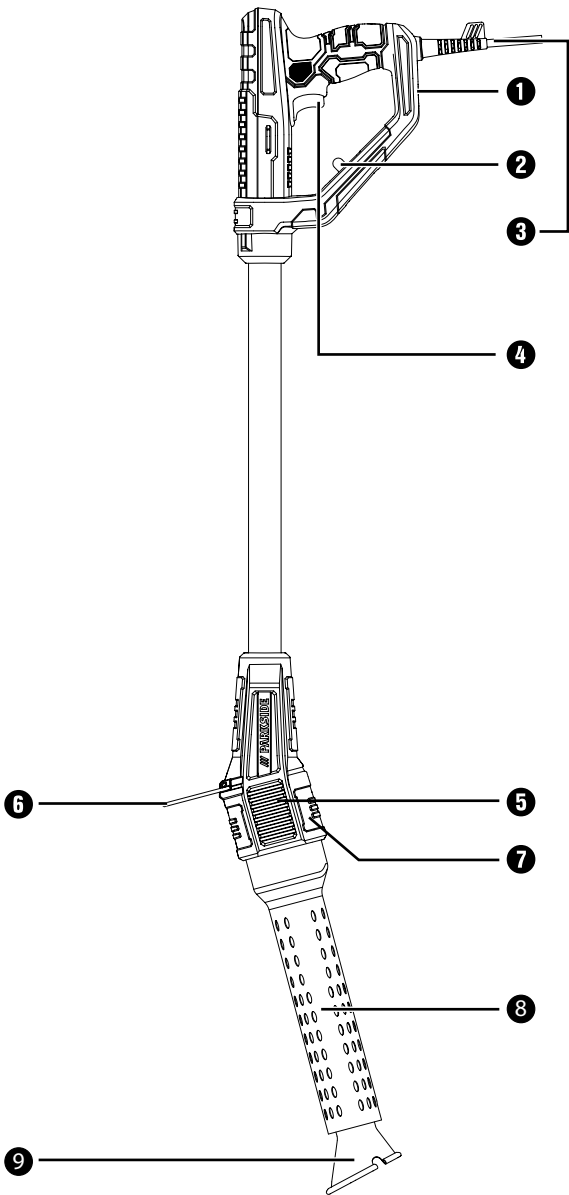

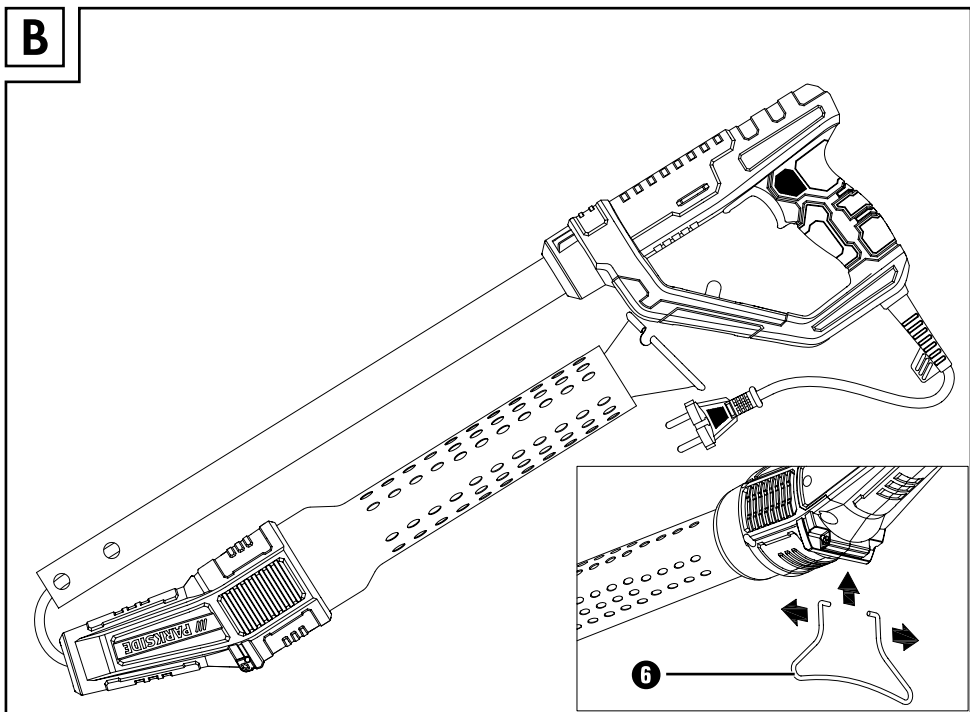
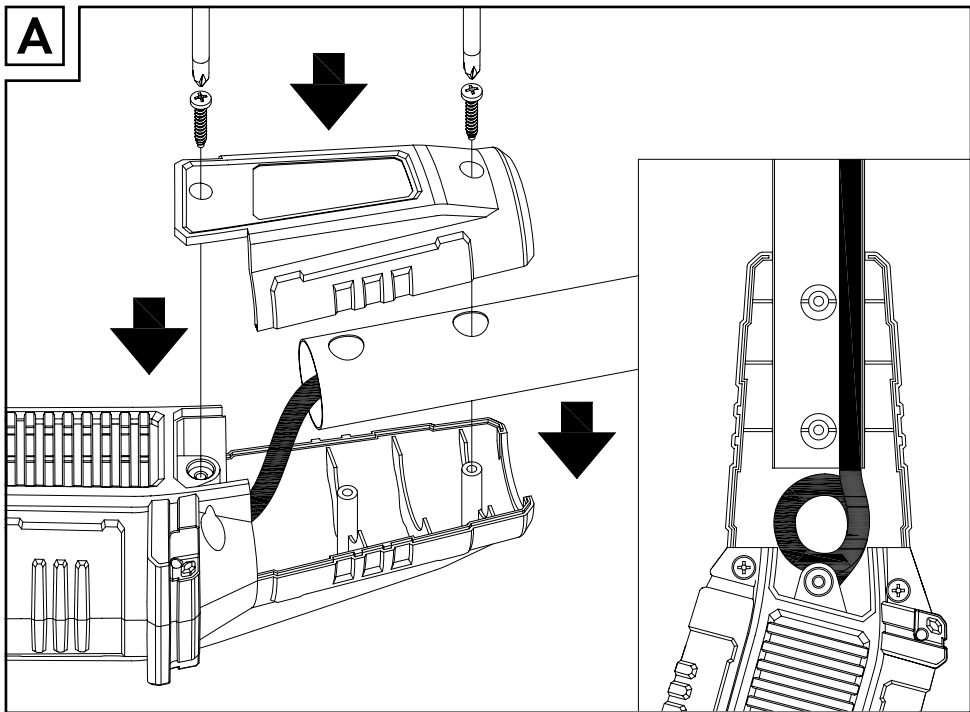

Indholdsfortegnelse

Indledning	2
Anvendelsesområde	2
Udstyr	2
Pakkens indhold	2
Tekniske data	2
Generelle sikkerhedsanvisninger	3
Sikkerhedsanvisninger for varmluftpistoler	4
Sikkerhedsanvisninger for fastbrændselstændere	4
Supplerende sikkerhedsanvisninger	4
Betjening	5
Før ibrugtagning	5
Første anvendelse	5
Nedlukning	6
Anvendelse af forsatsdyser	6
Andre anvendelseksemples i hus, bil og have	7
Rengøring	7
Bortskaffelse	7
Bortskaffelse af produktet	7
Garanti for Kompernass Handels GmbH	8
Service	9
Importør	9
Oversættelse af den originale overensstemmelseserklæring	10

UKRUDTSBRÆNDER MED VARMLUFT PUV 2000 A1

Indledning

Tillykke med købet af dit nye produkt. Du har valgt et produkt af høj kvalitet. Betjeningsvejledningen er en del af dette produkt. Den indeholder vigtige informationer om sikkerhed, anvendelse og bortskaffelse. Du bør sætte dig ind i alle produktets betjenings- og sikkerhedsanvisninger før brug. Brug kun produktet som beskrevet og kun til de angivne anvendelsesområder. Lad alle dokumenter til produktet følge med, hvis du giver produktet videre til andre.

Anvendelsesområde

Produktet er velegnet til fjernelse af ukrudt mellem fliser, på brolagte overflader, på murværk, i bede samt på græsplæner i vækstperioden, til fjernelse af maling, til opvarmning (f.eks. af krympeslanger) og til formning og svejsning af plast. Det kan anvendes til opløsning af limsamlinger, optøning af vandledninger og til optænding af grill. Enhver anden anvendelse eller ændring af produktet anses for at være uden for anvendelsesområdet og indebærer betydelige farer for uheld. Producenten påtager sig intet ansvar for skader, der opstår som følge af anvendelse uden for anvendelsesområdet. Produktet er ikke beregnet til erhvervsmæssig brug.

Udstyr

- 1 Ergonomisk håndtag
- 2 Trækaflastning
- 3 Ledning
- 4 TÆND-/SLUK-knap
- 5 Luffindsugningsåbning
- 6 Standerbøjle
- 7 Hus med varmelegeme og blæser
- 8 Varmeskjold
- 9 Kegledyse
- 10 Sparteldyse
- 11 Fladedyse
- 12 Reduktionsdyse
- 13 Grilldyse

Pakkens indhold

- 1 ukrudtsbrænder med varmluft PUV 2000 A1
- 1 kegledyse (formonteret)
- 1 sparteldyse
- 1 fladedyse
- 1 reduktionsdyse
- 1 grilldyse
- 1 standerbøjle
- Montageskruer
- 1 betjeningsvejledning

Tekniske data

Mærkespænding:	230 V ~ 50 Hz (Vekselstrøm)
Nominelt effektforbrug:	2000 W
Temperatur (dyseudgang):	ca. 650 °C
Beskyttelsesklasse:	II/□ (dobbeltisolering)

Generelle sikkerhedsanvisninger

ADVARSEL!

- ▶ Læs alle sikkerhedsanvisninger og -instruktioner. Hvis de angivne sikkerhedsanvisninger og -instruktioner ikke overholdes, kan det medføre elektrisk stød, brand og/eller alvorlige kvæstelser.

Opbevar sikkerhedsanvisningerne og -instruktionerne til senere brug.

Begrebet "elværktøj", der anvendes i sikkerhedsanvisningerne, henviser både til elværktøj, der anvendes med ledning til lysnettet, og batteridrevet elværktøj (uden strømledning).

- **Hold elværktøj væk fra regn og fugt.** Hvis der trænger vand ind i elværktøjet, øges risikoen for elektrisk stød.
- **Brug ikke ledningen til noget, den ikke er beregnet til, f.eks. til at bære eller hænge værktøjet op i eller til at trække stikket ud af stikkontakten.** Hold ledningen på afstand af varme, olie, skarpe kanter og produktets bevægelige dele. Beskadigede eller sammenfiltrede ledninger øger risikoen for elektrisk stød.

- Hvis det ikke er muligt at undgå at bruge elværktøjet i fugtige omgivelser, skal der installeres en fejlstrømsafbryder. Installation af en fejlstrømsafbryder reducerer risikoen for elektrisk stød.

- **Brug aldrig elværktøjet, hvis dets kontakt er defekt.**

Elværktøj, som ikke længere kan tændes og slukkes, er farligt og skal repareres.



Forbrændingsfare på grund af varme overflader! Undgå berøring!



Beskyt produktet mod regn og fugt!



Udgangstemperatur ved dysen maks. 650 °C!



Træk omgående stikket ud, hvis ledningen bliver beskadiget eller skåret over.

Generelle sikkerhedsanvisninger for varmluftpistoler

- Dette produkt kan bruges af børn fra 8 år og derover og af personer med nedsatte fysiske, motoriske eller mentale evner eller manglende erfaring og/eller viden, hvis de er under opsyn eller undervises i sikker brug af produktet og de farer, der kan være forbundet med det. Børn må ikke lege med produktet. Rengøring og brugervedligeholdelse må ikke udføres af børn uden opsyn.

- Hvis dette produkts tilslutningsledning beskadiges, skal den udskiftes af producenten eller dennes kundeservice eller af en person med tilsvarende kvalifikationer, så farlige situationer undgås.

BEMÆRK

- ▶ Reservedele, som ikke er angivet (som f.eks. kontakter og reservedyser), kan bestilles i vores call-center.

Sikkerhedsanvisninger for varmluftpistoler**⚠ OBS!**

- ▶ Dette værktøj skal lægges på standerbøjlen, når det ikke anvendes.
- Der kan opstå brand, hvis produktet ikke håndteres med forsigtighed.
- Vær forsigtig, når du bruger produktet i nærheden af brændbare materialer.
- Ret det ikke mod det samme sted for lang tid ad gangen.
- Anvend ikke produktet i eksplosionsfarlige miljøer.

- Varme kan blive ledt til brændbare materialer, som er skjult.
- Efter brugen skal produktet placeres på standerbøjlen og køle af, før det pakkes væk.
- Lad ikke produktet være uden opsyn, så længe det er i drift.

Sikkerhedsanvisninger for fastbrændselstændere

- Tjek at fastbrændselstænderen befinder sig i den korrekte position.
- Træk stikket ud, før den trækkes ud af ilden.
- Lad fastbrændselstænderen køle af, før den pakkes væk.
- Ledningen eller andre brændbare materialer må ikke komme i berøring med fastbrændselstænderens varme dele.

Supplerende sikkerhedsanvisninger

FORSIGTIG! Undgå farerne for personskader og brand samt helbredsrisici:

- Træk straks stikket ud af stikkontakten ved fare.

⚠ FORSIGTIG!**FARE FOR PERSONSKADER!**

- ▶ Brug aldrig produktet som hårtørrer.
- Ret aldrig den varme luftstrøm mod andre personer eller dyr.
- Kig aldrig direkte ind i dyseåbningen på udblæsningsrøret.

⚠ FORSIGTIG! FARE FOR FORBRÆNDING!

- ▶ Rør ikke ved den varme dyse.
- Bær beskyttelseshandsker.
- Bær beskyttelsesbriller.
- Træk altid stikket ud af stikkontakten når du holder pause, før du arbejder med produktet (f.eks. skift af dyse), og når det ikke bruges.
- Hold dyseudløbet et stykke fra arbejdsområdet eller den flade, som skal bearbejdes. Ophobning af varm luft kan medføre overophedning af produktet.
- Produktet skal altid være rent, tørt og uden olie eller smørefedt.
- Brug aldrig produktet til formål, det ikke er beregnet til.

Betjening

Før ibrugtagning

Montering af produktet

BEMÆRK

- ▶ Kablet skal føres i produktet som vist på figur A. Læg kablet ind i produktet i en sløjfe. Det må ikke stikke ud af huset. Låget til huset skal kunne sættes på uden besvær. Sørg for at kablet ikke er i klemme.

- ◆ Sæt låget på produktet og skru det fast med de medfølgende montageskruer (se fig. A).

Montering af standerbøjle ⑥

- ◆ Montér standerbøjlen ⑥ på produktet (se fig. B).

Første anvendelse

- ◆ Skyd forlængerledningens løkke ind i den dertil indrettede trækaflastning ② i håndtaget ① og fikser denne i den dertil indrettede sprosse.
- ◆ Tilslut produktet med en forlængerledning til en stikkontakt (230 V vekselstrøm).
- ◆ Tænd for produktet ved aktivering af TÆND-/SLUK-knappen ④. Efter ca. 1 min. nås den fulde driftstemperatur.
- ◆ Til ukrudtsbekæmpelse rettes kegledysen ⑨ mod den plante, der skal bekæmpes, i 5-10 sek. afhængigt plantetypen.
- ◆ På højere planter opvarmes først den øvre del af planten kortvarigt, hvorefter kegledysen ⑨ rettes mod den krypede plante i 5-10 sek.

BEMÆRK

- ▶ Produktet er særligt velegnet til bekæmpelse af ukrudt.
- ▶ Ukrudtsbekæmpelse sker mest effektivt i den tidlige del af vækstoffasen.
- ▶ Det bedst egnede tidspunkt er foråret.
- ▶ Behandlingen giver et mere effektivt resultat, jo yngre planten er. Resultatet af bekæmpelsen er dog ikke umiddelbart synlig. Ved længere virkningstid/behandling kan den synlige del af planten også brændes af.
- ▶ Planterne reagerer ikke omgående på den varmestråling, som afgives ved den anbefalede virkningstid. Grundlæggende gælder det: Unge planter med bløde blade er de mest følsomme over for behandlingen. Efter behandlingen er de ikke længere levedygtige.
- ▶ Ældre planter med hærdede blade, f.eks. tidsler, skal behandles hyppigere med 1-2 ugers mellem, så de tørrer ud. Hårdnakked græs er særdeles robust og kræver længere tids behandling.
- ▶ I starten skal behandlingen af tilvoksede arealer gentages flere gange med kort mellemrum for at opnå et permanent godt resultat. Derefter er det tilstrækkeligt at gentage behandlingerne med længere intervaller.
- ▶ Det er ikke absolut nødvendigt at brænde planterne af. Ved opvarmning tørrer bladene ud, hvilket får ukrudtet til at dø.
- ▶ Det kan være nødvendigt at gentage behandlingen for bestemte ukrudstyper.

Nedlukning

- ◆ Slip TÆND-/SLUK-knappen **4**.
- ◆ Efter brugen skal produktet altid stilles på standerbøjlen **6** på et jævnt, varmebestandigt underlag, indtil de varme dele af produktet er kølet af.

Anvendelse af forsatsdyser**⚠ ADVARSEL!**

- ▶ Før der skiftes dyse, skal det sikres, at dysen er afkølet for at undgå forbrændinger.

Afmontering af kegle-dyse **9**

- ◆ Tag kegle-dysen **9** af udblæsningsrøret.

Sparteldyse **10 – fjernelse af maling og lak:**

- ◆ Sæt sparteldysen **10** på udblæsningsrøret.
- ◆ Denne dyses form giver en målrettet dosering af den varme luft. Brug en anden spartel til at skrabe malingen og lakken af.

Fladedyse **11 – fjernelse af lim, opblødning af maling:**

- ◆ Sæt fladedysen **11** på udblæsningsrøret.
- ◆ Undgå for lang tids varmepåvirkning; fastbrændt lak er meget vanskeligt at fjerne. Mange klæbemidler kan blødgøres med varme. Klæbesamlingen kan derved adskilles og overskydende lim fjernes.

Reduktionsdyse **12 – svejsning af plast:**

- ◆ Sæt reduktionsdysen **12** på udblæsningsrøret.
- ◆ Brug reduktionsdysen **12** til krympeslanger og -folie.

Andre anvendelseseksempler i hus, bil og have

Optøning af vandrør:

BEMÆRK

- ▶ PVC-rør må ikke optøs.
- ▶ Ofte kan det være svært at skelne mellem vandrør og gasledninger. Spørg altid en fagmand til råds i tvivlstilfælde.
- ▶ Kobberrør er samlet med tin og må ikke opvarmes til over 200°C.

Løsning af skruesamlinger:

- ◆ Opvarm skruesamlingen forsigtigt med varmluft, hvorefter skruen som regel kan løsnes uden problemer.

Antænding af grillkul:

⚠ ADVARSEL!

- ▶ Brug aldrig sprit.
- ◆ Sæt grilldysen **13** på udblæsningsrøret.
- ◆ Stik grilldysen **13** ind i grillkullene. Sørg for at de tre sidste huller i grilldysen ikke er tildækket.

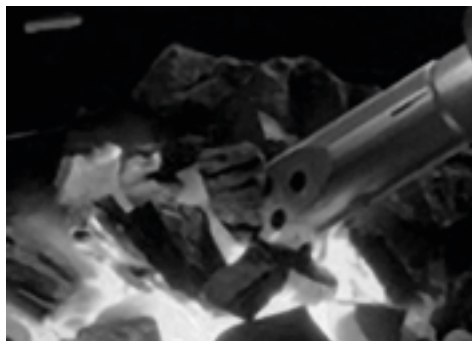

- ◆ Så snart trækullene har udviklet gløder, trækkes produktet ud af grillkullene.

Fjernelse af voks:

- ◆ Fjern rester af voks fra ski/snowboards eller lystestager ved forsigtig anvendelse af produktet.

Rengøring



ADVARSEL! FARE FOR PERSONSKADER! Tag altid først stikket ud af stikkontakten, og lad produktet køle af, inden du arbejder med det.

- Hold altid luftindløbet og udblæsningsrøret rent.
- Brug en klud eller børste til rengøring af huset **7**.
- Anvend aldrig benzin, opløsnings- eller rengøringsmidler, der angriber plast.

Bortskaffelse

Bortskaffelse af produktet



Emballagen består af miljøvenlige materialer, som kan bortskaffes på de lokale genbrugspladser.



Bortskaf ikke elværktøj sammen med husholdningsaffaldet!

I henhold til det europæiske direktiv 2012/19/EU skal kasseret elværktøj indsamles særskilt og afleveres til miljøvenligt genbrug.

Du kan få oplysninger hos kommunen om bortskaffelse af udtjente produkter.



Bortskaf emballagen miljøvenligt. Vær opmærksom på mærkningen på de forskellige emballagematerialer, og aflever dem sorteret til bortskaffelse. Emballagematerialerne er mærket med forkortelserne (a) og tallene (b) med følgende betydning:

- 1–7: Plast,
- 20–22: Papir og pap,
- 80–98: Kompositmaterialer



Du kan få oplysninger hos kommunen om bortskaffelse af udtjente produkter.

Garanti for Kompernass Handels GmbH

Kære kunde

På dette produkt får du 3 års garanti fra købsdatoen. I tilfælde af mangler ved produktet har du en række juridiske rettigheder i forhold til sælgeren af produktet. Dine juridiske rettigheder forringes ikke af den nedenfor anførte garanti.

Garantibetingelser

Garantiperioden begynder på købsdatoen. Opbevar venligst din originale kvittering et sikkert sted. Dette dokument er nødvendigt for at kunne dokumentere købet.

Hvis der inden for tre år fra købsdatoen for dette produkt opstår en materiale- eller fabrikationsfejl, vil produktet – efter vores valg – blive repareret eller ombyttet gratis for dig. Denne garantiydelse forudsætter, at det defekte produkt og købsbeviset (kvittering) afleveres inden for tre-års-fristen, og der gives en kort skriftlig beskrivelse af, hvori manglen består, og hvornår den er opstået.

Hvis defekten er dækket af vores garanti, får du et repareret eller et nyt produkt retur. Reparation eller ombytning af produktet udløser ikke en ny garantiperiode.

Garantiperiode og juridiske mangelkrav

Garantiperioden forlænges ikke, hvis der gøres brug af garantien. Det gælder også for udskiftede og reparerede dele. Skader og mangler, som eventuelt allerede fandtes ved køb, samt manglende dele, skal anmeldes straks efter udpakningen. Når garantiperioden er udløbet, er reparation af skader betalingspligtig.

Garantiens omfang

Produktet er produceret omhyggeligt efter strenge kvalitetsretningslinjer og testet grundigt inden leveringen.

Garantien dækker materiale- og fabrikationsfejl. Denne garanti omfatter ikke produktdele, der er udsat for normal slitage, og derfor kan betragtes som sliddele, eller for skader på skrøbelige dele, som f.eks. kontakter, batterier, bageforme eller dele som er lavet af glas.

Denne garanti bortfalder, hvis produktet er blevet beskadiget, ikke er forskriftsmæssigt anvendt eller vedligeholdt. For at sikre forskriftsmæssig anvendelse af produktet skal alle anvisninger nævnt i betjeningsvejledningen nøje overholdes. Anvendelsesformål og handlinger, som frarådes eller der advares imod i betjeningsvejledningen, skal ubetinget undgås.

Produktet er kun beregnet til privat og ikke til kommercielt brug. Ved misbrug og u hensigtsmæssig brug, anvendelse af vold og ved indgreb, som ikke er foretaget af vores autoriserede serviceafdeling, bortfalder garantien.

Afvikling af garantisager

For at sikre en hurtig behandling af din anmeldelse bør du følge nedenstående anvisninger:

- Ved alle forespørgsler bedes du have kvitteringen og artikelnummeret (f.eks. IAN 12345) klar som dokumentation for købet.
- Artikelnummeret kan du finde på typeskiltet, som indgravering, på vejledningens forside (nederst til venstre) eller som et klæbemærke på bag- eller undersiden.
- Hvis der opstår funktionsfejl eller øvrige mangler, bedes du først kontakte nedennævnte serviceafdeling **telefonisk** eller **via e-mail**.
- Et produkt, der er registreret som defekt, kan du derefter indsende portofrit til den oplyste serviceadresse med vedlæggelse af købsbevis (kvittering) og en beskrivelse af, hvori manglen består, og hvornår den er opstået.



På www.lidl-service.com kan du downloade denne og mange andre håndbøger, produktvideoer og software.

Service

DK Service Danmark
Tel.: 32 710005
E-Mail: kompernass@lidl.dk

IAN 314798

Importør

Bemærk at den efterfølgende adresse ikke er en serviceadresse. Kontakt først det nævnte servicested.

KOMPERNASS HANDELS GMBH
BURGSTRASSE 21
DE-44867 BOCHUM
TYSKLAND
www.kompernass.com

Oversættelse af den originale overensstemmelseserklæring

Vi, KOMPERNASS HANDELS GMBH, dokumentansvarlig: Semi Uguzlu, BURGSTR. 21, DE - 44867 BOCHUM, TYSKLAND, erklærer hermed, at dette produkt stemmer overens med følgende standarder, standardiseringsdokumenter og EU-direktiver:

**EU-lavspændingsdirektivet
(2014/35/EU)**

**Elektromagnetisk kompatibilitet
(2014/30/EU)**

**RoHS-direktivet
(2011/65/EU)***

* Ansvar for udstedelsen af denne overensstemmelseserklæring er udelukkende producentens. Den ovenfor beskrevne genstand i erklæringen opfylder forskrifterne i Europa-Parlamentets og Rådets direktiv 2011/65/EU af 8. juni 2011 om begrænsning af anvendelsen af visse farlige stoffer i elektrisk og elektronisk udstyr.

Anvendte harmoniserede standarder:

EN 60335-2-45: 2002 / A2: 2012

EN 60335-1:2012/A11:2014

EN 62233: 2008

EN 55014-1:2006/A2:2011

EN 55014-2:2015

EN 61000-3-2:2014

EN 61000-3-3: 2013

EN 50581:2012

Type/enhedsbetegnelse: Ukrudtsbrænder med varmluft PUV 2000 A1

Produktionsår: 11-2018

Serienummer: IAN 314798

Bochum, 14.11.2018



Semi Uguzlu

- Kvalitetschef -

Vi forbeholder os ret til tekniske ændringer med henblik på videreudvikling.

Table des matières

Introduction	12
Utilisation conforme à l'usage prévu	12
Équipement	12
Matériel livré	12
Caractéristiques techniques	12
Avertissements de sécurité généraux pour l'outil	13
Consignes de sécurité pour le pistolet à air chaud	14
Consignes de sécurité pour les allume-feu	14
Consignes de sécurité complémentaires	14
Utilisation	15
Avant l'opération	15
Mise en service	15
Mise hors service	16
Utiliser les buses	16
Autres exemples de travail pour la maison, la voiture, le jardin	17
Nettoyage	17
Mise au rebut	17
Mise au rebut de l'appareil	17
Garantie de Kompernass Handels GmbH	18
Service après-vente	19
Importateur	19
Traduction de la déclaration de conformité originale	20

DÉSHERBEUR THERMIQUE PUV 2000 A1

Introduction

Félicitations pour l'achat de votre nouvel appareil. Vous venez ainsi d'opter pour un produit de grande qualité. Le mode d'emploi fait partie de ce produit. Il contient des remarques importantes concernant la sécurité, l'usage et la mise au rebut. Avant d'utiliser le produit, veuillez vous familiariser avec toutes les consignes d'utilisation et de sécurité. N'utilisez le produit que conformément aux consignes et pour les domaines d'utilisation prévus. Si vous cédez le produit à un tiers, remettez-lui également tous les documents.

Utilisation conforme à l'usage prévu

L'appareil est destiné à détruire la végétation sauvage entre les dalles pour chemins sur des surfaces pavées, au niveau d'ouvrages de maçonnerie, dans des plates-bandes ainsi que sur des surfaces de pelouse pendant la période de croissance, pour retirer les couches de peinture, pour réchauffer (par ex. gaines thermoretractables) et pour déformer et souder les plastiques. Il peut également servir à défaire des liaisons collées, dégivrer des conduites d'eau et allumer le barbecue. Toute utilisation autre ou modification de l'appareil est considérée comme non conforme et s'accompagne de risques d'accident non négligeables. Le fabricant n'assume aucune responsabilité pour les dommages résultant d'une utilisation non conforme à l'usage prévu. L'appareil n'est pas conçu pour un usage commercial.

Équipement

- ❶ Manche ergonomique
- ❷ Système anti-traction
- ❸ Cordon d'alimentation
- ❹ Interrupteur MARCHÉ/ARRÊT
- ❺ Ouverture d'aspiration d'air
- ❻ Étrier de support
- ❼ Boîtier avec élément chauffant et aérateur
- ❽ Panneau chauffant
- ❾ Buse conique
- ❿ Buse plate
- ⓫ Buse de surface
- ⓬ Buse de réduction
- ⓭ Buse pour barbecue

Matériel livré

- 1 désherbeur thermique PUV 2000 A1
- 1 buse conique (pré-montée)
- 1 buse plate
- 1 buse de surface
- 1 buse de réduction
- 1 buse pour barbecue
- 1 étrier d'appui
- Vis de montage
- 1 mode d'emploi

Caractéristiques techniques

Tension de mesure :	230 V ~ 50 Hz (courant alternatif)
Réception de mesure :	2000 W
Température (en sortie de buse) :	env. 650 °C
Classe de protection :	II / □ (isolation double)

Avertissements de sécurité généraux pour l'outil

AVERTISSEMENT !

- ▶ Lire tous les avertissements de sécurité et toutes les instructions. Ne pas suivre les avertissements et instructions peut donner lieu à un choc électrique, un incendie et/ou une blessure sérieuse.

Conserver tous les avertissements et toutes les instructions pour pouvoir s'y reporter ultérieurement.

Le terme "outil" dans les avertissements fait référence à votre outil électrique alimenté par le secteur (avec cordon d'alimentation) ou votre outil fonctionnant sur batterie (sans cordon d'alimentation).

- **Ne pas exposer les outils à la pluie ou à des conditions humides.** La pénétration d'eau à l'intérieur d'un outil augmentera le risque de choc électrique.
- **Ne pas maltraiter le cordon.** Ne jamais utiliser le cordon pour porter, tirer ou débrancher l'outil. Maintenir le cordon à l'écart de la chaleur, du lubrifiant, des arêtes ou des parties en mouvement. Des cordons endommagés ou emmêlés augmentent le risque de choc électrique.

- Si l'usage d'un outil dans un emplacement humide est inévitable, utiliser une alimentation protégée par un dispositif à courant différentiel résiduel (RCD). L'usage d'un RCD réduit le risque de choc électrique.
- **Ne pas utiliser l'outil si l'interrupteur ne permet pas de passer de l'état de marche à arrêt et vice versa.** Tout outil qui ne peut pas être commandé par l'interrupteur est dangereux et il faut le réparer.



Risque de brûlure lié aux surfaces chaudes !
Ne pas toucher !



Protéger de la pluie ou de l'humidité !



La température de la buse à la filière max. 650 ° C!



Débranchez la prise de courant immédiatement si le câble a été endommagé ou sectionné.

Consignes de sécurité générales pour le pistolet à air chaud

- Cet appareil peut être utilisé par des enfants à partir de 8 ans et par des personnes ayant des capacités physiques, sensorielles ou mentales réduites ou disposant de peu d'expérience et/ou de connaissances, à condition qu'ils soient surveillés ou qu'ils aient été initiés à l'utilisation sécurisée de l'appareil et qu'ils aient

compris les dangers en résultant. Ne pas laisser les enfants jouer avec l'appareil. Il est interdit aux enfants de nettoyer ou d'entretenir l'appareil sans surveillance.

- Si le cordon d'alimentation de l'appareil est endommagé, il doit être remplacé par le fabricant, son service après-vente ou une personne de qualification similaire afin d'éviter tout risque.

REMARQUE

- ▶ Vous pouvez commander les pièces de rechange non présentées (comme par ex. interrupteur et buses de rechange) par le biais de notre centre d'appel.

Consignes de sécurité pour le pistolet à air chaud

⚠ ATTENTION !

- ▶ Cet outil doit être posé sur son pied, lorsqu'il n'est pas utilisé.
- Le maniement inconsidéré de l'appareil peut provoquer un incendie.
- Prudence pendant l'emploi de l'appareil à proximité de matériaux combustibles.
- Ne pas braquer le jet d'air chaud en permanence sur le même endroit.
- Ne pas utiliser l'appareil en présence d'une atmosphère explosible.

- La chaleur peut être communiquée à des matériaux combustibles massifs.
- Placer l'appareil sur le support après utilisation et laisser refroidir avant de ranger.
- Ne pas laisser l'appareil sans surveillance tant qu'il est service.

Consignes de sécurité pour les allume-feu

- Vérifier que l'allume-feu se trouve dans la bonne position.
- Couper du réseau, avant de le sortir du feu.
- Avant de le ranger, laisser refroidir l'allume-feu.
- Le cordon de raccordement et les matériaux combustibles ne doivent pas entrer en contact avec les parties chaudes de l'allume-feu.

Consignes de sécurité complémentaires

ATTENTION ! Éviter tout risque de blessure et d'incendie ainsi que des risques pour la santé :

- En cas de danger, débrancher immédiatement la fiche secteur de la prise secteur.

⚠ PRUDENCE ! RISQUE DE BLESSURES !

- ▶ Ne jamais utiliser cet appareil comme sèche-cheveux.

- Ne jamais diriger le jet d'air chaud vers des personnes ou des animaux !
- Ne jamais regarder directement dans le tube de soufflage.

**⚠ PRUDENCE !
RISQUE DE BRÛLURE !**

- ▶ Ne jamais toucher la buse chaude.
- Porter des gants de protection.
- Porter des lunettes de protection.
- Lors de pauses de travail, avant toute manipulation sur l'appareil (par ex. changement de buse) et lorsque l'appareil est inutilisé, toujours débrancher la fiche secteur de la prise.
- Maintenir un écart entre l'orifice de sortie de la buse et la pièce ou la surface à traiter. Lorsque la circulation de l'air est gênée, l'appareil risque de surchauffer.
- L'appareil doit toujours être propre, sec et exempt d'huile ou de graisse.
- Ne jamais utiliser l'appareil à d'autres fins que celles prévues.

Utilisation

Avant l'opération

Appareil en marche

REMARQUE

- ▶ Le câble doit être, comme indiqué sur la figure **A**, être inséré dans le dispositif. Insérez le câble avec une boucle dans le dispositif. Il ne doit pas faire saillie hors du boîtier du dispositif. Le couvercle du boîtier doit être facilement mis en place ici. Assurez-vous de ne pas pincer le câble.

- ◆ Mettez le couvercle sur le dispositif et le visser avec les vis fournies (voir Fig. A).

Mont support de étrier d'appui 6

- ◆ Fixez le support de étrier d'appui **6** de position sur l'appareil (voir Fig. B).

Mise en service

- ◆ Faites glisser la boucle de la rallonge dans le système anti-traction **2** prévu à cette fin dans la poignée **1** et fixez-la dans la rainure prévue à cet effet.
- ◆ Raccordez l'appareil à l'aide d'une rallonge à une prise secteur (230 V de courant alternatif).
- ◆ Allumez l'appareil en actionnant l'interrupteur MARCHE/ARRÊT **4**.
Après env. 1 min., la pleine température de service est atteinte.
- ◆ Pour procéder au désherbage, installez la buse conique **9** selon le type de plante pendant env. 5-10 sec. sur la plante à traiter.
- ◆ Sur les plantes plus hautes, veuillez brièvement réchauffer la partie supérieure de la plante et installez ensuite la buse conique **9** sur la plante rétractée pendant env. 5-10 sec.

REMARQUE

- ▶ L'appareil est particulièrement adapté pour éliminer les mauvaises herbes.
- ▶ Le désherbage est le plus efficace au stade précoce du début de la végétation.
- ▶ Le moment le plus adapté se situe au printemps.
- ▶ Le traitement est le plus intensif quand la plante est jeune. La réussite de la mesure n'est pas visible de suite. Suite à un temps d'action/traitement plus long, la partie visible de la plante peut être brûlée.
- ▶ Les plantes ne réagissent pas tout de suite à la diffusion de chaleur avec la durée d'action recommandée.
La règle suivante s'applique fondamentalement : les plantes jeunes à feuilles tendres sont les plus sensibles au traitement prodigué. Ensuite, elles ne sont plus viables.
- ▶ Les plantes les plus vieilles avec des feuilles dures, comme par ex. des chardons doivent être traitées fréquemment à un intervalle d'env. 1 - 2 semaines afin qu'elles dessèchent. Les herbes à feuilles dures sont très robustes et doivent être traitées plus longuement.
- ▶ Au début, le traitement des surfaces denses doit être répété plusieurs fois à court terme afin de parvenir à des résultats durables. Ensuite, les traitements à intervalles plus longs suffisent.
- ▶ Il n'est pas absolument nécessaire de brûler les plantes. Lors de l'échauffement, les cellules des feuilles dessèchent et les mauvaises herbes meurent.
- ▶ Un traitement répété de certains types de mauvaises herbes peut s'avérer nécessaire.

Mise hors service

- ◆ Relâchez l'interrupteur MARCHE/ARRET 4.
- ◆ Après usage, veuillez toujours poser l'appareil avec l'étrier de support 6 sur une surface plane, réfractaire jusqu'à ce que les pièces d'appareil chaudes aient refroidi.

Utiliser les buses

⚠ AVERTISSEMENT !

- ▶ Avant de changer la buse, vous devez vous assurer que celle-ci a refroidi afin d'éviter toute brûlure.

Démonter la buse conique 9

- ◆ Retirez la buse conique 9 du tube de soufflage.

Buse plate 10 – Élimination de peintures et de vernis :

- ◆ Placez la buse plate 10 sur le tube de soufflage.
- ◆ La forme plate de cette buse sert à un apport ciblé d'air chaud. Utilisez une spatule séparée pour détacher les peintures et vernis.

Buse de surface 11 – Décoller les colles, ramollir les peintures :

- ◆ Placez la buse de surface 11 sur le tube de soufflage.
- ◆ Évitez une exposition trop longue à la chaleur, le vernis brûlé étant très difficile à éliminer. Vous pouvez ramollir de nombreux résidus de colle grâce à la chaleur. Les liaisons collées peuvent alors être détachées et l'excédent de colle éliminé.

Buse de réduction 12 – Sceller le plastique :

- ◆ Placez la buse de réduction 12 sur le tube de soufflage.
- ◆ Utilisez la buse de réduction 12 pour les films et gaines thermorétractables.

Autres exemples de travail pour la maison, la voiture, le jardin

Dégivrage de tuyauteries d'eau :

REMARQUE

- ▶ Les tubes PVC ne doivent pas être dégivrés.
- ▶ Extérieurement les conduites d'eau ne se différencient souvent pas des conduites de gaz. En cas de doute, consultez toujours un spécialiste.
- ▶ Les conduites en cuivre sont soudées à l'étain et ne doivent pas être chauffées à plus de 200 °C.

Desserrer les raccords vissés :

- ◆ Réchauffez le raccord vissé avec précaution à l'air chaud et les vis peuvent être en règle générale facilement desserrées.

Allumer le charbon pour barbecue :

⚠ AVERTISSEMENT !

- ▶ N'utilisez pas d'alcool à brûler.
- ◆ Placez la buse pour barbecue 15 sur le tube de soufflage.
- ◆ Placez la buse pour barbecue 13 dans le charbon pour barbecue. Veillez à ce que les trois derniers trous de la buse pour barbecue demeurent libres.

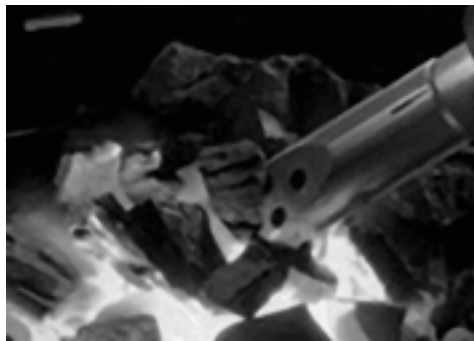

- ◆ Dès que le charbon de bois a développé de la braise, retirer l'appareil du charbon pour barbecue.

Éliminer la cire :

- ◆ Nettoyez des skis / un snowboard ou chandelier de tout résidu de fart/cire, avec le soin correspondant au produit.

Nettoyage



AVERTISSEMENT !

RISQUE DE BLESSURES ! Avant de travailler sur l'appareil, toujours débrancher la fiche secteur de la prise et laisser d'abord l'appareil refroidir.

- Maintenez le tube d'admission d'air et le tube de soufflage propres.
- Nettoyez le boîtier 7 avec un chiffon ou une brosse.
- N'utilisez en aucun cas de l'essence, du solvant ou un produit de nettoyage qui attaquent le plastique.

Mise au rebut

Mise au rebut de l'appareil



L'emballage est constitué de matériaux écologiques que vous pouvez recycler par le biais des postes de recyclage locaux.



Ne jamais jeter les outils électriques avec les ordures ménagères !

Conformément à la directive européenne 2012/19/EU, les outils électriques usagés doivent faire l'objet d'un tri et d'un recyclage respectueux de l'environnement.

Se renseigner auprès de votre mairie ou des services de votre commune pour connaître les possibilités de mise au rebut de votre appareil usagé.



Éliminez l'emballage d'une manière respectueuse de l'environnement. Observez le marquage sur les différents matériaux d'emballage et triez-les séparément si nécessaire. Les matériaux d'emballage sont repérés par des abréviations (a) et des numéros (b) qui ont la signification suivante :

1-7 : Plastiques,
20-22 : Papier et carton,
80-98 : Matériaux composites



Renseignez-vous auprès de votre commune pour connaître les possibilités de mise au rebut de votre appareil usagé.

Garantie de Kompernass Handels GmbH

Chère cliente, cher client,

Cet appareil est garanti 3 ans à partir de la date d'achat. Si ce produit venait à présenter des vices, vous disposez de droits légaux face au vendeur de ce produit. Vos droits légaux ne sont pas restreints par notre garantie présentée ci-dessous.

Conditions de garantie

La période de garantie débute à la date de l'achat. Veuillez bien conserver le ticket de caisse d'origine. Ce document servira de preuve d'achat.

Si dans un délai de trois ans suivant la date d'achat de ce produit, un vice de matériel ou de fabrication venait à apparaître, le produit sera réparé ou remplacé gratuitement par nos soins, selon notre choix. Cette prestation de garantie nécessite dans un délai de trois ans la présentation de l'appareil défectueux et du justificatif d'achat (ticket de caisse) ainsi que la description brève du vice et du moment de son apparition.

Si le vice est couvert par notre garantie, vous recevrez le produit réparé ou un nouveau produit en retour. Aucune nouvelle période de garantie ne débute avec la réparation ou l'échange du produit.

Période de garantie et réclamation légale pour vices cachés

L'exercice de la garantie ne prolonge pas la période de garantie. Cette disposition s'applique également aux pièces remplacées ou réparées. Les dommages et vices éventuellement déjà présents à l'achat doivent être signalés immédiatement après le déballage. Toute réparation survenant après la période sous garantie fera l'objet d'une facturation.

Étendue de la garantie

L'appareil a été fabriqué avec soin conformément à des directives de qualité strictes et consciencieusement contrôlé avant sa livraison.

La prestation de garantie est valable pour des vices de matériel et de fabrication. Cette garantie ne s'étend pas aux pièces du produit qui sont exposées à une usure normale et peuvent de ce fait être considérées comme pièces d'usure, ni aux détériorations de pièces fragiles, par ex. connecteur, accu, moules ou pièces en verre.

Cette garantie devient caduque si le produit est détérioré, utilisé ou entretenu de manière non conforme. Toutes les instructions listées dans le manuel d'utilisation doivent être exactement respectées pour une utilisation conforme du produit. Des buts d'utilisation et actions qui sont déconseillés dans le manuel d'utilisation, ou dont vous êtes avertis doivent également être évités.

Le produit est uniquement destiné à un usage privé et ne convient pas à un usage professionnel.

La garantie est annulée en cas d'entretien incorrect et inapproprié, d'usage de la force et en cas d'intervention non réalisée par notre centre de service après-vente agréé.

Procédure en cas de garantie

Afin de garantir un traitement rapide de votre demande, veuillez suivre les indications suivantes :

- Veuillez avoir à portée de main pour toutes questions le ticket de caisse et la référence article (par ex. IAN 12345) en tant que justificatif de votre achat.
- Vous trouverez la référence sur la plaque signalétique, une gravure, sur la page de garde de votre manuel d'utilisation (en bas à gauche) ou sous forme d'autocollant au dos ou sur le dessous.
- Si des erreurs de fonctionnement ou d'autres vices venaient à apparaître, veuillez d'abord contacter le département service clientèle cité ci-dessous par **téléphone** ou **par e-mail**.
- Vous pouvez ensuite retourner un produit enregistré comme étant défectueux en joignant le ticket de caisse et en indiquant en quoi consiste le vice et quand il est survenu, sans devoir l'affranchir à l'adresse de service après-vente communiquée.



Sur www.lidl-service.com, vous pouvez télécharger ce manuel ainsi que beaucoup d'autres, des vidéos produit et logiciels.

Service après-vente

FR Service France
Tel.: 0800 919270
E-Mail: kompernass@lidl.fr

BE Service Belgique
Tel.: 070 270 171 (0,15 EUR/Min.)
E-Mail: kompernass@lidl.be

IAN 314798

Importateur

Veuillez tenir compte du fait que l'adresse suivante n'est pas une adresse de service après-vente. Veuillez d'abord contacter le service mentionné.

KOMPERNASS HANDELS GMBH
BURGSTRASSE 21
DE-44867 BOCHUM
ALLEMAGNE
www.kompernass.com

Traduction de la déclaration de conformité originale

Nous soussignés, KOMPERNASS HANDELS GMBH, responsables du document : M. Semi Uguzlu, BURGSTR. 21, DE - 44867 BOCHUM, ALLEMAGNE, déclarons par la présente que ce produit est en conformité avec les normes, documents normatifs et directives CE suivants :

Directive européenne sur les basses tensions (2014/35/EU)

Compatibilité électromagnétique (2014/30/EU)

Directive RoHS (2011/65/EU)*

* La seule responsabilité pour l'établissement de cette déclaration de conformité incombe au fabricant. L'objet de la déclaration décrit ci-dessus répond aux prescriptions de la directive 2011/65/EU du Parlement européen et du Conseil en date du 8 juin 2011 visant la restriction de l'utilisation de certaines substances dangereuses dans les appareils électriques et électroniques.

Normes harmonisées appliquées :

EN 60335-2-45: 2002 / A2 : 2012

EN 60335-1:2012/A11:2014

EN 62233 : 2008

EN 55014-1:2006/A2:2011

EN 55014-2:2015

EN 61000-3-2:2014

EN 61000-3-3: 2013

EN 50581:2012

Type/ désignation de l'appareil : Désherbeur thermique PUV 2000 A1

Année de construction : 11 - 2018

Numéro de série : IAN 314798

Bochum, 14.11.2018



Semi Uguzlu

- Responsable qualité -

Sous réserve de modifications techniques à des fins de perfectionnement.

Inhoud

Inleiding	22
Gebruik in overeenstemming met bestemming	22
Uitrusting	22
Inhoud van het pakket	22
Technische gegevens	22
Algemene veiligheidsvoorschriften	23
Veiligheidsvoorschriften voor heteluchtpistolen	24
Veiligheidsvoorschriften voor aanstekers met vaste brandstof	24
Aanvullende veiligheidsvoorschriften	25
Bediening	25
Vóór de ingebruikname	25
Ingebruikname	26
Buitengebruikname	26
Koppen gebruiken	27
Andere voorbeelden voor huis, auto en tuin	27
Reiniging	28
Afvoeren	28
Apparaat afvoeren	28
Garantie van Kompernaß Handels GmbH	28
Service	29
Importeur	29
Vertaling van de oorspronkelijke conformiteitsverklaring	30

WARMELUCHT- ONKRUIDVERDELGER PUV 2000 A1

Inleiding

Hartelijk gefeliciteerd met de aankoop van uw nieuwe apparaat. U hebt hiermee gekozen voor een hoogwaardig product. De gebruiksaanwijzing maakt deel uit van dit product. Deze bevat belangrijke aanwijzingen voor veiligheid, gebruik en afvoer. Lees alle bedienings- en veiligheidsvoorschriften voordat u het product in gebruik neemt. Gebruik het product uitsluitend op de voorgeschreven wijze en voor de aangegeven doeleinden. Geef alle documenten mee als u het product overdraagt aan een derde.

Gebruik in overeenstemming met bestemming

Het apparaat is bedoeld voor het verwijderen van onkruid tussen stoeptegels, op betegelde vlakken, op metselwerk, in kassen/zaaibedden en in gazonvlakken tijdens de groeiperiode, voor het verwijderen van verflagen, voor het verhitten (bijv. van krimpkousen) en voor het vervormen en sealen van kunststoffen. Het kan ook worden gebruikt om lijmverbindingen los te maken, waterleidingen te ontdooien en een barbecue aan te steken. Elk ander gebruik of elke wijziging van het apparaat geldt als niet in overeenstemming met de bestemming en brengt ernstig gevaar voor ongelukken met zich mee. De fabrikant aanvaardt geen enkele aansprakelijkheid voor schade die voortvloeit uit gebruik in strijd met de bestemming. Het apparaat is niet bestemd voor bedrijfsmatig of commercieel gebruik.

Uitrusting

- ❶ Ergonomische handgreep
- ❷ Trekontlasting
- ❸ Netsnoer
- ❹ Aan-/uitknop
- ❺ Luchtaanzuigopening
- ❻ Standbeugel
- ❼ Behuizing met verwarmingselement en ventilator
- ❽ Hitteschild
- ❾ Kegelkop
- ❿ Spatelkop
- ⓫ Vlakke kop
- ⓬ Reduceerkop
- ⓭ Barbecuekop

Inhoud van het pakket

- 1 warmelucht-onkruidverdelger PUV 2000 A1
- 1 kegelkop (reeds gemonteerd)
- 1 spatelkop
- 1 vlakke kop
- 1 reduceerkop
- 1 barbecuekop
- 1 standbeugel
- Montageschroeven
- 1 gebruiksaanwijzing

Technische gegevens

Maximale spanning:	230 V ~ 50 Hz (wisselstroom)
Nominaal vermogen:	2000 W
Temperatuur (uitblaasopening):	ca. 650 °C
Beschermingsklasse:	II/□ (dubbel geïsoleerd)

Algemene veiligheidsvoorschriften

WAARSCHUWING!

- ▶ Lees alle veiligheidsvoorschriften en aanwijzingen. Het niet-naleven van de veiligheidsvoorschriften en aanwijzingen kan elektrische schokken, brand en/of ernstig letsel veroorzaken.

Bewaar alle veiligheidsvoorschriften en aanwijzingen voor toekomstig gebruik.

De in de veiligheidsinstructies gebruikte term "elektrisch gereedschap" heeft betrekking op elektrische gereedschappen die op netvoeding werken (met netsnoer/netvoedingsadapter) en op elektrische gereedschappen die op accu's werken (zonder netsnoer).

- **Houd elektrisch gereedschap uit de buurt van regen of vocht.** Als er water in een elektrisch apparaat binnendringt, bestaat er een verhoogde kans op een elektrische schok.
- **Gebruik het snoer niet voor een ander doel, bijvoorbeeld om het elektrische gereedschap te dragen, op te hangen of om de stekker uit het stopcontact te trekken.** Houd het snoer uit de buurt van hittebronnen, olie, scherpe randen of bewegende onderdelen.

Beschadigde of verwarde snoeren verhogen de kans op een elektrische schok.

- **Gebruik een aardlekschakelaar als het gebruik van het elektrische gereedschap in een vochtige omgeving onvermijdelijk is.** Het gebruik van een aardlekschakelaar vermindert het risico op een elektrische schok.
- **Gebruik geen elektrisch gereedschap waarvan de aan-/uitknop defect is.** Elektrisch gereedschap dat niet meer aan- of uitgezet kan worden, is gevaarlijk en moet worden gerepareerd.



Verbrandingsgevaar door hete oppervlakken! Niet aanraken!



Beschermen tegen regen en vocht!



Uitredetemperatuur bij de kop max. 650 °C!



Trek de stekker meteen uit het stopcontact als het snoer beschadigd raakt of wordt doorgesneden.

Algemene veiligheidsvoorschriften voor heteluchtpistolen

- Dit apparaat mag worden gebruikt door kinderen vanaf 8 jaar en door personen met beperkte fysieke, zintuiglijke of geestelijke vermogens of gebrek aan ervaring of kennis, mits ze onder toezicht staan of over het veilige gebruik van het apparaat zijn geïnformeerd en de daaruit voortkomende gevaren hebben begrepen. Kinderen mogen niet met het apparaat spelen. Kinderen mogen zonder toezicht geen reiniging en gebruikersonderhoud uitvoeren.
- Wanneer het netsnoer van dit apparaat beschadigd raakt, moet het worden vervangen door de fabrikant of de klantendienst van de fabrikant of een persoon met vergelijkbare kwalificaties, om risico's te vermijden.

OPMERKING

- ▶ Niet vermelde vervangingsonderdelen (zoals schakelaars en vervangingskoppen) kunt u bestellen via onze callcenters.

Veiligheidsvoorschriften voor heteluchtpistolen

⚠ LET OP!

- ▶ Dit gereedschap moet op zijn staander worden gelegd wanneer het niet in gebruik is.
- Er kan brand ontstaan bij onzorgvuldige omgang met het apparaat.
- Wees voorzichtig als u het apparaat gebruikt in de nabijheid van brandbaar materiaal.
- Richt het apparaat niet gedurende langere tijd op één en dezelfde plek.
- Gebruik het apparaat niet in een explosiegevaarlijke omgeving.
- Warmte kan worden geleid naar brandbare materialen die niet zichtbaar zijn.
- Zet het apparaat na gebruik op de staander en laat het afkoelen voordat u het opbergt.
- Laat het apparaat niet zonder toezicht als het in bedrijf is.

Veiligheidsvoorschriften voor aanstekers met vaste brandstof

- Controleer of de aansteker met vaste brandstof zich in de juiste positie bevindt.
- Koppel de aansteker los van het lichtnet voordat hij uit het vuur wordt genomen.
- Laat de aansteker met vaste brandstof afkoelen voordat u hem weglegt.

- Het netsnoer of andere brandbare materialen mogen niet in aanraking komen met hete onderdelen van de aansteker met vaste brandstof.

Aanvullende veiligheidsvoorschriften

VOORZICHTIG! Voorkom letsel- en brandgevaar en gezondheidsrisico's:

- Trek bij gevaar direct de stekker uit het stopcontact.

⚠ VOORZICHTIG! LETSELGEVAAR!

- ▶ Gebruik het apparaat nooit als föhn.

- Richt de hete luchtstroom nooit op personen of dieren.
- Kijk nooit direct in de opening van de uitblaasbuis.

⚠ VOORZICHTIG! VERBRANDINGSGEVAAR!

- ▶ Raak de hete kop niet aan.
- Draag veiligheidshandschoenen.
- Draag een veiligheidsbril.
- Haal tijdens pauzes, voorafgaand aan alle werkzaamheden aan het apparaat (bijv. het verwisselen van koppen) en als het apparaat niet meer wordt gebruikt, altijd de stekker uit het stopcontact.

- Neem bij het werken altijd een zekere afstand tussen uitblaasopening en werkstuk of te bewerken oppervlak in acht. Een opeenhoping van hete lucht kan tot oververhitting van het apparaat leiden.

- Het apparaat moet altijd schoon, droog en vrij van olie of smeervet zijn.
- Gebruik het apparaat nooit voor doeleinden waarvoor het niet bestemd is.

Bediening

Vóór de ingebruikname

Apparaat monteren

OPMERKING

- ▶ Het snoer moet in het apparaat worden geleid zoals weergegeven op afbeelding **A**. Leg het snoer met een lus in het apparaat. Het snoer mag niet uit de behuizing van het apparaat steken. Het deksel van de behuizing moet daarbij gemakkelijk op het apparaat kunnen worden geplaatst. Let erop dat het snoer niet wordt ingeklemd.

- ◆ Plaats het deksel op het apparaat en schroef het vast met de meegeleverde montageschroeven (zie afb. A).

Standbeugel monteren

- ◆ Bevestig de standbeugel  op het apparaat (zie afb. B).

Ingebruikname

- ◆ Schuif de lus van het verlengsnoer in de daarvoor bestemde trekontlasting ② in de handgreep ① en fixeer de lus in de daarvoor bestemde uitsparing.
- ◆ Sluit het apparaat met een verlengsnoer aan op een stopcontact (230 V wisselstroom).
- ◆ Zet het apparaat aan door op de aan-/uitknop ④ te drukken.
Na ca. 1 min. is de maximale bedrijfstemperatuur bereikt.
- ◆ Voor het vernietigen van onkruid houdt u de kegelkop ⑤ al naar gelang de plantensoort ca. 5-10 sec. tegen de te behandelen plant.
- ◆ Bij hogere planten verwarmt u eerst kort het bovenste deel van de plant en houdt u daarna de kegelkop ⑤ ca. 5-10 sec. tegen de verschroepelde plant.

OPMERKING

- ▶ Het apparaat is uitermate geschikt om onkruid te vernietigen.
- ▶ Onkruidvernietiging is het effectiefst in een vroeg stadium van de groei van de planten.
- ▶ Het meest geschikte tijdstip is het voorjaar.
- ▶ Hoe jonger de plant is, hoe intensiever de behandeling moet zijn. Het resultaat van de maatregelen is echter niet meteen zichtbaar. Door een langere inwerktijd/behandeling kan het zichtbare deel van de planten ook worden weggebrand.
- ▶ De planten reageren bij de aanbevolen inwerkduur niet meteen op de warmtestraling. In principe geldt:
Jonge planten met zachte bladeren reageren het sterkst op een behandeling. Ze zijn daarna niet meer levensvatbaar.
- ▶ Oudere planten met harde bladeren, zoals distels, moeten vaker met tussenpozen van ca. 1 - 2 weken worden behandeld om ze uit te drogen.
Harde grassoorten zijn zeer sterk en moeten langer worden behandeld.
- ▶ De behandeling van overwoekerde gedeelten moet aanvankelijk meermaals kortstondig worden herhaald voor een blijvend resultaat. Daarna voldoen behandelingen met langere tussenpozen.
- ▶ Verbranding van de planten is niet beslist noodzakelijk. Bij het verhitten drogen de cellen van de bladeren uit en sterft het onkruid af.
- ▶ Herhaald behandelen van bepaalde onkruidsoorten kan noodzakelijk zijn.

Buitengebruikname

- ◆ Laat de aan-/uitknop ④ los.
- ◆ Leg het apparaat na gebruik altijd met de standbeugel ⑥ op een egale, vuurvaste ondergrond, tot de hete delen van het apparaat zijn afgekoeld.

Koppen gebruiken

⚠ WAARSCHUWING!

- ▶ Controleer voordat u koppen verwisselt of de kop op het apparaat is afgekoeld, om brandwonden te voorkomen.

Kegelkop 9 demonteren

- ◆ Trek de kegelkop 9 van de uitblaasbuis af.

Spatelkop 10 – verf en lak verwijderen:

- ◆ Plaats de spatelkop 10 op de uitblaasbuis.
- ◆ De spatelvorm van deze kop zorgt voor een gerichte stroom hete lucht. Gebruik voor het verwijderen van verf en lak een apart plamuurmes.

Vlakke kop 11 – lijm oplossen, verf zacht maken:

- ◆ Plaats de vlakke kop 11 op de uitblaasbuis.
- ◆ Vermijd te lang verhitten, omdat verbrande lak zich maar moeilijk laat verwijderen. Veel lijmsoorten kunt u zacht maken door ze te verhitten. De lijmverbinding kan dan worden losgemaakt en overtollige lijmresten kunnen worden verwijderd.

Reduceerkop 12 – kunststof sealen:

- ◆ Plaats de reduceerkop 12 op de uitblaasbuis.
- ◆ Gebruik de reduceerkop 12 voor krimpkousen en folie.

Andere voorbeelden voor huis, auto en tuin

Ontdooien van waterleidingen:

OPMERKING

- ▶ Pvc-buizen mogen niet worden ontdooid.
- ▶ Uiterlijk zijn waterleidingen vaak niet te onderscheiden van gasleidingen. Raadpleeg bij twijfel altijd een vakman.
- ▶ Koperleidingen worden gesoldeerd met tin en mogen niet boven 200 °C worden verhitten.

Schroefverbindingen losmaken:

- ◆ Als u schroefverbindingen voorzichtig verhit met hete lucht, laten ze zich in de regel gemakkelijker losdraaien.

Houtskool voor de barbecue aansteken:

⚠ WAARSCHUWING!

- ▶ Gebruik geen brandspiritus.
- ◆ Plaats de barbecuekop 13 op de uitblaasbuis.
- ◆ Steek de barbecuekop 13 in de houtskool. Let erop dat de laatste drie gaatjes van de barbecuekop vrij blijven.

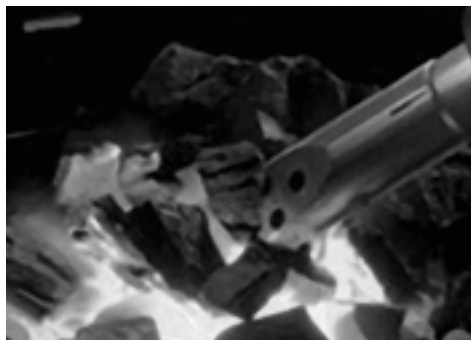

- ◆ Haal het apparaat uit de houtskool zodra die gaat gloeien.

Verwijderen van was:

- ◆ Verwijder wasresten met de voor het desbetreffende product vereiste voorzichtigheid van ski's/snowboard of kandelaars.

Reiniging



WAARSCHUWING! LETSELGEVAAR!
Haal altijd de stekker uit het stopcontact en laat het apparaat afkoelen voordat u werkzaamheden aan het apparaat uitvoert.

- Houd de luchtinlaat en de uitblaasbuis altijd schoon.
- Gebruik een doek of een borstel om de behuizing 7 schoon te maken.
- Gebruik in ieder geval geen benzine, oplosmiddelen of reinigingsmiddelen die kunststof kunnen aantasten.

Afvoeren

Apparaat afvoeren



De verpakking bestaat uit milieuvriendelijke materialen, die u via de plaatselijke recyclepunten kunt afvoeren.



Deponeer elektrisch gereedschap niet bij het huisvuil!

Conform de Europese richtlijn 2012/19/EU moet afgedankt elektrisch gereedschap gescheiden worden ingezameld en op een milieuvriendelijke wijze worden gerecycled.

Informatie over mogelijkheden voor het afvoeren van het afgedankte apparaat krijgt u bij uw gemeentereinigingsdienst.



Voer de verpakking af conform de milieuvorschriften. Let op de aanduiding op de verschillende verpakkingsmaterialen en voer ze zo nodig gescheiden af. De verpakkingsmaterialen zijn voorzien van afkortingen (a) en cijfers (b) met de volgende betekenis:

- 1-7: kunststoffen,
- 20-22: papier en karton,
- 80-98: composietmaterialen



Mogelijkheden voor het afvoeren van het afgedankte product vindt u bij uw gemeente.

Garantie van Kompernaß Handels GmbH

Geachte klant,

U hebt op dit apparaat 3 jaar garantie vanaf de aankoopdatum. In geval van gebreken in dit product hebt u wettelijke rechten tegenover de verkoper van het product. Deze wettelijke rechten worden door onze hierna beschreven garantie niet beperkt.

Garantievoorwaarden

De garantieperiode geldt vanaf de datum van aankoop. Bewaar de originele kassabon. U hebt de bon nodig als bewijs van aankoop.

Als er binnen drie jaar vanaf de aankoopdatum van dit product een materiaal- of fabricagefout optreedt, wordt het product door ons - naar onze keuze - voor u kosteloos gerepareerd of vervangen. Voorwaarde voor deze garantie is dat binnen de termijn van drie jaar het defecte apparaat en het aankoopbewijs (kassabon) worden overlegd en dat kort wordt omschreven waaruit het gebrek bestaat en wanneer het is opgetreden.

Wanneer het defect door onze garantie wordt gedekt, krijgt u het gerepareerde product of een nieuw product retour. Met de reparatie of vervanging van het product begint er geen nieuwe garantieperiode.

Garantieperiode en wettelijke aanspraken bij gebreken

De garantieperiode wordt door deze waarborg niet verlengd. Dat geldt ook voor vervangen en gerepareerde onderdelen. Eventueel al bij aankoop aanwezige schade en gebreken moeten meteen na het uitpakken worden gemeld. Voor reparaties na afloop van de garantieperiode worden kosten in rekening gebracht.

Garantieomvang

Het apparaat is op basis van strenge kwaliteitsnormen met de grootst mogelijke zorg vervaardigd en voorafgaand aan de levering nauwkeurig gecontroleerd.

De garantie geldt voor materiaal- of fabricagefouten. Deze garantie geldt niet voor productonderdelen die blootstaan aan normale slijtage en derhalve als aan slijtage onderhevige onderdelen kunnen worden aangemerkt, of voor beschadigingen aan breekbare onderdelen, bijv. schakelaars, accu's, bakvormen of onderdelen die van glas zijn gemaakt.

Deze garantie vervalt wanneer het product is beschadigd, ondeskundig is gebruikt of is gerepareerd. Voor deskundig gebruik van het product moeten alle in de gebruiksaanwijzing beschreven aanwijzingen precies worden opgevolgd. Gebruiksdoeleinden en handelingen die in de gebruiksaanwijzing worden afgeraden of waarvoor wordt gewaarschuwd, moeten beslist worden vermeden.

Het product is uitsluitend bestemd voor privégebruik en niet voor bedrijfsmatige doeleinden. Bij verkeerd gebruik en ondeskundige behandeling, bij gebruik van geweld en bij reparaties die niet door ons erkend servicefiliaal zijn uitgevoerd, vervalt de garantie.

Afhandeling bij een garantiekwestie

Voor een snelle afhandeling van uw aanvraag neemt u de volgende aanwijzingen in acht:

- Houd voor alle aanvragen de kassabon en het artikelnummer (bijv. IAN 12345) als aankoopbewijs bij de hand.
- Het artikelnummer vindt u op het typeplaatje, in het product gegraveerd, op de titelpagina van de gebruiksaanwijzing (linksonder) of als sticker op de achter- of onderkant van het product.
- Als er fouten in de werking of andere gebreken optreden, neemt u eerst contact op met de hierna genoemde serviceafdeling, **telefonisch** of **via e-mail**.
- Een als defect geregistreerd product kunt u dan zonder portokosten naar het aan u doorgegeven serviceadres sturen. Voeg het aankoopbewijs (kassabon) bij en vermeld waaruit het gebrek bestaat en wanneer het is opgetreden.



Op www.lidl-service.com kunt u deze en vele andere handboeken, productvideo's en software downloaden

Service

NL Service Nederland

Tel.: 0900 0400223 (0,10 EUR/Min.)

E-Mail: kompernass@lidl.nl

BE Service België

Tel.: 070 270 171 (0,15 EUR/Min.)

E-Mail: kompernass@lidl.be

IAN 314798

Importeur

Let op: het volgende adres is geen serviceadres. Neem eerst contact op met het opgegeven serviceadres.

KOMPERNASS HANDELS GMBH

BURGSTRASSE 21

DE-44867 BOCHUM

DUITSLAND

www.kompernass.com

Vertaling van de oorspronkelijke conformiteitsverklaring

Wij, KOMPERNASS HANDELS GMBH, documentverantwoordelijke persoon: de heer Semi Uguzlu, BURGSTR. 21, DE - 44867 BOCHUM, DUITSLAND, verklaren hierbij dat dit product voldoet aan de volgende normen, normatieve documenten en EU-richtlijnen:

**EG-laagspanningsrichtlijn
(2014/35/EU)**

**Elektromagnetische compatibiliteit
(2014/30/EU)**

**RoHS-richtlijn
(2011/65/EU)***

*De volledige verantwoordelijkheid voor het afgeven van deze conformiteitsverklaring ligt bij de fabrikant. Het hierboven beschreven object van de verklaring voldoet aan de voorschriften van de Richtlijn 2011/65/EU van het Europees Parlement en de Raad van 8 juni 2011 aangaande de beperking van het gebruik van bepaalde gevaarlijke stoffen in elektrische en elektronische apparaten.

Toegepaste geharmoniseerde normen:

EN 60335-2-45: 2002 / A2: 2012

EN 60335-1:2012/A11:2014

EN 62233: 2008

EN 55014-1:2006/A2:2011

EN 55014-2:2015

EN 61000-3-2:2014

EN 61000-3-3: 2013

EN 50581:2012

Type / apparaatbeschrijving: Warmelucht-onkruidverdelger PUV 2000 A1

Productiejaar: 11 - 2018

Serienummer: IAN 314798

Bochum, 14-11-2018



Semi Uguzlu

- Kwaliteitsmanager -

Technische wijzigingen vanwege verdere ontwikkeling voorbehouden.

Inhaltsverzeichnis

Einleitung	32
Bestimmungsgemäßer Gebrauch	32
Ausstattung	32
Lieferumfang	32
Technische Daten	32
Allgemeine Sicherheitshinweise	33
Sicherheitshinweise für Heißluftgebläse	34
Sicherheitshinweise für Festbrennstoffanzündern	34
Ergänzende Sicherheitshinweise	34
Bedienung	35
Vor der Inbetriebnahme	35
Inbetriebnahme	35
Außerbetriebnahme	36
Vorsatzdüsen verwenden	36
Weitere Arbeitsbeispiele für Haus, Auto, Garten	37
Reinigung	37
Entsorgung	37
Gerät entsorgen	37
Garantie der Kompernaß Handels GmbH	38
Service	39
Importeur	39
Original-Konformitätserklärung	40

HEISSLUFT- UNKRAUTVERNICHTER PUV 2000 A1

Einleitung

Wir beglückwünschen Sie zum Kauf Ihres neuen Gerätes. Sie haben sich damit für ein hochwertiges Produkt entschieden. Die Bedienungsanleitung ist Teil dieses Produkts. Sie enthält wichtige Hinweise für Sicherheit, Gebrauch und Entsorgung. Machen Sie sich vor der Benutzung des Produkts mit allen Bedien- und Sicherheitshinweisen vertraut. Benutzen Sie das Produkt nur wie beschrieben und für die angegebenen Einsatzbereiche. Händigen Sie alle Unterlagen bei Weitergabe des Produkts an Dritte mit aus.

Bestimmungsgemäßer Gebrauch

Das Gerät ist zum Entfernen von Wildwuchs zwischen Gehwegplatten, auf gepflasterten Flächen, an Mauerwerken, in Beeten sowie in Rasenflächen während der Wachstumsperiode, zum Entfernen von Farbanstrichen, zum Erwärmen (z. B. von Schrumpfschläuchen) und zum Verformen und Verschweißen von Kunststoffen geeignet. Es kann ferner dafür eingesetzt werden, Klebeverbindungen zu lösen, Wasserleitungen aufzutauen und den Grill zu entzünden. Jede andere Verwendung oder Veränderung des Gerätes gilt als nicht bestimmungsgemäß und birgt erhebliche Unfallgefahren. Für aus bestimmungswidriger Verwendung entstandene Schäden übernimmt der Hersteller keine Haftung. Das Gerät ist nicht für den gewerblichen Einsatz bestimmt.

Ausstattung

- ❶ Ergonomischer Handgriff
- ❷ Zugentlastung
- ❸ Netzkabel
- ❹ EIN-/AUS-Schalter
- ❺ Luftansaugöffnung
- ❻ Standbügel
- ❼ Gehäuse mit Heizelement und Lüfter
- ❽ Hitzeschild
- ❾ Kegeldüse
- ❿ Spachteldüse
- ⓫ Flächendüse
- ⓬ Reduzierdüse
- ⓭ Grilledüse

Lieferumfang

- 1 Heissluft-Unkrautvernichter PUV 2000 A1
- 1 Kegeldüse (vormontiert)
- 1 Spachteldüse
- 1 Flächendüse
- 1 Reduzierdüse
- 1 Grilledüse
- 1 Standbügel
- Montageschrauben
- 1 Bedienungsanleitung

Technische Daten

Bemessungsspannung:	230 V ~ 50 Hz (Wechselstrom)
Bemessungsaufnahme:	2000 W
Temperatur (Düsenausgang):	ca. 650 °C
Schutzklasse:	II/□ (Doppelisolierung)

Allgemeine Sicherheitshinweise

WARNING!

- ▶ Lesen Sie alle Sicherheitshinweise und Anweisungen. Versäumnisse bei der Einhaltung der Sicherheitshinweise und Anweisungen können elektrischen Schlag, Brand und/oder schwere Verletzungen verursachen.

Bewahren Sie alle Sicherheitshinweise und Anweisungen für die Zukunft auf.

Der in den Sicherheitshinweisen verwendete Begriff „Elektrowerkzeug“ bezieht sich auf netzbetriebene Elektrowerkzeuge (mit Netzkabel / Netzadapter) und auf akkubetriebene Elektrowerkzeuge (ohne Netzkabel).

- **Halten Sie Elektrowerkzeuge von Regen oder Nässe fern.**
Das Eindringen von Wasser in ein Elektrogerät erhöht das Risiko eines elektrischen Schlages.
- **Zweckentfremden Sie das Kabel nicht, um das Elektrowerkzeug zu tragen, aufzuhängen oder um den Stecker aus der Steckdose zu ziehen. Halten Sie das Kabel fern von Hitze, Öl, scharfen Kanten oder sich bewegenden Geräteteilen.** Beschädigte oder verwickelte Kabel erhöhen das Risiko eines elektrischen Schlages.

- **Wenn der Betrieb des Elektrowerkzeuges in feuchter Umgebung nicht vermeidbar ist, verwenden Sie einen Fehlerstromschutzschalter.** Der Einsatz eines Fehlerstromschutzschalters vermindert das Risiko eines elektrischen Schlages.
- **Benutzen Sie kein Elektrowerkzeug, dessen Schalter defekt ist.** Ein Elektrowerkzeug, das sich nicht mehr ein- oder ausschalten lässt, ist gefährlich und muss repariert werden.



Verbrennungsgefahr durch heiße Oberflächen! Nicht berühren!



Vor Regen und Nässe schützen!



Austrittstemperatur an der Düse
max. 650 °C!



Stecker sofort vom Netz trennen, wenn die Leitung beschädigt oder durchtrennt wurde.

Allgemeine Sicherheitshinweise für Heißluftgebläse

- Dieses Gerät kann von Kindern ab 8 Jahren und darüber sowie von Personen mit verringerten physischen, sensorischen oder mentalen Fähigkeiten oder Mangel an Erfahrung und Wissen benutzt werden, wenn sie beaufsichtigt oder bezüglich des sicheren Gebrauchs des Gerätes unterwiesen wurden und

die daraus resultierenden Gefahren verstehen. Kinder dürfen nicht mit dem Gerät spielen. Reinigung und Benutzer-Wartung dürfen nicht von Kindern ohne Beaufsichtigung durchgeführt werden.

- Wenn die Netzanschlussleitung dieses Gerätes beschädigt wird, muss sie durch den Hersteller oder seinen Kundendienst oder eine ähnlich qualifizierte Person ersetzt werden, um Gefährdungen zu vermeiden.

HINWEIS

- ▶ Nicht aufgeführte Ersatzteile (wie z. B. Schalter und Ersatz-Düsen) können Sie über unsere Callcenter bestellen.

Sicherheitshinweise für Heißluftgebläse

⚠ ACHTUNG!

- ▶ Dieses Werkzeug muss auf seinen Ständer aufgelegt werden, wenn es nicht in Gebrauch ist.
- Ein Brand kann entstehen, wenn mit dem Gerät nicht sorgsam umgegangen wird.
- Vorsicht bei Gebrauch des Gerätes in der Nähe brennbarer Materialien.
- Nicht für längere Zeit auf ein und dieselbe Stelle richten.
- Nicht bei Vorhandensein einer explosionsfähigen Atmosphäre verwenden.

- Wärme kann zu brennbaren Materialien geleitet werden, die verdeckt sind.
- Nach Gebrauch auf den Ständer auflegen und abkühlen lassen, bevor es weggepackt wird.
- Das Gerät nicht unbeaufsichtigt lassen, solange es in Betrieb ist.

Sicherheitshinweise für Festbrennstoffanzünder

- Überprüfen, dass der Festbrennstoffanzünder sich in der richtigen Lage befindet.
- Vom Netz trennen, bevor er aus dem Feuer genommen wird.
- Vor dem Wegpacken den Festbrennstoffanzünder Abkühlen lassen.
- Die Anschlussleitung oder andere brennbare Materialien dürfen nicht mit den heißen Teilen des Festbrennstoffanzünder in Berührung kommen.

Ergänzende Sicherheitshinweise VORSICHT! Vermeiden Sie Verletzungs-, Brandgefahr und Gesundheitsgefährdungen:

- Ziehen Sie bei Gefahr sofort den Netzstecker aus der Steckdose.

⚠ VORSICHT! VERLETZUNGSGEFAHR!

- ▶ Verwenden Sie das Gerät niemals als Haartrockner.

- Richten Sie den heißen Luftstrom niemals auf Personen oder Tiere.
- Schauen Sie nicht direkt in die Düsenöffnung am Ausblasrohr.

**⚠ VORSICHT!
VERBRENNUNGSGEFAHR!**

- ▶ Berühren Sie nicht die heiße Düse.
- Tragen Sie Schutzhandschuhe.
- Tragen Sie eine Schutzbrille.
- Ziehen Sie bei Arbeitspausen, vor allen Arbeiten am Gerät (z. B. Wechsel der Vorsatzdüse) und bei Nichtgebrauch immer den Netzstecker aus der Steckdose.
- Halten Sie mit dem Düsenausgang einen Abstand zum Werkstück oder der zu bearbeitenden Fläche. Ein Luftstau kann zur Überhitzung des Gerätes führen.
- Das Gerät muss stets sauber, trocken und frei von Öl oder Schmierfetten sein.
- Verwenden Sie das Gerät niemals zweckentfremdet.

Bedienung

Vor der Inbetriebnahme

Gerät montieren

HINWEIS

- ▶ Das Kabel muss wie in der Abbildung **A** dargestellt, im Gerät geführt werden. Legen Sie das Kabel mit einer Schlaufe in das Gerät. Es darf nicht am Gehäuse des Gerätes überstehen. Der Deckel des Gehäuses muss sich dabei leicht aufsetzen lassen. Achten Sie darauf, dass sich das Kabel nicht einkekmt.

- ◆ Setzen Sie den Deckel auf das Gerät und schrauben Sie es mit den mitgelieferten Montageschrauben fest (siehe Abb. A).

Standbügel **6** montieren

- ◆ Befestigen Sie den Standbügel **6** am Gerät (siehe Abb. B).

Inbetriebnahme

- ◆ Schieben Sie die Schlaufe des Verlängerungskabels in die dafür vorgesehene Zugentlastung **2** im Handgriff **1** und fixieren Sie diese in dem dafür vorgesehenen Steg.
- ◆ Schließen Sie das Gerät mit einem Verlängerungskabel an eine Steckdose (230 V Wechselstrom) an.
- ◆ Schalten Sie das Gerät ein, indem Sie den EIN-/AUS-Schalter **4** betätigen. Nach ca. 1 Min. ist die volle Betriebstemperatur erreicht.
- ◆ Zur Unkrautbeseitigung setzen Sie nun die Kegeldüse **9** je nach Pflanzenart für ca. 5-10 Sek. auf die zu behandelnde Pflanze auf.
- ◆ Bei höheren Pflanzen erwärmen Sie zunächst nur kurz den oberen Bereich der Pflanze und setzen dann auf die geschrumpfte Pflanze die Kegeldüse **9** für ca. 5-10 Sek. auf.

HINWEIS

- ▶ Das Gerät ist besonders geeignet, um Unkraut zu beseitigen.
- ▶ Die Unkrautbeseitigung ist in einem frühen Stadium des Vegetationsbeginns am wirkungsvollsten.
- ▶ Der geeignete Zeitpunkt ist im Frühling.
- ▶ Die Behandlung ist am intensivsten, je jünger die Pflanze ist. Der Erfolg der Maßnahme ist aber nicht sofort sichtbar.
Durch eine längere Einwirkzeit/Behandlung kann der sichtbare Teil der Pflanze auch abgebrannt werden.
- ▶ Die Pflanzen reagieren nicht sofort auf die Wärmestrahlung, bei der empfohlenen Einwirkdauer.
Grundsätzlich gilt:
Junge weichblättrige Pflanzen reagieren am empfindlichsten auf eine Behandlung. Sie sind danach nicht mehr lebensfähig.
- ▶ Ältere Pflanzen mit harten Blättern, wie z. B. Disteln, müssen häufiger in einem Abstand von ca. 1 - 2 Wochen behandelt werden, damit sie austrocknen.
Hartlaubige Gräser sind sehr robust und müssen länger behandelt werden.
- ▶ Am Anfang muss die Behandlung von durchwachsenen Flächen mehrfach kurzfristig wiederholt werden, damit sich ein bleibender Erfolg einstellt. Danach sind Behandlungen in längeren Abständen ausreichend.
- ▶ Ein Verbrennen der Pflanzen ist nicht zwingend notwendig. Beim Erhitzen werden die Zellen der Blätter trocken und das Unkraut stirbt ab.
- ▶ Eine wiederholte Behandlung von bestimmten Unkrautarten kann erforderlich sein.

Außerbetriebnahme

- ◆ Lassen Sie den EIN- /AUS-Schalter **4** los.
- ◆ Stellen Sie das Gerät nach dem Gebrauch immer mit dem Standbügel **6** auf eine ebene, feuerfeste Unterlage, bis die heißen Geräteteile abgekühlt sind.

Vorsatzdüsen verwenden

⚠ WARNUNG!

- ▶ Vor dem Wechsel der Düse müssen Sie sicherstellen, dass die Düse abgekühlt ist, um Verbrennungen zu vermeiden.

Kegeldüse **9** demontieren

- ◆ Ziehen Sie die Kegeldüse **9** vom Ausblasrohr ab.

Spachteldüse **10** – Farben und Lacke entfernen:

- ◆ Stecken Sie die Spachteldüse **10** auf das Ausblasrohr.
- ◆ Die Spachtelform dieser Düse dient der gezielten Heißluftzufuhr. Verwenden Sie zum Ablösen von Farbe und Lacken einen separaten Spachtel.

Flächendüse **11** – Kleber lösen, Farben aufweichen:

- ◆ Stecken Sie die Flächendüse **11** auf das Ausblasrohr.
- ◆ Vermeiden Sie zu lange Hitzeeinwirkung, denn verbrannter Lack lässt sich nur sehr schwer entfernen. Viele Klebemittel können Sie durch Wärme erweichen. Die Klebeverbindungen lassen sich dann trennen und überschüssiger Kleber entfernen.

Reduzierdüse **12** – Kunststoff verschweißen:

- ◆ Stecken Sie die Reduzierdüse **12** auf das Ausblasrohr.
- ◆ Verwenden Sie die Reduzierdüse **12** bei Schrumpfschläuchen und Folie.

Weitere Arbeitsbeispiele für Haus, Auto, Garten

Entfrostern von Wasserrohren:

HINWEIS

- ▶ PVC-Rohr darf nicht aufgetaut werden.
- ▶ Äußerlich sind Wasserleitungen von Gasleitungen häufig nicht zu unterscheiden. Fragen Sie im Zweifel immer einen Fachmann.
- ▶ Kupferleitungen sind mit Zinn verbunden und dürfen nicht über 200°C erhitzt werden.

Schraubverbindungen lösen:

- ◆ Erwärmen Sie die Schraubverbindung vorsichtig mit Heißluft und die Schrauben lassen sich dann in der Regel bequem lösen.

Grillkohle anzünden:

! WARNUNG!

- ▶ Benutzen Sie keinen Brennspritus.
- ◆ Stecken Sie die Grilldüse **13** auf das Ausblasrohr.
- ◆ Stecken Sie die Grilldüse **13** in die Grillkohle. Achten Sie darauf dass die letzten drei Grilldüsenlöcher frei bleiben.

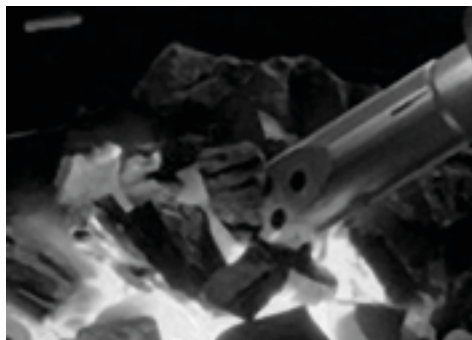

- ◆ Sobald die Holzkohle Glut entwickelt hat, das Gerät aus der Grillkohle entfernen.

Entwachsen:

- ◆ Befreien Sie Skier / Snowboard oder einen Kerzenleuchter, mit der dem Produkt angemessenen Vorsicht, von Restwachs.

Reinigung



WARNUNG! VERLETZUNGSGEFAHR!
Ziehen Sie immer den Netzstecker aus der Steckdose und lassen Sie das Gerät abkühlen, bevor Sie Arbeiten am Gerät durchführen.

- Halten Sie den Luftenlass und das Ausblasrohr stets sauber.
- Verwenden Sie zur Reinigung des Gehäuses **7** ein Tuch oder eine Bürste.
- Verwenden Sie auf keinen Fall Benzin, Lösungsmittel oder Reiniger, die Kunststoff angreifen.

Entsorgung

Gerät entsorgen



Die Verpackung besteht aus umweltfreundlichen Materialien, die Sie über die örtlichen Recyclingstellen entsorgen können.



Werfen Sie Elektrowerkzeuge nicht in den Hausmüll!

Gemäß Europäischer Richtlinie 2012/19/EU müssen verbrauchte Elektrowerkzeuge getrennt gesammelt und einer umweltgerechten Wiederverwertung zugeführt werden.

Möglichkeiten zur Entsorgung des ausgedienten Gerätes erfahren Sie bei Ihrer Gemeinde- oder Stadtverwaltung.



Entsorgen Sie die Verpackung umweltgerecht.

Beachten Sie die Kennzeichnung auf den verschiedenen Verpackungsmaterialien und trennen Sie diese gegebenenfalls gesondert. Die Verpackungsmaterialien sind gekennzeichnet mit Abkürzungen (a) und Ziffern (b) mit folgender Bedeutung:

- 1–7: Kunststoffe,
- 20–22: Papier und Pappe,
- 80–98: Verbundstoffe



Möglichkeiten zur Entsorgung des ausgedienten Produkts erfahren Sie bei Ihrer Gemeinde- oder Stadtverwaltung.

Garantie der Kompernaß Handels GmbH

Sehr geehrte Kundin, sehr geehrter Kunde,

Sie erhalten auf dieses Gerät 3 Jahre Garantie ab Kaufdatum. Im Falle von Mängeln dieses Produkts stehen Ihnen gegen den Verkäufer des Produkts gesetzliche Rechte zu. Diese gesetzlichen Rechte werden durch unsere im Folgenden dargestellte Garantie nicht eingeschränkt.

Garantiebedingungen

Die Garantiefrist beginnt mit dem Kaufdatum. Bitte bewahren Sie den Original-Kassenbonn auf. Diese Unterlage wird als Nachweis für den Kauf benötigt.

Tritt innerhalb von drei Jahren ab dem Kaufdatum dieses Produkts ein Material- oder Fabrikationsfehler auf, wird das Produkt von uns – nach unserer Wahl – für Sie kostenlos repariert oder ersetzt. Diese Garantieleistung setzt voraus, dass innerhalb der Drei-Jahres-Frist das defekte Gerät und der Kaufbeleg (Kassenbonn) vorgelegt und schriftlich kurz beschrieben wird, worin der Mangel besteht und wann er aufgetreten ist.

Wenn der Defekt von unserer Garantie gedeckt ist, erhalten Sie das reparierte oder ein neues Produkt zurück. Mit Reparatur oder Austausch des Produkts beginnt kein neuer Garantiezeitraum.

Garantiezeit und gesetzliche Mängelansprüche

Die Garantiezeit wird durch die Gewährleistung nicht verlängert. Dies gilt auch für ersetzte und reparierte Teile. Eventuell schon beim Kauf vorhandene Schäden und Mängel müssen sofort nach dem Auspacken gemeldet werden. Nach Ablauf der Garantiezeit anfallende Reparaturen sind kostenpflichtig.

Garantieumfang

Das Gerät wurde nach strengen Qualitätsrichtlinien sorgfältig produziert und vor Auslieferung gewissenhaft geprüft.

Die Garantieleistung gilt für Material- oder Fabrikationsfehler. Diese Garantie erstreckt sich nicht auf Produktteile, die normaler Abnutzung ausgesetzt sind und daher als Verschleißteile angesehen werden können oder für Beschädigungen an zerbrechlichen Teilen, z. B. Schalter, Akkus, Backformen oder Teile, die aus Glas gefertigt sind.

Diese Garantie verfällt, wenn das Produkt beschädigt, nicht sachgemäß benutzt oder gewartet wurde. Für eine sachgemäße Benutzung des Produkts sind alle in der Bedienungsanleitung aufgeführten Anweisungen genau einzuhalten. Verwendungszwecke und Handlungen, von denen in der Bedienungsanleitung abgeraten oder vor denen gewarnt wird, sind unbedingt zu vermeiden.

Das Produkt ist nur für den privaten und nicht für den gewerblichen Gebrauch bestimmt. Bei missbräuchlicher und unsachgemäßer Behandlung, Gewaltanwendung und bei Eingriffen, die nicht von unserer autorisierten Service-Niederlassung vorgenommen wurden, erlischt die Garantie.

Abwicklung im Garantiefall

Um eine schnelle Bearbeitung Ihres Anliegens zu gewährleisten, folgen Sie bitte den folgenden Hinweisen:

- Bitte halten Sie für alle Anfragen den Kassenbon und die Artikelnummer (z. B. IAN 12345) als Nachweis für den Kauf bereit.
- Die Artikelnummer entnehmen Sie bitte dem Typenschild, einer Gravur, auf dem Titelblatt Ihrer Anleitung (unten links) oder als Aufkleber auf der Rück- oder Unterseite.
- Sollten Funktionsfehler oder sonstige Mängel auftreten, kontaktieren Sie zunächst die nachfolgend benannte Serviceabteilung **telefonisch** oder per **E-Mail**.
- Ein als defekt erfasstes Produkt können Sie dann unter Beifügung des Kaufbelegs (Kassenbon) und der Angabe, worin der Mangel besteht und wann er aufgetreten ist, für Sie portofrei an die Ihnen mitgeteilte Serviceanschrift übersenden.



Auf www.lidl-service.com können Sie diese und viele weitere Handbücher, Produktvideos und Software herunterladen.

Importeur

Bitte beachten Sie, dass die folgende Anschrift keine Serviceanschrift ist. Kontaktieren Sie zunächst die benannte Servicestelle.

KOMPERNASS HANDELS GMBH
BURGSTRASSE 21
DE-44867 BOCHUM
DEUTSCHLAND
www.kompernass.com

Service

DE Service Deutschland

Tel.: 0800 5435 111 (Kostenfrei aus dem dt. Festnetz/Mobilfunknetz)
E-Mail: kompernass@lidl.de

AT Service Österreich

Tel.: 0820 201 222 (0,15 EUR/Min.)
E-Mail: kompernass@lidl.at

CH Service Schweiz

Tel.: 0842 665566 (0,08 CHF/Min., Mobilfunk max. 0,40 CHF/Min.)
E-Mail: kompernass@lidl.ch

IAN 314798

Original-Konformitätserklärung

Wir, KOMPERNASS HANDELS GMBH, Dokumentenverantwortlicher: Herr Semi Uguzlu, BURGSTR. 21, DE - 44867 BOCHUM, DEUTSCHLAND, erklären hiermit, dass dieses Produkt mit den folgenden Normen, normativen Dokumenten und EG-Richtlinien übereinstimmt:

**EG-Niederspannungsrichtlinie
(2014/35/EU)**

**Elektromagnetische Verträglichkeit
(2014/30/EU)**

**RoHS Richtlinie
(2011/65/EU)***

*Die alleinige Verantwortung für die Ausstellung dieser Konformitätserklärung trägt der Hersteller. Der oben beschriebene Gegenstand der Erklärung erfüllt die Vorschriften der Richtlinie 2011/65/EU des Europäischen Parlaments und des Rates vom 8. Juni 2011 zur Beschränkung der Verwendung bestimmter gefährlicher Stoffe in Elektro- und Elektronikgeräten.

Angewandte harmonisierte Normen:

EN 60335-2-45: 2002 / A2: 2012

EN 60335-1:2012/A11:2014

EN 62233: 2008

EN 55014-1:2006/A2:2011

EN 55014-2:2015

EN 61000-3-2:2014

EN 61000-3-3: 2013

EN 50581:2012

Typ/ Gerätebezeichnung: Heissluft-Unkrautvernichter PUV 2000 A1

Herstellungsjahr: 11 - 2018

Seriennummer: IAN 314798

Bochum, 14.11.2018



Semi Uguzlu

- Qualitätsmanager -

Technische Änderungen im Sinne der Weiterentwicklung sind vorbehalten.

KOMPERNASS HANDELS GMBH

BURGSTRASSE 21
DE-44867 BOCHUM
GERMANY
www.kompernass.com

Tilstand af information · Version des informations
Stand van de informatie · Stand der Informationen:
11 / 2018 · Ident.-No.: PUV2000A1-112018-1

IAN 314798