

**AKKU-SCHRAUBER 4 V / CORDLESS SCREWDRIVER 4V /
TOURNEVIS ÉLECTRIQUE SANS FIL 4 V PAS 5 D6****(DE) (AT) (CH)****AKKU-SCHRAUBER 4 V**Bedienungsanleitung
Originalbetriebsanleitung**(GB) (IE)****CORDLESS SCREWDRIVER 4V**User manual
Translation of the original instructions**(FR) (BE)****TOURNEVIS ÉLECTRIQUE SANS
FIL 4 V**Mode d'emploi
Traduction de la notice originale**(NL) (BE)****ACCU-SCHROEVENDRAAIER 4 V**Gebruiksaanwijzing
Vertaling van de oorspronkelijke gebruiksaanwijzing**(PL)****WKRĘTARKA AKUMULATOROWA
4 V**Instrukcja obsługi
Tłumaczenie instrukcji oryginalnej**(CZ)****AKU ŠROUBOVÁK 4 V**Návod na obsluhu
Překlad původního návodu k používání**(SK)****AKUMULÁTOROVÝ SKRUTKOVÁČ
4 V**Návod na obsluhu
Překlad pôvodného návodu na použitie**(ES)****ATORNILLADORA RECARGABLE 4 V**Manual de instrucciones
Traducción del manual original**(DK)****BATTERIDREVEN SKRUEMASKINE
4 V**Betjeningsvejledning
Oversættelse af den originale brugsanvisning**(IT)****AVVITATORE RICARICABILE 4 V**Istruzioni per l'uso
Traduzione delle istruzioni originali**(HU)****AKKUS CSAVARÓZÓ 4 V**Használati útmutató
Eredeti használati utasítás fordítása**(SI)****AKUMULATORSKI VIJAČNIK 4 V**Navodila za uporabo
Prevod izvirnih navodil**(HR)****AKU ODVIJAČ 4 V**Upute za uporabu
Prijevod originalnih uputa**(RO)****ȘURUBELNIȚĂ CU ACUMULATOR 4 V**Instrucțiuni de utilizare
Traducere a instrucțiunilor originale**(BG)****АКУМУЛАТОРНА ОТВЕРТКА 4 V**Ръководство за експлоатация
Превод на оригиналната инструкция**(GR) (CY)****ΕΠΑΝΑΦΟΡΤΙΖΟΜΕΝΟ ΚΑΤΣΑΒΙΔΙ
4 V**Οδηγίες χρήσης
Μετάφραση του πρωτοτύπου των οδηγιών χρήσης

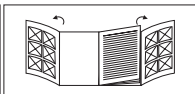
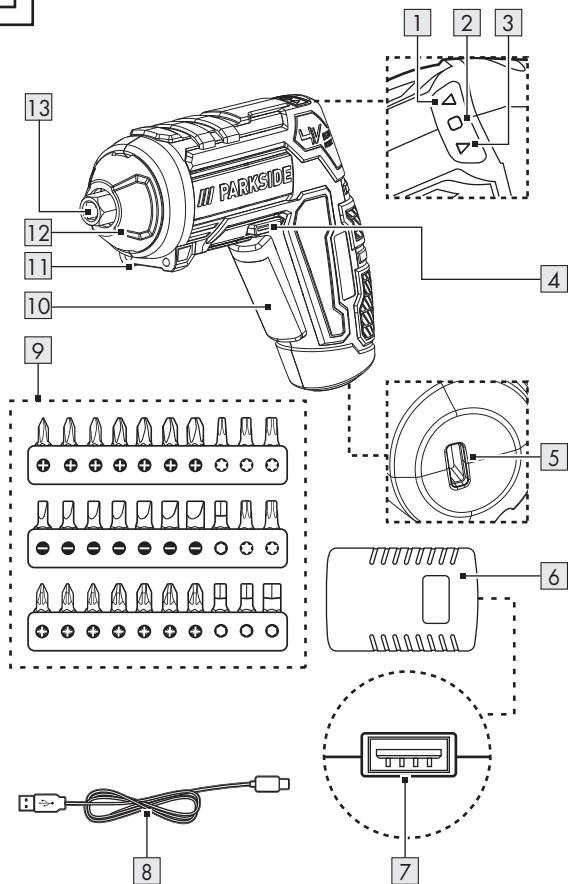
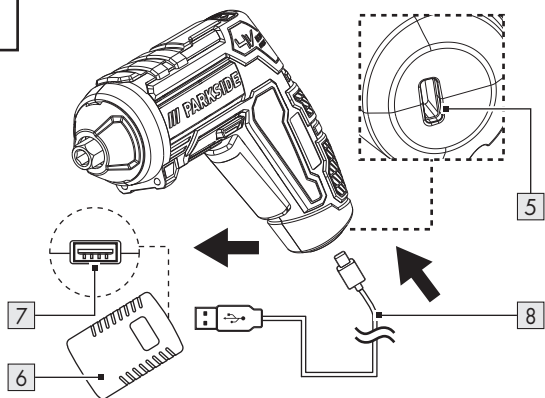
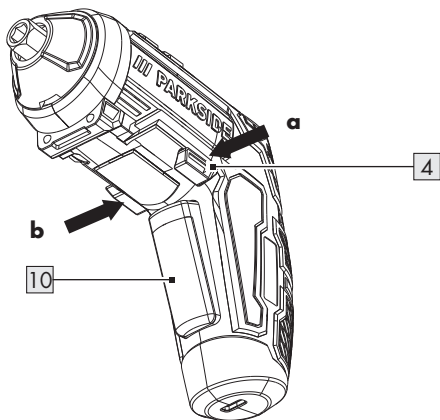

DE/AT/CH	Bedienungsanleitung	Seite	5
GB/IE	User manual	Page	39
FR/BE	Mode d'emploi	Page	69
NL/BE	Gebruiksaanwijzing	Pagina	103
PL	Instrukcja obsługi	Strona	134
CZ	Návod na obsluhu	Strana	167
SK	Návod na obsluhu	Strana	196
ES	Manual de instrucciones	Página	226
DK	Betjeningsvejledning	Side	257
IT	Istruzioni per l'uso	Pagina	286
HU	Használati útmutató	Oldal	317
SI	Navodila za uporabo	Stran	348
HR	Upute za uporabu	Stranica	378
RO	Instrucțiuni de utilizare	Pagina	408
BG	Ръководство за експлоатация	Страница	439
GR/CY	Οδηγίες χρήσης	Σελίδα	476

A

B**C**

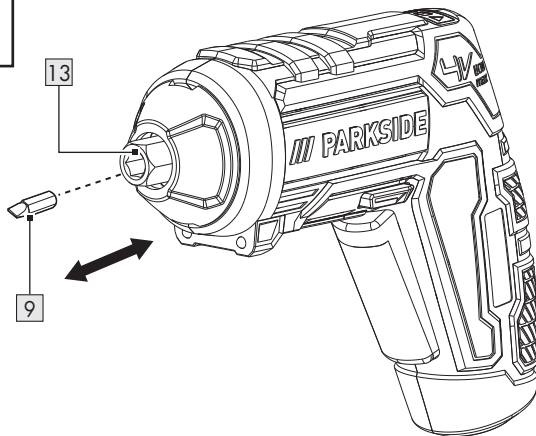
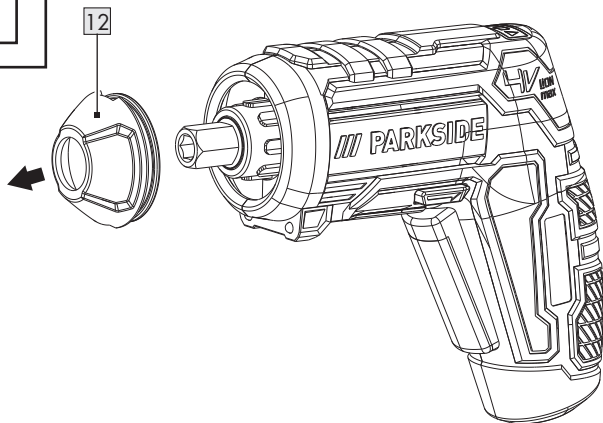
D**E**

F

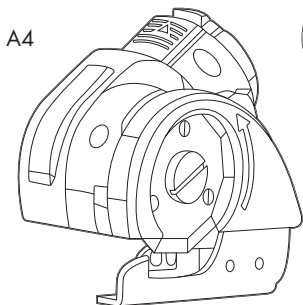
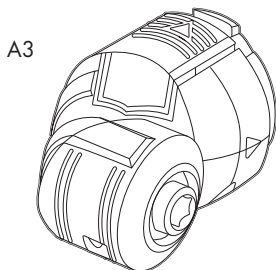
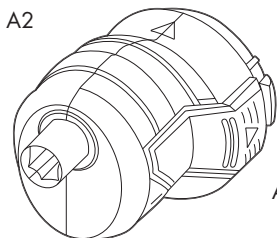
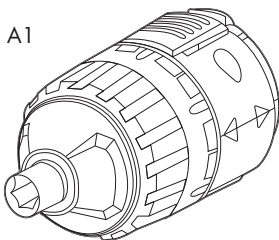

Verwendete Warnhinweise und Symbole ..	Seite	6
Einleitung	Seite	8
Bestimmungsgemäße Verwendung	Seite	9
Lieferumfang	Seite	9
Teilebeschreibung	Seite	11
Technische Daten	Seite	12
Sicherheitshinweise	Seite	15
Allgemeine Sicherheitshinweise für Elektrowerkzeuge	Seite	15
Sicherheitshinweise für Schrauber	Seite	22
Vibrations- und Geräuschkinderung	Seite	23
Verhalten im Notfall	Seite	23
Sicherheitshinweise für Ladegeräte	Seite	24
Restrisiken	Seite	25
Betrieb	Seite	26
Informationen zum Akku	Seite	26
Drehrichtung ändern	Seite	28
LED-Arbeitsleuchte	Seite	28
Bits wechseln	Seite	28
Aufsätze wechseln	Seite	29
Ein-/Ausschalten	Seite	29
Fehlerbehebung	Seite	30
Reinigung und Wartung	Seite	31
Wartung	Seite	31
Lagerung	Seite	32
Transport	Seite	32
Entsorgung	Seite	33
EU-Konformitätserklärung	Seite	36
Garantie	Seite	37
Abwicklung im Garantiefall	Seite	38
Service	Seite	38

Verwendete Warnhinweise und Symbole

In der Bedienungsanleitung, der Kurzanleitung und auf der Verpackung werden die folgenden Warnhinweise verwendet:



GEFAHR! Dieses Symbol mit dem Signalwort „Gefahr“ bezeichnet eine Gefährdung mit einem hohen Risikograd, die, wenn sie nicht vermieden wird, eine schwere Verletzung oder den Tod zur Folge hat.



WARNUNG! Dieses Symbol mit dem Signalwort „Warnung“ bezeichnet eine Gefährdung mit einem mittleren Risikograd, die, wenn sie nicht vermieden wird, eine schwere Verletzung oder den Tod zur Folge haben kann.



VORSICHT! Dieses Symbol mit dem Signalwort „Vorsicht“ bezeichnet eine Gefährdung mit einem niedrigen Risikograd, die, wenn sie nicht vermieden wird, eine geringe oder mäßige Verletzung zur Folge haben kann.











ACHTUNG! Dieses Symbol mit dem Signalwort „Achtung“ zeigt die Gefahr einer möglichen Sachbeschädigung an.



HINWEIS: Dieses Symbol mit dem Signalwort „Hinweis“ bietet weitere nützliche Informationen.



Gefahr – Risiko eines Stromschlags!

	Wechselstrom/-spannung
	Gleichstrom/-spannung
	Symbol für ein Produkt der Schutzklasse II
	Verwenden Sie das Produkt nur in trockenen Innenräumen.
 	Dieses Symbol bedeutet, dass bei der Verwendung des Produkts die Betriebsanleitung zu beachten ist.
Li-Ion	Lithium-Ionen-Akku
n₀	Leerlaufdrehzahl
	Schützen Sie den Akku vor Hitze und direkter Sonneneinstrahlung.
	Schützen Sie den Akku vor Feuer.



Schützen Sie den Akku vor Wasser und Feuchtigkeit.

min⁻¹

Umdrehungen pro Minute



Das CE-Zeichen bestätigt Konformität mit den für das Produkt zutreffenden EU-Richtlinien.



Sicherheitshinweise

Handlungsanweisungen

AKKU-SCHRAUBER 4 V

● Einleitung

Wir beglückwünschen Sie zum Kauf Ihres neuen AKKU-SCHRAUBERS, im Folgenden nur „Produkt“ genannt.

Sie haben sich damit für ein hochwertiges Produkt entschieden. Die Bedienungsanleitung ist fester Bestandteil dieses Produkts. Sie enthält wichtige Hinweise zu Bedienung, Sicherheit und Entsorgung. Machen Sie sich vor der Verwendung des Produkts mit dem Produkt und allen Bedien- und Sicherheitshinweisen vertraut.

Verwenden Sie das Produkt nur wie beschrieben und für die angegebenen Einsatzbereiche. Händigen Sie alle Unterlagen bei Weitergabe des Produkts an Dritte unbedingt mit aus.

● Bestimmungsgemäße Verwendung

- Dieses Produkt ist zum Festziehen und Lösen von Schrauben vorgesehen.
- Verwenden Sie stets Einsatzwerkzeuge (Aufsätze und Bit) entsprechend dem bestimmungsgemäßen Gebrauch! Beachten Sie beim Kauf und Gebrauch von Einsatzwerkzeugen die technischen Anforderungen des Produkts (siehe „Technische Daten“).
- Die LED-Arbeitsleuchte **11** dieses Produkts ist dazu bestimmt, den direkten Arbeitsbereich zu beleuchten.
- Andere Verwendungen oder Veränderungen des Produkts gelten als nicht bestimmungsgemäß und können zu Risiken wie Lebensgefahr, Verletzungen und Beschädigungen führen. Für aus bestimmungswidriger Verwendung entstandene Schäden übernimmt der Hersteller keine Haftung. Das Produkt ist nicht für den gewerblichen Einsatz oder für ähnliche Einsatzbereiche bestimmt.

● Lieferumfang

WARNUNG!

- ▶ Das Produkt und die Verpackungsmaterialien sind kein Kinderspielzeug! Kinder dürfen nicht mit Kunststoffbeuteln, Folien und Kleinteilen spielen! Es besteht Verschluckungs- und Erstickungsgefahr!

- 1 Akku-Schrauber
- 1 USB-Kabel
- 30 Schraubbits × 25 mm
- 1 Aufbewahrungsbox aus Metall
- 1 Kurzanleitung

30 Schraubbits × 25 mm



7	Phillips-Bits:	PH0	PH1 (2×)	PH2 (2×)	PH3 (2×)			
3	Torx-Bits:	T10	T15	T20				

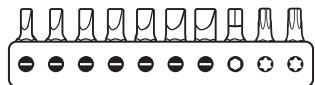

7	Geschlitzte Bits:	SL3	SL4	SL4,5	SL5	SL5,5	SL6	SL7
1	Sechskant-Bits:	H3						
2	Torx-Bits:	T25	T27					

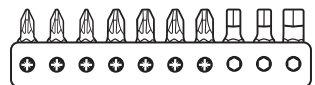

7	Pozidriv-Bits:	PZ0	PZ1 (2×)	PZ2 (2×)	PZ3 (2×)			
3	Sechskant-Bits:	H4	H5	H5,5				

● Teilebeschreibung

Falten Sie vor dem Lesen die Ausklappseite mit den Zeichnungen aus.
Machen Sie sich mit allen Funktionen des Produkts vertraut.

(Abb. A)

- 1 Drehrichtungsanzeige ▲ (Schrauben festziehen)/Batterieladestatus-LED (grüne Farbe)
- 2 Batterieladestatus-LED (gelbe Farbe)
- 3 Drehrichtungsanzeige ▼ (Schrauben lösen)/Batterieladestatus-LED (rote Farbe)
- 4 Drehrichtungsumschalter
- 5 USB-Typ-C-Anschluss
- 6 Ladegerät *
- 7 USB-Anschluss (Typ A)
- 8 USB-Kabel
- 9 Schraubbits
- 10 Ein-/Ausschalter
- 11 LED-Arbeitsleuchte
- 12 Frontabdeckung
- 13 Bithalter
- 14 Aufbewahrungsbox aus Metall (nicht abgebildet)

* Ein Ladegerät ist nicht im Lieferumfang enthalten. Geeignetes Ladegerät:
HG06825/HG06825-BS

● Technische Daten

Akku-Schrauber

Modell:	HG09951
Nennspannung:	4 V --- (Gleichspannung)
Akku (integriert):	Li-Ionen
Zellenanzahl:	1
Kapazität:	1,5 Ah
Leerlaufdrehzahl:	$n_0 = 200 \text{ min}^{-1}$
Drehmoment (harter/weicher Schraubfall gemäß ISO 5393):	Max. 10 N m
Bit-Halterung:	6,35 mm (1/4")
Maße:	138 mm x 42 mm x 114 mm

Verwenden Sie ausschließlich folgendes Ladegerät, um das kabellose Werkzeug zu laden * :

Information	Wert
Name oder Handelsmarke des Herstellers, Handelsregisternummer und Anschrift	OWIM GmbH & Co. KG HRA 721742 Stiftsbergstraße 1, 74167 Neckarsulm, DEUTSCHLAND
Modellkennung	HG06825 (VDE-Netzstecker) HG06825-BS (BS-Netzstecker)

Information	Wert	Einheit
Eingangsspannung	100-240	V~
Eingangswechselstromfrequenz	50/60	Hz
Ausgangsspannung	5,0	V ===
Ausgangsstrom	1,7	A
Ausgangsleistung	8,5	W
Durchschnittliche Effizienz im Betrieb	78,2	%
Leistungsaufnahme bei Nulllast	< 0.1	W
Eingangsstrom	0,3	A
Schutzklasse	II/□ (doppelte Isolierung)	
Anschlussstyp	USB (Typ A)	
Aufladezeit	ca. 60	min

*Ein Ladegerät ist nicht im Lieferumfang enthalten. Geeignetes Ladegerät:
HG06825/HG06825-BS

Empfohlene Umgebungstemperatur

Während des Ladens: +4 °C bis +40 °C

Während des Betriebs: 0 °C bis +40 °C

Während der Lagerung: 0 °C bis +50 °C

Geräuschemissionswerte

Die gemessenen Werte wurden in Übereinstimmung mit EN 62841 ermittelt. Der A-bewertete Geräuschpegel des Elektrowerkzeugs beträgt typischerweise:

Schalldruckpegel: $L_{pA} = 60,37 \text{ dB}$

Schallleistungspegel: $L_{WA} = 71,37 \text{ dB}$

Unsicherheit K: $K_{pA/WA} = 3 \text{ dB}$

Schwingungsemissionswerte

Schwingungsgesamtwerte (Vektorsumme dreier Richtungen), ermittelt entsprechend EN 62841:

Schrauben

Schwingungsemissionswert a_h : $= < 2,5 \text{ m/s}^2 (0,215 \text{ m/s}^2)$

Unsicherheit K: $= 1,5 \text{ m/s}^2$

HINWEIS

- ▶ Die angegebenen Schwingungsgesamtwerte und die angegebenen Geräuschemissionswerte sind nach einem genormten Prüfverfahren gemessen worden und können zum Vergleich eines Elektrowerkzeugs mit einem anderen verwendet werden.
- ▶ Die angegebenen Schwingungsgesamtwerte und die angegebenen Geräuschemissionswerte können auch zu einer vorläufigen Einschätzung der Belastung verwendet werden.

WARNUNG!

- ▶ Die Schwingungs- und Geräuschemissionen können während der tatsächlichen Benutzung des Elektrowerkzeugs von den Angabewerten abweichen, abhängig von der Art und Weise, in der das Elektrowerkzeug verwendet wird, insbesondere, welche Art von Werkstück bearbeitet wird.

Versuchen Sie, die Belastung durch Vibrationen und Geräusche so gering wie möglich zu halten. Beispielhafte Maßnahmen zur Verringerung der Vibrationsbelastung sind das Tragen von Handschuhen beim Gebrauch des Werkzeugs und die Begrenzung der Arbeitszeit. Dabei sind alle Anteile des Betriebszyklus zu berücksichtigen (beispielsweise Zeiten, in denen das Elektrowerkzeug abgeschaltet ist, und solche, in denen es zwar eingeschaltet ist, aber ohne Belastung läuft).



Sicherheitshinweise

● **Allgemeine Sicherheitshinweise für Elektrowerkzeuge**

WARNUNG!

- ▶ **Lesen Sie alle Sicherheitshinweise, Anweisungen, Bebilderungen und technischen Daten, mit denen dieses Elektrowerkzeug versehen ist.** Versäumnisse bei der Einhaltung der nachfolgenden Anweisungen können elektrischen Schlag, Brand und/oder schwere Verletzungen verursachen.

Bewahren Sie alle Sicherheitshinweise und Anweisungen für die Zukunft auf.

Der in den Sicherheitshinweisen verwendete Begriff „Elektrowerkzeug“ bezieht sich auf netzbetriebene Elektrowerkzeuge (mit Netzleitung) oder auf akkubetriebene Elektrowerkzeuge (ohne Netzleitung).

Arbeitsplatzsicherheit

- a) **Halten Sie Ihren Arbeitsbereich sauber und gut beleuchtet.** Unordnung oder unbeleuchtete Arbeitsbereiche können zu Unfällen führen.
- b) **Arbeiten Sie mit dem Elektrowerkzeug nicht in explosionsgefährdeter Umgebung, in der sich brennbare Flüssigkeiten, Gase oder Stäube befinden.** Elektrowerkzeuge erzeugen Funken, die den Staub oder die Dämpfe entzünden können.
- c) **Halten Sie Kinder und andere Personen während der Benutzung des Elektrowerkzeugs fern.** Bei Ablenkung können Sie die Kontrolle über das Elektrowerkzeug verlieren.

Elektrische Sicherheit

- a) **Der Anschlussstecker des Elektrowerkzeugs muss in die Steckdose passen. Der Stecker darf in keiner Weise verändert werden. Verwenden Sie keine Adapterstecker gemeinsam mit schutzgeerdeten Elektrowerkzeugen.** Unveränderte Stecker und passende Steckdosen verringern das Risiko eines elektrischen Schlages.
- b) **Vermeiden Sie Körperkontakt mit geerdeten Oberflächen wie von Rohren, Heizungen, Herden und Kühlschränken.** Es besteht ein erhöhtes Risiko durch elektrischen Schlag, wenn Ihr Körper geerdet ist.
- c) **Halten Sie Elektrowerkzeuge von Regen oder Nässe fern.** Das Eindringen von Wasser in ein Elektrowerkzeug erhöht das Risiko eines elektrischen Schlages.

- d) **Zweckentfremden Sie die Anschlussleitung nicht, um das Elektrowerkzeug zu tragen, aufzuhängen oder um den Stecker aus der Steckdose zu ziehen. Halten Sie die Anschlussleitung fern von Hitze, Öl, scharfen Kanten oder sich bewegenden Teilen.** Beschädigte oder verwickelte Anschlussleitungen erhöhen das Risiko eines elektrischen Schlages.
- e) **Wenn Sie mit einem Elektrowerkzeug im Freien arbeiten, verwenden Sie nur Verlängerungsleitungen, die auch für den Außenbereich geeignet sind.** Die Anwendung einer für den Außenbereich geeigneten Verlängerungsleitung verringert das Risiko eines elektrischen Schlages.
- f) **Wenn der Betrieb des Elektrowerkzeugs in feuchter Umgebung nicht vermeidbar ist, verwenden Sie einen Fehlerstromschutzschalter.** Der Einsatz eines Fehlerstromschutzschalters vermindert das Risiko eines elektrischen Schlages.

Sicherheit von Personen

- a) **Seien Sie aufmerksam, achten Sie darauf, was Sie tun, und gehen Sie mit Vernunft an die Arbeit mit einem Elektrowerkzeug.** Benutzen Sie kein Elektrowerkzeug, wenn Sie müde sind oder unter dem Einfluss von Drogen, Alkohol oder Medikamenten stehen. Ein Moment der Unachtsamkeit beim Gebrauch des Elektrowerkzeugs kann zu ernsthaften Verletzungen führen.
- b) **Tragen Sie persönliche Schutzausrüstung und immer eine Schutzbrille.** Das Tragen persönlicher Schutzausrüstung, wie Staubmaske, rutschfeste Sicherheitsschuhe, Schutzhelm oder Gehörschutz, je nach Art und Einsatz des Elektrowerkzeugs, verringert das Risiko von Verletzungen.

- c) **Vermeiden Sie eine unbeabsichtigte Inbetriebnahme. Vergewissern Sie sich, dass das Elektrowerkzeug ausgeschaltet ist, bevor Sie es an die Stromversorgung und/oder den Akku anschließen, es aufnehmen oder tragen.** Wenn Sie beim Tragen des Elektrowerkzeugs den Finger am Schalter haben oder das Elektrowerkzeug eingeschaltet an die Stromversorgung anschließen, kann dies zu Unfällen führen.
- d) **Entfernen Sie Einstellwerkzeuge oder Schraubenschlüssel, bevor Sie das Elektrowerkzeug einschalten.** Ein Werkzeug oder Schlüssel, der sich in einem drehenden Teil des Elektrowerkzeugs befindet, kann zu Verletzungen führen.
- e) **Vermeiden Sie eine abnormale Körperhaltung. Sorgen Sie für einen sicheren Stand und halten Sie jederzeit das Gleichgewicht.** Dadurch können Sie das Elektrowerkzeug in unerwarteten Situationen besser kontrollieren.
- f) **Tragen Sie geeignete Kleidung. Tragen Sie keine weite Kleidung oder Schmuck. Halten Sie Haare und Kleidung fern von sich bewegenden Teilen.** Lockere Kleidung, Schmuck oder lange Haare können von sich bewegenden Teilen erfasst werden.
- g) **Wenn Staubabsaug- und -auffangeinrichtungen montiert werden können, sind diese anzuschließen und richtig zu verwenden.** Verwendung einer Staubabsaugung kann Gefährdungen durch Staub verringern.
- h) **Wiegen Sie sich nicht in falscher Sicherheit und setzen Sie sich nicht über die Sicherheitsregeln für Elektrowerkzeuge hinweg, auch wenn Sie nach vielfachem Gebrauch mit dem Elektrowerkzeug vertraut sind.** Achtloses Handeln kann binnen Sekundenbruchteilen zu schweren Verletzungen führen.

Verwendung und Behandlung des Elektrowerkzeugs

- a) **Überlasten Sie das Elektrowerkzeug nicht. Verwenden Sie für Ihre Arbeit das dafür bestimmte Elektrowerkzeug.**

Mit dem passenden Elektrowerkzeug arbeiten Sie besser und sicherer im angegebenen Leistungsbereich.

- b) **Benutzen Sie kein Elektrowerkzeug, dessen Schalter defekt ist.** Ein Elektrowerkzeug, das sich nicht mehr ein- oder ausschalten lässt, ist gefährlich und muss repariert werden.

- c) **Ziehen Sie den Stecker aus der Steckdose und/oder entfernen Sie einen abnehmbaren Akku, bevor Sie Geräteeinstellungen vornehmen, Einsatzwerkzeugteile wechseln oder das Elektrowerkzeug weglegen.** Diese Vorsichtsmaßnahme verhindert den unbeabsichtigten Start des Elektrowerkzeugs.

- d) **Bewahren Sie unbenutzte Elektrowerkzeuge außerhalb der Reichweite von Kindern auf. Lassen Sie keine Personen das Elektrowerkzeug benutzen, die mit diesem nicht vertraut sind oder diese Anweisungen nicht gelesen haben.** Elektrowerkzeuge sind gefährlich, wenn Sie von unerfahrenen Personen benutzt werden.

- e) **Pflegen Sie Elektrowerkzeuge und Einsatzwerkzeug mit Sorgfalt. Kontrollieren Sie, ob bewegliche Teile einwandfrei funktionieren und nicht klemmen, ob Teile gebrochen oder so beschädigt sind, dass die Funktion des Elektrowerkzeugs beeinträchtigt ist. Lassen Sie beschädigte Teile vor dem Einsatz des Elektrowerkzeuges reparieren.** Viele Unfälle haben ihre Ursache in schlecht gewarteten Elektrowerkzeugen.





- f) **Halten Sie Schneidwerkzeuge scharf und sauber.** Sorgfältig gepflegte Schneidwerkzeuge mit scharfen Schneidkanten verklemmen sich weniger und sind leichter zu führen.

- g) **Verwenden Sie Elektrowerkzeug, Einsatzwerkzeug, Einsatzwerkzeuge usw. entsprechend diesen Anweisungen.** Berücksichtigen Sie dabei die Arbeitsbedingungen und die auszuführende Tätigkeit. Der Gebrauch von Elektrowerkzeugen für andere als die vorgesehenen Anwendungen kann zu gefährlichen Situationen führen.
- h) **Halten Sie Griffe und Griffflächen trocken, sauber und frei von Öl und Fett.** Rutschige Griffe und Griffflächen erlauben keine sichere Bedienung und Kontrolle des Elektrowerkzeugs in unvorhergesehenen Situationen.

Verwendung und Behandlung des Akkuwerkzeugs

- a) **Laden Sie die Akkus nur mit Ladegeräten auf, die vom Hersteller empfohlen werden.** Durch ein Ladegerät, das für eine bestimmte Art von Akkus geeignet ist, besteht Brandgefahr, wenn es mit anderen Akkus verwendet wird.
- b) **Verwenden Sie nur die dafür vorgesehenen Akkus in den Elektrowerkzeugen.** Der Gebrauch von anderen Akkus kann zu Verletzungen und Brandgefahr führen.
- c) **Halten Sie den nicht benutzten Akku fern von Büroklammern, Münzen, Schlüsseln, Nägeln, Schrauben oder anderen kleinen Metallgegenständen, die eine Überbrückung der Kontakte verursachen könnten.** Ein Kurzschluss zwischen den Akkukontakten kann Verbrennungen oder Feuer zur Folge haben.
- d) **Bei falscher Anwendung kann Flüssigkeit aus dem Akku austreten. Vermeiden Sie den Kontakt damit. Bei zufälligem Kontakt mit Wasser abspülen. Wenn die Flüssigkeit in die Augen kommt, nehmen Sie zusätzlich ärztliche Hilfe in Anspruch.** Austretende Akkuflüssigkeit kann zu Hautreizungen oder Verbrennungen führen.

- e) **Benutzen Sie keinen beschädigten oder veränderten Akku.** Beschädigte oder veränderte Akkus können sich unvorhersehbar verhalten und zu Feuer, Explosion oder Verletzungsgefahr führen.
- f) **Setzen Sie einen Akku keinem Feuer oder zu hohen Temperaturen aus.** Feuer oder Temperaturen über 130 °C können eine Explosion hervorrufen.
- g) **Befolgen Sie alle Anweisungen zum Laden und laden Sie den Akku oder das Akkuwerkzeug niemals außerhalb des in der Betriebsanleitung angegebenen Temperaturbereichs.** Falsches Laden oder Laden außerhalb des zugelassenen Temperaturbereichs kann den Akku zerstören und die Brandgefahr erhöhen.

	VORSICHT! EXPLOSIONSGEFAHR! Laden Sie nicht aufladbare Batterien niemals auf.
 max. 50°C	Schützen Sie den Akku vor Hitze, z. B. auch vor dauernder Sonneneinstrahlung, Feuer, Wasser und Feuchtigkeit. Es besteht Explosionsgefahr.
	
	

Service

- a) **Lassen Sie Ihr Elektrowerkzeug nur von qualifiziertem Fachpersonal und nur mit Original-Ersatzteilen reparieren.** Damit wird sichergestellt, dass die Sicherheit des Elektrowerkzeugs erhalten bleibt.

- b) **Warten Sie niemals beschädigte Akkus.** Sämtliche Wartung von Akkus sollte nur durch den Hersteller oder bevollmächtigte Kundendienststellen erfolgen.

● Sicherheitshinweise für Schrauber

- a) **Halten Sie das Elektrowerkzeug an den isolierten Griffflächen, wenn Sie Arbeiten ausführen, bei denen die Schraube verborgene Stromleitungen treffen kann.** Der Kontakt der Schraube mit einer spannungsführenden Leitung kann auch metallene Geräteteile unter Spannung setzen und zu einem elektrischen Schlag führen.
- b) **Sichern Sie das Werkstück.** Ein mit Spannvorrichtungen oder Schraubstock festgehaltenes Werkstück ist sicherer gehalten als mit Ihrer Hand.
- c) **Halten Sie das Elektrowerkzeug gut fest.** Beim Lockern und Lösen von Schrauben kann es zu kurzzeitig zu starken Gegenwirkungen kommen.
- d) **Schalten Sie das Produkt sofort aus, wenn das Werkzeug während der Verwendung blockiert.** Machen Sie sich auf starke Gegenwirkungen gefasst, da diese einen Rückstoß verursachen können.
- e) **Stellen Sie den Drehrichtungs-Schalter immer in die mittlere Position (verriegelt), wenn Sie am Gerät arbeiten, es transportieren oder aufbewahren.** Dies verhindert, dass das Elektrowerkzeug unbeabsichtigt startet.

● **Vibrations- und Geräuschkinderung**

Begrenzen Sie die Benutzungszeit, verwenden Sie vibrations- und geräuscharme Betriebsarten und tragen Sie persönliche Schutzausrüstung, um Vibrations- und Geräuschauswirkungen zu reduzieren.

Die folgenden Maßnahmen helfen, vibrations- und geräuschbedingte Risiken zu mindern:

- Verwenden Sie das Produkt nur gemäß seinem bestimmungsgemäßen Gebrauch und wie in diesen Anweisungen beschrieben.
- Stellen Sie sicher, dass das Produkt einwandfrei und gut gewartet ist.
- Verwenden Sie die richtigen Einsatzwerkzeuge für dieses Produkt und stellen Sie sicher, dass diese einwandfrei sind.
- Halten Sie das Produkt sicher an den Handgriffen/Griffflächen fest.
- Warten Sie das Produkt entsprechend den Anweisungen und sorgen Sie für ausreichende Schmierung (wenn anwendbar).
- Planen Sie Ihren Arbeitsablauf so, dass die Verwendung von Produkten mit hohem Vibrationswert auf einen längeren Zeitraum verteilt ist.

● **Verhalten im Notfall**

Machen Sie sich anhand dieser Bedienungsanleitung mit der Benutzung dieses Produkts vertraut. Prägen Sie sich die Sicherheitshinweise ein und halten Sie sich unbedingt daran. Dies hilft, Risiken und Gefahren zu vermeiden.

- Seien Sie bei der Nutzung dieses Produkts immer aufmerksam, damit Sie Gefahren frühzeitig erkennen und handeln können. Rasches Einschreiten kann schwere Verletzungen und Sachschäden vermeiden.
- Schalten Sie das Produkt bei Fehlfunktionen umgehend aus und trennen Sie es vom Netz. Lassen Sie dieses von einer qualifizierten Fachkraft überprüfen und gegebenenfalls instand setzen, bevor Sie es wieder in Betrieb nehmen.

● Sicherheitshinweise für Ladegeräte

- Dieses Gerät kann von Kindern ab 8 Jahren und darüber sowie von Personen mit verringerten physischen, sensorischen oder mentalen Fähigkeiten oder Mangel an Erfahrung und Wissen benutzt werden, wenn sie beaufsichtigt oder bezüglich des sicheren Gebrauchs des Geräts unterwiesen wurden und die daraus resultierenden Gefahren verstehen.
Kinder dürfen nicht mit dem Gerät spielen.
Reinigung und Benutzer-Wartung dürfen nicht von Kindern ohne Beaufsichtigung durchgeführt werden.
- Laden Sie keine nicht wieder aufladbaren Batterien auf.
Verstoß gegen diesen Hinweis führt zu Gefährdungen.
- Schützen Sie elektrische Teile gegen Feuchtigkeit.
Tauchen Sie diese nie in Wasser oder andere Flüssigkeiten, um einen elektrischen Schlag zu vermeiden.
Halten Sie das Gerät nie unter fließendes Wasser.
Beachten Sie die Anweisungen für Reinigung, Wartung und Reparatur.

 Das Gerät ist nur den Gebrauch in Innenräumen geeignet.

● Restrisiken

Auch wenn Sie dieses Produkt vorschriftsmäßig bedienen, bleibt ein potenzielles Risiko für Personen- und Sachschäden bestehen. Folgende Gefahren können im Zusammenhang mit der Bauweise und Ausführung dieses Produkts unter anderem auftreten:

- Gesundheitsschäden, die aus Vibrationsemissionen resultieren, falls das Produkt über einen längeren Zeitraum benutzt, nicht ordnungsgemäß geführt und gewartet wird.
- Personen- und Sachschäden hervorgerufen durch defekte Schneidwerkzeuge oder plötzlichen Einschlag eines verdeckten Objekts während des Gebrauchs.
- Verletzungsgefahr und Sachschäden verursacht durch fliegende Objekte.

HINWEIS

- ▶ Dieses Produkt erzeugt während des Betriebs ein elektromagnetisches Feld! Dieses Feld kann unter bestimmten Umständen aktive oder passive medizinische Implantate beeinträchtigen! Um die Gefahr von ernsthaften oder tödlichen Verletzungen zu verringern, empfehlen wir Personen mit medizinischen Implantaten ihren Arzt und den Hersteller vom medizinischen Implantat zu konsultieren, bevor das Produkt bedient wird!

● **Betrieb**

● **Informationen zum Akku**

- Der integrierte Akku ist bei der Lieferung teilweise geladen. Li-Ionen-Akkus können jederzeit geladen werden, ohne ihre Lebensdauer zu beeinträchtigen. Ein Abbruch des Ladevorgangs beschädigt den Akku nicht.
- Laden Sie das Produkt niemals bei Umgebungstemperaturen unter +4 °C oder über +40 °C. Die Lagerbedingungen sollten kühl und trocken sein und die Umgebungstemperatur sollte zwischen 0 °C und +50 °C betragen.
- Dieses Produkt hat einen eingebauten Akku, welcher nicht durch den Benutzer ersetzt werden kann. Der Ausbau oder Austausch des Akkus darf nur durch den Hersteller oder seinen Kundendienst oder eine ähnlich qualifizierte Person erfolgen, um Gefährdungen zu vermeiden. Bei der Entsorgung ist darauf hinzuweisen, dass dieses Produkt einen Akku enthält.
- Wenn die rote Batterieladestatus-LED **3** während des Gebrauchs blinkt, beträgt der Akkustand weniger als 10% seiner Kapazität. Der Akku muss aufgeladen werden.

Ladevorgang beginnen

(Abb. B)

1. Schließen Sie das USB-Kabel **8** an den USB-Anschluss (Typ A) **7** des Ladegeräts **6** an.
2. Verbinden Sie das andere Ende des USB-Kabels **8** mit dem USB-Typ-C-Anschluss **5**.
3. Schließen Sie das Ladegerät **6** an eine Steckdose an.
4. Die Batterieladestatus-LED **1**, **2** und **3** zeigen den Ladestatus an:

Batterieladestatus-LED während des Ladens			Ladestatus
Rot 3	Gelb 2	Grün 1	
Blinkt	Aus	Aus	< 30%
Leuchtet	Blinkt	Aus	30-60%
Leuchtet	Leuchtet	Blinkt	60-90%
Leuchtet	Leuchtet	Leuchtet	> 90%

HINWEIS

- ▶ Die LED-Arbeitsleuchte **11** kann während des Ladevorgangs verwendet werden. Es ist normal, dass sich der Griff während des Ladevorgangs leicht erwärmt.

Batterieladestatus-LED während des Betriebs			Akkustatus
Rot 3	Gelb 2	Grün 1	
Blinkt	Aus	Aus	< 10%
Leuchtet	Aus	Aus	10-30%
Leuchtet	Leuchtet	Aus	30-70%
Leuchtet	Leuchtet	Leuchtet	> 70%

HINWEIS



- ▶ Die Batterieladestatus-LED leuchtet nach dem Drücken des Ein-/Ausschalters **10** für ca. 10 Sekunden.
- ▶ Dies sind ungefähre Werte für den Ladestatus und den Akkustatus.

Ladevorgang beenden

1. Trennen Sie das USB-Kabel **8** vom Produkt.
2. Ziehen Sie das Ladegerät **6** aus der Steckdose.

● Drehrichtung ändern

- Drücken Sie den Drehrichtungsumschalter **4** durch, um die Drehrichtung einzustellen (Abb. C):

Schalter gedrückt von	Richtung	Richtungsanzeige
Rechts (b)	Schrauben festdrehen	 1
Links (a)	Schrauben lösen	 3

● LED-Arbeitsleuchte

- Die LED-Arbeitsleuchte **11** leuchtet nach Loslassen des Ein-/Ausschalters **10** für ca. 10 Sekunden.
- Die LED-Arbeitsleuchte **11** kann separat eingeschaltet werden, um den direkten Arbeitsbereich zu beleuchten.
- Stellen Sie den Drehrichtungsumschalter **4** auf die mittlere Position, so dass er auf beiden Seiten gleich weit herausragt.
- LED-Arbeitsleuchte **11** einschalten: Drücken Sie den Ein-/Ausschalter **10**.
- LED-Arbeitsleuchte **11** ausschalten: Lassen Sie den Ein-/Ausschalter **10** los.

● Bits wechseln

- Ziehen Sie den Schraubbit **9** heraus. Setzen Sie einen anderen Bit-Typ in den Bithalter **13** ein (Abb. D).

HINWEIS

- ▶ Bits sind nach ihren Abmessungen und ihrer Form beschriftet. Falls Sie unsicher sein sollten, probieren Sie den entsprechenden Bit aus, um zu prüfen, ob er ohne Spielraum im Schraubkopf sitzt.

● Aufsätze wechseln

Die Frontabdeckung **12** kann abgenommen werden, um andere Aufsätze (nicht im Lieferumfang enthalten) anzubringen (Abb. E, F):

- A1 Drehmoment-Aufsatz
- A2 Exzenter-Aufsatz
- A3 Winkel-Aufsatz
- A4 Schneid-Aufsatz





Die Aufsätze sind unter www.optimex-shop.com unter der IAN-Nummer 497528_2204 verfügbar.

1. Greifen Sie in eine der beiden Aussparungen der Kappe, um die Frontabdeckung **12** zu entfernen.
2. Überprüfen Sie die mit den austauschbaren Aufsätzen mitgelieferte Bedienungsanleitung für die Montage und Demontage.

● Ein-/Ausschalten

Ein-/Ausschalten	Aktion
Ein	Drücken Sie den Ein-/Ausschalter 10 ein und halten Sie ihn in Position. Die LED-Arbeitsleuchte 11 schaltet sich ein.
Aus	Lassen Sie den Ein-/Ausschalter 10 los. Die LED-Arbeitsleuchte 11 leuchtet für ca. 10 Sekunden auf und erlischt dann.

● Fehlerbehebung

Problem	Mögliche Ursache	Lösung
Das Produkt lädt nicht.	Die Steckdose hat keinen Strom.	Schließen Sie das Ladegerät  an eine Steckdose mit normaler Stromversorgung an.
	Das Ladegerät  ist defekt oder beschädigt.	Wechseln Sie das Ladegerät  .
	Das USB-Kabel  ist defekt oder beschädigt.	Wechseln Sie das USB-Kabel  .
	Das Produkt oder der Akku sind beschädigt.	Bringen Sie das Produkt zur Reparatur in das Service-Center.
Das Produkt funktioniert nicht.	Das Produkt ist überhitzt.	Lassen Sie das Produkt ca. 10 Minuten abkühlen.
	Der Akku ist entladen.	Wechseln Sie den Akku.
	Das Produkt ist beschädigt.	Bringen Sie das Produkt zur Reparatur in das Service-Center.
Flüssigkeit tritt aus dem Produkt aus.	Der Akku ist beschädigt.	Bringen Sie das Produkt zur Reparatur in das Service-Center.

WARNUNG!

- ▶ Wenn das Produkt ins Wasser gefallen ist oder versehentlich Regen ausgesetzt war, kann es nicht mehr verwendet werden. Geben Sie das Produkt in eine versiegelte Plastiktüte und senden Sie es zur Reparatur oder Entsorgung an das Service-Center.

● Reinigung und Wartung

HINWEIS

- ▶ Verwenden Sie keine chemischen, alkalischen, schmirgelnde oder andere aggressive Reinigungs- oder Desinfektionsmittel, um das Produkt zu reinigen, da diese die Oberflächen beschädigen können.
- Lüftungsöffnungen müssen immer frei sein.
- Achten Sie darauf, dass keine Flüssigkeiten in das Innere des Produkts gelangen.
- Halten Sie das Produkt stets sauber, trocken und frei von Öl oder Schmierfetten.
Entfernen Sie Staub nach jedem Gebrauch und vor der Lagerung.
- Regelmäßige ordentliche Reinigung hilft einen sicheren Gebrauch sicherzustellen und verlängert die Lebensdauer des Produkts.
- Vor der Reinigung oder Durchführung von Wartungsarbeiten:
 - Stellen Sie den Drehrichtungsumschalter **4** in die mittlere Position.
Dies verhindert ein unbeabsichtigtes Einschalten.
 - Entfernen Sie das USB-Kabel **8**.
 - Entfernen Sie den Schraubbit **9**.
 - Ziehen Sie das Ladegerät **6** aus der Steckdose.
- Reinigen Sie das Produkt mit einem trockenen Tuch. Verwenden Sie für schwer zugängliche Stellen eine weiche Bürste.
- Entfernen Sie insbesondere Schmutz und Staub von den Lüftungsöffnungen mit einem Tuch und einer weichen Bürste.

● Wartung

- Vor und nach jedem Gebrauch: Prüfen Sie das Produkt und die Schraubbits **9** auf Verschleiß und Beschädigungen.
Erneuern Sie bei Bedarf das Zubehör (siehe „Bits wechseln“).
Beachten Sie die technischen Anforderungen (siehe „Technische Daten“).

● **Lagerung**

- Stellen Sie den Drehrichtungsumschalter **4** in die mittlere Position. Dies verhindert ein unbeabsichtigtes Einschalten.
- Lagern Sie das Produkt in einem trockenen Innenraum, geschützt vor direkter Sonneneinstrahlung, vorzugsweise in der Aufbewahrungsbox aus Metall **14**.

● **Transport**

HINWEIS

- ▶ Der integrierte Li-Ionen-Akku darf ausschließlich von geschultem oder qualifiziertem Personal entnommen werden.

Um den Akku aus dem Gehäuse zu entnehmen, muss der Akku leer sein und die Schrauben des Gehäuses müssen gelöst werden. Die Akkuanlüsse müssen einzeln getrennt und isoliert werden.

- ▶ Dieses Produkt enthält einen wiederaufladbaren Li-Ionen-Akku und unterliegt daher der gesetzlichen Regelungen zu Gefahrstoffen. Das Produkt mit integriertem Akku kann ohne besondere Anforderungen auf der Straße und auf See transportiert werden.

- ▶ Die Verpackung und Kennzeichnung unterliegt beim Transport durch Drittanbieter (z. B. Fluglinie, Kurier, Spediteur) besonderen Anforderungen. Beim Transport durch Drittanbieter muss ein Experte für Gefahrgut konsultiert werden.

- Transportieren Sie das Produkt in der Aufbewahrungsbox aus Metall **14**.

● **Entsorgung**

Die Verpackung besteht aus umweltfreundlichen Materialien, die Sie über die örtlichen Recyclingstellen entsorgen können.



Beachten Sie die Kennzeichnung der Verpackungsmaterialien bei der Abfalltrennung, diese sind gekennzeichnet mit Abkürzungen (a) und Nummern (b) mit folgender Bedeutung: 1–7: Kunststoffe/20–22: Papier und Pappe/80–98: Verbundstoffe.

Produkt:



Das Produkt inkl. Zubehör und die Verpackungsmaterialien sind recyclebar und unterliegen einer erweiterten Herstellerverantwortung. Entsorgen Sie diese getrennt, den abgebildeten Info-tri (Sortierinformation) folgend, für eine bessere Abfallbehandlung.

Das Triman-Logo gilt nur für Frankreich.



Möglichkeiten zur Entsorgung des ausgedienten Produkts erfahren Sie bei Ihrer Gemeinde- oder Stadtverwaltung.



Gerät entsorgen

Das Symbol der durchgestrichenen Mülltonne bedeutet, dass dieses Gerät am Ende der Nutzungszeit nicht über den Hausmüll entsorgt werden darf. Das Gerät ist bei eingerichteten Sammelstellen, Wertstoffhöfen oder Entsorgungsbetrieben abzugeben. Zudem sind Vertrieber von Elektro- und Elektronikgeräten sowie Vertrieber von Lebensmitteln zur Rücknahme verpflichtet. LIDL bietet Ihnen Rückgabemöglichkeiten direkt in den Filialen und Märkten an. Rückgabe und Entsorgung sind für Sie kostenfrei. Beim Kauf eines Neugerätes haben Sie das Recht, ein entsprechendes Altgerät unentgeltlich zurückzugeben.

Zusätzlich haben Sie die Möglichkeit, unabhängig vom Kauf eines Neugerätes, unentgeltlich (bis zu drei) Altgeräte abzugeben, die in keiner Abmessung größer als 25 cm sind.

Bitte löschen Sie vor der Rückgabe alle personenbezogenen Daten.

Bitte entnehmen Sie vor der Rückgabe Batterien oder Akkumulatoren, die nicht vom Altgerät umschlossen sind, sowie Lampen, die zerstörungsfrei entnommen werden können und führen diese einer separaten Sammlung zu.

Defekte oder verbrauchte Batterien/Akkus müssen gemäß Richtlinie 2006/66/EG und deren Änderungen recycelt werden. Geben Sie Batterien/Akkus und/oder das Produkt über die angebotenen Sammeleinrichtungen zurück.



Umweltschäden durch falsche Entsorgung der Batterien/Akkus!

Das Symbol der durchgestrichenen Mülltonne auf Batterien oder Akkus bedeutet, dass Sie Batterien und Akkus nicht im Hausmüll entsorgen dürfen.

Entnehmen Sie die Batterien/den Akku-Pack aus dem Produkt vor der Entsorgung.

Diese können giftige Schwermetalle enthalten und unterliegen der Sondermüllbehandlung.

Die chemischen Symbole der Schwermetalle sind wie folgt: Cd = Cadmium, Hg = Quecksilber, Pb = Blei.

Sie sind gesetzlich verpflichtet, alte Batterien und Akkus nach Gebrauch zurückzugeben. Geben Sie deshalb verbrauchte Batterien und Akkus kostenfrei im Handelsgeschäft z. B. in Ihrer LIDL Filiale oder bei einer kommunalen Sammelstelle ab.

Batterien und Akkus können Stoffe enthalten, die schädlich für die menschliche Gesundheit und Umwelt sind. Nur bei einer getrennten Sammlung und Verwertung von alten Batterien und Akkus können die negativen Auswirkungen vermieden werden.

Seien Sie besonders vorsichtig beim Umgang mit lithiumhaltigen Batterien und Akkus, da bei unsachgemäßer Verwendung eine erhöhte Brandgefahr besteht. Kleben Sie dazu die Pole ab, um einen äußeren Kurzschluss zu vermeiden.

Nutzen Sie Batterien mit langer Lebensdauer oder Akkus, um die Entstehung von Abfällen aus Alt-Batterien zu verringern. Beachten Sie die Anweisungen zum Lagern, und vermeiden Sie das vollständige Ent- und Aufladen des Akkus, um die Lebensdauer zu verlängern.

Darüber hinaus sollten Sie Batterien oder Elektro- und Elektronikgeräte mit Batterien oder Akkus nicht im öffentlichen Raum zurücklassen, um eine Vermüllung zu vermeiden. Prüfen Sie Möglichkeiten, Batterien einer Wiederverwendung zuzuführen, anstatt diese zu entsorgen, beispielsweise durch Instandsetzung der Batterie.

● EU-Konformitätserklärung

EU-KONFORMITÄTSERKLÄRUNG

IAN: 409566_2207
Produkt-Identifikation: PARKSIDE Akku-Schrauber
Modellnummer: HG09951

Der oben beschriebene Gegenstand der Erklärung erfüllt die einschlägigen Harmonisierungsrechtsvorschriften der Union:

Richtlinie 2006/42/EG
Richtlinie 2014/30/EU
Richtlinie 2011/65/EU

Verweise auf die verwendeten einschlägigen harmonisierten Normen oder Verweise auf die anderen technischen Spezifikationen, in Bezug auf welche Konformität erklärt wird:

Nr. / Teile
Richtlinie 2006/42/EG
EN 62841-1:2015
EN 62841-2-2:2014
EN ISO 12100:2010
Richtlinie 2014/30/EU
EN 55014-1:2017/A11:2020
EN 55014-2:1997/A2:2008
EN IEC 55014-1:2021
EN IEC 55014-2:2021
EN 61000-3-2:2014
EN IEC 61000-3-2:2019/A1:2021
EN 61000-3-3:2013
EN 61000-3-3:2013/A2:2021

Der Gegenstand der oben beschriebenen Erklärung steht im Einklang mit der Richtlinie 2011/65/EU des Europäischen Parlaments und des Rates vom 8. Juni 2011 zur Beschränkung der Verwendung bestimmter gefährlicherer Stoffe in Elektro- und Elektronikgeräten:

Nr. / Teile
Richtlinie 2011/65/EU
EN IEC 63000:2018

Person, die die technische Dokumentation aufbewahrt: OWIM GmbH & Co.KG

Untersignet für und im Namen von:

OWIM GmbH & Co. KG Stiftsbergstraße 1 D-74167 Neckarsulm Deutschland

Diese Konformitätserklärung wird unter der alleinigen Verantwortung des Herstellers ausgestellt.

Übersetzung der Original-Konformitätserklärung

Neckarsulm
Ort

05.12.2022
Datum

Benjamin Steeb
Managing Director

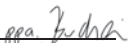
Uta Jeps Buchheim
Authorised Signatory

DE



● **Garantie**

Das Produkt wurde nach strengen Qualitätsrichtlinien hergestellt und vor der Auslieferung sorgfältig geprüft. Im Falle von Material- oder Herstellungsfehlern haben Sie gegenüber dem Verkäufer des Produkts gesetzliche Rechte. Ihre gesetzlichen Rechte werden in keiner Weise durch unsere unten aufgeführte Garantie eingeschränkt.

Die Garantie für dieses Produkt beträgt 3 Jahre ab Kaufdatum. Die Garantiezeit beginnt mit dem Kaufdatum. Bewahren Sie den Originalkaufbeleg an einem sicheren Ort auf, da dieses Dokument als Nachweis des Kaufs erforderlich ist.

Alle Schäden oder Mängel, die bereits zum Zeitpunkt des Kaufs vorhanden sind, müssen unverzüglich nach dem Auspacken des Produkts gemeldet werden.

Sollte das Produkt innerhalb von 3 Jahren ab Kaufdatum einen Material- oder Herstellungsfehler aufweisen, werden wir es – nach unserer Wahl – kostenlos für Sie reparieren oder ersetzen. Die Garantiezeit verlängert sich durch einen stattgegebenen Gewährleistungsanspruch nicht. Dies gilt auch für ersetzte und reparierte Teile.

Diese Garantie erlischt, wenn das Produkt beschädigt oder unsachgemäß verwendet oder gewartet wurde.

Die Garantie deckt Material- und Herstellungsfehler ab. Diese Garantie erstreckt sich weder auf Produktteile, die normalem Verschleiß unterliegen, und somit als Verschleißteile gelten (z. B. Batterien, Akkus, Schläuche, Farbpatronen), noch auf Schäden an zerbrechlichen Teilen, z. B. Schalter oder Teile aus Glas.

● **Abwicklung im Garantiefall**

Um eine schnelle Bearbeitung Ihres Anspruchs zu gewährleisten, beachten Sie die folgenden Hinweise:

Halten Sie den Originalkaufbeleg und die Artikelnummer (IAN 409566_2207) als Nachweis für den Kauf bereit.

Sie finden die Artikelnummer auf dem Typenschild, einer Gravur auf dem Produkt, der Startseite der Bedienungsanleitung (unten links) oder als Aufkleber auf der Rück- oder Unterseite des Produkts.

Sollten Funktionsfehler oder sonstige Mängel auftreten, wenden Sie sich zunächst telefonisch oder per E-Mail an die unten aufgeführte Serviceabteilung.

Sobald das Produkt als defekt erfasst wurde, können Sie es kostenlos an die Ihnen mitgeteilte Service-Anschrift zurücksenden. Stellen Sie sicher, dass Sie den Originalkaufbeleg (Kassenbon) sowie eine kurze, schriftliche Beschreibung beilegen, in der die Einzelheiten des Defekts und der Zeitpunkt des Auftretens dargelegt sind.

● **Service**

DE **Service Deutschland**

Tel.: 0800 5435 111

E-Mail: owim@lidl.de

AT **Service Österreich**

Tel.: 0800 292726

E-Mail: owim@lidl.at

CH **Service Schweiz**

Tel.: 0800 562153

E-Mail: owim@lidl.ch

OWIM GmbH & Co. KG

Stiftsbergstraße 1
74167 Neckarsulm
GERMANY

Model No.: HG09951
Version: 01/2023



IAN 409566_2207

