



## **CORDLESS NAILER/STAPLER PAT 20-Li A1**

(DK)

### **BATTERIDREVEN HÆFTEMASKINE**

Oversættelse af den originale driftsvejledning

(NL) (BE)

### **ACCU-SPIJKERMACHINE**

Vertaling van de originele gebruiksaanwijzing

(FR) (BE)

### **AGRAFEUSE SANS FIL**

Traduction des instructions d'origine

(DE) (AT) (CH)

### **AKKU-TACKER**

Originalbetriebsanleitung

**IAN 301842**

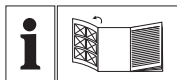

DK

Før du læser, vend siden med billeder frem og bliv bekendt med alle apparatets funktioner.

---

FR BE

Avant de lire le mode d'emploi, ouvrez la page contenant les illustrations et familiarisez-vous ensuite avec toutes les fonctions de l'appareil.

---

NL BE

Vouw vóór het lezen de pagina met de afbeeldingen open en maak u vertrouwd met alle functies van het apparaat.

---

DE AT CH

Klappen Sie vor dem Lesen die Seite mit den Abbildungen aus und machen Sie sich anschließend mit allen Funktionen des Gerätes vertraut.

---

DK	Oversættelse af den originale driftsvejledning	Side	1
FR/BE	Traduction des instructions d'origine	Page	13
NL/BE	Vertaling van de originele gebruiksaanwijzing	Pagina	25
DE/AT/CH	Originalbetriebsanleitung	Seite	37

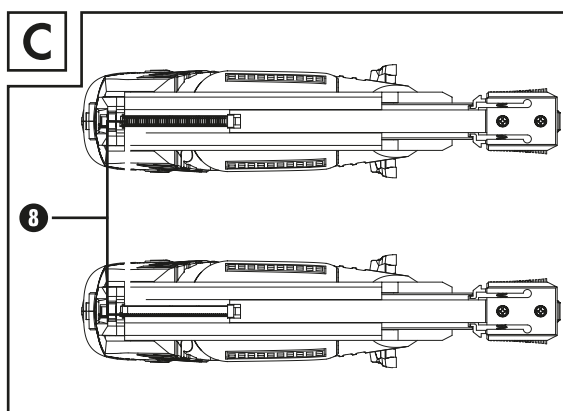
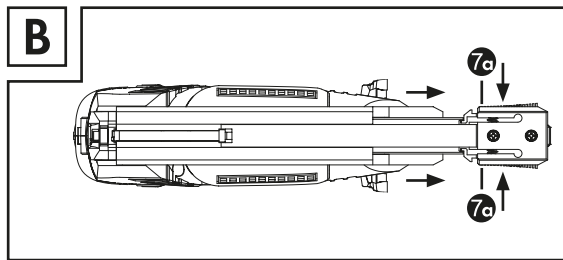
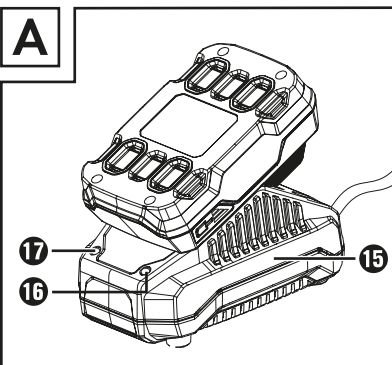
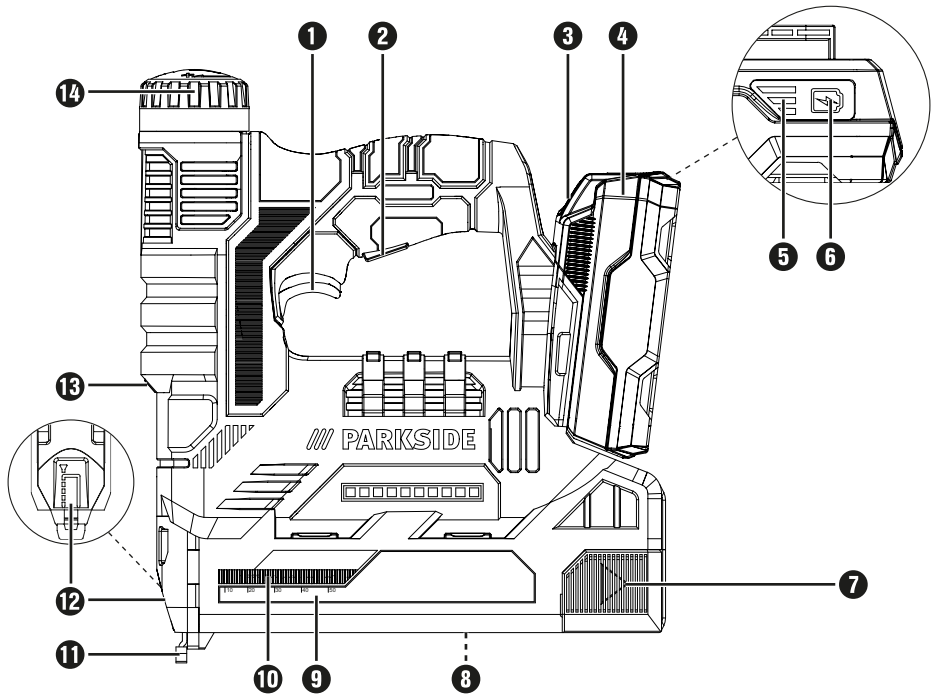



**BATTERY COMPATIBLE WITH ALL DEVICES OF THE SERIES „PARKSIDE X 20V TEAM“**

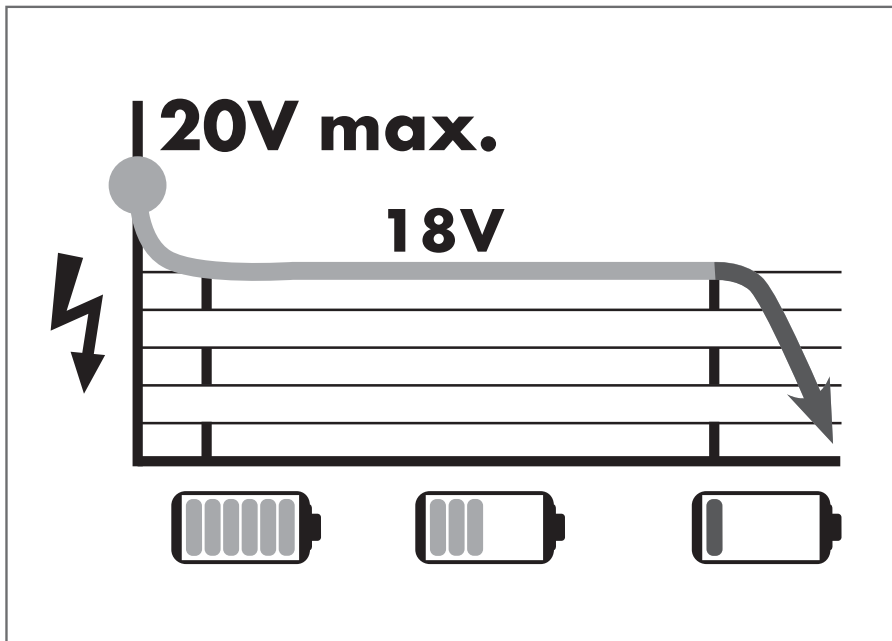

# Indholdsfortegnelse

<b>Indledning</b> .....	<b>2</b>
Anvendelsesområde .....	2
Udstyr .....	2
Pakkens indhold .....	2
Tekniske data .....	2
<b>Generelle sikkerhedsanvisninger til elværktøjer</b> .....	<b>3</b>
1. Sikkerhed på arbejdspladsen .....	3
2. Elektrisk sikkerhed .....	3
3. Personsikkerhed .....	4
4. Anvendelse og behandling af elværktøjet .....	4
5. Anvendelse og behandling af det batteridrevne værktøj .....	5
Specielle sikkerhedsanvisninger for hæftemaskiner .....	5
Sikkerhedsanvisninger for opladere .....	6
Originalt tilbehør / originalt ekstraudstyr .....	6
<b>Før ibrugtagning</b> .....	<b>6</b>
Opladning af batteripakken (se fig. A) .....	6
Indsætning / udtagning af batteripakke .....	7
Kontrol af batteriets tilstand .....	7
Opfyldning af magasinskakt .....	7
Indstilling af slagkraft .....	7
<b>Ibrugtagning</b> .....	<b>7</b>
Sådan tænder du .....	7
Sådan tændes LED-arbejdslampen .....	7
Afhjælpning af fejl .....	8
<b>Vedligeholdelse og rengøring</b> .....	<b>8</b>
<b>Garanti for Kompernass Handels GmbH</b> .....	<b>8</b>
<b>Service</b> .....	<b>9</b>
<b>Importør</b> .....	<b>9</b>
<b>Bortskaffelse</b> .....	<b>10</b>
<b>Oversættelse af den originale overensstemmelseserklæring</b> .....	<b>11</b>
<b>Bestilling af reservebatteri</b> .....	<b>12</b>
Telefonisk bestilling .....	12

## BATTERIDREVEN HÆFTEMASKINE PAT 20-Li A1

### Indledning

Tillykke med købet af dit nye produkt. Du har valgt et produkt af høj kvalitet. Betjeningsvejledningen er en del af dette produkt. Den indeholder vigtige informationer om sikkerhed, anvendelse og bortskaffelse. Du bør sætte dig ind i alle produktets betjenings- og sikkerhedsanvisninger før brug. Brug kun produktet som beskrevet og kun til de angivne anvendelsesområder. Lad alle dokumenter til produktet følge med, hvis du giver produktet videre til andre.

### Anvendelsesområde

Produktet er beregnet til privat brug til fasthæftning af pap, isoleringsmateriale, læder, stof (tekstil- eller naturfibre) og lignende materialer på hårdt træ, blødt træ, spånplader eller krydsfinerlignende materialer. Må kun bruges i tørre lokaler. Al anden form for anvendelse eller ændring af maskinen anses for at være uden for anvendelsesområdet og indebærer betydelige farer for uheld. Producenten påtager sig intet ansvar for skader, der opstår som følge af anvendelse uden for anvendelsesområdet. Produktet er ikke beregnet til erhvervs-mæssig brug.

### Udstyr

- 1 Udløser
- 2 Knap til LED-arbejdslampe
- 3 Knap til frigørelse af batteripakken
- 4 Batteripakke
- 5 Display-LED for batteriet
- 6 Knap til kontrol af batteritilstand
- 7 Magasinskyder
- 7a Oplåsningsmekanisme
- 8 Magasinskakt
- 9 Skalering
- 10 Niveauindikator (hæfteklammer)
- 11 Klammeneåse
- 12 Endeplyade
- 13 LED-arbejdslys
- 14 Slagkraftindstilling
- 15 Hurtigoplader
- 16 Rød LED til kontrol af opladning
- 17 Grøn LED til kontrol af opladning

### Pakkens indhold

- 1 batteridreven hæftemaskine
- 1 hurtigoplader til genopladelige batterier
- 1 batteripakke
- 500 hæfteklammer 20 mm
- 500 søm 20 mm
- 1 taske
- 1 betjeningsvejledning

### Tekniske data

#### Batteridreven hæftemaskine: PAT 20-Li A1

Mærkespænding: 20 V  $\equiv$  (jævnstrøm)

Arbejdsmoment: op til 30 slag/min.

Magasinskaktkapacitet: 50 stk.

#### Batteri: PAP 20 A1

Type: LITHIUM-ION

Mærkespænding: 20 V  $\equiv$  (jævnstrøm)

Kapacitet: 2,0 Ah

Celler: 5

#### Hurtigoplader: PLG 20 A1

#### INDGANG / input:

Mærkespænding: 230 - 240 V  $\sim$ , 50 Hz  
(Vekselstrøm)

Nominelt effektforbrug: 65 W

Sikring (intern): 3,15 A 

#### UDGANG / output:

Mærkespænding: 21,5 V  $\equiv$  (jævnstrøm)

Mærkestrøm: 2,4 A

Opladningstid: ca. 60 min

Beskyttelsesklasse: II/ $\square$  (dobbeltisolering)

#### Hæfteklammer:

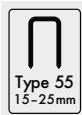

Klammebredden: 6 mm  
Klammelængde: 15 - 25 mm

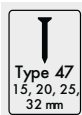

Sømlængde: 15, 20, 25, 32 mm

### Støjemissionsværdi:

Måleværdi for støj beregnet iht. EN 60745. Det A-vægtede støjniveau for elværktøjet er normalt som følger:

Lydtryksniveau:	$L_{PA} =$	84,1 dB (A)
Usikkerhed:	$K_{PA} =$	3 dB
Lydeffektniveau:	$L_{WA} =$	95,1 dB (A)
Usikkerhed:	$K_{WA} =$	3 dB

### Bær høreværn!

### Samlede vibrationsværdier:

Samlede vibrationsværdier beregnet efter EN 60745:

Vibrationsemissionsværdi  $a_{h,W} = 3,65 \text{ m/s}^2$   
 Usikkerhed  $K = 1,5 \text{ m/s}^2$

### BEMÆRK

- ▶ Det vibrationsemissionsniveau, som er angivet i disse anvisninger, er målt med en standardmålemetode og kan anvendes til sammenligning af elværktøjer. Den angivne vibrationsemissionsværdi kan også anvendes til en indledende vurdering af faren ved vibrationsniveauet.

### ⚠ ADVARSEL!

- ▶ Vibrationsemissionsværdien ændrer sig afhængigt af elværktøjets anvendelse og kan i mange tilfælde ligge over den værdi, som er angivet i disse anvisninger. Vibrationsbelastningen kan undervurderes, hvis elværktøjet jævnligt anvendes på denne måde. Prøv at holde belastningen forårsaget af vibrationer så lav som muligt. Vibrationsbelastningen kan f.eks. reduceres ved brug af handsker ved anvendelse af værktøjet samt ved nedsættelse af den tid, hvor værktøjet bruges. Her skal der tages hensyn til hele drifts cyklussen (f.eks. perioder, hvor elværktøjet er slukket, og perioder, hvor det er tændt, men kører uden belastning).



## Generelle sikkerhedsanvisninger til elværktøjer



### ⚠ ADVARSEL!

- ▶ Læs alle sikkerhedsanvisninger og -instruktioner. Hvis de angivne sikkerhedsanvisninger og -instruktioner ikke overholdes, kan det medføre elektrisk stød, brand og/eller alvorlige kvæstelser.

### Opbevar sikkerhedsanvisningerne og -instruktionerne til senere brug.

Begrebet "elværktøj", der anvendes i sikkerhedsanvisningerne, henviser både til elværktøj, der anvendes med ledning til lysnettet, og batteridrevet elværktøj (uden strømledning).

## 1. Sikkerhed på arbejdspladsen

- Hold arbejdspladsen ren og godt oplyst. Rod og dårligt oplyste arbejdspladser kan medføre uheld.
- Arbejd aldrig med elværktøj i eksplosionsfarlige omgivelser, hvor der befinder sig brændbare væsker, gasser eller støv. Elværktøj danner gnister, som kan antænde støvet eller dampene.
- Hold børn og andre personer på afstand, når elværktøjet bruges. Hvis du bliver distraheret, kan du miste kontrollen over produktet.

## 2. Elektrisk sikkerhed

- Elværktøjets tilslutningsstik skal passe til stikkontakten. Stikket må ikke ændres på nogen måde.  
 Der må ikke bruges adapterstik sammen med beskyttelsesjorden elværktøj. Uændrede stik og de rigtige stikkontakter reducerer risikoen for elektrisk stød.
- Undgå kropskontakt med jordforbundne overflader som f.eks. rør, radiatorer, komfurer og køleskabe. Der er øget risiko for elektrisk stød, hvis din krop har jordforbindelse.

- c) Hold elværktøjet væk fra regn og fugt. Hvis der trænger vand ind i elværktøjet, øges risikoen for elektrisk stød.
- d) Brug ikke ledningen til noget, den ikke er beregnet til, f.eks. til at bære eller hænge værktøjet op i eller til at trække stikket ud af stikkontakten. Hold ledningen på afstand af varme, olie, skarpe kanter eller produktets bevægelige dele. Beskadigede eller sammenfildrede ledninger øger risikoen for elektrisk stød.
- e) Hvis du anvender elværktøj udendørs, skal du bruge en forlængerledning, som er godkendt til brug udendørs. Når du anvender en forlængerledning, der er beregnet til udendørs brug, reduceres risikoen for elektrisk stød.
- f) Hvis det ikke er muligt at undgå at bruge elværktøjet i fugtige omgivelser, skal der installeres en fejlstrømsafbryder. Installation af en fejlstrømsafbryder reducerer risikoen for elektrisk stød.
- e) Undgå unormale kroppsstillinger. Sørg for, at du står sikkert, og hold altid balancen. Derved kan du bedre kontrollere elværktøjet i uventede situationer.
- f) Bær velegnet påklædning. Bær ikke løstsiddende tøj eller smykker. Hold hår, tøj og handsker på afstand af dele, der bevæger sig. Løst tøj, smykker eller hår kan gribe fat i dele, der bevæger sig.
- g) Hvis der monteres opsugnings- og opsamlingsanordninger, skal disse tilsluttes og anvendes korrekt. Anvendelse af denne type anordninger nedsætter støvriskoen.

#### 4. Anvendelse og behandling af elværktøjet

### 3. Personssikkerhed

- a) Vær altid opmærksom og bevidst om, hvad du laver, og arbejd fornuftigt med elværktøjet. Brug ikke elværktøjet, hvis du er ukoncentreret eller påvirket af narkotika, alkohol eller medicin. Selv et øjeblik uopmærksomhed ved brug af elværktøjet kan medføre alvorlige kvæstelser.
- b) Brug personligt beskyttelsesudstyr, og bær altid beskyttelsesbriller. Når du bruger personligt beskyttelsesudstyr som f.eks. støvmaske, skridsikre sikkerhedssko, beskyttelseshandsker, sikkerhedshjelm og høreværn afhængigt af elværktøjets type og anvendelse, reduceres risikoen for kvæstelser.
- c) Undgå uønsket igangsætning. Kontrollér, at elværktøjet er slukket, før du forbinder det med elforsyningen og/eller tilslutter batteriet, tager elværktøjet op eller bærer det. Hvis du har en finger på kontakten, eller hvis elværktøjet er tændt, mens du bærer det, kan der opstå uheld.
- d) Fjern indstillingsværktøj eller skruenøgler, før du tænder for elværktøjet. Hvis der sidder et værktøj eller en skruenøgle på en roterende del af elværktøjet, kan det medføre personskader.
- a) Overbelast ikke elværktøjet. Brug et elværktøj, der er egnet til arbejdet. Du arbejder bedre og mere sikkert i det angivne effektområde, hvis du bruger det rigtige elværktøj.
- b) Brug ikke elværktøj med defekt kontakt. Elværktøj, som ikke længere kan tændes og slukkes, er farligt og skal repareres.
- c) Tag stikket ud af stikkontakten, og/eller fjern batteriet, før du foretager indstillinger på værktøjet eller tilbehørsdelene eller lægger værktøjet fra dig. Disse forholdsregler forhindrer, at elværktøjet starter ved en fejl.
- d) Opbevar elværktøj uden for børns rækkevidde, når værktøjet ikke anvendes. Personer, som ikke kender produktet, eller som ikke har læst disse anvisninger, må ikke bruge produktet. Elværktøj er farligt, hvis det anvendes af uerfarne personer.
- e) Vedligehold elværktøjet omhyggeligt. Kontrollér, om bevægelige dele fungerer, som de skal og ikke sætter sig fast, om dele er defekte eller så beskadigede, at elværktøjets funktion er påvirket. Få beskadigede dele repareret, inden du bruger produktet. Mange uheld skyldes dårligt vedligeholdt elværktøj.
- f) Hold skærende værktøj skarpt og rent. Omhyggeligt vedligeholdt værktøj med skarpe skær sætter sig ikke så ofte fast og er lettere at styre.



- g) Brug elværktøj, tilbehør, udskiftelige dele osv. i henhold til disse anvisninger. Tag hensyn til arbejdsbetingelserne og det arbejde, der skal udføres. Anvendelse af elværktøj til andet end de tiltænkte anvendelsesområder kan føre til farlige situationer.

## 5. Anvendelse og behandling af det batteridrevne værktøj

- a) Oplad kun batterierne i opladere, som producenten har anbefalet. Hvis der bruges andre batterier til opladeren, end dem opladeren er beregnet til, er der fare for brand.
- b) Brug kun batterier, der er beregnet til elværktøjet. Anvendelse af andre batterier kan medføre personskader og brandfare.
- c) Når batteriet ikke benyttes, skal det holdes borte fra kontorclips, mønter, nøgler, søm, skruer eller andre små metalgenstande, som kan forårsage kortslutning mellem kontakterne. Kortslutning mellem batteriets kontakter kan medføre forbrændinger og brand.
- d) Ved forkert anvendelse kan der løbe væske ud af batteriet. Undgå kontakt med denne væske. Skyl efter med vand, hvis du alligevel kommer i kontakt med væsken. Hvis væsken kommer i øjnene, skal du søge læge. Batterivæske, der løber ud, kan medføre hudirritationer eller forbrændinger.



**FORSIGTIG! EKSPLOSIONSFARE!**  
Oplad aldrig batterier, der ikke er beregnet til det.



Beskyt batteriet mod varme på grund af f.eks. vedvarende solstråler, ild, vand og fugt. Fare for eksplosion.



## 6. Service

- a) Lad kun en kvalificeret reparatør reparere dit elværktøj og kun med originale reservedele. Derved garanteres det, at elværktøjets sikkerhed bevares.

## Specielle sikkerhedsanvisninger for hæftemaskiner

- **Gå altid ud fra, at elværktøjet indeholder hæfteklammer.** Skødesløs håndtering af hæftemaskiner kan føre til uventet udskydning af klammer med personskade til følge.
- **Ret aldrig elværktøjet mod dig selv eller andre personer i din nærhed.** Ved uventet udløsning udskydes der en hæfteklamme, som kan føre til personskader.
- **Aktivér ikke elværktøjet, før det har fast kontakt med arbejdsemnet.** Hvis elværktøjet ikke har kontakt med arbejdsemnet, kan hæfteklammen prelle af på fastgøringsstedet.
- **Afbryd elværktøjet fra strømforsyningen eller batteriet, hvis en hæfteklamme sætter sig fast i elværktøjet.** Hvis hæftemaskinen er sluttet til strøm, kan den udløses ved en fejl ved udtagning af en fastsiddende hæfteklamme.
- **Vær altid forsigtig ved udtagning af en fastsiddende hæfteklamme.** Systemet kan sidde i spænd og hæfteklammen blive udstødt med stor kraft, mens du forsøger at fjerne den fastklemte hæfteklamme.

- Denne hæftemaskine må ikke anvendes til opsætning af elektriske ledninger. Den er ikke egnet til opsætning af elektriske ledninger, og den kan beskadige ledningerne og dermed forårsage elektrisk stød og brandfare.

### Sikkerhedsanvisninger for opladere

- Dette produkt kan bruges af børn fra 8 år og derover og af personer med nedsatte fysiske, motoriske eller mentale evner eller manglende erfaring og/eller viden, hvis de er under opsyn eller undervises i sikker brug af produktet og de farer, der kan være forbundet med det. Børn må ikke lege med produktet. Rengøring og brugervedligeholdelse må ikke udføres af børn uden opsyn.



Opladeren er kun beregnet til indendørs brug.

#### **⚠ ADVARSEL!**

- Hvis det er nødvendigt at udskifte tilslutningsledningen, skal dette udføres af producenten eller dennes repræsentant for at undgå sikkerhedsmæssige farer.

### Originalt tilbehør / originalt ekstraudstyr

- Brug kun tilbehør og ekstraudstyr, som er angivet i betjeningsvejledningen, eller hvis monteringen er kompatibel med elværktøjet.

## Før ibrugtagning

### Opladning af batteripakken (se fig. A)

#### **⚠ FORSIGTIG!**

- ▶ Træk altid strømstikket ud, før du tager batteripakken ud af opladeren eller sætter den ind.

#### **BEMÆRK**

- ▶ Oplad aldrig batteripakken, hvis den omgivende temperatur er under 10 °C eller over 40 °C. Hvis lithium-ion-batteriet skal opbevares i længere tid, skal dets opladningstilstand kontrolleres regelmæssigt. Den optimale opladningstilstand er mellem 50 % og 80 %. Opbevaringsforholdene skal være kølige og tørre med en omgivende temperatur mellem 0 °C og 50 °C.

- ◆ Sæt batteripakken **4** ind i hurtigopladeren **15** (se fig. A).
- ◆ Sæt stikket i stikkontakten. Kontrol-LED **16** lyser rødt.
- ◆ Den grønne kontrol-LED **17** viser, at opladningen er afsluttet, og at batteripakken **4** kan anvendes.

#### **⚠ OBS!**

- ◆ Hvis den røde kontrol-LED **16** blinker, er batteripakken **4** overophedet og kan ikke oplades.
- ◆ Hvis den røde og grønne kontrol-LED **16 17** blinker samtidigt, er batteripakken **4** defekt.
- ◆ Sæt batteripakken **4** ind i produktet.
- ◆ Sluk opladeren i mindst 15 minutter mellem opladninger, der foretages lige efter hinanden. Det gøres ved at trække stikket ud.

## Indsætning / udtagning af batteripakke

### Indsætning af batteripakken:

- ◆ Sæt batteripakken ④ ind i produktet.

### Udtagning af batteripakken:

- ◆ Tryk på knappen til frigørelse ③, og tag batteripakken ④ ud.

### Kontrol af batteriets tilstand

- ◆ Tryk på knappen batteritilstand ⑥ for at kontrollere tilstanden (se endvidere hovedbilledet). Tilstanden vises på følgende måde på batteriets display-LED ⑤:
  - ◆ RØD / ORANGE / GRØN = maksimal opladning /
  - ◆ RØD / ORANGE = mellem-opladning
  - ◆ RØD = svag opladning - oplad batteriet

### Opfyldning af magasinskakt

Tag batteriet ud af elværktøjet, før der arbejdes på det (f.eks. vedligeholdelse, værktøjsskift osv.) samt ved transport og opbevaring.

Hvis udløseren aktiveres ved en fejltagelse, er der fare for tilskadekomst.

- ◆ Tag batteripakken ④ ud af produktet.
- ◆ Vend produktet om.
- ◆ Tryk oplåsningsmekanismen ⑦a sammen (se fig. B).
- ◆ Træk magasinskyderen ⑦ bagud (se fig. B).
- ◆ Fyld magasinskakten ⑧ med hæfteklammer eller søm (se fig. C).

#### BEMÆRK

- ▶ Sørg for, at sømmene sidder rigtigt (se hovedillustrationen, endeplade ⑫ på produktet).
- ◆ Efter påfyldning skubbes oplåsningsmekanismen ⑦a ind i magasinskakten ⑧ til anslag, indtil den klikker på plads.

#### BEMÆRK

- ▶ Ved hjælp af fyldningsindikatoren ⑩ kan du se, om magasinet stadig indeholder klammer.

### Indstilling af slagkraft

#### BEMÆRK

- ▶ Vælg den lavest mulige slagkraft, som er nødvendig til hæftning. Vær opmærksom på de anvendte hæfteklammers eller søms længde samt det forarbejdede materiales tykkelse.

#### Større slagkraft:

- ◆ Drej slagkraftindstillingen ⑭ med uret.

#### Mindre slagkraft:

- ◆ Drej slagkraftindstillingen ⑭ mod uret.

### Ibrugtagning

#### Sådan tænder du

- ◆ Pres klammenæsen ① mod det sted på materialet, hvor der skal hæftes/sømmes, indtil den er trykket et par millimeter ind.
- ◆ Tryk på udløseren ①.

#### Sådan tændes LED-arbejdslampen

- ◆ Tryk på knappen til LED-arbejdslampen ② for at oplyse arbejdsstedet ved dårlige lysforhold.

## Afhjælpning af fejl

### Årsag:

En hæfteklamme blokerer produktet.

### Løsning:

- ◆ Tag batteripakken **4** ud af produktet.
- ◆ Vend produktet om.
- ◆ Tryk oplåsningsmekanismen **7a** sammen (se fig. B).
- ◆ Træk magasinskyderen **7** bagud (se fig. B). Derved deaktiveres forspændingen.
- ◆ Fjern klammen.

### ADVARSEL!

- Hold ikke elværktøjet i udløseren **1**, hvis der sidder en klamme fast i elværktøjet. Ved udtagning af en fastsiddende klamme kan udløseren **1** aktiveres ved et uheld.

## Vedligeholdelse og rengøring



**ADVARSEL! FARE FOR PERSONSKADER! Sluk altid produktet før arbejdet, og tag batteriet ud.**

- Produktet er vedligeholdelsesfrit.
- Produktet skal altid være rent, tørt og uden olie eller smørefedt.
- Brug en tør klud til rengøring af huset.
- Der må ikke komme væske ind i produktet.
- Hvis lithium-ion-batteriet skal opbevares i længere tid, skal dets opladningstilstand kontrolleres regelmæssigt. Den optimale opladningstilstand er mellem 50 % og 80 %. Det optimale opbevaringsklima er køligt og tørt.

### BEMÆRK

- Reservedele, som ikke er angivet (som f.eks. kontakter), kan bestilles i vores call-center.

## Garanti for Kompernass Handels GmbH

Kære kunde

På dette produkt får du 3 års garanti fra købsdatoen. I tilfælde af mangler ved produktet har du en række juridiske rettigheder i forhold til sælgeren af produktet. Dine juridiske rettigheder forringes ikke af den nedenfor anførte garanti.

### Garantibetingelser

Garantiperioden begynder på købsdatoen. Opbevar venligst din originale kvittering et sikkert sted. Dette dokument er nødvendigt for at kunne dokumentere købet.

Hvis der inden for tre år fra købsdatoen for dette produkt opstår en materiale- eller fabrikationsfejl, vil produktet – efter vores valg – blive repareret eller ombyttet gratis for dig. Denne garantiydelse forudsætter, at det defekte produkt og købsbeviset (kvittering) afleveres inden for tre-års-fristen, og der gives en kort skriftlig beskrivelse af, hvori manglen består, og hvornår den er opstået.

Hvis defekten er dækket af vores garanti, får du et repareret eller et nyt produkt retur. Reparation eller ombytning af produktet udløser ikke en ny garantiperiode.

### Garantiperiode og juridiske mangelkrav

Garantiperioden forlænges ikke, hvis der gøres brug af garantien. Det gælder også for udskiftede og reparerede dele. Skader og mangler, som eventuelt allerede fandtes ved køb, samt manglende dele, skal anmeldes straks efter udpakningen. Når garantiperioden er udløbet, er reparation af skader betalingspligtig.

## Garantiens omfang

Produktet er produceret omhyggeligt efter strenge kvalitetsretningslinjer og testet grundigt inden leveringen.

Garantien dækker materiale- og fabrikationsfejl. Denne garanti omfatter ikke produktdele, der er udsat for normal slitage, og derfor kan betragtes som sliddele, eller for skader på skrøbelige dele, som f.eks. kontakter, batterier, bageforme eller dele som er lavet af glas.

Denne garanti bortfalder, hvis produktet er blevet beskadiget, ikke er forskriftsmæssigt anvendt eller vedligeholdt. For at sikre forskriftsmæssig anvendelse af produktet skal alle anvisninger nævnt i betjeningsvejledningen nøje overholdes. Anvendelsesformål og handlinger, som frarådes eller der advares imod i betjeningsvejledningen, skal ubetinget undgås.

Produktet er kun beregnet til privat og ikke til kommercielt brug. Ved misbrug og uhensigtsmæssig brug, anvendelse af vold og ved indgreb, som ikke er foretaget af vores autoriserede serviceafdeling, bortfalder garantien.

## Afvikling af garantisager

For at sikre en hurtig behandling af din anmeldelse bør du følge nedenstående anvisninger:

- Ved alle forespørgsler bedes du have kvitteringen og artikelnummeret (f.eks. IAN 12345) klar som dokumentation for købet.
- Artikelnummeret kan du finde på typeskiltet, som indgravering, på vejledningens forside (nederst til venstre) eller som et klæbemærke på bag- eller undersiden.
- Hvis der opstår funktionsfejl eller øvrige mangler, bedes du først kontakte nedennævnte serviceafdeling **telefonisk** eller **via e-mail**.
- Et produkt, der er registreret som defekt, kan du derefter indsende portofrit til den oplyste serviceadresse med vedlæggelse af købsbevis (kvittering) og en beskrivelse af, hvori manglen består, og hvornår den er opstået.



På [www.lidl-service.com](http://www.lidl-service.com) kan du downloade denne og mange andre håndbøger, produktvideoer og software.

## Service

### ADVARSEL!

- ▶ Få produktet repareret hos et serviceværksted eller af en elektriker og kun med **originale reservedele**. Derved garanteres det, at produktets sikkerhed bevares.
- ▶ **Lad altid produktets producent eller dennes kundeservice udskifte stikket eller ledningen**. Derved garanteres det, at produktets sikkerhed bevares.

### Service Danmark

Tel.: 32 710005

E-Mail: [kompennass@lidl.dk](mailto:kompennass@lidl.dk)

IAN 301842

## Importør

Bemærk at den efterfølgende adresse ikke er en serviceadresse. Kontakt først det nævnte servicested.

KOMPERNASS HANDELS GMBH

BURGSTRASSE 21

DE-44867 BOCHUM

TYSKLAND

[www.kompennass.com](http://www.kompennass.com)

## Bortskaffelse



Emballagen består af miljøvenlige materialer, som kan bortskaffes på de lokale genbrugspladser.



**Bortskaf ikke elværktøj sammen med husholdningsaffaldet!**

I henhold til det europæiske direktiv 2012/19/EU skal kasseret elværktøj indsamles særskilt og afleveres til miljøvenligt genbrug.



**Smid ikke batterier ud sammen med husholdningsaffald!**

Defekte eller kasserede batterier skal genanvendes i henhold til direktiv 2006/66/EC. Aflever batteripakken og/eller produktet på de lokale genbrugspladser.

Du kan få oplysninger om bortskaffelsesmuligheder for brugt elværktøj hos kommunens tekniske forvaltning.

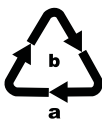

Bortskaf emballagen miljøvenligt. Vær opmærksom på mærkningen på de forskellige emballagematerialer, og aflever dem sorteret til bortskaffelse. Emballagematerialerne er mærket med forkortelserne (a) og tallene (b) med følgende betydning:

1–7: Plast,

20–22: Papir og pap,

80–98: Kompositmaterialer



Du kan få oplysninger hos kommunen om bortskaffelse af udtjente produkter.

## Oversættelse af den originale overensstemmelseserklæring

Vi, KOMPERNASS HANDELS GMBH, dokumentansvarlig: Semi Uguzlu, BURGSTR. 21, DE - 44867 BOCHUM, TYSKLAND, erklærer hermed, at dette produkt stemmer overens med følgende standarder, standardiseringsdokumenter og EU-direktiver:

**Maskindirektivet  
(2006/42/EC)**

**Elektromagnetisk kompatibilitet  
(2014/30/EU)**

**RoHS-direktivet  
(2011/65/EU)\***

\* Ansvar for udstedelsen af denne overensstemmelseserklæring er udelukkende producentens. Den ovenfor beskrevne genstand i erklæringen opfylder forskrifterne i Europa-Parlamentets og Rådets direktiv 2011/65/EU af 8. juni 2011 om begrænsning af anvendelsen af visse farlige stoffer i elektrisk og elektronisk udstyr.

### Anvendte harmoniserede standarder:

EN 60745-1:2009+A11

EN 60745-2-16:2010

EN 55014-1:2006+A2:2011

EN 55014-1:2017

EN 55014-2:2015

EN 60335-1:2012+A13:2017

EN 60335-2-29:2004 + A2:2010

EN 61000-3-2:2014

EN 61000-3-3:2013

EN 50581:2012

**Typebetegnelse for maskinen:** Batteridreven hæftemaskine PAT 20-Li A1

**Produktionsår: 08-2018**

**Serienummer: IAN 301842**

Bochum, 18.07.2018



Semi Uguzlu

- Kvalitetschef -

Vi forbeholder os ret til tekniske ændringer med henblik på videreudvikling.

## Bestilling af reservebatteri

Hvis du vil bestille et reservebatteri til produktet, kan du gøre det på internettet under [www.kompernass.com](http://www.kompernass.com) eller pr. telefon.

Denne artikel kan være udsolgt i løbet af kort tid på grund af den begrænsede lagerbeholdning.



### BEMÆRK

- ▶ I nogle lande kan bestilling af reservedele ikke foretages online. Kontakt i så fald service-hotline.
- Kampagnen er begrænset til et batteri pr. kunde / produkt samt til en periode på to måneder efter kampagnetidsrummet. Derefter kan reservebatteriet bestilles på andre betingelser.

### Telefonisk bestilling

**DK** Service Danmark  
Tel.: 32 710005  
E-Mail: [kompernass@lidl.dk](mailto:kompernass@lidl.dk)

For at sikre hurtig behandling af din bestilling bedes du have produktets artikelnummer (f.eks. IAN 301842) inden for rækkevidde ved forespørgsler. Artikelnummeret kan findes på typeskiltet eller på titelbladet i denne vejledning.



# Table des matières

<b>Introduction</b> .....	<b>14</b>
Utilisation conforme à l'usage prévu .....	14
Équipement .....	14
Matériel livré .....	14
Caractéristiques techniques .....	14
<b>Avertissements de sécurité généraux pour l'outil électrique</b> .....	<b>15</b>
1. Sécurité de la zone de travail .....	15
2. Sécurité électrique .....	16
3. Sécurité des personnes .....	16
4. Utilisation et entretien de l'outil .....	17
5. Utilisation et manipulation d'un outil à accu .....	17
Consignes de sécurité spécifiques aux agrafeuses .....	18
Consignes de sécurité relatives aux chargeurs .....	18
Accessoires/équipements supplémentaires d'origine .....	18
<b>Avant la mise en service</b> .....	<b>19</b>
Recharger le pack d'accus (voir fig. A) .....	19
Mettre le pack d'accus dans l'appareil / l'en retirer .....	19
Contrôler l'état de l'accu .....	19
Charger le compartiment du magasin .....	19
Réglage de la force de frappe .....	20
<b>Mise en service</b> .....	<b>20</b>
Mise en marche .....	20
Allumer la lampe de travail LED .....	20
Dépannage .....	20
<b>Entretien et nettoyage</b> .....	<b>20</b>
<b>Garantie de Kompernass Handels GmbH</b> .....	<b>21</b>
<b>Service après-vente</b> .....	<b>22</b>
<b>Importateur</b> .....	<b>22</b>
<b>Mise au rebut</b> .....	<b>22</b>
<b>Traduction de la déclaration de conformité originale</b> .....	<b>23</b>
<b>Commande d'accu de rechange</b> .....	<b>24</b>
Commande téléphonique .....	24

## AGRAFEUSE SANS FIL PAT 20-Li A1

### Introduction

Nous vous félicitons pour l'achat de votre nouvel appareil. Vous venez ainsi d'opter pour un produit de grande qualité. Le mode d'emploi fait partie de ce produit. Il contient des remarques importantes concernant la sécurité, l'usage et la mise au rebut. Avant d'utiliser le produit, veuillez vous familiariser avec toutes les consignes d'utilisation et de sécurité. N'utilisez le produit que conformément aux consignes et pour les domaines d'utilisation prévus. Si vous cédez le produit à un tiers, remettez-lui également tous les documents.

### Utilisation conforme à l'usage prévu

L'appareil convient à un usage privé pour agraffer du carton, du matériau, du cuir, du tissu (fibre textile ou naturelle) ainsi que d'autres matériaux semblables sur du bois dur, du bois tendre, des panneaux d'aggloméré ou un matériau similaire à du contreplaqué. L'utilisation est exclusivement autorisée dans des locaux secs. Toute utilisation autre ou modification de la machine est considérée comme non conforme et s'accompagne de risques d'accident considérables. Le fabricant n'assume aucune responsabilité pour les dommages résultant d'une utilisation non conforme à l'usage prévu. Appareil non prévu pour une utilisation professionnelle.

### Équipement

- ➊ Déclencheur
- ➋ Touche de la lampe de travail LED
- ➌ Touche de déverrouillage du pack d'accus
- ➍ Pack d'accus
- ➎ LED d'affichage de l'accu
- ➏ Touche d'état accu
- ➐ Chargement à coulisse du magasin
- ➑ Déverrouillage
- ➒ Compartiment du magasin
- ➓ Mise à l'échelle
- ➑ Indicateur de niveau de remplissage (agrafes à fil fin)
- ➑ Nez de l'agrafeuse
- ➑ Plaque frontale

- ➑ Lampe de travail LED
- ➑ Régulateur de force de frappe
- ➑ Chargeur rapide
- ➑ LED rouge de contrôle de charge
- ➑ LED verte de contrôle de charge

### Matériel livré

- 1 agrafeuse sans fil
- 1 chargeur rapide pour accu
- 1 pack d'accus
- 500 agrafes 20 mm
- 500 clous 20 mm
- 1 mallette de transport
- 1 mode d'emploi

### Caractéristiques techniques

#### Agrafeuse sans fil : PAT 20-Li A1

Tension nominale :	20 V $\text{---}$ (courant continu)
Étapes de travail :	jusqu'à 30 coups /min
Capacité du compartiment du magasin :	50 pièces

#### Pack d'accus : PAP 20 A1

Type :	LITHIUM-IONS
Tension nominale :	20 V $\text{---}$ (courant continu)
Capacité :	2,0 Ah
Cellules :	5

#### Chargeur rapide : PLG 20 A1

##### ENTRÉE / Input :

Tension nominale :	230 - 240 V $\sim$ , 50 Hz (Courant alternatif)
--------------------	--

Puissance nominale absorbée :

65 W

Fusible (interne) :

3,15 A 

##### SORTIE / Output :

Tension nominale :	21,5 V $\text{---}$ (courant continu)
--------------------	---------------------------------------

Courant nominal :

2,4 A

Temps de charge :

env. 60 min

Classe de protection : II /  (double isolation)

## Agrafes à fil fin :

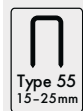

Type 55  
15-25mm  
Largeur des agrafes : 6 mm  
Longueur des agrafes : 15 - 25 mm

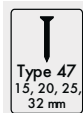

Type 47  
15, 20, 25, 32 mm  
Longueur des clous : 15, 20, 25, 32 mm

## Valeur d'émissions sonores :

Valeur de mesure du bruit déterminée conformément à la norme EN 60745. Le niveau de bruit A pondéré typique de l'outil électrique est de :

Niveau de pression

acoustique :  $L_{pA} = 84,1 \text{ dB (A)}$

Imprecision :  $K_{pA} = 3 \text{ dB}$

Niveau de puissance

acoustique :  $L_{WA} = 95,1 \text{ dB (A)}$

Imprecision :  $K_{WA} = 3 \text{ dB}$

## Porter une protection auditive !

## Valeurs totales de vibration :

Valeurs totales de vibration déterminées conformément à EN 60745 :

Valeur d'émission de vibration  $a_{h,W} = 3,65 \text{ m/s}^2$

Imprecision  $K = 1,5 \text{ m/s}^2$

## REMARQUE

- Le niveau de vibrations indiqué dans les présentes instructions a été mesuré conformément à une méthode de mesure normée et peut être utilisé pour comparer des appareils. La valeur d'émission des vibrations déclarée peut également être utilisée pour une évaluation préliminaire de l'exposition.

## ⚠ AVERTISSEMENT !

- Le niveau des vibrations varie en fonction de l'usage de l'outil électrique et peut, dans certains cas, excéder la valeur indiquée dans ces instructions. La sollicitation vibratoire pourrait être sous-estimée si l'outil électrique est utilisé régulièrement de cette manière. Essayez de garder la sollicitation par vibrations aussi faible que possible. Des exemples de mesures pour réduire la sollicitation par vibrations sont le port de gants lors de l'utilisation de l'outil électrique et la limitation du temps de travail. À ce titre, toutes les parts du cycle de travail doivent être prises en compte (par exemple les durées pendant lesquelles l'outil est éteint et celles pendant lesquelles il est allumé mais fonctionne sans charge).



## Avertissements de sécurité généraux pour l'outil électrique

## ⚠ AVERTISSEMENT !

- Lire tous les avertissements de sécurité et toutes les instructions. Ne pas suivre les avertissements et instructions peut donner lieu à un choc électrique, un incendie et/ou une blessure sérieuse.

## Conservé tous les avertissements et toutes les instructions pour pouvoir s'y reporter ultérieurement.

Le terme "outil" dans les avertissements fait référence à votre outil électrique alimenté par le secteur (avec cordon d'alimentation) ou à votre outil fonctionnant sur accu (sans cordon d'alimentation).

## 1. Sécurité de la zone de travail

- Conservé la zone de travail propre et bien éclairée. Les zones en désordre ou sombres sont propices aux accidents.

- b) Ne pas faire fonctionner les outils électriques en atmosphère explosive, par exemple en présence de liquides inflammables, de gaz ou de poussières. Les outils électriques produisent des étincelles qui peuvent enflammer les poussières ou les fumées.
- c) Maintenir les enfants et les personnes présentes à l'écart pendant l'utilisation de l'outil électrique. Les distractions peuvent vous faire perdre le contrôle de l'outil.

## 2. Sécurité électrique

- a) Il faut que les fiches de l'outil électrique soient adaptées au socle. Ne jamais modifier la fiche de quelque façon que ce soit. Ne pas utiliser d'adaptateurs avec des outils électriques à branchement de terre. Des fiches non modifiées et des socles adaptés réduisent le risque de choc électrique.
- b) Éviter tout contact du corps avec des surfaces reliées à la terre telles que les tuyaux, les radiateurs, les cuisinières et les réfrigérateurs. Il existe un risque accru de choc électrique si votre corps est relié à la terre.
- c) Ne pas exposer les outils électriques à la pluie ou à des conditions humides. La pénétration d'eau à l'intérieur d'un outil augmentera le risque de choc électrique.
- d) Ne pas maltraiter le cordon. Ne jamais utiliser le cordon pour porter, tirer ou débrancher l'outil. Maintenir le cordon à l'écart de la chaleur, du lubrifiant, des arêtes ou des parties en mouvement. Des cordons endommagés ou emmêlés augmentent le risque de choc électrique.
- e) Lorsqu'on utilise un outil à l'extérieur, utiliser un prolongateur adapté à l'utilisation extérieure. L'utilisation d'un cordon adapté à l'utilisation extérieure réduit le risque de choc électrique.
- f) Si l'usage d'un outil électrique dans un emplacement humide est inévitable, utiliser une alimentation protégée par un dispositif à courant différentiel résiduel (RCD). L'usage d'un RCD réduit le risque de choc électrique.

## 3. Sécurité des personnes

- a) Rester vigilant, regarder ce que vous êtes en train de faire et faire preuve de bon sens dans votre utilisation de l'outil. Ne pas utiliser un outil lorsque vous êtes fatigué ou sous l'emprise de drogues, d'alcool ou de médicaments. Un moment d'inattention en cours d'utilisation d'un outil peut entraîner des blessures graves des personnes.
- b) Utiliser un équipement de sécurité. Toujours porter une protection pour les yeux. Les équipements de sécurité tels que les masques contre les poussières, les chaussures de sécurité antidérapantes, les casques ou les protections acoustiques utilisés pour les conditions appropriées réduiront les blessures de personnes.
- c) Éviter tout démarrage intempestif. S'assurer que l'interrupteur est en position arrêt avant de brancher l'outil au secteur et/ou au bloc de batteries, de le ramasser ou de le porter. Porter les outils en ayant le doigt sur l'interrupteur ou brancher des outils dont l'interrupteur est en position marche est source d'accidents.
- d) Retirer toute clé de réglage avant de mettre l'outil en marche. Une clé laissée fixée sur une partie tournante de l'outil peut donner lieu à des blessures de personnes.
- e) Ne pas se précipiter. Garder une position et un équilibre adaptés à tout moment. Cela permet un meilleur contrôle de l'outil dans des situations inattendues.
- f) S'habiller de manière adaptée. Ne pas porter de vêtements amples ou de bijoux. Garder les cheveux, les vêtements et les gants à distance des parties en mouvement. Des vêtements amples, des bijoux ou les cheveux longs peuvent être pris dans des parties en mouvement.
- g) Si des dispositifs sont fournis pour le raccordement d'équipements pour l'extraction et la récupération des poussières, s'assurer qu'ils sont connectés et correctement utilisés. Utiliser des collecteurs de poussière peut réduire les risques dus aux poussières.

#### 4. Utilisation et entretien de l'outil

- a) Ne pas forcer l'outil. Utiliser l'outil adapté à votre application. L'outil adapté réalisera mieux le travail et de manière plus sûre au régime pour lequel il a été construit.
- b) Ne pas utiliser l'outil électrique si l'interrupteur ne permet pas de passer de l'état de marche à arrêt et inversement. Tout outil qui ne peut pas être commandé par l'interrupteur est dangereux et il faut le réparer.
- c) Débrancher la fiche de la source d'alimentation en courant et/ou le bloc de batteries de l'outil avant tout réglage, changement d'accessoires ou avant de ranger l'outil. De telles mesures de sécurité préventives réduisent le risque de démarrage accidentel de l'outil.
- d) Conserver les outils à l'arrêt hors de la portée des enfants et ne pas permettre à des personnes ne connaissant pas l'outil ou les présentes instructions de le faire fonctionner. Les outils sont dangereux entre les mains d'utilisateurs novices.
- e) Observer la maintenance de l'outil. Vérifier qu'il n'y a pas de mauvais alignement ou de blocage des parties mobiles, des pièces cassées ou toute autre condition pouvant affecter le fonctionnement de l'outil. En cas de dommages, faire réparer l'outil avant de l'utiliser. De nombreux accidents sont dus à des outils mal entretenus.
- f) Garder affûtés et propres les outils permettant de couper. Des outils destinés à couper correctement entretenus avec des pièces coupantes tranchantes sont moins susceptibles de bloquer et sont plus faciles à contrôler.
- g) Utiliser l'outil, les accessoires et les lames etc., conformément à ces instructions. en tenant compte des conditions de travail et du travail à réaliser. L'utilisation de l'outil pour des opérations différentes de celles prévues pourrait donner lieu à des situations dangereuses.

#### 5. Utilisation et manipulation d'un outil à accu

- a) Uniquement recharger les accus dans les chargeurs recommandés par le fabricant. Un chargeur compatible pour certains types d'accus peut provoquer un incendie s'il est utilisé avec d'autres accus.
- b) N'utiliser les outils qu'avec des blocs de batteries spécifiquement désignés. L'utilisation de tout autre bloc de batteries peut créer un risque de blessure et de feu.
- c) Tenir les accus inutilisés à l'abri des agrafes, pièces de monnaie, clés, clous, vis et autres objets en métal susceptibles de court-circuiter les contacts. Un court-circuit entre les contacts des accus peut provoquer des brûlures ou un incendie.
- d) La batterie peut couler en cas d'usage incorrect. Éviter tout contact avec ce liquide. Laver à l'eau en cas de contact involontaire. En cas de contact du liquide avec les yeux, il faut en plus consulter un médecin. Le liquide qui s'écoule des accus peut causer des irritations de la peau ou des brûlures.



**PRUDENCE ! RISQUE D'EXPLOSION !**  
Ne rechargez jamais des piles non rechargeables.



Protégez l'accu de la chaleur, par ex. aussi du rayonnement solaire continu, du feu, de l'eau et de l'humidité.



Il y a un risque d'explosion.



#### 6. Service après-vente

- a) Faire entretenir l'outil par un réparateur qualifié utilisant uniquement des pièces de rechange identiques. Cela assurera que la sécurité de l'outil est maintenue.

## Consignes de sécurité spécifiques aux agrafeuses

- **Partez toujours du fait que l'outil électrique contient des agrafes.** La manipulation insouciante de l'agrafeuse peut entraîner l'éjection d'agrafes et vous blesser.
- **Ne dirigez jamais l'outil électrique vers vous-même ou d'autres personnes à proximité.** Un déclenchement involontaire éjecte une agrafe qui peut causer des blessures.
- **N'actionnez pas l'outil électrique tant qu'il n'est pas fermement appliqué sur la pièce recevant l'agrafe.** Si l'outil électrique n'est pas en contact avec la pièce, l'agrafe risque de rebondir de la surface où elle devait se fixer.
- **Débrancher l'outil électrique du réseau ou de l'accu lorsque l'agrafe coince dans l'outil.** Une fois l'agrafeuse branchée, elle risque d'être actionnée par mégarde lorsqu'une agrafe est coincée.
- **Soyez prudent en retirant une agrafe coincée.** Le système peut être tendu et l'agrafe être éjectée brutalement pendant que vous essayez d'éliminer le coincement.
- **N'utilisez jamais cette agrafeuse pour fixer des lignes électriques.** Elle n'est pas adaptée à l'installation de lignes électriques, peut endommager l'isolation de câbles électriques et causer un choc électrique et des risques d'incendie.

## Consignes de sécurité relatives aux chargeurs

- Cet appareil peut être utilisé par des enfants à partir de 8 ans et plus et par des personnes ayant des capacités physiques, sensorielles ou mentales réduites ou disposant de peu d'expérience et/ou de connaissances, à condition qu'ils soient surveillés ou qu'ils aient été initiés à l'utilisation sécurisée de l'appareil et qu'ils en aient compris les dangers. Les enfants ne doivent pas jouer avec l'appareil. Il est interdit aux enfants de nettoyer ou d'entretenir l'appareil sans surveillance.



Le chargeur convient uniquement à une exploitation en intérieur.

### **AVERTISSEMENT !**

- Lorsqu'un remplacement du cordon d'alimentation est nécessaire, il doit être réalisé par le fabricant ou par son représentant pour éviter toute situation dangereuse.

## Accessoires/équipements supplémentaires d'origine

- Utilisez uniquement les accessoires et équipements supplémentaires spécifiés dans le mode d'emploi ou dont le logement est compatible avec l'appareil.

## Avant la mise en service

### Recharger le pack d'accus (voir fig. A)

#### **⚠ PRUDENCE !**

- ▶ Débranchez toujours la fiche secteur du chargeur avant d'en retirer le pack d'accus ou de le mettre en place.

#### **REMARQUE**

- ▶ Ne chargez jamais le pack d'accus lorsque la température ambiante est inférieure à 10 °C ou supérieure à 40 °C. Si un accus lithium-ions doit rester stocké pendant une période prolongée, il faut contrôler régulièrement son état de charge. L'état de charge optimal se situe entre 50 % et 80 %. Le climat de stockage doit être frais et sec dans une température ambiante située entre 0 °C et 50 °C.

- ◆ Placez le pack d'accus **4** dans le chargeur rapide **15** (voir fig. A).
- ◆ Insérez la fiche secteur dans la prise secteur. La LED de contrôle rouge **16** s'allume.
- ◆ La LED de contrôle verte **17** vous signale que l'opération de charge est terminée et que le pack d'accus **4** est prêt à être utilisé.

#### **⚠ ATTENTION !**

- ◆ Si la LED de contrôle rouge **16** se met à clignoter, cela signifie que le pack d'accus **4** surchauffe et qu'il ne peut pas être rechargé.
- ◆ Si les LED de contrôle rouge et verte **16 17** clignotent ensemble, cela signifie que le pack d'accus **4** est défectueux.
- ◆ Introduisez le pack d'accus **4** dans l'appareil.
- ◆ Éteignez le chargeur pendant au moins 15 minutes entre deux opérations de chargement consécutives. Débranchez pour cela la fiche secteur.

### Mettre le pack d'accus dans l'appareil / l'en retirer

#### Mettre en place le pack d'accus :

- ◆ Faites s'enclencher le pack d'accus **4** dans l'appareil.

#### Retirer le pack d'accus :

- ◆ Appuyez sur la touche de déverrouillage **3** puis retirez le pack d'accus **4**.

### Contrôler l'état de l'accu

- ◆ Pour vérifier l'état de l'accu, appuyez sur la touche d'état de l'accu **6** (voir aussi la figure principale). L'état et la puissance restante s'affichent comme suit par les LED d'affichage de l'accu **5** :
  - ◆ ROUGE / ORANGE / VERT = charge maximale /
  - ROUGE / ORANGE = charge moyenne
  - ROUGE = charge faible - charger l'accu

### Charger le compartiment du magasin

Avant de débiter tout travail sur l'outil électrique (par ex. maintenance, changement d'outil, etc.) ainsi que lors de son transport et de son stockage, retirez l'accu de l'outil.

En cas d'actionnement involontaire du déclencheur, il y a risque de blessure.

- ◆ Retirez le pack d'accus **4** de l'appareil.
- ◆ Retournez l'appareil.
- ◆ Appuyez sur le déverrouillage **7a** (voir fig. B).
- ◆ Tirez la coulisse du magasin **7** vers l'arrière (voir fig. B).
- ◆ Remplissez le compartiment du magasin **8** d'agrafes ou de clous (voir fig. C).

#### **REMARQUE**

- ▶ Veuillez tenir compte ici de la position correcte des clous (voir figure principale, plaque frontale **12** sur l'appareil).
- ◆ Après le remplissage, poussez le déverrouillage **7a** jusqu'en butée dans le compartiment du magasin **8** jusqu'à ce qu'il s'enclenche.

**REMARQUE**

- ▶ L'indicateur de niveau de remplissage 10 vous permet de voir si le magasin contient encore des agrafes.

**Réglage de la force de frappe**

**REMARQUE**

- ▶ Sélectionnez la force de frappe la plus faible dont vous avez besoin pour agraffer. Tenez compte pour cela de la longueur des agrafes ou clous utilisés ainsi que de la solidité du matériau à traiter.

**Augmenter la force de frappe :**

- ◆ Tournez le régulateur de force de frappe 14 dans le sens des aiguilles d'une montre.

**Réduire la force de frappe :**

- ◆ Tournez le régulateur de force de frappe 14 dans le sens inverse des aiguilles d'une montre.

**Mise en service**

**Mise en marche**

- ◆ Appuyez le nez de l'agrafeuse 11 sur l'endroit du matériau où vous souhaitez agraffer jusqu'à ce qu'il s'enfonce de quelques millimètres.
- ◆ Appuyez sur le déclencheur 1.

**Allumer la lampe de travail LED**

- ◆ Appuyez sur la touche de la lampe de travail LED 2 pour permettre un éclairage du poste de travail en cas de conditions d'éclairage défavorables.

**Dépannage**

**Cause :**

Une agrafe bloque l'appareil.

**Solution :**

- ◆ Retirez le pack d'accus 4 de l'appareil.
- ◆ Retournez l'appareil.
- ◆ Appuyez sur le déverrouillage 7a (voir fig. B).
- ◆ Tirez la coulisse du magasin 7 vers l'arrière (voir fig. B). Vous supprimez ainsi la précontrainte.
- ◆ Retirez l'agrafe.

**⚠ AVERTISSEMENT !**

- Ne tenez pas l'outil électrique par le déclencheur 1 lorsque l'agrafe coince dans l'outil électrique. Lors du retrait d'une agrafe coincée, le déclencheur 1 peut être actionné accidentellement.

**Entretien et nettoyage**



**AVERTISSEMENT ! RISQUE DE BLESSURES ! Avant d'effectuer tout travail sur l'appareil, éteignez-le et retirez l'accu.**

- L'appareil ne nécessite aucune maintenance particulière.
- L'appareil doit toujours être propre, sec et exempt d'huile ou de graisse.
- Pour le nettoyage du boîtier, utilisez un chiffon sec.
- Aucun liquide ne doit pénétrer à l'intérieur de l'appareil.
- Si un accu lithium-ions doit rester stocké pendant une période prolongée, il faut contrôler régulièrement son état de charge. L'état de charge optimal se situe entre 50 % et 80 %. Le climat de stockage idéal est frais et sec.

**REMARQUE**

- ▶ Les pièces détachées non listées (par ex. interrupteur) peuvent être commandées via nos centres d'appels.



## Garantie de Kompennass Handels GmbH

Chère cliente, cher client,

Cet appareil est garanti 3 ans à partir de la date d'achat. Si ce produit venait à présenter des vices, vous disposez de droits légaux face au vendeur de ce produit. Vos droits légaux ne sont pas restreints par notre garantie présentée ci-dessous.

### Conditions de garantie

La période de garantie débute à la date de l'achat. Veuillez bien conserver le ticket de caisse d'origine. Ce document servira de preuve d'achat.

Si dans un délai de trois ans suivant la date d'achat de ce produit, un vice de matériel ou de fabrication venait à apparaître, le produit sera réparé ou remplacé gratuitement par nos soins, selon notre choix. Cette prestation de garantie nécessite dans un délai de trois ans la présentation de l'appareil défectueux et du justificatif d'achat (ticket de caisse) ainsi que la description brève du vice et du moment de son apparition.

Si le vice est couvert par notre garantie, vous recevrez le produit réparé ou un nouveau produit en retour. Aucune nouvelle période de garantie ne débute avec la réparation ou l'échange du produit.

### Période de garantie et réclamation légale pour vices cachés

L'exercice de la garantie ne prolonge pas la période de garantie. Cette disposition s'applique également aux pièces remplacées ou réparées. Les dommages et vices éventuellement déjà présents à l'achat doivent être signalés immédiatement après le déballage. Toute réparation survenant après la période sous garantie fera l'objet d'une facturation.

### Étendue de la garantie

L'appareil a été fabriqué avec soin conformément à des directives de qualité strictes et consciencieusement contrôlé avant sa livraison.

La prestation de garantie est valable pour des vices de matériel et de fabrication. Cette garantie ne s'étend pas aux pièces du produit qui sont exposées à une usure normale et peuvent de ce fait être considérées comme pièces d'usure, ni aux

détériorations de pièces fragiles, par ex. connecteur, accu, moules ou pièces en verre.

Cette garantie devient caduque si le produit est détérioré, utilisé ou entretenu de manière non conforme. Toutes les instructions listées dans le manuel d'utilisation doivent être exactement respectées pour une utilisation conforme du produit. Des buts d'utilisation et actions qui sont déconseillés dans le manuel d'utilisation, ou dont vous êtes avertis doivent également être évités.

Le produit est uniquement destiné à un usage privé et ne convient pas à un usage professionnel.

La garantie est annulée en cas d'entretien incorrect et inapproprié, d'usage de la force et en cas d'intervention non réalisée par notre centre de service après-vente agréé.

### Procédure en cas de garantie

Afin de garantir un traitement rapide de votre demande, veuillez suivre les indications suivantes :

- Veuillez avoir à portée de main pour toutes questions le ticket de caisse et la référence article (par ex. IAN 12345) en tant que justificatif de votre achat.
- Vous trouverez la référence sur la plaque signalétique, une gravure, sur la page de garde de votre manuel d'utilisation (en bas à gauche) ou sous forme d'autocollant au dos ou sur le dessous.
- Si des erreurs de fonctionnement ou d'autres vices venaient à apparaître, veuillez d'abord contacter le département service clientèle cité ci-dessous par **téléphone** ou **par e-mail**.
- Vous pouvez ensuite retourner un produit enregistré comme étant défectueux en joignant le ticket de caisse et en indiquant en quoi consiste le vice et quand il est survenu, sans devoir l'affranchir à l'adresse de service après-vente communiquée.



Sur [www.lidl-service.com](http://www.lidl-service.com), vous pouvez télécharger ce manuel ainsi que beaucoup d'autres, des vidéos produit et logiciels.

## Service après-vente

### **AVERTISSEMENT !**

- Faites réparer vos appareils par le service après-vente ou un électricien et uniquement avec des pièces de rechange d'origine. Cela assure le maintien de la sécurité de l'appareil.
- Confiez toujours le remplacement de la fiche ou du cordon d'alimentation au fabricant de l'appareil ou à son service après-vente. Cela assure le maintien de la sécurité de l'appareil.

#### **FR** Service France

Tel.: 0800 919270

E-Mail: [kompernass@lidl.fr](mailto:kompernass@lidl.fr)

#### **BE** Service Belgique

Tel.: 070 270 171 (0,15 EUR/Min.)

E-Mail: [kompernass@lidl.be](mailto:kompernass@lidl.be)

**IAN 301842**

## Importateur

Veillez tenir compte du fait que l'adresse suivante n'est pas une adresse de service après-vente. Veuillez d'abord contacter le service mentionné.

KOMPERNASS HANDELS GMBH

BURGSTRASSE 21

DE-44867 BOCHUM

ALLEMAGNE

[www.kompernass.com](http://www.kompernass.com)

## Mise au rebut



L'emballage est constitué de matériaux écologiques que vous pouvez recycler par le biais des services de recyclage locaux.



**Ne jetez pas les outils électriques dans les ordures ménagères !**

Conformément à la directive européenne 2012/19/EU, les outils électriques usagés doivent faire l'objet d'un tri et d'un recyclage respectueux de l'environnement.



**Ne jetez pas les accus dans les ordures ménagères !**

Les accus défectueux ou usagés doivent être recyclés conformément à la directive 2006/66/EC. Déposez le pack d'accus et / ou l'appareil auprès des points de collecte existants. Informez-vous auprès des services administratifs communaux ou municipaux quant aux possibilités de mise au rebut des outils électriques / pack d'accus qui ne servent plus.



Éliminez l'emballage d'une manière respectueuse de l'environnement. Observez le marquage sur les différents matériaux d'emballage et triez-les séparément si nécessaire. Les matériaux d'emballage sont repérés par des abréviations (a) et des numéros (b) qui ont la signification suivante :

1 - 7 : Plastiques,

20 - 22 : Papier et carton,

80 - 98 : Matériaux composites



Renseignez-vous auprès de votre commune pour connaître les possibilités de mise au rebut de votre appareil usagé.

## Traduction de la déclaration de conformité originale

Nous soussignés, KOMPERNASS HANDELS GMBH, responsable du document : M. Semi Uguzlu, BURGSTR. 21, DE - 44867 BOCHUM, ALLEMAGNE, déclarons par la présente que ce produit est en conformité avec les normes, documents normatifs et directives CE suivants :

### **Directive relative aux machines (2006/42/CE)**

### **Compatibilité électromagnétique (2014/30/EU)**

### **Directive RoHS (2011/65/EU)\***

\*La seule responsabilité pour l'établissement de cette déclaration de conformité incombe au fabricant. L'objet de la déclaration décrit ci-dessus répond aux prescriptions de la directive 2011/65/EU du Parlement européen et du Conseil en date du 8 juin 2011 visant la restriction de l'utilisation de certaines substances dangereuses dans les appareils électriques et électroniques.

### **Normes harmonisées appliquées :**

EN 60745-1:2009+A11

EN 60745-2-16:2010

EN 55014-1:2006+A2:2011

EN 55014-1:2017

EN 55014-2:2015

EN 60335-1:2012+A13:2017

EN 60335-2-29:2004 + A2:2010

EN 61000-3-2:2014

EN 61000-3-3:2013

EN 50581:2012

**Désignation du modèle de la machine :** Agrafeuse sans fil PAT 20-Li A1

**Année de fabrication :** 08-2018

**Numéro de série :** IAN 301842

Bochum, le 18/07/2018



Semi Uguzlu

- Responsable qualité -

Sous réserve de modifications techniques à des fins de perfectionnement.

## Commande d'accu de rechange

Si vous souhaitez commander un accu de rechange pour votre appareil, vous pouvez le faire très aisément soit sur le site [www.kompernass.com](http://www.kompernass.com) soit par téléphone.

En raison d'un stock limité, il est possible que cet article soit épuisé très rapidement.



### REMARQUE

- ▶ Dans certains pays, la commande de pièces détachées ne peut pas être réalisée en ligne. Dans ce cas, veuillez contacter la hotline du service après-vente.
- Cette promotion est limitée à un accu par client / appareil, ainsi qu'à une durée de deux mois après la période promotionnelle. L'accu de rechange peut ensuite être commandé à d'autres conditions.

### Commande téléphonique

#### FR Service France

Tel.: 0800 919270

E-Mail: [kompernass@lidl.fr](mailto:kompernass@lidl.fr)

#### BE Service Belgique

Tel.: 070 270 171 (0,15 EUR/Min.)

E-Mail: [kompernass@lidl.be](mailto:kompernass@lidl.be)

Pour que votre commande soit traitée plus rapidement, veuillez s.v.p. tenir prêt le numéro de référence de l'appareil (par ex. IAN 301842) pour répondre à toute demande de renseignements. Vous trouverez le numéro de référence sur la plaque signalétique ou sur la page de garde de ce mode d'emploi.

# Inhoud

<b>Inleiding</b> .....	<b>26</b>
Gebruik in overeenstemming met bestemming .....	26
Onderdelen .....	26
Inhoud van het pakket .....	26
Technische gegevens .....	26
<b>Algemene veiligheidsvoorschriften voor elektrische gereedschappen</b> .....	<b>27</b>
1. Veiligheid op de werkplek .....	27
2. Elektrische veiligheid .....	28
3. Veiligheid van personen .....	28
4. Gebruik en behandeling van het elektrische gereedschap .....	29
5. Gebruik en behandeling van het accugereedschap .....	29
Apparaatspecifieke veiligheidsvoorschriften voor tackers .....	30
Veiligheidsvoorschriften voor opladers .....	30
Originele accessoires/hulpapparatuur .....	30
<b>Vóór de ingebruikname</b> .....	<b>31</b>
Accupack opladen (zie afb. A) .....	31
Accupack in het apparaat plaatsen/uit het apparaat nemen .....	31
Toestand van de accu controleren .....	31
Magazijnschacht laden .....	31
Slagkracht instellen .....	32
<b>Ingebruikname</b> .....	<b>32</b>
Inschakelen .....	32
LED-werkklampje inschakelen .....	32
Problemen oplossen .....	32
<b>Onderhoud en reiniging</b> .....	<b>32</b>
<b>Garantie van Kompernaß Handels GmbH</b> .....	<b>33</b>
<b>Service</b> .....	<b>34</b>
<b>Importeur</b> .....	<b>34</b>
<b>Afvoeren</b> .....	<b>34</b>
<b>Vertaling van de oorspronkelijke conformiteitsverklaring</b> .....	<b>35</b>
<b>Vervangende accu bestellen</b> .....	<b>36</b>
Telefonische bestelling .....	36

## ACCU-SPIJKERMACHINE PAT 20-Li A1

### Inleiding

Hartelijk gefeliciteerd met de aankoop van uw nieuwe product. U hebt hiermee gekozen voor een hoogwaardig product. De gebruiksaanwijzing maakt deel uit van dit product. Deze bevat belangrijke aanwijzingen voor veiligheid, gebruik en afvoer. Lees alle bedienings- en veiligheidsvoorschriften voordat u het product in gebruik neemt. Gebruik het product uitsluitend op de voorgeschreven wijze en voor de aangegeven doeleinden. Geef alle documenten mee als u het product overdraagt aan een derde.

### Gebruik in overeenstemming met bestemming

Het apparaat is geschikt voor huishoudelijk gebruik voor het nieten van karton, isolatiemateriaal, leer, stof (textiel- of natuurlijke vezels) en vergelijkbare materialen op hardhout, zacht hout, spaanplaat of triplexachtig materiaal. Het gebruik is uitsluitend toegestaan in droge ruimten. Elk ander gebruik of modificatie van het apparaat geldt als oneigenlijk, niet-toegelaten gebruik en brengt aanzienlijke risico's op ongelukken met zich mee. De fabrikant aanvaardt geen enkele aansprakelijkheid voor schade die voortvloeit uit oneigenlijk, niet-toegelaten gebruik.

Niet bestemd voor commercieel, bedrijfsmatig gebruik.

### Onderdelen

- 1 Ontspanner
- 2 Knop voor LED-werklampje
- 3 Knop voor ontgrendeling van het accupack
- 4 Accupack
- 5 Accu-display-LED
- 6 Toets accutoestand
- 7 Magazijnschuif
- 7a Ontgrendeling
- 8 Magazijnschacht
- 9 Schaalverdeling
- 10 Vulpeilweergave (nietjes met fijne draad)
- 11 Tackerneus
- 12 Kopplaat

- 13 LED-werklampje
- 14 Slagkrachtregelaar
- 15 Snellader
- 16 Rode laadindicator
- 17 Groene laadindicator

### Inhoud van het pakket

- 1 accu-spijkermachine
- 1 accu-snellader
- 1 accupack
- 500 nietjes 20 mm
- 500 spijkers 20 mm
- 1 draagtas
- 1 gebruiksaanwijzing

### Technische gegevens

#### Accu-spijkermachine: PAT 20-Li A1

Nominale spanning: 20 V  $\equiv$  (gelijkstroom)

Werk snelheid: max. 30 slagen/min

Capaciteit magazijnschacht: 50 stuks

#### Accu: PAP 20 A1

Type: LITHIUM-ION

Nominale spanning: 20 V  $\equiv$  (gelijkstroom)

Capaciteit: 2,0 Ah

Cellen: 5

#### Accu-snellader: PLG 20 A1

##### INGANG/Input:

Nominale spanning: 230 - 240 V  $\sim$ , 50 Hz (wisselstroom)

Nominaal vermogen: 65 W

Zekering (intern): 3,15 A 

##### UITGANG/Output:

Nominale spanning: 21,5 V  $\equiv$  (gelijkstroom)

Nominale stroom: 2,4 A

Oplaadduur: ca. 60 min

Beschermingsklasse: II/ (dubbel geïsoleerd)

### Nietjes met fijne draad:

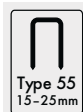

Nietjesbreedte: 6 mm  
Nietjeslengte: 15 - 25 mm

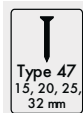

Spijkerlengte: 15, 20, 25, 32 mm

### Geluidsemisiewaarde:

Gemeten waarde voor geluid vastgesteld conform EN 60745. Het A-gewogen geluidsniveau van het elektrische gereedschap bedraagt typisch:

Geluidsdrukniveau:  $L_{pA} = 84,1 \text{ dB (A)}$

Onzekerheid:  $K_{pA} = 3 \text{ dB}$

Geluidsvermogensniveau:  $L_{WA} = 95,1 \text{ dB (A)}$

Onzekerheid:  $K_{WA} = 3 \text{ dB}$

### Draag gehoorbescherming!

#### Totale trillingswaarden:

Totale trillingswaarden vastgesteld conform EN 60745:

Trillingsemisiewaarde  $a_{h,W} = 3,65 \text{ m/s}^2$

Onzekerheid  $K = 1,5 \text{ m/s}^2$

#### OPMERKING

- De in deze gebruiksaanwijzing vermelde trillingsemisiewaarde is gemeten conform een genormeerde meetprocedure en kan worden gebruikt voor apparaatvergelijking. De vermelde trillingsemisiewaarde kan ook worden gebruikt voor een voorlopige beoordeling van de blootstelling.

### WAARSCHUWING!

- De trillingsemisiewaarde verandert afhankelijk van het gebruik van het elektrische gereedschap en kan in bepaalde gevallen hoger zijn dan de in deze gebruiksaanwijzing aangegeven waarde. De trillingsbelasting kan worden onderschat wanneer het elektrische gereedschap regelmatig op een dergelijke manier wordt gebruikt. Probeer de belasting door trillingen zo klein mogelijk te houden. U kunt bijvoorbeeld handschoenen dragen tijdens het gebruik van het gereedschap en slechts beperkte tijd met het gereedschap werken om de trillingsbelasting te reduceren. Daarbij dient u rekening te houden met alle aspecten van de bedrijfscyclus (bijvoorbeeld perioden waarin het gereedschap is uitgeschakeld en perioden waarin het gereedschap weliswaar is ingeschakeld, maar niet wordt belast).



## Algemene veiligheidsvoorschriften voor elektrische gereedschappen

### WAARSCHUWING!

- Lees alle veiligheidsvoorschriften en instructies. Het niet naleven van de veiligheidsvoorschriften en aanwijzingen kan elektrische schokken, brand en/of ernstig letsel veroorzaken.

### Bewaar alle veiligheidsvoorschriften en -aanwijzingen voor toekomstig gebruik.

De in de veiligheidsinstructies gebruikte term "elektrisch gereedschap" heeft betrekking op elektrische gereedschappen die op netvoeding werken (met snoer) en op elektrische gereedschappen die op accu's werken (zonder snoer).

## 1. Veiligheid op de werkplek

- Houd uw werkomgeving schoon en goed verlicht. Wanorde en een niet-verlichte werkomgeving kunnen leiden tot ongelukken.

- b) Gebruik het elektrische gereedschap niet in explosiegevaarlijke omgevingen waarin zich brandbare vloeistof, gas of stof bevindt. Elektrisch gereedschap geeft vonken af die stof of dampen kunnen doen ontvlammen.
- c) Houd kinderen en andere personen uit de buurt tijdens het gebruik van het elektrische gereedschap. Als u afgeleid raakt, zou u de controle over het apparaat kunnen verliezen.

## 2. Elektrische veiligheid

- a) De stekker van het elektrische gereedschap moet in het stopcontact passen. De stekker mag op geen enkele wijze worden veranderd. Gebruik geen verloopstekker in combinatie met geaard elektrisch gereedschap. Onveranderde stekkers en passende stopcontacten verminderen het risico op elektrische schokken.
- b) Voorkom lichamelijk contact met geaarde oppervlakken, zoals buizen, verwarmingen, fornuizen en koelkasten. Er bestaat een verhoogd risico op een elektrische schok als uw lichaam geaard is.
- c) Houd elektrisch gereedschap uit de buurt van regen of vocht. Als er water in een elektrisch apparaat binnendringt, bestaat er een verhoogde kans op een elektrische schok.
- d) Gebruik het snoer niet voor een ander doel, bijvoorbeeld om het elektrische gereedschap te dragen, op te hangen of om de stekker uit het stopcontact te trekken. Houd het snoer uit de buurt van hittebronnen, olie, scherpe randen of bewegende onderdelen. Beschadigde of verwarde snoeren verhogen de kans op een elektrische schok.
- e) Gebruik bij het werken met elektrisch gereedschap buitenshuis alleen verlengsnoeren die zijn goedgekeurd voor gebruik buitenshuis. Het gebruik van een verlengsnoer dat geschikt is voor gebruik buitenshuis, vermindert het risico op een elektrische schok.
- f) Gebruik een aardlekschakelaar als het gebruik van het elektrische gereedschap in een vochtige omgeving onvermijdelijk is. Het gebruik van een aardlekschakelaar vermindert het risico op een elektrische schok.

## 3. Veiligheid van personen

- a) Wees altijd alert, let op wat u doet en gebruik uw gezond verstand bij het gebruik van elektrisch gereedschap. Gebruik geen elektrisch gereedschap als u moe bent of onder invloed bent van drugs, alcohol of medicijnen. Een moment van onoplettendheid kan bij het gebruik van het elektrische gereedschap al tot ernstig letsel leiden.
- b) Draag persoonlijke beschermingsmiddelen en altijd een veiligheidsbril. Het dragen van persoonlijke beschermingsmiddelen zoals een stofmasker, antislip-veiligheidsschoenen, veiligheidshelm of gehoorbescherming, al naargelang het type en het gebruik van het elektrische gereedschap, vermindert het risico op letsel.
- c) Voorkom onbedoelde inschakeling. Zorg ervoor dat het elektrische gereedschap is uitgeschakeld voordat u het aansluit op de netvoeding en/of de accu, het optilt of draagt. Als u bij het dragen van het elektrische gereedschap uw vinger op de aan-/uitknop houdt of het apparaat al ingeschakeld op de netvoeding aansluit, kan dit tot ongelukken leiden.
- d) Verwijder het afstelgereedschap of de sleutel voordat u het elektrische gereedschap aanzet. Gereedschap of een sleutel die zich in een draaiend onderdeel van het apparaat bevindt, kan letsel tot gevolg hebben.
- e) Voorkom een abnormale lichaamshouding. Zorg dat u stevig staat en bewaar altijd uw evenwicht. Daardoor kunt u het elektrische gereedschap in onverwachte situaties beter controleren.
- f) Draag geschikte kleding. Draag geen wijde kleding of sieraden. Houd haar, kleding en handschoenen ver van bewegende onderdelen. Loszittende kleding, sieraden of haren kunnen door bewegende onderdelen gegrepen worden.
- g) Als het mogelijk is om stofafzuigings- en -opvangvoorzieningen te installeren, zorg er dan voor dat deze zijn aangesloten en correct worden gebruikt. Het gebruik van een stofafzuiging kan risico's door stof beperken.



## 4. Gebruik en behandeling van het elektrische gereedschap

- Voorkom overbelasting van het apparaat. Gebruik voor uw werkzaamheden het daarvoor voorziene elektrische gereedschap. Met een passend elektrisch gereedschap werkt u beter en veiliger in het aangegeven vermogensbereik.
- Gebruik geen elektrisch gereedschap waarvan de aan-/uitknop defect is. Elektrisch gereedschap dat niet meer aan- of uitgezet kan worden, is gevaarlijk en moet worden gerepareerd.
- Haal de stekker uit het stopcontact of verwijder de accu voordat u instellingen aan het apparaat verricht, accessoires verwisselt of het apparaat weglegt. Deze voorzorgsmaatregel voorkomt dat het elektrische gereedschap onbedoeld wordt ingeschakeld.
- Berg elektrisch gereedschap buiten het bereik van kinderen op als het niet in gebruik is. Zorg ervoor dat het apparaat niet wordt gebruikt door personen die hiermee niet vertrouwd zijn of die deze instructies niet hebben gelezen. Elektrisch gereedschap is gevaarlijk als het door onervaren personen worden gebruikt.
- Onderhoud elektrisch gereedschap zorgvuldig. Controleer of bewegende onderdelen naar behoren werken en niet klemmen, en of er geen onderdelen gebroken of zodanig beschadigd zijn dat daardoor de werking van het elektrische gereedschap nadelig wordt beïnvloed. Laat beschadigde onderdelen vóór de ingebruikname van het apparaat repareren. Veel ongelukken zijn het gevolg van slecht onderhoud van elektrisch gereedschap.
- Houd slijpschijven scherp en schoon. Met zorg onderhouden snijgereedschappen met scherpe snijkanten lopen minder vaak vast en zijn gemakkelijker te sturen.
- Gebruik elektrisch gereedschap, accessoires, hulpstukken en dergelijke in overeenstemming met deze instructies. Houd daarbij rekening met de werkomstandigheden en de te verrichten werkzaamheden. Het gebruik van elektrisch gereedschap voor andere doeleinden dan de beoogde toepassingen kan tot gevaarlijke situaties leiden.

## 5. Gebruik en behandeling van het accugereedschap

- Laad de accu uitsluitend op met een oplader die door de fabrikant wordt aanbevolen. Er bestaat brandgevaar als een oplader die voor een bepaald type accu's bestemd is, voor andere accu's wordt gebruikt.
- Gebruik alleen de daarvoor bestemde accu's in de elektrische apparaten. Het gebruik van andere accu's kan tot verwondingen en brandgevaar leiden.
- Houd een niet-gebruikte accu uit de buurt van paperclips, munten, sleutels, spijkers, schroeven en andere kleine metalen voorwerpen die een overbrugging van de contacten kunnen veroorzaken. Kortsluiting tussen de accucontacten kan verbrandingen of brand tot gevolg hebben.
- Bij onjuist gebruik kan er vloeistof uit de accu lekken. Vermijd contact met accuvloeistof. Spoel bij onbedoeld contact met accuvloeistof de vloeistof weg met water. Raadpleeg bovendien een arts als er accuvloeistof in de ogen komt. Lekkende accuvloeistof kan leiden tot huidirritatie en brandwonden.



### VOORZICHTIG! EXPLOSIEGEVAAR!

Laad niet-oplaadbare accu's nooit op.



Bescherm de accu tegen hitte, bijv. ook tegen continu zonlicht, vuur, water en vocht.



Er bestaat explosiegevaar.



## 6. Service

- Laat uw elektrische gereedschap alleen door gekwalificeerde vakmensen en uitsluitend met originele vervangingsonderdelen repareren. Op die manier blijft de veiligheid van het elektrische gereedschap gewaarborgd.

## Apparaatspecifieke veiligheidsvoorschriften voor tackers

- **Ga er altijd vanuit dat het elektrische gereedschap nietjes/spijkers bevat.** Als u te nonchalant met de tacker omgaat, dan kunnen de nietjes/spijkers er onverwacht uitschieten, met letsels tot gevolg.
- **Richt het elektrische gereedschap nooit op uzelf of op andere personen in de buurt.** Het gereedschap kan namelijk onverwacht inschakelen en een nietje/spijker uitschieten, wat tot letsel kan leiden.
- **Plaats het elektrische gereedschap eerst stevig op het werkstuk voordat u het gereedschap activeert.** Als het elektrische gereedschap geen contact heeft met het werkstuk, kan het nietje/de spijker afketsen.
- **Als het nietje/de spijker klem zit in het elektrische gereedschap, haal dan de stekker van het gereedschap uit het stopcontact of verwijder het accupack.** Als de tacker ingeschakeld is, kan hij bij het verwijderen van een klemzittend nietje/spijker onbedoeld geactiveerd worden.
- **Wees voorzichtig bij het verwijderen van een klemzittend nietje/spijker.** Het systeem kan opgespannen zijn en het nietje/de spijker kan daardoor krachtig uitgestoten worden terwijl u probeert nietje of de spijker los te krijgen.
- **Gebruik de tacker niet voor de bevestiging van elektrische leidingen.** Het apparaat is niet geschikt voor de installatie van elektrische leidingen, want het kan de isolatie van elektrische kabels beschadigen en elektrische schokken en brand veroorzaken.

## Veiligheidsvoorschriften voor opladers

- Dit apparaat mag worden gebruikt door kinderen vanaf 8 jaar en door personen met beperkte fysieke, zintuiglijke of geestelijke vermogens of gebrek aan ervaring of kennis, mits ze onder toezicht staan of over het veilige gebruik van het apparaat zijn geïnstrueerd en de daaruit voortkomende gevaren hebben begrepen. Kinderen mogen niet met het apparaat spelen. Kinderen mogen zonder toezicht geen reiniging en gebruikersonderhoud uitvoeren.



De oplader is alleen geschikt voor gebruik binnenshuis.

### **WAARSCHUWING!**

- Wanneer het snoer moet worden vervangen, moet dit worden uitgevoerd door de fabrikant of diens vertegenwoordiger, om veiligheidsrisico's te voorkomen.

## Originele accessoires/hulpapparatuur

- **Gebruik alleen accessoires en hulpstukken die vermeld staan in de gebruiksaanwijzing resp. waarvan gebruik compatibel is met het apparaat.**

## Vóór de ingebruikname

### Accupack opladen (zie afb. A)

#### ⚠️ VOORZICHTIG!

- ▶ Trek altijd de stekker uit het stopcontact, voordat u het accupack uit de oplader haalt of in de oplader plaatst.

#### OPMERKING

- ▶ Laad het accupack nooit op als de omgevingstemperatuur lager is dan 10 °C of hoger is dan 40 °C. Als een lithium-ionaccu langere tijd moet worden opgeslagen, moet de laadtoestand periodiek worden gecontroleerd. De optimale laadtoestand ligt tussen 50% en 80%. De accu moet worden opgeslagen in een koele, droge omgeving met een temperatuur tussen 0 °C en 50 °C.

- ◆ Plaats het accupack 4 op de snellader 15 (zie afb. A).
- ◆ Steek de stekker in het stopcontact. De laadindicator 16 brandt rood.
- ◆ De groene laadindicator 17 geeft aan dat het opladen is voltooid en dat het accupack 4 klaar is voor gebruik.

#### ⚠️ LET OP!

- ◆ Als de rode laadindicator 16 knippert, is het accupack 4 oververhit en kan het niet worden opgeladen.
- ◆ Als de rode en de groene laadindicatoren 16 17 tegelijkertijd knipperen, is het accupack 4 defect.
- ◆ Schuif het accupack 4 in het apparaat.
- ◆ Schakel de oplader tussen twee opeenvolgende laadcycli minstens 15 minuten uit. Haal daartoe de stekker uit het stopcontact.

### Accupack in het apparaat plaatsen/ uit het apparaat nemen

#### Accupack plaatsen:

- ◆ Klik het accupack 4 vast in het apparaat.

#### Accupack uit het apparaat halen:

- ◆ Druk op de ontgrendelingsknop 3 en neem het accupack 4 uit het apparaat.

### Toestand van de accu controleren

- ◆ Druk voor controle van de accutoestand op de toets accutoestand 6 (zie ook de hoofdafbeelding). De toestand wordt op de accu-display-LED 5 als volgt aangegeven:
  - ◆ ROOD/ORANJE/GROEN = maximale lading
  - ◆ ROOD/ORANJE = middelhoge lading
  - ◆ ROOD = zwakke lading - accu opladen

### Magazijnschacht laden

Bij alle werkzaamheden aan het elektrische gereedschap (bijv. onderhoud, verwisselen van hulpstukken, enz.) en bij het vervoeren en opbergen moet de accu worden verwijderd. Bij onbedoeld drukken op de aan-/uitknop bestaat er letselgevaar.

- ◆ Neem het accupack 4 uit het apparaat.
- ◆ Draai het apparaat om.
- ◆ Druk beide pallen van de ontgrendeling 7a samen (zie afb. B).
- ◆ Trek de magazijnschuif 7 naar achteren (zie afb. B).
- ◆ Vul de magazijnschacht 8 met nietjes of spijkers (zie afb. C).

#### OPMERKING

- ▶ Let hierbij op de juiste positie van de spijkers (zie hoofdafbeelding, kopplaat 12 op het apparaat).
- ◆ Schuif na het vullen de ontgrendeling 7a tot aan de aanslag in de magazijnschacht 8 tot deze vastklikt.

**OPMERKING**

- ▶ Met de vulpeilweergave 10 kunt u controleren of het magazijn nog nietjes bevat.

**Slagkracht instellen**

**OPMERKING**

- ▶ Kies de laagste slagkracht die u nodig hebt voor het nieten of spijkeren. Houd daarbij rekening met de lengte van de gebruikte nietjes of spijkers en met de stevigheid van het te verwerken materiaal.

**Slagkracht verhogen:**

- ◆ Draai de slagkrachtregelaar 13 met de wijzers van de klok mee.

**Slagkracht verlagen:**

- ◆ Draai de slagkrachtregelaar 14 tegen de wijzers van de klok in.

**Ingebruikname**

**Inschakelen**

- ◆ Druk de tackerneus 11 op de plek van het materiaal die u wilt nieten, tot deze enkele millimeters is ingedrukt.
- ◆ Druk op de ontspanner 1.

**LED-werklampje inschakelen**

- ◆ Druk op de knop voor het LED-werklampje 2 om bij zwakke omgevingsverlichting de werkplek te verlichten.

**Problemen oplossen**

**Oorzaak:**

Een nietje blokkeert het apparaat.

**Oplossing:**

- ◆ Neem het accupack 4 uit het apparaat.
- ◆ Draai het apparaat om.
- ◆ Druk beide pallen van de ontgrendeling 7c samen (zie afb. B).
- ◆ Trek de magazijnschuif 7 naar achteren (zie afb. B). U lost daardoor de voorspanning.
- ◆ Verwijder het nietje.

**! WAARSCHUWING!**

- Houd het elektrische gereedschap niet vast aan de ontspanner 1 wanneer een nietje in het elektrische gereedschap is klem geraakt. Bij het verwijderen van een vastzittend nietje kan de ontspanner 1 onbedoeld geactiveerd worden.

**Onderhoud en reiniging**



**WAARSCHUWING! LETSELGEVAAR!**  
Schakel, voordat u enige werkzaamheden aan het apparaat uitvoert, eerst het apparaat uit en verwijder de accu.

- Het apparaat is onderhoudsvrij.
- Het apparaat moet altijd schoon, droog en vrij van olie of smeervet zijn.
- Gebruik voor het schoonmaken van de behuizing een droge doek.
- Er mogen geen vloeistoffen in het apparaat dringen.
- Als een lithium-ionaccu langere tijd moet worden opgeslagen, moet de laadtoestand periodiek worden gecontroleerd. De optimale laadtoestand ligt tussen 50% en 80%. Het optimale opslagklimaat is koel en droog.

**OPMERKING**

- ▶ Niet-vermelde reserveonderdelen (zoals schakelaars) kunt u bestellen via onze service-hotline.

## Garantie van Kompernaß Handels GmbH

Geachte klant,

U hebt op dit apparaat 3 jaar garantie vanaf de aankoopdatum. In geval van gebreken in dit product hebt u wettelijke rechten tegenover de verkoper van het product. Deze wettelijke rechten worden door onze hierna beschreven garantie niet beperkt.

### Garantievoorwaarden

De garantieperiode geldt vanaf de datum van aankoop. Bewaar de originele kassabon. U hebt de bon nodig als bewijs van aankoop.

Als er binnen drie jaar vanaf de aankoopdatum van dit product een materiaal- of fabricagefout optreedt, wordt het product door ons – naar onze keuze – voor u kosteloos gerepareerd of vervangen. Voorwaarde voor deze garantie is dat binnen de termijn van drie jaar het defecte apparaat en het aankoopbewijs (kassabon) worden overlegd en dat kort wordt omschreven waaruit het gebrek bestaat en wanneer het is opgetreden.

Wanneer het defect door onze garantie wordt gedekt, krijgt u het gerepareerde product of een nieuw product retour. Met de reparatie of vervanging van het product begint er geen nieuwe garantieperiode.

### Garantieperiode en wettelijke aanspraken bij gebreken

De garantieperiode wordt door deze waarborg niet verlengd. Dat geldt ook voor vervangen en gerepareerde onderdelen. Eventueel al bij aankoop aanwezige schade en gebreken moeten meteen na het uitpakken worden gemeld. Voor reparaties na afloop van de garantieperiode worden kosten in rekening gebracht.

### Garantieomvang

Het apparaat is op basis van strenge kwaliteitsnormen met de grootst mogelijke zorg vervaardigd en voorafgaand aan de levering nauwkeurig gecontroleerd.

De garantie geldt voor materiaal- of fabricagefouten. Deze garantie geldt niet voor productonderdelen die blootstaan aan normale slijtage en derhalve als aan slijtage onderhevige onderdelen kunnen worden aangemerkt, of voor beschadigingen aan breekbare onderdelen, bijv. schakelaars, accu's, bakvormen of onderdelen die van glas zijn gemaakt.

Deze garantie vervalt wanneer het product is beschadigd, ondeskundig is gebruikt of is gerepareerd. Voor deskundig gebruik van het product moeten alle in de gebruiksaanwijzing beschreven aanwijzingen precies worden opgevolgd. Gebruiksdoeleinden en handelingen die in de gebruiksaanwijzing worden afgeraden of waarvoor wordt gewaarschuwd, moeten beslist worden vermeden.

Het product is uitsluitend bestemd voor privégebruik en niet voor bedrijfsmatige doeleinden. Bij verkeerd gebruik en ondeskundige behandeling, bij gebruik van geweld en bij reparaties die niet door ons erkend servicefiliaal zijn uitgevoerd, vervalt de garantie.

### Afhandeling bij een garantiekwestie

Voor een snelle afhandeling van uw aanvraag neemt u de volgende aanwijzingen in acht:

- Houd voor alle aanvragen de kassabon en het artikelnummer (bijv. IAN 12345) als aankoopbewijs bij de hand.
- Het artikelnummer vindt u op het typeplaatje, in het product gegraveerd, op de titelpagina van de gebruiksaanwijzing (links onder) of als sticker op de achter- of onderkant van het product.
- Als er fouten in de werking of andere gebreken optreden, neemt u eerst contact op met de hierna genoemde serviceafdeling, **telefonisch** of **via e-mail**.
- Een als defect geregistreerd product kunt u dan zonder portokosten naar het aan u doorgegeven serviceadres sturen. Voeg het aankoopbewijs (kassabon) bij en vermeld waaruit het gebrek bestaat en wanneer het is opgetreden.



Op [www.lidl-service.com](http://www.lidl-service.com) kunt u deze en vele andere handboeken, productvideo's en software downloaden.

## Service

### **WAARSCHUWING!**

- ▶ Laat uw apparaten door het servicepunt of een elektricien repareren, en uitsluitend met originele vervangingsonderdelen. Op die manier blijft de veiligheid van het apparaat gewaarborgd.
- ▶ Laat de stekker of het snoer altijd vervangen door de fabrikant van het apparaat of diens klantenservice. Op die manier blijft de veiligheid van het apparaat gewaarborgd.

#### **NL Service Nederland**

Tel.: 0900 0400223 (0,10 EUR/Min.)

E-Mail: [kompernass@lidl.nl](mailto:kompernass@lidl.nl)

#### **BE Service België**

Tel.: 070 270 171 (0,15 EUR/Min.)

E-Mail: [kompernass@lidl.be](mailto:kompernass@lidl.be)

IAN 301842

## Importeur

Let op: het volgende adres is geen serviceadres. Neem eerst contact op met het opgegeven serviceadres.

KOMPERNASS HANDELS GMBH

BURGSTRASSE 21

DE-44867 BOCHUM

DUITSLAND

[www.kompernass.com](http://www.kompernass.com)

## Afvoeren



De verpakking bestaat uit milieuvriendelijke materialen, die u via de plaatselijke recyclepunten kunt afvoeren.



**Deponeer elektrisch gereedschap niet bij het huisvuil!**

Conform de Europese richtlijn 2012/19/EU moet afgedankt elektrisch gereedschap gescheiden worden ingezameld en op een milieuvriendelijke wijze worden gerecycled.



**Deponeer accu's niet bij het huisvuil!**

Defecte of afgedankte accu's moeten conform Richtlijn 2006/66/EC worden gerecycled. Lever het accupack en/of het apparaat in bij de hiervoor bestemde inzamelpunten.

Over afvoermogelijkheden voor afgedankt elektrisch gereedschap/een afgedankt accupack kunt u informatie opvragen bij uw gemeentereiniging.



Voer de verpakking af conform de milieuvorschriften.

Let op de aanduiding op de verschillende verpakkingsmaterialen en voer ze zo nodig gescheiden af. De verpakkingsmaterialen zijn voorzien van afkortingen (a) en cijfers (b) met de volgende betekenis:

1-7: kunststoffen,

20-22: papier en karton,

80-98: composietmaterialen



Mogelijkheden voor het afvoeren van het afgedankte product vindt u bij uw gemeente.

## Vertaling van de oorspronkelijke conformiteitsverklaring

Wij, KOMPERNASS HANDELS GMBH, documentverantwoordelijke: de heer Semi Uguzlu, BURGSTR. 21, DE - 44867 BOCHUM, DUITSLAND, verklaren hierbij dat dit product voldoet aan de volgende normen, normatieve documenten en EU-richtlijnen:

**Machinerichtlijn  
(2006/42/EC)**

**Elektromagnetische compatibiliteit  
(2014/30/EU)**

**RoHS-richtlijn  
(2011/65/EU)\***

\*De volledige verantwoordelijkheid voor het afgeven van deze conformiteitsverklaring ligt bij de fabrikant. Het hierboven beschreven object van de verklaring voldoet aan de voorschriften van de Richtlijn 2011/65/EU van het Europees Parlement en de Raad van 8 juni 2011 aangaande de beperking van het gebruik van bepaalde gevaarlijke stoffen in elektrische en elektronische apparaten.

### **Toegepaste geharmoniseerde normen:**

EN 60745-1:2009+A11

EN 60745-2-16:2010

EN 55014-1:2006+A2:2011

EN 55014-1:2017

EN 55014-2:2015

EN 60335-1:2012+A13:2017

EN 60335-2-29:2004 + A2:2010

EN 61000-3-2:2014

EN 61000-3-3:2013

EN 50581:2012

**Typeaanduiding van het apparaat:** Accu-spijkermachine PAT 20-Li A1

**Productiejaar:** 08-2018

**Serienummer:** IAN 301842

Bochum, 18-07-2018



Semi Uguzlu

- Kwaliteitsmanager -

Technische wijzigingen vanwege verdere ontwikkeling voorbehouden.

## Vervangende accu bestellen

Wanneer u voor uw apparaat een vervangende accu wilt bestellen, kunt u dit eenvoudig op internet regelen, op [www.kompernass.com](http://www.kompernass.com), of telefonisch afhandelen.

Dit artikel kan vanwege de beperkte voorraad na korte tijd uitverkocht zijn.



### OPMERKING

- ▶ In sommige landen is het online bestellen van vervangingsonderdelen niet mogelijk. Neem in dat geval contact op met de servicehelpdesk.
- De actie is beperkt tot één accu per klant/apparaat, alsmede tot een looptijd van twee maanden na de actieperiode. Daarna kan de vervangende accu als vervangingsonderdeel tegen de normaal geldende voorwaarden worden besteld.

### Telefonische bestelling

- NL Service Nederland**  
Tel.: 0900 0400223 (0,10 EUR/Min.)  
E-Mail: [kompernass@lidl.nl](mailto:kompernass@lidl.nl)
- BE Service België**  
Tel.: 070 270 171 (0,15 EUR/Min.)  
E-Mail: [kompernass@lidl.be](mailto:kompernass@lidl.be)

Voor een snelle verwerking van uw bestelling dient u voor alle aanvragen het artikelnummer (bijv. IAN 301842) van het apparaat bij de hand te hebben. Het artikelnummer vindt u op het typeplaatje van het apparaat of op de titelpagina van deze gebruiksaanwijzing.



# Inhaltsverzeichnis

<b>Einleitung</b> .....	<b>38</b>
Bestimmungsgemäßer Gebrauch .....	38
Ausstattung .....	38
Lieferumfang .....	38
Technische Daten .....	38
<b>Allgemeine Sicherheitshinweise für Elektrowerkzeuge</b> .....	<b>39</b>
1. Arbeitsplatz-Sicherheit .....	39
2. Elektrische Sicherheit .....	39
3. Sicherheit von Personen .....	40
4. Verwendung und Behandlung des Elektrowerkzeugs .....	40
5. Verwendung und Behandlung des Akkuwerkzeugs .....	41
Gerätespezifische Sicherheitshinweise für Eintreibgeräte .....	41
Sicherheitshinweise für Ladegeräte .....	42
Originalzubehör/-zusatzgeräte .....	42
<b>Vor der Inbetriebnahme</b> .....	<b>42</b>
Akku-Pack laden (siehe Abb. A) .....	42
Akku-Pack ins Gerät einsetzen / entnehmen .....	43
Akkuzustand prüfen .....	43
Magazinschacht bestücken .....	43
Schlagkraft einstellen .....	43
<b>Inbetriebnahme</b> .....	<b>43</b>
Einschalten .....	43
LED-Arbeitsleuchte einschalten .....	43
Fehler beheben .....	44
<b>Wartung und Reinigung</b> .....	<b>44</b>
<b>Garantie der Kompernaß Handels GmbH</b> .....	<b>44</b>
<b>Service</b> .....	<b>45</b>
<b>Importeur</b> .....	<b>45</b>
<b>Entsorgung</b> .....	<b>46</b>
<b>Original-Konformitätserklärung</b> .....	<b>47</b>
<b>Ersatz-Akku Bestellung</b> .....	<b>48</b>
Telefonische Bestellung .....	48

## AKKU-TACKER PAT 20-Li A1

### Einleitung

Wir beglückwünschen Sie zum Kauf Ihres neuen Gerätes. Sie haben sich damit für ein hochwertiges Produkt entschieden. Die Bedienungsanleitung ist Teil dieses Produkts. Sie enthält wichtige Hinweise für Sicherheit, Gebrauch und Entsorgung. Machen Sie sich vor der Benutzung des Produkts mit allen Bedien- und Sicherheitshinweisen vertraut. Benutzen Sie das Produkt nur wie beschrieben und für die angegebenen Einsatzbereiche. Händigen Sie alle Unterlagen bei Weitergabe des Produkts an Dritte mit aus.

### Bestimmungsgemäßer Gebrauch

Das Gerät ist für den privaten Gebrauch zum Heften von Pappe, Isoliermaterial, Leder, Stoff (Textil- bzw. Naturfaser) und vergleichbaren Materialien auf Hartholz, Weichholz, Spanplatten oder sperrholzhähnlichem Material geeignet. Der Gebrauch ist nur in trockenen Räumen zugelassen. Jede andere Verwendung oder Veränderung der Maschine gilt als nicht bestimmungsgemäß und birgt erhebliche Unfallgefahren. Für aus bestimmungswidriger Verwendung entstandene Schäden übernimmt der Hersteller keine Haftung. Nicht für den gewerblichen Gebrauch bestimmt.

### Ausstattung

- ➊ Auslöser
- ➋ Taste für die LED-Arbeitsleuchte
- ➌ Taste zur Entriegelung des Akku-Packs
- ➍ Akku-Pack
- ➎ Akku-Display-LED
- ➏ Taste Akkuzustand
- ➐ Magazin-Schieber
- ➑ Entriegelung
- ➒ Magazinschacht
- ➓ Skalierung
- ➔ Füllstandsanzeige (Feindrahtklammern)
- ➕ Tackernase
- ➖ Stirnplatte
- ➗ LED-Arbeitsleuchte
- ➘ Schlagkraftregler
- ➙ Schnell-Ladegerät
- ➚ Rote Ladekontroll-LED
- ➛ Grüne Ladekontroll-LED

### Lieferumfang

- 1 Akku-Tacker
- 1 Akku-Schnellladegerät
- 1 Akku-Pack
- 500 Klammern 20 mm
- 500 Nägel 20 mm
- 1 Tragekoffer
- 1 Bedienungsanleitung

### Technische Daten

**Akku-Tacker:** **PAT 20-Li A1**  
 Bemessungsspannung: 20 V --- (Gleichstrom)  
 Arbeitsgänge: bis zu 30 Schläge/min  
 Magazin-  
 schachtkapazität: 50 Stück

### Akku-Pack: PAP 20 A1

Typ: LITHIUM-IONEN  
 Bemessungsspannung: 20 V --- (Gleichstrom)  
 Kapazität: 2,0 Ah  
 Zellen: 5

### Akku-Schnellladegerät: PLG 20 A1

#### EINGANG / Input:

Bemessungsspannung: 230 - 240 V ~, 50 Hz  
 (Wechselstrom)  
 Bemessungsaufnahme: 65 W  
 Sicherung (innen): 3,15 A 

#### AUSGANG / Output:

Bemessungsspannung: 21,5 V --- (Gleichstrom)  
 Bemessungsstrom: 2,4 A  
 Ladedauer: ca. 60 min  
 Schutzklasse: II /  (Doppelisolierung)

### Feindrahtklammern:



Typ 55  
15-25mm  
 Klammerbreite: 6 mm  
 Klammerlänge: 15 - 25 mm

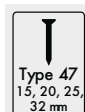

Typ 47  
15, 20, 25, 32mm  
 Nagellänge: 15, 20, 25, 32 mm

**Geräuschemissionswert:**

Messwert für Geräusch ermittelt entsprechend EN 60745. Der A-bewertete Geräuschpegel des Elektrowerkzeugs beträgt typischerweise:

Schalldruckpegel:  $L_{pA} = 84,1 \text{ dB (A)}$

Unsicherheit:  $K_{pA} = 3 \text{ dB}$

Schallleistungspegel:  $L_{WA} = 95,1 \text{ dB (A)}$

Unsicherheit:  $K_{WA} = 3 \text{ dB}$

**Gehörschutz tragen!**

**Schwingungsgesamtwerte:**

Schwingungsgesamtwerte ermittelt entsprechend EN 60745:

Schwingungsemissionswert  $a_{h,W} = 3,65 \text{ m/s}^2$

Unsicherheit  $K = 1,5 \text{ m/s}^2$

**HINWEIS**

- ▶ Der in diesen Anweisungen angegebene Schwingungsemissionswert ist entsprechend einem genormten Messverfahren gemessen worden und kann für den Gerätevergleich verwendet werden. Der angegebene Schwingungsemissionswert kann auch zu einer einleitenden Einschätzung der Aussetzung verwendet werden.

**⚠️ WARNUNG!**

- ▶ Der Schwingungsemissionswert wird sich entsprechend dem Einsatz des Elektrowerkzeugs verändern und kann in manchen Fällen über dem in diesen Anweisungen angegebenen Wert liegen. Die Schwingungsbelastung könnte unterschätzt werden, wenn das Elektrowerkzeug regelmäßig in solcher Weise verwendet wird. Versuchen Sie, die Belastung durch Vibrationen so gering wie möglich zu halten. Beispielhafte Maßnahmen zur Verringerung der Vibrationsbelastung sind das Tragen von Handschuhen beim Gebrauch des Werkzeuges und die Begrenzung der Arbeitszeit. Dabei sind alle Anteile des Betriebszyklus zu berücksichtigen (beispielsweise Zeiten, in denen das Elektrowerkzeug abgeschaltet ist, und solche, in denen es zwar eingeschaltet ist, aber ohne Belastung läuft).



**Allgemeine Sicherheitshinweise für Elektrowerkzeuge**

**⚠️ WARNUNG!**

- ▶ Lesen Sie alle Sicherheitshinweise und Anweisungen. Versäumnisse bei der Einhaltung der Sicherheitshinweise und Anweisungen können elektrischen Schlag, Brand und/oder schwere Verletzungen verursachen.

**Bewahren Sie alle Sicherheitshinweise und Anweisungen für die Zukunft auf.**

Der in den Sicherheitshinweisen verwendete Begriff „Elektrowerkzeug“ bezieht sich auf netzbetriebene Elektrowerkzeuge (mit Netzkabel) und auf akkubetriebene Elektrowerkzeuge (ohne Netzkabel).

**1. Arbeitsplatz-Sicherheit**

- Halten Sie Ihren Arbeitsbereich sauber und gut beleuchtet.** Unordnung und unbeleuchtete Arbeitsbereiche können zu Unfällen führen.
- Arbeiten Sie mit dem Elektrowerkzeug nicht in explosionsgefährdeter Umgebung, in der sich brennbare Flüssigkeiten, Gase oder Stäube befinden.** Elektrowerkzeuge erzeugen Funken, die den Staub oder die Dämpfe entzünden können.
- Halten Sie Kinder und andere Personen während der Benutzung des Elektrowerkzeugs fern.** Bei Ablenkung können Sie die Kontrolle über das Gerät verlieren.

**2. Elektrische Sicherheit**

- Der Anschlussstecker des Elektrowerkzeuges muss in die Steckdose passen. Der Stecker darf in keiner Weise verändert werden. Verwenden Sie keine Adapterstecker gemeinsam mit geschützten Elektrowerkzeugen.** Unveränderte Stecker und passende Steckdosen verringern das Risiko eines elektrischen Schlages.
- Vermeiden Sie Körperkontakt mit geerdeten Oberflächen, wie von Rohren, Heizungen, Herden und Kühlschränken.** Es besteht ein erhöhtes Risiko durch elektrischen Schlag, wenn Ihr Körper geerdet ist.

- c) Halten Sie Elektrowerkzeuge von Regen oder Nässe fern. Das Eindringen von Wasser in ein Elektrogerät erhöht das Risiko eines elektrischen Schlages.
- d) Zweckentfremden Sie das Kabel nicht, um das Elektrowerkzeug zu tragen, aufzuhängen oder um den Stecker aus der Steckdose zu ziehen. Halten Sie das Kabel fern von Hitze, Öl, scharfen Kanten oder sich bewegenden Geräteteilen. Beschädigte oder verwickelte Kabel erhöhen das Risiko eines elektrischen Schlages.
- e) Wenn Sie mit einem Elektrowerkzeug im Freien arbeiten, verwenden Sie nur Verlängerungskabel, die auch für den Außenbereich zugelassen sind. Die Anwendung eines für den Außenbereich geeigneten Verlängerungskabels verringert das Risiko eines elektrischen Schlages.
- f) Wenn der Betrieb des Elektrowerkzeuges in feuchter Umgebung nicht vermeidbar ist, verwenden Sie einen Fehlerstromschutzschalter. Der Einsatz eines Fehlerstromschutzschalters vermindert das Risiko eines elektrischen Schlages.
- d) Entfernen Sie Einstellwerkzeuge oder Schraubenschlüssel, bevor Sie das Elektrowerkzeug einschalten. Ein Werkzeug oder Schlüssel, der sich in einem drehenden Geräteteil befindet, kann zu Verletzungen führen.
- e) Vermeiden Sie eine abnormale Körperhaltung. Sorgen Sie für einen sicheren Stand und halten Sie jederzeit das Gleichgewicht. Dadurch können Sie das Elektrowerkzeug in unerwarteten Situationen besser kontrollieren.
- f) Tragen Sie geeignete Kleidung. Tragen Sie keine weite Kleidung oder Schmuck. Halten Sie Haare, Kleidung und Handschuhe fern von sich bewegenden Teilen. Lockere Kleidung, Schmuck oder lange Haare können von sich bewegenden Teilen erfasst werden.
- g) Wenn Staubabsaug- und -auffangeinrichtungen montiert werden können, vergewissern Sie sich, dass diese angeschlossen sind und richtig verwendet werden. Die Verwendung einer Staubabsaugung kann Gefährdungen durch Staub verringern.

### 3. Sicherheit von Personen

- a) Seien Sie stets aufmerksam, achten Sie darauf, was Sie tun und gehen Sie mit Vernunft an die Arbeit mit einem Elektrowerkzeug. Benutzen Sie kein Elektrowerkzeug, wenn Sie müde sind oder unter dem Einfluss von Drogen, Alkohol oder Medikamenten stehen. Ein Moment der Unachtsamkeit beim Gebrauch des Elektrowerkzeuges kann zu ernsthaften Verletzungen führen.
- b) Tragen Sie persönliche Schutzausrüstung und immer eine Schutzbrille. Das Tragen persönlicher Schutzausrüstung wie Staubmaske, rutschfeste Sicherheitsschuhe, Schutzhelm oder Gehörschutz, je nach Art und Einsatz des Elektrowerkzeuges, verringert das Risiko von Verletzungen.
- c) Vermeiden Sie eine unbeabsichtigte Inbetriebnahme. Vergewissern Sie sich, dass das Elektrowerkzeug ausgeschaltet ist, bevor Sie es an die Stromversorgung und / oder den Akku anschließen, es aufnehmen oder tragen. Wenn Sie beim Tragen des Elektrowerkzeuges den Finger am Schalter haben oder das Gerät bereits eingeschaltet an die Stromversorgung anschließen, kann dies zu Unfällen führen.

### 4. Verwendung und Behandlung des Elektrowerkzeugs

- a) Überlasten Sie das Gerät nicht. Verwenden Sie für Ihre Arbeit das dafür bestimmte Elektrowerkzeug. Mit dem passenden Elektrowerkzeug arbeiten Sie besser und sicherer im angegebenen Leistungsbereich.
- b) Benutzen Sie kein Elektrowerkzeug, dessen Schalter defekt ist. Ein Elektrowerkzeug, das sich nicht mehr ein- oder ausschalten lässt, ist gefährlich und muss repariert werden.
- c) Ziehen Sie den Stecker aus der Steckdose und / oder entfernen Sie den Akku, bevor Sie Geräteeinstellungen vornehmen, Zubehörteile wechseln oder das Gerät weglegen. Diese Vorsichtsmaßnahme verhindert den unbeabsichtigten Start des Elektrowerkzeuges.
- d) Bewahren Sie unbenutzte Elektrowerkzeuge außerhalb der Reichweite von Kindern auf. Lassen Sie Personen das Gerät nicht benutzen, die mit diesem nicht vertraut sind oder diese Anweisungen nicht gelesen haben. Elektrowerkzeuge sind gefährlich, wenn sie von unerfahrenen Personen benutzt werden.

- e) Pflegen Sie Elektrowerkzeuge mit Sorgfalt. Kontrollieren Sie, ob bewegliche Teile einwandfrei funktionieren und nicht klemmen, ob Teile gebrochen oder so beschädigt sind, dass die Funktion des Elektrowerkzeuges beeinträchtigt ist. Lassen Sie beschädigte Teile vor dem Einsatz des Gerätes reparieren. Viele Unfälle haben ihre Ursache in schlecht gewarteten Elektrowerkzeugen.
- f) Halten Sie Schneidwerkzeuge scharf und sauber. Sorgfältig gepflegte Schneidwerkzeuge mit scharfen Schneidkanten verkleben sich weniger und sind leichter zu führen.
- g) Verwenden Sie Elektrowerkzeug, Zubehör, Einsatzwerkzeuge usw. entsprechend diesen Anweisungen. Berücksichtigen Sie dabei die Arbeitsbedingungen und die auszuführende Tätigkeit. Der Gebrauch von Elektrowerkzeugen für andere als die vorgesehenen Anwendungen kann zu gefährlichen Situationen führen.

## 5. Verwendung und Behandlung des Akkuwerkzeugs

- a) Laden Sie die Akkus nur in Ladegeräten auf, die vom Hersteller empfohlen werden. Für ein Ladegerät, das für eine bestimmte Art von Akkus geeignet ist, besteht Brandgefahr, wenn es mit anderen Akkus verwendet wird.
- b) Verwenden Sie nur die dafür vorgesehenen Akkus in den Elektrowerkzeugen. Der Gebrauch von anderen Akkus kann zu Verletzungen und Brandgefahr führen.
- c) Halten Sie den nicht benutzten Akku fern von Büroklammern, Münzen, Schlüsseln, Nägeln, Schrauben oder anderen kleinen Metallgegenständen, die eine Überbrückung der Kontakte verursachen könnten. Ein Kurzschluss zwischen den Akkukontakten kann Verbrennungen oder Feuer zur Folge haben.
- d) Bei falscher Anwendung kann Flüssigkeit aus dem Akku austreten. Vermeiden Sie den Kontakt damit. Bei zufälligem Kontakt mit Wasser abspülen. Wenn die Flüssigkeit in die Augen kommt, nehmen Sie zusätzlich ärztliche Hilfe in Anspruch. Austretende Akkuflüssigkeit kann zu Hautreizungen oder Verbrennungen führen.



**VORSICHT! EXPLOSIONSGEFAHR!**  
Laden Sie nicht aufladbare Batterien niemals auf.



Schützen Sie den Akku vor Hitze, z. B. auch vor dauernder Sonneneinstrahlung, Feuer, Wasser und Feuchtigkeit. Es Besteht Explosionsgefahr.



## 6. Service

- a) Lassen Sie Ihr Elektrowerkzeug nur von qualifiziertem Fachpersonal und nur mit Original-Ersatzteilen reparieren. Damit wird sichergestellt, dass die Sicherheit des Elektrowerkzeugs erhalten bleibt.

## Gerätespezifische Sicherheitshinweise für Eintreibgeräte

- Gehen Sie immer davon aus, dass das Elektrowerkzeug Klammern enthält. Die sorglose Handhabung des Eintreibgerätes kann zum unerwarteten Ausschließen von Klammern führen und Sie verletzen.
- Zielen Sie mit dem Elektrowerkzeug nicht auf sich selbst oder andere Personen in der Nähe. Durch unerwartetes Auslösen wird eine Klammer ausgestoßen, was zu Verletzungen führen kann.
- Betätigen Sie das Elektrowerkzeug nicht, bevor es fest auf das Werkstück gesetzt ist. Wenn das Elektrowerkzeug keinen Kontakt mit dem Werkstück hat, kann die Klammer von der Befestigungsstelle abprallen.
- Trennen Sie das Elektrowerkzeug vom Netz oder vom Akku, wenn die Klammer im Elektrowerkzeug klemmt. Wenn das Eintreibgerät angeschlossen ist, kann es beim Entfernen einer fest sitzenden Klammer versehentlich betätigt werden.
- Seien Sie vorsichtig beim Entfernen einer fest sitzenden Klammer. Das System kann gespannt sein und die Klammer kräftig ausgestoßen werden, während Sie versuchen die Verklammerung zu beseitigen.

- **Verwenden Sie dieses Eintreibgerät nicht zur Befestigung von Elektroleitungen.** Es ist nicht für die Installation von Elektroleitungen geeignet, kann die Isolierung von Elektrokabeln beschädigen und so elektrischen Schlag und Feuergefahren verursachen.

### Sicherheitshinweise für Ladegeräte

- Dieses Gerät kann von Kindern ab 8 Jahren und darüber sowie von Personen mit verringerten physischen, sensorischen oder mentalen Fähigkeiten oder Mangel an Erfahrung und Wissen benutzt werden, wenn sie beaufsichtigt oder bezüglich des sicheren Gebrauchs des Gerätes unterwiesen wurden und die daraus resultierenden Gefahren verstehen. Kinder dürfen nicht mit dem Gerät spielen. Reinigung und Benutzer-Wartung dürfen nicht von Kindern ohne Beaufsichtigung durchgeführt werden.



Das Ladegerät ist nur für den Betrieb im Innenbereich geeignet.

#### **! WARNUNG!**

- Wenn ein Ersatz der Anschlussleitung erforderlich ist, dann ist dies vom Hersteller oder seinem Vertreter auszuführen, um Sicherheitsgefährdungen zu vermeiden.

### Originalzubehör / -zusatzgeräte

- **Benutzen Sie nur Zubehör und Zusatzgeräte, die in der Bedienungsanleitung angegeben sind bzw. deren Aufnahme mit dem Gerät kompatibel ist.**

## Vor der Inbetriebnahme

### Akku-Pack laden (siehe Abb. A)

#### **! VORSICHT!**

- ▶ Ziehen Sie immer den Netzstecker, bevor Sie den Akku-Pack aus dem Ladegerät nehmen bzw. einsetzen.

#### **HINWEIS**

- ▶ Laden Sie den Akku-Pack nie, wenn die Umgebungstemperatur unterhalb 10 °C oder oberhalb 40 °C liegt. Soll ein Lithium-Ionen-Akku längere Zeit gelagert werden, muss regelmäßig der Ladezustand kontrolliert werden. Der optimale Ladezustand liegt zwischen 50 % und 80 %. Das Lagerungsklima soll kühl und trocken sein in einer Umgebungstemperatur zwischen 0 °C und 50 °C.

- ◆ Stecken Sie den Akku-Pack **4** in das Schnellladegerät **15** (siehe Abb. A).
- ◆ Stecken Sie den Netzstecker in die Steckdose. Die Kontroll-LED **16** leuchtet rot.
- ◆ Die grüne Kontroll-LED **17** signalisiert Ihnen, dass der Ladevorgang abgeschlossen und der Akku-Pack **4** einsatzbereit ist.

#### **! ACHTUNG!**

- ◆ Sollte die rote Kontroll-LED **16** blinken, dann ist der Akku-Pack **4** überhitzt und kann nicht aufgeladen werden.
- ◆ Sollte die rote und grüne Kontroll-LED **16** **17** gemeinsam blinken, dann ist der Akku-Pack **4** defekt.
- ◆ Schieben Sie den Akku-Pack **4** in das Gerät ein.
- ◆ Schalten Sie das Ladegerät zwischen aufeinanderfolgenden Ladevorgängen für mindestens 15 Minuten ab. Ziehen Sie dazu den Netzstecker.

## Akku-Pack ins Gerät einsetzen / entnehmen

### Akku-Pack einsetzen:

- ◆ Lassen Sie den Akku-Pack **4** in das Gerät einrasten.

### Akku-Pack entnehmen:

- ◆ Drücken Sie die Taste zur Entriegelung **3** und entnehmen Sie den Akku-Pack **4**.

## Akkuzustand prüfen

- ◆ Drücken Sie zum Prüfen des Akkuzustands die Taste Akkuzustand **6** (siehe auch Hauptabbildung).  
Der Zustand wird in der Akku-Display-LED **5** wie folgt angezeigt:
- ◆ ROT / ORANGE / GRÜN = maximale Ladung / ROT / ORANGE = mittlere Ladung / ROT = schwache Ladung – Akku aufladen

## Magazinschacht bestücken

Nehmen Sie den Akku vor allen Arbeiten am Elektrowerkzeug (z. B. Wartung, Werkzeugwechsel etc.) sowie bei dessen Transport und Aufbewahrung aus dem Elektrowerkzeug. Bei unbeabsichtigtem Betätigen des Auslösers besteht Verletzungsgefahr.

- ◆ Nehmen Sie den Akku-Pack **4** aus dem Gerät.
- ◆ Drehen Sie das Gerät um.
- ◆ Drücken Sie die Entriegelung **7a** zusammen (siehe Abb. B).
- ◆ Ziehen Sie den Magazin-Schieber **7** nach hinten (siehe Abb. B).
- ◆ Befüllen Sie den Magazinschacht **8** mit Klammern oder Nägeln (siehe Abb. C).

### HINWEIS

- ▶ Beachten Sie hierbei die richtige Position für die Nägel (siehe Hauptabbildung, Stirnplatte **12** auf dem Gerät).
- ◆ Schieben Sie nach dem Befüllen die Entriegelung **7a** bis zum Anschlag in den Magazinschacht **8** bis diese einrastet.

### HINWEIS

- ▶ Mit der Füllstandsanzeige **10** können Sie erkennen, ob das Magazin noch Klammern enthält.

## Schlagkraft einstellen

### HINWEIS

- ▶ Wählen Sie die geringste Schlagkraft aus, die Sie zum Heften benötigen. Beachten Sie dabei die Länge der verwendeten Klammern oder Nägel, sowie die Festigkeit des zu verarbeitenden Materials.

### Schlagkraft erhöhen:

- ◆ Drehen Sie den Schlagkraftregler **14** im Uhrzeigersinn.

### Schlagkraft verringern:

- ◆ Drehen Sie den Schlagkraftregler **14** gegen den Uhrzeigersinn.

## Inbetriebnahme

### Einschalten

- ◆ Drücken Sie die Tackernase **11** an die Stelle des Materials, die Sie heften möchten, bis sich diese einige Millimeter eindrückt.
- ◆ Drücken Sie den Auslöser **1**.

### LED-Arbeitsleuchte einschalten

- ◆ Drücken Sie die Taste für die LED-Arbeitsleuchte **2**, um ein Ausleuchten des Arbeitsplatzes bei ungünstigen Lichtverhältnissen zu ermöglichen.

## Fehler beheben

### Ursache:

Eine Klammer blockiert das Gerät.

### Lösung:

- ◆ Nehmen Sie den Akku-Pack **4** aus dem Gerät.
- ◆ Drehen Sie das Gerät um.
- ◆ Drücken Sie die Entriegelung **7a** zusammen (siehe Abb. B).
- ◆ Ziehen Sie den Magazin-Schieber **7** nach hinten (siehe Abb. B). Sie lösen dadurch die Vorspannung.
- ◆ Entfernen Sie die Klammer.

### **WARNUNG!**

- Halten Sie das Elektrowerkzeug nicht am Auslöser **1**, wenn die Klammer im Elektrowerkzeug klemmt. Beim Entfernen einer verklemmten Klammer kann der Auslöser **1** versehentlich betätigt werden.

## Wartung und Reinigung



**WARNUNG! VERLETZUNGSGEFAHR!**  
Schalten Sie vor allen Arbeiten am Gerät das Gerät aus und entnehmen Sie den Akku.

- Das Gerät ist wartungsfrei.
- Das Gerät muss stets sauber, trocken und frei von Öl oder Schmierfetten sein.
- Verwenden Sie zum Reinigen des Gehäuses ein trockenes Tuch.
- Es dürfen keine Flüssigkeiten in das innere des Gerätes gelangen.
- Soll ein Lithium-Ionen-Akku längere Zeit gelagert werden, muss regelmäßig der Ladezustand kontrolliert werden. Der optimale Ladezustand liegt zwischen 50 % und 80 %. Das optimale Lagerungsklima ist kühl und trocken.

### **HINWEIS**

- Nicht aufgeführte Ersatzteile (wie z. B. Schalter) können Sie über unsere Callcenter bestellen.

## Garantie der Kompernaß Handels GmbH

Sehr geehrte Kundin, sehr geehrter Kunde,

Sie erhalten auf dieses Gerät 3 Jahre Garantie ab Kaufdatum. Im Falle von Mängeln dieses Produkts stehen Ihnen gegen den Verkäufer des Produkts gesetzliche Rechte zu. Diese gesetzlichen Rechte werden durch unsere im Folgenden dargestellte Garantie nicht eingeschränkt.

### Garantiebedingungen

Die Garantiefrist beginnt mit dem Kaufdatum. Bitte bewahren Sie den Original-Kassenbon gut auf. Diese Unterlage wird als Nachweis für den Kauf benötigt.

Tritt innerhalb von drei Jahren ab dem Kaufdatum dieses Produkts ein Material- oder Fabrikationsfehler auf, wird das Produkt von uns – nach unserer Wahl – für Sie kostenlos repariert oder ersetzt. Diese Garantieleistung setzt voraus, dass innerhalb der Drei-Jahres-Frist das defekte Gerät und der Kaufbeleg (Kassenbon) vorgelegt und schriftlich kurz beschrieben wird, worin der Mangel besteht und wann er aufgetreten ist.

Wenn der Defekt von unserer Garantie gedeckt ist, erhalten Sie das reparierte oder ein neues Produkt zurück. Mit Reparatur oder Austausch des Produkts beginnt kein neuer Garantiezeitraum.

### Garantiezeit und gesetzliche Mängelansprüche

Die Garantiezeit wird durch die Gewährleistung nicht verlängert. Dies gilt auch für ersetzte und reparierte Teile. Eventuell schon beim Kauf vorhandene Schäden und Mängel müssen sofort nach dem Auspacken gemeldet werden. Nach Ablauf der Garantiezeit anfallende Reparaturen sind kostenpflichtig.



## Garantieumfang

Das Gerät wurde nach strengen Qualitätsrichtlinien sorgfältig produziert und vor Auslieferung gewissenhaft geprüft.

Die Garantieleistung gilt für Material- oder Fabrikationsfehler. Diese Garantie erstreckt sich nicht auf Produktteile, die normaler Abnutzung ausgesetzt sind und daher als Verschleißteile angesehen werden können oder für Beschädigungen an zerbrechlichen Teilen, z. B. Schalter, Akkus, Backformen oder Teile die aus Glas gefertigt sind.

Diese Garantie verfällt, wenn das Produkt beschädigt, nicht sachgemäß benutzt oder gewartet wurde. Für eine sachgemäße Benutzung des Produkts sind alle in der Bedienungsanleitung aufgeführten Anweisungen genau einzuhalten. Verwendungszwecke und Handlungen, von denen in der Bedienungsanleitung abgeraten oder vor denen gewarnt wird, sind unbedingt zu vermeiden.

Das Produkt ist nur für den privaten und nicht für den gewerblichen Gebrauch bestimmt. Bei missbräuchlicher und unsachgemäßer Behandlung, Gewaltanwendung und bei Eingriffen, die nicht von unserer autorisierten Service-Niederlassung vorgenommen wurden, erlischt die Garantie.

## Abwicklung im Garantiefall

Um eine schnelle Bearbeitung ihres Anliegens zu gewährleisten, folgen Sie bitte den folgenden Hinweisen:

- Bitte halten Sie für alle Anfragen den Kassenbon und die Artikelnummer (z. B. IAN 12345) als Nachweis für den Kauf bereit.
- Die Artikelnummer entnehmen Sie bitte dem Typenschild, einer Gravur, auf dem Titelblatt ihrer Anleitung (unten links) oder als Aufkleber auf der Rück- oder Unterseite.
- Sollten Funktionsfehler oder sonstige Mängel auftreten, kontaktieren Sie zunächst die nachfolgend benannte Serviceabteilung **telefonisch** oder per **E-Mail**.
- Ein als defekt erfasstes Produkt können Sie dann unter Beifügung des Kaufbelegs (Kassenbon) und der Angabe, worin der Mangel besteht und wann er aufgetreten ist, für Sie portofrei an die Ihnen mitgeteilte Service-Anschrift übersenden.



Auf [www.lidl-service.com](http://www.lidl-service.com) können Sie diese und viele weitere Handbücher, Produktvideos und Software herunterladen.

## Service

### WARNUNG!

- ▶ Lassen Sie Ihre Geräte von der Servicestelle oder einer Elektrofachkraft und nur mit Original-Ersatzteilen reparieren. Damit wird sichergestellt, dass die Sicherheit des Gerätes erhalten bleibt.
- ▶ Lassen Sie den Austausch des Steckers oder der Netzleitung immer vom Hersteller des Gerätes oder seinem Kundendienst ausführen. Damit wird sichergestellt, dass die Sicherheit des Gerätes erhalten bleibt.

### Service Deutschland

Tel.: 0800 5435 111 (Kostenfrei aus dem dt. Festnetz/Mobilfunknetz)  
E-Mail: [kompernass@lidl.de](mailto:kompernass@lidl.de)

### Service Österreich

Tel.: 0820 201 222 (0,15 EUR/Min.)  
E-Mail: [kompernass@lidl.at](mailto:kompernass@lidl.at)

### Service Schweiz

Tel.: 0842 665566 (0,08 CHF/Min., Mobilfunk max. 0,40 CHF/Min.)  
E-Mail: [kompernass@lidl.ch](mailto:kompernass@lidl.ch)

IAN 301842

## Importeur

Bitte beachten Sie, dass die folgende Anschrift keine Serviceanschrift ist. Kontaktieren Sie zunächst die benannte Servicestelle.

KOMPERNASS HANDELS GMBH  
BURGSTRASSE 21  
DE - 44867 BOCHUM  
GERMANY  
[www.kompernass.com](http://www.kompernass.com)

## Entsorgung



Die Verpackung besteht aus umweltfreundlichen Materialien, die Sie über die örtlichen Recyclingstellen entsorgen können.



**Werfen Sie Elektrowerkzeuge nicht in den Hausmüll!**

Gemäß Europäischer Richtlinie 2012/19/EU müssen verbrauchte Elektrowerkzeuge getrennt gesammelt und einer umweltgerechten Wiederverwertung zugeführt werden.



**Werfen Sie Akkus nicht in den Hausmüll!**

Defekte oder verbrauchte Akkus müssen gemäß Richtlinie 2006/66/EC recycelt werden. Geben Sie Akku-Pack und /oder das Gerät über die angebotenen Sammeleinrichtungen zurück.

Über Entsorgungsmöglichkeiten für ausgediente Elektrowerkzeuge / Akku-Pack informieren Sie sich bitte bei Ihrer Gemeinde- oder Stadtverwaltung.



Entsorgen Sie die Verpackung umweltgerecht.

Beachten Sie die Kennzeichnung auf den verschiedenen Verpackungsmaterialien und trennen Sie diese gegebenenfalls gesondert. Die Verpackungsmaterialien sind gekennzeichnet mit Abkürzungen (a) und Ziffern (b) mit folgender Bedeutung:

1-7: Kunststoffe,  
20-22: Papier und Pappe,  
80-98: Verbundstoffe



Möglichkeiten zur Entsorgung des ausgedienten Produkts erfahren Sie bei Ihrer Gemeinde- oder Stadtverwaltung.

## Original-Konformitätserklärung

Wir, KOMPERNASS HANDELS GMBH, Dokumentenverantwortlicher: Herr Semi Uguzlu, BURGSTR. 21, DE - 44867 BOCHUM, DEUTSCHLAND, erklären hiermit, dass dieses Produkt mit den folgenden Normen, normativen Dokumenten und EG-Richtlinien übereinstimmt:

**Maschinenrichtlinie  
(2006 / 42 / EG)**

**Elektromagnetische Verträglichkeit  
(2014 / 30 / EU)**

**RoHS Richtlinie  
(2011 / 65 / EU)\***

\*Die alleinige Verantwortung für die Ausstellung dieser Konformitätserklärung trägt der Hersteller. Der oben beschriebene Gegenstand der Erklärung erfüllt die Vorschriften der Richtlinie 2011/65/EU des Europäischen Parlaments und des Rates vom 8. Juni 2011 zur Beschränkung der Verwendung bestimmter gefährlicher Stoffe in Elektro- und Elektronikgeräten.

### Angewandte harmonisierte Normen:

EN 60745-1:2009+A11

EN 60745-2-16:2010

EN 55014-1:2006+A2:2011

EN 55014-1:2017

EN 55014-2:2015

EN 60335-1:2012+A13:2017

EN 60335-2-29:2004 + A2:2010

EN 61000-3-2:2014

EN 61000-3-3:2013

EN 50581:2012

**Typbezeichnung der Maschine:** Akku-Tacker PAT 20-Li A1

**Herstellungsjahr:** 08-2018

**Seriennummer:** IAN 301842

Bochum, 18.07.2018



Semi Uguzlu

- Qualitätsmanager -

Technische Änderungen im Sinne der Weiterentwicklung sind vorbehalten.

## Ersatz-Akku Bestellung

Wenn Sie einen Ersatz-Akku für Ihr Gerät bestellen möchten, so können Sie dies entweder bequem im Internet unter [www.kompennass.com](http://www.kompennass.com) oder telefonisch abwickeln.

Dieser Artikel kann aufgrund begrenzter Vorratsmenge nach kurzer Zeit ausverkauft sein.



### HINWEIS

- ▶ Die Bestellung von Ersatzteilen kann in einigen Ländern nicht online vorgenommen werden. Kontaktieren Sie in diesem Fall bitte die Service-Hotline.
- Die Aktion ist begrenzt auf einen Akku pro Kunde / Gerät, sowie auf eine Laufzeit von zwei Monaten nach dem Aktionszeitraum. Danach kann der Ersatzakku als Ersatzteil zu anderen Konditionen weiterhin bestellt werden.

### Telefonische Bestellung

- DE Service Deutschland**  
Tel.: 0800 5435 111 (Kostenfrei aus dem dt. Festnetz/Mobilfunknetz)
- AT Service Österreich**  
Tel.: 0820 201 222 (0,15 EUR/Min.)  
E-Mail: [kompennass@lidl.at](mailto:kompennass@lidl.at)
- CH Service Schweiz**  
Tel.: 0842 665566 (0,08 CHF/Min., Mobilfunk max. 0,40 CHF/Min.)  
E-Mail: [kompennass@lidl.ch](mailto:kompennass@lidl.ch)

Um eine schnelle Bearbeitung Ihrer Bestellung zu gewährleisten, halten Sie bitte für alle Anfragen die Artikelnummer (z. B. IAN 301842) des Gerätes bereit. Die Artikelnummer entnehmen Sie bitte dem Typenschild oder dem Titelblatt dieser Anleitung.

**KOMPERNASS HANDELS GMBH**

BURGSTRASSE 21  
DE-44867 BOCHUM  
GERMANY  
[www.kompernass.com](http://www.kompernass.com)

Tilstand af information · Version des informations  
Stand van de informatie · Stand der Informationen:  
07/2018 Ident.-No.: PAT20-LiA1-072018-1

IAN 301842