

/// PARKSIDE®



SOLAR POWERED ANIMAL REPELLER PTUS 1 A1

GB IE NI

SOLAR POWERED ANIMAL REPELLER PTUS 1 A1

Instructions for use

NL BE

SOLAR-DIERENVERJAGER PTUS 1 A1

Gebruiksaanwijzing

FR BE

EFFAROCHEUR SOLAIRE PTUS 1 A1

Notice d'utilisation

DE AT CH

SOLAR-TIERVERTREIBER PTUS 1 A1

Gebrauchsanweisung



IAN 436144_2304

GB IE NI FR BE
NL DE AT CH

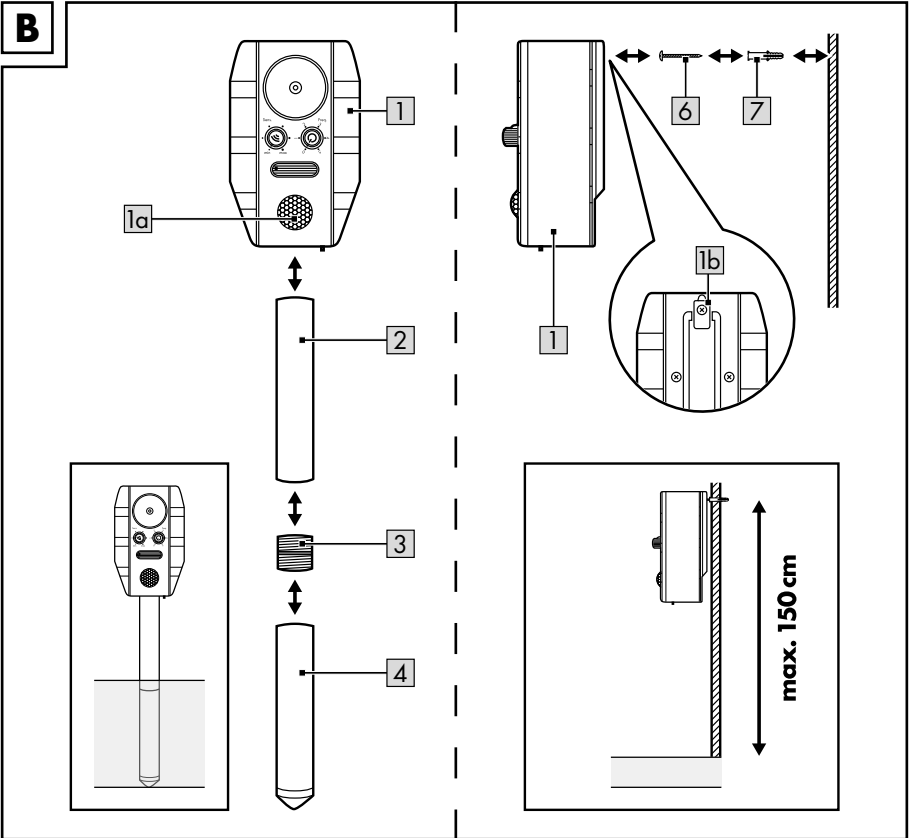
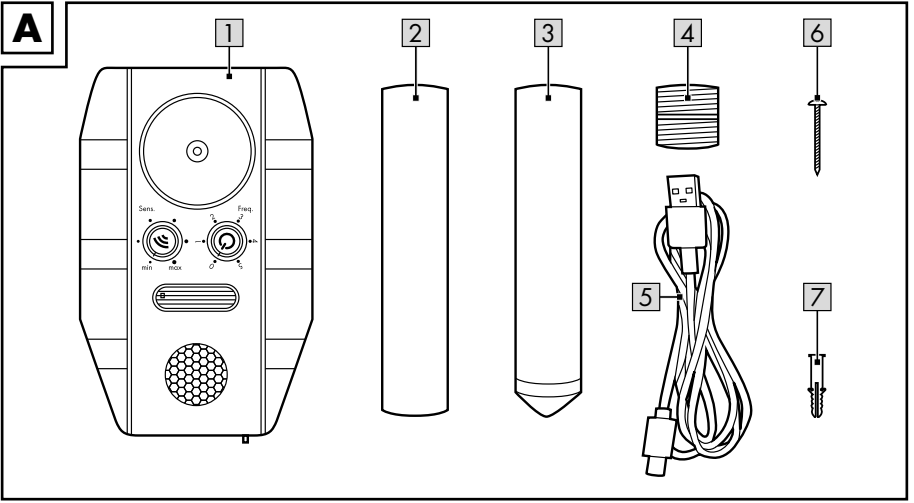

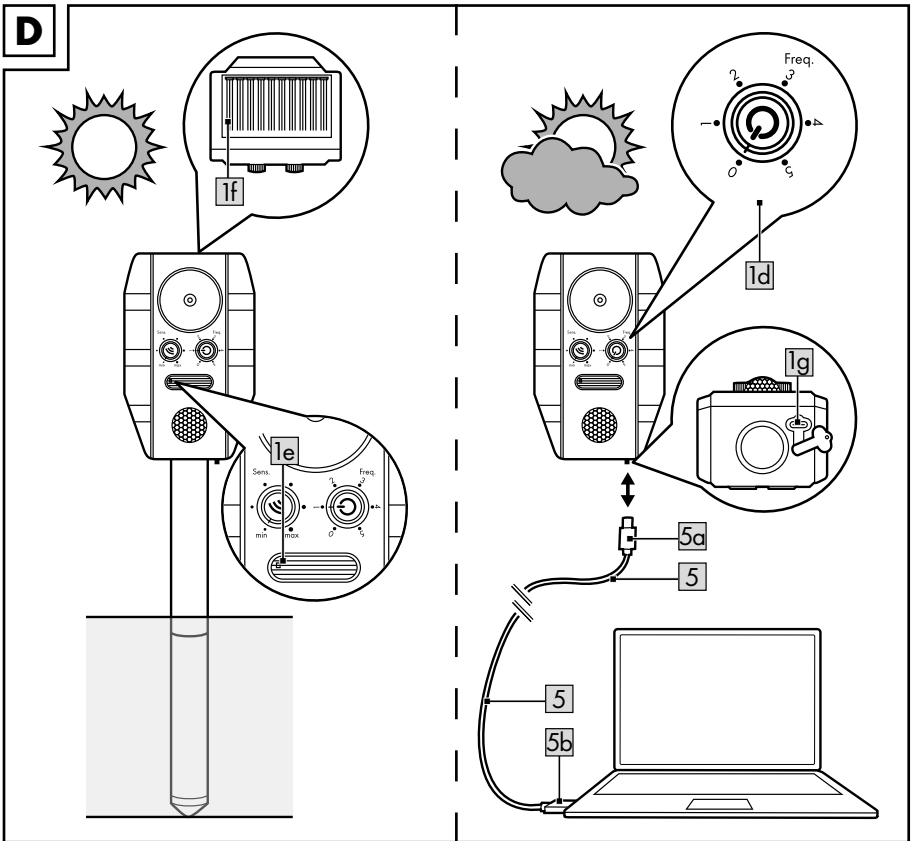
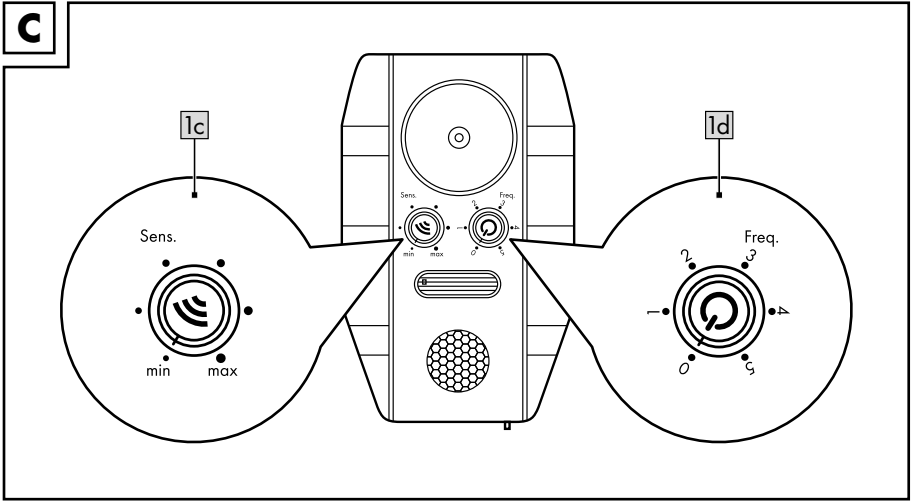

Congratulations!

You have chosen to purchase a high-quality product. Familiarise yourself with the product before using it for the first time.



Read the following instructions for use carefully.

Use the product only as described and only for the given areas of application. Store these instructions for use carefully. When passing the product on to third parties, please also hand over all accompanying documents.

Scope of delivery (fig. A)

- 1 x solar animal-repellent device, unassembled (1-4)
- 1 x USB cable (5)
- 1 x set of assembly materials (6, 7)
- 1 x instructions for use

Technical data

Power supply for rechargeable battery:
1 x 3.7V Li-Ion (18650)  1300mAh,
4.81Wh

Input: 5V  1A

USB cable: Type C

Do not use any power supply units with an output current greater than >1A

 Symbol for DC voltage

 Protection level II

This product may be connected only to protection level II devices bearing this symbol.

Motion sensor:

Range: approx. 8m

Angle of coverage: approx. 110°

Sound frequency: approx. 13.5-45.5kHz

IP 44 splash-proof



Date of manufacture (month/year):
10/2023

CE Delta-Sport Handelskontor GmbH hereby declares that this product conforms to the following basic requirements and other applicable

regulations:

2014/30/EU – EMC Directive

2011/65/EU – RoHS Directive

UK CA UK Conformity Assessed
Delta-Sport Handelskontor GmbH hereby declares that this product meets the following basic requirements, as well as other important regulations:

Electromagnetic Compatibility Regulations 2016
The Restriction of the Use of Certain Hazardous Substances in Electrical and Electronic Equipment Regulations 2012

Intended use

The product is only for private use outdoors and is not for commercial use. The product acts as a deterrent to animals through the use of high-frequency sounds and/or flashing light.

Safety instructions

Important: Read these instructions for use carefully and be sure to keep them handy!

 **Danger to life!**

- Never leave children unsupervised with the packaging material. Risk of suffocation.

 **Risk of injury!**

- This product can be used by children above the age of 8 and by people with reduced physical, sensory, or mental capacities or by those lacking experience and knowledge provided they are supervised or have been instructed in the safe use of the product and

understand the risks involved. Children may not play with the product. Cleaning and user maintenance may not be performed by children without supervision.

- The product is not a toy.
- Check the product for damage and wear before each use. The product may be used only when in good working order and condition!
- Do not make any modifications to the product!
- When removing the housing make sure also to remove the ground spike. This may constitute a hazard (e.g., to be tripped over).
- Warning. The product produces flashes that may trigger epilepsy in sensitised individuals.
- Warning. Do not use close to the ear! Misuse may cause damage to hearing.
- The light source for this lighting fixture is not replaceable; when the light source has reached the end of its service life, the entire lighting fixture must be replaced.

Avoiding material damage!

- Make sure that the solar cell does not become soiled or covered by snow and ice in winter. Otherwise the efficiency of the solar cell is reduced.
- Take into account that cold temperatures can have a negative influence on the service life of the rechargeable battery.

Warnings regarding integrated rechargeable battery

- The rechargeable battery is not replaceable.
- Charge only intact and undamaged rechargeable batteries.
- To charge the rechargeable battery use only the USB charging cable supplied.
- Protect the rechargeable battery from mechanical damage. Fire hazard!

- Since the rechargeable battery gets hot during charging, ensure adequate ventilation. Never leave the product covered!
- Should electrolyte solution leak from the rechargeable battery and the product, avoid contact with eyes, mucous membranes and skin. Rinse off affected areas with plenty of clean water and consult a doctor immediately. The electrolyte solution may cause irritations.
- Disconnect the product from the charging cable when it is fully charged.
- Never charge and store the product near major sources of heat or near open flame as this could lead to explosion of the rechargeable battery.
- If the rechargeable battery catches fire during charging, do not use water to extinguish it, but use for example dry sand.
- Do not leave the product unattended during charging and be sure to guard against any possible overheating.
- Charge the rechargeable battery only at an ambient temperature of between 5 and 35 °C.
- The charging contacts on the device may not come into contact with metallic objects.
- If the product has received a heavy blow, store it for the next 30 minutes in a very safe location (e.g. in a metal box).
- Never try to manipulate, modify or repair a rechargeable battery or the product.
- When the rechargeable battery has reached the end of its life, the product must be disposed of. Do not attempt to replace the rechargeable battery.

Danger!

- The rechargeable battery may not be thrown onto a fire or short-circuited. The rechargeable battery can overheat and explode.
- The rechargeable battery may not be disassembled.

Set-up (fig. B)

Use the ground spike (2-4) to stake the product (1) in the ground or fasten it onto the wall using the assembly materials (6, 7) provided.

Ground spike set-up

1. Stake the product in the ground with the ground spike at the desired location.

Note: To prevent damage caused by flooding, never place the product directly on the ground.

Note: In order not to damage the product do not apply force (e.g., by hammering) when setting up.

2. Align the product with the built-in motion sensor (1a) towards the area that is to be monitored. Make sure that the area is unimpeded by any obstacles.

Wall mounting

1. Mount the product on the wall using the assembly materials provided.

Note: Before fixing the product in place check that the materials supplied for attachment are suitable for your wall. Should the condition of your wall require other assembly materials, contact your professional dealer.

2. Mount the screw no more than 150cm above the ground.

Note: The screw must protrude about 1cm from the wall so that the product can be attached to the mounting bracket (1b).

Use (fig. C)

Adjusting the motion sensor

Adjust the sensitivity of the motion sensor with the control unit (1c). If a movement is detected, the product produces sound or a flashing light for about 30 seconds.

Note: The maximum range of detection is reached at about 8m at the "MAX" position.

Adjusting the sound frequency

Set the desired programme with the control unit (1d).

Note: When the respective selection is made you will hear a single beep.

Note: Sound frequencies from 0.016kHz up to max. 20kHz are generally perceptible to human beings; some of the product's programmes transmit sound frequencies in this range. In this case position the product out of hearing distance.

Note: The product does not affect electronic devices such as cardiac pacemakers, garage door openers, remote controls, etc.

Programme	Description
0	no function active
1	13.5-20kHz, scares off pigeons, dogs and wild animals
2	15.5-25kHz, scares off dogs, cats, rodents, birds, martens, wild animals and foxes
3	25-45.5kHz, scares off dogs, cats, rodents and birds
4	flashing light
5	combined use of programmes 1-4

Charging the rechargeable battery (fig. D)

The rechargeable battery is already charged upon delivery.

Note: The status of the rechargeable battery is indicated on the charge level indicator (1e) by a red LED when you switch on.

red LED	Description
light flashes rapidly	The rechargeable battery needs to be charged.
does not light up (no sound effect possible)	Low voltage, the rechargeable battery must be charged immediately.
light flashes slowly	The rechargeable battery is being charged.
lights up	The rechargeable battery is fully charged.

Charging with the solar panel

- Position the product so that the solar panel (1f) is exposed to direct sunlight to guarantee optimal charging of the rechargeable battery.
- The solar panel must be exposed to direct sunlight for at least 8 hours to charge the rechargeable battery fully.

Note: The charging process runs no matter which programme is selected.

Charging with the USB cable

When there is not much sunlight it is advisable to charge the product via the USB cable (5) supplied to charge at full capacity.

Note: Charging must be done indoors since with the USB port (1g) open the product's splash protection is not guaranteed.

1. When charging, switch the sound frequency control unit (1d) to the "0" programme to prevent any malfunction.

2. Connect the end (5a) of the USB cable (5) with the product's USB port.
3. Connect the other end (5b) of the USB cable to a USB port of a switched-on laptop/notebook or of a charging station with a USB port.

Note: The charge time for the rechargeable battery is about 5-10 hours depending on its current charge status.

4. Remove the USB cable from the product when the rechargeable battery is fully charged.

Storage, cleaning

When not in use, always store the product switched off, clean and dry at room temperature.

Only clean the product with a damp cloth and wipe dry afterwards.

IMPORTANT! Never clean the product with harsh cleaning agents.

Disposal



The accompanying symbol indicates that this device complies with Directive 2012/19/EU. This directive indicates that you may not dispose of this device

along with basic household waste at the end of its useful life and instead must hand it in to specifically designated collection sites, valuable substance collection stations, or waste disposal facilities.

Look after the environment and dispose of waste properly.

Batteries may not be disposed of with household waste. They may contain toxic heavy metals and are subject to hazardous waste treatment. The chemical symbols of the heavy metals are as follows: Cd = cadmium, Hg = mercury, Pb = lead. Dispose of used batteries at a municipal collection site.



For further information about disposal of the product no longer needed, contact your local council. Dispose of the product and the packaging in an environmentally friendly manner. Store the packaging materials (foil bags, for example) out of the reach of children.



Note the label on the packaging materials when separating waste, as these are labelled with abbreviations (a) and numbers (b) with the following meaning: 1-7: plastics / 20-22: paper and cardboard / 80-98: composite materials. The product and the packaging materials can be recycled, dispose of them separately for better treatment of waste.

Notes on the guarantee and service handling

The product was produced with great care and under continuous quality control. DELTA-SPORT HANDELSKONTOR GmbH gives private end customers a three-year guarantee on this product from the date of purchase (guarantee period) in accordance with the following provisions. The guarantee is only valid for material and manufacturing defects. The guarantee does not cover parts subject to normal wear and tear that are thus considered wear parts (e.g. batteries) or fragile parts such as switches, or parts made of glass.

Claims under this guarantee are excluded if the product has been used incorrectly, improperly, or contrary to the intended purpose, or if the provisions in the instructions for use were not observed, unless the end customer proves that a material or manufacturing defect exists that was not caused by one of the aforementioned circumstances.

Claims under the guarantee can only be made within the guarantee period by presenting the original sales receipt. Please therefore keep the original sales receipt. The guarantee period is not extended by any repairs carried out under the guarantee, under statutory guarantees, or as a gesture of goodwill. This also applies to replaced and repaired parts.

If you wish to make a claim please first contact the service hotline mentioned below or contact us by e-mail. If there is a guarantee case, then the product will be repaired or replaced free of charge to you or the purchase price will be refunded, depending on our choice.

Your legal rights, in particular guarantee claims against the respective seller, are not limited by this guarantee.

IAN: 436144_2304

GB Service Great Britain
Tel.: 0800 404 7657
E-Mail: deltasport@lidl.co.uk

IE Service Ireland
NI Tel.: 1800 101010
E-Mail: deltasport@lidl.ie

Troubleshooting

Fault	Possible cause	Solution
Malfunction	The product is affected by other radio transmission devices in the direct vicinity.	Remove the sources of the interference from the vicinity of the product.
	The ambient temperature is not within 0-45 °C.	Disable the product. In accordance with battery protection the product can only function within a temperature range of 0-45 °C.
	Solar cell is soiled.	Clean the solar cell.

Félicitations !

Vous venez d'acquérir un article de grande qualité. Avant la première utilisation, familiarisez-vous avec l'article.



Pour cela, veuillez lire attentivement la notice d'utilisation suivante.

Utilisez l'article uniquement comme indiqué et pour les domaines d'utilisation mentionnés. Conservez bien cette notice d'utilisation. Si vous cédez l'article à un tiers, veillez à lui remettre l'ensemble de la documentation.

Contenu de la livraison (fig. A)

- 1 x répulsif solaire pour animaux, démonté (1-4)
- 1 x câble USB (5)
- 1 x matériel de montage (6, 7)
- 1 x notice d'utilisation

Données techniques

Alimentation batterie :

1 x 3,7V Li-Ion (18650) \equiv 1300 mAh, 4,81 Wh

Entrée : 5V \equiv 1A

Câble USB : Type C

Ne pas utiliser de bloc d'alimentation avec un courant de sortie >1A



Symbole de courant continu



Classe de protection II

Cet article ne peut être raccordé qu'à des appareils de la classe II portant ce symbole.

Capteur de mouvement :

Portée : env. 8 m

Angle de détection : env. 110°

Fréquence de son : env. 13,5-45,5 kHz



Protégé contre les éclaboussures d'eau



Date de fabrication (mois/année) : 10/2023

CE Par la présente, Delta-Sport Handelskontor GmbH déclare que cet article est conforme aux exigences de base suivantes et aux autres réglementations pertinentes en vigueur : 2014/30/UE- Directive CEM 2011/65/UE- Directive RoHS

Utilisation conforme

L'article doit être utilisé uniquement pour un usage privé à l'extérieur et non pour un usage commercial. Cet article est destiné à faire fuir les animaux à l'aide de sons à haute fréquence et/ou de lumières clignotantes.

Consignes de sécurité

Important : Lisez attentivement cette notice d'utilisation et conservez-la absolument !

Danger de mort !

- Ne laissez jamais des enfants manipuler le matériau d'emballage sans surveillance. Danger d'étouffement.

Risque de blessure !

- Cet article ne peut être utilisé par des enfants à partir de 8 ans et par des personnes ayant des aptitudes physiques, sensorielles ou mentales réduites ou manquant d'expérience et de connaissances, uniquement si ces derniers sont supervisés ou ont reçu des instructions concernant une utilisation sécurisée de l'article et qu'ils comprennent les risques encourus. Les enfants ne doivent

pas jouer avec l'article. Le nettoyage et l'entretien relevant de l'utilisateur ne doivent pas être réalisés par des enfants sans surveillance.

- Cet article n'est pas un jouet.
- Avant chaque utilisation, vérifiez que l'article ne montre aucun signe de dégradation ou d'usure. L'article ne doit être utilisé qu'en parfait état !
- Aucune modification ne doit être apportée à l'article !
- Lorsque vous enlevez le boîtier, veillez à ce que le piquet soit également retiré de la terre. Celui-ci peut représenter une source de danger (p. ex., si l'on trébuche dessus).
- Attention. Cet article génère des éclairs qui peuvent déclencher des crises d'épilepsie chez les personnes sensibles.
- Attention. Ne pas utiliser près des oreilles ! Une mauvaise utilisation peut être à l'origine de problèmes auditifs.
- La source lumineuse de ce luminaire n'est pas remplaçable ; une fois que la durée de vie de la source lumineuse touche à sa fin, tout le luminaire doit être remplacé.

Évitez les dégâts matériels !

- Veillez à ce que la cellule solaire ne soit pas sale ni recouverte de neige ou de glace en hiver. Ceci peut nuire à la performance de la cellule solaire.
- Notez que les températures froides ont une influence néfaste sur l'autonomie de la batterie.

Avertissement concernant la batterie intégrée

- La batterie n'est pas remplaçable.
- Ne chargez que des batteries intactes et en bon état.
- Utilisez uniquement le câble de chargement USB fourni pour charger la batterie.
- Protégez la batterie contre les dommages mécaniques. Risque d'incendie !

- Étant donné que la batterie se réchauffe pendant le chargement, assurez-vous que la ventilation est suffisante. Ne couvrez jamais l'article !
- En cas de fuite d'électrolyte de la batterie et de l'article, évitez tout contact avec les yeux, les muqueuses et la peau. Rincez immédiatement les zones affectées avec beaucoup d'eau claire et consultez un médecin. La solution d'électrolyte peut provoquer des irritations.
- Débranchez l'article du câble USB lorsqu'il est complètement chargé.
- Ne chargez et ne stockez jamais le produit à proximité de sources de chaleur importantes ou de flammes nues, car cela pourrait provoquer l'explosion de la batterie.
- Si la batterie prend feu pendant le chargement, ne l'éteignez pas avec de l'eau, mais avec du sable sec par exemple.
- Ne laissez pas l'article sans surveillance pendant le chargement et prenez garde quant à une éventuelle surchauffe.
- Chargez la batterie uniquement à une température ambiante de 5 à 35 °C.
- Les contacts de charge de l'appareil ne doivent pas être connectés par des objets métalliques.
- Si l'article a subi un gros choc, rangez-le dans un endroit sécurisé pendant 30 minutes (p. ex., dans une boîte en métal).
- N'essayez jamais de manipuler, modifier ou réparer la batterie ou l'article.
- Lorsque la durée de vie de la batterie est arrivée à son terme, l'article doit être mis au rebut. N'essayez pas de remplacer la batterie.

Danger !

- La batterie ne doit pas être jetée au feu ni être court-circuitée. La batterie peut surchauffer et exploser.
- La batterie ne doit pas être désassemblée.

Montage (fig. B)

Plantez l'article (1) avec son piquet (2-4) dans le sol ou fixez-le au mur avec le matériel de montage fourni (6, 7).

Montage sur piquet

1. Plantez l'article avec le piquet dans le sol à l'endroit souhaité.

Remarque : Ne placez jamais l'article directement sur le sol afin que celui-ci ne soit pas endommagé s'il entre en contact avec de l'eau abondante au sol.

Remarque : N'employez pas la force lorsque vous positionnez l'article (p. ex., des coups de marteau) car ceci pourrait l'endommager.

2. Dirigez l'article avec son capteur de mouvement intégré (1a) vers la zone à surveiller. Veillez à ce qu'aucun obstacle ne se trouve dans cette zone.

Montage au mur

1. Montez l'article au mur à l'aide du matériel de montage fourni.

Remarque : Avant de fixer l'article au mur, assurez-vous que le matériel de montage fourni est adapté à votre mur. Si un autre matériel de montage est requis en raison de la structure de votre mur, renseignez-vous dans un magasin spécialisé.

2. Montez la vis à max. 150 cm du sol.

Remarque : La vis doit dépasser d'environ 1 cm du mur pour que l'article puisse être fixé au moyen de l'étrier (1b).

Utilisation (fig. C)

Régler le capteur de mouvement

Réglez la sensibilité du capteur de mouvement à l'aide du régulateur (1c). Si un mouvement est détecté, l'article produit un son ou une lumière clignotante pendant environ 30 secondes.

Remarque : Sur la position « MAX », vous atteignez la zone de détection maximale d'environ 8 m.

Régler la fréquence sonore

Sélectionnez le programme souhaité à l'aide du régulateur (1d).

Remarque : Une fois le programme souhaité sélectionné, un signal sonore retentit une fois.

Remarque : Certains programmes de l'article émettent des fréquences sonores allant de 0,016 kHz à 20 kHz, lesquelles sont en principe perceptibles par l'homme. C'est pourquoi il est recommandé de placer l'article hors de portée auditive.

Remarque : L'article n'affecte pas les appareils électroniques (p. ex., les stimulateurs cardiaques, les ouvre-portes de garage, les télécommandes).

Programme	Description
0	Aucune fonction activée
1	13,5-20 kHz, éloigne les pigeons, les chiens et le gibier
2	15,5-25 kHz, éloigne les chiens, les chats, les rongeurs, les oiseaux, les mantes, le gibier et les renards
3	25-45,5 kHz, éloigne les chiens, les chats, les rongeurs et les oiseaux
4	Lumière clignotante
5	Utilisation combinée des programmes 1-4

Chargement de la batterie (fig. D)

Lorsque vous achetez l'article, la batterie est déjà chargée.

Remarque : Lorsque vous allumez l'article, l'état de charge de la batterie est indiqué par une LED rouge sur l'indicateur de chargement (1e).

LED rouge	Description
Clignote rapidement	La batterie doit être rechargée.
Ne produit pas de lumière (aucun signal sonore possible)	Tension faible, la batterie doit être rechargée immédiatement.
Clignote lentement	La batterie est en cours de chargement.
Produit une lumière	La batterie est complètement rechargée.

Recharger avec le panneau solaire

- Afin de garantir une charge optimale de la batterie, positionnez l'article de telle manière que le panneau solaire (1f) soit exposé à la lumière directe du soleil.
- Le panneau solaire doit être exposé au moins 8 heures à la lumière directe du soleil pour que la batterie déchargée puisse être complètement rechargée.

Remarque : Le chargement peut être effectué indépendamment du programme sélectionné.

Recharger avec le câble USB

Pour recharger complètement l'article en cas de faible ensoleillement, il est conseillé de le recharger au moyen du câble USB fourni (5).

Remarque : Le chargement doit avoir lieu dans des espaces intérieurs, car lorsque la prise USB (1g) est ouverte, l'article n'est pas protégé contre les éclaboussures d'eau.

1. Lors du chargement, placez le régulateur (1d) de la fréquence sonore sur le programme « 0 » afin d'éviter les interférences.

2. Branchez l'extrémité (5a) du câble USB (5) à la prise USB de l'article.
3. Connectez l'autre extrémité (5b) du câble USB au port USB d'un ordinateur portable/notebook en marche ou d'une station de charge dotée d'un port USB.

Remarque : La durée de chargement de la batterie est d'environ 5 à 10 heures, selon l'état de charge du moment.

4. Retirez le câble USB de l'article lorsque la batterie est complètement rechargée.

Stockage, nettoyage

Lorsque vous n'utilisez pas l'article, rangez-le toujours éteint, sec, propre et à une température ambiante.

Ne le nettoyer qu'avec un chiffon humide et l'essuyer ensuite.

IMPORTANT ! Ne jamais laver avec des produits de nettoyage agressifs.

Mise au rebut



Le symbole ci-contre indique que ce produit est soumis à la directive 2012/19/UE. Cette directive stipule qu'à la fin de sa durée d'utilisation,

vous ne devez pas jeter ce produit avec les déchets ménagers normaux, mais le déposer dans des centres de collecte spécialement aménagés, des centres de recyclage ou des entreprises de traitement des déchets. Protégez l'environnement et procédez à une élimination dans le respect des normes en vigueur.

Les piles/batteries ne doivent pas être jetées avec les ordures ménagères. Elles peuvent contenir des métaux lourds toxiques et sont soumises à un traitement spécial des déchets. Les symboles chimiques des métaux lourds sont les suivants : Cd = cadmium, Hg = mercure, Pb = plomb. Alors, retournez les piles/batteries usagées à un point de collecte municipal.



Vous obtiendrez plus d'informations relatives à l'élimination du produit usagé auprès de votre commune ou de votre municipalité. Éliminez le produit et l'emballage dans le respect de l'environnement. Conservez les matériaux d'emballage (comme les sachets en plastique) hors de portée des enfants.



Notez le marquage des matériaux d'emballage lors du tri des déchets. Ceux-ci sont marqués par les abréviations (a) et les chiffres (b) avec la signification suivante : 1 - 7 : plastique / 20 - 22 : papier et carton / 80 - 98 : matériaux composites. Le produit et les matériaux d'emballage sont recyclables. Éliminez-les séparément pour une meilleure gestion des déchets.

Indications concernant la garantie et le service après-vente

L'article a été produit avec grand soin et sous un contrôle constant. DELTA-SPORT HANDELSKONTOR GmbH accorde au client final privé une garantie de trois ans sur cet article à compter de la date d'achat (période de garantie) conformément aux dispositions suivantes. La garantie ne vaut que pour les défauts de matériaux et de fabrication. La garantie ne couvre pas les pièces soumises à une usure normale, lesquelles doivent donc être considérées comme des pièces d'usure (comme par ex. les piles), de même qu'elle ne couvre pas les pièces fragiles, telles que les interrupteurs, les batteries ou les pièces fabriquées en verre.

Les réclamations au titre de cette garantie sont exclues si l'article a été utilisé de manière abusive ou inappropriée, hors du cadre de son usage ou du champ d'application prévu ou si les instructions de la notice d'utilisation n'ont pas été respectées, à moins que le client final ne prouve que l'article présentait un défaut de matériau ou de fabrication n'étant pas dû à l'une des conditions mentionnées ci-dessus.

Les réclamations au titre de la garantie ne peuvent être adressées pendant la période de garantie qu'en présentant le ticket de caisse original. Veuillez pour cela conserver le ticket de caisse original. Ceci s'applique également aux pièces remplacées et réparées.

Si vous avez des plaintes à formuler, veuillez d'abord contacter le service d'assistance téléphonique ci-dessous ou nous contacter par courrier électronique. Si le cas est couvert par la garantie, nous nous engageons - à notre appréciation - à réparer ou à remplacer l'article gratuitement pour vous ou à vous rembourser le prix d'achat. Aucun autre droit ne découle de la garantie.

Vos droits légaux, en particulier les droits de garantie contre le vendeur concerné, ne sont pas limités par cette garantie.

IAN : 436144_2304

 Service Belgique
Tel. : 0800 12089
E-Mail : deltasport@lidl.be

Dépannage

Erreur	Cause possible	Solution
Dysfonctionnement	L'article est perturbé par d'autres appareils de transmission radio se trouvant à proximité immédiate.	Éliminez les sources d'interférence se trouvant dans l'environnement de l'article.
	La température ambiante se situe au-delà de l'intervalle de 0 à 45 °C.	Mettez l'article hors service. Pour protéger la batterie, l'article ne doit être mis en marche que lorsque la température ambiante est comprise entre 0 et 45 °C.
	La cellule solaire est sale.	Nettoyez la cellule solaire.

Gefeliciteerd!

Met uw aankoop hebt u voor een hoogwaardig artikel gekozen. Zorg ervoor dat u voor het eerste gebruik met het artikel vertrouwd raakt.



Lees hiervoor de volgende gebruiksaanwijzing zorgvuldig door.

Gebruik het artikel alleen zoals omschreven en voor het aangegeven doel. Bewaar deze gebruiksaanwijzing goed. Geef alle documenten mee als u het artikel aan iemand anders geeft.

In het leveringspakket inbegrepen (afb. A)

- 1 x dierenverrijver op zonne-energie, gedomonteerd (1-4)
- 1 x USB-kabel (5)
- 1 x montage materiaal (6, 7)
- 1 x gebruiksaanwijzing

Technische gegevens

Energievoorziening accu:

1 x 3,7V li-ion (18650) === 1300 mAh,
4,81 Wh

Ingang: 5V === 1A

USB-kabel: Type C

Gebruik geen voedingseenheden met een uitgangsstroom >1A

=== Symbool voor gelijkspanning

 Beschermingsniveau II

Dit artikel mag alleen aangesloten worden op apparaten van het beschermingsniveau II die dit symbool dragen.

Bewegingssensor:

Reikwijdte: ca. 8 m

Detectiehoek: ca. 110°

Geluidsfrequentie: ca. 13,5-45,5 kHz

 spatwaterdicht

 Productiedatum (maand/jaar):
10/2023

 Hiermee verklaart de firma Delta-Sport Handelskontor GmbH dat dit artikel aan de volgende fundamentele eisen voldoet en met de overige

ter zake geldende bepalingen overeenstemt:

2014/30/EU – EMC-richtlijn

2011/65/EU – RoHS-richtlijn

Voorgescreven gebruik

Het artikel is alleen bestemd voor privégebruik buitenshuis en mag niet voor commerciële doeleinden gebruikt worden. Het artikel dient voor het verdrijven van dieren met behulp van hoge-frequentiegeluiden en/of knipperlicht.

Veiligheidsinstructies

Belangrijk: Lees deze gebruiksaanwijzing zorgvuldig en berg ze onvervald op!

 **Levensgevaar!**

- Laat kinderen nooit zonder toezicht met het verpakkingsmateriaal. Er bestaat verstikkingsgevaar.

 **Gevaar voor blessures!**

- Dit artikel kan door kinderen met een leeftijd vanaf 8 jaar en ouder en ook door personen met verminderde fysieke, zintuiglijke of mentale capaciteiten of die een gebrek aan ervaring en kennis hebben, gebruikt worden indien zij onder toezicht of met het oog op het veilige gebruik van het artikel uitleg kregen en de daaruit voortvloeiende gevaren begrijpen. Kinderen mogen niet met het artikel

spelen. Reiniging en gebruikersonderhoud mogen niet door kinderen zonder toezicht uitgevoerd worden.

- Het artikel is geen speelgoed.
- Controleer het artikel telkens vóór gebruik op beschadigingen of slijtageverschijnselen. Het artikel mag uitsluitend in een perfecte staat gebruikt worden!
- Er mogen geen aanpassingen aan het artikel doorgevoerd worden!
- Vergewis u ervan dat bij verwijdering van de behuizing ook de aardspies verwijderd wordt. Deze kan een gevaarbron vormen (bv. struikelen).
- Waarschuwing. Het artikel produceert lichtflitsen die bij gevoelige personen epilepsie kunnen veroorzaken.
- Waarschuwing. Niet dicht bij het oor gebruiken. Verkeerd gebruik kan gehoorschade veroorzaken.
- De lichtbron van deze armatuur kan niet vervangen worden; wanneer de lichtbron het einde van haar levensduur bereikt heeft, dient de complete armatuur vervangen te worden.

Preventie van materiële schade!

- Let erop dat de zonnecel niet vervuild of in de winter door sneeuw en ijs bedekt is. Anders neemt het prestatievermogen van de zonnecel af.
- Neem in acht dat koude temperaturen een negatieve invloed op de werkingsduur van de accu hebben.

Waarschuwingeninstructies geïntegreerde accu

- De accu kan niet vervangen worden.
- Laad alleen intacte en onbeschadigde accu's.
- Gebruik voor het laden van de accu uitsluitend de bijgeleverde USB-kabel.
- Bescherm de accu tegen mechanische beschadigingen. Brandgevaar!

- Omdat de accu tijdens het laadproces warm wordt, is het noodzakelijk om op voldoende ventilatie te letten. Dek het artikel nooit af!
- Indien er uit de accu en het artikel elektrolytoplossing loopt, vermijdt u het contact met ogen, slijmvliezen en huid. Spoel de getroffen lichaamsdelen met overvloedig veel, helder water en consulteer een arts. De elektrolytoplossing kan irritaties veroorzaken.
- Verbreek het artikel van de USB-kabel wanneer deze volledig opgeladen is.
- Het artikel nooit in de nabijheid van grote hittebronnen of open vuur laden en opbergen, dit zou een explosie van de accu tot gevolg kunnen hebben.
- Indien de accu tijdens het laadproces vuur vat, blust u deze niet met water, maar bijvoorbeeld met droog zand.
- Laat het artikel tijdens het laadproces niet zonder toezicht en let op eventuele oververhitting.
- Laad de accu alleen bij een omgevingstemperatuur van 5-35°C.
- De laadcontacten aan het apparaat mogen niet door metalen voorwerpen verbonden worden.
- Is het artikel aan een felle klap blootgesteld geweest, dan bergt u het voor de volgende 30 minuten op een zeer veilige plaats (bv. in een metalen krat) op.
- Tracht nooit een accu of het artikel te manipuleren, te modificeren of te repareren.
- Wanneer de accu het einde van zijn levensduur bereikt heeft, moet het artikel afgevoerd worden. Tracht niet, de accu te vervangen.

Gevaar!

- De accu mag niet in het vuur geworpen of kortgesloten worden. De accu kan oververhitten en ontploffen.
- De accu mag niet uit elkaar gehaald worden.

Montage (afb. B)

Steek het artikel (1) met aardspies (2-4) in de grond of bevestig deze met het bijgevoegde montage materiaal (6, 7) aan de wand.

Montage van de aardspies

1. Steek het artikel met aardspies op de gewenste plaats in de grond.

Opmerking: Plaats het artikel nooit direct op de grond om beschadigingen door overstroming te vermijden.

Opmerking: Gebruik bij het opstellen geen geweld (bv. hamerslagen) om het artikel niet te beschadigen.

2. Richt het artikel met de geïntegreerde bewegingssensor (1a) op de te bewaken zone. Let erop dat de zone vrij van hindernissen is.

Wandmontage

1. Monteer het artikel met het bijgeleverde montage materiaal aan de wand.

Opmerking: Controleer vooraleer het artikel te bevestigen, of het bijgeleverde montage materiaal geschikt voor uw wand is. Indien de hoedanigheid van uw wand ander montage materiaal vereist, informeert u zich in de vakhandel.

2. Monteer de schroef max. 150 cm boven de grond.

Opmerking: De schroef moet ca. 1 cm uit de wand uitsteken, opdat het artikel aan de ophanging (1b) bevestigd kan worden.

Gebruik (afb. C)

Bewegingssensor instellen

Stel met de regelaar (1c) de gevoeligheid van de bewegingssensor in. Wordt er een beweging gedetecteerd, dan produceert het artikel ca. 30 sec. lang geluid of knipperlicht.

Opmerking: De max. detectiezone van ca. 8 m wordt in positie „MAX“ bereikt.

Geluidsfrequentie instellen

Stel met de regelaar (1d) het gewenste programma in.

Opmerking: Bij de selectie van het betreffende programma weerklinkt eenmalig een geluidssignaal.

Opmerking: Schakelfrequenties van 0,016 kHz tot max. 20 kHz zijn in principe door de mens waarneembaar, een aantal programma's van het artikel stuurt schakelfrequenties in deze zone uit. Plaats het artikel in dit geval buiten het gehoorbereik.

Opmerking: Het artikel heeft geen nadelige invloed op elektronische apparaten (bv. pacemaker, garagepoortopener, afstandsbedieningen).

Programma	Beschrijving
0	geen functie actief
1	13,5-20 kHz, verdrijft duiven, honden en wilde dieren
2	15,5-25 kHz, verdrijft honden, katten, knaagdieren, vogels, marters, wilde dieren en vossen
3	25-45,5 kHz, verdrijft honden, katten, knaagdieren en vogels
4	Knipperlicht
5	gecombineerd gebruik van de programma's 1-4

Accu laden (afb. D)

Bij levering van het artikel is de accu reeds opgeladen.

Opmerking: De laadtoestand van de accu wordt bij het inschakelen op de laadindicator (1e) met een rode led aangegeven.

rode led	Beschrijving
knippert snel	De accu moet opgeladen worden.
is niet verlicht (geen geluidseffect mogelijk)	Lage spanning, de accu moet onmiddellijk geladen worden.
knippert langzaam	De accu bevindt zich in de laadtoestand.
is verlicht	De accu is volledig opgeladen.

Met zonnepaneel laden

- Positioneer het artikel zodanig, dat het zonnepaneel (1f) aan direct zonlicht blootgesteld is om een optimale lading van de accu te garanderen.
- Het zonnepaneel moet minstens 8 uur lang aan direct zonlicht blootgesteld zijn om de ontladen accu volledig op te laden.

Opmerking: Het laadproces vindt onafhankelijk van het geselecteerde programma plaats.

Met USB-kabel laden

Bij weinig zonlicht is het aangewezen om het artikel via de bijgeleverde USB-kabel (5) te laden om tot een volledige oplading te komen.

Opmerking: Het laadproces moet binnenshuis plaatsvinden, omdat door de geopende USB-bus (1g) de spatwaterbescherming van het artikel niet gegarandeerd is.

1. Schakel de regelaar (1d) van de schakelfrequentie tijdens het laadproces op het programma „0” om storingen te vermijden.

2. Verbind het kabeluiteinde (5a) van de USB-kabel (5) met de USB-bus van het artikel.

3. Steek het andere kabeluiteinde (5b) van de USB-kabel in een USB-poort van een ingeschakelde laptop/notebook of van een laadstation met USB-poort.

Opmerking: Afhankelijk van de actuele laadtoestand bedraagt de laadduur van de accu ca. 5-10 uur.

4. Verwijder de USB-kabel van het artikel wanneer de accu volledig geladen is.

Opslag, reiniging

Berg het artikel bij niet-gebruik altijd uitgeschakeld, droog en netjes bij kamertemperatuur op. Reinig het artikel alleen met een vochtige schoonmaakdoek en droog het vervolgens af. **BELANGRIJK!** Reinig nooit met agressieve reinigingsmiddelen.

Afvalverwerking



Het hiernaast afgebeelde symbool geeft aan dat dit apparaat aan de richtlijn 2012/19/EU onderworpen is.

Deze richtlijn impliceert dat u dit apparaat op de einde van de gebruiksduur daarvan niet samen met het normale huisvuil mag afvoeren, maar op speciaal voorziene inzamelpunten, in recyclagecentra of bij afvalverwerkende bedrijven moet afgeven. Draag zorg voor het milieu en voer deskundig af.

Batterijen/accu's mogen niet via het huisafval worden afgevoerd. Ze kunnen giftige zware metalen bevatten en moeten worden behandeld als klein chemisch afval. De chemische symbolen van de zware metalen zijn als volgt: Cd = cadmium, Hg = kwik, Pb = lood. Geef verbruikte batterijen/accu's daarom af bij een gemeentelijk inzamelpunt.



Bijkomende informatie over de afvoer van het onbruikbaar geworden apparaat krijgt u bij uw gemeente- of stadsbestuur. Voer het apparaat en de verpakking milieuvriendelijk af. Berg verpakkingsmaterialen (zoals bv. foliezakjes) op buiten het bereik van kinderen.



Neem de markering van verpakkingsmaterialen voor de afvalscheiding in acht. Deze zijn gemarkeerd met afkortingen (a) en nummers (b) met de volgende betekenis: 1 - 7: kunststoffen / 20 - 22: papier en karton / 80 - 98: composietmaterialen.

Het artikel en de verpakkingsmaterialen zijn recyclebaar; voer ze gescheiden af voor een betere afvalbehandeling.

Opmerkingen over garantie en serviceafhandeling

Het artikel werd met de grootste zorgvuldigheid en onder permanent toezicht geproduceerd. De firma DELTA-SPORT HANDELSKON-TOR GmbH verleent particuliere eindklanten op dit artikel drie jaar garantie, te rekenen vanaf de datum van aankoop (garantietermijn) en dit op grond van de volgende bepalingen. De garantie geldt alleen voor materiaal- en verwerkingsfouten. De garantie is niet van toepassing op onderdelen die aan een normale slijtage onderhevig zijn en daarom als niet-slijt-vaste onderdelen te beschouwen zijn (bv. batterijen) en evenmin op breekbare onderdelen, bv. schakelaars, accu's of onderdelen die van glas gemaakt zijn.

Uit de garantie voortvloeiende claims zijn uitgesloten als het artikel onvakkundig, verkeerd of niet in het kader van de voorziene bepaling of in het kader van het voorziene gebruiksdoeleinde gebruikt werd of indien richtlijnen in de gebruiksaanwijzing niet in acht genomen werden, tenzij de eindklant aantoonde dat er sprake is van een materiaal- of verwerkingsfout die niet op één van de hoger vermelde omstandigheden gebaseerd is.

Uit de garantie voortvloeiende claims kunnen alleen tijdens de garantieperiode op vertoon van de originele kassabon ingediend worden. Gelieve daarom de originele kassabon te bewaren. De garantieperiode wordt door eventuele reparaties op grond van de garantie, wettelijke waarborg of coulance niet verlengd. Dit geldt ook voor vervangen en gerepareerde onderdelen.

Gelieve u bij klachten in eerste instantie tot de hieronder vermelde servicehotline te richten of met ons per e-mail contact op te nemen. Is er sprake van een garantiegeval, dan wordt het artikel door ons – naar onze keuze – voor u gratis gerepareerd, wordt het vervangen of wordt de aankoopssom terugbetaald. Verdere rechten op grond van de garantie bestaan niet. Uw wettelijke rechten, in het bijzonder rechten op garantie tegenover de betreffende verkoper, worden door deze garantie niet beperkt.

IAN: 436144_2304

BE Service België
Tel.: 0800 12089
E-Mail: deltasport@lidl.be

NL Service Nederland
Tel.: 0800 0249630
E-Mail: deltasport@lidl.nl

Oplossen van fouten

Fout	Mogelijke oorzaak	Oplossing
Functiestooring	Het artikel wordt door andere draadloze apparatuur in de onmiddellijke nabijheid gestoord.	Verwijder de storingsbronnen uit de omgeving van het artikel.
	De omgevingstemperatuur situeert zich buiten 0-45 °C.	Stel het artikel buiten werking. Het artikel functioneert conform de batterijbescherming alleen bij een omgevingstemperatuur van 0-45 °C.
	Zonnecel is vervuild.	Reinig de zonnecel.

Herzlichen Glückwunsch!
Mit Ihrem Kauf haben Sie sich für einen hochwertigen Artikel entschieden. Machen Sie sich vor der ersten Verwendung mit dem Artikel vertraut.



Lesen Sie hierzu aufmerksam die nachfolgende Gebrauchsanweisung.

Benutzen Sie den Artikel nur wie beschrieben und für die angegebenen Einsatzbereiche. Bewahren Sie diese Gebrauchsanweisung gut auf. Händigen Sie alle Unterlagen bei Weitergabe des Artikels an Dritte ebenfalls mit aus.

Lieferumfang (Abb. A)

- 1 x Solar-Tiervertreiber, zerlegt (1-4)
- 1 x USB-Kabel (5)
- 1 x Montagmaterial (6, 7)
- 1 x Gebrauchsanweisung

Technische Daten

Energieversorgung Akku:
1 x 3,7V Li-Ion (18650) \equiv 1300 mAh,
4,81 Wh
Eingang: 5V \equiv 1A
USB-Kabel: Typ C
Verwenden Sie keine Netzteile mit einem Ausgangsstrom $>1A$

\equiv Symbol für Gleichspannung

 Schutzklasse II

Dieser Artikel darf nur an Geräten der Schutzklasse II angeschlossen werden, die dieses Symbol tragen.

Bewegungssensor:
Reichweite: ca. 8 m
Erfassungswinkel: ca. 110°
Schallfrequenz: ca. 13,5-45,5 kHz

 spritzwassergeschützt

 Herstellungsdatum (Monat/Jahr):
10/2023

 Hiermit erklärt Delta-Sport Handelskontor GmbH, dass dieser Artikel mit den folgenden grundlegenden Anforderungen und den übrigen einschlägigen Bestimmungen übereinstimmt:
2014/30/EU – EMV-Richtlinie
2011/65/EU – RoHS-Richtlinie

Bestimmungsgemäße Verwendung

Der Artikel ist nur für den privaten Gebrauch im Außenbereich und nicht für den gewerblichen Gebrauch zu verwenden. Der Artikel dient zur Vertreibung von Tieren mithilfe hochfrequenter Töne und/oder Blinklicht.

Sicherheitshinweise

Wichtig: Lesen Sie diese Gebrauchsanweisung sorgfältig und bewahren Sie diese unbedingt auf!

Lebensgefahr!

- Lassen Sie Kinder nie unbeaufsichtigt mit dem Verpackungsmaterial. Es besteht Erstickungsgefahr.

Verletzungsgefahr!

- Dieser Artikel kann von Kindern ab 8 Jahren und darüber sowie von Personen mit verringerten physischen, sensorischen oder mentalen Fähigkeiten oder Mangel an Erfahrung und Wissen benutzt werden, wenn sie beaufsichtigt oder bezüglich des sicheren Gebrauchs des Artikels unterwiesen wurden und die daraus resultierenden Gefahren verstehen. Kinder dürfen

nicht mit dem Artikel spielen.
Reinigung und Benutzer-Wartung dürfen nicht von Kindern ohne Beaufsichtigung durchgeführt werden.

- Der Artikel ist kein Spielzeug.
- Prüfen Sie den Artikel vor jedem Gebrauch auf Beschädigungen oder Abnutzungen. Der Artikel darf nur in einwandfreiem Zustand verwendet werden!
- Es dürfen keine Modifikationen am Artikel vorgenommen werden!
- Stellen Sie sicher, dass bei Entfernung des Gehäuses auch der Erdspeiß entfernt wird. Dieser kann eine Gefahrenquelle darstellen (z. B. Stolpern).
- Achtung. Der Artikel erzeugt Lichtblitze, die bei empfindlichen Personen Epilepsie auslösen können.
- Achtung. Nicht in Ohrnähe anwenden. Missbrauch kann zu Gehörschäden führen.
- Die Lichtquelle dieser Leuchte ist nicht ersetzbar; wenn die Lichtquelle ihr Lebensdauernende erreicht hat, ist die gesamte Leuchte zu ersetzen.

Vermeidung von Sachschäden!

- Achten Sie darauf, dass die Solarzelle nicht verschmutzt oder im Winter durch Schnee und Eis bedeckt ist. Sonst verringert sich die Leistungsfähigkeit der Solarzelle.
- Beachten Sie, dass kalte Temperaturen einen negativen Einfluss auf die Akku-Betriebsdauer haben.

Warnhinweise integrierter Akku

- Der Akku ist nicht austauschbar.
- Laden Sie nur intakte und unbeschädigte Akkus.
- Verwenden Sie zum Laden des Akkus ausschließlich das mitgelieferte USB-Kabel.
- Schützen Sie den Akku vor mechanischen Beschädigungen. Brandgefahr!

- Da sich der Akku während des Ladevorgangs erwärmt, ist es erforderlich, auf eine ausreichende Belüftung zu achten. Decken Sie den Artikel niemals ab!
- Sollte aus dem Akku und dem Artikel Elektrolytlösung auslaufen, vermeiden Sie den Kontakt mit Augen, Schleimhäuten und Haut. Spülen Sie betroffene Stellen sofort mit reichlich klarem Wasser und suchen Sie einen Arzt auf. Die Elektrolytlösung kann Reizungen hervorrufen.
- Trennen Sie den Artikel vom USB-Kabel, wenn dieser vollständig aufgeladen ist.
- Laden und lagern Sie den Artikel niemals in der Nähe von großen Hitzequellen oder offenem Feuer, dies könnte eine Explosion des Akkus zur Folge haben.
- Sollte der Akku während des Ladevorganges brennen, löschen Sie ihn nicht mit Wasser, sondern beispielsweise mit trockenem Sand.
- Lassen Sie den Artikel während des Ladevorganges nicht unbeaufsichtigt und achten Sie auf eine eventuelle Überhitzung.
- Laden Sie den Akku nur bei einer Umgebungstemperatur von 5-35 °C.
- Die Ladekontakte am Gerät dürfen nicht durch metallische Gegenstände verbunden werden.
- Ist der Artikel einem starken Schlag ausgesetzt gewesen, lagern Sie diesen für die nächsten 30 Minuten an einem sehr sicheren Ort (z. B. in einer Metallkiste).
- Versuchen Sie niemals, einen Akku oder den Artikel zu manipulieren, modifizieren oder zu reparieren.
- Wenn der Akku das Ende seiner Lebenszeit erreicht hat, muss der Artikel entsorgt werden. Versuchen Sie nicht, den Akku zu ersetzen.

Gefahr!

- Der Akku darf nicht ins Feuer geworfen oder kurzgeschlossen werden. Der Akku kann überhitzen und explodieren.
- Der Akku darf nicht auseinandergenommen werden.

Montage (Abb. B)

Stecken Sie den Artikel (1) mit Erdspieß (2-4) in den Boden oder befestigen Sie ihn mit dem beiliegenden Montagematerial (6, 7) an der Wand.

Erdspießmontage

1. Stecken Sie den Artikel mit Erdspieß am gewünschten Ort in den Boden.

Hinweis: Platzieren Sie den Artikel niemals direkt auf dem Boden, um Beschädigungen durch Überflutung zu vermeiden.

Hinweis: Wenden Sie beim Aufstellen keine Gewalt an (z. B. Hammerschläge), um den Artikel nicht zu beschädigen.

2. Richten Sie den Artikel mit dem integrierten Bewegungssensor (1a) auf den zu überwachenden Bereich. Achten Sie darauf, dass der Bereich frei von Hindernissen ist.

Wandmontage

1. Montieren Sie den Artikel mit dem mitgelieferten Montagematerial an der Wand.

Hinweis: Prüfen Sie vor dem Befestigen des Artikels, ob das mitgelieferte Montagematerial für Ihre Wand geeignet ist. Falls die Wandbeschaffenheit anderes Montagematerial erfordert, erkundigen Sie sich im Fachhandel.

2. Montieren Sie die Schraube max. 150 cm über dem Boden.

Hinweis: Die Schraube muss ca. 1 cm aus der Wand hervorstehen, damit der Artikel an der Aufhängung (1b) befestigt werden kann.

Verwendung (Abb. C)

Bewegungssensor einstellen

Stellen Sie mit dem Regler (1c) die Empfindlichkeit des Bewegungssensors ein. Wird eine Bewegung erfasst, erzeugt der Artikel für ca. 30 Sek. Schall bzw. Blinklicht.

Hinweis: Der max. Erfassungsbereich von ca. 8 m wird auf Position „MAX“ erreicht.

Schallfrequenz einstellen

Stellen Sie mit dem Regler (1d) das gewünschte Programm ein.

Hinweis: Bei der Auswahl des jeweiligen Programms ertönt einmalig ein Signalton.

Hinweis: Schallfrequenzen von 0,016 kHz bis max. 20 kHz sind grundsätzlich vom Menschen wahrnehmbar, einige Programme des Artikels senden Schallfrequenzen in diesem Bereich aus. Platzieren Sie den Artikel in diesem Fall außerhalb der Hörweite.

Hinweis: Der Artikel beeinträchtigt keine elektronischen Geräte (z. B. Herzschrittmacher, Garagatoröffner, Fernbedienungen).

Programm	Beschreibung
0	keine Funktion aktiv
1	13,5-20 kHz, vertreibt Tauben, Hunde und Wild
2	15,5-25 kHz, vertreibt Hunde, Katzen, Nagetiere, Vögel, Marder, Wild und Füchse
3	25-45,5 kHz, vertreibt Hunde, Katzen, Nagetiere und Vögel
4	Blinklicht
5	kombinierte Verwendung der Programme 1-4

Akku laden (Abb. D)

Bei Auslieferung des Artikels ist der Akku bereits aufgeladen.

Hinweis: Der Ladezustand des Akkus wird beim Einschalten auf der Ladezustandsanzeige (1e) mit einer roten LED angezeigt.

rote LED	Beschreibung
blinkt schnell	Der Akku muss aufgeladen werden.
leuchtet nicht (kein Soundeffekt möglich)	Niedrige Spannung, der Akku muss sofort geladen werden.
blinkt langsam	Der Akku befindet sich im Ladezustand.
leuchtet	Der Akku ist voll aufgeladen.

Mit Solarpanel laden

- Positionieren Sie den Artikel so, dass das Solarpanel (1f) direktem Sonnenlicht ausgesetzt ist, um eine optimale Ladung des Akkus zu gewährleisten.
- Das Solarpanel muss mindestens 8 Stunden direktem Sonnenlicht ausgesetzt sein, um den entladenen Akku vollständig aufzuladen.

Hinweis: Der Ladevorgang findet unabhängig vom ausgewählten Programm statt.

Mit USB-Kabel laden

Bei wenig Sonnenlicht bietet es sich an, den Artikel über das mitgelieferte USB-Kabel (5) zu laden, um eine vollständige Aufladung zu erreichen.

Hinweis: Der Ladevorgang muss im Innenraum stattfinden, da durch die geöffnete USB-Buchse (1g) der Spritzwasserschutz des Artikels nicht gewährleistet ist.

1. Schalten Sie den Regler (1d) der Schallfrequenz beim Ladevorgang auf das Programm „0“, um Störungen zu vermeiden.

2. Verbinden Sie das Kabelende (5a) des USB-Kabels (5) mit der USB-Buchse des Artikels.
3. Stecken Sie das andere Kabelende (5b) des USB-Kabels in einen USB-Port eines eingeschalteten Laptops/Notebooks oder einer Ladestation mit USB-Port.

Hinweis: Die Ladedauer des Akkus beträgt je nach aktuellem Ladezustand ca. 5-10 Stunden.

4. Entfernen Sie das USB-Kabel vom Artikel, wenn der Akku vollständig geladen ist.

Lagerung, Reinigung

Lagern Sie den Artikel bei Nichtbenutzung immer ausgeschaltet, trocken und sauber bei Raumtemperatur.

Nur mit einem feuchten Reinigungstuch reinigen und anschließend trockenwischen.

WICHTIG! Nie mit scharfen Reinigungsmitteln reinigen.

Hinweise zur Entsorgung



Die durchgestrichene Mülltonne ist ein Verbraucherhinweis der Richtlinie 2012/19/EU und weist darauf hin, dass dieses Gerät am Ende seiner

Nutzungszeit nicht im Hausmüll entsorgt werden darf. Das Gerät ist bei eingerichteten Sammelstellen, Wertstoffhöfen oder Entsorgungsbetrieben abzugeben. Zudem sind Vertreiber von Elektro- und Elektronikgeräten sowie Vertreiber von Lebensmitteln zur Rücknahme verpflichtet.

LIDL bietet Ihnen Rückgabemöglichkeiten direkt in den Filialen und Märkten an. Rückgabe und Entsorgung sind für Sie kostenfrei.

Beim Kauf eines Neugeräts haben Sie das Recht, ein entsprechendes Altgerät unentgeltlich zurückzugeben.

Zusätzlich haben Sie die Möglichkeit, unabhängig vom Kauf eines Neugeräts, unentgeltlich (bis zu drei) Altgeräte abzugeben, die in keiner Abmessung größer als 25 cm sind.

Bitte löschen Sie vor der Rückgabe alle personenbezogenen Daten.

Bitte entnehmen Sie vor der Rückgabe Batterien oder Akkus, die nicht vom Altgerät umschlossen sind, sowie Lampen, die zerstörungsfrei entnommen werden können, und führen diese einer separaten Sammlung zu. Batterien/Akkus dürfen nicht über den Hausmüll entsorgt werden. Sie können giftige Schwermetalle enthalten und unterliegen der Sondermüllbehandlung. Die chemischen Symbole der Schwermetalle sind wie folgt: Cd = Cadmium, Hg = Quecksilber, Pb = Blei. Geben Sie deshalb verbrauchte Batterien/Akkus bei einer kommunalen Sammelstelle ab.



Weitere Informationen zur Entsorgung des ausgedienten Geräts erhalten Sie bei Ihrer Gemeinde- oder Stadtverwaltung. Entsorgen Sie das Gerät und die Verpackung umweltschonend. Bewahren Sie Verpackungsmaterialien (wie z. B. Folienbeutel) für Kinder unerschbar auf.



Beachten Sie die Kennzeichnung der Verpackungsmaterialien bei der Abfalltrennung, diese sind gekennzeichnet mit Abkürzungen (a) und Nummern (b) mit folgender Bedeutung: 1-7: Kunststoffe / 20-22: Papier und Pappe / 80-98: Verbundstoffe.

Der Artikel und die Verpackungsmaterialien sind recycelbar, entsorgen Sie diese getrennt für eine bessere Abfallbehandlung.

Hinweise zur Garantie und Serviceabwicklung

Der Artikel wurde mit großer Sorgfalt und unter ständiger Kontrolle produziert. DELTA-SPORT HANDELSKONTOR GmbH räumt privaten Endkunden auf diesen Artikel drei Jahre Garantie ab Kaufdatum (Garantiefrist) nach Maßgabe der folgenden Bestimmungen ein. Die Garantie gilt nur für Material- und Verarbeitungsfehler. Die Garantie erstreckt sich nicht auf Teile, die der normalen Abnutzung unterliegen und deshalb als Verschleißteile anzusehen sind (z. B. Batterien) sowie nicht auf zerbrechliche Teile, z. B. Schalter, Akkus oder Teile, die aus Glas gefertigt sind.

Ansprüche aus dieser Garantie sind ausgeschlossen, wenn der Artikel unsachgemäß oder missbräuchlich oder nicht im Rahmen der vorgesehenen Bestimmung oder des vorgesehenen Nutzungsumfangs verwendet wurde oder Vorgaben in der Anleitung/Anweisung nicht beachtet wurden, es sei denn, der Endkunde weist nach, dass ein Material- oder Verarbeitungsfehler vorliegt, der nicht auf einem der vorgenannten Umstände beruht.

Ansprüche aus der Garantie können nur innerhalb der Garantiefrist unter Vorlage des Originalkassenbelegs geltend gemacht werden. Bitte bewahren Sie deshalb den Originalkassenbeleg auf. Die Garantiefrist wird durch etwaige Reparaturen aufgrund der Garantie, gesetzlicher Gewährleistung oder Kulanz nicht verlängert.

Dies gilt auch für ersetzte und reparierte Teile. Bitte wenden Sie sich bei Beanstandungen zunächst an die untenstehende Service-Hotline und setzen Sie sich per E-Mail mit uns in Verbindung. Liegt ein Garantiefall vor, wird der Artikel von uns – nach unserer Wahl – für Sie kostenlos repariert, ersetzt oder der Kaufpreis erstattet. Weitere Rechte aus der Garantie bestehen nicht.

Ihre gesetzlichen Rechte, insbesondere Gewährleistungsansprüche gegenüber dem jeweiligen Verkäufer, werden durch diese Garantie nicht eingeschränkt.

IAN: 436144_2304

DE Kundenservice Deutschland

Tel.: 0800 5435 111

E-Mail: deltasport@lidl.de

AT Service Österreich

Tel.: 0800 447744

E-Mail: deltasport@lidl.at

CH Service Schweiz

Tel.: 0800 56 44 33

E-Mail: deltasport@lidl.ch

Fehlerbehebung

Fehler	Mögliche Ursache	Lösung
Funktionsstörung	Der Artikel wird durch andere Funkübertragungsgeräte in unmittelbarer Nähe gestört.	Entfernen Sie die Störquellen aus der Umgebung des Artikels.
	Die Umgebungstemperatur befindet sich außerhalb 0-45 °C.	Nehmen Sie den Artikel außer Betrieb. Der Artikel ist gemäß Batterieschutz nur im Umgebungstemperatur 0-45 °C funktionsfähig.
	Solarzelle ist verschmutzt.	Reinigen Sie die Solarzelle.

DELTA-SPORT HANDELSKONTOR GMBH

Wragekamp 6 • 22397 Hamburg

GERMANY



10/2023

Delta-Sport-Nr.: TU-13602

10.05.2023 / AM 11:12

IAN 436144_2304

6 D