



## ALUMINIUM STOOL

GB IE NI

### ALUMINIUM STOOL

Operation and safety notes

DK

### SKAMMEL I ALUMINIUM

Brugs- og sikkerhedsanvisninger

FR BE

### TABOURET EN ALUMINIUM

Instructions d'utilisation et consignes de sécurité

NL BE

### ALUMINIUM KRUK

Bedienings- en veiligheidsinstructies

DE AT CH

### ALUMINIUM-HOCKER

Bedienungs- und Sicherheitshinweise

IAN 311661

IAN 311683

GB NL

DK BE

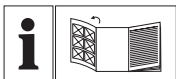

GB/IE/NL	Operation and safety notes	Page	5
DK	Brugs- og sikkerhedsanvisninger	Side	8
FR/BE	Instructions d'utilisation et consignes de sécurité	Page	11
NL/BE	Bedienings- en veiligheidsinstructies	Pagina	14
DE/AT/CH	Bedienungs- und Sicherheitshinweise	Seite	17

A

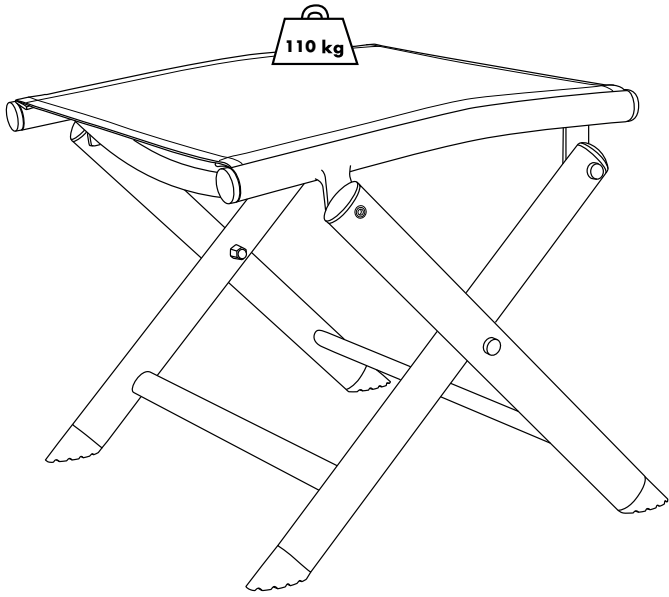

B

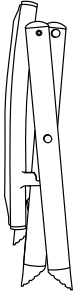

C

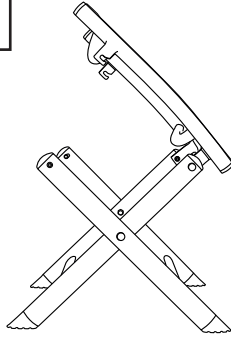

D

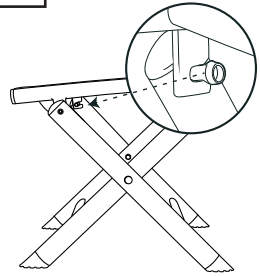

GB IE NI

**IMPORTANT, RETAIN FOR FUTURE  
REFERENCE: READ CAREFULLY!**

DK

**VIGTIGT, OPBEVAR TIL FREMTIDIG  
REFERENCE: LÆS OMHYGGELIGT**

FR BE

**IMPORTANT, À CONSERVER POUR  
CONSULTATION ULTÉRIEURE : À LIRE  
ATTENTIVEMENT !**

NL BE

**BELANGRIJK, BEWAREN VOOR LATERE  
RAADPLEGING: ZORGVULDIG LEZEN!**

DE AT CH

**WICHTIG, FÜR SPÄTERE BEZUGNAHME  
AUFBEWAHREN: SORGFÄLTIG LESEN!**

# **ALUMINIUM STOOL**

## ● **Introduction**

We congratulate you on the purchase of your new product. You have chosen a high quality product. Familiarise yourself with the product before using it for the first time. In addition, please carefully refer to the operating instructions and the safety advice below. Only use the product as instructed and only for the indicated field of application. Keep these instructions in a safe place. If you pass the product on to anyone else, please ensure that you also pass on all the documentation with it.

## ● **Intended use**

The product was developed for private use by one person with a maximum weight of 110 kg. The product is not intended for commercial use. The article is designed for use in the private living area.

## ● **Technical data**

Dimensions  
(unfolded): approx. 42 cm x  
47.5 cm x 37 cm  
(L x W x H)  
Seat cover: 40 cm x 40 cm  
Weight: approx. 1.65 kg  
Maximum load  
capacity: 110 kg



## **Safety advice**

**KEEP INSTRUCTIONS IN A SAFE PLACE. SUBMIT ALL DOCUMENTS TO A THIRD PARTY IF DISTRIBUTING THE PRODUCT.**

### **⚠ Risk of death!**

- Risk of suffocation for children!  
Do not allow children to play with the packaging material or the product without supervision.
- The product could become unstable and tip to the side and/or fall over. This can lead to injuries or damage.
- Do not use the product in the vicinity of an open fire.

- Take care when unpacking and folding the product.
  - Ensure the correct stability has been achieved before using the article.
  - Ensure that the product is standing on a stable, level surface.
  - Observe the maximum load capacity of 110 kg. If the weight limit is exceeded, this can lead to product damage and/or injuries.
  - Keep your hands out of the folding mechanism in order to avoid the risk of injury.
  - Ensure that the folding function is correctly locked before using the article.
  - Ensure that the article has been fully opened before using the article.
  - The article may only be used with adult supervision and may not be used as a toy.
  - The article may only be used by one person at a time.
  - Check the product before each use for damage or wear. Only use the product if in perfect condition! Do not use the product if there is visible or suspected damage.
  - Secure the product in extreme weather conditions e.g. strong winds. Store the product in protected rooms.
- ⚠ Risk of damage to property!**
- We are not liable for accidents that occur as a result of non-observance of the above safety notes or through incorrect handling.
  - Do not stand on the product.
- Cleaning and care**
- For cleaning and the removal of any stains you should only use damp cloth and a mild detergent, which is specifically designated for use with this product.
  - Remove dirt from the product with a soft sponge and clean water.

- Allow all parts to dry thoroughly before you pack the product up again. This will prevent the formation of moulds, odours and discolouration.

## ● **Storage**

We recommend that you always store the article in a dry, clean and temperature-controlled room in order to enjoy it for as long as possible.

## ● **Disposal**

The packaging is made entirely of recyclable materials, which you may dispose of at local recycling facilities.

Contact your local refuse disposal authority for more details of how to dispose of your worn-out product.

## ● **Warranty**

The product has been manufactured to strict quality guidelines and meticulously examined before delivery. In the event of product defects you have legal rights against the retailer of this product. Your legal rights are not limited in any way by our warranty detailed below.

The warranty for this product is 3 years from the date of purchase. Should this product show any fault in materials or manufacture within 3 years from the date of purchase, we will repair or replace it – at our choice – free of charge to you.

The warranty period begins on the date of purchase. Please keep the original sales receipt in a safe location. This document is required as your proof of purchase. This warranty becomes void if the product has been damaged, or used or maintained improperly.

The warranty applies to defects in material or manufacture. This warranty does not cover product parts subject to normal wear, thus possibly considered consumables (e. g. batteries) or for damage to fragile parts, e. g. switches, rechargeable batteries or glass parts.

# **SKAMMEL I** **ALUMINIUM**

## ● **Indledning**

Hjerteligt tillykke med købet af deres nye produkt. Du har besluttet dig for et produkt af høj kvalitet. Gør Dem fortrolig med apparatet inden første ibrugtagning. Læs derfor den efterfølgende brugsvejledning og sikkerhedsanvisningerne omhyggeligt. Brug kun produktet som beskrevet og kun til de angivne anvendelsesområder. Opbevar denne vejledning på et sikkert sted. Hvis De giver produktet videre til andre, skal alle dokumenter følge med.

## ● **Forskriftsmæssig anvendelse**

Dette produkt er beregnet til privat brug af personer med en maksimalvægt på 110 kg. Produktet er ikke beregnet til erhvervsmæssigt brug. Produktet er fremstillet til private boliger.

## ● **Tekniske data**

Mål (udfoldet):	ca. 42 cm x 47,5 cm x 37 cm (B x H x T)
Sæde:	40 cm x 40 cm
Vægt:	ca. 1,65 kg
Maks. belastning:	110 kg



## **Sikkerhedsanvisninger**

**OPBEVAR DENNE  
BETJENINGSVEJLEDNING  
ET BETRYGGENDE STED.  
HVIS DU OVERLADER  
PRODUKTET TIL TREDIEPART,  
SKAL DU MEDLEVERE ALLE  
DOKUMENTER.**

### **⚠ Livsfare!**

- Børn må aldrig være alene med emballagen og produktet uden opsyn. Der er kvælningsrisiko!
- Produktet kan blive ustabilt og vælte til siden eller vippe. Dette kan medføre kvæstelser og tingskader.
- Anvend ikke produktet i nærheden af åben ild.



- Vær opmærksom ved udpakning og udfoldning af produktet.
- Før produktet anvendes skal korrekt stabilitet kontrolleres.
- Vær opmærksom på at stille produktet på et plant og stabilt underlag.
- Overhold den maksimale belastning på 110 kg. Hvis denne vægtgrænse overskrides, kan dette medføre kvæstelser og/eller tingskader.
- Hold hænderne væk fra foldemekanismerne for at undgå kvæstelser.
- Før produktet anvendes, skal det sikres at foldemekanismerne er korrekt fastlåst.
- Kontrollér at produktet er helt udfoldet, før det anvendes.
- Produktet må kun anvendes under opsyn af en voksen og ikke som legetøj.
- Produktet må aldrig anvendes af mere end én person.

- Kontrollér produktet før hver anvendelse for skader eller slitage. Anvend kun produktet i perfekt stand. Anvend ikke produktet, hvis der er synlige eller formodede skader.
- Produktet skal sikres under ekstreme vejrforhold, fx kraftig vind. Opbevar produktet i et beskyttet lokale.

### **⚠ Fare for tingskader!**

- Vi påtager os intet ansvar for ulykker, der skyldes at ovennævnte sikkerhedsanvisninger ikke følges eller pga. forkert håndtering.
- Du må ikke stå på produktet.

### **● Rengøring og vedligeholdelse**

- Rengør produktet og fjern pletter med en fugtig klud og et mildt rengøringsmiddel, der er specielt beregnet til dette produkt.
- Fjern snavs fra produktet med en blød svamp og rent vand.

- Sørg for at alle dele er helt tørre, får produktet pakkes sammen igen. Herved forebygges dannelse af skimmel, lugte og misfarvning.

## ● **Opbevaring**

Hvis produktet ikke anvendes, skal det altid opbevares tørt og rent i et tempereret lokale, således at du får glæde af produktet i lang tid.

## ● **Bortskaffelse**

Indpakningen består af miljøvenlige materialer, som De kan bortskaffe over de lokale genbrugssteder.

De får oplyst muligheder til bortskaffelse af det udtjente produkt hos deres lokale myndigheder eller bestyrelse.

## ● **Garanti**

Produktet blev produceret omhyggeligt efter de strengeste kvalitetskrav og kontrolleret grundigt inden levering. Hvis der forekommer mangler ved dette produkt, så har de juridiske rettigheder over for sælgeren af dette produkt. Disse juridiske rettigheder indskrænkes ikke af vores garanti, der beskrives i det følgende.

De får 3 års garanti fra købsdatoen på dette produkt. Garantifristen begynder med købsdatoen. Opbevar den originale kassebon på et sikkert sted. Denne kassebon behøves som dokumentation for købet.

Hvis der inden for 3 år fra købsdatoen af for dette produkt opstår en materiale- eller fabrikationsfejl, bliver produktet repareret eller erstattet – efter vores valg – af os uden omkostninger for dem. Garantien bortfalder, hvis produktet bliver beskadiget eller ikke anvendes eller vedligeholdes korrekt.

Garantien gælder for materiale- eller fabrikationsfejl. Denne garanti dækker ikke produktdele, som er udsat for normalt slid og derfor kan betragtes som normale sliddele (f. eks. batterier) eller ved skader på skrøbelige dele; f. eks. kontakter, akkumulatorer som er fremstillet af glas.

# **TABOURET EN ALUMINIUM**

## ● **Introduction**

Nous vous félicitons pour l'achat de votre nouveau produit. Vous avez opté pour un produit de grande qualité. Avant la première mise en service, vous devez vous familiariser avec toutes les fonctions du produit. Veuillez lire attentivement le mode d'emploi ci-dessous et les consignes de sécurité. N'utilisez le produit que pour l'usage décrit et les domaines d'application cités. Conserver ces instructions dans un lieu sûr. Si vous donnez le produit à des tiers, remettez-leur également la totalité des documents.

## ● **Utilisation conforme**

Ce produit est uniquement destiné à l'usage privé, pour des personnes d'un poids max. de 110 kg. Ce produit n'est pas destiné à un usage commercial. Ce produit a été conçu pour les espaces d'habitation privés.

## ● **Caractéristiques techniques**

Dimensions

(déplier) : env. 42 cm x  
47,5 cm x 37 cm  
(l x H x P)

Housse : 40 cm x 40 cm

Poids : env. 1,65 kg

Charge max.: 110 kg



## **Consignes de sécurité**

CONSERVER SOIGNEUSEMENT CETTE NOTICE ! REMETTEZ TOUS CES DOCUMENTS AUX UTILISATEURS LORSQUE VOUS PRÊTEZ CE PRODUIT.

### **⚠ Danger de mort !**

- Ne jamais laisser les enfants sans surveillance jouer avec l'emballage ou le produit. Risque d'asphyxie !
- Le produit pourrait devenir instable, basculer sur le côté et/ou se renverser. Ceci peut entraîner des blessures ou dommages matériels.
- N'utilisez pas le produit à proximité d'un feu ouvert.

- Restez attentif en déballant et en assemblant le produit.
  - Veillez à utiliser le produit sur une surface stable.
  - Assurez-vous que l'article se trouve sur une surface stable et plane.
  - Notez que la charge max. supportée est de 110 kg. Lorsque la limite de poids est dépassée, il existe un risque de blessures et/ou de dommages matériels.
  - Tenir les mains à l'écart du mécanisme de pliage, afin d'éviter tout risque de blessures.
  - Avant d'utiliser le produit, assurez-vous que le mécanisme de pliage est bien verrouillé.
  - Veillez à ce que le produit soit complètement ouvert avant de l'utiliser.
  - Le produit n'est pas un jouet et doit être utilisé exclusivement sous la surveillance d'un adulte.
  - Le produit doit toujours être utilisé par une seule personne.
  - Avant chaque utilisation, vérifiez le produit pour repérer la présence de dommages ou traces d'usure. Utilisez uniquement un produit en parfait état. Ne pas utiliser le produit si vous constatez ou supposez la présence de dommages.
  - En cas de conditions météorologiques extrêmes, par ex. en cas de vent fort, mettez le produit en sécurité. Entreposer le produit dans des locaux protégés.
- ⚠ Risque de dommage matériel !**
- Ne ne portons aucune responsabilité pour les accidents qui surviennent en raison d'une non-observation des remarques de sécurité exposées ci-dessus, ou en cas de manipulation incorrecte.
  - Ne pas se tenir debout sur le produit.
- Nettoyage et entretien**
- Nettoyez le produit et enlevez les tâches avec un chiffon humide, au besoin imbibé de détergent neutre, qui est spécialement conseillé pour ce produit.

- Enlever les salissures du produit avec une éponge douce et de l'eau claire.
- Laisser toutes les pièces sécher correctement avant de remballer le produit. Cette mesure empêche la formation de moisissures, odeurs et décolorations.

## ● **Rangement**

En cas de non-utilisation du produit, nous conseillons de toujours le stocker, en état propre et sec, dans une pièce tempérée, afin de pouvoir en profiter plus longtemps.

## ● **Mise au rebut**

L'emballage se compose de matières recyclables pouvant être mises au rebut dans les déchetteries locales.

Votre mairie ou votre municipalité vous renseigneront sur les possibilités de mise au rebut des produits usagés.

## ● **Garantie**

Le produit a été fabriqué selon des critères de qualité stricts et contrôlé consciencieusement avant sa livraison. En cas de défaillance, vous êtes en droit de retourner ce produit au vendeur. La présente garantie ne constitue pas une

restriction de vos droits légaux.

Ce produit bénéficie d'une garantie de 3 ans à compter de sa date d'achat. La durée de garantie débute à la date d'achat. Veuillez conserver le ticket de caisse original. Il fera office de preuve d'achat.

Si un problème matériel ou de fabrication devait survenir dans 3 ans suivant la date d'achat de ce produit, nous assurons à notre discrétion la réparation ou le remplacement du produit sans frais supplémentaires. La garantie prend fin si le produit est endommagé suite à une utilisation inappropriée ou à un entretien défaillant.

La garantie couvre les vices matériels et de fabrication. Cette garantie ne s'étend ni aux pièces du produit soumises à une usure normale (p. ex. des piles) et qui, par conséquent, peuvent être considérées comme des pièces d'usure, ni aux dommages sur des composants fragiles, comme des interrupteurs, des batteries ou des éléments fabriqués en verre.

## **ALUMINIUM KRUK**

### ● **Inleiding**

Hartelijk gefeliciteerd met de aankoop van uw nieuwe product. U hebt voor een hoogwaardig product gekozen. Maak u voor de eerste ingebruikname vertrouwd met het product. Lees hiervoor aandachtig de volgende gebruiksaanwijzing en de veiligheidsvoorschriften. Gebruik het product alleen zoals beschreven en voor de aangegeven toepassingsgebieden. Bewaar deze gebruiksaanwijzing op een veilige plek. Geef, wanneer u het product doorgeeft aan derden, ook alle documenten mee.

### ● **Correct gebruik**

Het product is bestemd voor privégebruik van personen met een maximaal gewicht van 110 kg. Het product is niet bestemd voor commercieel gebruik. Het product werd geproduceerd voor woningen van particulieren.

### ● **Technische gegevens**

Afmetingen  
(uitgevouwen): ca. 42 cm x  
47,5 cm x 37 cm  
(B x H x D)  
Hoes: 40 cm x 40 cm  
Gewicht: ca. 1,65 kg  
Max.  
belasting: 110 kg



### **Veiligheidsinstructies**

BEWAAR DEZE  
GEBRUIKSAANWIJZING  
ZORGVULDIG! GEEF ALLE  
DOCUMENTEN MEE WANNEER  
U HET PRODUCT AAN DERDEN  
GEEFT.

#### **⚠ Levensgevaar!**

- Laat kinderen nooit zonder toezicht bij het verpakkingsmateriaal of het product. Er bestaat verstikkingsgevaar!
- Het product zou instabiel kunnen worden en om kunnen vallen of kunnen kantelen. Dit kan leiden tot letsel of materiële schade.
- Gebruik het product niet in de buurt van open vuur.

- Wees alert bij het uitpakken of uitvouwen van het product.
  - Let voor gebruik van het product op de juiste stabiliteit.
  - Plaats het artikel op een vlakke en stabiele ondergrond.
  - Houd rekening met de maximale belastbaarheid van 110 kg. Als deze gewichtsgrens wordt overschreden, kan dit leiden tot letsel en/of materiële schade.
  - Houd uw handen bij het inklapmechanisme vandaan om letsel te vermijden.
  - Verzeker u er voor het gebruik van het product van dat het inklapmechanisme op de juiste wijze geblokkeerd is.
  - Let erop dat het product volledig geopend is, voordat u het gebruikt.
  - Het product mag alleen onder toezicht van een volwassene en niet als speelgoed worden gebruikt.
  - Het product mag altijd slechts door één persoon worden gebruikt.
  - Controleer het product voor ieder gebruik op beschadigingen of slijtage. Gebruik het product alleen in onberispelijke staat. Gebruik het product niet als er beschadigingen zichtbaar zijn of u deze vermoedt.
  - Zeker het product bij extreme weersomstandigheden, bijv. bij sterke wind. Sla het product in beveiligde ruimtes op.
- ⚠ Kans op materiële schade!**
- Wij zijn niet aansprakelijk voor ongevallen als gevolg van een gebrek aan navolging van bovenstaande veiligheidsinstructies of als gevolg van onjuiste omgang met het product.
  - Ga niet op het product staan.
- Reiniging en onderhoud**
- Reinig het product en verwijder vlekken met een vochtige doek en eventueel een mild reinigingsmiddel, dat speciaal voor dit product bedoeld is.
  - Verwijder vuil van het product met een zachte spons en zuiver water.

- Laat alle onderdelen volledig drogen voordat u het product weer inpakt. Daardoor wordt het ontstaan van schimmels, geuren en verkleuringen vermeden.

## ● **Bewaren**

Wij raden aan het product, als u het niet gebruikt, altijd droog en schoon in een ruimte op kamertemperatuur op te slaan zodat u langdurig plezier van uw product heeft.

## ● **Afvoer**

De verpakking bestaat uit milieuvriendelijke grondstoffen die u via de plaatselijke recyclingcontainers kunt afvoeren. Informatie over de mogelijkheden om het uitgediende product na gebruik te verwijderen, verstrekt uw gemeentelijke overheid.

## ● **Garantie**

Het product wordt volgens strenge kwaliteitsrichtlijnen zorgvuldig geproduceerd en voor levering grondig getest. In geval van schade aan het product kunt u rechtmatig beroep doen op de verkoper van het product. Deze wettelijke rechten worden door onze hierna vermelde garantie niet beperkt.

Op dit product verlenen wij 3 jaar garantie vanaf aankoopdatum. De garantieperiode start op de dag van aankoop. Bewaar de originele kassabon alstublieft. Dit document is nodig als bewijs voor aankoop.

Wanneer binnen 3 jaar na de aankoopdatum van dit product een materiaal- of productiefout optreedt, dan wordt het product door ons – naar onze keuze – gratis voor u gerepareerd of vervangen. Deze garantie komt te vervallen als het product beschadigd wordt, niet correct gebruikt of onderhouden wordt.

De garantie geldt voor materiaal- en productiefouten. Deze garantie is niet van toepassing op productonderdelen, die onderhevig zijn aan normale slijtage en hierdoor als aan slijtage onderhevige onderdelen gelden (bijv. batterijen) of voor beschadigingen aan breekbare onderdelen, zoals bijv. schakelaars, accu's of dergelijke onderdelen, die gemaakt zijn van glas.



# **ALUMINIUM-HOCKER**

## ● **Einleitung**

Wir beglückwünschen Sie zum Kauf Ihres neuen Produkts. Sie haben sich damit für ein hochwertiges Produkt entschieden. Machen Sie sich vor der ersten Inbetriebnahme mit dem Produkt vertraut. Lesen Sie hierzu aufmerksam die nachfolgende Bedienungsanleitung und die Sicherheitshinweise. Benutzen Sie das Produkt nur wie beschrieben und für die angegebenen Einsatzbereiche. Bewahren Sie diese Anleitung an einem sicheren Ort auf. Händigen Sie alle Unterlagen bei Weitergabe des Produktes an Dritte mit aus.

## ● **Bestimmungsgemäße Verwendung**

Das Produkt ist für den privaten Gebrauch für Personen mit einem Maximalgewicht von 110 kg geeignet. Das Produkt ist nicht für den gewerblichen Gebrauch vorgesehen. Das Produkt wurde für den privaten Wohnbereich hergestellt.

## ● **Technische Daten**

Maße (entfaltet):	ca. 42 cm x 47,5 cm x 37 cm (B x H x T)
Bezug:	40 cm x 40 cm
Gewicht:	ca. 1,65 kg
Max. Belastung:	110 kg



## **Sicherheitshinweise**

**BEWAHREN SIE DIESE ANLEITUNG GUT AUF! HÄNDIGEN SIE ALLE UNTERLAGEN BEI WEITERGABE DES PRODUKTS AN DRITTE EBENFALLS MIT AUS.**

### **⚠ Lebensgefahr!**

- Lassen Sie Kinder niemals unbeaufsichtigt mit dem Verpackungsmaterial oder dem Produkt. Es besteht Erstickungsgefahr!
- Das Produkt könnte instabil werden und zur Seite fallen oder kippen. Dies kann zu Verletzungen oder Sachbeschädigung führen.
- Verwenden Sie das Produkt nicht in der Nähe von offenem Feuer.

- Seien Sie aufmerksam beim Auspacken oder Auseinanderfalten des Produkts.
- Achten Sie vor der Benutzung des Produkts auf die richtige Stabilität.
- Achten Sie darauf, den Artikel auf einen ebenen und stabilen Untergrund zu stellen.
- Beachten Sie die maximale Belastbarkeit von 110 kg. Wenn diese Gewichtsgrenze überschritten wird, kann dies zu Verletzungen und / oder Sachbeschädigung führen.
- Halten Sie Ihre Hände von dem Klappmechanismus fern, um Verletzungen zu vermeiden.
- Stellen Sie vor der Verwendung des Produkts sicher, dass der Klappmechanismus richtig gesperrt ist.
- Achten Sie darauf, dass das Produkt vollständig geöffnet wurde, bevor Sie es verwenden.
- Das Produkt darf nur unter der Aufsicht eines Erwachsenen und nicht als Spielzeug verwendet werden.
- Das Produkt darf immer nur von einer Person verwendet werden.

- Überprüfen Sie das Produkt vor jeder Verwendung auf Beschädigung oder Verschleiß. Verwenden Sie das Produkt nur in einem einwandfreien Zustand. Verwenden Sie das Produkt nicht, wenn Schäden sichtbar oder vermutet werden.
- Sichern Sie bei extremen Wetterbedingungen, z. B. bei starkem Wind, das Produkt. Lagern Sie das Produkt in geschützten Räumen.

### **⚠ Gefahr der Sachbeschädigung!**

- Wir haften nicht für Unfälle, die infolge der Nichtbeachtung der oben genannten Sicherheitshinweise oder durch falsche Handhabung auftreten.
- Stellen Sie sich nicht auf das Produkt.

### **● Reinigung und Pflege**

- Reinigen Sie das Produkt und entfernen Sie Flecken mit einem feuchten Tuch und einem milden Reinigungsmittel, welches speziell für dieses Produkt ausgewiesen ist.
- Entfernen Sie Schmutz von dem Produkt mit einem weichen Schwamm und klarem Wasser.

- Lassen Sie alle Teile gründlich trocknen, bevor Sie das Produkt wieder zusammen packen. Dadurch wird die Bildung von Schimmel, Gerüchen und Verfärbung verhindert.

## ● **Lagerung**

Wir empfehlen, bei Nichtgebrauch das Produkt immer trocken und sauber in einem temperierten Raum zu lagern, damit Sie lange Freude an dem Produkt haben.

## ● **Entsorgung**

Die Verpackung besteht aus umweltfreundlichen Materialien, die Sie über die örtlichen Recyclingstellen entsorgen können. Möglichkeiten zur Entsorgung des ausgedienten Produkts erfahren Sie bei Ihrer Gemeinde- oder Stadtverwaltung.

## ● **Garantie**

Das Produkt wurde nach strengen Qualitätsrichtlinien sorgfältig produziert und vor Anlieferung gewissenhaft geprüft. Im Falle von Mängeln dieses Produkts stehen Ihnen gegen den Verkäufer des Produkts gesetzliche Rechte zu. Diese gesetzlichen Rechte werden durch unsere im Folgenden dargestellte

Garantie nicht eingeschränkt.

Sie erhalten auf dieses Produkt 3 Jahre Garantie ab Kaufdatum. Die Garantiefrist beginnt mit dem Kaufdatum. Bitte bewahren Sie den Original-Kassenbon gut auf. Diese Unterlage wird als Nachweis für den Kauf benötigt.

Tritt innerhalb von 3 Jahren ab dem Kaufdatum dieses Produkts ein Material- oder Fabrikationsfehler auf, wird das Produkt von uns – nach unserer Wahl – für Sie kostenlos repariert oder ersetzt. Diese Garantie verfällt, wenn das Produkt beschädigt, nicht sachgemäß benutzt oder gewartet wurde.

Die Garantieleistung gilt für Material- oder Fabrikationsfehler. Diese Garantie erstreckt sich nicht auf Produktteile, die normaler Abnutzung ausgesetzt sind (z. B. Batterien) und daher als Verschleißteile angesehen werden können oder Beschädigungen an zerbrechlichen Teilen, z. B. Schalter, Akkus oder die aus Glas gefertigt sind.

<b>IAN</b>	<b>Model No.</b>	<b>Version</b>
311661	HG03297A	11/2018
311683	HG03297B	11/2018

**OWIM GmbH & Co. KG**

Stiftsbergstraße 1  
DE-74167 Neckarsulm  
GERMANY

IAN 311661

IAN 311683

