

SILVERCREST®



www.lidl-service.com

HOYER Handel GmbH
Tasköprüstraße 3
DE-22761 Hamburg
DEUTSCHLAND

Stand der Informationen:
11/2018 ID: SBSS 750 A1_18_V1.7

BODENSTAUBSAUGER SBSS 750 A1



BODENSTAUBSAUGER
Bedienungsanleitung

IAN 309539



IAN 309539





Deutsch..... 2



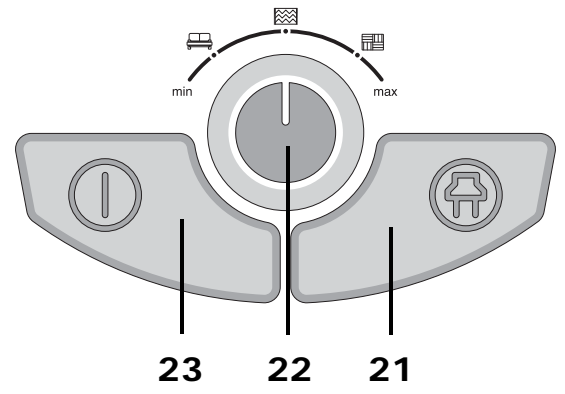
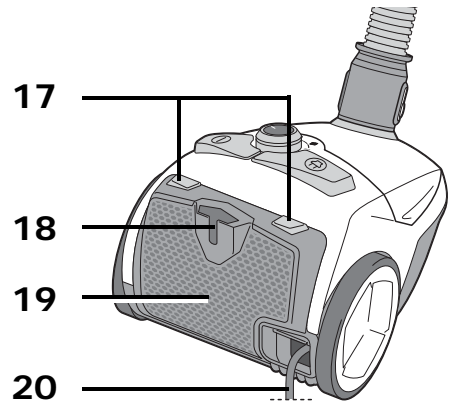
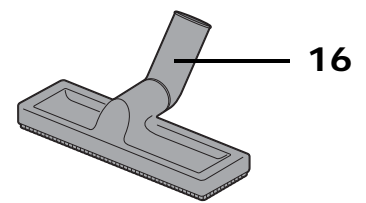
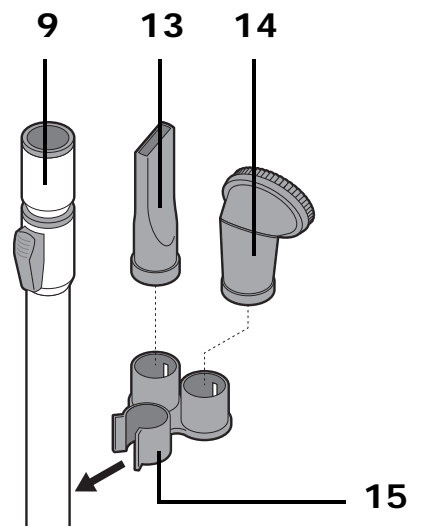
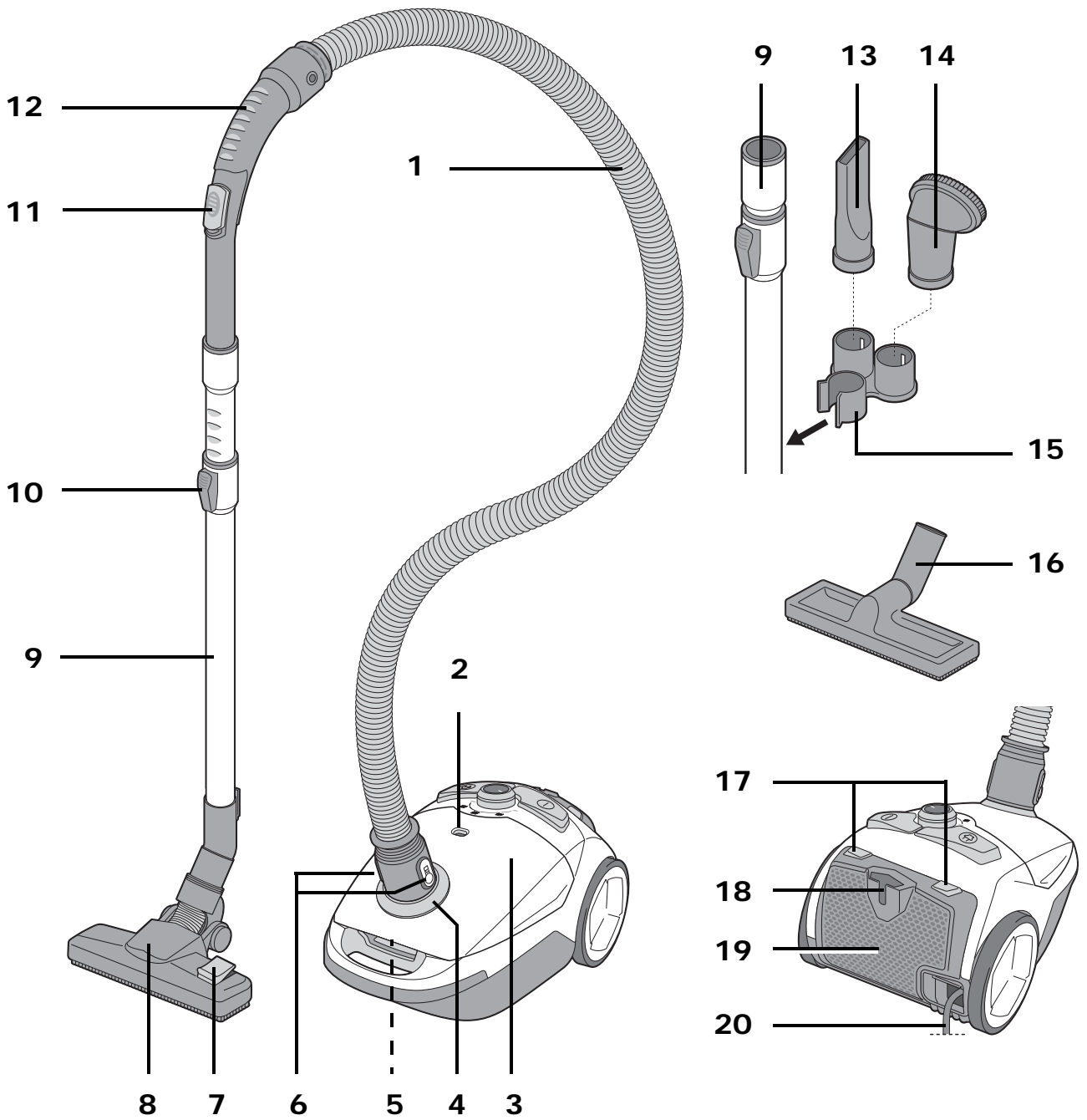

Übersicht



Inhalt

1. Übersicht	3
2. Bestimmungsgemäßer Gebrauch	4
3. Sicherheitshinweise	5
4. Lieferumfang	6
5. Vor dem ersten Gebrauch	6
6. Staubsauger zusammensetzen	7
7. Düsen verwenden	8
8. Saugen	9
9. Staubbeutel und Filter	10
9.1 Staubbeutel	10
9.2 Motorschutzfilter	11
9.3 Abluftfilter / Papierfilter (HEPA)	11
10. Reinigen und Pflegen	12
11. Aufbewahren	12
12. Entsorgen	13
13. Problemlösung	13
14. Zubehörteile bestellen	14
15. Hinweise zum EU-Energielabel	15
16. Technische Daten	15
17. Garantie der HOYER Handel GmbH	16

1. Übersicht

- 1 Saugschlauch
- 2 Staubbeutelanzeige
- 3 Deckel
- 4 Anschlussöffnung (für den Saugschlauch)
- 5 Entriegelungstaste (für den Deckel)
- 6 Entriegelungstasten (für den Saugschlauch)
- 7 Fußtaste (an der Bodenbürste - zum Aus-/Einfahren von Bürste und Gummilippe)
- 8 Bodenbürste
- 9 Teleskoprohr
- 10 Schieber (zum Entriegeln des Teleskoprohres)
- 11 Nebenluftventil
- 12 Handgriff (am Saugschlauch)
- 13 Fugendüse
- 14 Möbelbürste
- 15 Halterung (für Fugendüse und Möbelbürste)
- 16 Hartbodenbürste
- 17 Entriegelungstasten (für die hintere Klappe)
- 18 Halterung (für Bodenbürste oder Hartbodenbürste)
- 19 hintere Klappe
- 20 Anschlussleitung mit Netzstecker
- 21  Taste zum Einrollen der Anschlussleitung
- 22 Drehregler (zum Regulieren der Saugleistung)
- 23  Ein-/Ausschalter

Herzlichen Dank für Ihr Vertrauen!

Wir gratulieren Ihnen zu Ihrem neuen Bodenstaubsauger.

Für einen sicheren Umgang mit dem Produkt und um den ganzen Leistungsumfang kennenzulernen:

- **Lesen Sie vor der ersten Inbetriebnahme diese Bedienungsanleitung gründlich durch.**
- **Befolgen Sie vor allen Dingen die Sicherheitshinweise!**
- **Das Gerät darf nur so bedient werden, wie in dieser Bedienungsanleitung beschrieben.**
- **Bewahren Sie diese Bedienungsanleitung auf.**
- **Falls Sie das Gerät einmal weitergeben, legen Sie bitte diese Bedienungsanleitung dazu. Die Bedienungsanleitung ist Bestandteil des Produktes.**

Wir wünschen Ihnen viel Freude mit Ihrem neuen Bodenstaubsauger!

2. Bestimmungsgemäßer Gebrauch

Der Bodenstaubsauger ist zum Saugen von normalem, trockenem Hausstaub und etwas größerem Schmutz geeignet.

Das Gerät ist für den privaten Haushalt konzipiert und darf nicht für gewerbliche Zwecke eingesetzt werden.

Das Gerät darf nur in Innenräumen benutzt werden.

Vorhersehbarer Missbrauch



DIVERSE GEFAHREN!

- ⊙ Folgende Stoffe dürfen nicht angesaugt werden:
 - Flüssigkeiten und feuchter Schmutz
 - explosive oder brennbare Stoffe wie zum Beispiel Mehl- oder Kohlestaub
 - gesundheitsgefährdende Stoffe wie zum Beispiel Asbeststaub
 - glühende Asche, brennende Streichhölzer oder andere heiße Stoffe
 - besonders feine Stäube wie zum Beispiel Toner für Kopierer. Der Filter im Gerät ist für solche Stoffe nicht geeignet.
 - ⊙ Kinder dürfen sich nicht auf das Gerät setzen oder es als Rutschauto verwenden.
-

3. Sicherheitshinweise

Warnhinweise

Falls erforderlich, werden folgende Warnhinweise in dieser Bedienungsanleitung verwendet:



GEFAHR! Hohes Risiko: Missachtung der Warnung kann Schaden für Leib und Leben verursachen.

WARNUNG! Mittleres Risiko: Missachtung der Warnung kann Verletzungen oder schwere Sachschäden verursachen.

VORSICHT: Geringes Risiko: Missachtung der Warnung kann leichte Verletzungen oder Sachschäden verursachen.

HINWEIS: Sachverhalte und Besonderheiten, die im Umgang mit dem Gerät beachtet werden sollten.

Anweisungen für den sicheren Betrieb

- ⊙ Dieses Gerät kann von Kindern ab 8 Jahren und von Personen mit reduzierten physischen, sensorischen oder mentalen Fähigkeiten oder Mangel an Erfahrung und/oder Wissen benutzt werden, wenn sie beaufsichtigt oder bezüglich des sicheren Gebrauches des Gerätes unterwiesen wurden und die daraus resultierenden Gefahren verstanden haben. Kinder dürfen nicht mit dem Gerät spielen. Reinigung und Benutzer-Wartung dürfen nicht von Kindern ohne Beaufsichtigung durchgeführt werden.
- ⊙ Schalten Sie das Gerät aus und ziehen Sie den Netzstecker, ...
... bevor Sie das Gerät zusammen oder auseinander bauen,
... bevor Sie Filter oder Staubbeutel wechseln,
... bevor Sie Verstopfungen beseitigen und
... bevor Sie das Gerät reinigen.
- ⊙ Wenn die Anschlussleitung dieses Gerätes beschädigt wird, muss sie durch den Hersteller oder seinen Kundendienst oder eine ähnlich qualifizierte Person ersetzt werden, um Gefährdungen zu vermeiden.



GEFAHR für Kinder

- ⊙ Verpackungsmaterial ist kein Kinderspielzeug. Kinder dürfen nicht mit den Kunststoffbeuteln spielen. Es besteht Erstickungsgefahr.



GEFAHR für und durch Haus- und Nutztiere

- ⊙ Von Elektrogeräten können Gefahren für Haus- und Nutztiere ausgehen. Des Weiteren können Tiere auch einen Schaden am Gerät verursachen. Halten

Sie deshalb Tiere grundsätzlich von Elektrogeräten fern.

- ⊙ Saugen Sie niemals Tiere ab.



GEFAHR von Stromschlag durch Feuchtigkeit

- ⊙ Schützen Sie das Gerät vor Feuchtigkeit, Tropf- und Spritzwasser.
- ⊙ Das Gerät, das Kabel und der Netzstecker dürfen nicht in Wasser oder andere Flüssigkeiten getaucht werden.

- ⊙ Sollte Flüssigkeit in das Gerät gelangen, sofort den Netzstecker ziehen. Vor einer erneuten Inbetriebnahme das Gerät prüfen lassen.
- ⊙ Bedienen Sie das Gerät nicht mit nassen Händen.



GEFAHR durch Stromschlag

- ⊙ Verlegen Sie die Anschlussleitung so, dass niemand auf diese treten, daran hängen bleiben oder darüber stolpern kann.
- ⊙ Schließen Sie das Gerät nur an eine ordnungsgemäß installierte, gut zugängliche Steckdose an, deren Spannung der Angabe auf dem Typenschild entspricht. Die Steckdose muss auch nach dem Anschließen weiterhin gut zugänglich sein.
- ⊙ Achten Sie darauf, dass die Anschlussleitung nicht durch scharfe Kanten oder heiße Stellen beschädigt werden kann.
- ⊙ Achten Sie darauf, dass die Anschlussleitung nicht eingeklemmt oder gequetscht wird.
- ⊙ Um den Netzstecker aus der Steckdose zu ziehen, immer am Netzstecker, nie an der Anschlussleitung ziehen.
- ⊙ Ziehen Sie den Netzstecker aus der Steckdose, ...
 - ... bevor Sie das Gerät reinigen,
 - ... wenn eine Störung auftritt und
 - ... bei Gewitter.



GEFAHR von Verletzungen

- ⊙ Achten Sie darauf, dass Sie niemals Haut, Haare oder Kleidungsstücke ansaugen.
- ⊙ Halten Sie die Anschlussleitung fest, wenn Sie die Taste zum Aufrollen der Anschlussleitung drücken. Anderenfalls kann der Netzstecker beim schnellen Einrollen z. B. gegen die Beine schlagen.

WARNUNG vor Sachschäden

- ⊙ Benutzen Sie den Staubsauger ausschließlich dann, wenn ein Staubbeutel und alle Filter eingesetzt sind. Saugen ohne Staubbeutel oder ohne Filter zerstört den Motor.
- ⊙ Verwenden Sie nur das Original-Zubehör und die in dieser Bedienungsanleitung angegebenen Staubbeutel.
- ⊙ Verwenden Sie keine scharfen oder kratzenden Reinigungsmittel.

4. Lieferumfang

- 1 Staubsauger (Grundgerät) mit eingelegten Filtern und eingelegtem Staubbeutel
- 1 Saugschlauch **1**
- 1 Teleskoprohr **9**
- 1 Bodenbürste **8**
- 1 Hartbodenbürste **16**
- 1 Fugendüse **13**
- 1 Möbelbürste **14**
- 1 Halterung **15** für die Düsen **13** + **14**
- 1 Ersatz-Staubbeutel
- 1 Bedienungsanleitung

5. Vor dem ersten Gebrauch

- Packen Sie das Gerät und alle Zubehöreile aus.
- Prüfen Sie, ob sämtliche Teile vorhanden und unbeschädigt sind.

HINWEISE:

- Alle Filter und ein Staubbeutel sind im Lieferzustand bereits eingelegt.
 - Bitte beachten Sie, dass es in der ersten Zeit zu einer Geruchsentwicklung kommen kann. Diese ist ungefährlich und verschwindet nach kurzer Zeit. Sorgen Sie bitte für eine gute Durchlüftung des Raumes.
-

6. Staubsauger zusammensetzen



GEFAHR von Verletzungen!

- ⊙ Ziehen Sie den Netzstecker **20**, bevor Sie den Staubsauger zusammensetzen oder auseinandernehmen.

Schlauch einsetzen

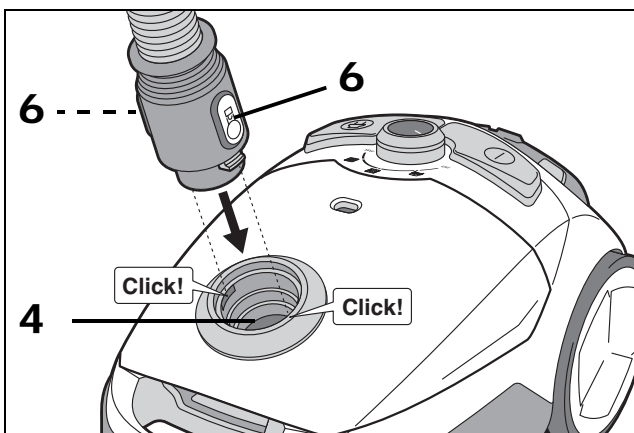

- Stecken Sie den Saugschlauch **1** in die Anschlussöffnung **4** auf der Oberseite des Gerätes.
 - Die beiden Entriegelungstasten **6** müssen sich an den Seiten befinden.
 - Der Saugschlauch **1** muss hörbar einrasten.
- Zum Abnehmen des Saugschlauches **1** drücken Sie die beiden Entriegelungstasten **6** und ziehen ihn heraus.

Teleskoprohr aufstecken

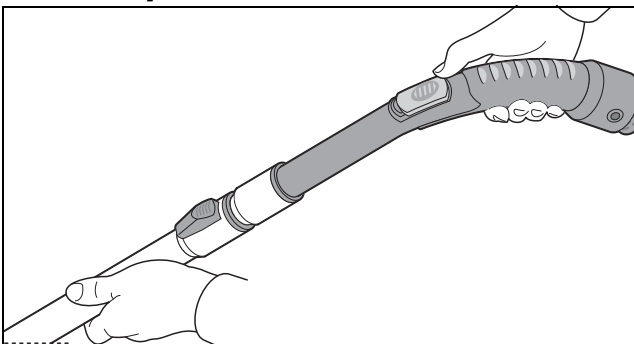

- Stecken Sie den Saugschlauch **1** mit dem Handgriff **12** in das obere Ende am Teleskoprohr **9**. Drehen Sie für ei-

nen besseren Halt den Handgriff dabei leicht hin und her.

Düsen aufstecken/abnehmen

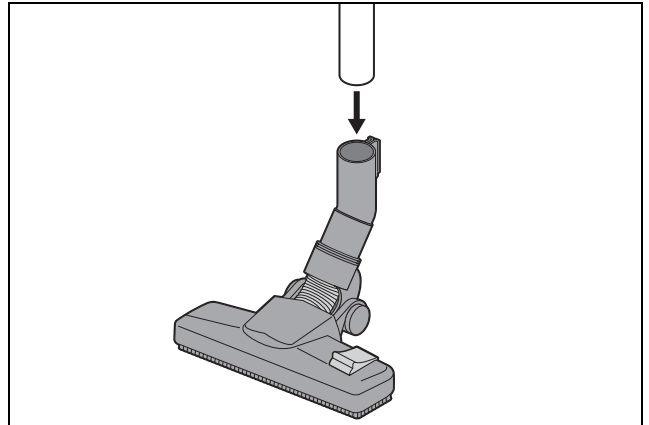

- Alle Düsen können sowohl direkt am Handgriff **12** des Saugschlauches **1** als auch am unteren Ende des Teleskoprohres **9** befestigt werden.
- Stecken Sie die gewünschte Düse auf. Drehen Sie für einen besseren Halt die Düse dabei leicht hin und her.
- Zum Abnehmen drehen Sie die Düse leicht hin und her und ziehen diese ab.

Länge des Teleskoprohres verstellen

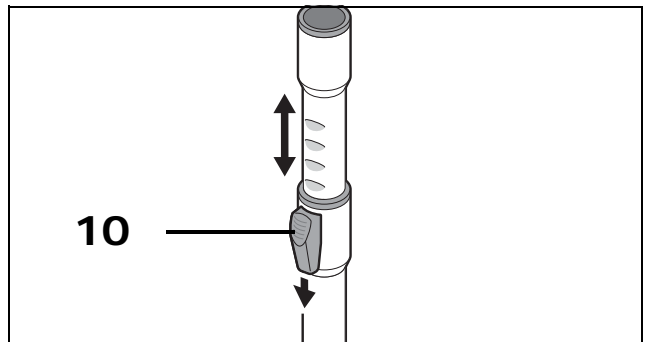

1. Drücken Sie den Schieber **10** am Teleskoprohr **9** nach unten und stellen Sie die gewünschte Länge ein.
2. Lassen Sie den Schieber **10** los und bewegen Sie das Teleskoprohr **9** weiter, bis es einrastet.

7. Düsen verwenden

Hier finden Sie eine Übersicht, für welche Reinigungsaufgaben die verschiedenen Düsen besonders gut geeignet sind.

Bodenbürste 8

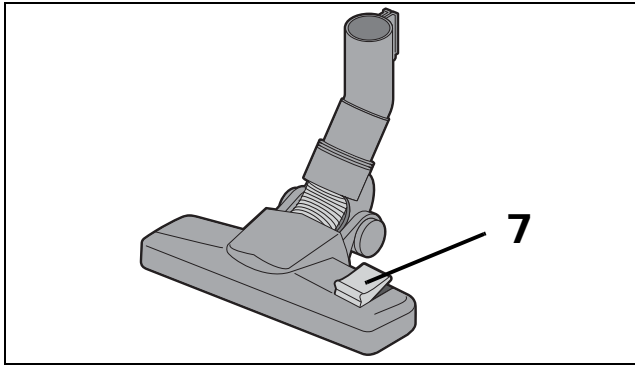

Geeignet für Teppiche und glatte Böden. Schalten Sie mit der Fußtaste **7** zwischen den beiden Funktionen um.

- Für glatte Böden wie z. B. Fliesen kippen Sie den Fußschalter in Richtung Fliesen-Symbol. Eine Bürste und eine Gummilippe werden ausgefahren.
- Für Teppichböden kippen Sie die Fußtaste in Richtung Teppich-Symbol. Die Bürste und die Gummilippe werden eingefahren.

Hartbodenbürste 16

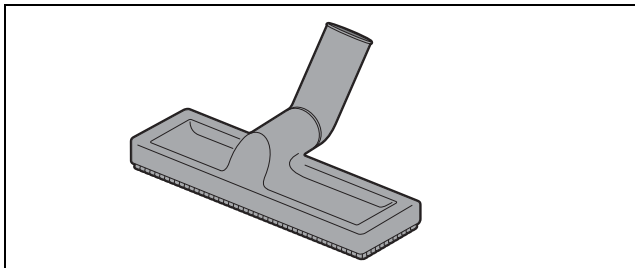

Diese Düse ist speziell für Parkett und Laminat geeignet. Sie hat zwei Reihen extra lange Borsten.

Möbelbürste 14

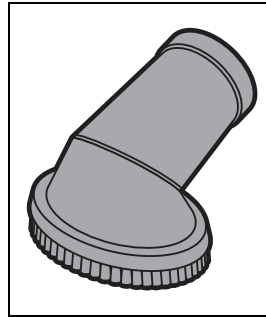

Die Möbelbürste **14** ist in sich drehbar, damit auch versteckte Ecken erreicht werden können. Sie ist z. B. für Polstermöbel, Matratzen, Autositze und Regale geeignet.

Fugendüse 13

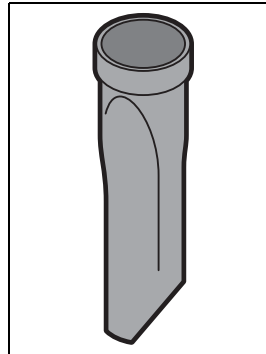

Die Fugendüse **13** ist z. B. für Fußleisten, Ecken, Spalten und Polsterritzen geeignet.

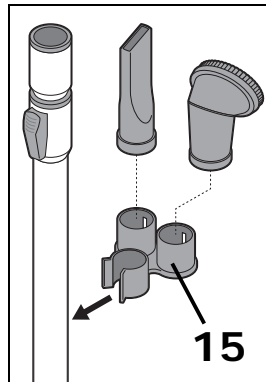

Möbelbürste **14** und Fugendüse **13** sind immer zur Hand, wenn Sie diese in der Halterung **15** aufbewahren. Die Halterung kann an das Teleskoprohr **9** gesteckt werden.

8. Saugen

WARNUNG vor Sachschäden!

- ⊙ Beim Saugen müssen immer alle Filter und ein Staubbeutel montiert sein.



Staubsauger anschließen und einschalten

1. Montieren Sie die gewünschten Zubehörteile.
2. Ziehen Sie die Anschlussleitung **20** mindestens bis zur gelben Markierung heraus. Stoppen Sie bei der roten Markierung. Die Anschlussleitung darf nicht mit Gewalt bis zum Anschlag herausgezogen werden.
3. Stecken Sie den Netzstecker **20** in eine geeignete Steckdose. Die Steckdose muss auch nach dem Anschließen jederzeit gut zugänglich sein.
4. Drücken Sie den Ein-/Ausschalter  **23**, um das Gerät einzuschalten.

Saugleistung regulieren

Der Staubsauger besitzt eine elektronische Saugleistungsregelung, mit der die Leistung stufenlos eingestellt werden kann.

- Stellen Sie mit dem Drehregler **22** die Saugleistung zwischen **min** (minimal) und **max** (maximal) ein.
- Die Symbole geben Ihnen Anhaltspunkte für die verschiedenen Einsatzzwecke:

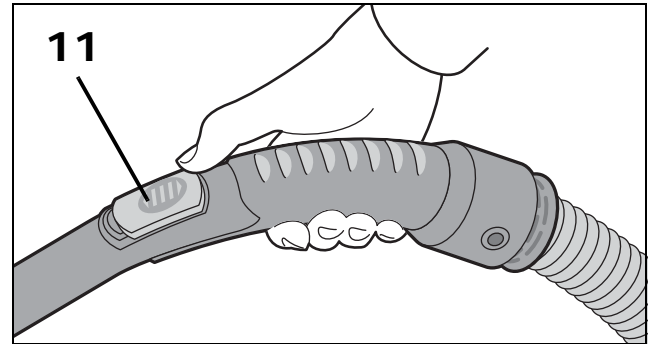

Symbol	Einsatzzweck
	geringe Saugleistung: z. B. für Polstermöbel, Matratzen, Autositze, Gardinen
	mittlere Saugleistung: z. B. für Teppichböden
	hohe Saugleistung: z. B. für glatte Böden (Fliesen, Laminat, Parkett; Kunststoffbeläge)

Nebenluftventil benutzen



- Beim Absaugen von leichten, empfindlichen Gegenständen (wie z. B. Gardinen) regulieren Sie die Saugleistung flexibel nach Bedarf: Je weiter das Nebenluftventil **11** geöffnet wird, desto schwächer wird die Saugleistung.
- Beim normalen Saugen soll das Nebenluftventil **11** vollständig geschlossen bleiben, damit die Saugkraft nicht vermindert wird.
- Öffnen Sie das Nebenluftventil **11** vollständig, um z. B. angesaugte Textilien schnell freizugeben.

Staubsaugen beenden

1. Zum Ausschalten drücken Sie den Ein-/Ausschalter  **23**.
2. Ziehen Sie den Netzstecker **20** aus der Steckdose.
3. Halten Sie die Anschlussleitung **20** fest und drücken Sie auf die Taste  **21**, um die Anschlussleitung aufzurollen.

HINWEIS: Wenn das Aufrollen stockt, ziehen Sie die Anschlussleitung wieder ein kleines Stück heraus.

4. Räumen Sie den Staubsauger weg (siehe "Staubsauger abstellen" auf Seite 12).

9. Staubbeutel und Filter



GEFAHR von Verletzungen!

- ⊙ Schalten Sie den Staubsauger aus und ziehen Sie den Netzstecker, bevor Sie Staubbeutel oder Filter auswechseln bzw. reinigen.

WARNUNG vor Sachschäden!

- ⊙ Beim Saugen müssen immer alle Filter und ein Staubbeutel eingesetzt sein.

9.1 Staubbeutel

HINWEIS: 1 Ersatz-Staubbeutel liegt diesem Gerät bei Lieferung bei. Verwenden Sie danach für dieses Gerät die Staubbeutel vom Typ **Swirl® PH 86**.

Staubbeutel-Anzeige 2

Wenn die Staubbeutel-Anzeige **2** farbig ausgefüllt ist, muss der Staubbeutel gewechselt werden.

Beachten Sie dazu Folgendes:

- Die Staubbeutel-Anzeige **2** kann kurzfristig ausgefüllt sein, wenn der Staubsauger sich festsaugt, z. B. an Textilien.
- Wenn die Staubbeutel-Anzeige **2** dauerhaft ausgefüllt ist, aber der Staubbeutel nicht gefüllt ist: Schalten Sie den Staubsauger aus, ziehen Sie den Netzstecker **20** und prüfen Sie, ob im Saugschlauch **1** oder in der Düse eine Verstopfung vorliegt. Ggf. entfernen Sie diese.
- Die Staubbeutel-Anzeige **2** ist für einen haushaltsüblichen Mischstaub aus Teppichflusen, Haaren und Sand eingestellt. Durch Teppich- oder Wollflusen kann der Staubbeutel prall gefüllt sein, obwohl die Anzeige dies nicht anzeigt. Wechseln Sie den Staubbeutel trotzdem.

Staubbeutel auswechseln

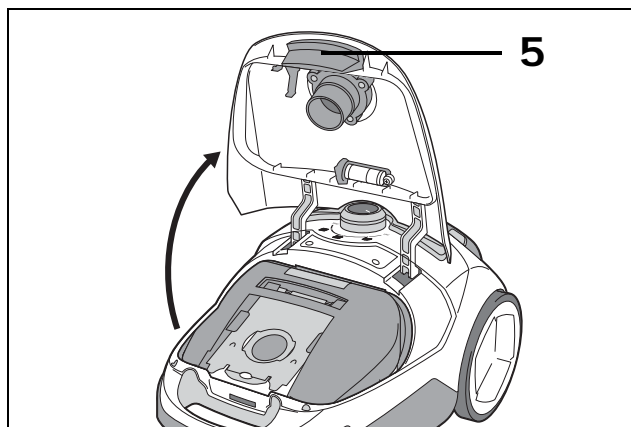

1. Drücken Sie die Entriegelungstaste **5** nach oben zum Deckel hin und klappen Sie den Deckel **3** hoch, bis er einrastet.

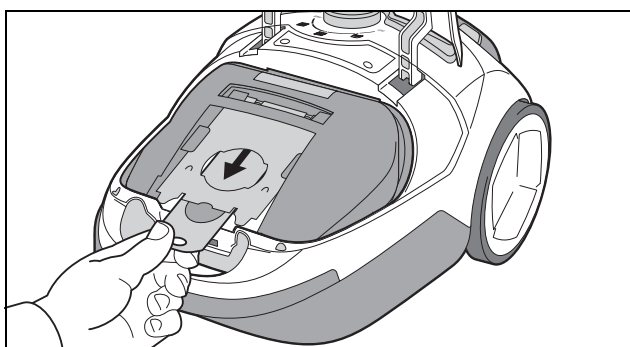

2. Verschließen Sie die Öffnung des Staubbeutels: Halten Sie dazu mit einer Hand das Oberteil des Staubbeutels hinten fest und ziehen Sie die Lasche heraus.

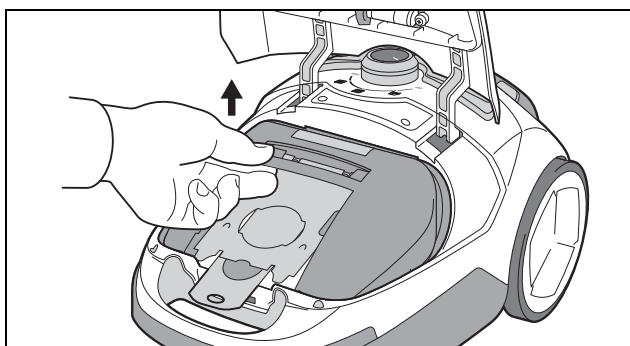

3. Heben Sie die Staubbeutel-Halterung aus dem Staubsauger heraus.
4. Ziehen Sie den Staubbeutel aus der Staubbeutel-Halterung heraus.
5. Schieben Sie einen neuen Staubbeutel ganz bis zum Anschlag in die Staubbeutel-Halterung hinein.

6. Setzen Sie Staubbeutel-Halterung und Staubbeutel von oben in den Staubsauger. Achten Sie darauf, dass der Staubbeutel dabei nirgends eingeklemmt wird.
7. Schließen Sie den Deckel **3** wieder, bis er einrastet.

9.2 Motorschutzfilter

Der Motorschutzfilter ist ein Hygienefilter. Er befindet sich an der Rückwand des Staubbeutel-faches und reinigt die Luft, bevor sie in den Motor geht. Wechseln Sie ihn nach Bedarf (zum Beispiel, wenn die Saugleistung verringert ist) oder nach 5 verbrauchten Staubbeuteln.

HINWEIS: Den Staubbeutel-Packungen liegen Motorschutzfilter bei.

1. Öffnen Sie den Deckel **3** und nehmen Sie die Staubbeutel-Halterung mit Staubbeutel heraus (siehe "Staubbeutel austauschen" auf Seite 10).

Hinter dem Gitter an der Rückwand des Staubbeutel-faches befindet sich der Motorschutzfilter.

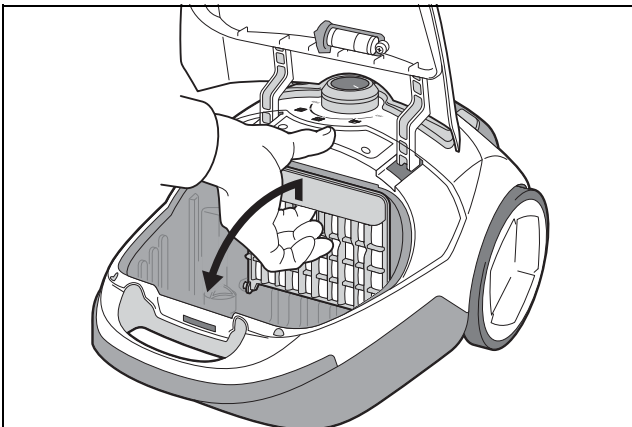

2. Ziehen Sie das Gitter ein kleines Stück nach oben und klappen es auf.
3. Entnehmen Sie den gebrauchten Motorschutzfilter.
4. Schneiden Sie den neuen Motorschutzfilter auf das Maß des gebrauchten Motorschutzfilters zu.

5. Legen Sie den neuen Motorschutzfilter in das Gitter. Klappen Sie das Gitter hoch und drücken Sie es fest gegen die Rückwand, sodass es einrastet.
6. Setzen Sie Staubbeutel-Halterung mit Staubbeutel wieder ein. Achten Sie darauf, dass der Staubbeutel dabei nirgends eingeklemmt wird.
7. Schließen Sie den Deckel **3** wieder, bis er einrastet.

9.3 Abluftfilter / Papierfilter (HEPA)

Der Abluftfilter ist ein Micro-Hygienefilter. Er befindet sich an der Rückseite des Saugers. Er entfernt die restlichen, kleinsten Partikel, die sich in der ausgeblasenen Luft befinden. Kontrollieren Sie ihn regelmäßig auf Verschmutzungen und Beschädigungen.

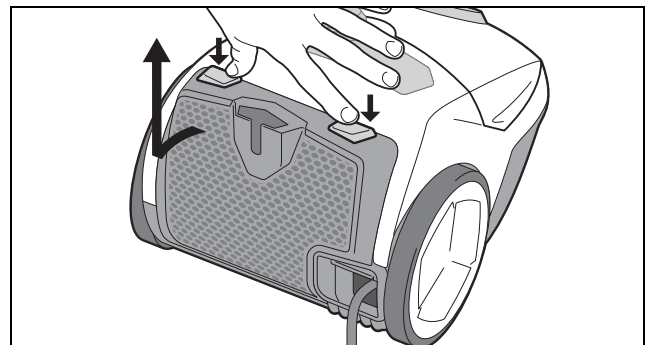

1. Drücken Sie gleichzeitig die beiden Entriegelungstasten **17** an der Rückseite des Staubsaugers.
2. Klappen Sie die hintere Klappe **19** ein kleines Stück auf und heben diese dann nach oben ab.

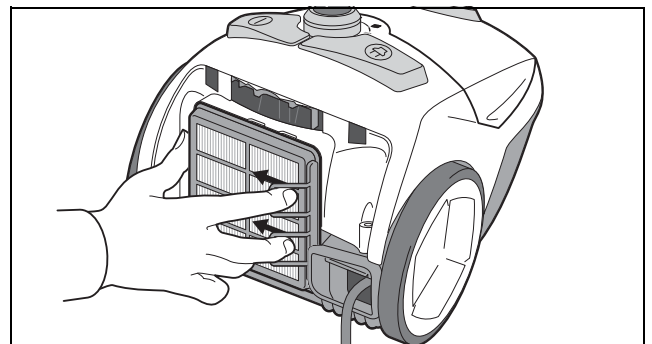

3. Ziehen Sie den HEPA-Filter an den beiden Laschen kräftig heraus. Achten Sie

- darauf, dass Sie nicht die Papier-Lamel-
len verknicken.
4. Prüfen Sie den HEPA-Filter auf Beschä-
digungen. Bei Beschädigungen tauschen
Sie den HEPA-Filter aus.
 5. Stecken Sie den HEPA-Filter in einen
Plastikbeutel und klopfen Sie ihn aus.
Warten Sie, bis sich die kleinen Partikel
gesetzt haben, bevor Sie den HEPA-Fil-
ter wieder aus dem Plastikbeutel heraus-
nehmen.

HINWEIS: Einen neuen HEPA-Filter können
Sie nachbestellen (siehe "Zubehörteile
bestellen" auf Seite 14).

6. Setzen Sie den HEPA-Filter an der linken
Kante zuerst ein und drücken Sie ihn
fest an, bis er einrastet.
7. Setzen Sie die hintere Klappe **19** unten
ein und klappen Sie sie zu, bis sie fest
einrastet.

10. Reinigen und Pflegen



GEFAHR von Verletzungen!

- ⊙ Schalten Sie den Staubsauger aus und
ziehen Sie den Netzstecker, bevor Sie
das Gerät reinigen.

WARNUNG vor Sachschäden!

- ⊙ Verwenden Sie keine scharfen oder
kratzenden Reinigungsmittel.
-

Regelmäßiges Überprüfen

Um die volle Leistungsfähigkeit Ihres Staub-
saugers zu erhalten und um Schäden am
Gerät zu vermeiden:

- Überprüfen Sie regelmäßig die Staub-
beutelanzeige **2** (siehe "Staubbeutel-
Anzeige **2**" auf Seite 10).
Ggf. wechseln Sie den Staubbeutel
oder beseitigen Verstopfungen.

- Überprüfen Sie regelmäßig die Düsen
auf Verschmutzungen wie z. B. Fusseln
oder Haare.
- Überprüfen Sie regelmäßig alle Filter
auf Beschädigungen oder Verformun-
gen. Beschädigte oder verformte Filter
oder Filter, die sich nicht mehr reinigen
lassen, müssen ausgetauscht werden.
- Überprüfen Sie regelmäßig das Kabel
und das Gerät auf Beschädigungen.

Feucht abwischen

- Mit einem leicht angefeuchteten Tuch
wischen Sie die folgenden Teile ab:
 - das Gerät
 - den Saugschlauch **1**
 - das Teleskoprohr **9**
 - die Plastikflächen der Düsen
 - die Halterung **15**
- Lassen Sie alle Teile vollständig trock-
nen, bevor Sie sie wegräumen oder er-
neut benutzen.

Bürsten reinigen

- Die Bürsten an der Möbelbürste **14**, der
Bodenbürste **8** und der Hartbodenbürs-
te **16** klopfen Sie ab. Wenn sich z. B.
Haare verfangen haben, ziehen Sie die-
se mit den Fingern ab.

11. Aufbewahren

Staubsauger abstellen

Das Gerät ist mit einem zweifachen Parksys-
tem ausgestattet. Dieses funktioniert sowohl
mit der Bodenbürste **8** als auch mit der Hart-
bodenbürste **16**.

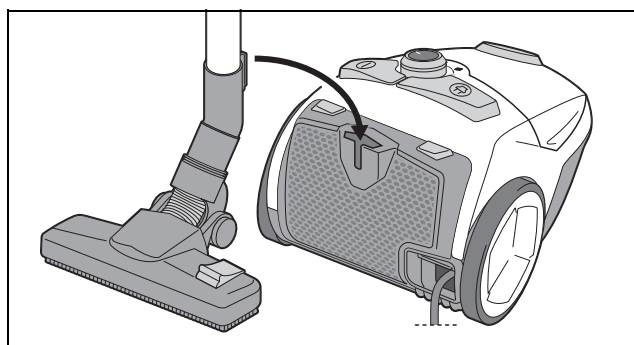

- Befindet sich der Staubsauger in der normalen Saugposition, haken Sie die Düse in der Halterung **18** am hinteren Ende ein.

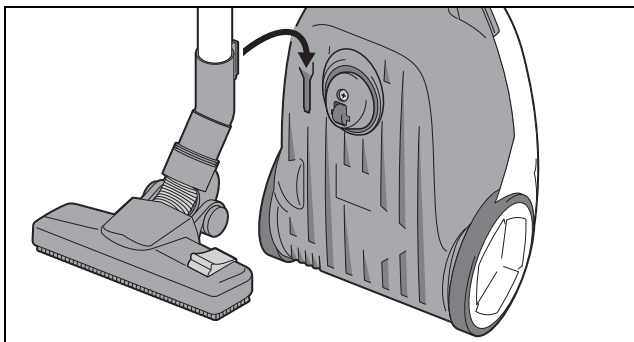

- Oder Sie stellen den Staubsauger aufrecht und haken die Düse auf der Unterseite ein.
- Zum platzsparenden Aufbewahren und für einen stabileren Stand schieben Sie das Teleskoprohr **9** soweit wie möglich zusammen.

Schlauch abnehmen

- Zum Abnehmen des Saugschlauches **1** drücken Sie die beiden Entriegelungstasten **6** und ziehen ihn heraus.

12. Entsorgen

Dieses Produkt unterliegt der europäischen Richtlinie 2012/19/EU. Das Symbol der durchgestrichenen Abfalltonne auf Rädern bedeutet, dass das Produkt in der Europäischen Union einer getrennten Müllsammlung zugeführt werden muss. Dies gilt für das Produkt und alle mit diesem Symbol gekennzeichneten Zubehörteile. Gekennzeichnete Produkte dürfen nicht über den normalen Hausmüll entsorgt werden, sondern müssen an einer Annahmestelle für das Recycling von elektrischen und elektronischen Geräten abgegeben werden. Recycling hilft, den Verbrauch von Rohstoffen zu reduzieren und die Umwelt zu entlasten. Informationen zur Entsor-



gung und der Lage des nächsten Recyclinghofes erhalten Sie z. B. bei Ihrer Stadtreinigung oder in den Gelben Seiten.

Verpackung

Wenn Sie die Verpackung entsorgen möchten, achten Sie auf die entsprechenden Umweltvorschriften in Ihrem Land.

13. Problemlösung

Sollte Ihr Gerät einmal nicht wie gewünscht funktionieren, gehen Sie bitte erst diese Checkliste durch. Vielleicht ist es nur ein kleines Problem, das Sie selbst beheben können.



GEFAHR durch Stromschlag!

- ⊙ Versuchen Sie auf keinen Fall, das Gerät selbstständig zu reparieren.

Fehler	Mögliche Ursachen/ Maßnahmen
Keine Funktion	<ul style="list-style-type: none"> • Überprüfen Sie die Stromversorgung.
Saugleistung zu schwach	<ul style="list-style-type: none"> • Sind alle Teile richtig miteinander verbunden? • Ist die Staubbeutelanzeige 2 ausgefüllt? <ul style="list-style-type: none"> - Ist eine der Düsen, der Saugschlauch 1 oder das Teleskoprohr 9 verstopft? - Ist der Staubbeutel voll? - Sind ein oder mehrere Filter stark verschmutzt? • Ist das Nebenluftventil 11 geöffnet? • Ist die Saugleistung am Drehregler 22 zu niedrig eingestellt?

Fehler	Mögliche Ursachen/ Maßnahmen
Geruchs- entwick- lung	<ul style="list-style-type: none"> • Beim neuen Gerät ist etwas Geruchsentwicklung normal und nicht gesundheitlich bedenklich. • Tritt später ein muffiger Geruch auf, überprüfen Sie den Staubbeutel und die Filter. Wechseln Sie diese ggf. aus.
Deckel lässt sich nicht schließen	<ul style="list-style-type: none"> • Ist der Staubbeutel richtig eingesetzt?

14. Zubehörteile bestellen

Auf unserer Webseite erhalten Sie die Information, welche Zubehörteile nachbestellt werden können.

Bestellung online
shop.hoyerhandel.com



1. Scannen Sie den QR-Code mit Ihrem Smartphone/Tablet.
2. Mit dem QR-Code gelangen Sie auf eine Webseite, wo Sie die Nachbestellung vornehmen können.

15. Hinweise zum EU-Energielabel

Entsprechend der EU-Richtlinie 665/2013/EU wurden die in der folgenden Tabelle aufgeführten Werte gemessen bzw. berechnet.

Marke:	SilverCrest
Modell:	SBSS 750 A1
Staubsauger-Typ:	Universalstaubsauger
Energieeffizienzklasse:	A
Jährlicher Energieverbrauch:	25,4 kWh/Jahr*
Schallleistungspegel:	68 dB(A) re 1 pW
Reinigungs-kategorie Hartboden:	A
Reinigungs-kategorie Teppich:	B
Staub-Reemissions-kategorie:	A
Nennleistungsaufnahme:	750 W

* Dieser Wert basiert auf 50 Reinigungsvorgängen. Der tatsächliche jährliche Energieverbrauch hängt davon ab, wie von dem Gerät Gebrauch gemacht wird.

Diese Werte wurden mit der Bodenbürste **8** ermittelt, die Fußtaste **7** auf das Teppichsymbol eingestellt (Bürste und Gummilippe eingefahren). Bei anderen Zubehöerteilen und anderen Einstellungen ergeben sich abweichende Werte.

Alle Prüfungen und Berechnungen wurden nach den folgenden geltenden Normen durchgeführt: EN 60312-1, EN 60704-2-1, EN 60335-2-2

16. Technische Daten

Modell:	SBSS 750 A1
Netzspannung:	220 – 240 V~ 50 – 60 Hz
Schutzklasse:	II 
Leistung:	750 W
Umgebungsbedingungen:	Verwendung bis zu einer Höhe von 4000 m ü. NHN

Verwendete Symbole

	Geprüfte Sicherheit . Geräte müssen den allgemein anerkannten Regeln der Technik genügen und gehen mit dem Produktsicherheitsgesetz (ProdSG) konform.
	Mit der CE-Kennzeichnung erklärt die HOYER Handel GmbH die EU-Konformität.
	Dieses Symbol erinnert daran, die Verpackung umweltfreundlich zu entsorgen.
	Wiederverwertbare Materialien: Pappe (außer Wellpappe)

Technische Änderungen vorbehalten.

17. Garantie der HOYER Handel GmbH

Sehr geehrte Kundin, sehr geehrter Kunde, Sie erhalten auf dieses Gerät 3 Jahre Garantie ab Kaufdatum. Im Falle von Mängeln dieses Produkts stehen Ihnen gegen den Verkäufer des Produkts gesetzliche Rechte zu. Diese gesetzlichen Rechte werden durch unsere im Folgenden dargestellte Garantie nicht eingeschränkt.

Garantiebedingungen

Die Garantiefrist beginnt mit dem Kaufdatum. Bitte bewahren Sie den Original Kassenbon gut auf. Diese Unterlage wird als Nachweis für den Kauf benötigt.

Tritt innerhalb von drei Jahren ab dem Kaufdatum dieses Produkts ein Material- oder Fabrikationsfehler auf, wird das Produkt von uns – nach unserer Wahl – für Sie kostenlos repariert oder ersetzt. Diese Garantieleistung setzt voraus, dass innerhalb der Dreijahresfrist das defekte Gerät und der Kaufbeleg (Kassenbon) vorgelegt und schriftlich kurz beschrieben wird, worin der Mangel besteht und wann er aufgetreten ist.

Wenn der Defekt von unserer Garantie gedeckt ist, erhalten Sie das reparierte oder ein neues Produkt zurück. Mit Reparatur oder Austausch des Produkts beginnt kein neuer Garantiezeitraum.

Garantiezeit und gesetzliche Mängelansprüche

Die Garantiezeit wird durch die Gewährleistung nicht verlängert. Dies gilt auch für ersetzte und reparierte Teile. Eventuell schon beim Kauf vorhandene Schäden und Mängel müssen sofort nach dem Auspacken gemeldet werden. Nach Ablauf der Garantiezeit anfallende Reparaturen sind kostenpflichtig.

Garantieumfang

Das Gerät wurde nach strengen Qualitätsrichtlinien sorgfältig produziert und vor Auslieferung gewissenhaft geprüft. Die Garantieleistung gilt für Material- oder Fabrikationsfehler.

Von der Garantie ausgeschlossen sind Verschleißteile, die normaler Abnutzung ausgesetzt sind und Beschädigungen an zerbrechlichen Teilen, z. B. Schalter, Akkus, Leuchtmittel oder andere Teile, die aus Glas gefertigt sind. Insbesondere umfasst sie nicht den Austausch (oder die Reparatur) von Bürsten, Düsen und Filtern.

Diese Garantie verfällt, wenn das Produkt beschädigt, nicht sachgemäß benutzt oder gewartet wurde. Für eine sachgemäße Benutzung des Produkts sind alle in der Bedienungsanleitung aufgeführten Anweisungen genau einzuhalten. Verwendungszwecke und Handlungen, von denen in der Bedienungsanleitung abgeraten oder vor denen gewarnt wird, sind unbedingt zu vermeiden. Das Produkt ist lediglich für den privaten und nicht für den gewerblichen Gebrauch bestimmt. Bei missbräuchlicher und unsachgemäßer Behandlung, Gewaltanwendung und bei Eingriffen, die nicht von unserem autorisierten Service-Center vorgenommen wurden, erlischt die Garantie.

Abwicklung im Garantiefall

Um eine schnelle Bearbeitung Ihres Anliegens zu gewährleisten, folgen Sie bitte den folgenden Hinweisen:

- Bitte halten Sie für alle Anfragen die Artikelnummer **IAN: 309539** und den Kassenbon als Nachweis für den Kauf bereit.
- Die Artikelnummer finden Sie auf dem Typenschild, einer Gravur, auf dem Titelblatt Ihrer Anleitung (unten links) oder als Aufkleber auf der Rück- oder Unterseite des Gerätes.
- Sollten Funktionsfehler oder sonstige Mängel auftreten, kontaktieren Sie zunächst das nachfolgend benannte Service-Center **telefonisch** oder per **E-Mail**.

- Ein als defekt erfasstes Produkt können Sie dann unter Beifügung des Kaufbelegs (Kassenbon) und der Angabe, worin der Mangel besteht und wann er aufgetreten ist, für Sie portofrei an die Ihnen mitgeteilte Service Anschrift übersenden.



Auf www.lidl-service.com können Sie diese und viele weitere Handbücher, Produktvideos und Software herunterladen.



Service-Center

DE Service Deutschland

Tel.: 0800 5435 111

(kostenfrei)

E-Mail: hoyer@lidl.de

AT Service Österreich

Tel.: 0820 201 222

(0,15 EUR/Min.)

E-Mail: hoyer@lidl.at

CH Service Schweiz

Tel.: 0842 665566

(0,08 CHF/Min.,

Mobilfunk max. 0,40 CHF/Min.)

E-Mail: hoyer@lidl.ch

IAN: 309539



Lieferant

Bitte beachten Sie, dass die folgende Anschrift **keine Serviceanschrift** ist.

Kontaktieren Sie zunächst das genannte Service-Center.

HOYER Handel GmbH

Tasköprüstraße 3

DE-22761 Hamburg

DEUTSCHLAND