



## STEAM MOP & HANDHELD STEAM CLEANER SDM 1500 D2

GB IE NI

### STEAM MOP & HANDHELD STEAM CLEANER

Assembly, operating and safety instructions

DK

### DÅMPMOPPE MED HÅNDDAMPRENSER

Monterings-, betjenings- og  
sikkerhedshenvisninger

FR BE

### BALAI VAPEUR ET NETTOYEUR VAPEUR MANUEL

Instructions de montage, d'utilisation et consignes  
de sécurité

NL BE

### STOOMZWABBER EN HANDSTOOMREINIGER

Montage-, bedienings- en veiligheidsinstructies

DE AT CH

### DAMPFMOPP UND HÅNDDAMPFREINIGER

Montage-, Bedienungs- und Sicherheitshinweise

IAN 309533

DK BE  
NL

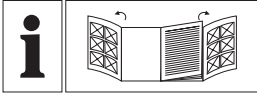

GB/IE/NL	Assembly, operating and safety instructions	Page	5
DK	Monterings-, betjenings- og sikkerhedshenvisninger	Side	14
FR/BE	Instructions de montage, d'utilisation et consignes de sécurité	Page	23
NL/BE	Montage-, bedienings- en veiligheidsinstructies	Pagina	32
DE/AT/CH	Montage-, Bedienungs- und Sicherheitshinweise	Seite	41

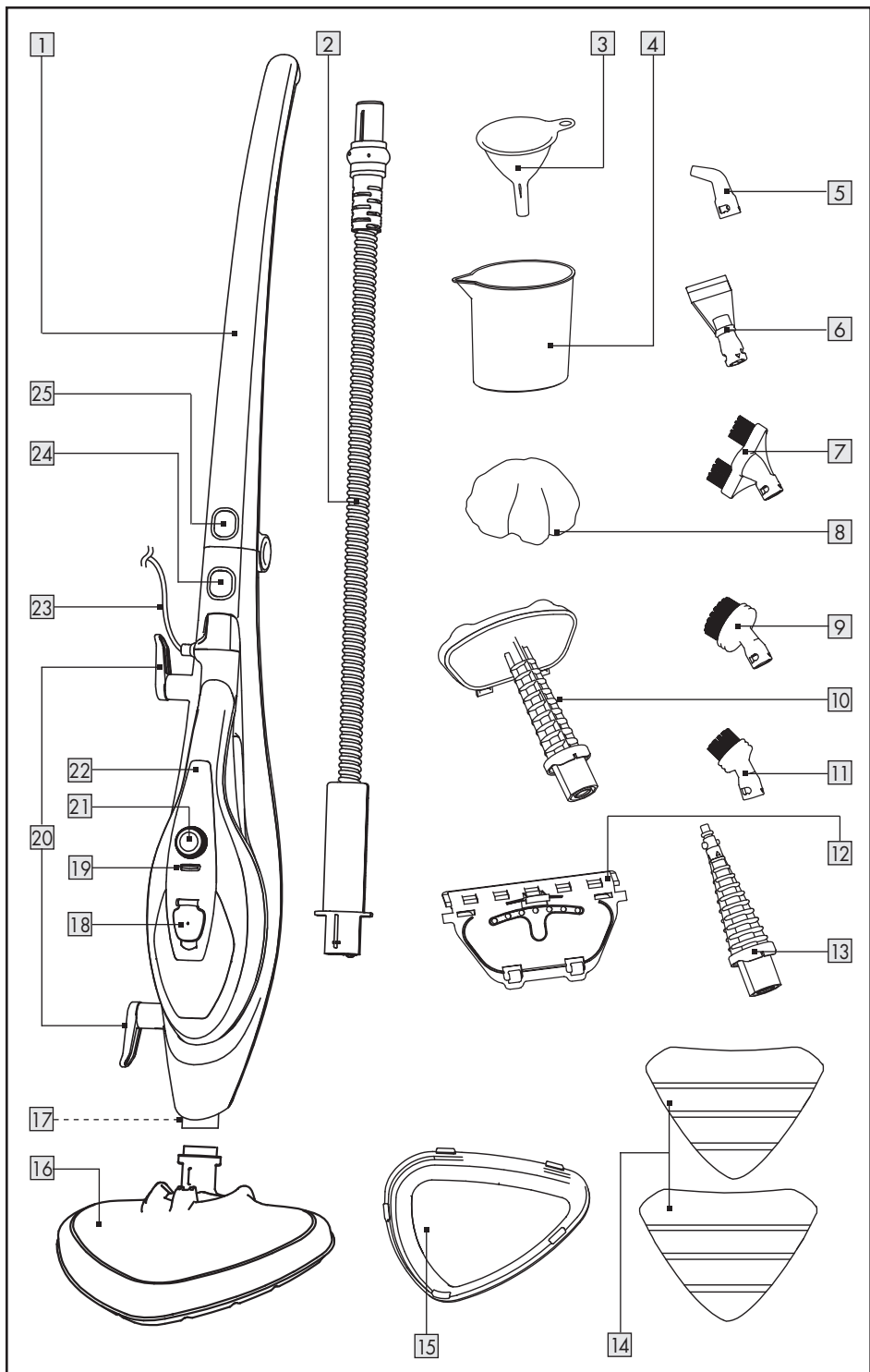



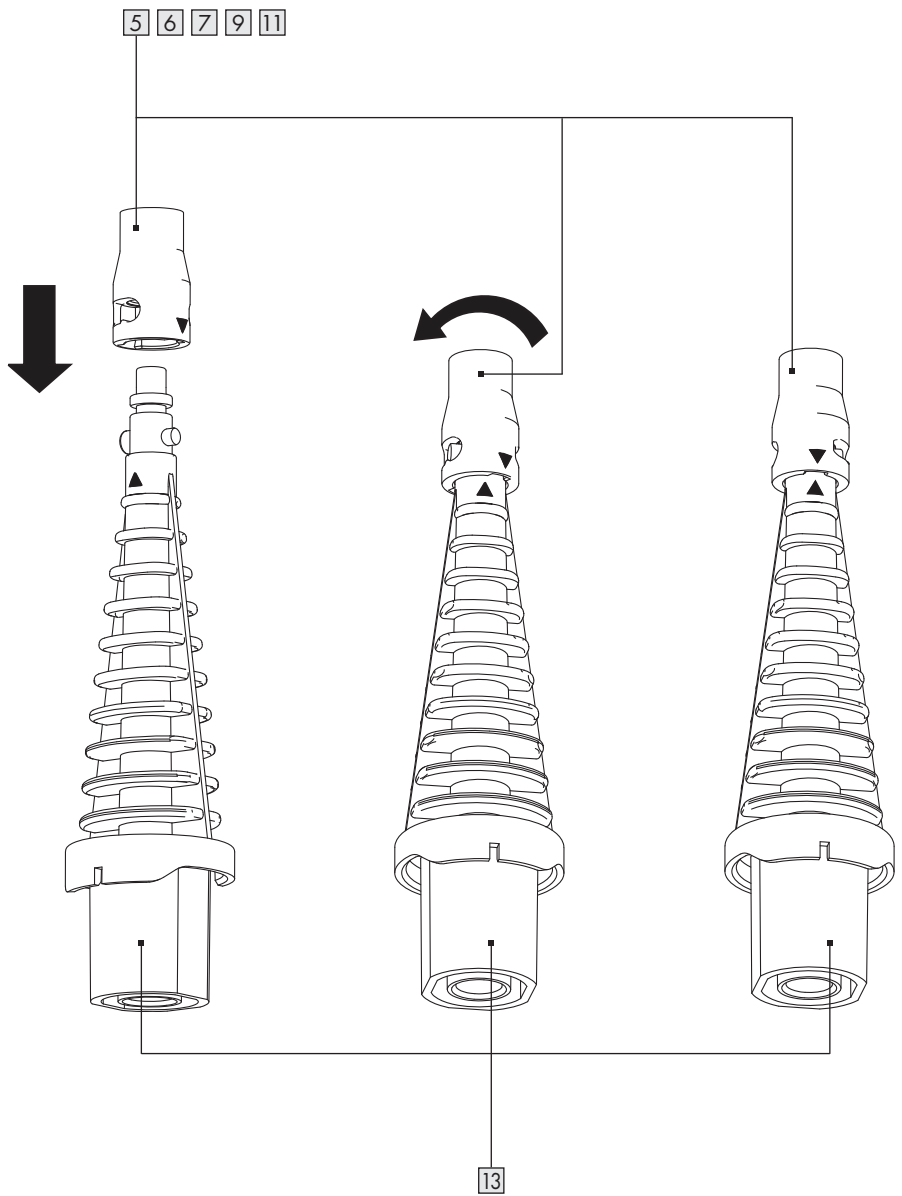











**A**



<b>Warnings and symbols used</b> .....	Page 6
<b>Introduction</b> .....	Page 6
Intended use .....	Page 6
Scope of delivery .....	Page 7
Description of parts .....	Page 7
Technical data .....	Page 7
<b>Safety instructions</b> .....	Page 7
<b>Before first use</b> .....	Page 10
<b>Assembly</b> .....	Page 10
Unfolding/folding the handle .....	Page 10
Attaching the steam foot .....	Page 10
Using as a handheld steamer .....	Page 11
<b>Operation</b> .....	Page 11
Filling the water tank .....	Page 11
Turning on/off .....	Page 11
Adjusting the steam power .....	Page 12
Pump safety shutdown .....	Page 12
<b>Cleaning and care</b> .....	Page 12
<b>Storage</b> .....	Page 13
<b>Disposal</b> .....	Page 13
<b>Warranty</b> .....	Page 13

## Warnings and symbols used

The following warnings are used in this user manual and on the packaging:

 <p><b>DANGER!</b> This symbol in combination with the signal word "Danger" marks a high-risk hazard that if not prevented could result in death or serious injury.</p>	 Voltage (alternating current)
	 Hertz (supply frequency)
	 Watts
	 Protected against splashing water from all directions.
 <p><b>WARNING!</b> This symbol in combination with the signal word "Warning" marks a medium-risk hazard that if not prevented could result in death or serious injury.</p>	 <p><b>NOTE:</b> This symbol in combination with "Note" provides additional useful information.</p>
 <p><b>CAUTION!</b> This symbol in combination with the signal word "Caution" marks a low-risk hazard that if not prevented could result in minor or moderate injury.</p>	 <p><b>Danger</b> – risk of electric shock!</p>
 <p><b>Warning</b> – danger of scalding!</p>	 Washable at 60 °C
 Do not use bleach.	 Do not tumble dry.
 Do not iron.	 Professional cleaning

## STEAM MOP & HANDHELD STEAM CLEANER

### ● Introduction

We congratulate you on the purchase of your new product. You have chosen a high quality product. The instructions for use are part of the product. They contain important information concerning safety, use and disposal. Before using the product, please familiarise yourself with all of the safety information and instructions for use. Only use the product as described and for the specified applications. If you pass the product on to anyone else, please ensure that you also pass on all the documentation with it.

### ● Intended use

This product is designed for cleaning indoor surfaces. Do not use it for any other purpose.

This product is only intended for private household use, not for commercial purposes.

The manufacturer accepts no liability for damages caused by improper use.

## ● Scope of delivery

After unpacking the product, check if the delivery is complete and if all parts are in good condition. Remove all packing materials before use.

- 1x Steam Mop & Handheld Steam Cleaner
- 1x Steam foot
- 1x Funnel
- 1x Filling cup
- 1x Microfiber cover
- 2x Microfiber cloth
- 1x Carpet glider
- 1x Large round brush
- 1x Small round brush
- 1x Elongated brush
- 1x Angle nozzle
- 1x Scraper
- 1x Upholstery attachment
- 1x Squeegee attachment
- 1x Extension nozzle
- 1x Extension hose

## ● Description of parts

- 1 Handle
- 2 Extension hose
- 3 Funnel
- 4 Filling cup
- 5 Angle nozzle
- 6 Scraper
- 7 Elongated brush
- 8 Microfiber cover
- 9 Large round brush
- 10 Upholstery attachment
- 11 Small round brush
- 12 Squeegee attachment
- 13 Extension nozzle
- 14 Microfiber cloth
- 15 Carpet glider
- 16 Steam foot
- 17 Release lever
- 18 Water tank/water tank cover
- 19 Light indicator
- 20 Hanging hook (for power cable)
- 21 Power knob/steam level regulator
- 22 Handheld unit
- 23 Power cord with power plug
- 24 Eject button (handheld unit)
- 25 Folding button

## ● Technical data

Input voltage:	220–240 V~, 50/60 Hz
Power consumption:	1500 W
Water tank capacity:	350 ml
Protection class:	I
Ingress protection class:	IPX4 (splash proof)



## Safety instructions

**BEFORE USING THE PRODUCT, PLEASE FAMILIARISE YOURSELF WITH ALL OF THE SAFETY INFORMATION AND INSTRUCTIONS FOR USE! WHEN PASSING THIS PRODUCT ON TO OTHERS, PLEASE ALSO INCLUDE ALL THE DOCUMENTS!**

In the case of damage resulting from non-compliance with these operating instructions the warranty claim becomes invalid! No liability is accepted for consequential damage! In the case of material damage or personal injury caused by incorrect handling or non-compliance with the safety instructions, no liability is accepted!

## Children and persons with disabilities

**⚠ WARNING! RISK OF LOSS OF LIFE OR ACCIDENT TO INFANTS AND CHILDREN!**

Never leave children unsupervised with the packaging material.

The packaging material represents a danger of suffocation. Children frequently underestimate the dangers. Always keep children away from the packaging material.

- This product can be used by persons with reduced physical, sensory or mental capabilities or lack of experience and knowledge if they have been given supervision or instruction concerning use of the appliance in a safe way and understand the hazards involved.
- Children shall not play with the product.
- Cleaning and user maintenance shall not be made by children without supervision.
- Keep the product and its cord out of reach of children when it is energized or cooling down.

### **Intended use**

**⚠ WARNING!** Misuse may lead to injury. Use this product solely in accordance with these instructions.

Do not attempt to modify the product in any way.

### **Electrical safety**

**⚠ DANGER! Risk of electric shock!** Never attempt to repair the product yourself.

In case of malfunction, repairs are to be conducted by qualified personnel only.

**⚠ WARNING! Risk of electric shock!** Do not immerse the product's electrical components in water or other liquids. Never hold the product under running water.

**⚠ WARNING! Risk of electric shock!** Never use a damaged product. Disconnect the product from the power supply and contact your retailer if it is damaged.

**⚠ WARNING! Risk of injury!** The product has to be unplugged after use and before cleaning or maintaining the product.

- Connect the product only to an earthed wall socket.
- Always make sure that the power plug is correctly inserted into the wall socket.



- The product is not to be used if it has been dropped, if there are visible signs of damage or if it is leaking.
- Before connecting the product to the power supply, check that the voltage and current rating corresponds with the power supply details shown on the product's rating label.
- Regularly check the power plug and the supply cord for damages. If the supply cord is damaged, it must be replaced by the manufacturer, its service agent or similarly qualified persons in order to avoid a hazard.
- Protect the power cord against damages. Do not let it hang over sharp edges, do not squeeze or bend it. Keep the power cord away from hot surfaces and open flames and ensure that nobody can pull on or trip over it unintentionally.
- The product must not be left unattended while it is connected to the supply mains.

- The liquid or steam must not be directed towards equipment containing electrical components, such as the interior of ovens.
- The filling aperture must not be open during use.

## **Burn hazards**

### **⚠ DANGER! Risk of burns!**

Do not touch hot surfaces and beware of escaping steam. Hold the product by its handle only.

- Steam is very hot. Never put your hands in front of the steam jet.

## **Operation**

- Only use the product in dry indoor rooms.
- The plug must be removed from the wall socket before the water tank is filled with water.
- The use of extension cords is not recommended. If the use of an extension cord is necessary, it must be designed for a current flow of at least 10 A. Lay cords in such a way that they may not be tripped over or otherwise damaged.

- Do not operate the product with wet hands or while standing on a wet floor. Do not touch the power plug with wet hands.
- Stop using the product if the anti-kink protection on the power cord is damaged!

## Cleaning and storage

- Always turn off the product before disconnecting it from the power supply.
- Do not pull the power plug out of the wall socket by the power cord. Do not wrap the power cord around the product.
- Protect the product, its power cord and power plug against dust, direct sunlight, dripping and splashing water.
- Store the product in a cool, dry place, protected from moisture and out of the reach of children.
- Protect the product against heat. Do not place the product close to open flames or heat sources such as stoves or heating appliances.

## ● **Before first use**

- Remove all packaging materials. Check if all parts are complete.

## ● **Assembly**

### ● **Unfolding/folding the handle**

Handle		1
Unfolding	Unfold the handle until it clicks in place.	
Folding	Press the folding button 25. Then, fold the handle downwards.	

## ● **Attaching the steam foot**

- Align the locking hole of the steam foot 16 with the release lever 17.
- Push in the steam foot 16 until it locks in place.

### ⓘ **NOTE:**

- The angle of the steam foot 16 can be adjusted:

Steam foot		16
Release steam foot	Gently step on the steam foot. Pull the main body backwards.	
Lock steam foot	Pull the main body forward until the steam foot locks in place.	

- Do not force the steam foot 16 onto the main unit. Always use both hands while connecting the parts.

## **Microfiber cloth installation (for cleaning floors)**

- Place the microfiber cloth 14 on the steam foot 16. Align the hook-and-loop straps of the microfiber cloth with the hooks on the steam foot.

## **Carpet glider installation (for cleaning carpets)**

- Attach the microfiber cloth 14. Place the carpet glider 15 onto the steam foot 16 until it locks in place.

## ● Using as a handheld steamer

- Press the eject button **24**. Pull out the handheld unit **22**.

## Extension hose installation

The extension hose **2** is useful for hard-to-reach areas.

- Installing the extension hose **2**: Align the locking hole with the release lever **17** of the handheld unit **22**.
- Push in the extension hose **2** until it locks in place.

## Extension nozzle installation

- Align the locking hole of the extension nozzle **13** with the release lever **17** of the handheld unit **22** / extension hose **2**.
- Push in the extension nozzle **13** until it locks in place.
- Choose the desired accessory:

Accessories for: Extension nozzle	Suggested place of use
Angle nozzle	<b>5</b> Hard-to-reach areas
Scrapper	<b>6</b> Removing residues from hobs and ovens
Elongated brush	<b>7</b> Grout lines
Large round brush	<b>9</b> Ovens, hobs, showers,
Small round brush	<b>11</b> refrigerators, etc.

**① NOTE:** The small round brush **11** is made of copper alloy. Be careful during use not to leave scratches on the cleaning surface.

- Put the extension nozzle **13** into the selected accessory **5**, **6**, **7**, **9**, **11**: Place the smaller protrusion on the extension nozzle into the arrow on the accessory. Hold the extension nozzle firmly. Turn the accessory anti-clockwise until the arrows on extension nozzle and accessory are aligned (fig. A).

## Upholstery attachment installation

- Align the locking hole of the upholstery attachment **10** with the release lever **17** of the handheld unit **22** / extension hose **2**.
- Push in the upholstery attachment **10** until it locks in place.
- Choose the desired accessory:

Accessories for: Upholstery attachment	Suggested place of use
Microfiber cover	<b>8</b> Sofas, tablecloths, garments
Squeegee attachment	<b>12</b> Shower screens, mirrors, glass

## ● Operation

### ● Filling the water tank

**⚠ DANGER! Risk of electric shock!** Always disconnect the power plug **23** from the wall socket before filling the water tank **18**.

**⚠ CAUTION!** Fill the water tank **18** with tap water or distilled water without any additives. If your tap water is hard, use distilled water. Where the water is moderately hard, mix distilled water and tap water (ratio of 1:1).

### ① NOTES:

- Checking the water hardness: Use a test strip or ask the water supplier.
- Do not exceed the water tank's **18** maximum capacity of 350 ml.
- Open the water tank cover **18**.
- Use the filling cup **4** and the funnel **3** to fill the water tank **18**.
- Close the water tank **18**.

### ● Turning on/off

- Connect the power plug **23** with a suitable wall socket.

## Power knob

### 21 On/off

Turn in clockwise direction Turn the product on.  
The light indicator 19 turns green.

Turn in counter-clockwise direction to "0" position. Turn the product off.  
The light indicator 19 goes off.

### ① NOTES:

- The product needs around 30 seconds to preheat. After preheating, the pump starts operating. The steam runs continuously until the water tank 18 is empty.
- When the product is powered on, it should not be pointed towards equipments containing electrical components (such as the interior of ovens).
- The product has to be unplugged
  - after use,
  - before cleaning and
  - before maintaining the product.

## ● Adjusting the steam power

## Power knob

### 21 Steam power

Turn in clockwise direction Increase steam power

Turn in counter-clockwise direction Decrease steam power

## ● Pump safety shutdown

- When the water tank 18 is empty, the pump keeps operating for about 1 minute. Then, it shuts down.
- The light indicator 19 changes from continuous green to flashing red colour.
- Turn off the product. Refill the water tank 18 to proceed with the operation.

## ● Cleaning and care

### Cleaning the main unit

#### ⚠ DANGER! Risk of electric shock!

Disconnect the power plug 23 from the wall socket before cleaning the product.

⚠ **WARNING!** Do not immerse the product's electrical components in water or other liquids. Never hold the product under running water.

- Wipe down the product with a slightly damp cloth.
- Do not let any water or other liquids enter the product interior.
- Do not use any abrasive, aggressive cleaners or hard brushes to clean the product.
- After cleaning: Let all parts dry completely.

### Cleaning the accessories

- Clean the accessories in warm, soapy water.
- After cleaning: Let all accessories dry completely.

### Cleaning the microfiber cloths and microfiber cover

The microfiber cloths 14 and the microfiber cover 8 can be cleaned in a washing machine and in a dry cleaner.



- Clean the microfiber cloths 14 and the microfiber cover 8 with a mild setting, up to 60 °C.
- After cleaning: Let all parts dry completely.

### Removing limescale

- If the steam power reduces drastically, it may be needed to remove the limescale from the product/accessories:
- Switch off the product. Fill the water tank 18 with a mixture of tap water and vinegar (ratio of 2:1).
- Install the accessory you wish to remove the limescale from (if any).
- Secure the position of the product to ensure that the steam is aimed away from the surrounding objects and surfaces.

- Turn on the product. Operate the product until all the mixture is used up.

## ● **Storage**

- Store the product in the original packaging when it is not in use.
- Store the product at a dry location out of the reach of children.
- Store the product with an emptied water tank **18** only.
- Evenly roll up the power cord **23** on the hanging hooks **20**.

## ● **Disposal**

The packaging is made entirely of recyclable materials, which you may dispose of at local recycling facilities.



Observe the marking of the packaging materials for waste separation, which are marked with abbreviations (a) and numbers (b) with following meaning: 1-7: plastics / 20-22: paper and fibreboard / 80-98: composite materials.



The product and packaging materials are recyclable, dispose of it separately for better waste treatment.  
The Triman logo is valid in France only.



Contact your local refuse disposal authority for more details of how to dispose of your worn-out product.



To help protect the environment, please dispose of the product properly when it has reached the end of its useful life and not in the household waste. Information on collection points and their opening hours can be obtained from your local authority.

## ● **Warranty**

The product has been manufactured to strict quality guidelines and meticulously examined before delivery. In the event of product defects you have legal rights against the retailer of this product. Your legal rights are not limited in any way by our warranty detailed below.

The warranty for this product is 3 years from the date of purchase. Should this product show any fault in materials or manufacture within 3 years from the date of purchase, we will repair or replace it – at our choice – free of charge to you.

The warranty period begins on the date of purchase. Please keep the original sales receipt in a safe location. This document is required as your proof of purchase. This warranty becomes void if the product has been damaged, or used or maintained improperly.















The warranty applies to defects in material or manufacture. This warranty does not cover product parts subject to normal wear, thus possibly considered consumables (e.g. batteries) or for damage to fragile parts, e.g. switches, rechargeable batteries or glass parts.

# CE IPX4

<b>Anvendte advarsler og symboler</b> .....	Side 15
<b>Indledning</b> .....	Side 15
Tilsluttet anvendelse .....	Side 15
Leveringsomfang .....	Side 16
Beskrivelse af delene .....	Side 16
Specifikationer .....	Side 16
<b>Sikkerhedshenvisninger</b> .....	Side 16
<b>Før ibrugtagning</b> .....	Side 19
<b>Montering</b> .....	Side 19
Fold håndtag ud / ind .....	Side 19
Stil dampbasen .....	Side 19
Hand-dampenhed .....	Side 20
<b>Betjening</b> .....	Side 20
Påfyldning af vandtank .....	Side 20
Tænd/Sluk .....	Side 20
Indstil dampstyrke .....	Side 21
Sikkerhedsafbrydelse af pumpen .....	Side 21
<b>Rengøring og vedligeholdelse</b> .....	Side 21
<b>Opbevaring</b> .....	Side 22
<b>Bortskaffelse</b> .....	Side 22
<b>Garanti</b> .....	Side 22

## Anvendte advarsler og symboler

Følgende advarsler anvendes i denne betjeningsvejledning og på emballagen:

 <p><b>FARE!</b> Dette symbol, sammen med signalordet "Fare", betegner en faresituation med høj risikofaktor, som, hvis den ikke afværges, kan medføre alvorlige kvæstelser eller dødsfald.</p>	 Spænding (vekselspænding)
	 Hertz (netfrekvens)
	 Watt
	 Beskyttet mod vandsprøjt fra alle retninger.
 <p><b>ADVARSEL!</b> Dette symbol, sammen med signalordet "Advarsel", betegner en faresituation med mellemstor risikofaktor, som, hvis den ikke afværges, kan medføre alvorlige kvæstelser eller dødsfald.</p>	 <p><b>BEMÆRK:</b> Dette symbol, sammen med signalordet "Bemærk", angiver flere nyttige informationer.</p>
 <p><b>FORSIGTIG!</b> Dette symbol, sammen med signalordet "Forsigtig", betegner en faresituation med lav risikofaktor, som, hvis den ikke afværges, kan medføre mindre eller moderate kvæstelser.</p>	 <p><b>Fare</b> – risiko for elektrisk stød!</p>
 <p><b>Advarsel</b> – Fare for skoldning!</p>	 Vask 60 °C
 Blegning er ikke tilladt	 Må ikke tørretumbles
 Må ikke stryges.	 Professionel tekstilpleje

## DAMPMOPPE MED HÅDDAMPRENSER

### ● Indledning

Hjerteligt tillykke med købet af deres nye produkt. Du har besluttet dig for et produkt af høj kvalitet. Brugervejledningen er en del af dette produkt. Den indeholder vigtige informationer om sikkerhed, brug og bortskaffelse. Gør dig inden ibrugtagning af produktet fortrolig med alle betjenings- og sikkerhedsanvisninger. Benyt kun produktet som beskrevet og til de oplyste formål.

Videregiv alle papirer, hvis du giver produktet videre til tredjemand.

### ● Tilsigtet anvendelse

Dette produkt er beregnet til rengøring af overflader indendørs. Brug det ikke til noget andet formål.

Produktet er kun beregnet til brug i private husholdninger og ikke til kommercielle formål.

Fabrikanten fraskriver sig ethvert ansvar for skader som følge af forkert brug.

## ● Leveringsomfang

Ved udpakning af produktet skal det kontrolleres, at leverancen er komplet og at alle dele er funktionsdygtige. Før anvendelse skal al emballage fjernes.

1x Damppoppe med hånddamprenser

1x Dampbase

1x Tragt

1x Påfyldningsbæger

1x Mikrofiberovertræk

2x Mikrofiberklud

1x Tæppe-glider

1x Stor rundbørste

1x Lille rundbørste

1x Aflang børste

1x Vinkeldyse

1x Skraber

1x Møbel-tilbehør

1x Gummiskraber-tilbehør

1x Forlængerdyse

1x Forlængerslange

## ● Beskrivelse af delene

1 Håndtag

2 Forlængerslange

3 Tragt

4 Påfyldningsbæger

5 Vinkeldyse

6 Skraber

7 Aflang børste

8 Mikrofiberovertræk

9 Stor rundbørste

10 Møbel-tilbehør

11 Lille rundbørste

12 Gummiskraber-tilbehør

13 Forlængerdyse

14 Mikrofiberklud

15 Tæppe-glider

16 Dampbase

17 Udløserhåndtag (Dampbase)

18 Vandbeholder/Vandbeholderdæksel

19 Kontrollampe

20 Ledningsopbevaring (til tilslutningskabel)

21 Strømregulator/Dampregulator

22 Håndenhed

23 Strømkabel med stik

24 Udløserknap (Håndenhed)

25 Håndtag- og klapknap

## ● Specifikationer

Input-strømstyrke: 220-240 V~, 50/60 Hz

Strømforbrug: 1500 W

Vandbeholder-kapacitet: 350 ml

Beskyttelsesklasse: I

Tæthedsklasse: IPX4 (stænkæt)



## Sikkerhedshenvisninger

**FØR PRODUKTET BRUGES FØRSTE GANG SKAL DU VÆRE FORTROLIG MED ALLE SIKKERHEDS- OG BETJENINGSANVISNINGER! HVIS PRODUKTET OVERLADES TIL TREDJEMAND, SKAL ALLE DOKUMENTER MEDFØLGE!**

Hvis der opstår skader som følge af at brugsanvisningen ikke følges, bortfalder garantiforpligtelserne! Leverandøren påtager sig intet ansvar for følgeskader! Leverandøren påtager sig intet ansvar for ting- eller personskader, der opstår som følge af forkert anvendelse eller hvis sikkerhedsanvisningerne ikke følges!

## Børn og personer med handicap

**⚠ ADVARSEL! LIVSFARE OG RISIKO FOR ULYKKER FOR SMÅBØRN OG BØRN!**

Børn må ikke efterlades med emballagen uden opsyn.



Emballagen udgør en kvælningsrisiko. Børn undervurderer ofte de dermed forbundne farer. Hold emballagen uden for børns rækkevidde.

- Dette produkt kan anvendes af personer med reducerede, fysiske, sensoriske eller mentale færdigheder eller mangel på erfaring og kundskaber, hvis de er under opsyn, eller hvis de er instrueret i sikker brug af produktet og indforstået med de risici, der er forbundet hermed.
- Børn må ikke lege med produktet.
- Rengøring og vedligeholdelse må ikke gennemføres af børn uden opsyn.
- Hold produktet og ledningen væk fra børn, når det er tændt eller afkølet.

### **Forskriftsmæssig anvendelse**

**⚠ ADVARSEL!** Enhver anden form for anvendelse kan medføre kvæstelser. Anvend kun produktet i henhold til denne vejledning.

Forsøg ikke at forandre produktet under nogen form.

### **Elektrisk sikkerhed**

- ⚠ FARE! Fare for elektriske stød!** Forsøg aldrig at reparere produktet selv. Ved funktionsfejl skal reparationer udføres af kvalificerede medarbejdere.
- ⚠ ADVARSEL! Fare for elektriske stød!** Produktets elektriske dele må aldrig nedsænkes i vand eller andre væsker. Hold aldrig produktet under rindende vand.
- ⚠ ADVARSEL! Fare for elektriske stød!** Brug aldrig et beskadiget produkt. Afbryd produktet fra netspændingen og ret henvendelse til forhandleren, hvis det er beskadiget.
- ⚠ ADVARSEL! Fare for kvæstelser!** Afbryd produktet efter brug og inden rengøring eller service.
  - Kobl kun produktet til et passende strømudtag.
  - Sørg altid for, at stikket sidder korrekt tilsluttet stikkontakten.

- Produktet må ikke anvendes, hvis det har været tabt, hvis det har synlige skader eller hvis det lækker.
- Inden du forbinder produktet med elnettet, kontroller at spændingsforskellen og strømstyrken korresponderer med oplysningerne på produktets typeskilt.
- Hvis det medfølgende kabel er beskadiget, skal det udskiftes af producenten, dennes serviceagent eller på lignende vis kvalificeret personale for at undgå fare.
- For at undgå at beskadige strømkablet, klem eller bøj det ikke og lad ikke skarpe kanter gnave det. Hold det også væk fra varme overflader og åben ild. Anbring strømkablet på en sådan måde, at man ikke ved et uheld kan trække i det eller snuble over det.
- Lad ikke produktet være uden opsyn, når det er tilsluttet til elnettet.

- Væsken eller dampen må ikke rettes mod apparater, der indeholder elektriske komponenter (f.eks. indersiden af ovne).
- Påfyldningsåbningen må ikke være åben under brug.

## Forbrændingsfare

### **FARE! Forbrændingsfare!**

Berør ikke varme overflader. Vær opmærksom på udtrængende damp. Hold kun produktet i hånden.

- Dampen er meget varm. Anbring aldrig hænderne foran dampdysen.

## Betjening

- Anvend kun produktet indendørs i tørre lokaler.
- Træk altid netstikket ud af stikkontakten før vandbeholderen fyldes med vand.
- Brug af forlængerledninger anbefales ikke. Hvis brug af en forlængerledning er påkrævet, skal den være egnet til mindst 10 A. Læg ledninger, så ingen kan snuble over dem, og intet kan blive beskadiget.

- Brug ikke produktet med våde hænder og stå ikke på vådt underlag. Rør aldrig stikket med våde eller fugtige hænder.
- Produktet må ikke anvendes, hvis knæbeskyttelsen på tilslutningskablet er beskadiget!

## Rengøring og opbevaring

- Sluk altid for produktet inden det afbrydes fra netspændingen.
- Træk ikke stikket ud af kontakten ved hjælp af forbindelseskablet. Vikl ikke strømkablet omkring produktet.
- Beskyt produktet, tilslutningskablet og netstikket mod støv, direkte sol, vanddråber og -stænk.
- Opbevar produktet på et køligt, tørt sted, beskyttet mod fugt og uden for børns rækkevidde.
- Beskyt produktet mod varme. Anbring ikke produktet i nærheden af åben ild eller varmekilder som ovne eller varmeovne.

## ● Før ibrugtagning

- Fjern alle indpakningsmaterialer. Kontrollér at alle dele er komplette.

## ● Montering

### ● Fold håndtag ud / ind

#### Håndtag 1

Fold ud	Vip håndtaget op, indtil det klikker på plads.
Klap sammen	Tryk på foldeknappen <span style="border: 1px solid black; padding: 0 2px;">25</span> . Fold derefter håndtaget ned.

## ● Stil dampbasen

- Juster låsehullet på dampbasen 16 med udløserhåndtaget 17.
- Tryk let på dampbasen 16, indtil den klikker på plads.

### ⓘ BEMÆRK:

- Vinklen på dampbasen 16 kan indstilles:

#### Dampbase 16

Lås dampbasen op	Stig forsigtigt op på dampbasen. Træk hovedenheden bagud.
Lås dampbasen	Skub hovedenheden fremad, indtil dampbasen klikker på plads.

- Forbind aldrig dampfoden 16 til hovedenheden med vold. Brug altid begge hænder, når du tilslutter delene.

## Anbring mikrofiberklud (til gulvrensning)

- Placér mikrofiberkluden 14 på dampbasen 16. Juster velcrobåndene på mikrofiberkluden med krogene på dampbasen.

## Påsat tæppe-glideren (til rengøring af tæpper)

- Fastgør mikrofiberkluden 14. Placér tæppeglideren 15 på dampbasen 16, indtil den klikker på plads.

## ● Hand-dampenhed

- Tryk på udløserknappen [24]. Træk håndenheden [22] ud.

## Anbring forlængerslange

Forlængerslangen [2] er nyttig til svært tilgængelige områder.

- Anbring forlængerslange [2]: Juster låsehullet på håndenheden [22] med udløserhåndtaget [17].
- Tryk let på forlængerslangen [2], indtil den klikker på plads.

## Anbring forlængerdyse

- Juster låsehullet i forlængerdyssen [13] med udløserhåndtaget [17] på håndenheden [22]/forlængerslangen [2].
- Tryk let på forlængerdyssen [13], indtil den klikker på plads.
- Vælg den ønskede tilbehørsdel:

<b>Tilbehør til: Forlængerdyse</b>	<b>Anbefalet benyttelse</b>
Vinkeldyse	[5] Svært tilgængelige områder
Skraber	[6] Fjern urenheder fra kogeplader og ovne
Aflang børste	[7] Samlet
Stor rundbørste	[9] Ovne, kogeplader,
Lille rundbørste	[11] brusere, køleskabe mv.

① **BEMÆRK:** Den lille rundbørste [11] består af en kobberlegering. Vær opmærksom på, at du ikke efterlader ridser på rengøringsfladen ved brug.

- Placer forlængerdyssen [13] i den valgte tilbehørsdel [5], [6], [7], [9], [11]. Fastgør forlængerdyssens mindre fremspring på pilen på tilbehøret. Hold forlængerdyssen fast. Drej tilbehørsdelen mod uret, indtil pilene på forlængerdyssen og tilbehøret passer med hinanden (fig. A).

## Anbring møbel-tilbehør

- Juster låsehullet i møbel-tilbehøret [10] med udløserhåndtaget [17] på håndenheden [22]/forlængerslangen [2].
- Tryk møbel-tilbehøret [10] fast, indtil det klikker på plads.
- Vælg den ønskede tilbehørsdel:

<b>Tilbehør til: Møbel-tilbehør</b>	<b>Anbefalet benyttelse</b>
Mikrofiberovertræk	[8] Sofaer, duge, tøj
Gummiskraber-tilbehør	[12] Brusevægge, spejle, glas

## ● Betjening

### ● Påfyldning af vandbeholder

⚠ **FARE! Fare for elektriske stød!** Træk altid netstikket [23] ud af stikkontakten før vandbeholderen [18] fyldes.

⚠ **FORSIGTIG!** Vandbeholderen [18] fyldes med brugsvand eller destilleret vand uden tilsætningsstoffer. Hvis dit vandhanevand er hårdt, skal du bruge destilleret vand. Hvis dit vand er moderat hårdt, blandes destilleret vand med vand fra vandhanen (i forhold 1:1).

### ① **BEMÆRK:**

- Kontrol af vandhårdhed: Brug en teststrimmel eller spørg vandleverandøren.
- Overskrid ikke vandbeholderens [18] maksimale kapacitet på 350 ml.
- Åbn dækslet til vandbeholderen [18].
- Brug påfyldningsbægeret [4] og tragten [3] til at fylde vandbeholderen [18].
- Luk vandbeholderen [18].

### ● Tænd/Sluk

- Sæt netstikket [23] i en dertil beregnet stikdåse.

## Strømregulator 21 On/Off

Drej med uret Tænd for produktet.  
Kontrollampen 19 lyser  
grønt.

Drej mod uret til position  
"0"  
Sluk for produktet.  
Kontrollampen 19  
slukker.

### ❶ BEMÆRK:

- Produktet har brug for ca. 30 sekunder til at varme op. Efter opvarmning begynder pumpen at arbejde. Dampen udløses kontinuerligt, indtil vandbeholderen 18 er tom.
- Det tændte produkt må ikke rettes mod apparater, der indeholder elektriske komponenter (f.eks. indersiden af ovne).
- Afbryd produktet
  - efter brug,
  - før du rengør det og
  - før du vedligeholder den fra elnettet.

## ● Indstil dampstyrke

### Strømregulator 21 Dampstyrke

Drej med uret Øg dampstyrke

Drej mod uret Reducér  
dampintensiteten

## ● Sikkerhedsafbrydelse af pumpen

- Når vandbeholderen 18 er tom, fortsætter pumpen i ca. 1 minut. Så slukker den.
- Kontrollampen 19 skifter fra kontinuerlig grøn til blinkende rødt.
- Sluk for produktet. Fyld vandbeholderen 18 for at fortsætte driften.

## ● Rengøring og vedligeholdelse

### Rengør hovedenheden

⚠ **FARE! Fare for elektriske stød!** Træk netstikket 23 ud af stikkontakten før produktet rengøres.

⚠ **ADVARSEL!** Produktets elektriske dele må aldrig nedsænkes i vand eller andre væsker. Hold aldrig produktet under rindende vand.

- Tør produktet af med en let fugtig klud.
- Vand eller andre væsker må aldrig trænge ind i produktets indvendige dele.
- Brug ikke slibende, aggressive rengøringsmidler eller hårde børster til at rengøre produktet.
- Efter rengøringen: Lad herefter alle dele tørre helt.

### Rengør tilbehør

- Rengør tilbehørsdelene i varmt sæbevand.
- Efter rengøringen: Lad herefter alle tilbehørsdele tørre helt.

### Rengør mikrofiberklud og mikrofiberovertræk

Mikrofiberkludene 14 og mikrofiberbetrækket 8 kan rengøres i en vaskemaskine eller i et renseri.



- Vask mikrofiberkluden 14 og mikrofiberovertrækket 8 i skånevask ved 60 °C.
- Efter rengøringen: Lad herefter alle dele tørre helt.

### Fjern kalkaflejringer

- Hvis dampniveauet falder drastisk, kan det være nødvendigt at fjerne kalk fra produktet/tilbehørsdele:
- Sluk for produktet. Fyld vandbeholderen 18 med en blanding af vandhanevand og eddike (forholdet 2:1).
- Påsæt om nødvendigt det tilbehør, hvorfra du vil fjerne kalkaflejringer.
- Sørg for produktets position for at sikre, at dampen ikke er rettet mod omgivende genstande og overflader.

- Tænd for produktet. Lad produktet køre, indtil blandingen er fuldstændig forbrugt.

## ● **Opbevaring**

- Opbevar produktet i originalemballagen, når det ikke anvendes.
- Opbevar produktet på et tørt sted uden for børns rækkevidde.
- Produktet må udelukkende opbevares med tørt vandbeholderen 18.
- Rul tilslutningskablet 23 over ledningsopbevaringen 20.

## ● **Bortskaffelse**

Indpakningen består af miljøvenlige materialer, som De kan bortskaffe over de lokale genbrugssteder.



Bemærk forpakkingsmaterialernes mærkning til affaldssorteringen, disse er mærket med forkortelser (a) og numre (b) med følgende betydning: 1–7: kunststoffer / 20–22: papir og pap / 80–98: kompositmaterialer.



Produktet og indpakkingsmaterialerne kan genbruges; bortskaf disse særskilt til en bedre affaldsbehandling. Triman-logoet gælder kun for Frankrig.



De får oplyst muligheder til bortskaffelse af det udtjente produkt hos deres lokale myndigheder eller bystyre.



For miljøets skyld, så må produktet aldrig smides ud sammen med husholdningsaffaldet, når det er udtjent, men skal afleveres til en fagmæssig korrekt bortskaffelse. De kan informere Dem vedrørende opsamlingssteder og deres åbningstider hos deres ansvarlige forvaltning.

## ● **Garanti**

Produktet blev produceret omhyggeligt efter de strengeste kvalitetskrav og kontrolleret grundigt inden levering. Hvis der forekommer mangler ved dette produkt, så har de juridiske rettigheder over for sælgeren af dette produkt. Disse juridiske rettigheder indskrænkes ikke af vores garanti, der beskrives i det følgende.

De får 3 års garanti fra købsdatoen på dette produkt. Garantifristen begynder med købsdatoen. Opbevar den originale kassebon på et sikkert sted. Denne kassebon behøves som dokumentation for købet.

Hvis der inden for 3 år fra købsdatoen af for dette produkt opstår en materiale- eller fabrikationsfejl, bliver produktet repareret eller erstattet – efter vores valg – af os uden omkostninger for dem. Garantien bortfalder, hvis produktet bliver beskadiget eller ikke anvendes eller vedligeholdes korrekt.

Garantien gælder for materiale- eller fabrikationsfejl. Denne garanti dækker ikke produktdele, som er udsat for normalt slid og derfor kan betragtes som normale sliddele (f.eks. batterier) eller ved skader på skrøbelige dele; f.eks. kontakter, akkumulatorer som er fremstillet af glas.

# CE IPX4

<b>Avertissements et symboles utilisés</b> .....	Page 24
<b>Introduction</b> .....	Page 24
Utilisation conforme .....	Page 24
Contenu de la livraison .....	Page 25
Description des pièces .....	Page 25
Caractéristiques techniques .....	Page 25
<b>Consignes de sécurité</b> .....	Page 25
<b>Avant la première utilisation</b> .....	Page 28
<b>Montage</b> .....	Page 28
Dépliage/pliage de la poignée .....	Page 28
Positionner le pied pour la vapeur .....	Page 28
Appareil à vapeur portable .....	Page 29
<b>Utilisation</b> .....	Page 29
Remplissage du réservoir .....	Page 29
Marche/arrêt .....	Page 29
Réglage de la puissance de la vapeur .....	Page 30
Coupure de sécurité de la pompe .....	Page 30
<b>Nettoyage et entretien</b> .....	Page 30
<b>Rangement</b> .....	Page 31
<b>Mise au rebut</b> .....	Page 31
<b>Garantie</b> .....	Page 31

## Avertissements et symboles utilisés

Les avertissements suivants sont utilisés dans ce mode d'emploi et sur l'emballage :

	<b>DANGER !</b> Ce symbole avec ce signal important de « Danger » indique un danger avec un risque élevé de blessures graves ou de mort si la situation dangereuse n'est pas évitée.	<b>V~</b> Tension (courant alternatif)
		<b>Hz</b> Hertz (fréquence du secteur)
		<b>W</b> Watt
		Protégé contre les projections d'eau de tous les côtés.
	<b>AVERTISSEMENT !</b> Ce symbole avec ce signal important de « Avertissement » indique un danger avec un risque moyen de blessures graves ou de mort si la situation dangereuse n'est pas évitée.	<b>REMARQUE :</b> Ce symbole avec ce signal important de « Remarque » propose plus d'informations utiles.
	<b>PRUDENCE !</b> Ce symbole avec ce signal important de « Prudence » indique un danger avec un risque faible de blessures légères à importantes si la situation dangereuse n'est pas évitée.	<b>Danger -</b> risque d'électrocution !
	<b>Avertissement -</b> risque de brûlures !	Lavage à 60 °C
	Ne pas utiliser de produit pour blanchir	Ne pas sécher dans un séchoir à tambour
	Ne pas de repasser.	Entretien professionnel du textile

## BALAI VAPEUR ET NETTOYEUR VAPEUR MANUEL

### ● Introduction

Nous vous félicitons pour l'achat de votre nouveau produit. Vous avez opté pour un produit de grande qualité. Le mode d'emploi fait partie intégrante de ce produit. Il contient des indications importantes pour la sécurité, l'utilisation et la mise au rebut. Veuillez lire consciencieusement toutes les indications d'utilisation et de sécurité du produit. Ce produit doit uniquement être utilisé conformément aux instructions et dans les domaines d'application spécifiés.

Lors d'une cession à tiers, veuillez également remettre tous les documents.

### ● Utilisation conforme

Ce produit est destiné au nettoyage de surfaces à l'intérieur de locaux. Ne l'utilisez jamais à d'autres fins.

Le produit est prévu exclusivement pour une utilisation dans le milieu domestique et n'est pas conçu pour un usage commercial.

Le fabricant décline toute responsabilité en cas de dommages résultant d'une utilisation inadéquate.



## ● Contenu de la livraison

Après l'ouverture du produit, vérifiez l'exhaustivité de la livraison et si toutes les pièces sont en parfait état. Retirez tous les matériaux d'emballage avant utilisation.

- 1x Balai vapeur et nettoyeur vapeur manuel
- 1x Pied pour la vapeur
- 1x Entonnoir
- 1x Gobelet pour remplissage
- 1x Garniture en microfibre
- 2x Chiffons en microfibre
- 1x Embout pour tapis
- 1x Grande brosse ronde
- 1x Petite brosse ronde
- 1x Brosse longue
- 1x Buse d'angle
- 1x Grattoir
- 1x Embout pour tissu d'ameublement
- 1x Embout raclette à vitre
- 1x Buse rallonge
- 1x Tuyau rallonge

## ● Description des pièces

- 1 Poignée
- 2 Tuyau rallonge
- 3 Entonnoir
- 4 Gobelet pour remplissage
- 5 Buse d'angle
- 6 Grattoir
- 7 Brosse longue
- 8 Garniture en microfibre
- 9 Grande brosse ronde
- 10 Embout pour tissu d'ameublement
- 11 Petite brosse ronde
- 12 Embout raclette à vitre
- 13 Buse rallonge
- 14 Chiffon en microfibre
- 15 Embout pour tapis
- 16 Pied pour la vapeur
- 17 Levier de déverrouillage (pied pour la vapeur)
- 18 Réservoir d'eau/couvercle du réservoir d'eau
- 19 Voyant de contrôle
- 20 Enrouleur de cordon (pour cordon d'alimentation)
- 21 Régulateur de puissance/régulateur de vapeur
- 22 Appareil portatif
- 23 Cordon d'alimentation avec fiche de secteur
- 24 Touche d'éjection (appareil portatif)
- 25 Touche de la poignée et de repliage

## ● Caractéristiques techniques

- Tension d'entrée : 220-240 V~, 50/60 Hz
- Consommation d'énergie : 1500 W
- Contenance du réservoir d'eau : 350 ml
- Classe de protection : I
- Indice de protection IP : IPX4 (protégé contre les projections d'eau)



## Consignes de sécurité

**AVANT L'UTILISATION DU PRODUIT, FAMILIARISEZ-VOUS AVEC TOUTES LES CONSIGNES DE SÉCURITÉ ET DE MANIPULATION ! TRANSMETTEZ TOUS LES DOCUMENTS CONCERNANT LE PRODUIT LORSQUE VOUS LE DONNEZ À UN TIERS !**

Dans le cas de dommages résultant du non-respect des instructions du mode d'emploi, le recours à la garantie est annulé ! Toute responsabilité est déclinée pour les dommages consécutifs ! Aucune responsabilité n'est assumée dans le cas de dommages aux biens et aux personnes résultant d'une utilisation inappropriée ou du non-respect des consignes de sécurité !

## Enfants et personnes atteintes d'un handicap

**⚠ AVERTISSEMENT ! DANGER DE MORT ET RISQUE D'ACCIDENTS POUR LES BÉBÉS ET LES ENFANTS !**

Ne laissez jamais des enfants sans surveillance avec des matériaux d'emballage.

Les matériaux d'emballage représentent un risque d'asphyxie. Les enfants sous-estiment fréquemment les dangers en résultant. Maintenez toujours les enfants hors de la portée des matériaux d'emballage.

- Ce produit peut être utilisé par des personnes ayant des capacités physiques, sensorielles ou mentales limitées ou ayant une expérience et des connaissances réduites, seulement si elles sont surveillées ou si elles ont reçu des instructions concernant l'utilisation en toute sécurité du produit et ont compris les risques encourus.
- Les enfants ne doivent pas jouer avec le produit.
- Le nettoyage et l'entretien domestique de l'appareil ne doivent pas être effectués par un enfant sans surveillance.
- Tenez le produit, s'il est en marche ou s'il refroidit, ainsi que son cordon d'alimentation hors de la portée des enfants.

### Utilisation conforme aux prescriptions

**⚠ AVERTISSEMENT !** Une utilisation non conforme peut provoquer des blessures. Utilisez ce produit uniquement comme décrit dans ce mode d'emploi.

N'essayez pas de modifier le produit d'une quelconque manière.

### Sécurité électrique

**⚠ DANGER ! Risque d'électrocution !** N'essayez jamais de réparer le produit par vous-même.

En cas de dysfonctionnement, les réparations doivent être effectuées par de la main d'œuvre qualifiée.

**⚠ AVERTISSEMENT ! Risque d'électrocution !** Ne plongez jamais les pièces électriques du produit dans de l'eau ou d'autres liquides. Ne maintenez jamais le produit sous l'eau courante.

**⚠ AVERTISSEMENT ! Risque d'électrocution !** N'utilisez aucun produit endommagé. Débranchez le produit endommagé du réseau électrique et adressez-vous à votre commerçant.

**⚠ AVERTISSEMENT ! Risque de blessures !** Débranchez le produit du réseau électrique après l'utilisation et avant de le nettoyer ou d'effectuer un entretien.

- Branchez le produit seulement sur une prise de courant reliée à la terre.
- Assurez-vous que la fiche de secteur soit correctement branchée sur la prise de courant.

- Le produit ne doit pas être utilisé, s'il est tombé, s'il présente des signes visibles de dommages ou s'il fuit.
- Assurez-vous avant le branchement sur l'alimentation électrique que la tension et l'intensité du courant correspondent bien aux indications de l'étiquette signalétique du produit.
- Si le câble électrique de ce produit est endommagé, il doit être remplacé soit par le fabricant ou par son service après-vente ou soit par une main d'œuvre qualifiée afin d'éviter tout danger.
- Afin d'éviter tout endommagement du cordon d'alimentation, il est interdit de le coincer, de le plier ou de le faire passer sur des arêtes vives. Maintenez-le aussi à l'écart de surfaces chaudes et de flammes. Positionnez le cordon d'alimentation de telle sorte que personne ne puisse le tirer par inadvertance ou trébucher dessus.
- Le produit ne doit pas rester sans surveillance tant qu'il est branché sur le réseau électrique.
- Le liquide ou la vapeur ne doit pas être dirigé(e) vers des appareils qui contiennent des composants électriques (p. ex. l'intérieur de fours).
- Le trou de remplissage ne doit pas être ouvert pendant l'utilisation.

## Risque de brûlures

- ⚠ DANGER ! Risque de brûlures !** Ne touchez pas de surfaces chaudes. Faites attention à la vapeur qui s'échappe. Tenez le produit exclusivement par sa poignée.
- La vapeur est très chaude. Ne maintenez jamais vos mains devant la buse de sortie de la vapeur.

## Utilisation

- Utilisez le produit seulement à l'intérieur de locaux secs.
- Avant de remplir le réservoir d'eau, débranchez toujours la fiche de secteur de la prise de courant.
- L'utilisation de rallonge électrique n'est pas recommandée. Si l'utilisation d'une rallonge électrique s'avérait nécessaire, elle doit être compatible à une puissance d'au moins 10 A. Posez les câbles/fils électriques en toute sécurité afin que personne ne puisse trébucher dessus et que rien ne puisse être endommagé.

- Ne mettez pas l'appareil en marche si vous avez les mains humides ou si vous vous tenez sur un sol humide. Ne touchez jamais la fiche de secteur avec les mains mouillées ou humides.
- N'utilisez pas le produit, si la protection anti-plierage, présente sur le cordon d'alimentation, est endommagée !

## Nettoyage et stockage

- Éteignez toujours le produit avant de le débrancher de l'alimentation en électricité.
- Ne débranchez jamais la fiche de secteur en tirant sur le cordon d'alimentation branché sur la prise de courant. N'enroulez pas le cordon d'alimentation autour du produit.
- Protégez le produit, le cordon d'alimentation et la fiche de secteur contre la poussière, le rayonnement solaire direct, les projections et l'égouttement d'eau.
- Conservez le produit dans un endroit frais et sec, protégé contre l'humidité et hors de la portée des enfants.
- Protégez le produit de la chaleur. Ne posez pas le produit à proximité de flammes ou sources de chaleur comme des fours ou des chauffages.

## ● Avant la première utilisation

- Retirez tous les matériaux d'emballage. Vérifiez que toutes les pièces sont présentes.

## ● Montage

### ● Dépliage/pliage de la poignée

Poignée <span style="float: right;">1</span>	
Dépliage	Dépliez la poignée vers le haut jusqu'à ce qu'elle s'enclenche.
Pliage	Appuyez sur la touche de repliage <span style="border: 1px solid black; padding: 0 2px;">25</span> . Pliez ensuite la poignée vers le bas.

## ● Positionner le pied pour la vapeur

- Alignez le trou de verrouillage du pied pour la vapeur 16 sur le levier de déverrouillage 17.
- Appuyez sur le pied pour la vapeur 16 jusqu'à ce qu'il s'engage.

### ❗ REMARQUE :

- L'angle du pied pour la vapeur 16 peut se régler :

### Pied pour la vapeur 16

Déverrouillage du pied pour la vapeur Montez prudemment sur le pied pour la vapeur. Tirez sur le bloc principal vers l'arrière.

Verrouillage du pied pour la vapeur Poussez vers l'avant le bloc principal jusqu'à ce que le pied pour la vapeur s'engage.

- Ne fixez pas le pied pour la vapeur 16 au bloc principal en utilisant la force. Utilisez toujours les deux mains lorsque vous raccordez les pièces ensemble.

## Placement du chiffon en microfibre (pour le nettoyage du sol)

- Positionnez le chiffon en microfibre 14 sur le pied pour la vapeur 16. Faites passer les lanières de la fermeture par bandes autoagrippantes sur le crochet du pied pour la vapeur.

## Positionnement de l'embout pour tapis (pour le nettoyage de tapis)

- Attachez le chiffon en microfibre 14. Placez l'embout pour tapis 15 sur le pied pour la vapeur 16 jusqu'à ce qu'il s'enclenche.

## ● Appareil à vapeur portatif

- Appuyez sur la touche d'éjection **24**. Enlevez l'appareil portatif **22**.

### Position du tuyau rallonge

Le tuyau de rallonge **2** est très utile pour les endroits difficilement accessibles.

- Position du tuyau rallonge **2** : orientez le trou de blocage sur le levier de déverrouillage **17** de l'appareil portatif **22**.
- Appuyez sur le tuyau rallonge **2** jusqu'à ce qu'il s'engage.

### Positionnement de la buse rallonge

- Orientez le trou de blocage de la buse rallonge **13** sur le levier de déverrouillage **17** de l'appareil portatif **22**/du tuyau rallonge **2**.
- Appuyez sur la buse rallonge **13** jusqu'à ce qu'elle s'enclenche.
- Choisissez l'accessoire souhaité :

Accessoire pour :	Application recommandée
<b>Buse rallonge</b>	<b>13</b>
Buse d'angle	<b>5</b> Endroits difficilement accessibles
Grattoir	<b>6</b> Nettoyage des dépôts sur plaques de cuisson et fours
Brosse longue	<b>7</b> Joints
Grande brosse ronde	<b>9</b> Fours, plaques de cuisson, douches, réfrigérateurs etc.
Petite brosse ronde	<b>11</b>

**① REMARQUE** : la petite brosse ronde **11** se compose d'un alliage cuivreux. Veillez durant l'utilisation à ne pas faire d'éraflures sur la surface que vous nettoyez.

- Placez la buse rallonge **13** dans l'accessoire sélectionné **5**, **6**, **7**, **9**, **11** : fixez la plus petite saillie de la buse rallonge vers la flèche de l'accessoire. Maintenez bien la buse rallonge. Tournez l'accessoire dans le sens inverse des aiguilles d'une montre, jusqu'à ce que les flèches de la buse rallonge et de l'accessoire soient alignées (ill. A).

## Positionnement de l'embout pour tissu d'ameublement

- Alignez le trou de blocage de l'embout pour tissu d'ameublement **10** sur le levier de déverrouillage **17** de l'appareil portatif **22** / du tuyau rallonge **2**.
- Appuyez bien sur l'embout pour tissu d'ameublement **10** jusqu'à ce qu'il s'enclenche.
- Choisissez l'accessoire souhaité :

Accessoire pour :	Application recommandée
<b>Embout pour tissu d'ameublement</b>	<b>10</b>
Garniture en microfibre	<b>8</b> Canapés, nappes, vêtements
Embout raclette à vitre	<b>12</b> Parois d'une douche, miroirs, verre

## ● Utilisation

### ● Remplissage du réservoir

**⚠ DANGER ! Risque d'électrocution !** Avant de remplir le réservoir d'eau **18**, débranchez toujours la fiche de secteur **23** de la prise de courant.

**⚠ PRUDENCE !** Remplissez le réservoir d'eau **18** avec de l'eau du robinet ou de l'eau distillée sans additifs. Si votre eau du robinet est dure, utilisez de l'eau distillée. Si votre eau est modérément dure, mélangez l'eau distillée à l'eau du robinet (ratio 1:1).

### ① REMARQUES :

- Contrôle de la dureté de l'eau : utilisez des languettes de test ou demandez à votre fournisseur d'eau.
- Ne dépassez pas la contenance maximale du réservoir d'eau **18** de 350 ml.
- Ouvrez le couvercle du réservoir d'eau **18**.
- Utilisez le gobelet de remplissage **4** et l'entonnoir **3** pour remplir le réservoir d'eau **18**.
- Fermez le réservoir d'eau **18**.

### ● Marche/arrêt

- Branchez la fiche secteur **23** sur une prise de courant compatible.

## Régulateur de puissance

### 21 Marche/arrêt

Tourner dans le sens des aiguilles d'une montre Allumer le produit. Le voyant de contrôle **19** s'allume en vert.

Tourner dans le sens inverse des aiguilles d'une montre sur la position « 0 » Éteindre le produit. Le voyant de contrôle **19** s'éteint.

### ① REMARQUES :

- Le produit a besoin d'env. 30 secondes de préchauffage. Après le préchauffage, la pompe commence à fonctionner. La vapeur sera délivrée en continu jusqu'à ce que le réservoir d'eau **18** soit vide.
- Le produit allumé ne doit pas être dirigé vers des appareils qui contiennent des composants électriques (p. ex. l'intérieur de fours).
- Débranchez le produit
  - après l'utilisation,
  - avant de le nettoyer et
  - de procéder à l'entretien de l'alimentation électrique.

## ● Réglage de la puissance de la vapeur

## Régulateur de puissance

### 21 Puissance de la vapeur

Tourner dans le sens des aiguilles d'une montre Augmenter la puissance de la vapeur

Tourner dans le sens inverse des aiguilles d'une montre Réduire la puissance de la vapeur

## ● Coupure de sécurité de la pompe

- Lorsque le réservoir d'eau **18** est vide, la pompe fonctionne encore pendant environ 1 minute. Ensuite, elle s'éteint automatiquement.
- Le voyant de contrôle **19** change du vert allumé en permanence au rouge qui clignote.
- Éteignez le produit. Remplissez le réservoir d'eau **18** afin de continuer votre travail.

## ● Nettoyage et entretien

### Nettoyage du bloc principal

**⚠ DANGER ! Risque d'électrocution !** Avant de nettoyer le produit, débranchez la fiche de secteur **23** de la prise de courant.

**⚠ AVERTISSEMENT !** Ne plongez jamais les pièces électriques du produit dans de l'eau ou d'autres liquides. Ne maintenez jamais le produit sous l'eau courante.

- Essuyez le produit avec un chiffon légèrement humidifié.
- Ne laissez jamais d'eau ou d'autres liquides pénétrer à l'intérieur du produit.
- N'utilisez jamais de produits de nettoyage soit agressifs soit récurants ou de brosses dures pour nettoyer le produit.
- Après le nettoyage : laissez les pièces complètement sécher.

### Nettoyage des accessoires

- Nettoyez les accessoires dans de l'eau chaude savonneuse.
- Après le nettoyage : laissez les accessoires complètement sécher.

### Nettoyage des chiffons en microfibre et garniture en microfibre

Les chiffons en microfibre **14** et la garniture en microfibre **8** peuvent aller à la machine à laver ou être nettoyés dans un nettoyage à sec.



- Lavez les chiffons en microfibre **14** et la garniture en microfibre **8** au lavage délicat à 60 °C.
- Après le nettoyage : laissez les pièces complètement sécher.

### Élimination des dépôts de calcaire

- Si vous réduisez radicalement la puissance de la vapeur, il se peut que vous ayez à éliminer les dépôts de calcaire du produit/des accessoires :
- Éteignez le produit. Remplissez le réservoir d'eau **18** avec un mélange d'eau du robinet et de vinaigre (ratio 2:1).
- Placez si besoin l'accessoire duquel vous souhaitez éliminer les dépôts de calcaire.

- Assurez-vous que la position du produit permet de garantir que la vapeur ne sera pas dirigée vers des objets et surfaces qui se trouvent dans son environnement proche.
- Allumez le produit. Laissez le produit en fonctionnement jusqu'à ce que le mélange soit complètement fini.

## ● **Rangement**

- Rangez le produit dans son emballage d'origine lorsqu'il n'est pas utilisé.
- Conservez le produit dans un endroit sec hors de la portée des enfants.
- Rangez le produit seulement si le réservoir d'eau **18** est vide.
- Enroulez le cordon d'alimentation **23** sur l'enrouleur **20**.

## ● **Mise au rebut**

L'emballage se compose de matières recyclables pouvant être mises au rebut dans les déchetteries locales.



Veillez respecter l'identification des matériaux d'emballage pour le tri sélectif, ils sont identifiés avec des abréviations (a) et des chiffres (b) ayant la signification suivante : 1-7 : plastiques / 20-22 : papiers et cartons / 80-98 : matériaux composite.



Le produit et les matériaux d'emballage sont recyclables, mettez-les au rebut séparément pour un meilleur traitement des déchets.

Le logo Triman n'est valable qu'en France.



Votre mairie ou votre municipalité vous renseigneront sur les possibilités de mise au rebut des produits usagés.



Afin de contribuer à la protection de l'environnement, veuillez ne pas jeter votre produit usagé dans les ordures ménagères, mais éliminez-le de manière appropriée. Pour obtenir des renseignements concernant les points de collecte et leurs horaires d'ouverture, vous pouvez contacter votre municipalité.

## ● **Garantie**

Le produit a été fabriqué selon des critères de qualité stricts et contrôlé consciencieusement avant sa livraison. En cas de défaillance, vous êtes en droit de retourner ce produit au vendeur. La présente garantie ne constitue pas une restriction de vos droits légaux.

Ce produit bénéficie d'une garantie de 3 ans à compter de sa date d'achat. La durée de garantie débute à la date d'achat. Veuillez conserver le ticket de caisse original. Il fera office de preuve d'achat.

Si un problème matériel ou de fabrication devait survenir dans 3 ans suivant la date d'achat de ce produit, nous assurons à notre discrétion la réparation ou le remplacement du produit sans frais supplémentaires. La garantie prend fin si le produit est endommagé suite à une utilisation inappropriée ou à un entretien défaillant.

La garantie couvre les vices matériels et de fabrication. Cette garantie ne s'étend ni aux pièces du produit soumises à une usure normale (p. ex. des piles) et qui, par conséquent, peuvent être considérées comme des pièces d'usure, ni aux dommages sur des composants fragiles, comme des interrupteurs, des batteries ou des éléments fabriqués en verre.

# CE IPX4

<b>Gebruikte waarschuwingen en symbolen</b> .....	Pagina 33
<b>Inleiding</b> .....	Pagina 33
Beoogd gebruik .....	Pagina 33
Leveringsomvang .....	Pagina 34
Onderdelenbeschrijving .....	Pagina 34
Technische gegevens .....	Pagina 34
<b>Veiligheidsinstructies</b> .....	Pagina 34
<b>Voor het eerste gebruik</b> .....	Pagina 37
<b>Installatie</b> .....	Pagina 37
Greep open- en dichtklappen .....	Pagina 37
Stoomvoet aanbrengen .....	Pagina 37
Handstoomapparaat .....	Pagina 38
<b>Bediening</b> .....	Pagina 38
Watertank vullen .....	Pagina 38
In- en uitschakelen .....	Pagina 38
Kracht stoomstraal instellen .....	Pagina 39
Veiligheidsuitschakeling van de pomp .....	Pagina 39
<b>Schoonmaken en onderhoud</b> .....	Pagina 39
<b>Opbergen</b> .....	Pagina 40
<b>Afvoer</b> .....	Pagina 40
<b>Garantie</b> .....	Pagina 40



## Gebruikte waarschuwingen en symbolen

In deze gebruiksaanwijzing en op de verpakking worden de volgende waarschuwingen gebruikt:

	<b>GEVAAR!</b> Dit symbool met de aanduiding "Gevaar" betekent een groot risico op gevaar dat, indien niet vermeden, zware verwondingen of de dood tot gevolg kan hebben.	<b>V~</b> Spanning (wisselstroom)
		<b>Hz</b> Hertz (netfrequentie)
		<b>W</b> Watt
		 Beschermd tegen uit alle richtingen opspattend water.
	<b>WAARSCHUWING!</b> Dit symbool met de aanduiding "Waarschuwing" betekent een matig risico op gevaar dat, indien niet vermeden, zware verwondingen of de dood tot gevolg kan hebben.	 <b>TIP:</b> Dit symbool met de aanduiding "Tip" duidt op verdere nuttige informatie.
	<b>VOORZICHTIG!</b> Dit symbool met de aanduiding "Voorzichtig" geeft aan dat er een klein risico bestaat op kleine of middelgrote verwondingen.	 <b>Gevaar –</b> Kans op elektrische schokken!
	<b>Waarschuwing –</b> Verbrandingsgevaar!	 Wassen 60 °C
	Bleken niet toegestaan	 Niet in de droogmachine drogen
	Niet strijken.	 Professioneel textielonderhoud

## STOOMZWABBER EN HANDSTOOMREINIGER

### ● Inleiding

Hartelijk gefeliciteerd met de aankoop van uw nieuwe product. U heeft voor een hoogwaardig product gekozen. De gebruiksaanwijzing is een deel van het product. Deze bevat belangrijke aanwijzingen voor veiligheid, gebruik en verwijdering. Maakt U zich voor de ingebruikname van het product met alle bedienings- en veiligheidsvoorschriften vertrouwd. Gebruik het product alleen zoals beschreven en voor de aangegeven toepassingsgebieden.

Overhandig alle documenten bij doorgifte van het product aan derden.

### ● Beoogd gebruik

Dit product is bestemd voor het schoonmaken van oppervlakken binnenshuis. Gebruik het niet voor andere doeleinden.

Het product is uitsluitend bestemd voor privé- en niet voor commercieel gebruik.

De fabrikant aanvaardt geen aansprakelijkheid voor schade door onjuist gebruik.

## ● Leveringsomvang

Controleer na het uitpakken van het product of de levering volledig is en alle onderdelen in goede staat verkeren. Verwijder vóór gebruik al het verpakkingsmateriaal.

- 1x Stoomzwabber en handstoomreiniger
- 1x Stoomvoet
- 1x Trechter
- 1x Vulbeker
- 1x Microvezelhoes
- 2x Microvezeldoek
- 1x Tapijtglijder
- 1x Grote ronde borstel
- 1x Kleine ronde borstel
- 1x Langwerpige borstel
- 1x Gebogen mondstuk
- 1x Schrapper
- 1x Opzetstuk gestoffeerd meubilair
- 1x Raamwisseropzetstuk
- 1x Verlengmondstuk
- 1x Verlengslang

## ● Onderdelenbeschrijving

- 1 Handgreep
- 2 Verlengslang
- 3 Trechter
- 4 Vulbeker
- 5 Gebogen mondstuk
- 6 Schrapper
- 7 Langwerpige borstel
- 8 Microvezelhoes
- 9 Grote ronde borstel
- 10 Opzetstuk gestoffeerd meubilair
- 11 Kleine ronde borstel
- 12 Raamwisseropzetstuk
- 13 Verlengmondstuk
- 14 Microvezeldoek
- 15 Tapijtglijder
- 16 Stoomvoet
- 17 Ontgrendelingshendel (stoomvoet)
- 18 Watertank/watertankafsluiter
- 19 Controlelampje
- 20 Kabelwikkelaar (voor de aansluitleiding)
- 21 Vermogensregelaar/stoomregelaar
- 22 Handapparaat
- 23 Aansluitsnoer met netstekker
- 24 Uitwerptoets (handapparaat)
- 25 Grijp- en inklaptoets

## ● Technische gegevens

- Ingangsspanning: 220-240 V~, 50/60 Hz
- Energieverbruik: 1500 W
- Inhoud watertank: 350 ml
- Beschermingsklasse: I
- IP-beschermingswijze: IPX4 (beschermd tegen spatwater)



## Veiligheidsinstructies

**ZORG ERVOOR DAT U, VOORDAT U HET APPARAAT VOOR HET EERST GEBRUIKT, VERTROUWD BENT MET ALLE VEILIGHEIDS- EN BEDIENINGSAANWIJZINGEN! ALS U DIT PRODUCT AAN IEMAND ANDERS DOORGEEFT, GEEF DAN OOK ALLE DOCUMENTEN MEE!**

In geval van schade door het niet de hand houden aan deze gebruiksaanwijzing vervallen uw garantie-aanspraak! Wij zijn niet aansprakelijk voor gevolgschade! Wij zijn niet aansprakelijk in geval van materiële schade of lichamelijk letsel als gevolg van onreglementair gebruik of niet-naleving van de veiligheidsinstructies!

## Kinderen en personen met beperkingen

**⚠ WAARSCHUWING! LEVENSGEVAAR EN KANS OP ONGEVALLLEN VOOR PEUTERS EN KINDEREN!**

Laat kinderen nooit zonder toezicht achter met het verpakkingsmateriaal.

Het verpakkingsmateriaal vormt een verstikkingsgevaar. Kinderen onderschatten vaak de daarmee verbonden gevaren. Houd kinderen altijd uit de buurt van verpakkingsmateriaal.

- Dit product mag door personen met verminderde fysieke, sensorische of geestelijke vermogens of gebrek aan ervaring en kennis alleen gebruikt worden als ze onder supervisie staan of geïnstrueerd zijn wat betreft veilig gebruik van het product en begrepen hebben welke gevaren uit dat gebruik voortvloeien.
- Kinderen mogen niet met het product spelen.
- Schoonmaken en onderhoud mogen niet door kinderen worden uitgevoerd, tenzij dat onder toezicht gebeurt.
- Houd het product en het aansluitsnoer buiten bereik van kinderen als het aanstaat of afkoelt.

### **Beoogd gebruik**

#### **⚠ WAARSCHUWING!**

Onjuist gebruik kan leiden tot verwondingen. Gebruik het product uitsluitend zoals aangegeven in de gebruiksaanwijzing.

Probeer niet het product op een of andere wijze te veranderen.

### **Elektrische veiligheid**

#### **⚠ GEVAAR! Gevaar voor elektrische schokken!**

Probeer nooit het product zelf te repareren.

In geval van een storing mogen reparaties alleen door gekwalificeerde vaklieden worden uitgevoerd.

#### **⚠ WAARSCHUWING! Gevaar voor elektrische schokken!**

Dompel de elektrische onderdelen van het product nooit onder in water of andere vloeistoffen. Houd het product nooit onder stromend water.

#### **⚠ WAARSCHUWING! Gevaar voor elektrische schokken!**

Gebruik het product nooit als het beschadigd is. Ontkoppel het product van het elektrische net en neem contact op met uw verkoper als het beschadigd is.

#### **⚠ WAARSCHUWING! Verwondingsgevaar!**

Ontkoppel het product van het elektriciteitsnet na het gebruik en voordat u het schoonmaakt of onderhoud verricht.

- Sluit het product alleen op een geaard stopcontact aan.
- Zorg ervoor dat de stekker goed in het stopcontact zit.

- Het product mag niet gebruikt worden als het is gevallen, zichtbaar is beschadigd of als het lekt.
- Controleer voor aansluiting op de stroomvoorziening of de spanning en de stroomsterkte overeenkomen met wat vermeld is op het typeplaatje van het product.
- Als het elektrische aansluitsnoer van dit product beschadigd wordt, moet dit door de fabrikant, zijn klantendienst of een vergelijkbaar gekwalificeerd persoon vervangen worden om gevaar te vermijden.
- Kneus of buig het aansluitsnoer niet om beschadigingen te voorkomen en zorg dat het niet over scherpe randen hangt. Houd het ook uit de buurt van hete oppervlakken en open vuur. Leg het elektrische snoer zo dat er niemand per ongeluk aan kan trekken of erover kan struikelen.
- Het product moet onder toezicht blijven zolang het op het elektriciteitsnet is aangesloten.
- De vloeistof of de stoom mogen niet gericht worden op andere apparaten met elektrische onderdelen (bijv. de binnenkant van ovens).
- De vulopening moet tijdens het gebruik afgesloten zijn.

## **Gevaar voor brandwonden**

### **⚠ GEVAAR!**

#### **Verbrandingsgevaar!**

Raak geen hete oppervlakken aan. Let op stoom die uit het apparaat komt. Houd het product uitsluitend aan de handgreep vast.

- Stoom is zeer heet. Houd uw handen nooit voor het stoommondstuk.

## **Bediening**

- Gebruik het product alleen in droge binnenruimtes.
- Trek de stekker uit het stopcontact voordat u de watertank met water vult.
- Gebruik van verlengsnoeren wordt afgeraden. Mocht gebruik van een verlengsnoer nodig zijn, dan moet dit minimaal geschikt zijn voor een stroomsterkte van 10 A. Leg de leidingen zo dat niemand erover kan struikelen en niets beschadigd kan worden.

- Zet het apparaat nooit aan met natte handen of als het op een nat oppervlak staat. Pak de netstekker nooit met vochtige of natte handen vast.
- Gebruik het product niet langer als de knikbescherming van het elektrische snoer is beschadigd!

## Schoonmaken en opbergen

- Zet het apparaat altijd uit voordat u de stekker uit het stopcontact trekt.
- Trek de netstekker nooit aan het elektrisch snoer uit het stopcontact. Wikkel het elektrische snoer niet om het product.
- Bescherm het product, het elektrische snoer en de stekker tegen stof, direct zonlicht, waterdruppels en opspattend water.
- Berg het product op een droge, koele plaats op, zodat het beschermd is tegen vocht en het zich buiten bereik van kinderen bevindt.
- Bescherm het product tegen hitte. Zet het product niet neer in de buurt van open vlammen of warmtebronnen zoals kachels of verwarmingsapparatuur.

## ● Voor het eerste gebruik

- Verwijder al het verpakkingsmateriaal. Controleer of alle onderdelen aanwezig zijn.

## ● Installatie

### ● Greep open- en dichtklappen

Greep <span style="float: right;">1</span>	
Uitklappen	Klap de greep naar boven tot deze vastklikt.
Dichtklappen	Druk op klaptoets <span style="border: 1px solid black; padding: 0 2px;">25</span> . Klap de greep naar beneden.

## ● Stoomvoet aanbrenge

- Richt het vergrendelingsgat van de stoomvoet 16 op de ontgrendelingshendel 17.
- Druk de stoomvoet 16 vast erin totdat deze vastklikt.

### ⓘ TIP:

- De hoek van de stoomvoet 16 kan worden aangepast:

### Stoomvoet 16

Stoomvoet ontgrendelen	Ga voorzichtig op de stoomvoet staan. Trek de hoofdeenheid naar achter.
Stoomvoet vergrendelen	Schuif de hoofdeenheid naar voren tot de stoomvoet vastklikt.

- Gebruik niet te veel kracht om de stoomvoet 16 aan de hoofdeenheid vast te maken. Gebruik altijd twee handen als u onderdelen met elkaar verbindt.

## Microvezeldoek aanbrenge (om de vloer schoon te maken)

- Plaats de microvezeldoek 14 op de stoomvoet 16. Zorg dat de riemen van de klittenbandsluiting van de microvezeldoek gericht zijn op de haken van de stoomvoet .

## Tapijtglijder aanbrenge (om tapijten te reinigen)

- Bevestig de microvezeldoek 14. Plaats de tapijtglijder 15 zo op de stoomvoet 16 dat deze vastklikt.

## ● Handstoomapparaat

- Druk op de uitwerptoets **24**. Trek het handapparaat **22** eruit.

## Verlengslang aanbrengen

De verlengslang **2** is handig voor moeilijk bereikbare plaatsen.

- Verlengslang **2** aanbrengen: Richt het vergrendelingsgat op de ontgrendelingshendel **17** van het handapparaat **22**.
- Duw de verlengslang **2** vast tot het vastklikt.

## Verlengingsmondstuk aanbrengen

- Richt het vergrendelingsgat van het verlengmondstuk **13** op de ontgrendelingshendel **17** van het handapparaat **22**/de verlengslang **2**.
- Duw het verlengmondstuk **13** vast totdat het vastklikt.
- Kies het gewenste hulpstuk:

<b>Accessoires voor:</b>	<b>Aanbevolen gebruik</b>
<b>Verlengmondstuk</b> <b>13</b>	
Gebogen mondstuk <b>5</b>	Moeilijk bereikbare plaatsen
Schraper <b>6</b>	Verontreinigingen van fornuizen en ovens verwijderen
Langwerpige borstel <b>7</b>	Voegen
Grote ronde borstel <b>9</b>	Ovens, fornuizen,
Kleine ronde borstel <b>11</b>	douches, ijskasten, etc.

- ① **TIP:** De kleine ronde borstel **11** bestaat uit een koperlegering. Let er bij het gebruik ervan op dat er geen krassen op het schoon te maken oppervlak worden aangebracht.
- Steek het verlengmondstuk **13** in het gekozen hulpstuk **5**, **6**, **7**, **9**, **11**: Plaats de kleinere bolling van het verlengmondstuk bij de pijl op het hulpstuk. Houd het verlengmondstuk vast. Draai het hulpstuk tegen de wijzers van de klok in totdat de pijl van het verlengmondstuk en die van het hulpstuk op elkaar gericht zijn (Afb. A).

## Hulpstuk voor gestoffeerde meubels aanbrengen

- Richt het vergrendelingsgat van het opzetstuk voor gestoffeerde meubels **10** op de ontgrendelingshendel **17** van het handapparaat **22**/verlengslang **2**.
- Duw het hulpstuk voor gestoffeerde meubels **10** vast totdat u een klik hoort.
- Kies het gewenste hulpstuk:

<b>Accessoires voor:</b>	<b>Aanbevolen gebruik</b>
<b>Opzetstuk voor gestoffeerd meubilair</b> <b>10</b>	
Microvezelovertrek <b>8</b>	Sofa's, tafellakens, kleding
Raamwisser opzetstuk <b>12</b>	Douchewanden, spiegels, glas

## ● Bediening

### ● Watertank vullen

**⚠ GEVAAR! Gevaar voor elektrische schokken!** Trek altijd de stekker **23** uit het stopcontact voordat u de watertank **18** vult.

**⚠ VOORZICHTIG!** Vul de watertank **18** met leidingwater of gedistilleerd water zonder andere stoffen toe te voegen. Als uw leidingwater hard is, gebruik dan gedistilleerd water. Als uw water matig hard is, meng dan gedistilleerd water met leidingwater (in een verhouding 1:1).

### ① TIPS:

- Controleren van de hardheid van het water: Gebruik een teststrip of vraag het na bij uw waterleidingbedrijf.
- Doe niet meer water in de tank dan de maximale capaciteit van die tank **18** van 350 ml.
- Open de afdichting van de watertank **18**.
- Gebruik de vulbeker **4** en de trechter **3** om de watertank **18** te vullen.
- Sluit de watertank **18**.

### ● In- en uitschakelen

- Steek de netstekker **23** in een daarvoor geschikt stopcontact.

## Vermogens-regelaar

21 Aan/uit

Met de wijzers van de klok mee draaien

Product uitzetten. Het controlelampje 19 brandt groen.

Tegen de wijzers van de klok naar stand "0" draaien

Product uitzetten. Het controlelampje 19 dooft.

### ① TIPS:

- Het product heeft ongeveer 30 seconden nodig om op te warmen. Na het opwarmen begint de pomp te werken. Er komt voortdurend stoom vrij totdat de watertank 18 leeg is.
- Als het product aan gezet is, mag het niet gericht worden op andere apparaten met elektrische onderdelen (bijv. de binnenkant van ovens).
- Ontkoppel het product
  - na gebruik
  - voordat u het schoonmaakt
  - voordat u onderhoud pleegt van het elektriciteitsnet.

## ● Kracht stoomstraal instellen

## Vermogens-regelaar

21 Sterkte stoomstraal

Met de wijzers van de klok mee draaien

Sterkte stoomstraal vergroten

Tegen de wijzers van de klok in draaien

Sterkte stoomstraal verminderen

## ● Veiligheidsuitschakeling van de pomp

- Als de watertank 18 leeg is, loopt de pomp nog ca. 1 minuut door. Daarna schakelt de pomp zichzelf automatisch uit.
- Het controlelampje 19 verandert van continu rood in knipperend rood.
- Zet het product uit. Vul de watertank 18 voordat u het product verder gebruikt.

## ● Schoonmaken en onderhoud

### Hoofdeenheid schoonmaken

- ⚠ **GEVAAR! Gevaar voor elektrische schokken!** Trek de netstekker 23 uit het stopcontact voordat u het product schoon gaat maken.

⚠ **WAARSCHUWING!** Dompel de elektrische onderdelen van het product nooit onder in water of andere vloeistoffen. Houd het product nooit onder stromend water.

- Wis het apparaat af met een enigszins vochtig doekje.
- Laat geen water of andere vloeistoffen in het binnenste van het product terechtkomen.
- Gebruik voor het schoonmaken van het product geen schurende, agressieve schoonmaakmiddelen of chemicaliën.
- Na het schoonmaken: Laat daarna alle onderdelen volledig opdrogen.

### Hulpstukken schoonmaken

- Maak alle hulpstukken schoon met een warm sopje.
- Na het schoonmaken: Laat alle hulpstukken volledig opdrogen.

### Microvezeldoek en microvezelhoes schoonmaken

De microvezeldoek 14 en de microvezelhoes 8 kunnen in een wasmachine of in een stomerij schoon worden gemaakt.



- Was de microvezeldoek 14 en de microvezelhoes 8 een programma op 60 °C.
- Na het schoonmaken: Laat daarna alle onderdelen volledig opdrogen.

### Kalkafzettingen verwijderen

- Als de stoomdruk sterk afneemt, is het misschien nodig kalkafzettingen uit het product/van de accessoires te verwijderen:
- Zet het product uit. Vul de watertank 18 met een mengsel van leidingwater en azijnzuur (verhouding 2:1).
- Zet er zonodig dat hulpstuk op waaruit u de kalkafzettingen wilt verwijderen.
- Zet het product stevig neer om ervoor te zorgen dat de stoom niet op voorwerpen en oppervlakken in de buurt gericht is.

- Zet het product aan. Laat het product aan staan tot het mengsel volledig opgebruikt is.

## ● **Opbergen**

- Berg het product op in de originele verpakking als het niet wordt gebruikt.
- Bewaar het product op een droge plaats en buiten bereik van kinderen.
- Berg het product alleen op als de watertank 18 leeg is.
- Rol de aansluitsnoer 23 op over de snoerwikkelaar 20.

## ● **Afvoer**

De verpakking bestaat uit milieuvriendelijke grondstoffen die u via de plaatselijke recyclingcontainers kunt afvoeren.



Neem de aanduiding van de verpakkingsmaterialen voor de afvalscheiding in acht. Deze zijn gemarkeerd met de afkortingen (a) en een cijfers (b) met de volgende betekenis: 1-7: kunststoffen / 20-22: papier en vezelplaten / 80-98: composietmaterialen.



Het product en de verpakkingsmaterialen zijn recyclebaar; verwijder deze afzonderlijk voor een betere afvalbehandeling.

Het Triman-logo geldt alleen voor Frankrijk.



Informatie over de mogelijkheden om het uitgediende product na gebruik te verwijderen, verstrekt uw gemeentelijke overheid.



Gooi het afgedankte product omwille van het milieu niet weg via het huisvuil, maar geef het af bij het daarvoor bestemde depot of het gemeentelijke milieupark. Over afgifteplaatsen en hun openingstijden kunt u zich bij uw aangewezen instantie informeren.

## ● **Garantie**

Het product wordt volgens strenge kwaliteitsrichtlijnen zorgvuldig geproduceerd en voor levering grondig getest. In geval van schade aan het product kunt u rechtmatig beroep doen op de verkoper van het product. Deze wettelijke rechten worden door onze hierna vermelde garantie niet beperkt.

Op dit product verlenen wij 3 jaar garantie vanaf aankoopdatum. De garantieperiode start op de dag van aankoop. Bewaar de originele kassabon alstublieft. Dit document is nodig als bewijs voor aankoop.

Wanneer binnen 3 jaar na de aankoopdatum van dit product een materiaal- of productiefout optreedt, dan wordt het product door ons – naar onze keuze – gratis voor u gerepareerd of vervangen. Deze garantie komt te vervallen als het product beschadigd wordt, niet correct gebruikt of onderhouden wordt.

De garantie geldt voor materiaal- en productiefouten. Deze garantie is niet van toepassing op productonderdelen, die onderhevig zijn aan normale slijtage en hierdoor als aan slijtage onderhevige onderdelen gelden (bijv. batterijen) of voor beschadigingen aan breekbare onderdelen, zoals bijv. schakelaars, accu's of dergelijke onderdelen, die gemaakt zijn van glas.













# CE IPX4



<b>Verwendete Warnhinweise und Symbole</b> .....	Seite 42
<b>Einleitung</b> .....	Seite 42
Bestimmungsgemäße Verwendung .....	Seite 42
Lieferumfang .....	Seite 43
Teilebeschreibung .....	Seite 43
Technische Daten .....	Seite 43
<b>Sicherheitshinweise</b> .....	Seite 43
<b>Vor der ersten Verwendung</b> .....	Seite 46
<b>Montage</b> .....	Seite 46
Griff auf-/zusammenklappen .....	Seite 46
Dampffuß aufsetzen .....	Seite 46
Hand-Dampfgerät .....	Seite 47
<b>Bedienung</b> .....	Seite 47
Wassertank befüllen .....	Seite 47
Ein-/Ausschalten .....	Seite 47
Dampfstärke einstellen .....	Seite 48
Sicherheitsabschaltung der Pumpe .....	Seite 48
<b>Reinigung und Pflege</b> .....	Seite 48
<b>Lagerung</b> .....	Seite 49
<b>Entsorgung</b> .....	Seite 49
<b>Garantie</b> .....	Seite 49

## Verwendete Warnhinweise und Symbole

In dieser Bedienungsanleitung und auf der Verpackung werden die folgenden Warnhinweise verwendet:

	<b>GEFAHR!</b> Dieses Symbol mit dem Signalwort „Gefahr“ bezeichnet eine Gefährdung mit einem hohen Risikograd, die, wenn sie nicht vermieden wird, eine schwere Verletzung oder den Tod zur Folge hat.	<b>V~</b>	Spannung (Wechselstrom)
		<b>Hz</b>	Hertz (Netzfrequenz)
		<b>W</b>	Watt
			Geschützt gegen Spritzwasser aus allen Richtungen.
	<b>WARNUNG!</b> Dieses Symbol mit dem Signalwort „Warnung“ bezeichnet eine Gefährdung mit einem mittleren Risikograd, die, wenn sie nicht vermieden wird, eine schwere Verletzung oder den Tod zur Folge haben kann.		<b>HINWEIS:</b> Dieses Symbol mit dem Signalwort „Hinweis“ bietet weitere nützliche Informationen.
	<b>VORSICHT!</b> Dieses Symbol mit dem Signalwort „Vorsicht“ bezeichnet eine Gefährdung mit einem niedrigen Risikograd, die, wenn sie nicht vermieden wird, eine geringe oder mäßige Verletzung zur Folge haben kann.		<b>Gefahr – Risiko eines Stromschlags!</b>
	<b>Warnung – Verbrühungsgefahr!</b>		Waschen 60 °C
	Bleichen nicht erlaubt		Nicht im Trommelrockner trocknen
	Nicht bügeln.		Professionelle Textilpflege

## DAMPFMOPP UND HANDDAMPFREINIGER

### ● **Einleitung**

Wir beglückwünschen Sie zum Kauf Ihres neuen Produkts. Sie haben sich damit für ein hochwertiges Produkt entschieden. Die Bedienungsanleitung ist Teil dieses Produkts. Sie enthält wichtige Hinweise für Sicherheit, Gebrauch und Entsorgung. Machen Sie sich vor der Benutzung des Produkts mit allen Bedien- und Sicherheitshinweisen vertraut. Benutzen Sie das Produkt nur wie beschrieben und für die angegebenen Einsatzbereiche.

Händigen Sie alle Unterlagen bei Weitergabe des Produkts an Dritte mit aus.

### ● **Bestimmungsgemäße Verwendung**

Dieses Produkt ist zur Reinigung von Oberflächen in Innenbereichen vorgesehen. Verwenden Sie es für keine anderen Zwecke.

Das Produkt ist ausschließlich für die Nutzung in privaten Haushalten und nicht für gewerbliche Zwecke vorgesehen.

Der Hersteller übernimmt keine Haftung für Schäden aufgrund unsachgemäßer Verwendung.

## ● Lieferumfang

Überprüfen Sie nach dem Auspacken des Produktes, ob die Lieferung vollständig ist und alle Teile in ordnungsgemäßem Zustand sind. Entfernen Sie vor der Verwendung sämtliche Verpackungsmaterialien.

- 1x Dampffopf und Handdampfreiniger
- 1x Dampffuß
- 1x Trichter
- 1x Füllbecher
- 1x Mikrofaserbezug
- 2x Mikrofaser-Tuch
- 1x Teppich-Gleiter
- 1x Große Rundbürste
- 1x Kleine Rundbürste
- 1x Längliche Bürste
- 1x Winkeldüse
- 1x Schaber
- 1x Polstermöbel-Aufsatz
- 1x Fensterabzieher-Aufsatz
- 1x Verlängerungsdüse
- 1x Verlängerungsschlauch

## ● Teilebeschreibung

- 1 Handgriff
- 2 Verlängerungsschlauch
- 3 Trichter
- 4 Füllbecher
- 5 Winkeldüse
- 6 Schaber
- 7 Längliche Bürste
- 8 Mikrofaserbezug
- 9 Große Rundbürste
- 10 Polstermöbel-Aufsatz
- 11 Kleine Rundbürste
- 12 Fensterabzieher-Aufsatz
- 13 Verlängerungsdüse
- 14 Mikrofaser-Tuch
- 15 Teppich-Gleiter
- 16 Dampffuß
- 17 Entriegelungshebel (Dampffuß)
- 18 Wassertank/Wassertankabdeckung
- 19 Kontrolleuchte
- 20 Kabelaufwicklung (für Anschlussleitung)
- 21 Leistungsregler/Dampfregler
- 22 Handgerät
- 23 Anschlussleitung mit Netzstecker
- 24 Auswurfaste (Handgerät)
- 25 Griff- und Klapptaste

## ● Technische Daten

Eingangsspannung:	220-240 V~, 50/60 Hz
Leistungsaufnahme:	1500 W
Wassertankinhalt:	350 ml
Schutzklasse:	I
IP-Schutzart:	IPX4 (spritzwassergeschützt)



## Sicherheitshinweise

**MACHEN SIE SICH VOR DER BENUTZUNG DES PRODUKTS MIT ALLEN SICHERHEITS- UND BEDIENHINWEISEN VERTRAUT! WENN SIE DIESES PRODUKT AN ANDERE WEITERGEBEN, GEBEN SIE AUCH ALLE DOKUMENTE WEITER!**

Im Falle von Schäden aufgrund der Nichteinhaltung dieser Bedienungsanleitung erlischt Ihr Garantieanspruch! Für Folgeschäden wird keine Haftung übernommen! Im Falle von Sach- oder Personenschäden aufgrund einer unsachgemäßen Benutzung oder Nichteinhaltung der Sicherheitshinweise wird keine Haftung übernommen!

## Kinder und Personen mit Einschränkungen

**⚠️ WARNUNG! LEBENS-GEFAHR UND UNFALL-GEFAHR FÜR SÄUGLINGE UND KINDER!**

Lassen Sie Kinder nicht mit dem Verpackungsmaterial unbeaufsichtigt.

Das Verpackungsmaterial stellt eine Erstickungsgefahr dar. Kinder unterschätzen die damit verbundenen Gefahren häufig. Halten Sie Kinder stets von Verpackungsmaterialien fern.

- Dieses Produkt kann von Personen mit verringerten physischen, sensorischen oder mentalen Fähigkeiten oder Mangel an Erfahrung und Wissen benutzt werden, wenn sie beaufsichtigt oder bezüglich des sicheren Gebrauchs des Produkts unterwiesen wurden und die daraus resultierenden Gefahren verstehen.
- Kinder dürfen nicht mit dem Produkt spielen.
- Reinigung und Benutzerwartung dürfen nicht von Kindern ohne Beaufsichtigung durchgeführt werden.
- Halten Sie das Produkt und die Anschlussleitung außer Reichweite von Kindern, wenn es eingeschaltet ist oder abkühlt.

### **Bestimmungsgemäßer Gebrauch**

- ⚠ **WARNUNG!** Eine unsachgemäße Verwendung kann zu Verletzungen führen. Verwenden Sie das Produkt ausschließlich dieser Anleitung entsprechend.

Versuchen Sie nicht, das Produkt in irgendeiner Weise zu verändern.

### **Elektrische Sicherheit**

- ⚠ **GEFAHR! Stromschlaggefahr!** Versuchen Sie niemals, das Produkt selbst zu reparieren. Im Fall einer Fehlfunktion dürfen Reparaturen ausschließlich von qualifiziertem Personal durchgeführt werden.
- ⚠ **WARNUNG! Stromschlaggefahr!** Tauchen Sie die elektrischen Teile des Produkts nicht in Wasser oder andere Flüssigkeiten ein. Halten Sie das Produkt niemals unter fließendes Wasser.
- ⚠ **WARNUNG! Stromschlaggefahr!** Verwenden Sie kein beschädigtes Produkt. Trennen Sie das Produkt vom Stromnetz und wenden Sie sich an Ihren Händler, wenn es beschädigt ist.
- ⚠ **WARNUNG! Verletzungsgefahr!** Trennen Sie das Produkt nach der Verwendung und bevor Sie es reinigen oder warten vom Stromnetz.
- Schließen Sie das Produkt nur an eine geerdete Steckdose an.
- Stellen Sie stets sicher, dass der Netzstecker korrekt mit der Steckdose verbunden wurde.

- Das Produkt darf nicht verwendet werden, wenn es fallen gelassen wurde, wenn es sichtbare Schäden aufweist oder wenn es undicht ist.
- Vergewissern Sie sich vor der Verbindung mit der Stromversorgung, dass die Spannung und der Strom mit den Angaben auf dem Typenschild des Produkts übereinstimmen.
- Wenn die Netzanschlussleitung dieses Produkts beschädigt wird, muss sie durch den Hersteller oder seinen Kundendienst oder eine ähnlich qualifizierte Person ersetzt werden, um Gefährdungen zu vermeiden.
- Um Beschädigungen an der Anschlussleitung zu vermeiden, quetschen oder biegen Sie sie nicht und führen Sie sie nicht über scharfe Kanten. Halten Sie sie auch von heißen Oberflächen und offenen Flammen fern. Verlegen Sie die Anschlussleitung so, dass niemand versehentlich daran ziehen oder darüber stolpern kann.
- Lassen Sie das Produkt nicht unbeaufsichtigt, wenn es an das Stromnetz angeschlossen ist.
- Die Flüssigkeit oder der Dampf darf nicht auf Geräte gerichtet werden, die elektrische Komponenten enthalten (z. B. das Innere von Öfen).
- Die Einfüllöffnung darf während des Gebrauchs nicht geöffnet sein.

## **Verbrennungsgefahr**

- ⚠ **GEFAHR! Verbrennungsgefahr!** Berühren Sie keine heißen Oberflächen. Achten Sie auf austretenden Dampf. Halten Sie das Produkt ausschließlich am Griff fest.
- Der Dampf ist sehr heiß. Halten Sie Ihre Hände niemals vor die Dampfdüse.

## **Bedienung**

- Verwenden Sie das Produkt nur in trockenen Innenräumen.
- Ziehen Sie den Netzstecker aus der Steckdose, bevor Sie den Wassertank mit Wasser befüllen.
- Die Verwendung von Verlängerungsleitungen wird nicht empfohlen. Falls der Einsatz einer Verlängerungsleitung erforderlich sein sollte, muss sie für eine Leistung von mindestens 10 A ausgelegt sein. Verlegen Sie Leitungen so, dass niemand darüber stolpern und nichts beschädigt werden kann.

- Nehmen Sie das Produkt nicht mit feuchten Händen oder auf nassem Boden stehend in Betrieb. Fassen Sie den Netzstecker nie mit nassen oder feuchten Händen an.
- Verwenden Sie das Produkt nicht, wenn der Knickschutz der Anschlussleitung beschädigt ist!

## Reinigung und Lagerung

- Schalten Sie das Produkt immer aus, bevor Sie es von der Stromversorgung trennen.
- Ziehen Sie den Netzstecker nicht an der Anschlussleitung aus der Steckdose. Wickeln Sie die Anschlussleitung nicht um das Produkt.
- Schützen Sie das Produkt, die Anschlussleitung und den Netzstecker vor Staub, direkter Sonneneinstrahlung, Tropf- und Spritzwasser.
- Bewahren Sie das Produkt an einem kühlen, trockenen Ort auf, geschützt vor Feuchtigkeit und außerhalb der Reichweite von Kindern.
- Schützen Sie das Produkt vor Hitze. Positionieren Sie das Produkt nicht in der Nähe von offenen Flammen oder Wärmequellen wie Öfen oder Heizgeräten.

## ● Vor der ersten Verwendung

- Entfernen Sie sämtliche Verpackungsmaterialien. Überprüfen Sie, ob alle Teile vollständig sind.

## ● Montage

### ● Griff auf-/zusammenklappen

#### Griff 1

Aufklappen	Klappen Sie den Griff nach oben, bis er einrastet.
Zusammenklappen	Drücken Sie die Klapptaste <span style="border: 1px solid black; padding: 0 2px;">25</span> . Klappen Sie den Griff danach nach unten.

## ● Dampffuß aufsetzen

- Richten Sie das Verriegelungsloch des Dampffußes 16 am Entriegelungshebel 17 aus.
- Drücken Sie den Dampffuß 16 fest, bis er einrastet.

### ① HINWEIS:

- Der Winkel des Dampffußes 16 kann angepasst werden:

#### Dampffuß 16

Dampffuß entriegeln	Steigen Sie vorsichtig auf den Dampffuß. Ziehen Sie die Haupteinheit nach hinten.
Dampffuß verriegeln	Schieben Sie die Haupteinheit nach vorne, bis der Dampffuß einrastet.

- Befestigen Sie den Dampffuß 16 nicht mit Gewalt an der Haupteinheit. Verwenden Sie immer beide Hände, wenn Sie die Teile miteinander verbinden.

## Mikrofaser-Tuch anbringen (zur Bodenreinigung)

- Positionieren Sie das Mikrofaser-Tuch 14 am Dampffuß 16. Richten Sie die Klettverschluss-Riemen des Mikrofaser-Tuchs an den Haken des Dampffußes aus.

## Teppich-Gleiter anbringen (zur Teppichreinigung)

- Befestigen Sie das Mikrofaser-Tuch 14. Positionieren Sie den Teppich-Gleiter 15 am Dampffuß 16, bis er einrastet.

## ● Hand-Dampfgerät

- Drücken Sie die Auswurfaste **24**. Ziehen Sie das Handgerät **22** heraus.

## Verlängerungsschlauch anbringen

Der Verlängerungsschlauch **2** ist für schwer erreichbare Bereiche hilfreich.

- Verlängerungsschlauch **2** anbringen: Richten Sie das Verriegelungsloch am Entriegelungshebel **17** des Handgerätes **22** aus.
- Drücken Sie den Verlängerungsschlauch **2** fest, bis er einrastet.

## Verlängerungsdüse anbringen

- Richten Sie das Verriegelungsloch der Verlängerungsdüse **13** am Entriegelungshebel **17** des Handgerätes **22**/Verlängerungsschlauchs **2** aus.
- Drücken Sie die Verlängerungsdüse **13** fest, bis sie einrastet.
- Wählen Sie das gewünschte Zubehörteil aus:

<b>Zubehör für:</b> <b>Verlängerungsdüse</b>	<b>Empfohlene Anwendung</b>
Winkeldüse <b>5</b>	Schwer erreichbare Bereiche
Schaber <b>6</b>	Verunreinigungen von Kochfeldern und Öfen entfernen
Längliche Bürste <b>7</b>	Fugen
Große Rundbürste <b>9</b>	Öfen, Kochfelder,
Kleine Rundbürste <b>11</b>	Duschen, Kühlschränke usw.

① **HINWEIS:** Die kleine Rundbürste **11** besteht aus einer Kupferlegierung. Achten Sie beim Gebrauch darauf, keine Kratzer auf der Reinigungsfläche zu hinterlassen.

- Setzen Sie die Verlängerungsdüse **13** in das ausgewählte Zubehörteil **5**, **6**, **7**, **9**, **11** ein: Setzen Sie die kleinere Ausbuchtung der Verlängerungsdüse am Pfeil des Zubehörteils an. Halten Sie die Verlängerungsdüse fest. Drehen Sie das Zubehörteil entgegen dem Uhrzeigersinn, bis die Pfeile der Verlängerungsdüse und des Zubehörteils miteinander ausgerichtet sind (Abb. A).

## Polstermöbel-Aufsatz anbringen

- Richten Sie das Verriegelungsloch des Polstermöbel-Aufsatzes **10** am Entriegelungshebel **17** des Handgerätes **22**/Verlängerungsschlauchs **2** aus.
- Drücken Sie den Polstermöbel-Aufsatz **10** fest, bis er einrastet.
- Wählen Sie das gewünschte Zubehörteil aus:

<b>Zubehör für:</b> <b>Polstermöbel- Aufsatz</b>	<b>Empfohlene Anwendung</b>
Mikrofaserbezug <b>8</b>	Sofas, Tischdecken, Kleidung
Fensterabzieher- Aufsatz <b>12</b>	Duschwände, Spiegel, Glas

## ● Bedienung

### ● Wassertank befüllen

⚠ **GEFAHR! Stromschlaggefahr!** Ziehen Sie stets den Netzstecker **23** aus der Steckdose, bevor Sie den Wassertank **18** befüllen.

⚠ **VORSICHT!** Befüllen Sie den Wassertank **18** mit Leitungswasser oder destilliertem Wasser ohne Zusätze. Wenn Ihr Leitungswasser hart ist, verwenden Sie destilliertes Wasser. Wenn Ihr Wasser mäßig hart ist, mischen Sie destilliertes Wasser mit Leitungswasser (im Verhältnis 1:1).

### ① HINWEISE:

- Kontrolle der Wasserhärte: Verwenden Sie einen Teststreifen oder fragen Sie den Wasserversorger.
- Überschreiten Sie nicht die maximale Kapazität des Wassertanks **18** von 350 ml.
- Öffnen Sie die Wassertankabdeckung **18**.
- Verwenden Sie den Füllbecher **4** und den Trichter **3**, um den Wassertank **18** zu befüllen.
- Schließen Sie den Wassertank **18**.

### ● Ein-/Ausschalten

- Verbinden Sie den Netzstecker **23** mit einer geeigneten Steckdose.

## Leistungsregler 21 Ein/Aus

Im Uhrzeigersinn drehen Das Produkt einschalten. Die Kontrollleuchte 19 leuchtet grün.

Gegen den Uhrzeigersinn auf Position „0“ drehen Das Produkt ausschalten. Die Kontrollleuchte 19 erlischt.

### i HINWEISE:

- Das Produkt benötigt etwa 30 Sekunden zum Aufheizen. Nach dem Aufheizen beginnt die Pumpe zu arbeiten. Der Dampf wird kontinuierlich abgegeben, bis der Wassertank 18 leer ist.
- Das eingeschaltete Produkt darf nicht auf Geräte gerichtet werden, die elektrische Komponenten enthalten (z. B. das Innere von Öfen).
- Trennen Sie das Produkt
  - nach der Verwendung,
  - bevor Sie es reinigen und
  - bevor Sie es wartenvom Stromnetz.

## ● Dampfstärke einstellen

### Leistungsregler 21 Dampfstärke

Im Uhrzeigersinn drehen Dampfstärke erhöhen

Gegen den Uhrzeigersinn drehen Dampfstärke reduzieren

## ● Sicherheitsabschaltung der Pumpe

- Wenn der Wassertank 18 leer ist, läuft die Pumpe ca. 1 Minute lang weiter. Danach schaltet sie sich aus.
- Die Kontrollleuchte 19 wechselt von durchgehend grün auf blinkend rot.
- Schalten Sie das Produkt aus. Befüllen Sie den Wassertank 18, um den Betrieb fortzusetzen.

## ● Reinigung und Pflege

### Haupteinheit reinigen

- ⚠ **GEFAHR! Stromschlaggefahr!** Ziehen Sie den Netzstecker 23 aus der Steckdose, bevor Sie das Produkt reinigen.

- ⚠ **WARNING!** Tauchen Sie die elektrischen Teile des Produkts nicht in Wasser oder andere Flüssigkeiten ein. Halten Sie das Produkt niemals unter fließendes Wasser.

- Wischen Sie das Produkt mit einem leicht angefeuchteten Tuch ab.
- Lassen Sie kein Wasser oder andere Flüssigkeiten in das Innere des Produkts gelangen.
- Verwenden Sie keine scheuernden, aggressiven Reinigungsmittel oder harte Bürsten, um das Produkt zu reinigen.
- Nach der Reinigung: Lassen Sie alle Teile vollständig trocknen.

### Zubehör reinigen

- Reinigen Sie die Zubehörteile in warmem Seifenwasser.
- Nach der Reinigung: Lassen Sie alle Zubehörteile vollständig trocknen.

### Mikrofaser-Tücher und Mikrofaserbezug reinigen

Die Mikrofaser-Tücher 14 und der Mikrofaserbezug 8 können in einer Waschmaschine oder in einer Textilreinigung gereinigt werden.



- Waschen Sie die Mikrofaser-Tücher 14 und den Mikrofaserbezug 8 im Schongang bei 60 °C.
- Nach der Reinigung: Lassen Sie alle Teile vollständig trocknen.

### Kalkablagerungen entfernen

- Wenn sich die Dampfstärke drastisch reduziert, ist es eventuell notwendig, Kalkablagerungen vom Produkt/Zubehörteilen zu entfernen:
- Schalten Sie das Produkt aus. Befüllen Sie den Wassertank 18 mit einer Mischung aus Leitungswasser und Essig (im Verhältnis 2:1).
- Setzen Sie bei Bedarf das Zubehörteil auf, von dem Sie Kalkablagerungen entfernen wollen.
- Sichern Sie die Position des Produkts, um sicherzustellen, dass der Dampf nicht auf umliegende Gegenstände und Oberflächen gerichtet ist.



- Schalten Sie das Produkt ein. Lassen Sie das Produkt in Betrieb, bis die Mischung vollständig verbraucht ist.

## ● **Lagerung**

- Lagern Sie das Produkt in der Originalverpackung, wenn es nicht verwendet wird.
- Bewahren Sie das Produkt an einem trockenen Ort außerhalb der Reichweite von Kindern auf.
- Lagern Sie das Produkt ausschließlich mit entleertem Wassertank <sup>18</sup>.
- Rollen Sie die Anschlussleitung <sup>23</sup> über die Kabelaufwicklung <sup>20</sup>.

## ● **Entsorgung**

Die Verpackung besteht aus umweltfreundlichen Materialien, die Sie über die örtlichen Recyclingstellen entsorgen können.



Beachten Sie die Kennzeichnung der Verpackungsmaterialien bei der Abfalltrennung, diese sind gekennzeichnet mit Abkürzungen (a) und Nummern (b) mit folgender Bedeutung: 1 - 7: Kunststoffe / 20 - 22: Papier und Pappe / 80 - 98: Verbundstoffe



Das Produkt und die Verpackungsmaterialien sind recycelbar, entsorgen Sie diese getrennt für eine bessere Abfallbehandlung.

Das Triman-Logo gilt nur für Frankreich.



Möglichkeiten zur Entsorgung des ausgedienten Produkts erfahren Sie bei Ihrer Gemeinde- oder Stadtverwaltung.



Werfen Sie Ihr Produkt, wenn es ausgedient hat, im Interesse des Umweltschutzes nicht in den Hausmüll, sondern führen Sie es einer fachgerechten Entsorgung zu. Über Sammelstellen und deren Öffnungszeiten können Sie sich bei Ihrer zuständigen Verwaltung informieren.

## ● **Garantie**

Das Produkt wurde nach strengen Qualitätsrichtlinien sorgfältig produziert und vor Anlieferung gewissenhaft geprüft. Im Falle von Mängeln dieses Produkts stehen Ihnen gegen den Verkäufer des Produkts gesetzliche Rechte zu. Diese gesetzlichen Rechte werden durch unsere im Folgenden dargestellte Garantie nicht eingeschränkt.

Sie erhalten auf dieses Produkt 3 Jahre Garantie ab Kaufdatum. Die Garantiefrist beginnt mit dem Kaufdatum. Bitte bewahren Sie den Original-Kassenbon gut auf. Diese Unterlage wird als Nachweis für den Kauf benötigt.

Tritt innerhalb von 3 Jahren ab dem Kaufdatum dieses Produkts ein Material- oder Fabrikationsfehler auf, wird das Produkt von uns – nach unserer Wahl – für Sie kostenlos repariert oder ersetzt. Diese Garantie verfällt, wenn das Produkt beschädigt, nicht sachgemäß benutzt oder gewartet wurde.

Die Garantieleistung gilt für Material- oder Fabrikationsfehler. Diese Garantie erstreckt sich nicht auf Produktteile, die normaler Abnutzung ausgesetzt sind (z. B. Batterien) und daher als Verschleißteile angesehen werden können oder Beschädigungen an zerbrechlichen Teilen, z. B. Schalter, Akkus oder die aus Glas gefertigt sind.

# CE IPX4

**OWIM GmbH & Co. KG**

Stiftsbergstraße 1  
DE-74167 Neckarsulm  
GERMANY

Model-Nr.: HG04357

Version: 11/2018

IAN 309533

