



SUP-TROLLEY SUP TROLLEY TROLLEY POUR STAND UP PADDLE

(DE) (AT) (CH)

SUP-TROLLEY

Gebrauchsanweisung

(FR) (BE)

TROLLEY POUR STAND UP PADDLE

Notice d'utilisation

(PL)

WÓZEK DO DESKI SUP

Instrukcja użytkowania

(SK)

SUP VOZÍK

Navod na používanie

(DK)

SUP TROLLEY

Brugervejledning

(HU)

SUP-SZÁLLÍTÓ KOCSI

Használati útmutató

(GB) (IE)

SUP TROLLEY

Instructions for use

(NL) (BE)

SUP-TROLLEY

Gebruiksaanwijzing

(CZ)

VOZÍK NA SUP PADDLEBOARD

Návod k použití

(ES)

CARRO PARA TABLAS DE SURF

Instrucciones de uso

(IT)

CARRELLO PORTA SUP

Istruzioni d'uso

(SI)

VOZIČEK ZA SUP

Navodilo za uporabo

IAN 388396_2107

(DE) (AT) (CH) (GB) (IE) (FR) (BE) (NL)
(PL) (CZ) (SK) (ES) (DK) (IT) (HU) (SI)

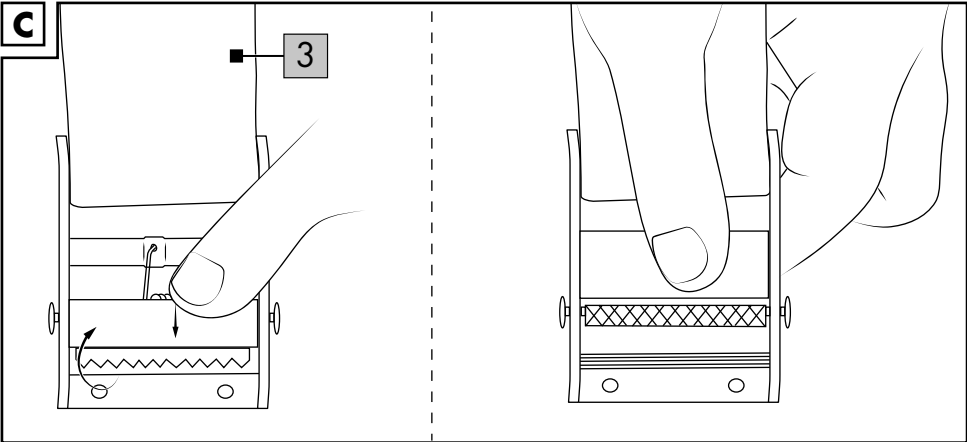
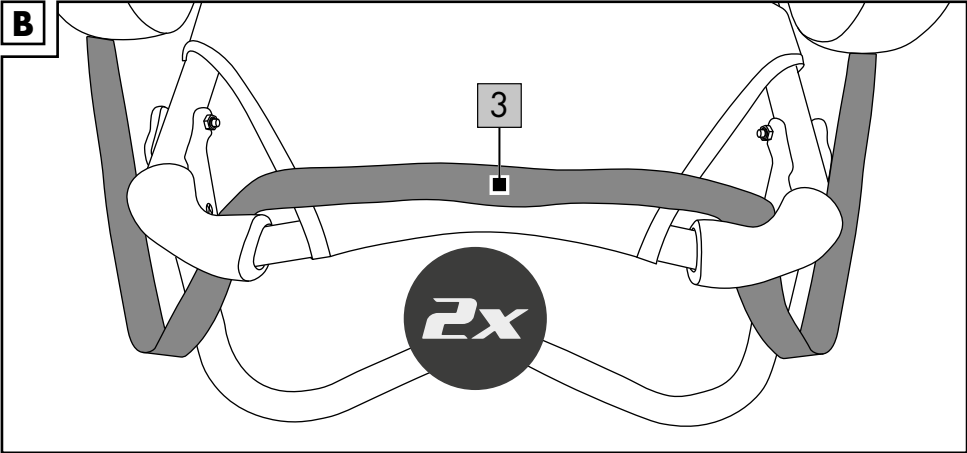
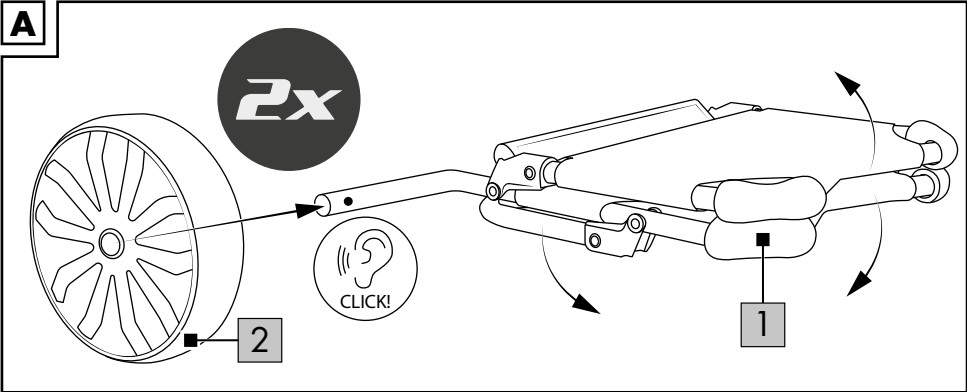

Herzlichen Glückwunsch!

Mit Ihrem Kauf haben Sie sich für einen hochwertigen Artikel entschieden. Machen Sie sich vor der ersten Verwendung mit dem Artikel vertraut.



Lesen Sie hierzu aufmerksam die nachfolgende Gebrauchsanweisung.

Benutzen Sie den Artikel nur wie beschrieben und für die angegebenen Einsatzbereiche. Bewahren Sie diese Gebrauchsanweisung gut auf. Händigen Sie alle Unterlagen bei Weitergabe des Artikels an Dritte ebenfalls mit aus.

Lieferumfang

- 1 x Trolley (1)
- 2 x Rad (2)
- 2 x Spanngurt (3)
- 1 x Gebrauchsanweisung

Technische Daten

Gewicht: ca. 2,5 kg
Maße zusammengeklappt: ca. 55 x 5,5 x 12 cm
(L x B x H)
Maße geöffnet: ca. 55 x 53,5 x 47,7 cm
(L x B x H)



Max. Belastung: 40 kg



Herstellungsdatum (Monat/Jahr):
01/2022

Bestimmungsgemäße Verwendung

Der Artikel ist nicht für den gewerblichen Gebrauch bestimmt. Der Artikel ist ausschließlich für den Transport von SUP-Boards konzipiert.

Sicherheitshinweise

Achtung. Lesen Sie vor der ersten Verwendung die Sicherheitshinweise! Befolgen Sie die Sicherheitshinweise!



Lebensgefahr!

- Lassen Sie Kinder nie unbeaufsichtigt mit dem Verpackungsmaterial. Es besteht Erstickungsgefahr.



Verletzungsgefahr!

- Vorsicht beim Aus- und Zusammenklappen des Artikels. Halten Sie die Hände von dem Faltmechanismus fern, um der Verletzungsgefahr durch Quetschungen vorzubeugen.
- Belasten Sie den Artikel mit maximal 40 kg.
- Der Artikel ist nicht für den Transport von Personen geeignet!
- Prüfen Sie den Artikel vor jedem Gebrauch auf Beschädigungen oder Abnutzungen. Kontrollieren Sie stets den festen Sitz aller Verbindungselemente. Der Artikel darf nur in einwandfreiem Zustand verwendet werden!
- Die Spanngurte dürfen nur für diesen Artikel verwendet werden. Sie sind in der Stabilität nicht mit üblichen Spanngurten vergleichbar!

Aufbau

1. Stecken Sie die Räder mit den Speichenstreben nach außen auf die dafür vorgesehenen Stangen am Rand der Stofffläche, bis die Arretierpins hörbar einrasten (Abb. A).
2. Klappen Sie den Artikel auseinander (Abb. A).
3. Um das SUP-Board zu sichern, ziehen Sie jeweils einen Spanngurt durch die vorderen und hinteren textiltfreien Ecken über die Anti-Rutsch-Oberflächen des Artikels (Abb. B).
4. Befestigen Sie das SUP-Board, indem Sie den Gurt durch den geöffneten Verschluss ziehen, bis dieses nicht mehr verrutschen kann (Abb. C).

Hinweis: Überflüssigen Gurt fixieren Sie mithilfe des Klettverschlusses hinter der Schnalle.

Lagerung, Reinigung

Lagern Sie den Artikel bei Nichtbenutzung immer trocken und sauber bei Raumtemperatur. Nur mit einem feuchten Reinigungstuch reinigen und anschließend trockenwischen. **WICHTIG!** Nie mit scharfen Reinigungsmitteln reinigen. **Wartung!** Überprüfen Sie die Schraubverbindungen regelmäßig.

Hinweise zur Entsorgung

Entsorgen Sie den Artikel und die Verpackungsmaterialien entsprechend aktueller örtlicher Vorschriften. Verpackungsmaterialien, wie z. B. Folienbeutel, gehören nicht in Kinderhände. Bewahren Sie das Verpackungsmaterial für Kinder unerreichbar auf.



Entsorgen Sie den Artikel und die Verpackung umweltschonend.



Der Recycling-Code dient der Kennzeichnung verschiedener Materialien zur Rückführung in den Wiederverwertungskreislauf (Recycling). Der Code besteht aus dem Recyclingsymbol – das den Verwertungskreislauf widerspiegeln soll – und einer Nummer, die das Material kennzeichnet.

Hinweise zur Garantie und Serviceabwicklung

Der Artikel wurde mit großer Sorgfalt und unter ständiger Kontrolle produziert. DELTA-SPORT HANDELSKONTOR GmbH räumt privaten Endkunden auf diesen Artikel drei Jahre Garantie ab Kaufdatum (Garantiefrist) nach Maßgabe der folgenden Bestimmungen ein. Die Garantie gilt nur für Material- und Verarbeitungsfehler. Die Garantie erstreckt sich nicht auf Teile, die der normalen Abnutzung unterliegen und deshalb als Verschleißteile anzusehen sind (z. B. Batterien) sowie nicht auf zerbrechliche Teile, z. B. Schalter, Akkus oder Teile, die aus Glas gefertigt sind.

Ansprüche aus dieser Garantie sind ausgeschlossen, wenn der Artikel unsachgemäß oder missbräuchlich oder nicht im Rahmen der vorgesehenen Bestimmung oder des vorgesehenen Nutzungsumfangs verwendet wurde oder Vorgaben in der Anleitung/Anweisung nicht beachtet wurden, es sei denn, der Endkunde weist nach, dass ein Material- oder Verarbeitungsfehler vorliegt, der nicht auf einem der vorgenannten Umstände beruht.

Ansprüche aus der Garantie können nur innerhalb der Garantiefrist unter Vorlage des Originalkassenbelegs geltend gemacht werden. Bitte bewahren Sie deshalb den Originalkassenbeleg auf. Die Garantiefrist wird durch etwaige Reparaturen aufgrund der Garantie, gesetzlicher Gewährleistung oder Kulanz nicht verlängert. Dies gilt auch für ersetzte und reparierte Teile. Bitte wenden Sie sich bei Beanstandungen zunächst an die untenstehende Service-Hotline oder setzen Sie sich per E-Mail mit uns in Verbindung. Liegt ein Garantiefall vor, wird der Artikel von uns – nach unserer Wahl – für Sie kostenlos repariert, ersetzt oder der Kaufpreis erstattet. Weitere Rechte aus der Garantie bestehen nicht. Ihre gesetzlichen Rechte, insbesondere Gewährleistungsansprüche gegenüber dem jeweiligen Verkäufer, werden durch diese Garantie nicht eingeschränkt.

IAN: 388396_2107

DE Kundenservice Deutschland
Tel.: 0800-5435111
E-Mail: deltasport@lidl.de

AT Service Österreich
Tel.: 0820 201 222 (0,15 EUR/Min.)
E-Mail: deltasport@lidl.at

CH Service Schweiz
Tel.: 0842 665566 (0,08 CHF/Min.,
Mobilfunk max. 0,40 CHF/Min.)
E-Mail: deltasport@lidl.ch

Congratulations!

You have chosen to purchase a high-quality product. Familiarise yourself with the product before using it for the first time.

 **Read the following instructions for use carefully.**

Use the product only as described and only for the given areas of application. Store these instructions for use carefully. When passing the product on to third parties, please also hand over all accompanying documents.

Package contents

- 1 x trolley (1)
- 2 x wheel (2)
- 2 x tension belt (3)
- 1 x instructions for use

Technical data

Weight: approx. 2.5kg

Dimensions (folded up): approx.

55 x 5.5 x 12cm (L x W x H)

Dimensions (unfolded): approx.

55 x 53.5 x 47.7cm (L x W x H)



Max. load: 40kg



Date of manufacture (month/year):
01/2022

Intended use

The product is not intended for commercial use. The product is solely designed for the transport of SUP boards.

Safety information

Warning. Read the safety information before using the product for the first time! Follow the safety information!

 **Life-threatening hazard!**

- Never leave children unattended with the packaging materials. There is a risk of suffocation.

Risk of injury!

- Take care when folding and unfolding the product. Keep your hands clear of the folding mechanism to avoid the risk of pinching injuries.
- The product can support up to 40kg.
- The product is not suitable for transporting people!
- Check the product for damage or wear before each use. Always check that all fasteners are tight. Only use the product if it is in perfect condition!
- The tension belts can only be used for this product. They are not comparable to standard tension belts with regard to their stability!

Assembly

1. Place the wheels, with the radial spokes facing outward, onto the rods on either side of the fabric surface, until the locking pins audibly click into place (Fig. A).
2. Fold out the product (Fig. A).
3. To secure the SUP board, pull each tension belt through the front and rear textile-free corners over the anti-slip surfaces of the product (Fig. B).

Note: make sure that the small fins are located inside the frame of the product to prevent the board slipping off.

4. Attach the SUP board by pulling the belt through the open fastener until it can no longer slip out of place (Fig. C).

Note: you can secure any extra lengths of belt behind the clasp using the hook and loop fastener.

Storage, cleaning

When not in use, always store the product clean and dry at room temperature. Only clean the product with a damp cloth and wipe dry afterwards.

IMPORTANT! Never clean the product with harsh cleaning agents. Maintenance! Check the screw connections regularly.

Disposal

Dispose of the article and the packaging materials in accordance with current local regulations. Packaging materials such as foil bags are not suitable to be given to children. Keep the packaging materials out of the reach of children.



Dispose of the products and the packaging in an environmentally friendly manner.



The recycling code is used to identify various materials for recycling.

The code consists of the recycling symbol - which is meant to reflect the recycling cycle - and a number which identifies the material.

Notes on the guarantee and service handling

The product was produced with great care and under continuous quality control. DELTA-SPORT HANDELSKONTOR GmbH gives private end customers a three-year guarantee on this product from the date of purchase (guarantee period) in accordance with the following provisions.

The guarantee is only valid for material and manufacturing defects. The guarantee does not cover parts subject to normal wear and tear that are thus considered wear parts (e.g. batteries) or fragile parts such as switches, rechargeable batteries, or parts made of glass.

Claims under this guarantee are excluded if the product has been used incorrectly, improperly, or contrary to the intended purpose, or if the provisions in the instructions for use were not observed, unless the end customer proves that a material or manufacturing defect exists that was not caused by one of the aforementioned circumstances.

Claims under the guarantee can only be made within the guarantee period by presenting the original sales receipt. Please therefore keep the original sales receipt. The guarantee period is not extended by any repairs carried out under the guarantee, under statutory guarantees, or as a gesture of goodwill. This also applies to replaced and repaired parts.

If you wish to make a claim please first contact the service hotline mentioned below or contact us by e-mail. If there is a guarantee case, then the product will be repaired or replaced free of charge to you or the purchase price will be refunded, depending on our choice.

Your legal rights, in particular guarantee claims against the respective seller, are not limited by this guarantee.

IAN: 388396_2107

GB Service Great Britain

Tel.: 0800 404 7657

E-Mail: deltasport@lidl.co.uk

IE Service Ireland

Tel.: 1890 930 034

(0,08 EUR/Min., (peak))

(0,06 EUR/Min., (off peak))

E-Mail: deltasport@lidl.ie

Félicitations !

Vous venez d'acquérir un article de grande qualité. Avant la première utilisation, familiarisez-vous avec l'article.



Pour cela, veuillez lire attentivement la notice d'utilisation suivante.

Utilisez l'article uniquement comme indiqué et pour les domaines d'utilisation mentionnés. Conservez bien cette notice d'utilisation. Si vous cédez l'article à un tiers, veuillez à lui remettre l'ensemble de la documentation.

Étendue de la livraison

- 1 chariot (1)
- 2 roues (2)
- 2 sangles de serrage (3)
- 1 notice d'utilisation

Caractéristiques techniques

Poids : env. 2,5 kg
Dimensions replié : env. 55 x 5,5 x 12 cm
(L x La x H)
Dimensions déplié : env. 55 x 53,5 x 47,7 cm
(L x La x H)



Charge maximale : 40 kg



Date de fabrication (mois/année) :
01/2022

Utilisation conforme à sa destination

L'article n'est pas prévu pour une utilisation commerciale. L'article est uniquement destiné au transport de planches de SUP.

Consignes de sécurité

Attention. Avant la première utilisation, lisez les consignes de sécurité ! Respectez les consignes de sécurité !



Danger de mort !

- Ne laissez jamais les enfants sans surveillance avec le matériel d'emballage. Il existe des dangers de suffocation.



Risque de blessure !

- Prudence en dépliant et repliant l'article. Gardez les mains à l'écart du mécanisme de pliage pour éviter tout risque de blessure par écrasement.
- La charge maximale de l'article est de 40 kg.
- L'article n'est pas adapté au transport de personnes !
- Avant chaque utilisation, vérifiez que l'article n'est pas endommagé et ne présente pas de signes d'usure. Vérifiez toujours que tous les éléments de fixation sont bien en place. L'article ne doit être utilisé qu'en parfait état !
- Les sangles de serrage ne peuvent être utilisées que pour cet article. Leur stabilité n'est pas comparable à celle des sangles de serrage habituelles !

Montage

1. Placez les roues avec les rayons vers l'extérieur sur les barres prévues à cet effet sur le bord de la surface en tissu jusqu'à ce que les dispositifs de blocage s'enclenchent de manière audible (fig. A).
2. Dépliez l'article (fig. A).
3. Afin de sécuriser la planche de SUP, tirez respectivement une sangle de serrage à travers les angles libres avant et arrière sur les surfaces antidérapantes de l'article (fig. B).

Remarque : faites attention à ce que les petits ailerons soient placés à l'intérieur du cadre de l'article afin d'éviter que la planche ne glisse.

4. Fixez la planche de SUP en tirant la sangle à travers la fermeture ouverte jusqu'à ce qu'elle ne puisse plus glisser (fig. C).

Remarque : fixez le surplus de la sangle à l'aide du scratch derrière la boucle.

Stockage, nettoyage

Lorsque vous n'utilisez pas l'article, rangez-le toujours dans un endroit sec et propre à une température ambiante. Nettoyez l'article uniquement avec un chiffon de nettoyage humide, puis l'essuyez.

IMPORTANT ! Ne jamais laver avec des produits de nettoyage agressifs. Maintenance ! Vérifiez régulièrement les raccords vissés.

Mise au rebut

Éliminez l'article et le matériel d'emballage conformément aux directives locales en vigueur. Le matériel d'emballage tel que les sachets en plastique par exemple ne doivent pas arriver dans les mains des enfants. Conservez le matériel d'emballage hors de portée des enfants.



Ce produit est recyclable. Il est soumis à la responsabilité élargie du fabricant et est collecté séparément.



Éliminez les produits et les emballages dans le respect de l'environnement.



Le code de recyclage est utilisé pour identifier les différents matériaux pour le retour dans le circuit de recyclage.

Le code se compose du symbole de recyclage, qui doit correspondre au circuit de recyclage, et d'un numéro identifiant le matériau.

Indications concernant la garantie et le service après-vente

L'article a été produit avec grand soin et sous un contrôle constant. DELTA-SPORT HANDELS-KONTOR GmbH accorde au client final privé une garantie de trois ans sur cet article à compter de la date d'achat (période de garantie) conformément aux dispositions suivantes. La garantie ne vaut que pour les défauts de matériaux et de fabrication. La garantie ne couvre pas les pièces soumises à une usure normale, lesquelles doivent donc être considérées comme des pièces d'usure (comme par ex. les piles), de même qu'elle ne couvre pas les pièces fragiles, telles que les interrupteurs, les batteries ou les pièces fabriquées en verre.

Les réclamations au titre de cette garantie sont exclues si l'article a été utilisé de manière abusive ou inappropriée, hors du cadre de son usage ou du champ d'application prévu ou si les instructions de la notice d'utilisation n'ont pas été respectées, à moins que le client final ne prouve que l'article présentait un défaut de matériau ou de fabrication n'étant pas dû à l'une des conditions mentionnées ci-dessus.

Les réclamations au titre de la garantie ne peuvent être adressées pendant la période de garantie qu'en présentant le ticket de caisse original. Veuillez pour cela conserver le ticket de caisse original. Ceci s'applique également aux pièces remplacées et réparées.

Si vous avez des plaintes à formuler, veuillez d'abord contacter le service d'assistance téléphonique ci-dessous ou nous contacter par courrier électronique. Si le cas est couvert par la garantie, nous nous engageons - à notre appréciation - à réparer ou à remplacer l'article gratuitement pour vous ou à vous rembourser le prix d'achat. Aucun autre droit ne découle de la garantie. Vos droits légaux, en particulier les droits de garantie contre le vendeur concerné, ne sont pas limités par cette garantie.

Article L217-16 du Code de la consommation

Lorsque l'acheteur demande au vendeur, pendant le cours de la garantie commerciale qui lui a été consentie lors de l'acquisition ou de la réparation d'un bien meuble, une remise en état couverte par la garantie, toute période d'immobilisation d'au moins sept jours vient s'ajouter à la durée de la garantie qui restait à courir. Cette période court à compter de la demande d'intervention de l'acheteur ou de la mise à disposition pour réparation du bien en cause, si cette mise à disposition est postérieure à la demande d'intervention.

Indépendamment de la garantie commerciale souscrite, le vendeur reste tenu des défauts de conformité du bien et des vices rédhibitoires dans les conditions prévues aux articles L217-4 à L217-13 du Code de la consommation et aux articles 1641 à 1648 et 2232 du Code Civil.

Article L217-4 du Code de la consommation

Le vendeur livre un bien conforme au contrat et répond des défauts de conformité existant lors de la délivrance.

Il répond également des défauts de conformité résultant de l'emballage, des instructions de montage ou de l'installation lorsque celle-ci a été mise à sa charge par le contrat ou a été réalisée sous sa responsabilité.

Article L217-5 du Code de la consommation

Le bien est conforme au contrat :

1° S'il est propre à l'usage habituellement attendu d'un bien semblable et, le cas échéant :

- s'il correspond à la description donnée par le vendeur et possède les qualités que celui-ci a présentées à l'acheteur sous forme d'échantillon ou de modèle ;
- s'il présente les qualités qu'un acheteur peut légitimement attendre eu égard aux déclarations publiques faites par le vendeur, par le producteur ou par son représentant, notamment dans la publicité ou l'étiquetage ;

2° Ou s'il présente les caractéristiques définies d'un commun accord par les parties ou être propre à tout usage spécial recherché par l'acheteur, porté à la connaissance du vendeur et que ce dernier a accepté.

Article L217-12 du Code de la consommation

L'action résultant du défaut de conformité se prescrit par deux ans à compter de la délivrance du bien.

Article 1641 du Code civil

Le vendeur est tenu de la garantie à raison des défauts cachés de la chose vendue qui la rendent impropre à l'usage auquel on la destine, ou qui diminuent tellement cet usage que l'acheteur ne l'aurait pas acquise, ou n'en aurait donné qu'un moindre prix, s'il les avait connus.

Article 1648 1er alinéa du Code civil

L'action résultant des vices rédhibitoires doit être intentée par l'acquéreur dans un délai de deux ans à compter de la découverte du vice.

Les pièces détachées indispensables à l'utilisation du produit sont disponibles pendant la durée de la garantie du produit.

IAN : 388396_2107

(FR) Service France
Tel. : 0800 919270
E-Mail : deltasport@lidl.fr

(BE) Service Belgique
Tel. : 070 270 171 (0,15 EUR/Min.)
E-Mail : deltasport@lidl.be

Gefeliciteerd!

Met uw aankoop hebt u voor een hoogwaardig artikel gekozen. Zorg ervoor dat u voor het eerste gebruik met het artikel vertrouwd raakt.



Lees hiervoor de volgende gebruiksaanwijzing zorgvuldig door.

Gebruik het artikel alleen zoals omschreven en voor het aangegeven doel. Bewaar deze gebruiksaanwijzing goed. Geef alle documenten mee als u het artikel aan iemand anders geeft.

Leveringsomvang

- 1 x trolley (1)
- 2 x wiel (2)
- 2 x spanband (3)
- 1 x gebruiksaanwijzing

Technische gegevens

Gewicht: ca. 2,5 kg

Afmetingen ingeklapt: ca. 55 x 5,5 x 12 cm
(l x b x h)

Afmetingen uitgeklaapt: ca. 55 x 53,5 x 47,7 cm
(l x b x h)



Max. belasting: 40 kg



Productiedatum (maand/jaar):
01/2022

Beoogd gebruik

Het artikel is niet bestemd voor zakelijk gebruik. Dit artikel is uitsluitend ontworpen voor het vervoer van SUP-boards.

Veiligheidstips

Waarschuwing. Lees voor het eerste gebruik de veiligheidstips! Neem de veiligheidstips in acht!



Levensgevaar!

- Laat kinderen nooit zonder toezicht alleen met het verpakkingsmateriaal. Er bestaat verstikkingsgevaar.



Kans op lichamelijk letsel!

- Wees voorzichtig bij het uit- en inklappen van het artikel. Houd de handen uit de buurt van het vouwmechanisme om lichamelijk letsel door beknelling te voorkomen.
- Belast het artikel met maximaal 40 kg.
- Het artikel is niet geschikt voor het vervoer van personen!
- Controleer het artikel voor elk gebruik op beschadigingen of slijtage. Controleer regelmatig dat alle schroeven goed vastzitten. Het artikel mag alleen in goede staat worden gebruikt!
- De spanbanden mogen alleen voor dit artikel worden gebruikt. De stevigheid ervan is niet vergelijkbaar met die van gebruikelijke spanbanden!

Montage

1. Schuif de wielen met de spaakbalken aan de buitenkant op de hiervoor bestemde stangen aan de rand van het stoffen vlak, totdat de vergrendelingspinnen hoorbaar vastklikken (afb. A).
 2. Klap het artikel uit (afb. A).
 3. Haal voor het vastzetten van het SUP-board de spanbanden elk door de voorste en achterste textielvrije hoekpunten en vervolgens over de antislippervlakken van het artikel (afb. B).
- Aanwijzing:** let erop dat de kleine vinnen zich tussen het frame van het artikel bevinden om te voorkomen dat het board wegglijdt.
4. Bevestig het SUP-board door de band zo ver door de geopende sluiting te halen dat deze niet meer kan verschuiven (afb. C).

Aanwijzing: maak het losse uiteinde van de band vast met behulp van de klittenbandsluiting na de gesp.

Opslag, reiniging

Bewaar het artikel wanneer u dit niet gebruikt altijd droog en schoon op kamertemperatuur. Reinig het artikel alleen met een vochtige schoonmaakdoek en droog het vervolgens af. BELANGRIJK! Reinig nooit met agressieve reinigingsmiddelen. Onderhoud! Controleer de schroefverbindingen regelmatig.

Afvalverwerking

Voer het artikel en verpakkingsmaterialen in overeenstemming met actuele lokale voorschriften af. Verpakkingsmaterialen, zoals bv. foliezakjes, horen niet thuis in kinderhanden. Berg het verpakkingsmateriaal buiten het bereik van kinderen op.



Voer de producten en verpakkingen op milieuvriendelijke wijze af.



De recyclingcode dient om verschillende materialen te kenmerken ten behoeve van hergebruik via het recyclingproces.

De code bestaat uit het recyclingsymbool, dat het recyclingproces weerspiegelt, en een getal dat het materiaal identificeert.

Opmerkingen over garantie en serviceafhandeling

Het artikel werd met de grootste zorgvuldigheid en onder permanent toezicht geproduceerd. De firma DELTA-SPORT HANDELSKONTOR GmbH verleent particuliere eindklanten op dit artikel drie jaar garantie, te rekenen vanaf de datum van aankoop (garantietermijn) en dit op grond van de volgende bepalingen. De garantie geldt alleen voor materiaal- en verwerkingsfouten.

De garantie is niet van toepassing op onderdelen die aan een normale slijtage onderhevig zijn en daarom als niet-slijtvaste onderdelen te beschouwen zijn (bv. batterijen) en evenmin op breekbare onderdelen, bv. schakelaars, accu's of onderdelen die van glas gemaakt zijn.

Uit de garantie voortvloeiende claims zijn uitgesloten als het artikel onvakkundig, verkeerd of niet in het kader van de voorziene bepaling of in het kader van het voorziene gebruiksdoeleinde gebruikt werd of indien richtlijnen in de gebruiksaanwijzing niet in acht genomen werden, tenzij de eindklant aantoont dat er sprake is van een materiaal- of verwerkingsfout die niet op één van de hoger vermelde omstandigheden gebaseerd is.

Uit de garantie voortvloeiende claims kunnen alleen tijdens de garantieperiode op vertoon van de originele kassabon ingediend worden. Gelieve daarom de originele kassabon te bewaren. De garantieperiode wordt door eventuele reparaties op grond van de garantie, wettelijke waarborg of coulance niet verlengd. Dit geldt ook voor vervangen en gerepareerde onderdelen.

Gelieve u bij klachten in eerste instantie tot de hieronder vermelde servicehotline te richten of met ons per e-mail contact op te nemen. Is er sprake van een garantiegeval, dan wordt het artikel door ons – naar onze keuze – voor u gratis gerepareerd, wordt het vervangen of wordt de aankoop som terugbetaald. Verdere rechten op grond van de garantie bestaan niet.

Uw wettelijke rechten, in het bijzonder rechten op garantie tegenover de betreffende verkoper, worden door deze garantie niet beperkt.

IAN: 388396_2107

- BE** Service België
Tel.: 070 270 171 (0,15 EUR/Min.)
E-Mail: deltasport@lidl.be
- NL** Service Nederland
Tel.: 0900 0400223 (0,10 EUR/Min.)
E-Mail: deltasport@lidl.nl

Gratulujemy!

Decydując się na ten produkt, otrzymują Państwo towar wysokiej jakości. Należy zapoznać się z produktem przed jego pierwszym użyciem.



Należy uważnie przeczytać następującą instrukcję użytkownika.

Produkt ten należy użytkować wyłącznie w opisany sposób oraz zgodnie ze wskazanym przeznaczeniem. Niniejszą instrukcję użytkowania należy przechowywać w bezpiecznym miejscu. Przekazując produkt innej osobie, należy upewnić się, że otrzyma ona także całą dokumentację dotyczącą produktu.

Zakres dostawy

- 1 x wózek (1)
- 2 x kółko (2)
- 2 x pas napinający (3)
- 1 x instrukcja użytkownika

Dane techniczne

Waga: ok. 2,5 kg

Wymiary po złożeniu: ok. 55 x 5,5 x 12 cm
(dł. x szer. x wys.)

Wymiary po rozłożeniu:

ok. 55 x 53,5 x 47,7 cm (dł. x szer. x wys.)



Maksymalne obciążenie: 40 kg



Data produkcji (miesiąc/rok):
01/2022

Użytkowanie zgodne z przeznaczeniem

Produkt ten nie jest przeznaczony do użytku komercyjnego. Produkt przeznaczony jest wyłącznie do transportu desek SUP.

Wskazówki bezpieczeństwa

Ostrzeżenie. Przed pierwszym użyciem należy przeczytać wskazówki bezpieczeństwa! Należy przestrzegać wskazówek bezpieczeństwa!



Zagrożenie życia!

- Nigdy nie pozwalać, aby dzieci miały dostęp do opakowania bez nadzoru. Niebezpieczeństwo uduszenia.



Niebezpieczeństwo odniesienia obrażeń!

- Przy rozkładaniu i składaniu produktu należy zachować ostrożność. Aby zapobiec niebezpieczeństwu odniesienia obrażeń wskutek zgniecenia, należy trzymać dłonie z dala od mechanizmu składania.
- Obciążenie produktu wynosi maksymalnie 40 kg.
- Produkt nie nadaje się do transportu osób!
- Przed każdym użyciem należy sprawdzić produkt pod kątem uszkodzeń lub zużycia. Należy regularnie sprawdzać, czy elementy łączące dobrze się trzymają. Produkt może być używany wyłącznie, jeśli jest w idealnym stanie!
- Pasy napinające mogą być używane wyłącznie na potrzeby tego produktu. Pod względem stabilności nie są one porównywalne ze zwykłymi pasami napinającymi!

Montaż

1. Wsunąć koła ze szprychami skierowanymi na zewnątrz na pręty znajdujące się na brzegu powierzchni materiału aż do słyszalnego zatrzaśnięcia sworzni blokujących (rys. A).
2. Rozłożyć produkt (rys. A).
3. Aby zamocować deskę SUP, należy przeciągnąć pasek napinający przez każdy z przednich i tylnych narożników niepokrytych materiałem oraz nad materiałem antypoślizgowym (rys. B).

Wskazówka: należy upewnić się, że piny znajdują się pomiędzy ramami produktu. Zapobiegnie to ześlizgiwaniu się deski z wózka.

4. Zabezpieczyć deskę SUP, przeciągając pasek przez otwartą klamrę aż do momentu, gdy nie będzie się już ześlizgiwać (rys. C).

Wskazówka: za pomocą taśmy rzepowej znajdującej się za sprzączką przymocować nadmiar paska.

Przechowywanie, czyszczenie

Podczas nieużywania należy zawsze przechowywać produkt w suchym i czystym miejscu, w temperaturze pokojowej. Czyścić wyłącznie przy użyciu wilgotnej ściereczki, następnie wytrzeć do sucha.

WAŻNE! Nie czyścić przy użyciu ostrych środków czyszczących. Konserwacja! Regularnie sprawdzać połączenia śrubowe.

Uwagi odnośnie recyklingu

Artykuł oraz materiały opakowaniowe należy usunąć zgodnie z aktualnymi przepisami obowiązującymi w danym miejscu. Materiały opakowaniowe, jak np. worki foliowe nie powinny znaleźć się w rękach dzieci. Materiał opakowaniowy należy przechowywać w miejscu niedostępnym dla dzieci.



Zutyliзовать produkt i opakowanie w sposób przyjazny dla środowiska.



Kod materiału do recyklingu służy do oznaczenia różnych materiałów przeznaczonych do zwrotu do przetwórstwa wtórnego (recyklingu).

Kod składa się z symbolu, który powinien odzwierciedlać cykl odzysku, oraz numeru oznaczającego materiał.

Wskazówki dotyczące gwarancji i obsługi serwisowej

Artykuł został wyprodukowany z najwyższą starannością i pod stałą kontrolą. DELTA-SPORT HANDELSKONTOR GmbH przyznaje klientowi końcowemu na niniejszy artykuł trzy lata gwarancji od daty zakupu (okres gwarancyjny) z zastrzeżeniem poniższych postanowień. Gwarancja dotyczy wyłącznie wad materiałowych i wad wykonania. Gwarancja nie obejmuje części, które podlegają normalnemu zużyciu i z tego względu należy je traktować jako części zużywalne (np. baterie) i nie obejmuje części kruchych, np. przełączników, akumulatorów ani części wykonanych ze szkła.

Wyklucza się roszczenia z tytułu niniejszej gwarancji w przypadku użycia artykułu w sposób niewłaściwy lub sprzeczny z jego przeznaczeniem lub w sposób wykraczający poza przewidziane przeznaczenie lub poza przewidziany zakres użytkowania lub jeśli wytyczne zawarte w instrukcji obsługi nie były przestrzegane, chyba że klient końcowy udowodni istnienie wady materiałowej lub wady wykonania, która nie wynika z podanych wyżej przyczyn.

Roszczenia z tytułu gwarancji można zgłaszać wyłącznie w okresie gwarancyjnym za okazaniem oryginalnego dowodu zakupu. Prosimy zatem zachować oryginalny dowód zakupu! W przypadku jakichkolwiek reklamacji prosimy skontaktować się z nami najpierw za pośrednictwem podanej poniżej infolinii serwisowej lub drogą e-mailową. W przypadku objętym gwarancją artykuł zostanie – według naszego uznania – bezpłatnie naprawiony, wymieniony lub nastąpi zwrot ceny zakupu. Z gwarancji nie wynikają żadne inne prawa.

Niniejsza gwarancja nie ogranicza Państwa ustawowych praw, w szczególności roszczeń gwarancyjnych wobec danego sprzedawcy. W przypadku wymiany części lub całego artykułu okres gwarancji przedłuża się o trzy lata zgodnie z art. 581 § 1 kodeksu cywilnego. Po upływie czasu gwarancji powstałe naprawy są płatne.

IAN: 388396_2107

 Serwis Polska
Tel.: 22 397 4996
E-Mail: deltasport@lidl.pl

Srdečně blahopřejeme!

Svým nákupem jste se rozhodli pro kvalitní výrobek. Před prvním použitím se prosím seznámte s tímto výrobkem.

Pozorně si přečtete následující návod k použití.

Použijte tento výrobek pouze tak, jak je popsáno, a pro uvedené účely. Uchovejte si tento návod k použití pro budoucí použití. Pokud výrobek předáte třetí osobě, předejte jí i veškerou dokumentaci.

Obsah balení

- 1 x vozík (1)
- 2 x kolečka (2)
- 2 x upínací pás (3)
- 1 x návod k použití

Technické údaje

Hmotnost: cca 2,5 kg

Rozměry v,e sklopeném stavu: cca

55 x 5,5 x 12 cm (d x š x v)

Rozměry v otevřeném stavu:

cca 55 x 53,5 x 47,7 cm (d x š x v)



Max. zatížení: 40 kg



Datum výroby (měsíc/rok):
01/2022

Použití dle určení

Výrobek není určen pro komerční použití. Výrobek je koncipován výhradně k přepravě SUP boardu.

Bezpečnostní pokyny

Upozornění. Před prvním použitím si přečtěte bezpečnostní pokyny! Dodržujte bezpečnostní pokyny!

Nebezpečí ohrožení života!

- Nenechávejte děti nikdy bez dozoru s balícím materiálem. Hrozí nebezpečí udušení.

Nebezpečí poranění!

- Pozor při rozkládání a skládání výrobku. Udržujte ruce z dosahu skládacího mechanismu, předejete tak nebezpečí poranění skřípnutím.
- Výrobek zatěžujte do maximální hmotnosti 40 kg.
- Výrobek není určen pro přepravu osob!
- Před každým použitím zkontrolujte, zda není výrobek poškozený nebo opotřebovaný. Vždy zkontrolujte pevné usazení všech spojovacích prvků. Tento výrobek je možné používat pouze v bezvadném stavu!
- Upínací pásy se smí používat pouze pro tento výrobek. S ohledem na stabilitu nejsou srovnatelné s běžnými upínacími pásy!

Sestavení

1. Nasuňte kolečka paprsky směrem ven na určené tyč na okraji látkové plochy, až aretační kolík slyšitelně zacvakne (obr. A).
2. Výrobek rozložte (obr. A).
3. Pro zajištění SUP boardu, protáhněte vždy jeden upínací pás skrz přední a zadní rohy nepokryté textílem a přes protiskluzovou plochu výrobku (obr. B).
4. Připevněte SUP board tím, že pás protáhněte otevřeným uzávěrem tak, aby už neklouzal (obr. C).

Upozornění: Přebytečný pás zafixujte s pomocí suchého zipu za přezkou.

Uskladnění, čištění

Pokud výrobek nepoužíváte, skladujte jej vždy suchý a čistý při pokojové teplotě. Čistěte pouze vlhkým hadříkem a následně otřete do sucha. **DŮLEŽITÉ!** K čištění nikdy nepoužívejte agresivní čisticí prostředky. Údržba! Pravidelně kontrolujte šroubové spoje.

Pokyny k likvidaci

Výrobek a obalový materiál likvidujte do odpadu podle aktuálních místních předpisů. Obalový materiál, jako např. fóliové sáčky, nepatří do dětských rukou. Obalový materiál uchovávejte z dosahu dětí.



Zlikvidujte produkty a balení ekologicky.



Recyklační kód identifikuje různé materiály pro recyklaci. Kód se skládá z recyklačního symbolu - který indikuje recyklační cyklus - a čísla identifikujícího materiál.

Pokyny k záruce a průběhu služby

Výrobek byl vyroben s velkou péčí a za stálé kontroly. DELTA-SPORT HANDELSKONTOR GmbH poskytuje koncovým privátním zákazníkům na tento výrobek tři roky záruky od data nákupu (záruční lhůta) podle následující ustanovení. Záruka se týká pouze vad materiálu a závad ve zpracování. Záruka se nevztahuje na díly, které podléhají normálnímu opotřebením, a proto je nutné na ně pohlížet jako na rychle opotřebitelné díly (např. baterie), a na křehké díly, např. vypínače, akumulátory nebo díly vyrobené ze skla.

Nároky z této záruky jsou vyloučeny, pokud výrobek byl používán neodborně nebo nedovoleným způsobem nebo nikoli v rámci stanoveného účelu určení nebo předpokládaného rozsahu používání nebo nebyla dodržena zadání v návodu k obsluze, ledaže by koncový zákazník prokázal, že existuje vada materiálu nebo došlo k chybě ve zpracování, které nevyplývají z některé výše uvedených okolností.

Nároky ze záruky lze uplatnit pouze v rámci záruční lhůty po předložení originálního pokladního dokladu. Proto si prosím uschovejte originál pokladního dokladu. Doba záruky se neprodlužuje případnými opravami na základě záruky, zákonné záruky nebo kulance. Totéž platí také pro vyměněné a opravené díly.

Při reklamacích se prosím obračejte na níže uvedenou horkou linku servisu nebo se s námi spojte e-mailem. Pokud se vyskytne případ reklamacie, výrobek Vám - dle naší volby - bezplatně opravíme, vyměníme nebo Vám vrátíme kupní cenu. Další práva ze záruky nevznikají.

Vaše zákonná práva, zejména nároky na zajištění záruky vůči konkrétnímu prodejci, nejsou touto zárukou omezena.

IAN: 388396_2107



Servis Česko

Tel.: 800143873

E-Mail: deltasport@lidl.cz

Blahoželáme!

Svojím nákupom ste sa rozhodli pre kvalitný výrobok. Pred prvým použitím sa s výrobkom dôkladne oboznámte.

Pozorne si prečítajte tento návod na používanie.

Výrobok používajte len uvedeným spôsobom a na uvedený účel. Tento návod na používanie si dobre uschovajte. Pri odovzdávaní výrobku tretej osobe odovzdajte s výrobkom aj všetky podklady.

Rozsah dodávky

- 1 x kostra (1)
- 2 x koliesko (2)
- 2 x napínací popruh (3)
- 1 x návod na používanie

Technické údaje

Hmotnosť: cca 2,5 kg

Rozmery (v zloženom stave): cca

55 x 5,5 x 12 cm (d x š x v)

Rozmery (v otvorenom stave): cca

55 x 53,5 x 47,7 cm (d x š x v)



Max. nosnosť: 40 kg



Dátum výroby (mesiac/rok):
01/2022

Určené použitie

Tento výrobok nie je určený na komerčné použitie. Tento výrobok je určený výlučne na prepravu SUP dosiek.

Bezpečnostné pokyny

Upozornenie. Pred prvým použitím si prečítajte bezpečnostné pokyny! Dodržiavajte bezpečnostné pokyny!

Nebezpečenstvo ohrozenia života!

- Nikdy nenechávajte deti bez dozoru s obalovým materiálom. Hrozí nebezpečenstvo udusenía.

Nebezpečenstvo poranenia!

- Pozor pri rozkladaní a skladaní výrobku. Udržiavajte ruky v dostatočnej vzdialenosti od skladacieho mechanizmu, aby ste zabránili nebezpečenstvu poranenia pomliaždením.
- Výrobok zaťažte do maximálne 40 kg.
- Tento výrobok nie je určený na prepravu osôb!
- Pred každým použitím skontrolujte, či výrobok nie je poškodený alebo opotrebovaný. Vždy kontrolujte pevné dotiahnutie všetkých spojovacích segmentov. Výrobok sa smie používať len v bezchybnom stave!
- Upínacie popruhy sa môžu používať len pre tento výrobok. Pokiaľ ide o stabilitu, sú porovnateľné s bežnými upínacími popruhmi!

Montáž

1. Kolieska zasuňte s kĺbmi smerom von na určené tyče na kraji látky, kým aretačné kolíky počuteľne nezapadnú (obr. A).
2. Výrobok rozťahnite od seba (obr. A).
3. Na zaistenie SUP dosky pretiahnite vždy jeden upínací popruh cez predné a zadné netextilné rohy nad protišmykovými povrchmi výrobku (obr. B).

Upozornenie: Dbajte na to, aby sa medzi rámom výrobku nachádzali malé výstupky na zabránenie sklúznutia dosky.

4. SUP dosku upevnite tak, že pretiahnete popruh cez otvorený uzáver tak, aby sa nemohol zošmyknúť (obr. C).

Upozornenie: Nadbytočný popruh upevnite pomocou suchého zipsu za prackou.

Skladovanie, čistenie

Pri nepoužívaní skladujte výrobok vždy suchý a čistý pri izbovej teplote. Čistite len vlhkou čistiacou handričkou a nakoniec utrite dosucha. **DÔLEŽITÉ!** Výrobok nikdy nečistite ostrými čistiacimi prostriedkami. Údržba! Pravidelne kontrolujte skrutkové spoje.

Pokyny k likvidácii

Výrobok a obalový materiál zlikvidujte v súlade s aktuálnymi miestnymi predpismi. Obalový materiál, ako napr. fóliové vrecúško nepatrí do rúk detí. Obalový materiál uschovajte mimo dosahu detí.



Výrobky a obaly likvidujte ekologickým spôsobom.



Recyklačný kód slúži na označenia rôznych materiálov na navrátenie do obehu opätovného využitia.

Kód sa skladá z recyklačného symbolu - ktorý má odzrkadľovať zhodnotenie recyklačného obehu - a číslo označujúce materiál.

Pokyny k záruke a priebehu servisu

Výrobok bol vyrobený veľmi starostlivo a pod stálou kontrolou. Na tento výrobok poskytuje DELTA-SPORT HANDELSKONTOR GmbH súkromným koncovým užívateľom trojročnú záruku odo dňa kúpy (záručná lehota) po splnení nasledovných podmienok. Záruka platí len na chyby materiálu a spracovania. Záruka sa netýka dielov, ktoré podliehajú bežnému opotrebeniu a preto ich možno považovať za opotrebitelné diely (napr. batérie), ako aj krehkých dielov, napr. vypínače, akumulátory alebo diely, ktoré sú vyrobené zo skla.

Nároky z tejto záruky zanikajú, keď sa výrobok používal neodborne alebo nesprávne, mimo určenia na používanie alebo určeného rozsahu používania alebo neboli dodržané pokyny návodu na obsluhu, s výnimkou, že koncový užívateľ preukáže, že ide o chybu materiálu alebo spracovania, ktorá nebola spôsobená niektorou z hore uvedených okolností.

Záruku je možné uplatniť len počas záručnej lehoty po predložení originálu pokladničného dokladu. Originál pokladničného dokladu preto prosím uschovajte. Záručná doba sa kvôli prípadným záručným opravám, zákonnej záruke alebo ako obchodné gesto nepredlžuje. Platí to aj pre vymenené a opravené diely.

Pri reklamáciách sa prosím najskôr obráťte na dole uvedenú Service-Hotline alebo sa s nami spojte prostredníctvom e-mailu. Ak sa jedná o záručný prípad, výrobok – podľa našej voľby – bezplatne opravíme, vymeníme alebo vrátime kúpnu cenu. Ďalšie práva zo záruky nevyplývajú. Vaše zákonné práva, hlavne nároky na záručné plnenie voči príslušnému predajcovi, nie sú touto zárukou obmedzené.

IAN: 388396_2107

 Servis Slovensko
Tel.: 0850 232001
E-Mail: deltasport@lidl.sk

¡Enhorabuena!

Con su compra se ha decidido por un artículo de gran calidad. Familiarícese con el artículo antes de usarlo por primera vez.



Para ello, lea detenidamente las siguientes instrucciones de uso.

Use el artículo solo de la forma descrita y para los campos de aplicación indicados. Conserve estas instrucciones de uso a buen recaudo. Entregue todos los documentos en caso de traspasar el artículo a terceros.

Alcance de suministro

- 1 carrito (1)
- 2 ruedas (2)
- 2 correas tensoras (3)
- 1 instrucciones de uso

Datos técnicos

Peso: aprox. 2,5 kg
Dimensiones (plegado): aprox.
55 x 5,5 x 12 cm (L x An x Al)
Dimensiones (desplegado):
aprox. 55 x 53,5 x 47,7 cm (L x An x Al)



Carga máx.: 40 kg



Fecha de fabricación (mes/año):
01/2022

Uso previsto

El artículo no está destinado al uso comercial. El artículo está diseñado únicamente para el transporte de tablas SUP.

Indicaciones de seguridad

Advertencia. Antes del primer uso, lea las indicaciones de seguridad. Observe las indicaciones de seguridad.



¡Peligro de muerte!

- Nunca deje a niños sin supervisión con el material de embalaje. Existe peligro de asfixia.



¡Peligro de lesiones!

- Precaución al plegar y desplegar el artículo. Mantenga las manos alejadas del mecanismo de plegado para evitar el peligro de lesiones por aplastamiento.
- Cargue el artículo con un máximo de 40 kg.
- El artículo no es apto para el transporte de personas.
- Compruebe antes de cada uso que el artículo no presenta daños ni desgaste. Compruebe siempre que todos los elementos de unión están bien apretados. Solo se permite usar el artículo si se encuentra en un estado óptimo.
- Las correas tensoras deben utilizarse únicamente para este artículo. Su estabilidad no es comparable a la de las correas tensoras usuales.

Montaje

1. Coloque las ruedas con los radios hacia fuera en las barras previstas al efecto en el borde de la superficie de tejido hasta que las patillas de bloqueo encajen audiblemente (Fig. A).
2. Despliegue el artículo (Fig. A).
3. Para asegurar la tabla SUP, pase una correa tensora por las esquinas sin tela delanteras y otra por las traseras sobre las superficies antideslizantes del artículo (Fig. B).
4. Fije la tabla SUP, pasando la correa por el cierre abierto hasta que ya no pueda desplazarse (Fig. C).

Nota: Asegúrese de que los alerones pequeños estén situados entre el bastidor del artículo para evitar que se deslice la tabla.

Nota: Fije la correa sobrante detrás de la hebilla con la ayuda del cierre de gancho y bucle.

Almacenamiento, limpieza

Si no va a utilizarlo, almacene siempre el artículo seco y limpio y a temperatura ambiente. Limpie solo con un paño de limpieza húmedo y después seque frotándolo.

¡IMPORTANTE! No lo limpie con productos de limpieza agresivos. ¡Mantenimiento! Compruebe regularmente las conexiones atornilladas.

Indicaciones para la eliminación

Elimine el artículo y el material de embalaje conforme a la normativa legal local en la actualidad. No deje material de embalaje, como bolsas de plástico, en manos de niños. Guarde el material de embalaje en un lugar inaccesible para éstos.



Deseche los productos y embalajes de manera respetuosa con el medio ambiente.



El código de reciclaje sirve para identificar diversos materiales para reincorporarlos en el ciclo de reciclaje.

El código consta del símbolo de reciclaje, el cual debe reflejar el ciclo de recuperación, y de un número que identifica el material.

Indicaciones relativas a la garantía y la gestión de servicios

El artículo ha sido fabricado con gran esmero y sometido a controles constantes. Para el mismo, DELTA-SPORT HANDELSKONTOR GmbH ofrece a los clientes finales particulares una garantía de tres años a contar desde la fecha de compra (periodo de garantía) con arreglo a las condiciones que se exponen a continuación. La garantía tiene validez únicamente para fallos del material y fabricación. La garantía no cubre las piezas sometidas a un desgaste normal, las cuales se consideran piezas de desgaste (p. ej., pilas) así como tampoco piezas frágiles como, p. ej., interruptores, baterías o piezas fabricadas en vidrio o cristal.

Se excluyen derechos derivados de esta garantía, si se ha realizado un uso incorrecto o abusivo del artículo o que no se encuentre dentro del marco del uso o ámbito de uso previstos o si no se ha observado lo recogido en el manual de instrucciones, a no ser que el cliente final demuestre que existen fallos del material o fabricación no derivados de una de las circunstancias expuestas anteriormente.

Las demandas derivadas de la garantía sólo podrán presentarse dentro del periodo de garantía exhibiendo el comprobante de compra original. Le rogamos, por ello, que conserve el comprobante de compra original. El periodo de garantía no se verá prolongado por ningún tipo de reparación realizada con motivo de la garantía, la garantía legal o como gesto de buena voluntad. Esto se aplica también a las piezas sustituidas o reparadas.

Por favor, dirija sus quejas primero a la línea telefónica del servicio de atención al cliente que se indica a continuación o póngase en contacto con nosotros por correo electrónico. Si el caso está cubierto por la garantía, a nuestra elección, repararemos o cambiaremos gratuitamente el artículo o le restituiremos el precio de compra del mismo. De la garantía no se derivan otros derechos.

Esta garantía no limitará sus derechos legales, especialmente los derechos de garantía frente al vendedor correspondiente.

IAN: 388396_2107

 Servicio España
Tel.: 900 984 989
E-Mail: deltasport@lidl.es

Hjertelig tillykke!

Du har valgt at købe et kvalitetsprodukt. Lær produktet at kende, inden du bruger det første gang.

 **Det gør du ved at læse nedenstående brugervejledning omhyggeligt.**

Brug kun produktet som beskrevet og til de angivne anvendelsesområder. Opbevar denne brugervejledning et sikkert sted. Udlever også alle dokumenter, hvis produktet videregives til en tredjepart.

Leveringsomfang

- 1 x trolley (1)
- 2 x hjul (2)
- 2 x spænderem (3)
- 1 x brugervejledning

Tekniske data

Vægt: ca. 2,5 kg

Mål klappet sammen: ca. 55 x 5,5 x 12 cm
(l x b x h)

Mål åben: ca. 55 x 53,5 x 47,7 cm (l x b x h)



Maks. belastning: 40 kg



Fremstillingsdato (måned/år):
01/2022

Bestemmelsesmæssig brug

Artiklen er ikke beregnet til erhvervsmæssig brug. Artiklen er udelukkende beregnet til transport af et SUP-board.

Sikkerhedsanvisninger

Advarsel. Læs sikkerhedsanvisningerne inden første brug! Følg sikkerhedsanvisningerne!

Livsfare!

- Lad aldrig børn være alene med emballagematerialet. Der er kvælningsfare.

Fare for kvæstelser!

- Forsigtig ved ud- og sammenklapning af artiklen. Hold hænderne væk fra foldemekanismen for at undgå fare for kvæstelser som følge af klemninger.

- Belast artiklen med maksimalt 40 kg.
- Artiklen er ikke beregnet til transport af personer!
- Kontroller artiklen for skader og slitage inden hver brug. Kontroller altid, at alle forbindelsesdele sidder fast. Artiklen må kun anvendes i fejlfri stand!
- Spænderemmen må kun anvendes til denne artikel. Med hensyn til stabilitet kan de ikke sammenlignes med almindelige spænderemmen!

Klargøring

1. Skub hjulene med egerne udad på de dertil beregnede stænger i kanten af stoffladen, til låsepalerne hørbart går i hak (fig. A).
2. Klap artiklen ud (fig. A).
3. For at sikre SUP-boardet trækkes en spænderem gennem de forreste og de bageste tekstilfrie hjørner over artiklens skridsikre overflader (fig. B).

Bemærk: Sørg for, at de små finner befinder sig mellem artiklens ramme for at forhindre, at SUP-boardet glider af.

4. Fastgør SUP-boardet ved at trække remmen gennem det åbne spænde, til SUP-boardet ikke kan glide af (fig. C).

Bemærk: Fastgør den overskydende del af remmen ved hjælp af burrebåndet bag spændet.

Opbevaring, rengøring

Opbevar altid artiklen tør og ren ved stuetemperatur, når den ikke er i brug. Rengør kun med en fugtig klud, og tør af bagefter.

VIGTIGT! Må aldrig rengøres med skræppe rengøringsmidler. Vedligeholdelse! Kontroller skruerforbindelserne regelmæssigt.

Henvisninger vedr. bortskaffelse

Bortskaf artikel og emballage i overensstemmelse med lokalt gældende forskrifter. Emballagematerialer som f.eks. plastposer hører ikke hjemme i børnehænder. Opbevar emballagen utilgængeligt for børn.



Bortskaf produkter og emballage miljørigtigt.



Genbrugskoden anvendes til mærkning af forskellige materialer med henblik på genvinding.

Koden består af genbrugssymbolet – som afspejler genvindingskredsløbet – og et nummer, der kendetegner materialet.

Oplysninger om garanti og servicehåndtering

Varen er fremstillet med største omhu og under løbende kontrol. DELTA-SPORT HANDELS-KONTOR GmbH yder private slutkunder tre års garanti på varen fra købsdato (Garantifrist) i henhold til følgende bestemmelser. Garantien gælder kun for materiale- og fremstillingsfejl. Garantien omfatter ikke dele, der er udsat for normal slid og derfor skal betragtes som sliddele (f.eks. batterier) og ikke skrøbelige dele, f.eks. kontakter, genopladelige batterier eller dele, der er fremstillet af glas.

Garantien kan ikke gøres gældende, hvis varen er blevet anvendt ukorrekt eller uagtsomt eller til andre formål end det tilsigtede eller i det tilsigtede omfang. Garantien bortfalder ligeledes ved manglende overholdelse af anvisningerne i betjeningsvejledningen. Kunden skal kunne påvise, at der er tale om materiale- eller fremstillingsfejl og ikke fejl som følge af ovenstående omstændigheder.

Garantien kan kun gøres gældende i garanti-perioden mod fremvisning af original kvittering. Gem derfor den originale kvittering. Garantiperioden forlænges ikke i tilfælde af reparation i henhold til garantien, den lovpligtige garanti eller pr. kulance. Dette gælder også for udskiftede og reparerede dele.

I tilfælde af klager er det muligt at kontakte nedenstående servicelinje eller kontakte os pr. e-mail. Ved garantisager vil vi efter eget skøn reparere varen uden beregning, ombytte varen eller refundere købsprisen. Der er ingen yderligere rettigheder under garantien.

Dine lovmæssige rettigheder, herunder navnlig garantikrav over for sælger, indskrænkes ikke som følge af denne garanti.

IAN: 388396_2107

 Service Danmark

Tel.: 32 710005

E-Mail: deltasport@lidl.dk

Congratulazioni!

Avete acquistato un articolo di alta qualità. Consigliamo di familiarizzare con l'articolo prima di cominciare ad utilizzarlo.



Leggere attentamente le seguenti istruzioni d'uso.

Utilizzare l'articolo solo nel modo descritto e per gli ambiti di applicazione indicati. Conservare accuratamente queste istruzioni d'uso. In caso di trasferimento dell'articolo a terzi, consegnare tutti i documenti insieme all'articolo.

Contenuto della fornitura

- 1 x trolley (1)
- 2 x ruota (2)
- 2 x cinghia di tensione (3)
- 1 x istruzioni d'uso

Dati tecnici

Peso: ca. 2,5 kg

Misure del prodotto chiuso: ca.

55 x 5,5 x 12 cm (L x l x A)

Misure del prodotto aperto: ca.

55 x 53,5 x 47,7 cm (L x l x A)



Carico massimo: 40 kg



Data di produzione (mese/anno):

01/2022

Uso conforme alla destinazione

L'articolo non è destinato all'uso commerciale.

L'articolo è concepito esclusivamente per il trasporto di tavole da SUP.

Indicazioni di sicurezza

Avvertenza. Prima del primo uso leggere le indicazioni di sicurezza. Attenersi alle indicazioni di sicurezza.



Pericolo di morte!

- Tenere il materiale di imballaggio fuori dalla portata dei bambini. Rischio di soffocamento.



Pericolo di lesioni!

- Prestare attenzione quando si apre e si chiude l'articolo. Tenere la mani lontano dal meccanismo di chiusura per prevenire il pericolo di lesioni da schiacciamento.
- Caricare l'articolo fino a un peso massimo di 40 kg.
- L'articolo non è destinato al trasporto di persone.
- Prima di ogni utilizzo, verificare se l'articolo presenta danni o segni d'usura. Verificare regolarmente che tutti gli elementi di giunzione siano saldamente fissati. Utilizzare l'articolo solo se in perfette condizioni.
- Le cinghie di tensione possono essere usate solo per questo articolo. La loro stabilità non è paragonabile a quella delle solite cinghie di tensione.

Montaggio

1. Inserire le ruote con i raggi rivolti verso l'esterno sulle apposite aste ai bordi della superficie di tessuto, finché i perni di arresto non si chiudono provocando uno scatto udibile (fig. A).
2. Aprire l'articolo (fig. A).
3. Per fissare la tavola da SUP, tirare una cinghia di tensione alla volta attraverso gli angoli liberi dal tessuto nella parte anteriore e posteriore, sulle superfici antiscivolo dell'articolo (fig. B).
4. Fissare la tavola da SUP tirando la cinghia attraverso la chiusura aperta finché non ha più possibilità di movimento (fig. C).

Nota: accertarsi che non vi siano piccole sporgenze nel telaio dell'articolo, per evitare lo scivolamento della tavola.

Nota: fissare la parte eccedente della cinghia con la chiusura a strappo dietro la fibbia.

Conservazione, pulizia

In caso di mancato utilizzo, riporre l'articolo a temperatura ambiente in un luogo asciutto e pulito. Pulire solo con un panno umido e quindi asciugare.

IMPORTANTE! Non utilizzare mai detersivi aggressivi. Manutenzione! Controllare regolarmente i collegamenti a vite.

Smaltimento

Smaltire l'articolo e i materiali dell'imballaggio in conformità con le direttive locali in vigore.

I materiali di imballaggio, come ad esempio le pellicole, non devono essere alla portata dei bambini. Conservare i materiali di imballaggio in un luogo non raggiungibile per i bambini.



Smaltire i prodotti e gli imballaggi in modo ecologico.



Il codice di riciclaggio ha lo scopo di contrassegnare i diversi materiali al fine di introdurli nel ciclo di riutilizzo (recycling). Il codice è composto dal simbolo del riciclo, che dovrebbe rappresentare il ciclo del riutilizzo, e un numero che indica di che materiale si tratta.

Avvertenze sulla garanzia e sulla gestione dei servizi di assistenza

L'articolo è stato prodotto con la massima cura e sotto un continuo controllo. DELTA-SPORT HANDELSKONTOR GmbH concede ai clienti finali privati, su questo articolo, tre anni di garanzia dalla data di acquisto (termine di garanzia) sulla base delle seguenti disposizioni. La garanzia vale solo per i vizi di materiale e di lavorazione. La garanzia non si estende alle parti soggette ad un normale degradamento e che siano quindi da considerarsi come pezzi soggetti ad usura (ad es. le batterie) né ai pezzi fragili come ad es. interruttori, batterie ricaricabili oppure pezzi in vetro.

Dalla presente garanzia sono escluse le richieste legate a casi di utilizzo non conforme oppure di abuso dell'articolo, oppure di utilizzo avvenuto non nell'ambito delle condizioni previste oppure del campo di impiego previsto, oppure in caso di non osservanza delle direttive riportate nelle istruzioni d'uso, a meno che il cliente non dimostri che sussista un vizio di materiale o di lavorazione che non sia riconducibile ad una delle circostanze riportate sopra.

Le richieste di garanzia possono essere avanzate solo entro il relativo termine, su presentazione dello scontrino originale di acquisto. Si prega quindi di conservare lo scontrino originale. Il termine di garanzia non sarà prolungato a seguito di eventuali riparazioni effettuate sulla base della garanzia, della garanzia obbligatoria prevista per legge oppure di accondiscendenza. Ciò vale anche per le parti sostituite oppure riparate.

In caso di contestazione rivolgersi dapprima alla hotline di assistenza sotto indicata oppure mettersi in contatto con noi via e-mail. Laddove sussista un caso coperto dalla garanzia, l'articolo sarà - a nostra discrezione - da noi riparato gratuitamente, sostituito oppure sarà rimborsato il prezzo di acquisto. Non sussistono ulteriori diritti derivanti dalla garanzia.

I vostri diritti giuridici, in particolare i diritti di garanzia obbligatoria prevista dalla legge nei confronti del relativo venditore, non sono limitati dalla presente garanzia.

IAN: 388396_2107

 Assistenza Italia
Tel.: 02 36003201
E-Mail: deltasport@lidl.it

Szívvel gratulálunk!

Vásárlásával kiváló minőségű terméket választott. Használatba vétele előtt ismerkedjen meg a termékkel.

Figyelmesen olvassa el az alábbi használati útmutatót.

A terméket kizárólag az itt ismertetett módon, a rendeltetésének megfelelően használja. Gondosan őrizze meg a használati útmutatót. A termék továbbadásakor adja át az összes kapcsolódó dokumentumot is.

Csomag tartalma

- 1 x kézikocsi (1)
- 2 x kerék (2)
- 2 x rögzítőheveder (3)
- 1 x használati útmutató

Műszaki adatok

Tömeg: kb. 2,5 kg

Méret összecsupva: kb. 55 x 5,5 x 12 cm
(H x SZÉ x MA)

Méret kinyitva: kb. 55 x 53,5 x 47,7 cm
(H x SZÉ x MA)



Max. teherbírás: 40 kg



Gyártási dátum (hónap/év):
01/2022

Rendeltetészerű használat

A termék üzleti/kereskedelmi célú felhasználásra nem alkalmas. A termék kizárólag SUP-deszkák szállítására szolgál.

Biztonsági utasítások

Figyelmeztetés. Az első használat előtt olvassa el a biztonsági utasításokat! Tartsa be a biztonsági utasításokat!

Életveszély!

- Soha ne hagyjon felügyelet nélkül gyermeket a csomagolóanyaggal. Légtak külső elzáródása miatti fulladásveszély.

Balesetveszély!

- Vigyázat a termék kinyitásakor és összecsupkásakor. Tartsa távol a kezét az összecsupkás szerkezettől, a becsipődés miatti balesetveszély megelőzése érdekében.
- A terméket maximum 40 kg súllyal terhelje.
- A termék nem alkalmas személyek szállítására!
- Minden használat előtt ellenőrizze a termék épességét, illetve elhasználódását. Mindig ellenőrizze valamennyi kötőelem szorosságát. A terméket csak kifogástalan állapotban szabad használni!
- A rögzítőhevederek csak ehhez a termékhez használhatók. A stabilitás szempontjából nem hasonlíthatók a szokásos rögzítőhevederekhez!

Összeszerelés

1. Helyezze fel a kerekeket küllőkkel kifelé a hordozó oldalán található rudakra úgy, hogy a rögzítőcsapok hallhatóan bekattanjanak a helyükre (A ábra).
2. Nyissa szét a terméket (A ábra).
3. A SUP-deszka rögzítéséhez húzzon át egy-egy rögzítőhevedert az első és a hátsó, szabadon hagyott sarkokon úgy, hogy azok a termék csúszásgátló felületeire feküdjenek fel (B ábra).

Megjegyzés: ügyeljen arra, hogy a kis lamellák a termék keretén belül helyezkedjenek el, hogy megakadályozzák a deszka elcsúszását.

4. A SUP-deszka rögzítéséhez húzza át a hevedert a nyitott csaton keresztül, egészen addig, hogy a deszka már ne csúszkáljon (C ábra).

Megjegyzés: a heveder túllógó végét rögzítse a csat mögött található tépőzárral.

Tárolás, tisztítás

A terméket mindig száraz, tiszta és szobahőmérsékletű helyen tárolja, ha azt nem használja. Csak nedves törülközővel tisztítsa meg, utána törölje szárazra.

FONTOS! Ne használjon éles tisztítószerkeket a tisztításhoz. Karbantartsás! Rendszeresen ellenőrizze a csavarkötéseket.

Tudnivalók a hulladékkezelésről

Az árucikket és a csomagolóanyagot az érvényes helyi előírásoknak megfelelően ártalmatlannítsa. A csomagolóanyagok, pl. nylonzacskók, nem kerülhetnek gyermekek kezébe. A csomagolóanyagot gyermekek számára hozzá nem férhető helyen tárolja.



A terméket és csomagolását környezetbarát módon selejtezze le.



Az újrahasznosító kód a különböző anyagokat jelöli, hogy azok nyersanyagként újrahasznosíthatók legyenek.

A kód az újrahasznosítás jelből - értsd: az újrahasznosítás körforgás jelölése - és egy számból áll, ami adott anyagot jelöl.

A garanciával és a szerviz lebonyolításával kapcsolatos útmutató

A termék nagy gondossággal és állandó ellenőrzés mellett készült. A DELTA-SPORT HANDELS-KONTOR GmbH privát végső felhasználóknak a vásárlás dátumától számított három év (garancia időtartama) garanciát ad erre a termékre a következő rendelkezések szerint. A garancia csak anyaghibára és feldolgozási hibára érvényes. A garancia nem terjed ki a szokásos elhasználódásnak kitett, ezért kopó alkatrésznek tekintendő alkatrészekre (pl. elemek), valamint a törékeny alkatrészekre sem, például a kapcsolókra, az akkumulátorokra vagy az üvegből készült alkatrészekre.

Kizárásra kerül a garanciaigény, ha a terméket szakszerűtlenül vagy helytelenül, nem rendeltetésszerűen vagy nem az előírt használati körben használták, vagy figyelmen kívül hagyták a kezelési útmutató előírásait, kivéve, ha a végső felhasználó bizonyítja, hogy olyan anyag- vagy feldolgozási hiba áll fenn, amely nem a fent említett körülmények valamelyikéből ered.

A garanciaigény csak a garancia időtartamán belül, az eredeti pénztári bizonylat bemutatásával érvényesíthető. Ezért kérjük, őrizze meg az eredeti pénztári bizonylatot. A garancia, a törvényes garancia vagy a méltányosság alapján végzett esetleges javítások a garancia időtartamát nem hosszabbítják meg. Ez vonatkozik a kicserélt és javított alkatrészekre is.

Kérjük, hogy reklamáció esetén először az alábbi szervizvonalat hívja, vagy e-mailen keressen minket. Garanciális esetekben a terméket saját döntésünk alapján ingyenesen megjavítjuk, kicseréljük vagy megtérítjük a vételárat. A garanciából további jogok nem következnek.

A jelen garancia nem korlátozza az Ön törvényes jogait, különösen a mindenkorı értékesítıvel szembeni garanciaigényét.

IAN: 388396_2107

 Szerviz Magyarország

Tel.: 06800 21225

E-Mail: deltasport@lidl.hu

Čestitamo!

Z nakupom ste se odločili za visokokakovosten izdelek. Pred prvo uporabo se seznanite z izdelkom.

V ta namen natančno preberite naslednje navodilo za uporabo.

Izdelek uporabljajte, kot je opisano, in za navedena področja uporabe. To navodilo za uporabo skrbno hranite. Če boste izdelek predali tretjim osebam, zraven priložite vso dokumentacijo.

Obseg dobave

- 1 x voziček (1)
- 2 x kolesce (2)
- 2 x napenjalni trak (3)
- 1 x navodilo za uporabo

Tehnični podatki

Teža: pribl. 2,5 kg

Mere zloženega vozička: pribl.

55 x 5,5 x 12 cm (D x Š x V)

Mere odprtega vozička: pribl.

55 x 53,5 x 47,7 cm (D x Š x V)



Maks. obremenitev: 40 kg



Datum izdelave (mesec/leto):
01/2022

Predvidena uporaba

Izdelek ni namenjen za komercialno uporabo. Izdelek je namenjen izključno za prevoz desk SUP.

Varnostni napotki

Opozorilo. Pred prvo uporabo preberite varnostne napotke! Upoštevajte varnostne napotke!

Smrtno nevarno!

- Otrok nikoli ne puščajte brez nadzora z embalažo. Obstaja nevarnost zadušitve zaradi zunanje zapore.

Nevarnost poškodb!

- Previdno pri razklapljanju in zlaganju izdelka. Ne segajte z rokami v območje mehanizma za zlaganje, da preprečite nevarnost poškodb zaradi stiska.

- Izdelek lahko obremenite z največ 40 kg.
- Izdelek ni namenjen za prevoz oseb!
- Pred vsako uporabo preverite, ali je izdelek poškodovan oz. obrabljen. Redno preverjajte, ali so vsi spojni elementi trdno nameščeni. Izdelek lahko uporabljate samo, če je v brezhibnem stanju!
- Napenjalne trakove lahko uporabljate le za ta izdelek. Njihova stabilnost ni primerljiva z običajnimi napenjalnimi trakovi!

Sestavljanje

1. Natakните kolesa z naperami navzven na predvidene palice na robu površine iz tkanine, tako, da se aretirni zatiči slišno zaskočijo (slika A).
2. Razprite izdelek (slika A).
3. Da zavarujete desko SUP, povlecite po en napenjalni trak skozi sprednji in zadnji vogel brez tkanine preko neodrsečih površin izdelka (slika B).

Napotek: Pazite, da se mali smerniki nahajajo med okvirjem izdelka, da deska ne more zdrsniti.

4. Desko SUP pritrdite tako, da trak povlečete skozi odprto zaponko, da deska ne more več zdrsniti (slika C).

Napotek: Odvečno dolžino traku pritrdite s pomočjo prijemalnega zapirala za zaponko.

Shranjevanje, čiščenje

Če izdelka ne uporabljate, ga shranite na suho, čisto mesto pri sobni temperaturi. Čistite le z vlažno krpo in nato do suhega obrišite.

POMEMBNO! Nikoli ne čistite z ostrimi čistilnimi sredstvi. Vzdrževanje! Redno preverjajte vijajne povezave.

Napotki za odlaganje v smeti

Izdelek in embalažne materiale zavržite v skladu z aktualnimi lokalnimi predpisi. Embalažni materiali, npr. folijske vrečke, ne sodijo v roke otrok. Embalažni material shranite otrokom nedosegljivo.



Izdelke in embalažo odstranite okolju prijazno.



Koda za recikliranje označuje različne materiale za vračanje v reciklirni krog. Vsebuje simbol za recikliranje, ki označuje reciklirni krog, in številko, ki označuje material.

Napotki za garancijo in izvajanje servisne storitve

Izdelek je bil izdelan z veliko skrbnostjo in pod stalno kontrolo. DELTA-SPORT HANDELSKONTOR GmbH zasebnim končnim kupcem od datuma nakupa (garancijskega obdobja) v skladu z naslednjimi določbami odobri triletno garancijo na to postavko. Garancija velja samo za napake v materialu in obdelavi. Garancija ne velja za dele, ki so podvrženi običajni obrabi in jih je zato treba šteti za obrabljive dele (npr. baterije), in za lomljive dele, kot so npr. stikala, akumulatorji ali deli iz stekla.

Zahtevki iz te garancije so izključeni, če je bil izdelek uporabljen nepravilno ali pretirano ali če ni bil uporabljen v okviru predvidenega namena ali predvidenega obsega uporabe ali če niso bile upoštevane specifikacije v navodilih za uporabo, razen če končni kupec lahko dokaže, da gre za napako v materialu ali izdelavi, ki ne temelji na eni od zgoraj navedenih okoliščin. Garancijski zahtevki se lahko uveljavljajo le v garancijskem roku ob predložitvi originalnega računa. Zato originalni račun shranite. Garancijski čas se zaradi morebitnih popravil na podlagi garancije, zakonskega jamstva ali kulance ne podaljša. To velja tudi za zamenjane in popravljene dele. Pri morebitnih reklamacijah se najprej obrnite na spodaj navedeno servisno številko za nujne primere ali stopite z nami v stik po elektronski pošti. Če obstaja garancijski primer, vam bomo izdelek po naši izbiri brezplačno popravili, zamenjali ali pa vam bomo povrnili kupnino. Druge pravice iz garancije ne obstajajo. Ta garancija ne omejuje vaših zakonških pravic, še posebej garancijskih zahtevkov do prodajalca.

IAN: 388396_2107

SI Servis Slovenija
Tel.: 080080917
E-Mail: deltasport@lidl.si

Garancijski list

1. S tem garancijskim listom DELTA-SPORT HANDELSKONTOR GMBH jamčimo, da bo izdelek v garancijskem roku ob normalni in pravilni uporabi brezhibno deloval in se zavezuje, da bomo ob izpolnjenih spodaj navedenih pogojih odpravili morebitne pomanjkljivosti in okvare zaradi napak v materialu ali izdelavi oziroma po svoji presoji izdelek zamenjali ali vrnilni kupnino.
2. Garancija je veljavna na ozemlju Republike Slovenije.
3. Garancijski rok za proizvod je 3 leta od datuma izročitve blaga. Datum izročitve blaga je razviden iz računa.
4. Kupec je dolžan okvaro javiti pooblaščenemu servisu oziroma se informirati o nadaljnjih postopkih na zgoraj navedeni telefonski številki. Svetujemo vam, da pred tem natančno preberete navodila o sestavi in uporabi izdelka.
5. Kupec je dolžan pooblaščenemu servisu predložiti garancijski list in račun, kot potrdilo in dokazilo o nakupu ter dnevu izročitve blaga.
6. V primeru, da proizvod popravilja nepooblaščenemu servisu ali oseba, kupec ne more uveljavljati zahtevkov iz te garancije.
7. Vzroki za okvaro oziroma nedelovanje izdelka morajo biti lastnosti stvari same in ne vzroki, ki so zunaj proizvodjalčeve oziroma prodajalčeve sfere. Kupec ne more uveljavljati zahtevkov iz te garancije, če se ni držal priloženih navodil za sestavo in uporabo izdelka ali če je izdelek kakorkoli spremenjen ali nepravilno vzdrževan.
8. Jamčimo servis in rezervne dele še 3 leta po preteku garancijskega roka.
9. Obrabni deli oz. potrošni material so izvzeti iz garancije.
10. Vsi potrebni podatki za uveljavljanje garancije se nahajajo na dveh ločenih dokumentih (garancijski list, račun).
11. Ta garancija proizvajalca ne izključuje pravic potrošnika, ki izhajajo iz odgovornosti prodajalca za napake na blagu.

Prodajalec: Lidl Slovenija d.o.o. k.d.,
Pod lipami 1, SI-1218 Komenda

DELTA-SPORT HANDELSKONTOR GMBH

Wragekamp 6 • DE-22397 Hamburg
GERMANY

Country of origin: China
Produced under license of Mistral®
www.mistral.com



01/2022

Delta-Sport-Nr.: ST-10615

12.30.2021 / AM 6:22

IAN 388396_2107

