

GARTEN-FRÜHBEET

DE AT CH

GARTEN-FRÜHBEET

Gebrauchsanweisung

FR CH

MINI-SERRE DE JARDIN

Notice d'utilisation

IT CH

MINI-SERRA PER GIARDINO

Istruzioni d'uso

IAN 463863_2404

DE AT CH
FR IT

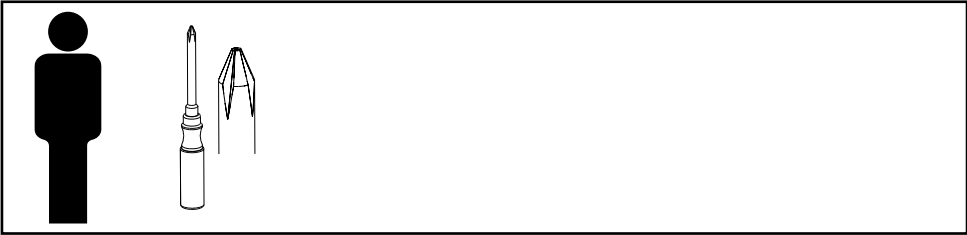

A

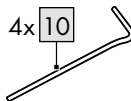
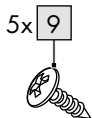
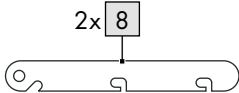
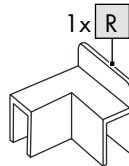
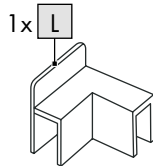
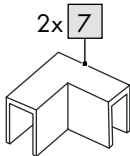
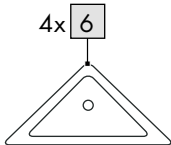
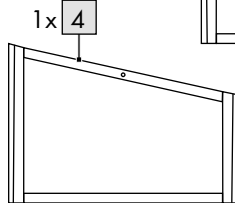
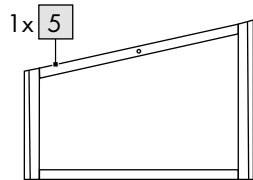
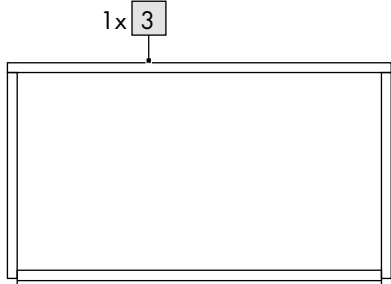
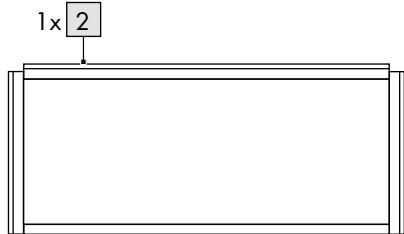
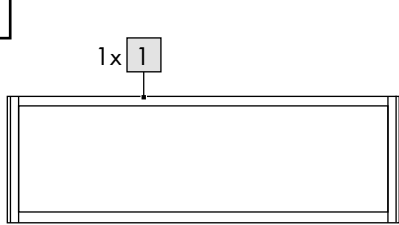

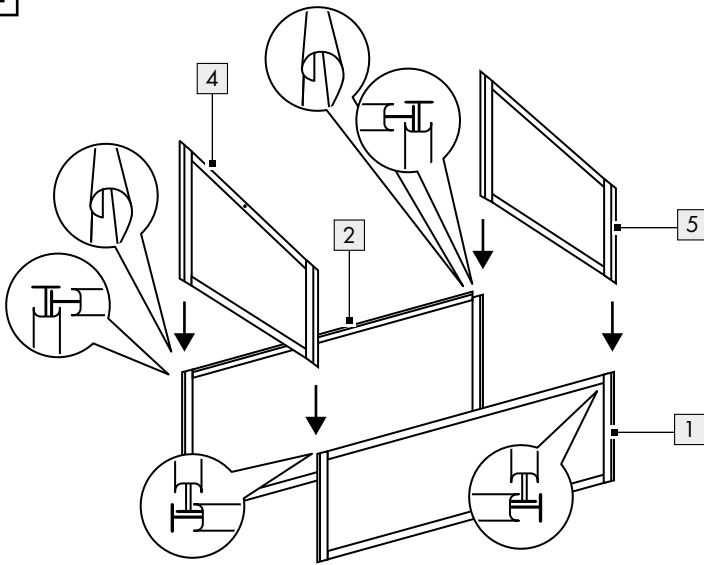
B

1	
1x	
2	
1x	
4	
1x	
5	
1x	

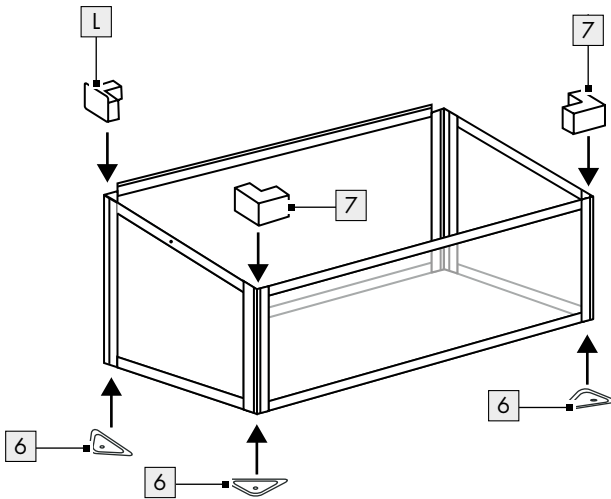
C

6	
3x	
7	
2x	
L	
1x	

D**3**

1x

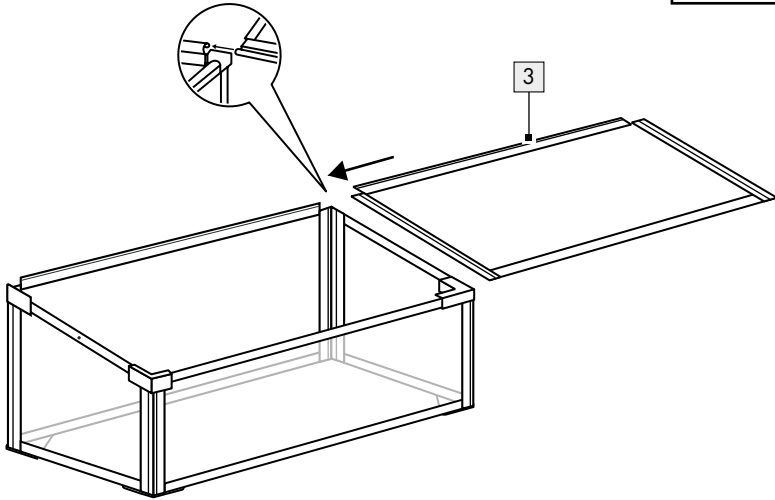
**E****6**

1x

**R**

1x

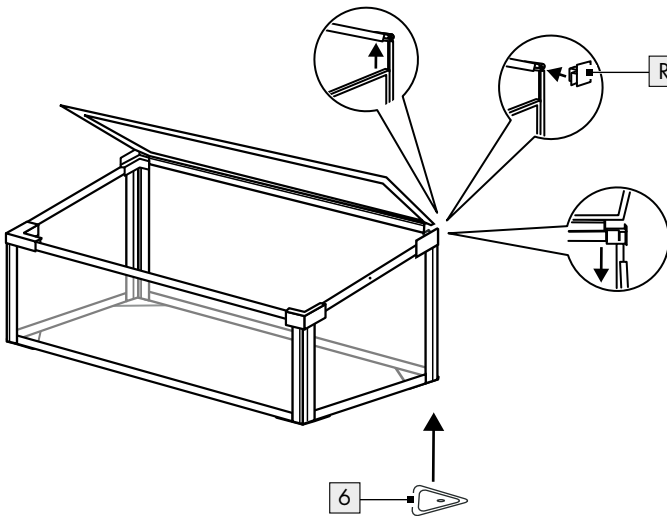

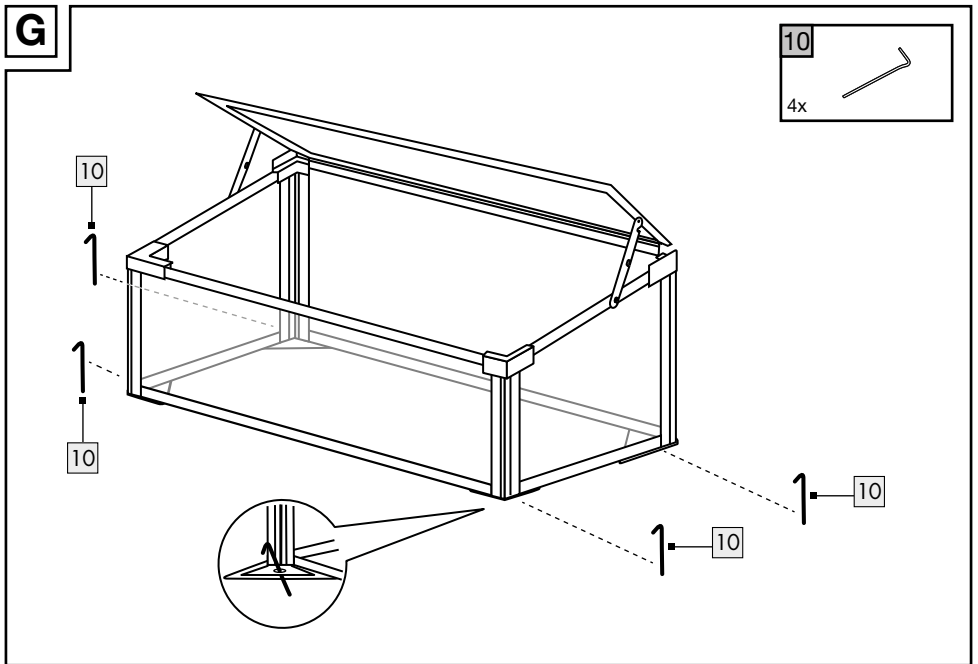
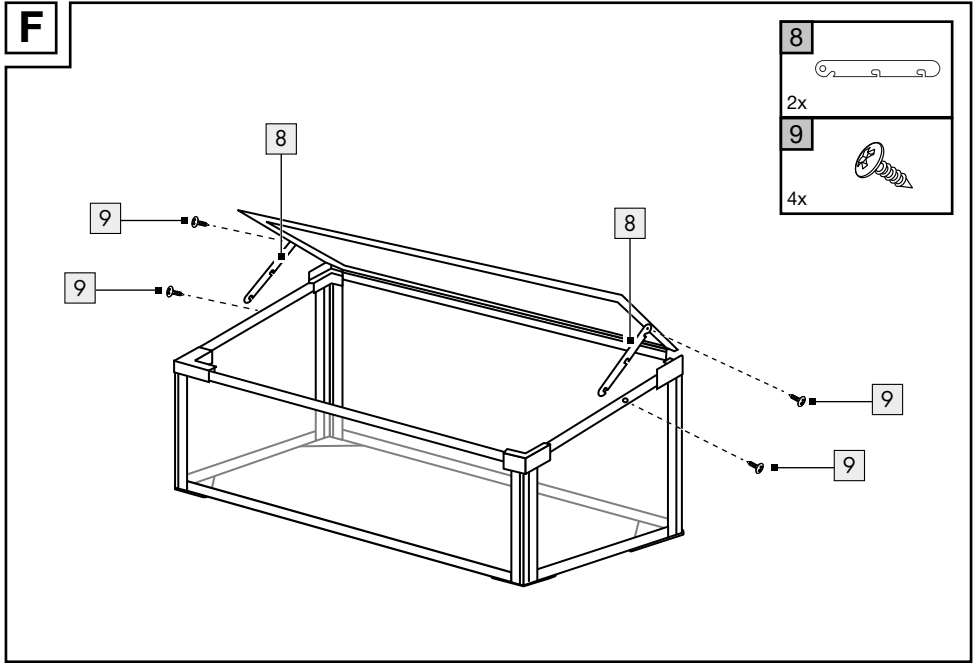

Herzlichen Glückwunsch!

Mit Ihrem Kauf haben Sie sich für einen hochwertigen Artikel entschieden. Machen Sie sich vor der ersten Verwendung mit dem Artikel vertraut.



Lesen Sie hierzu aufmerksam die nachfolgende Gebrauchsanweisung.

Benutzen Sie den Artikel nur wie beschrieben und für die angegebenen Einsatzbereiche. Bewahren Sie diese Gebrauchsanweisung gut auf. Händigen Sie alle Unterlagen bei Weitergabe des Artikels an Dritte ebenfalls mit aus.

Lieferumfang (Abb. A)

1 x Garten-Frühbeet, zerlegt (1-8, L, R)
5 x Schraube (1 x Ersatz) (9)
4 x Erdnagel (10)
1 x Gebrauchsanweisung

Technische Daten

Maße:

ca. 100 x 30/40 x 60 cm (B x H x T)



Herstellungsdatum (Monat/Jahr):
10/2024



Dieses Symbol weist darauf hin, dass der Artikel UV-beständig ist.



Dieses Symbol weist darauf hin, dass der Artikel witterungsbeständig ist.

Bestimmungsgemäße Verwendung

Dieser Artikel ist als Anzuchtstation für Pflanzen konzipiert und nicht für den gewerblichen Gebrauch bestimmt.

Sicherheitshinweise

Wichtig: Lesen Sie diese Gebrauchsanweisung sorgfältig und bewahren Sie diese unbedingt auf!



Lebensgefahr!

- Lassen Sie Kinder niemals unbeaufsichtigt mit dem Verpackungsmaterial. Es besteht Erstickengefahr.
- Schließen Sie niemals Personen oder Tiere in dem Artikel ein. Es besteht Erstickengefahr.



Verletzungsgefahr!

- Dieser Artikel ist kein Spielzeug. Lassen Sie Kinder nie unbeaufsichtigt mit dem Artikel.
- Es dürfen keine Modifikationen am Artikel vorgenommen werden!
- Benutzen Sie den Artikel ausschließlich für seine bestimmungsgemäße Verwendung.
- Tragen Sie während der Montage Schutzhandschuhe.
- Stellen Sie sicher, dass der Artikel sachgerecht und gemäß dieser Gebrauchsanweisung montiert wird. Eine nicht korrekt durchgeführte Montage kann zu Verletzungen führen sowie die Sicherheit und Funktion beeinträchtigen.
- Stellen Sie den Artikel auf einen ebenen Untergrund.
- Achten Sie vor der Benutzung des Artikels auf die richtige Stabilität.
- Der Artikel ist kein Kletter- oder Spielgerät!
- Stellen oder setzen Sie sich niemals auf den Artikel.
- Verwenden Sie den Artikel nicht als Leiter oder Tritthilfe.



Gefahr von Quetschungen der Finger!

- Achten Sie beim Schließen des Deckels auf Ihre Finger, um sich nicht zu klemmen. Schließen Sie den Deckel stets vorsichtig.

Vermeidung von Sachschäden!

- Prüfen Sie den Artikel vor jedem Gebrauch auf Beschädigungen oder Abnutzungen. Der Artikel darf nur in einwandfreiem Zustand verwendet werden!
- Stellen Sie keine Gegenstände auf den Artikel.
- Halten Sie spitze Gegenstände oder Sträucher vom Artikel fern.
- Schützen Sie den Artikel vor starkem Wind und Sturm. Platzieren Sie den Artikel möglichst an einer windgeschützten Stelle.
- Schließen Sie den Deckel des Artikels bei starkem Wind oder Gewitter, um Schäden zu vermeiden.
- Schützen Sie den Artikel vor übermäßiger Belastung durch Schnee und nasses Laub. Andernfalls kann der Artikel unter dem Gewicht zusammenbrechen.

Montage

 **VORSICHT. VERLETZUNGSGEFAHR!**
Trotz großer Sorgfalt können scharfe Kanten an den Bauteilen vorhanden sein. Tragen Sie Schutzhandschuhe.

Für den Aufbau des Artikels benötigen Sie einen geeigneten Schraubendreher (nicht im Lieferumfang enthalten).

Hinweis: Es ist empfehlenswert, den Artikel am Aufstellort aufzubauen.

1. Legen Sie den Artikel auf einen flachen und weichen Untergrund. (Achtung: Ein Aufbau auf hartem Untergrund kann zur Verkratzung des Artikels führen!)
2. Montieren Sie den Artikel, wie in Abb. B - F gezeigt.

Aufstellen

Beim Aufstellen des Artikels ist Folgendes zu beachten:

- Achten Sie beim Anheben darauf, dass der Artikel nicht kippt.
- Stellen Sie den Artikel an einem gut zugänglichen Ort auf.

- Stellen Sie den Artikel auf einen ebenen Untergrund.
- Befestigen Sie den Artikel mit den Erdnägeln (10) in den dafür vorgesehenen Löchern (Abb. G). Stecken Sie die Erdnägeln möglichst schräg in den Boden, um einen besseren Halt zu gewährleisten.
- Stellen Sie den Artikel an einen Ort mit viel Licht, aber ohne direkte Sonneneinstrahlung.
- Stellen Sie den Artikel vor Zugluft geschützt und nicht in der Nähe von Wärmequellen auf.

Hinweis: Der Deckel kann mithilfe der Abstandshalter (8) nach Bedarf bei 30° oder 65° fixiert werden (Abb. F).

Lagerung, Reinigung

Lagern Sie den Artikel bei Nichtbenutzung immer trocken und sauber bei Raumtemperatur. Nur mit einem feuchten Reinigungstuch reinigen und anschließend trockenwischen. Entfernen Sie bei Bedarf hartnäckige Verschmutzungen mit etwas mildem Reinigungsmittel und Wasser. **WICHTIG!** Nie mit scharfen Reinigungsmitteln reinigen.

Hinweise zur Entsorgung



Entsorgen Sie den Artikel und die Verpackungsmaterialien entsprechend den aktuellen örtlichen Vorschriften. Bewahren Sie Verpackungsmaterialien (wie z. B. Folienbeutel) für Kinder unerreikbaar auf. Weitere Informationen zur Entsorgung des ausgesiedelten Artikels erhalten Sie bei Ihrer Gemeinde- oder Stadtverwaltung. Entsorgen Sie den Artikel und die Verpackung umweltschonend.



Der Recycling-Code dient der Kennzeichnung verschiedener Materialien zur Rückführung in den Wiederverwertungskreislauf (Recycling). Der Code besteht aus einem Recyclingsymbol für den Verwertungskreislauf und einer Nummer, die das Material kennzeichnet.

Hinweise zur Garantie und Serviceabwicklung

Der Artikel wurde mit großer Sorgfalt und unter ständiger Kontrolle produziert. DELTA-SPORT HANDELSKONTOR GmbH räumt privaten Endkunden auf diesen Artikel drei Jahre Garantie ab Kaufdatum (Garantiefrist) nach Maßgabe der folgenden Bestimmungen ein. Die Garantie gilt nur für Material- und Verarbeitungsfehler. Die Garantie erstreckt sich nicht auf Teile, die der normalen Abnutzung unterliegen und deshalb als Verschleißteile anzusehen sind (z. B. Batterien) sowie nicht auf zerbrechliche Teile wie Schalter oder Teile, die aus Glas gefertigt sind.

Ansprüche aus dieser Garantie sind ausgeschlossen, wenn der Artikel unsachgemäß oder missbräuchlich oder nicht im Rahmen der vorgesehenen Bestimmung oder des vorgesehenen Nutzungsumfangs verwendet wurde oder Vorgaben in der Anleitung/Anweisung nicht beachtet wurden, es sei denn, der Endkunde weist nach, dass ein Material- oder Verarbeitungsfehler vorliegt, der nicht auf einem der vorgenannten Umstände beruht.

Ansprüche aus der Garantie können nur innerhalb der Garantiefrist unter Vorlage des Originalkassenbelegs geltend gemacht werden. Bitte bewahren Sie deshalb den Originalkassenbeleg auf. Die Garantiefrist wird durch etwaige Reparaturen aufgrund der Garantie, gesetzlicher Gewährleistung oder Kulanz nicht verlängert. Dies gilt auch für ersetzte und reparierte Teile.

Bitte wenden Sie sich bei Beanstandungen zunächst an die untenstehende Service-Hotline oder setzen Sie sich per E-Mail mit uns in Verbindung. Liegt ein Garantiefall vor, wird der Artikel von uns – nach unserer Wahl – für Sie kostenlos repariert, ersetzt oder der Kaufpreis erstattet. Weitere Rechte aus der Garantie bestehen nicht.

Ihre gesetzlichen Rechte, insbesondere Gewährleistungsansprüche gegenüber dem jeweiligen Verkäufer, werden durch diese Garantie nicht eingeschränkt.

Abwicklung im Garantiefall

Um eine schnelle Bearbeitung Ihres Anliegen zu gewährleisten, folgen Sie bitte den folgenden Hinweisen:

- Bitte halten Sie für alle Anfragen den Kassenbon und die Artikelnummer (z. B. IAN 123456_7890) als Nachweis für den Kauf bereit.
- Die Artikelnummer entnehmen Sie bitte dem Typenschild am Artikel, einer Gravur am Artikel, dem Titelblatt Ihrer Anleitung (unten links) oder dem Aufkleber auf der Rück- oder Unterseite des Artikels.
- Sollten Funktionsfehler oder sonstige Mängel auftreten, kontaktieren Sie zunächst die nachfolgend benannte Serviceabteilung telefonisch oder nutzen Sie unser Kontaktformular, das Sie auf parksidediy.com in der Kategorie Service finden.
- Einen als defekt erfassten Artikel können Sie dann unter Beifügung des Kaufbelegs (Kassenbon) und der Angabe, worin der Mangel besteht und wann er aufgetreten ist, für Sie portofrei an die Ihnen mitgeteilte Serviceanschrift übersenden.



Auf parkside-diy.com können Sie diese und viele weitere Handbücher einsehen und herunterladen. Mit diesem QR-Code gelangen Sie direkt auf parkside-diy.com. Wählen

Sie Ihr Land aus, und suchen Sie über die Suchmaske nach den Anleitungen. Mittels Eingabe der Artikelnummer (z. B. IAN 123456_7890) gelangen Sie zur Anleitung für Ihren Artikel.

IAN: 463863_2404

ⒹE Kundenservice Deutschland
Telefon: 08008855300

ⒶT Kundenservice Österreich
Telefon: 0800447750

ⒸH Kundenservice Schweiz
Telefon: 0800563601

Kontaktformular auf parkside-diy.com
Sitz: Deutschland

Félicitations !

Vous venez d'acquérir un article de grande qualité. Avant la première utilisation, familiarisez-vous avec l'article.



Pour cela, veuillez lire attentivement la notice d'utilisation suivante.

Utilisez l'article uniquement comme indiqué et pour les domaines d'utilisation mentionnés. Conservez bien cette notice d'utilisation. Si vous cédez l'article à un tiers, veillez à lui remettre l'ensemble de la documentation.

Étendue de la livraison (fig. A)

1 mini-serre, démontée (1 - 8, L, R)
5 vis (1 de rechange) (9)
4 piquets (10)
1 notice d'utilisation

Caractéristiques techniques

Dimensions :

env. 100 x 30/40 x 60 cm (l x h x p)



Date de fabrication (mois/année) :
10/2024



Ce symbole indique que l'article est résistant aux UV.



Ce symbole indique que l'article est résistant aux intempéries.

Utilisation conforme à sa destination

Cet article est conçu comme station de culture pour plantes et n'est pas prévu pour une utilisation commerciale.

Consignes de sécurité

Important : lisez attentivement cette notice d'utilisation et conservez-la impérativement !

Danger de mort !

- Ne laissez jamais les enfants sans surveillance avec le matériel d'emballage. Il existe un danger de suffocation.
- N'enfermez jamais des personnes ou des animaux dans l'article. Il existe un danger de suffocation.

Risque de blessure !

- L'article n'est pas un jouet. Ne laissez jamais les enfants sans surveillance avec l'article.
- Aucune modification ne doit être apportée à l'article !
- Utilisez l'article exclusivement conformément à sa destination.
- Portez des gants de protection pendant le montage.
- Assurez-vous que l'article est monté correctement et conformément à la présente notice d'utilisation. Un montage incorrect peut entraîner des blessures et compromettre la sécurité et le fonctionnement.
- Posez l'article sur une surface plane.
- Avant d'utiliser l'article, veillez à une bonne stabilité.
- L'article n'est ni un jouet, ni un dispositif d'escalade !
- Ne montez ou ne vous asseyez jamais sur l'article.
- N'utilisez pas l'article comme échelle ou marchepied.

Risque d'écrasement des doigts !

- Lorsque vous fermez le couvercle, faites attention à vos doigts pour ne pas vous coincer. Fermez toujours le rabat avec précaution.

Éviter les dommages matériels !

- Avant chaque utilisation, vérifiez que l'article n'est pas endommagé et ne présente pas de signes d'usure. L'article ne doit être utilisé qu'en parfait état !

- Ne placez aucun objet sur l'article.
- Éloignez les objets pointus ou les arêtes de l'article.
- Protégez l'article contre les vents forts et les tempêtes. Si possible, placez l'article dans un endroit à l'abri du vent.
- Fermez le rabat de l'article en cas de vent fort ou d'orage afin d'éviter tout dommage.
- Protégez l'article de la charge excessive de la neige et des feuilles mouillées. Sinon, l'article risque de casser sous le poids.

Montage



PRUDENCE. RISQUE DE BLESSURE !

Malgré un grand soin, des arêtes vives peuvent être présentes sur les composants. Portez des gants de protection.

Vous aurez besoin d'un tournevis adapté (non compris dans l'étendue de la livraison) pour assembler l'article.

Remarque : il est recommandé de monter l'article sur le lieu d'installation.

1. Posez l'article sur une surface plane et souple. (Attention : un montage sur une surface dure peut rayer l'article !)
2. Montez l'article comme indiqué sur les fig. B - F.

Mise en place

Lors de la mise en place de l'article, il convient de tenir compte de ce qui suit :

- Veillez à ne pas faire basculer l'article lorsque vous le soulevez.
- Installez l'article dans un endroit facile d'accès.
- Posez l'article sur une surface plane.
- Fixez l'article avec les piquets (10) dans les trous prévus à cet effet (fig. G). Plantez les piquets dans le sol de préférence en biais pour assurer une meilleure tenue.
- Placez l'article dans un endroit bien éclairé, mais à l'abri de la lumière directe du soleil.

- Placez l'article à l'abri des courants d'air et loin de toute source de chaleur.

Remarque : le rabat peut être fixé à 30° ou 65° à l'aide des entretoises (8) selon les besoins (fig. F).

Stockage, nettoyage

Lorsque vous n'utilisez pas l'article, rangez-le toujours dans un endroit sec et propre à une température ambiante. Nettoyez l'article uniquement avec un chiffon de nettoyage humide, puis l'essuyez. Si nécessaire, éliminez les salissures tenaces avec un peu de détergent doux et de l'eau. IMPORTANT ! Ne lavez jamais avec des produits de nettoyage agressifs.

Mise au rebut



Éliminez le produit et les matériaux d'emballage conformément aux réglementations locales actuelles en vigueur. Conservez les matériaux d'emballage (comme les sachets en plastique) hors de portée des enfants. Vous obtiendrez plus d'informations relatives à l'élimination du produit usagé auprès de votre commune ou de votre municipalité. Éliminez le produit et l'emballage dans le respect de l'environnement.



Le code de recyclage est utilisé pour identifier les différents matériaux à retourner dans le cycle de recyclage. Ce code se compose du symbole de recyclage, représentant le cycle de recyclage ainsi que d'un numéro identifiant le matériau.

Indications concernant la garantie et le service après-vente

L'article a été produit avec grand soin et sous un contrôle constant. DELTA-SPORT HANDELSKONTOR GmbH accorde au client final privé une garantie de trois ans sur cet article à compter de la date d'achat (période de garantie) conformément aux dispositions suivantes.

La garantie ne vaut que pour les défauts de matériaux et de fabrication. La garantie ne couvre pas les pièces soumises à une usure normale, lesquelles doivent donc être considérées comme des pièces d'usure (comme p. ex., les piles), de même qu'elle ne couvre pas les pièces fragiles, telles que les interrupteurs ou les pièces fabriquées en verre.

Les réclamations au titre de cette garantie sont exclues si l'article a été utilisé de manière abusive ou inappropriée, hors du cadre de son usage ou du champ d'application prévu ou si les instructions de la notice d'utilisation n'ont pas été respectées, à moins que le client final ne prouve que l'article présentait un défaut de matériau ou de fabrication n'étant pas dû à l'une des conditions mentionnées ci-dessus. Les réclamations au titre de la garantie ne peuvent être adressées pendant la période de garantie qu'en présentant le ticket de caisse original. Veuillez pour cela conserver le ticket de caisse original. Ceci s'applique également aux pièces remplacées et réparées.

Si vous avez des plaintes à formuler, veuillez d'abord contacter le service d'assistance téléphonique ci-dessous ou nous contacter par courrier électronique. Si le cas est couvert par la garantie, nous nous engageons - à notre appréciation - à réparer ou à remplacer l'article gratuitement pour vous ou à vous rembourser le prix d'achat. Aucun autre droit ne découle de la garantie. Vos droits légaux, en particulier les droits de garantie contre le vendeur concerné, ne sont pas limités par cette garantie.

Traitement de la garantie

Afin que nous puissions vous garantir un traitement rapide de votre demande, veuillez suivre les instructions suivantes :

- Pour toute demande, veuillez avoir le ticket de caisse et le numéro d'article (p. ex. IAN 123456_7890) à portée de main en tant que justificatif d'achat.

- Vous trouverez le numéro d'article sur la fiche signalétique de l'article, sur une inscription gravée sur l'article, sur la page de titre de votre notice explicative (en bas à gauche) ou sur l'autocollant au dos ou en dessous de l'article.
- En cas d'erreurs de fonctionnement ou d'autres défauts, contactez d'abord le service après-vente indiqué ci-dessous par téléphone ou utilisez notre formulaire de contact que vous trouverez sur le site parkside-diy.com dans la catégorie Service.
- Vous pourrez ensuite envoyer votre article jugé défectueux à l'adresse de service qui vous a été communiquée, sans frais de port, en y joignant le justificatif d'achat (ticket de caisse) et en indiquant en quoi consiste le défaut et quand il est survenu.

-  Sur parkside-diy.com, vous pouvez consulter et télécharger la présente notice ainsi que de nombreuses autres. Ce code QR vous permet d'accéder directement à parkside-diy.com. Sélection-

nez votre pays et utilisez le champ de recherche pour trouver des notices d'utilisation. En saisissant le numéro d'article (p. ex. IAN 123456_7890), vous accéderez à la notice d'utilisation de votre article.

IAN : 463863_2404

 Service après-vente Suisse
Téléphone : 0800563601

Formulaire de contact sur
parkside-diy.com
Siège : Allemagne

Congratulazioni!

Avete acquistato un articolo di alta qualità. Consigliamo di familiarizzare con l'articolo prima di cominciare ad utilizzarlo.



Leggere attentamente le seguenti istruzioni d'uso.

Utilizzare l'articolo solo nel modo descritto e per gli ambiti di applicazione indicati. Conservare accuratamente queste istruzioni d'uso. In caso di trasferimento dell'articolo a terzi, consegnare tutti i documenti insieme all'articolo.

Contenuto della fornitura (fig. A)

1 x serra a telaio freddo, smontata (1-8, L, R)
5 x vite (1 x di ricambio) (9)
4 x picchetto (10)
1 x istruzioni d'uso

Dati tecnici

Misure: ca. 100 x 30/40 x 60 cm (L x A x P)



Data di produzione (mese/anno):
10/2024



Questo simbolo indica che l'articolo è resistente ai raggi UV.



Questo simbolo indica che l'articolo è resistente agli agenti atmosferici.

Uso conforme alla destinazione

Questo articolo è concepito come stazione per la coltivazione di piante ed non è destinato a finalità commerciali.

Indicazioni di sicurezza

Importante: leggere attentamente le istruzioni d'uso e conservarle con cura.



Pericolo di morte!

- Non lasciare il materiale di imballaggio alla portata di bambini non sorvegliati. Rischio di soffocamento.

- Non chiudere mai persone o animali all'interno dell'articolo. Rischio di soffocamento.



Pericolo di lesioni!

- L'articolo non è un giocattolo. Tenere l'articolo fuori dalla portata dei bambini.
- Non apportare modifiche all'articolo.
- Usare l'articolo esclusivamente in modo conforme alla sua destinazione d'uso.
- Indossare guanti di protezione durante il montaggio.
- Assicurarsi che l'articolo venga montato correttamente e seguendo le presenti istruzioni d'uso. Il montaggio non conforme può essere causa di lesioni e compromettere la sicurezza e la funzionalità dell'articolo.
- Collocare l'articolo su una superficie piana.
- Prima di usare l'articolo, assicurarsi che sia stabile.
- L'articolo non è una struttura per arrampicarsi o per giocare.
- Non salire mai in piedi né sedersi sull'articolo.
- Non utilizzare quest'articolo come scala o sgabello.



Pericolo di schiacciamento delle dita!

- Durante la chiusura del coperchio, fare attenzione alle dita per evitare che restino schiacciate. Chiudere il coperchio dell'articolo sempre con attenzione.



Evitare danni agli oggetti!

- Prima di ogni uso, controllare se l'articolo presenta danni o segni d'usura. Utilizzare l'articolo solo se in perfette condizioni.
- Non posizionare alcun oggetto sull'articolo.
- Tenere oggetti appuntiti e arbusti lontani dall'articolo.
- Proteggere l'articolo da vento e temporali forti. Posizionare l'articolo possibilmente in una zona al riparo dal vento.
- Chiudere il coperchio dell'articolo in caso di vento forte o temporale, per evitare danni.

- Proteggere l'articolo da carichi eccessivi dovuti a neve o foglie secche bagnate. In caso contrario, l'articolo potrebbe cedere sotto il peso della neve.

Montaggio

ATTENZIONE. PERICOLO DI LESIONI!

Nonostante la massima cura, i componenti potrebbero presentare bordi taglienti. Indossare dei guanti da lavoro.

Il montaggio dell'articolo richiede un cacciavite adatto (non incluso nel contenuto della fornitura).

Nota: è consigliabile montare l'articolo nel luogo in cui si desidera installarlo.

1. Posizionare l'articolo su una superficie piana e morbida. (Avvertenza: il montaggio su superficie dura può portare a graffi dell'articolo.)
2. Assemblare l'articolo come mostrato nelle fig. B-F.

Installazione

Durante l'installazione dell'articolo è necessario osservare quanto segue:

- Quando lo si solleva, fare attenzione che l'articolo non si ribalti.
- Posizionare l'articolo in un luogo facilmente accessibile.
- Collocare l'articolo su una superficie piana.
- Fissare l'articolo con i picchetti (10) nei fori appositamente predisposti (fig. G). Inserire i picchetti nel terreno quanto più possibile inclinati, per garantire una migliore tenuta.
- Posizionare l'articolo in un luogo molto luminoso, ma non esposto ai raggi solari diretti.
- Posizionare l'articolo protetto da correnti d'aria e non vicino a fonti di calore.

Nota: il coperchio può essere fissato, se necessario, inclinato di 30° o 65°, grazie agli appositi distanziatori (8) (fig. F).

Conservazione, pulizia

In caso di mancato utilizzo, riporre l'articolo a temperatura ambiente in un luogo asciutto e pulito. Pulire solo con un panno umido e quindi asciugare. Se necessario, rimuovere lo sporco ostinato con un po' di detergente delicato e acqua.

IMPORTANTE! Non utilizzare mai detergenti aggressivi.

Smaltimento



Smaltire l'articolo e i materiali della confezione nel rispetto delle attuali normative locali. Conservare i materiali della confezione (come ad es. i sacchetti) in modo che non siano raggiungibili per i bambini. Presso la propria amministrazione comunale o cittadina è possibile ottenere ulteriori informazioni sullo smaltimento dell'articolo alla fine del suo periodo di impiego. Smaltire l'articolo e la confezione nel rispetto dell'ambiente.



Il codice di riciclaggio serve per indicare i diversi materiali per il loro ritorno al ciclo di riutilizzo (recycling). Il codice è composto da un simbolo di riciclaggio per il ciclo di riutilizzo e da un numero che contraddistingue il materiale.

Avvertenze sulla garanzia e sulla gestione dei servizi di assistenza

L'articolo è stato prodotto con la massima cura e sotto un continuo controllo. DELTA-SPORT HANDELSKONTOR GmbH concede ai client finali privati, su questo articolo, tre anni di garanzia dalla data di acquisto (termine di garanzia) sulla base delle seguenti disposizioni. La garanzia vale solo per i vizi di materiale e di lavorazione.

La garanzia non si estende alle parti soggette ad un normale degradamento e che siano quindi da considerarsi come pezzi soggetti a usura (p. es. le batterie) né ai pezzi fragili come ad es. interruttori oppure pezzi in vetro.

Dalla presente garanzia sono escluse le richieste legate a casi di utilizzo non conforme oppure di abuso dell'articolo, oppure di utilizzo avvenuto non nell'ambito delle condizioni previste oppure del campo di impiego previsto, oppure in caso di non osservanza delle direttive riportate nelle istruzioni d'uso, a meno che il cliente non dimostri che sussista un vizio di materiale o di lavorazione che non sia riconducibile ad una delle circostanze riportate sopra.

Le richieste di garanzia possono essere avanzate solo entro il relativo termine, su presentazione dello scontrino originale di acquisto. Si prega quindi di conservare lo scontrino originale. Il termine di garanzia non sarà prolungato a seguito di eventuali riparazioni effettuate sulla base della garanzia, della garanzia obbligatoria prevista per legge oppure di accondiscendenza. Ciò vale anche per le parti sostituite oppure riparate.

In caso di contestazione rivolgersi dapprima alla hotline di assistenza sotto indicata oppure mettersi in contatto con noi via e-mail. Laddove sussista un caso coperto dalla garanzia, l'articolo sarà – a nostra discrezione – da noi riparato gratuitamente, sostituito oppure sarà rimborsato il prezzo di acquisto. Non sussistono ulteriori diritti derivanti dalla garanzia.

I vostri diritti giuridici, in particolare i diritti di garanzia obbligatoria prevista dalla legge nei confronti del relativo venditore, non sono limitati dalla presente garanzia.

Evasione delle richieste di garanzia

Affinché la vostra richiesta di garanzia sia evasa rapidamente, attenersi alle seguenti indicazioni:

- Conservare lo scontrino e il codice articolo (ad es. IAN 123456_7890) per dimostrare l'acquisto e indicarli a ogni richiesta.
- Il codice articolo si trova sulla targhetta di tipo dell'articolo, è incisa sull'articolo, indicata sulla pagina iniziale delle istruzioni (in basso a sinistra) o sull'adesivo posto sul retro o nella parte inferiore dell'articolo.
- In caso di anomalie di funzionamento o altri difetti, contattare innanzitutto il reparto di assistenza indicato di seguito al telefono oppure compilando il modulo di contatto su parksidediy.com nella sezione Assistenza.
- Allegando la prova di acquisto (scontrino) e descrivendo il difetto e il modo in cui si è presentato, potrete spedire gratuitamente l'articolo all'indirizzo dell'assistenza che vi verrà indicato.



Su parksidediy.com potete visualizzare e scaricare questi e molti altri manuali. Con questo codice QR si raggiunge direttamente il sito parksidediy.com. Scegliere il

Paese e cercare le operative la finestra di ricerca. Immettendo il codice articolo (ad es. IAN 123456_7890) si arriva alle operative specifiche dell'articolo.

IAN: 463863_2404

Ⓢ Service après-vente Suisse
Téléphone : 0800563601

Modulo di contatto su parksidediy.com
Sede: Germania

DELTA-SPORT HANDELSKONTOR GMBH

Wragekamp 6 • 22397 Hamburg
GERMANY



10/2024

Delta-Sport-Nr.: GF-13603

08.01.2024 / AM 11:30

IAN 463863_2404

