

LED-STEHLUCHE/LED FLOOR LAMP/ PLAFONNIER À LED

DE AT CH

LED-STEHLUCHE

Montage-, Bedienungs- und Sicherheitshinweise

FR BE

LAMPADAIRE À LED

Instructions de montage, d'utilisation et consignes de sécurité

PL

LAMPA STOJĄCA LED

Wskazówki montażu, obsługi i bezpieczeństwa

SK

STOJACIA LED LAMPA

Pokyny pre montáž, obsluhu a bezpečnostné pokyny

DK

LED-STANDERLAMPE

Monterings-, betjenings- og sikkerhedshenvisninger

HU

LED-ES ÁLLÓLÁMPA

Szerelési, használati és biztonsági tudnivalók

GB IE

LED FLOOR LAMP

Assembly, operating and safety instructions

NL BE

STAANDE LED-LAMP

Montage-, bedienings- en veiligheidsinstructies

CZ

STOJACÍ LED LAMPA

Pokyny k montáži, obsluze a bezpečnostní pokyny

ES

LÁMPARA LED DE PIE

Instrucciones de montaje, de uso y de seguridad

IT

PIANTANA LED

Istruzioni di montaggio, d'uso e di sicurezza

IAN 452543_2310

NL PL
DE FR BE CZ SK

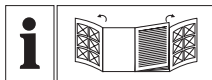

DE **AT** **CH** Klappen Sie vor dem Lesen die beiden Seiten mit den Abbildungen aus und machen Sie sich anschließend mit allen Funktionen des Gerätes vertraut.

GB **IE** Before reading, unfold both pages containing illustrations and familiarise yourself with all functions of the device.

FR **BE** Avant de lire le mode d'emploi, ouvrez les deux pages contenant les illustrations et familiarisez-vous ensuite avec toutes les fonctions de l'appareil.

NL **BE** Vouw vóór het lezen de beide pagina's met de afbeeldingen open en maak u vertrouwd met alle functies van het apparaat.

PL Przed przeczytaniem proszę rozłożyć obie strony z ilustracjami, a następnie proszę zapoznać się z wszystkimi funkcjami urządzenia.

CZ Před čtením si odklopte obě dvě strany s obrázky a potom se seznámte se všemi funkcemi přístroje.

SK Pred čítaním si odklopte obidve strany s obrázkami a potom sa oboznámte so všetkými funkciami prístroja.

ES Antes de empezar a leer abra las dos páginas que contienen las imágenes y, en seguida, familiarícese con todas las funciones del dispositivo.

DK Før du læser, vend begge siderne med billeder frem og bliv bekendt med alle apparatets funktioner.

IT Prima di leggere aprire le due pagine con le immagini e prendere confidenza con le diverse funzioni dell'apparecchio.

HU Olvasás előtt kattintson az ábrákat tartalmazó mindkét oldalra és végezetül ismerje meg a készülék mindegyik funkcióját.

DE/AT/CH	Montage, Bedienungs- und Sicherheitshinweise	Seite	5
GB/IE	Assembly, operating and safety instructions	Page	13
FR/BE	Instructions de montage, d'utilisation et consignes de sécurité	Page	19
NL/BE	Montage-, bedienings- en veiligheidsinstructies	Pagina	27
PL	Wskazówki montażu, obsługi i bezpieczeństwa	Strona	33
CZ	Pokyny k montáži, obsluze a bezpečnostní pokyny	Strana	41
SK	Pokyny pre montáž, obsluhu a bezpečnostné pokyny	Strana	47
ES	Instrucciones de montaje, de uso y de seguridad	Página	53
DK	Monterings-, betjenings- og sikkerhedshenvisninger	Side	59
IT	Istruzioni di montaggio, d'uso e di sicurezza	Pagina	65
HU	Szerelési, használati és biztonsági tudnivalók	Oldal	73

14168802L

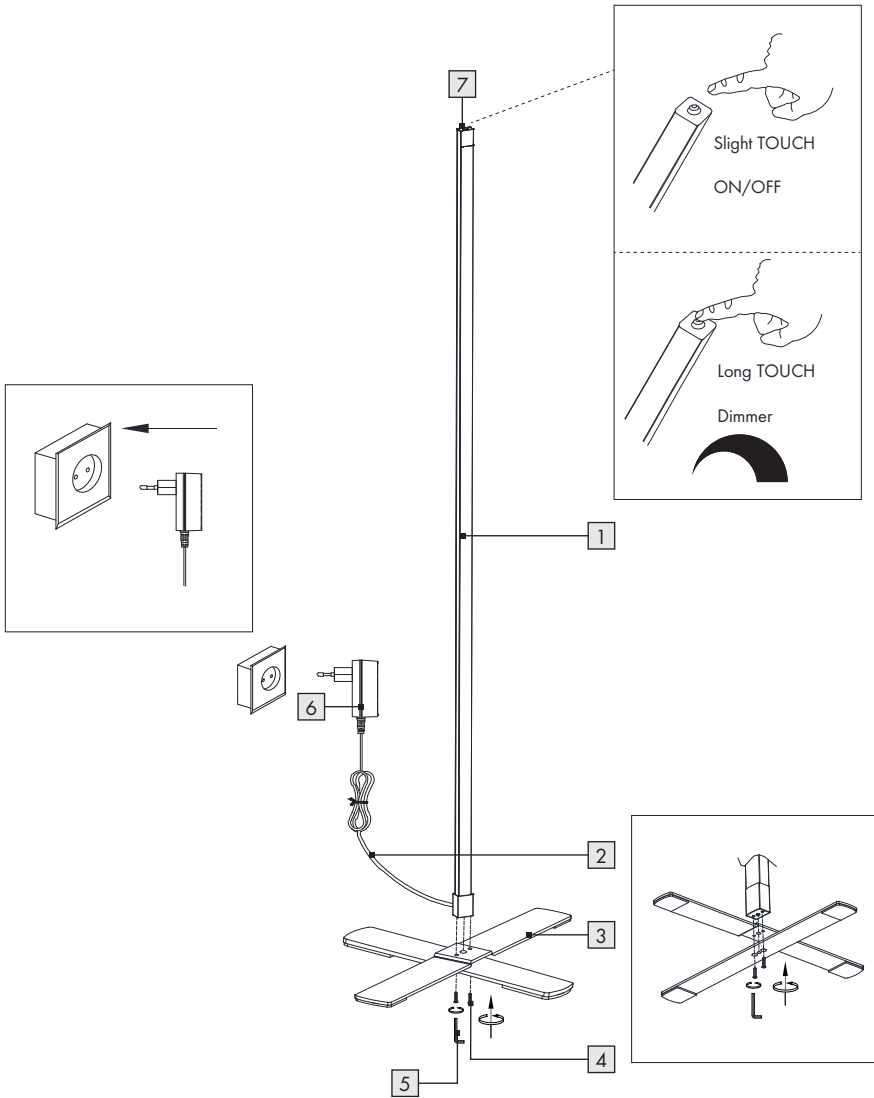

14168902L

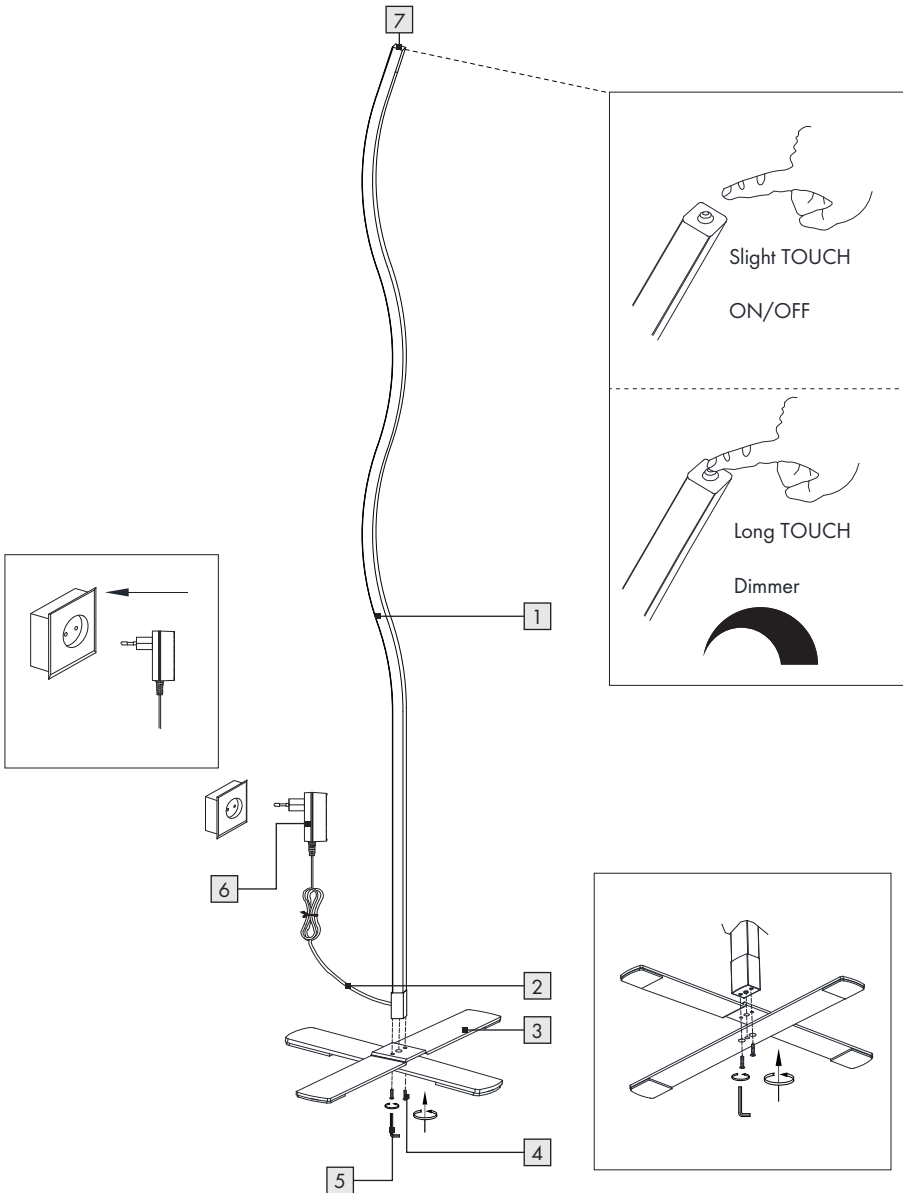



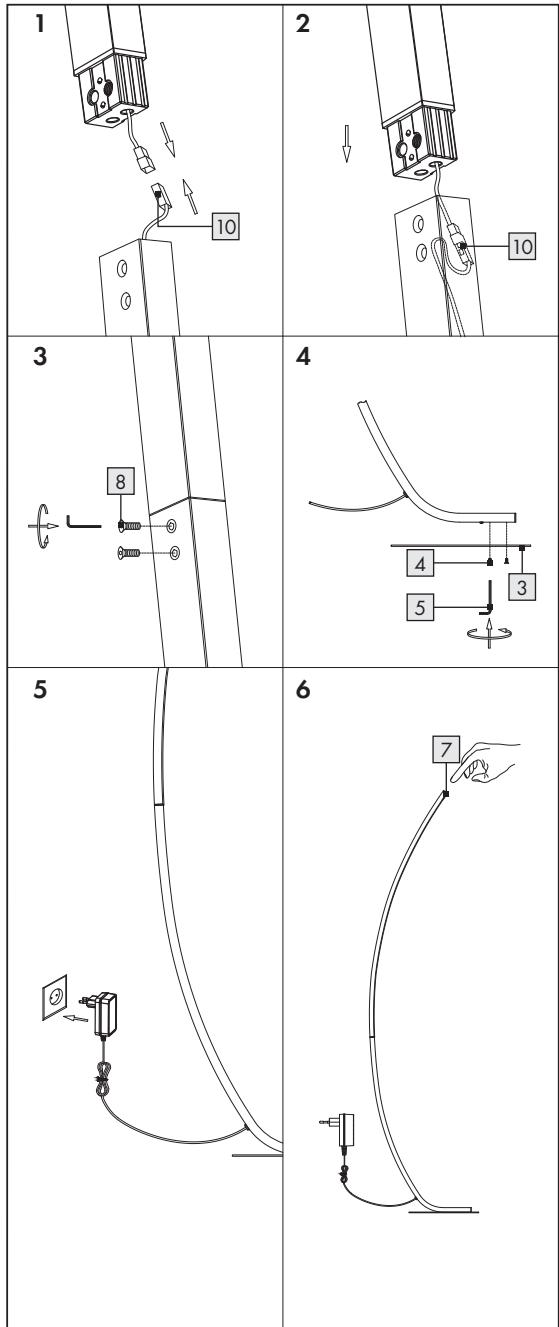
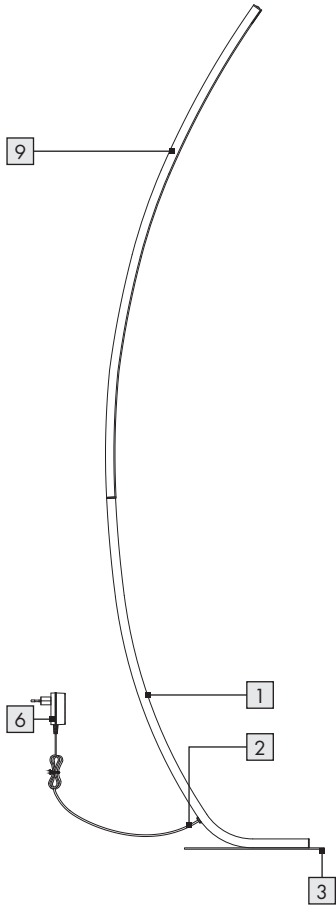



14169002L



Legende der verwendeten Piktogramme	Seite	6
Einleitung	Seite	7
Bestimmungsgemäße Verwendung.....	Seite	7
Lieferumfang.....	Seite	7
Teilebeschreibung.....	Seite	7
Technische Daten.....	Seite	7
Sicherheit	Seite	8
Sicherheitshinweise.....	Seite	8
Inbetriebnahme	Seite	9
Leuchte montieren.....	Seite	9
Leuchte ein-/ausschalten.....	Seite	9
Leuchte dimmen.....	Seite	9
Wartung und Reinigung	Seite	9
Entsorgung	Seite	10
Garantie und Service	Seite	10
Garantie.....	Seite	10
Hersteller/ Service.....	Seite	10
Konformitätserklärung.....	Seite	11

Legende der verwendeten Piktogramme

Legende der verwendeten Piktogramme			
	Anweisungen lesen!		Lebens- und Unfallgefahr für Kleinkinder und Kinder!
	Diese Leuchte ist ausschließlich für den Betrieb im Innenbereich, in trockenen und geschlossenen Räumen geeignet.		Kurzschlussfester Sicherheitstransformator
V	Volt		Unabhängiges Betriebsgerät
 A.C. a.c.	Wechselspannung (Strom- und Spannungsart)		Warnung! Stromschlaggefahr!
Hz	Hertz (Frequenz)		So verhalten Sie sich richtig
W	Watt (Wirkleistung)		Vorsicht vor heißen Oberflächen!
	Schutzklasse II		Entsorgen Sie Verpackung und Gerät umweltgerecht!
 d.c. DC	Gleichspannung (Strom- und Spannungsart)	tc	Referenztemperatur Punkt
	Warn- und Sicherheitshinweise beachten!		Stufenloser Touchdimmer mit Memoryfunktion
ta	Umgebungstemperatur		Diese Leuchte ist nicht geeignet für externe Dimmer und elektronische Schalter.
	Polarität des Anschlusses	Ra CRI	Farbwiedergabeindex
	Polyethylen (geringe Dichte)		Wellpappe
	Sonstige Pappe		Papier
	Polyethylenterephthalat	mA	Milliampere
	Die Verpackung besteht aus 100% recyceltem Papier.	 K	Lichttemperatur in Kelvin
 lm	Lumen	A	Ampere (Stromstärke)
SELV	Schutzkleinspannung		Sicherheitshinweise Handlungsanweisungen

Legende der verwendeten Piktogramme



Zur Vermeidung von Gefährdungen darf eine beschädigte Lichtquelle dieses Produkts ausschließlich vom Hersteller, seinem Servicevertreter oder einer vergleichbaren Fachkraft ausgetauscht werden.



Zur Vermeidung von Gefährdungen darf ein beschädigtes Betriebsgerät dieses Produkts ausschließlich vom Hersteller, seinem Servicevertreter oder einer vergleichbaren Fachkraft ausgetauscht werden.

LED-Stehleuchte

● Einleitung



Wir beglückwünschen Sie zum Kauf Ihres neuen Gerätes. Sie haben sich damit für ein hochwertiges Produkt entschieden.

Bitte lesen Sie diese Bedienungsanleitung vollständig und sorgfältig durch. Klappen Sie die Seite mit den Abbildungen aus. Diese Anleitung gehört zu diesem Produkt und enthält wichtige Hinweise zur Inbetriebnahme und Handhabung. Beachten Sie immer alle Sicherheitshinweise. Prüfen Sie vor der Inbetriebnahme, ob die korrekte Spannung vorhanden ist und ob alle Teile richtig montiert sind. Sollten Sie Fragen haben oder unsicher in Bezug auf die Handhabung des Gerätes sein, setzen Sie sich bitte mit Ihrem Händler oder der Servicestelle in Verbindung. Bewahren Sie diese Anleitung bitte sorgfältig auf und geben Sie sie ggf. an Dritte weiter.

● Bestimmungsgemäße Verwendung



Diese Leuchte ist ausschließlich für den Betrieb im Innenbereich, in trockenen und geschlossenen Räumen geeignet.

Dieses Gerät ist nur für den Einsatz in privaten Haushalten vorgesehen. Dieses Produkt ist vorgesehen für den normalen Betrieb.

● Lieferumfang

Kontrollieren Sie unmittelbar nach dem Auspacken immer den Lieferumfang auf Vollständigkeit sowie den einwandfreien Zustand des Gerätes.

- 1 LED-Stehleuchte, Modell 14168802L/14168902L/14169002L (zweiteilig)
- 1 Netzteil
- 1 Standfuß (14169002L)
- 1 Standfuß (zweiteilig) (14168802L/14168902L)
- 2 Schrauben (14168802L/14168902L)
- 4 Schrauben (14169002L)
- 1 Innensechskantschlüssel
- 1 Montage- und Bedienungsanleitung

● Teilebeschreibung

- 1 Leuchtenkörper
- 2 Netzkabel
- 3 Standfuß
- 4 Schrauben
- 5 Innensechskantschlüssel
- 6 Steckernetzteil
- 7 Touch-Taste
- 8 Schrauben (14169002L)
- 9 Leuchtenarm (14169002L)
- 10 Steckverbindung (14169002L)

● Technische Daten

Modellnr.:	14168802L/14168902L/ 14169002L
Spannung:	230-240V~, 50Hz
Nennleistung:	max. 14,7W
Schutzklasse:	II/□

LED-Modul

Nennleistung: LED, max. 11,5 W

Steckernetzteil

Typ: LED-24V0.5AP
Eingang: 220-240V~, 50/60 Hz
Ausgang: 24V=== max. 0,5 A, 12 W
Schutzklasse: II/□

Dieses Produkt enthält Lichtquellen der Energieeffizienzklasse „F“.

● Sicherheit



Sicherheitshinweise

Bei Schäden, die durch Nichtbeachtung dieser Bedienungsanleitung verursacht werden, erlischt der Garantieanspruch! Für Folgeschäden wird keine Haftung übernommen! Bei Sach- oder Personenschäden, die durch unsachgemäße Handhabung oder Nichtbeachtung der Sicherheitshinweise verursacht werden, wird keine Haftung übernommen!

■  **⚠️ WARNUNG! LEBENS- UND UNFALLGEFAHR FÜR KLEINKINDER UND KINDER!**

Lassen Sie Kinder niemals unbeaufsichtigt mit dem Verpackungsmaterial. Es besteht Erstickungsgefahr durch Verpackungsmaterial. Kinder unterschätzen häufig die Gefahren. Halten Sie Kinder stets vom Produkt fern.

- Dieses Gerät kann von Kindern ab 8 Jahren und darüber, sowie von Personen mit verringerten physischen, sensorischen oder mentalen Fähigkeiten oder Mangel an Erfahrung und Wissen benutzt werden, wenn sie beaufsichtigt oder bezüglich des sicheren Gebrauchs des Gerätes unterwiesen wurden und die daraus resultierenden Gefahren verstehen. Kinder dürfen nicht mit dem Gerät spielen. Reinigung und Benutzerwartung dürfen nicht von Kindern ohne Beaufsichtigung durchgeführt werden.



Vermeiden Sie Lebensgefahr durch elektrischen Schlag

- Überprüfen Sie vor jedem Gebrauch die Leuchte auf etwaige Beschädigungen. Benutzen Sie Ihre Leuchte niemals, wenn Sie irgendwelche Beschädigungen feststellen.

⚠️ WARNUNG!

Eine beschädigte Leuchte bedeutet Lebensgefahr durch elektrischen Schlag. Wenden Sie sich bei Beschädigungen, Reparaturen oder anderen Problemen an der Leuchte an die Servicestelle oder eine Elektrofachkraft.

- Zur Vermeidung von Gefährdungen darf eine beschädigte äußere flexible Leitung dieser Leuchte ausschließlich vom Hersteller, seinem Servicevertreter oder einer vergleichbaren Fachkraft ausgetauscht werden.
- Vergewissern Sie sich vor der Benutzung, dass die vorhandene Netzspannung mit der benötigten Betriebsspannung der Leuchte übereinstimmt.
- Vermeiden Sie unbedingt die Berührung der Leuchte mit Wasser oder anderen Flüssigkeiten.
- Ziehen Sie immer das Netzteil vor der Montage, Demontage, Reinigung oder, wenn Sie die Leuchte eine Zeit lang nicht verwenden, aus der Steckdose.
- Öffnen Sie niemals eines der elektrischen Betriebsmittel oder stecken irgendwelche Gegenstände in dieselben. Derartige Eingriffe bedeuten Lebensgefahr durch elektrischen Schlag.
- Diese Leuchte ist nicht geeignet für externe Dimmer und elektronische Schalter.
- Benutzen Sie das Netzkabel nicht als Tragegriff.



Vermeiden Sie Brand- und Verletzungsgefahr

- Nicht direkt in die Lichtquelle (Leuchtmittel, LED etc.) hineinschauen.
- Die LED nicht mit einem optischen Instrument (z.B. Lupe) betrachten.
- Die Lichtquelle dieser Leuchte darf nur vom Hersteller oder einem von ihm beauftragtem Techniker oder einer vergleichbar qualifizierten Person ersetzt werden.
- Decken Sie die Leuchte bzw. den Netzstecker nicht mit Gegenständen ab. Eine übermäßige

Wärmeentwicklung kann zu Brandentwicklung führen.

- Lassen Sie die Leuchte im Betrieb nicht unbeaufsichtigt.
-  Diese Leuchte ist nicht geeignet für externe Dimmer und elektronische Schalter.



So verhalten Sie sich richtig

- Montieren Sie die Leuchte so, dass sie vor Feuchtigkeit und Verschmutzung geschützt ist.
- Bereiten Sie die Montage sorgfältig vor und nehmen Sie sich ausreichend Zeit. Legen Sie alle Einzelteile und zusätzlich benötigtes Werkzeug oder Material vorher übersichtlich und griffbereit zurecht.
- Seien Sie stets aufmerksam! Achten Sie immer darauf was Sie tun und gehen Sie stets mit Vernunft vor.
- Montieren Sie die Leuchte in keinem Fall, wenn Sie unkonzentriert sind oder sich unwohl fühlen.
- Um die Leuchte vollständig von der Stromversorgung zu trennen, muss der Netzstecker aus der Steckdose entfernt werden.

● Inbetriebnahme

● Leuchte montieren

- **Nur Modell 14168802L und 14168902L:** Legen Sie die beiden Standfüße **3** so übereinander, dass die Befestigungslöcher übereinander liegen (s. Abb.).
- Platzieren Sie den Leuchtenkörper **1** auf den vorgebohrten Löchern im Standfuß **3**.
- Schrauben Sie den Leuchtenkörper **1** auf dem Standfuß **3** fest, indem Sie die Schrauben **4** fest anziehen.
- Achten Sie darauf, dass die Seite mit dem möbelschonendem Fußpad nach unten zeigt.
- **Nur Modell 14169002L:** Verbinden Sie die Kabel im Inneren des Leuchtenarms **9** bzw. des Leuchtenkörpers **1** mittels der Steckverbindung **10**.

- Stecken Sie den Leuchtenarm **9** in den Leuchtenkörper **1**. Das Kabel muss in einer Schlaufe in den Leuchtenkörper **1** eingeführt werden (siehe Abb. 2).
- Achten Sie darauf, dass die Kabel der Steckverbindung nicht gequetscht werden.
- Verbinden Sie den Leuchtenarm **9** mit dem Leuchtenkörper **1**, indem Sie die Schrauben **8** fest anziehen.
- Platzieren Sie die zusammengebaute Leuchte auf den vorgebohrten Löchern im Standfuß **3**.
- Schrauben Sie die Leuchte auf dem Standfuß **3** fest, indem Sie die Schrauben **4** fest anziehen.
- Achten Sie darauf, dass die Seite mit dem möbelschonenden Fußpad nach unten zeigt.
- Stecken Sie das Steckernetzteil **6** in eine vorschriftsmäßig installierte Steckdose.

Ihre Leuchte ist nun betriebsbereit.

● Leuchte ein-/ausschalten

- Schalten Sie die Leuchte mittels der Touch-Taste **7** ein bzw. aus.

● Leuchte dimmen

- Um die Leuchte zu dimmen, halten Sie die Touch-Taste **7** so lange gedrückt, bis die gewünschte Dimmstufe erreicht ist.

Hinweis: Die Leuchte verfügt über eine Memoryfunktion; sie speichert die zuletzt eingestellte Dimmstufe.

● Wartung und Reinigung

WARNUNG! STROMSCHLAGGEFAHR!

Ziehen Sie das Steckernetzteil **6** vor jeder Wartung oder Reinigung zuerst aus der Steckdose.

WARNUNG! STROMSCHLAGGEFAHR!

Aus Gründen der elektrischen Sicherheit darf die Leuchte niemals mit Wasser oder anderen Flüssigkeiten gereinigt oder gar in Wasser getaucht werden.

⚠ VORSICHT! VERBRENNUNGSGEFAHR DURCH HEISSE OBERFLÄCHEN!

Lassen Sie die Leuchte zunächst vollständig abkühlen.

- Benutzen Sie keine Lösungsmittel, Benzin o. Ä. Die Leuchte würde hierbei Schaden nehmen.
- Verwenden Sie zur Reinigung nur ein trockenes, fusselloses Tuch.

● **Entsorgung**

Die Verpackung besteht aus umweltfreundlichen Materialien, die Sie über die örtlichen Recyclingstellen entsorgen können.



Beachten Sie die Kennzeichnung der Verpackungsmaterialien bei der Abfalltrennung, diese sind gekennzeichnet mit Abkürzungen (a) und Nummern (b) mit folgender Bedeutung: 1-7: Kunststoffe / 20-22: Papier und Pappe / 80-98: Verbundstoffe.



Das Symbol der durchgestrichenen Mülltonne bedeutet, dass dieses Gerät am Ende der Nutzungszeit nicht über den Hausmüll entsorgt werden darf. Das Gerät ist bei eingerichteten Sammelstellen, Wertstoffhöfen oder Entsorgungsbetrieben abzugeben. Zudem sind Vertrieber von Elektro- und Elektronikgeräten sowie Vertrieber von Lebensmitteln zur Rücknahme verpflichtet. LIDL bietet Ihnen Rückgabemöglichkeiten direkt in den Filialen und Märkten an. Rückgabe und Entsorgung sind für Sie kostenfrei. Beim Kauf eines Neugerätes haben Sie das Recht, ein entsprechendes Altgerät unentgeltlich zurückzugeben. Zusätzlich haben Sie die Möglichkeit, unabhängig vom Kauf eines Neugerätes, unentgeltlich (bis zu drei) Altgeräte abzugeben, die in keiner Abmessung größer als 25 cm sind. Bitte löschen Sie vor der Rückgabe alle personenbezogenen Daten. Bitte entnehmen Sie vor der Rückgabe Batterien oder Akkumulatoren, die nicht vom Altgerät umschlossen sind, sowie Lampen, die zerstörungsfrei entnommen werden können und führen diese einer separaten Sammlung zu.



Points de collecte sur www.quefairemesdechets.fr
Privilégiez la réparation ou le don de votre appareil !

Das Produkt inkl. Zubehör und die Verpackungsmaterialien sind recyclebar und unterliegen einer erweiterten Herstellerverantwortung. Entsorgen Sie diese getrennt, den abgebildeten Info-tri (Sortierinformation) folgend, für eine bessere Abfallbehandlung. Das Tri-man-Logo gilt nur für Frankreich.

● **Garantie und Service**

● **Garantie**

Sie erhalten zum Zeitpunkt des Kaufs auf dieses Gerät 36 Monate Garantie. Das Gerät wurde sorgfältig produziert und einer genauen Qualitätskontrolle unterzogen. Innerhalb der Garantiezeit beheben wir kostenlos alle Material- oder Herstellerfehler. Sollten sich dennoch während der Garantiezeit Mängel herausstellen, senden Sie das Gerät bitte an die aufgeführte Service-Adresse unter Angabe folgender Modell-Nummer: 14168802L / 14168902L / 14169002L.

Von der Garantie ausgeschlossen sind Schäden durch nicht sachgemäße Handhabung, Nichtbeachtung der Bedienungsanleitung oder Eingriff durch nicht autorisierte Personen sowie Verschleißteile (wie z. B. Leuchtmittel). Durch die Garantieleistung wird die Garantiezeit weder verlängert noch erneuert.

● **Hersteller / Service**

Briloner Leuchten GmbH & Co. KG
Am Steinbach 14
59872 Meschede
DEUTSCHLAND
Tel.: +49 29 1 / 95 29 93-650
Fax: +49 29 1 / 95 29 93-109
E-Mail: kundenservice@briloner.com
www.briloner.com

FR

Kostenlose Servicenummer:
Tel.: 00800 / 27456637

IAN 452543_2310

Bitte halten Sie für alle Anfragen den Kassenbon
und die Artikelnummer (IAN 452543_2310) als
Nachweis für den Kauf bereit.





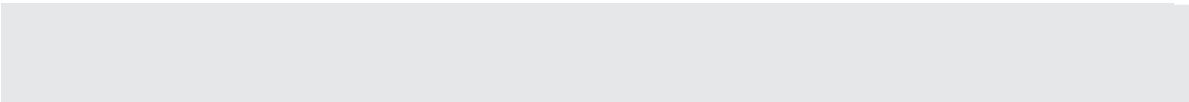

















● Konformitätserklärung CE

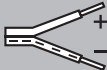

Dieses Produkt erfüllt die Anforderungen der gelten-
den europäischen und nationalen Richtlinien. Die
Konformität wurde nachgewiesen. Entsprechende
Erklärungen und Unterlagen sind beim Hersteller
hinterlegt.



List of pictograms used	Page 14
Introduction	Page 15
Intended use.....	Page 15
Scope of delivery.....	Page 15
Parts description.....	Page 15
Technical data.....	Page 15
Safety	Page 16
Safety notices.....	Page 16
Initial use	Page 17
Mounting the light.....	Page 17
Switching the light on / off.....	Page 17
Dimming the light.....	Page 17
Maintenance and cleaning	Page 17
Disposal	Page 17
Warranty and service	Page 18
Warranty.....	Page 18
Manufacturer / service.....	Page 18
Declaration of conformity.....	Page 18

List of pictograms used

List of pictograms used			
	Read the instructions!		Danger to life and risk of accidents for infants and children!
	This light is only suitable for indoor use in dry and enclosed spaces.		Short-circuit proof safety transformer
V	Volt		Separate control unit
 A.C. a.c.	Alternating current (type of current and voltage)		Warning! Risk of electric shock
Hz	Hertz (mains frequency)		For your safety
W	Watt (effective power)		Warning - Hot surfaces!
	Safety class II		Dispose of the packaging and device in an environmentally-friendly manner!
 d.c. DC	Direct current (type of current and voltage)	tc	Reference temperature point
	Observe the warning and safety instructions!		Continuous touch dimmer with memory function
ta	Ambient temperature		This lamp is not suitable for external dimmers or electronic switches.
	Polarity of the connection	Ra CRI	Colour rendering index
	Polyethylene (low density)		Corrugated cardboard
	Other cardboard		Paper
	Polyethylene terephthalate	mA	Milliampere
	The packaging is made from 100% recycled paper.		Light temperature in Kelvin
	Lumen	A	Ampere (current)

List of pictograms used	
SELV	Safety extra low voltage
	To prevent hazards, if an illuminant on this product is damaged, it must only be replaced by the manufacturer, the service representative of the manufacturer, or an equally qualified professional.
	To prevent hazards, if an operating unit on this product is damaged, it must only be replaced by the manufacturer, the service representative of the manufacturer, or an equally qualified professional.

LED Floor Lamp

● Introduction



Congratulations on the purchase of your new appliance. You have selected a high quality product. Please be sure to carefully read all the instructions for use. Fold out the page with illustrations. These instructions are part of the product and contain important information on setup and handling. Always observe all safety instructions. Before using this product for the first time verify the correct voltage and that all parts are properly installed. If you have any questions or are unsure about operating the product, please contact your distributor or service centre. Please keep these instructions in a safe place and pass them on to third parties if necessary.

● Intended use



This light is only suitable for indoor use in dry and enclosed spaces. This product is intended for private household use only. This product is intended for normal operation.

● Scope of delivery

Check that all the parts are present and that the appliance is in perfect condition immediately after unpacking.

1 LED floor lamp, model 14168802L/
14168902L/ 14169002L (two-part)

1 Power supply
1 Base (14169002L)
1 Base (two-part) (14168802L/14168902L)
2 Screws (14168802L/ 14168902L)
4 Screws (14169002L)
1 Hexagonal key
1 Set of assembly instructions and usage instructions

● Parts description

- 1 Lamp body
- 2 Mains lead
- 3 Base
- 4 Screws
- 5 Hexagonal key
- 6 Plug-in mains adapter
- 7 Touch button
- 8 Screws (14169002L)
- 9 Lamp arm (14169002L)
- 10 Plug-in connector (14169002L)

● Technical data

Model no: 14168802L/ 14168902L/
14169002L
Voltage: 230-240V~, 50Hz
Rated power: max. 14.7W
Protection class: II/□

LED module

Rated power: LED, max. 11.5W

Plug-in power supply

Type:	LED-24V0.5AP
Input:	220–240V~, 50/60Hz
Output:	24V=== max. 0.5A, 12W
Protection class:	II/□

This product contains illuminants from energy efficiency category „F“.

● Safety



Safety notices

Damage due to failure to comply with these instructions for use will void the warranty! We assume no liability for consequential damages! We assume no liability for property damage or personal injury due to improper handling or failure to comply with the safety instructions!

-  **⚠ WARNING! DANGER TO LIFE AND ACCIDENT HAZARD FOR TODDLERS AND SMALL CHILDREN!**
Never leave children unsupervised with the packaging materials. The packaging material poses a suffocation hazard. Children frequently underestimate dangers. Please always keep the product out of the reach of children.
- This device may be used by children age 8 years and up, as well as by persons with reduced physical, sensory or mental capacities, or lacking experience and/or knowledge, so long as they are supervised or instructed in the safe use of the device and understand the associated risks. Do not allow children to play with the device. Cleaning and user maintenance must not be performed by children without supervision.



Avoid the risk of fatal injury from electric shock

- Check the lamp for possible damage before every use. Never use the light if it shows any signs of damage.

⚠ WARNING!

A damaged light means danger of death from electric shock. In the event of damage, repairs or other problems with the light, please contact the service centre or an electrician.

- To prevent hazards, if the external flexible lead on this lamp is damaged, it must only be replaced by the manufacturer, the service representative of the manufacturer, or an equally qualified person.
- Before use, verify that the available mains voltage corresponds with the operating voltage of the lamp.
- Ensure that the light does not come into contact with water or other liquids under any circumstances.
- Always unplug the power supply from the mains prior to assembly, disassembly, cleaning or if the light will not be used for extended periods.
- Never open any of the components of the electrical equipment or insert any objects into the same components. This will pose a risk of fatal injury from electric shock.
- This light is not suitable for external dimmer and electronic switches.
- Do not carry by the power cord.



Prevent fire and injury hazards

- Do not look directly into the light source (light bulb, LED etc.).
- Do not look at the LED with an optical instrument (e.g. magnifier).
- The illuminant in this light must be replaced by the manufacturer or an authorised technician or a similarly qualified person.
- Do not cover the lamp or the mains plug with objects. Fire can result from excessive heat development.
- Do not operate the lamp unattended.
-  This lamp is not suitable for external dimmers or electronic switches.



For your safety

- Mount the light so that it is protected from moisture and dirt.
- Make careful preparations for mounting and allow yourself adequate time. Organise all parts and any necessary additional tools or materials before starting so they are easy to reach.
- Always be attentive! Always pay attention to what you are doing and use common sense.
- Never install the light if you are having difficulty concentrating or do not feel well.
- To disconnect the lamp completely from the power supply, the mains plug must be disconnected from the mains socket.

● Initial use

● Mounting the light

- **14168802L and 14168902L models only:** Place the two bases **3** on top of each other so that the fixing holes are on top of each other (see fig.).
- Place the body of the light **1** onto the pre-drilled holes in the base **3**.
- Screw the body of the light **1** onto the base **3** firmly by tightening the screws **4**.
- Ensure that the side with the protective felt pad is facing downwards.
- **14169002L model only:** Connect the cable inside the lamp arm **9** or lamp body **1** by means of the plug-in connector **10**.
- Carefully insert the lamp arm **9** into the lamp body **1**. The cable must be inserted into the body of the light **1** in a loop (see fig. 2).
- Make sure that the cable of the plug-in connector does not become squashed.
- Connect the lamp arm **9** to the lamp body **1** by tightening the screws **8**.
- Place the assembled light onto the pre-drilled holes in the base **3**.
- Screw the light onto the base **3** by tightening the screws **4**.
- Ensure that the side with the furniture protection pad is facing down.

- Then plug the plug-in mains adapter **6** into a properly installed socket.

Your light is now ready to use.

● Switching the light on / off

- Switch the light on or off using the touch button **7**.

● Dimming the light

- To dim the light hold the touch button **7** pressed until the desired dimming level has been reached.

Note: The light has a memory function; it saves the last dimming level that was set.

● Maintenance and cleaning

WARNING! DANGER OF ELECTRIC SHOCK!

Always unplug the plug-in mains adapter **6** before any maintenance or cleaning.

WARNING! DANGER OF ELECTRIC SHOCK!

For electrical safety, never clean the light with water or other liquids, nor immerse it in water.

CAUTION! RISK OF BURNS DUE TO HOT SURFACES!

Allow the lamp to cool down completely.

- Do not use solvents, benzene or similar substances. They could damage the light.
- Only use a dry, lint-free cloth for cleaning.

● Disposal

The packaging is made entirely of recyclable materials, which you may dispose of at local recycling facilities.



Observe the marking of the packaging materials for waste separation, which are marked with abbreviations (a) and

Disposal/Warranty and service

numbers (b) with following meaning:
1–7: plastics / 20–22: paper and fibre-board / 80–98: composite materials.



To help protect the environment, please dispose of the product properly when it has reached the end of its useful life and not in the household waste. Information on collection points and their opening hours can be obtained from your local authority.



The product incl. accessories and packaging materials are recyclable and are subject to extended producer responsibility. Dispose them separately, following the illustrated Info-tri (sorting information), for better waste treatment. The Triman logo is valid in France only.

● Warranty and service

● Warranty

A 36 month warranty is extended for this appliance at the time of purchase. The appliance has been manufactured with care under strict quality control. During the warranty period any defects in material or manufacture will be replaced free of charge. In the event of a defect during the warranty period, please send the appliance to the service address listed, indicating the following model number: 14168802L / 14168902L / 14169002L.

Expendable parts (such as bulbs) and damage caused by improper handling, failure to observe the instructions for use or modification by unauthorised persons are excluded from the warranty. The performance of services under the warranty does not extend or renew the warranty period.

● Manufacturer / service

Briloner Leuchten GmbH & Co. KG
Am Steinbach 14
59872 Meschede
GERMANY

Tel.: +49 29 1 / 95 29 93–650

Fax: +49 29 1 / 95 29 93–109

E-Mail: kundenservice@briloner.com

www.briloner.com

(FR)

Free service number:

Tel.: 00800 / 27456637

IAN 452543_2310























Please have your receipt and item number (IAN 452543_2310) ready as your proof of purchase when enquiring about your product.

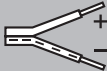

● Declaration of conformity CE

This product fulfils the requirements of the applicable European and national directives. Conformity has been demonstrated. The relevant declarations and documents are held by the manufacturer.

Légende des pictogrammes utilisés	Page 20
Introduction	Page 21
Utilisation conforme	Page 21
Contenu de la livraison.....	Page 21
Descriptif des pièces	Page 21
Caractéristiques techniques.....	Page 21
Sécurité	Page 22
Consignes de sécurité.....	Page 22
Mise en service	Page 23
Montage de la lampe.....	Page 23
Allumer/ éteindre la lampe.....	Page 23
Varier l'intensité lumineuse	Page 23
Entretien et nettoyage	Page 23
Mise au rebut	Page 24
Garantie et service après-vente	Page 24
Garantie	Page 24
Fabricant/ SAV	Page 25
Déclaration de conformité.....	Page 25

Légende des pictogrammes utilisés

Légende des pictogrammes utilisés			
	Lisez les instructions !		Danger de mort et d'accident pour les enfants en bas âge et les enfants !
	Cette lampe est exclusivement conçue pour un usage en intérieur, dans des locaux secs et fermés.		Transformateur de sécurité protégé contre les courts-circuits
V	Volt		Unité de commande autonome
 A.C. a.c.	Tension alternative (type de courant et de tension)		Avertissement ! Risque d'électrocution !
Hz	Hertz (fréquence)		Conduite à adopter
W	Watt (puissance active)		Attention, surfaces très chaudes !
	Classe de protection II		Mettez au rebut l'emballage et l'appareil conformément au respect de l'environnement !
 d.c. DC	Tension continue (type de courant et de tension)	tc	Point de la température de référence
	Respectez les avertissements et les consignes de sécurité !		Gradateur tactile à réglage continu avec fonction mémoire
ta	Température ambiante		Cette lampe n'est adaptée ni aux variateurs externes ni aux interrupteurs électroniques.
	Polarité du connecteur	Ra CRI	Indice de restitution des couleurs
	Polyéthylène (basse densité)		Carton ondulé
	Autre carton		Papier
	Polytéréphtalate d'éthylène	mA	Milliampère
	L'emballage est exclusivement composé de papier recyclé.	 K	Température de lumière en Kelvin
 lm	Lumen	A	Ampère (intensité du courant)

Légende des pictogrammes utilisés			
SELV	Très basse tension de protection		Instructions de sécurité Instructions de manipulation
	Pour éviter toute mise en danger, le remplacement d'une source lumineuse endommagée de ce produit est exclusivement réservé au fabricant, à son représentant de maintenance ou à un spécialiste comparable.		Pour éviter toute mise en danger, le remplacement d'un dispositif de fonctionnement endommagé de ce produit est exclusivement réservé au fabricant, à son représentant de maintenance ou à un spécialiste comparable.

Lampadaire à LED

● Introduction



Nous vous félicitons pour l'achat de votre nouvel appareil. Vous avez opté pour un produit de haute qualité. Veuillez lire ce mode d'emploi intégralement et attentivement. Ouvrez la page contenant les illustrations. Ce mode d'emploi fait partie du produit et contient des instructions essentielles pour sa mise en marche et sa manipulation. Respectez toujours toutes les consignes de sécurité. Avant la mise en marche, vérifiez si la tension est correcte et si toutes les pièces sont correctement montées. Si vous avez des questions ou des doutes concernant la manipulation de l'appareil, veuillez contacter votre revendeur ou le service après-vente. Veuillez conserver soigneusement ce mode d'emploi et remettez-le aux autres utilisateurs le cas échéant.

● Utilisation conforme



Cette lampe est exclusivement conçue pour un usage intérieur, dans des locaux secs et fermés. Cet appareil est uniquement destiné à un usage domestique et privé. Ce produit est prévu pour un fonctionnement normal.

● Contenu de la livraison

Immédiatement après le déballage du produit, veuillez toujours contrôler que le contenu de la

livraison est complet et que l'appareil se trouve en parfait état.

- 1 lampadaire à LED, modèle 14168802L/
14168902L/ 14169002L (en deux parties)
- 1 adaptateur
- 1 pied (14169002L)
- 1 pied (en deux parties) (14168802L/14168902L)
- 2 vis (14168802L/ 14168902L)
- 4 vis (14169002L)
- 1 clé pour vis à six pans creux
- 1 notice de montage et d'utilisation

● Descriptif des pièces

- 1 Corps de la lampe
- 2 Câble électrique
- 3 Pied
- 4 Vis
- 5 Clé à six pans
- 6 Bloc d'alimentation
- 7 Touche tactile
- 8 Vis (14169002L)
- 9 Bras de lampe (14169002L)
- 10 Connecteur (14169002L)

● Caractéristiques techniques

- N° de modèle : 14168802L/14168902L/
14169002L
- Tension : 230-240V~, 50Hz
- Puissance nominale : max. 14,7W
- Classe de protection : II/□

Module LED

Puissance nominale : LED, max. 11,5W

Prise d'alimentation

Type : LED-24V0.5AP
Entrée : 220-240V~, 50/60Hz
Sortie : 24V=== max. 0,5A, 12W
Classe de protection : II/□

Ce produit contient des sources lumineuses de classe d'efficacité énergétique « F ».

● Sécurité



Consignes de sécurité

Des dommages causés par un non respect de ce manuel entraînent l'annulation du droit de garantie! Le fabricant décline toute responsabilité pour les dommages consécutifs ! Toute responsabilité est déclinée pour les dommages matériels ou corporels causés par une manipulation incorrecte du produit ou par le non-respect des consignes de sécurité !

- **AVERTISSEMENT !**
DANGER DE MORT ET RISQUE DE BLESSURE POUR LES ENFANTS ET LES ENFANTS EN BAS ÂGE !
Ne jamais laisser les enfants sans surveillance avec le matériel d'emballage. L'emballage présente un risque d'étouffement. Les enfants sous-estiment souvent le danger. Toujours tenir le produit à l'écart des enfants.
- Ce produit peut être utilisé par des enfants âgés de 8 ans et plus ainsi que par des personnes ayant des capacités physiques, sensorielles ou mentales réduites ou manquant d'expérience ou de connaissances, s'ils sont surveillés ou s'ils ont été informés de l'utilisation sûre du produit et comprennent les risques liés à son utilisation. Les enfants ne doivent pas jouer avec ce produit. Le nettoyage et l'entretien du produit ne doivent pas être effectués par des enfants laissés sans surveillance.



Prévention de risques mortels par électrocution

- Avant chaque utilisation, contrôlez le bon état de la lampe. N'utilisez jamais la lampe si vous constatez le moindre dommage.

AVERTISSEMENT !

- Une lampe endommagée implique un danger de mort par électrocution. En cas de détériorations, de réparations ou d'autres problèmes, veuillez contacter le SAV ou un électricien.
- Pour éviter toute mise en danger, le remplacement d'un câble flexible extérieur endommagé de cette lampe est exclusivement réservé au fabricant, à son représentant de maintenance ou à un spécialiste présentant les mêmes qualifications.
- Assurez-vous avant l'utilisation que la tension secteur à disposition correspond à la tension de service nécessaire pour la lampe.
- Évitez impérativement tout contact de la lampe avec de l'eau ou d'autres liquides.
- Débranchez toujours le bloc d'alimentation de la prise avant le montage, le démontage ou le nettoyage, ou lorsque vous n'utilisez pas la lampe pendant une durée prolongée.
- N'ouvrez jamais les composants électriques, et n'y insérez jamais d'objets quelconques. De telles interventions impliquent un danger de mort par électrocution.
- Cette lampe n'est pas adaptée aux variateurs externes et aux interrupteurs électriques.
- Ne jamais utiliser le câble secteur comme poignée de transport.



Prévention de risque d'incendies et de blessures

- Ne jamais regarder directement la source lumineuse (ampoule, LED, etc.).
- Ne pas regarder les LED à l'aide d'un instrument optique (par exemple une loupe).
- La source lumineuse de cette lampe doit uniquement être remplacée par le fabricant ou par un de ces techniciens autorisés, ou par une personne aux qualifications similaires.
- Ne couvrez pas la lampe ou la fiche secteur avec des objets. Un dégagement de chaleur excessif peut provoquer un incendie.

- Ne laissez jamais fonctionner la lampe sans surveillance.
-  Cette lampe n'est pas adaptée aux variateurs externes ni aux interrupteurs électroniques.





















Conduite à tenir

- Montez la lampe de telle sorte qu'elle soit protégée de l'humidité et des salissures.
- Préparez soigneusement le montage du produit et l'effectuer sans précipitation. Préparez toutes les pièces détachées et l'outillage ou le matériel requis et posez-les à portée de main.
- Soyez toujours vigilant ! Faites toujours attention à ce que vous faites et agissez raisonnablement.
- Ne montez en aucun cas cette lampe si vous n'êtes pas concentré ou si vous vous sentez mal.
- Afin de couper complètement la lampe de l'alimentation électrique, la fiche secteur doit être débranchée de la prise.

● Mise en service

● Montage de la lampe

- **Uniquement modèles 14168802L et 14168902L :** Placez les deux pieds  l'un sur l'autre de manière à ce que les trous de fixation se superposent (v. Fig.).
- Placez le corps de lampe  sur les trous pré-percés dans le pied .
- Vissez le corps de lampe  sur le pied  en serrant fermement les vis .
- Veillez à ce que la partie pourvue du patin de protection pour meubles soit positionnée vers le bas.
- **Seulement pour le modèle 14169002L :** Veillez à brancher ensemble les câbles à l'intérieur du bras de lampe , voire du corps de lampe , à l'aide du connecteur .
- Enfichez le bras de lampe  dans le corps de lampe . Le câble doit être introduit enroulé dans le corps de lampe  (voir Fig. 2).

- Veillez à ce que les câbles du connecteur à enficher ne soient pas écrasés.
- Fixez ensuite le bras de lampe  au corps de lampe  en serrant fermement les vis .
- Placez le luminaire ainsi assemblé dans les trous pré-percés dans le pied .
- Vissez le luminaire sur le pied  en serrant fermement les vis .
- Veillez à ce que la partie pourvue du patin de protection pour meubles soit positionnée vers le bas.
- Branchez ensuite le bloc d'alimentation  dans une prise installée conformément aux spécifications applicables.

Votre lampe est alors prête à l'emploi.

● Allumer / éteindre la lampe

- Allumez ou éteignez la lampe à l'aide de la touche tactile .

● Varier l'intensité lumineuse

- Afin de varier l'intensité lumineuse, maintenez la touche tactile  pressée jusqu'à ce que le niveau de variation souhaité soit atteint.
- Remarque :** La lampe dispose d'une fonction de mémoire ; elle mémorise le dernier niveau de variation réglé.

● Entretien et nettoyage

AVERTISSEMENT ! RISQUE D'ÉLECTROCUTION !

Avant chaque entretien ou nettoyage, débranchez le bloc d'alimentation  de la prise électrique.

AVERTISSEMENT ! RISQUE D'ÉLECTROCUTION !

Pour des raisons de sécurité électrique, il est interdit de nettoyer la lampe à l'eau ou avec d'autres liquides ou encore de la plonger dans de l'eau.

⚠ ATTENTION ! RISQUE DE BRÛLURES ! SURFACES TRÈS CHAUDES !

Laissez d'abord refroidir la lampe complètement.

- N'utilisez ni solvants, ni benzine, ni autres produits similaires. Ceci endommagerait la lampe.
- Pour procéder au nettoyage, utilisez uniquement un chiffon sec et non pelucheux.

● **Mise au rebut**

L'emballage se compose de matières recyclables pouvant être mises au rebut dans les déchetteries locales.



Veillez respecter l'identification des matériaux d'emballage pour le tri sélectif, ils sont identifiés avec des abréviations (a) et des chiffres (b) ayant la signification suivante : 1-7 : plastiques / 20-22 : papiers et cartons / 80-98 : matériaux composites.



Afin de contribuer à la protection de l'environnement, veuillez ne pas jeter votre produit usagé dans les ordures ménagères, mais éliminez-le de manière appropriée. Pour obtenir des renseignements concernant les points de collecte et leurs horaires d'ouverture, vous pouvez contacter votre municipalité.



Le produit ainsi que les accessoires et les matériaux d'emballage sont recyclables et relèvent de la responsabilité élargie du producteur. Éliminez-les séparément, en suivant l'Info-tri illustrée, dans l'intérêt d'un meilleur traitement des déchets. Le logo Triman n'est valable qu'en France.

● **Garantie et service après-vente**

● **Garantie**

Article L217-16 du Code de la consommation

Lorsque l'acheteur demande au vendeur, pendant le cours de la garantie commerciale qui lui a été consentie lors de l'acquisition ou de la réparation d'un bien meuble, une remise en état couverte par la garantie, toute période d'immobilisation d'au moins sept jours vient s'ajouter à la durée de la garantie qui restait à courir. Cette période court à compter de la demande d'intervention de l'acheteur ou de la mise à disposition pour réparation du bien en cause, si cette mise à disposition est postérieure à la demande d'intervention.

Indépendamment de la garantie commerciale suscrite, le vendeur reste tenu des défauts de conformité du bien et des vices rédhibitoires dans les conditions prévues aux articles L217-4 à L217-13 du Code de la consommation et aux articles 1641 à 1648 et 2232 du Code Civil.

Article L217-4 du Code de la consommation

Le vendeur livre un bien conforme au contrat et répond des défauts de conformité existant lors de la délivrance.

Il répond également des défauts de conformité résultant de l'emballage, des instructions de montage ou de l'installation lorsque celle-ci a été mise à sa charge par le contrat ou a été réalisée sous sa responsabilité.

Article L217-5 du Code de la consommation

Pour être conforme au contrat, le bien doit :

1° S'il est propre à l'usage habituellement attendu d'un bien semblable et, le cas échéant :

- s'il correspond à la description donnée par le vendeur et possède les qualités que celui-ci a présentées à l'acheteur sous forme d'échantillon ou de modèle ;
- s'il présente les qualités qu'un acheteur peut légitimement attendre eu égard aux déclarations publiques faites par le vendeur, par le producteur ou par son représentant, notamment dans la publicité ou l'étiquetage ;

2° Ou s'il présente les caractéristiques définies d'un commun accord par les parties ou être propre à tout usage spécial recherché par l'acheteur, porté à la connaissance du vendeur et que ce dernier a accepté.

Article L217-12 du Code de la consommation

L'action résultant du défaut de conformité se prescrit par deux ans à compter de la délivrance du bien.

Article 1641 du Code civil

Le vendeur est tenu de la garantie à raison des défauts cachés de la chose vendue qui la rendent impropre à l'usage auquel on la destine, ou qui diminuent tellement cet usage que l'acheteur ne l'aurait pas acquise, ou n'en aurait donné qu'un moindre prix, s'il les avait connus.

Article 1648 1er alinéa du Code civil

L'action résultant des vices rédhibitoires doit être intentée par l'acquéreur dans un délai de deux ans à compter de la découverte du vice.

Les pièces détachées indispensables à l'utilisation du produit sont disponibles pendant la durée de la garantie du produit.

Vous bénéficiez d'une garantie de 36 mois à partir de la date d'achat de l'appareil. Cet appareil a été fabriqué avec soin et soumis à un contrôle qualité minutieux. Pendant la durée de la garantie, nous réparons gratuitement tous les défauts de matériaux ou de fabrication. Cependant, si des défauts devaient apparaître pendant la période de garantie, veuillez expédier l'appareil à l'adresse du SAV indiquée, en mentionnant la référence de modèle suivante : 14168802L / 14168902L / 14169002L.

La garantie exclut les dommages dus à une manipulation incorrecte, au non-respect des instructions du mode d'emploi ou à une intervention par une personne non autorisée, ainsi que les pièces d'usure (par ex. ampoule). La durée de garantie n'est aucunement prolongée ou renouvelée par une prestation de garantie.

● **Fabricant / SAV**

Briloner Leuchten GmbH & Co. KG

Am Steinbach 14

59872 Meschede

ALLEMAGNE

Tél. : +49 29 1 / 95 29 93-650

Fax : +49 29 1 / 95 29 93-109

E-mail: kundenservice@briloner.com

www.briloner.com

(FR)

Numero de service gratuit :

Tél.: 00800 / 27456637

IAN 452543_2310

Veuillez conserver le ticket de caisse et la référence de l'article (IAN 452543_2310) à titre de preuve d'achat pour toute demande.





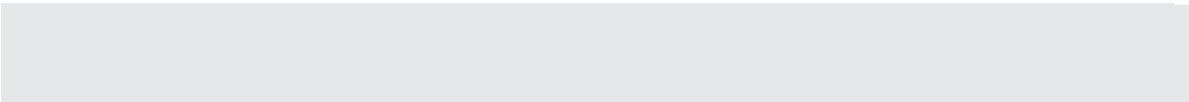



















● **Déclaration de conformité CE**

Ce produit est conforme aux exigences des directives européennes et nationales applicables. La conformité a été attestée. Les déclarations et documents correspondants sont disponibles auprès du fabricant.





Legenda van de gebruikte pictogrammen	Pagina 28
Inleiding	Pagina 29
Correct gebruik	Pagina 29
Omvang van de levering.....	Pagina 29
Beschrijving van de onderdelen.....	Pagina 29
Technische gegevens	Pagina 29
Veiligheid	Pagina 30
Veiligheidsinstructies	Pagina 30
Ingebruikname	Pagina 31
Lamp monteren.....	Pagina 31
Lamp in-/ uitschakelen.....	Pagina 31
Lamp dimmen	Pagina 31
Onderhoud en reiniging	Pagina 31
Afvoer	Pagina 32
Garantie en service	Pagina 32
Garantie	Pagina 32
Fabrikant/ Service	Pagina 32
Conformiteitsverklaring	Pagina 32

Legenda van de gebruikte pictogrammen

Legenda van de gebruikte pictogrammen			
	Lees de aanwijzingen!		Levensgevaar en kans op ongevallen voor kleuters en kinderen!
	Deze lamp is uitsluitend geschikt voor gebruik binnenshuis, in droge en gesloten ruimtes.		Tegen kortsluiting bestendige veiligheidstransformator
V	Volt		Onafhankelijk voorschakelaparaat
 A.C. a.c.	Wisselspanning (stroom- en spanningstype)		Waarschuwing! Kans op een elektrische schok!
Hz	Hertz (frequentie)		Zo handelt u correct
W	Watt (nuttig vermogen)		Waarschuwing voor hete oppervlakken!
	Beschermingsklasse II		Voer de verpakking en het apparaat op een milieuvriendelijke manier af!
 d.c. DC	Gelijkspanning (stroom- en spanningstype)	tc	Referentietemperatuur punt
	Neem de waarschuwingen en veiligheidsinstructies in acht!		Traploze touch-dimmer met memory-functie
ta	Omgevingstemperatuur		Deze lamp is niet geschikt voor externe dimmers en elektronische schakelaars.
	Polariteit van de aansluiting	Ra CRI	Kleurweergave-index
	Polyethyleen (geringe dichtheid)		Golfkarton
	Overig karton		Papier
	Polyethyleentereftalaat	mA	Milliampère
	De verpakking bestaat uit 100% gerecycled papier.		Lichttemperatuur in Kelvin
	Lumen	A	Ampère (stroomsterkte)

Legenda van de gebruikte pictogrammen/Inleiding

Legenda van de gebruikte pictogrammen			
SELV	Beveiligde extra lage spanning		Veiligheidsinstructies Instructies
	Om gevaarlijke situaties te voorkomen mag een beschadigde lichtbron van dit product uitsluitend door de fabrikant, diens serviceverlener of een vergelijkbare vakman worden vervangen.		Om gevaarlijke situaties te voorkomen mag een beschadigd voorschakelapparaat van dit product uitsluitend door de fabrikant, diens serviceverlener of een vergelijkbare vakman worden vervangen.

Staaude LED-lamp

● Inleiding



Gefeliciteerd met de aankoop van uw nieuwe apparaat. U heeft gekozen voor een hoogwaardig product. Lees deze gebruiksaanwijzing volledig en zorgvuldig door. Vouw de pagina met de afbeeldingen open. Deze gebruiksaanwijzing hoort bij dit product en bevat belangrijke aanwijzingen voor de ingebruikname en bediening. Neem altijd de veiligheidsinstructies in acht. Controleer vóór de ingebruikname of de juiste spanning beschikbaar is en of alle onderdelen goed gemonteerd zijn. Wanneer u vragen heeft of onzeker bent in verband met de bediening van het apparaat, kunt u contact opnemen met uw leverancier of met het servicepunt. Bewaar deze handleiding op een veilige plaats en geef hem eventueel aan derden door.

● Correct gebruik



Deze lamp is uitsluitend bedoeld voor gebruik binnenshuis, in droge en gesloten ruimtes. Dit product is bestemd voor het gebruik in privé-huishoudens. Dit product is bestemd voor normaal gebruik.

● Omvang van de levering

Controleer de levering altijd direct na het uitpakken op volledigheid en optimale staat van het product.

- 1 staande LED-lamp, model 14168802L/
14168902L/14169002L (tweedelig)
- 1 netadapter
- 1 lampvoet (14169002L)
- 1 lampvoet (tweedelig) (14168802L/14168902L)
- 2 schroeven (14168802L/14168902L)
- 4 schroeven (14169002L)
- 1 binnenzeskantsleutel
- 1 montagehandleiding / gebruiksaanwijzing

● Beschrijving van de onderdelen

- 1 Behuizing van de lamp
- 2 Netkabel
- 3 Lampvoet
- 4 Schroeven
- 5 Zeskantsleutel
- 6 Stroomadapter met stekker
- 7 Touch-toets
- 8 Schroeven (14169002L)
- 9 Lamp-arm (14169002L)
- 10 Stekkerverbinding (14169002L)

● Technische gegevens

Modelnr.: 14168802L/14168902L/
14169002L
Spanning: 230-240V~, 50 Hz
Nominiaal vermogen: max. 14,7 W
Beschermingsklasse: II/□

LED-module

Nominiaal vermogen: LED, max. 11,5 W

Netadapter

Type: LED-24V0.5AP
Ingangsspanning: 220-240V~, 50/60Hz
Uitgang: 24V=== max. 0,5A, 12W
Beschermsklasse: II/□

Dit product bevat lichtbronnen met energie-efficiëntieklasse ,F'.

● Veiligheid



Veiligheidsinstructies

Bij beschadigingen die worden veroorzaakt door het niet in acht nemen van deze gebruiksaanwijzing vervalt de garantie! Wij zijn niet aansprakelijk voor gevolgschade! Bij materiële schade of persoonlijk letsel dat wordt veroorzaakt door onjuist gebruik of het niet in acht nemen van de veiligheidsinstructies zijn wij niet aansprakelijk!

■ **WAARSCHUWING!** **LEVENSGEVAAR EN KANS OP ONGEVALLEN BIJ KLEUTERS EN KINDEREN!**

Laat kinderen nooit zonder toezicht bij het verpakkingsmateriaal. Er bestaat kans op verstikking door verpakkingsmateriaal. Kinderen onderschatten vaak de gevaren. Houd kinderen altijd uit de buurt van het product.

- Dit apparaat kan door kinderen vanaf 8 alsmede door personen met verminderde fysieke, sensorische of mentale vaardigheden of een gebrek aan ervaring en kennis worden gebruikt, als zij onder toezicht staan of geïnstrueerd werden met betrekking tot het veilige gebruik van het apparaat en zij de hieruit voortvloeiende gevaren begrijpen. Kinderen mogen niet met het apparaat spelen. Reiniging en onderhoud mag niet door kinderen zonder toezicht worden uitgevoerd.



Vermijd levensgevaar door een elektrische schok

- Controleer de lamp voor ieder gebruik op eventuele beschadigingen. Gebruik uw lamp

nooit, wanneer u een beschadiging heeft geconstateerd.

WAARSCHUWING!

Een beschadigde lamp betekent levensgevaar door een elektrische schok. Neem in geval van beschadigingen, reparaties of andere problemen aan de lamp contact op met de klantenservice of met een elektricien.

- Om gevaren te voorkomen mag een beschadigde externe flexibele kabel van deze lamp uitsluitend door de fabrikant, diens serviceverlener of een vergelijkbare vakman worden vervangen.
- Wees er voor gebruik zeker van, dat de aanwezige voedingsspanning overeenkomt met de benodigde bedrijfsspanning van de lamp.
- Vermijd dat de lamp in contact komt met water of andere vloeistoffen.
- Trek voor de montage, demontage, reiniging of, als u de lamp gedurende een langere tijd niet gebruikt, altijd de transformator uit het stopcontact.
- Open nooit een van de elektrische delen en steek er geen voorwerpen in. Bij dergelijke handelingen bestaat levensgevaar door elektrische schokken.
- Deze lamp is niet geschikt voor externe dimmers en elektronische schakelaars.
- Gebruik het netsnoer niet als draaggreep.



Vermijd brandgevaar en kans op letsel

- Niet direct in de lichtbron (lamp, LED etc.) kijken.
- De LED niet met behulp van een optisch instrument (bijv. vergrootglas) bekijken.
- De lichtbron van deze lamp mag alleen door de fabrikant of een door hem geautoriseerde technicus of een vergelijkbaar gekwalificeerde persoon worden vervangen.
- Dek de lamp c.q. de stekker niet af met voorwerpen. Een overmatige warmteontwikkeling kan tot brand leiden.
- Laat de lamp tijdens het gebruik niet zonder toezicht.



Deze lamp is niet geschikt voor externe dimmers en elektronische schakelaars.



Zo handelt u correct

- Monteer de lamp zo, zodat hij tegen vocht en vuil beschermd is.
- Bereid de montage zorgvuldig voor en maak hier voldoende tijd voor vrij. Leg alle onderdelen en extra benodigd gereedschap of materiaal van tevoren overzichtelijk en binnen handbereik klaar.
- Wees altijd alert! Let er altijd op wat u doet en ga steeds bedachtzaam te werk.
- Monteer de lamp in geen geval, als u niet geconcentreerd bent of als u zich niet lekker voelt.
- Om de verbinding van de lamp met het stroomnet volledig te onderbreken, moet de stekker uit het stopcontact worden getrokken.

● Ingebruikname

● Lamp monteren

- **Alleen model 14168802L en 14168902L:** leg de beide lampvoeten **3** zo over elkaar dat de bevestigingsgaten op één lijn liggen (zie afb.).
- Plaats de lampbehuizing **1** op de voorgeboorde gaten in de lampvoet **3**.
- Schroef de lampbehuizing **1** op de lampvoet **3** vast door de schroeven **4** stevig aan te draaien.
- Zorg ervoor dat de kant met de meubelbeschermende pad naar beneden is gericht.
- **Alleen model 14169002L:** Verbind de kabels binnenin de lamparm **9** resp. de lampbehuizing **1** door middel van de stekerverbinding **10**.
- Steek de lamparm **9** in de lampbehuizing **1**. De kabel moet in een lus in de lampbehuizing **1** worden gevoerd (zie afb. 2).
- Let erop dat de kabels van de stekerverbindingen niet worden platgedrukt.
- Bevestig de lamp-arm **9** aan de lampbehuizing **1** door de schroeven **8** stevig vast te draaien.
- Plaats de gemonteerde lamp op de voorgeboorde gaten van de lampvoet **3**.
- Schroef de lamp vast op de lampvoet **3** door de schroeven **4** stevig vast te draaien.

- Zorg ervoor dat de kant met de meubelbeschermende laag naar beneden wijst.
- Steek de stroomadapter met stekker **6** in een correct geïnstalleerde contactdoos.

Uw lamp is nu gereed voor gebruik.

● Lamp in-/uitschakelen

- Schakel de lamp met de touch-toets **7** in of uit.

● Lamp dimmen

- Om de lamp te dimmen, houdt u de touch-toets **7** net zo lang ingedrukt tot het gewenste dimniveau is bereikt.

Opmerking: De lamp beschikt over een memory-functie; hij slaat het laatst ingestelde dimniveau op.

● Onderhoud en reiniging

⚠ **WAARSCHUWING! KANS OP ELEKTRISCHE SCHOKKEN!**

Haal voor elk onderhoud of elke reiniging eerst de netadapter **6** uit de contactdoos.

⚠ **WAARSCHUWING! GEVAAR VOOR ELEKTRISCHE SCHOKKEN!**

Op basis van de elektrische veiligheid mag de verlichting nooit met water of andere vloeistoffen worden gereinigd of in zijn geheel in water worden gedompeld.

⚠ **VOORZICHTIG! GEVAAR VOOR BRANDWONDEN DOOR HETE OPPERVLAKKEN!**

Laat de lamp eerst volledig afkoelen.

- Gebruik geen oplosmiddel, benzine e.d. De lichten zullen hierdoor beschadigd raken.
- Gebruik voor de reiniging uitsluitend een droge, pluisvrije doek.

● Afvoer

De verpakking bestaat uit milieuvriendelijke grondstoffen die u via de plaatselijke recyclingcontainers kunt afvoeren.



Neem de aanduiding van de verpakkingsmaterialen voor de afvalscheiding in acht. Deze zijn gemarkeerd met de afkortingen (a) en een cijfers (b) met de volgende betekenis: 1-7: kunststoffen / 20-22: papier en vezelplaten / 80-98: composietmaterialen.



Gooi het afgedankte product omwille van het milieu niet weg via het huisvuil, maar geef het af bij het daarvoor bestemde depot of het gemeentelijke milieupark. Over afgifteplaatsen en hun openingstijden kunt u zich bij uw aangewezen instantie informeren.



Het product, waaronder het toebehoren, en de verpakkingsmaterialen kunnen worden gerecycled en zijn onderhevig aan een uitgebreide verantwoordelijkheid van de fabrikant. Gooi ze apart weg, overeenkomstig de aangegeven Info-tri (informatie over afvalscheiding), voor een beter afvalbeheer. Het Triman-logo geldt alleen voor Frankrijk.

● Garantie en service

● Garantie

Op dit product verlenen wij 36 maanden garantie vanaf aankoopdatum. Het apparaat werd zorgvuldig vervaardigd en aan een nauwkeurige kwaliteitscontrole onderworpen. Binnen de garantieperiode herstellen wij kosteloos alle materiaal- of productiefouten. Mochten er zich tijdens de garantieperiode toch gebreken voordoen, stuur het apparaat dan

naar het genoemde service-adres met vermelding van het volgende modelnummer: 14168802L / 14168902L / 14169002L.

Beschadigingen door ondeskundig gebruik, negeren van de handleiding of ingrepen door niet-geautoriseerde personen zijn van de garantieverlening uitgesloten. Dit geldt eveneens voor aan slijtage onderhevige delen (zoals bijv. verlichtingsmiddelen). Door de garantieservice wordt de garantieperiode niet verlengd noch vernieuwd.

● Fabrikant / Service

Briloner Leuchten GmbH & Co. KG

Am Steinbach 14

59872 Meschede

DUITSLAND

Tel.: +49 29 1 / 95 29 93-650

Fax: +49 29 1 / 95 29 93-109

E-mail: kundenservice@briloner.com

www.briloner.com

(FR)

Gratis servicenummer:

Tel.: 00800/27456637

IAN 452543_2310

























Houd bij alle vragen alstublieft de kassabon en het artikelnummer (IAN 452543_2310) als bewijs van aankoop bij de hand.

● Conformiteitsverklaring CE

Dit product voldoet aan de eisen van de van de van toepassing zijnde Europese en nationale richtlijnen. De conformiteit is aangetoond. Desbetreffende verklaringen liggen ter inzage bij de fabrikant.

Legenda zastosowanych piktogramów	Strona 34
Instrukcja	Strona 35
Zastosowanie zgodne z przeznaczeniem	Strona 35
Zawartość	Strona 35
Opis części	Strona 35
Dane techniczne	Strona 35
Bezpieczeństwo	Strona 36
Wskazówki bezpieczeństwa.....	Strona 36
Uruchomienie	Strona 37
Montaż lampy.....	Strona 37
Włączanie / wyłączenie lampy	Strona 37
Ściemnianie lampy.....	Strona 37
Konserwacja i czyszczenie	Strona 37
Utylizacja	Strona 38
Gwarancja i serwis	Strona 38
Gwarancja	Strona 38
Producent / Serwis.....	Strona 39
Deklaracja zgodności.....	Strona 39

Legenda zastosowanych piktogramów

Legenda zastosowanych piktogramów			
	Należy przeczytać instrukcję!		Niebezpieczeństwo utraty życia i wypadku dla dzieci!
	Niniejsza lampa nadaje się wyłącznie do pracy w obszarze wewnętrznym, w suchych i zamkniętych pomieszczeniach.		Odporny na zwarcie Transformator bezpieczeństwa
V	Wolt		Niezależne urządzenie sterujące
 A.C. a.c.	Napięcie przemienne (rodzaj prądu i napięcia)		Ostrzeżenie! Niebezpieczeństwo porażenia prądem elektrycznym!
Hz	Herc (częstotliwość)		Prawidłowy sposób postępowania
W	Wat (moc czynna)		Uwaga – gorące powierzchnie!
	Klasa ochrony II		Opakowanie i urządzenie przekazać do utylizacji zgodnie z przepisami o ochronie środowiska!
 d.c. DC	Napięcie stałe (rodzaj prądu i napięcia)	tc	Punkt temperatury odniesienia
	Przestrzegać wskazówek ostrzegawczych i bezpieczeństwa!		Bezstopniowy ściemniacz dotykowy z funkcją memory
ta	Temperatura otoczenia		Lampa ta nie nadaje się do użycia w połączeniu z zewnętrznymi regulatorami jasności światła i wyłącznikami elektronicznymi.
	Biegunowość przyłącza	Ra CRI	Współczynnik oddawania barw
	Polietylen (niska gęstość)		Tektura falista
	Inna tektura		Papier
	Politereftalan etylenu	mA	Miliampery
	Opakowanie składa się w 100% ze zutilizowanego papieru.		Temperatura barwowa w kelwinach
	Lumen	A	Ampery (natężenie prądu)

Legenda zastosowanych piktogramów			
SELV	Bardzo niskie napięcie bezpieczne		Wskazówki bezpieczeństwa Instrukcja postępowania
	W celu uniknięcia zagrożeń uszkodzone źródło światła tego produktu może być wymienione wyłącznie przez producenta, przedstawiciela jego serwisu lub innego odpowiednio wykwalifikowanego specjalistę.		Aby uniknąć zagrożeń, uszkodzone urządzenie sterujące tego produktu może być wymieniane wyłącznie przez producenta, serwis lub innego odpowiednio wykwalifikowanego specjalistę.

Lampa stojąca LED

● Instrukcja



Gratulujemy Państwu zakupu nowego urządzenia. Zdecydowali się Państwo na zakup produktu najwyższej jakości. Proszę dokładnie przeczytać całą niniejszą instrukcję obsługi. Proszę wypiąć stronę z rysunkami. Niniejsza instrukcja obsługi należy do produktu. Zawiera ona ważne wskazówki dotyczące uruchamiania i posługiwania się produktem. Zawsze należy przestrzegać wszystkich wskazówek dotyczących bezpieczeństwa. Przed uruchomieniem proszę sprawdzić, czy występuje prawidłowe napięcie, i czy wszystkie części są prawidłowo zamontowane. W przypadku zapytań lub niepewności odnośnie obchodzenia się z urządzeniem, prosimy o kontakt ze sprzedawcą lub punktem serwisowym. Proszę starannie przechowywać niniejszą instrukcję obsługi, a w razie oddania urządzenia osobom trzecim przekazać ją wraz z nim.

● Zastosowanie zgodne z przeznaczeniem



Niniejsza oprawa oświetleniowa nadaje się wyłącznie do pracy w obszarze wewnętrznym, w suchych i zamkniętych pomieszczeniach. To urządzenie przewidziano do użytku w prywatnym gospodarstwie domowym. Ten produkt przeznaczony jest do normalnego użytku.

● Zawartość

Bezpośrednio po wypakowaniu należy sprawdzić, czy zestaw jest kompletny oraz czy urządzenie znajduje się w nienagannym stanie.

- 1 lampa stojąca LED, model 14168802L/14168902L/14169002L (dwuczęściowa)
- 1 zasilacz sieciowy
- 1 podstawa (14169002L)
- 1 stojak (dwuczęściowy) (14168802L/14168902L)
- 2 śruby (14168802L/14168902L)
- 4 śruby (14169002L)
- 1 klucz trzpieniowy sześciokątny
- 1 instrukcja montażu i obsługi

● Opis części

- 1 Odkręcić lampę
- 2 Kabel przyłączeniowy
- 3 Podstawa
- 4 Śruby
- 5 Klucz z łbem sześciokątnym
- 6 Zasilacz z wtyczką
- 7 Przycisk dotykowy
- 8 Śruby (14169002L)
- 9 Ramię lampy (14169002L)
- 10 Połączenie wykowe (14169002L)

● Dane techniczne

Nr modelu: 14168802L/14168902L/
14169002L
Napięcie: 230-240V~, 50Hz

Instrukcja/Bezpieczeństwo

Moc znamionowa: max. 14,7W
Klasa ochrony: II/□

Moduł LED

Moc znamionowa: LED, max. 11,5W

Zasilacz z wtyczką

Typ: LED-24V0.5AP
Wejście: 220-240V~, 50/60Hz
Wyjście: 24V=== max. 0,5A, 12W
Klasa ochrony: II/□

Ten produkt zawiera źródła światła klasy efektywności energetycznej „F”.

● Bezpieczeństwo



Wskazówki bezpieczeństwa

W przypadku szkód spowodowanych nieprzestrzeganiem niniejszej instrukcji obsługi prawo do gwarancji wygasa! Za szkody pośrednie producent nie ponosi odpowiedzialności! W przypadku szkód materialnych lub osobowych, które powstały wskutek niewłaściwego obchodzenia się z urządzeniem lub nieprzestrzegania wskazówek dotyczących bezpieczeństwa, nie ponosimy żadnej odpowiedzialności!

-  **⚠ OSTRZEŻENIE! ZAGROŻENIE ŻYCIA I NIEBEZPIECZEŃSTWO WYPADKU U DZIECI!**
W żadnym wypadku nie pozostawiać dzieci bez nadzoru w pobliżu opakowania. Istnieje niebezpieczeństwo uduszenia się materiałem opakowaniowym. Dzieci często nie dostrzegają niebezpieczeństwa. Dzieci nie powinny mieć dostępu do produktu.
- Niniejsze urządzenie może być używane przez dzieci od lat 8 oraz przez osoby z obniżonymi zdolnościami fizycznymi, sensorycznymi lub mentalnymi lub brakiem doświadczenia i/lub wiedzy, jeśli pozostają pod nadzorem lub zostały pouczone w kwestii bezpiecznego użycia urządzenia i rozumieją wynikające z niego zagrożenia. Dzieci nie mogą bawić się urządzeniem.

Czyszczenie i konserwacja nie mogą być przeprowadzane przez dzieci bez nadzoru.



Porażenie prądem elektrycznym grozi śmiercią

- Przed każdym użyciem sprawdzić lampę pod kątem ewentualnych uszkodzeń. Nigdy nie używać lampy w razie stwierdzenia jakichkolwiek uszkodzeń.

⚠ OSTRZEŻENIE!

- Uszkodzona lampa oznacza zagrożenie dla życia wskutek porażenia prądem. W razie uszkodzeń, napraw lub innych problemów z lampą należy zwrócić się do punktu serwisowego lub do elektryka.
- Aby uniknąć zagrożeń, uszkodzony elastyczny przewód zewnętrzny lampy może być wymieniany wyłącznie przez producenta, serwis lub innego odpowiednio wykwalifikowanego specjalistę.
- Przed użyciem upewnić się, że dostępne napięcie sieciowe jest zgodne z wymaganym napięciem roboczym lampy.
- Bezwzględnie uniknąć kontaktu lampy z wodą lub innymi cieczami.
- Przed przystąpieniem do montażu, demontażu bądź czyszczenia lub jeśli lampa nie jest przez długi czas nieużywana, należy zawsze wyciągnąć zasilacz z gniazda sieciowego.
- Nigdy nie otwierać elementów elektrycznych i nie wkładać do nich jakichkolwiek przedmiotów. Tego rodzaju ingerencje oznaczają zagrożenie życia wskutek porażenia prądem elektrycznym.
- Lampa ta nie nadaje się do użycia w połączeniu z zewnętrznymi regulatorami jasności światła lub wyłącznikami elektronicznymi.
- Nie używać przewodu sieciowego jako uchwytu do przenoszenia.



Jak uniknąć zagrożenia pożarowego i obrażeń ciała

- Nie należy bezpośrednio wpatrywać się w źródło światła (elementy świetlne, LED, itp).
- Diod LED nie należy oglądać za pomocą optycznego instrumentu (np. lupy).

- Źródło światła tej lampy może być wymieniane wyłącznie przez producenta lub upoważnionego przez niego technika lub osobę o podobnych kwalifikacjach.
- Nie należy zakrywać lampy lub wtyczki żadnymi przedmiotami. Nadmierne wydzielanie się ciepła może spowodować pożar.
- Nie pozostawiać włączonej lampy bez nadzoru.



Lampa ta nie nadaje się do użycia w połączeniu z zewnętrznymi regulatorami jasności światła i wyłącznikami elektronicznymi.



Prawidłowy sposób postępowania

- Lampę zamontować w taki sposób, aby była zabezpieczona przed wilgocią, wiatrem i zanieczyszczeniami.
- Starannie przygotować montaż i zarezerwować sobie wystarczającą ilość czasu. Wszystkie pojedyncze części oraz dodatkowo potrzebne narzędzia należy uprzednio rozłożyć w przejrzysty sposób i w zasięgu ręki.
- Zachować ostrożność! Zawsze zwracać uwagę na wykonywane czynności i kierować się rozsądkiem.
- Nie należy wykonywać montażu lampy w przypadku braku koncentracji lub złego samopoczucia.
- Aby lampę całkowicie oddzielić od źródła zasilania, należy wyjąć wtyczkę z gniazdka.

● Uruchomienie

● Montaż lampy

- **Tylko model 14168802L i 14168902L:** Położyć dwie podstawy [3] jedną na drugiej w taki sposób, aby otwory do mocowania leżały nad sobą (patrz rys.).
- Umieścić korpus lampy [1] na wywierconych otworach w podstawie [3].
- Mocno przykręcić korpus lampy [1] na podstawie [3], dokręcając śruby [4].
- Należy uważać na to, aby strona z osłoną chroniącą meble była skierowana w dół.

- **Tylko model 14169002L:** Połączyć kable wewnątrz ramienia lampy [9] lub korpusu lampy [1] za pomocą połączenia śrubowego [10].
- Ramię lampy [9] włożyć w korpus lampy [1]. Kabel należy włożyć w formie pętli w korpus lampy [1] (patrz rys. 2).
- Zwrócić uwagę na to, aby nie znieść kabla połączenia wtykowego.
- Ramię lampy [9] połączyć z korpusem [1], w tym celu należy dokręcić śruby [8].
- Złożoną lampę umieścić w otworach podstawy [3].
- Lampę przykręcić do podstawy [3], w tym celu należy dokręcić śruby [4].
- Należy uważać na to, aby strona z osłoną chroniącą meble była skierowana w dół.
- Włożyć zasilacz z wtyczką [6] do gniazdka zainstalowanego w sposób zgodny z przepisami.

Lampa jest gotowa do zastosowania.

● Włączanie / wyłączenie lampy

- Lampę włącza lub wyłącza się za pomocą przycisku dotykowego [7].

● Ściemnianie lampy

- Aby ściemnić lampę, należy przytrzymać przycisk dotykowy [7] tak długo, aż osiągnie się żądane ściemnienie.

Wskazówka: Lampa jest wyposażona w funkcję Memory; zachowuje ostatnio ustawiony poziom ściemnienia.

● Konserwacja i czyszczenie

⚠ **OSTRZEŻENIE! NIEBEZPIECZEŃSTWO PORAŻENIA PRĄDEM ELEKTRYCZNYM!**

Przed każdą konserwacją lub czyszczeniem wyjąć zasilacz z wtyczką [6] z gniazdka.

⚠ **OSTRZEŻENIE! NIEBEZPIECZEŃSTWO PORAŻENIA PRĄDEM ELEKTRYCZNYM!**

Ze względu na zachowanie bezpieczeństwa w zakresie elektryczności nie wolno czyścić lampy

za pomocą wody lub innych płynów, ani też zanurzać w wodzie.

⚠ OSTROŻNIE! NIEBEZPIECZEŃSTWO POPARZENIA WSKUTEK GORĄCYCH POWIERZCHNI!

Następnie zaczekać, aż lampa całkowicie ostygnie.

- Nie używać rozpuszczalników, benzyny i podobnych substancji. W przeciwnym razie lampa może zostać uszkodzona.
- Do czyszczenia należy używać wyłącznie suchej, niestrzępiącej się szmatki.

● Utylizacja

Opakowanie wykonane jest z materiałów przyjaznych dla środowiska, które można przekazać do utylizacji w lokalnym punkcie przetwarzania surowców wtórnych.



Przy segregowaniu odpadów prosimy zwrócić uwagę na oznakowanie materiałów opakowaniowych, oznaczone są one skrótami (a) i numerami (b) o następującym znaczeniu: 1-7: Tworzywa sztuczne / 20-22: Papier i tektura / 80-98: Materiały kompozytowe.



Z uwagi na ochronę środowiska nie wyrzucać urządzenia po zakończeniu eksploatacji do odpadów domowych, lecz prawidłowo zutylizować. Informacji o punktach zbiorczych i ich godzinach otwarcia udziela odpowiedni urząd.

Zgodnie z art. 13 ust 1. Ustawy z dnia 11 września 2015 roku o zużyтым sprzęcie elektrycznym i elektronicznym **zakazuje się umieszczania zużytego sprzętu łącznie z innymi odpadami.**

Elektroodpady nie mogą być wyrzucane do pojemników do selektywnej zbiórki odpadów komunalnych. Można je oddać w specjalnie wyznaczonych miejscach np. Punkt Selektywnej Zbiórki Odpadów Komunalnych lub/bądź w punktach handlowych oferujących w sprzedaży sprzęt elektroniczny.

Należy postępować zgodnie z obowiązującymi w Polsce przepisami dotyczącymi selektywnej zbiórki urządzeń elektrycznych i elektronicznych. Prawidłowa gospodarka odpadami pomaga **uniknąć potencjalnych skutków dla środowiska i zdrowia ludzi wynikających z obecności w sprzęcie niebezpiecznych: substancji, mieszanin oraz części składowych.**



SYMBOL SELEKTYWNEGO ZBIERANIA

Ten symbol oznacza, że zużytego sprzętu nie można umieszczać łącznie z innymi odpadami (2012/19/UE).



Produkt, w tym akcesoria i materiały opakowaniowe, nadają się do recyklingu i podlegają rozszerzonej odpowiedzialności producenta. Wyrzucić je osobno, zgodnie z ilustracją przedstawiającą informacje o sortowaniu, aby zapewnić lepszą utylizację odpadów. Logo Triman jest ważne tylko dla Francji.

● Gwarancja i serwis

● Gwarancja

W momencie zakupu otrzymują Państwo na to urządzenie 36 miesięcy gwarancji. Urządzenie wyprodukowano starannie i poddano dokładnej kontroli jakości. W okresie gwarancji usuwamy bezpłatnie wszystkie wady materiałowe i fabryczne. Jeśli mimo to w okresie gwarancji pojawią się usterki, urządzenie należy przesać na podany adres serwisowy, podając następujący numer modelu: 14168802L / 14168902L / 14169002L. Gwarancji nie podlegają uszkodzenia spowodowane przez nieprawidłowe użytkowanie, nieprzestrzeganie instrukcji obsługi lub ingerencję nieautoryzowanych osób, a także części szybko zużywające się

(jak np. elementy świetlne). Usługa gwarancyjna nie przedłuża ani nie odnawia okresu gwarancji.

Zgodnie z Kodeksem Cywilnym art. 581 §1 wraz z wymianą urządzenia lub ważnej części czas gwarancji rozpoczyna się na nowo.

● Producent / Serwis

Briloner Leuchten GmbH & Co. KG
Am Steinbach 14
59872 Meschede
NIEMCY
Tel.: +49 29 1 / 95 29 93-650
Faks: +49 29 1 / 95 29 93-109
E-mail: kundenservice@briloner.com
www.briloner.com



Bezpłatny numer serwisu:

Tel.: 00800/27456637

IAN 452543_2310

Przed skontaktowaniem się z działem serwisowym należy przygotować paragon i numer artykułu (IAN 452543_2310) jako dowód zakupu.





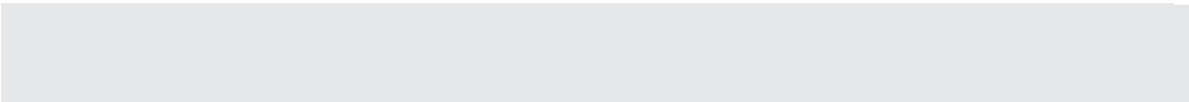

















● Deklaracja zgodności CE





Niniejszy produkt spełnia wymagania obowiązujących dyrektyw europejskich i krajowych. Zgodność została wykazana. Odpowiednie deklaracje i dokumenty są zdeponowane u producenta.



Legenda použitých piktogramů	Strana 42
Úvod	Strana 43
Použití ke stanovenému účelu	Strana 43
Obsah dodávky	Strana 43
Popis dílů	Strana 43
Technické údaje	Strana 43
Bezpečnost	Strana 44
Bezpečnostní pokyny	Strana 44
Uvedení do provozu	Strana 45
Montáž lampy	Strana 45
Rozsvícení a zhasínání	Strana 45
Stmívání svítidla	Strana 45
Údržba a čištění	Strana 45
Zlikvidování	Strana 45
Záruka a servis	Strana 46
Záruka	Strana 46
Výrobce / servis	Strana 46
Prohlášení o shodě	Strana 46

Legenda použitých piktogramů

Legenda použitých piktogramů			
	Číst pokyny!		Nebezpečí ohrožení života a nehody malých i velkých dětí!
	Toto svítidlo je určeno výhradně k použití v interiéru, v suchých a uzavřených místnostech.		Proti zkratu odolný bezpečnostní transformátor
V	Volt		Nezávislý předřadník
 A.C. a.c.	Síťové napětí (druh proudu a napětí)		Varování! Nebezpečí zasažení elektrickým proudem!
Hz	Hertz (frekvence)		Takto postupujete správně
W	W (činný výkon)		Pozor na horké povrchy!
	Třída ochrany II		Obal a přístroj likvidujte ekologicky!
 d.c. DC	Stejnoseměrné napětí (druh proudu a napětí)	tc	Bod referenční teploty
	Dbát na výstražné a bezpečnostní pokyny!		Dotykový stmívač s plynulým stmíváním a pamětí
ta	Teplota okolního prostředí		Toto svítidlo není vhodné k používání s externími stmívači a elektronickými spínači.
	Polarita přípojky	Ra CRI	Index podání barev
	Polyetylen (nízká hustota)		Vlnitá lepenka
	Ostatní lepenka		Papír
	Polyethylentereftalát	mA	Miliampéry
	Obal je vyroben ze 100% recyklovaného papíru.		Teplota světla v kelvinech

Legenda použitých piktogramů			
	Lumen	A	Ampéry (síla proudu)
SELV	Bezpečné nízké napětí		Bezpečnostní upozornění Instrukce
	Aby se předešlo ohrožení, smí poškozený světelný zdroj tohoto výrobku vyměnit pouze výrobce, jeho servisní zástupce nebo srovnatelný odborník.		Aby se předešlo ohrožení, smí poškozený předřadník tohoto výrobku vyměnit jen výrobce, jeho servisní zástupce nebo srovnatelný odborník.

Stojací LED lampa

● Úvod



Blahopřejeme vám ke koupi nového výrobku. Rozhodli jste se pro vysoce kvalitní výrobek. Přečtěte si laskavě kompletně a pečlivě tento návod k obsluze. Rozevřete stránku s obrázky. Tento návod je součástí tohoto výrobku a obsahuje důležité informace k jeho uvedení do provozu a k zacházení s ním. Řiďte se vždy bezpečnostními pokyny. Před uvedením do provozu zkontrolujte, jestli je k dispozici správné napětí a jestli jsou všechny díly správně namontované. Jestliže máte ještě otázky nebo jste si nejistí při ovládání přístroje, kontaktujte vašeho prodejce nebo servis. Návod pečlivě uschovejte a případně jej předejte třetí osobě.

● Použití ke stanovenému účelu



Lampa je určena výhradně pro provoz v interiéru, v suchých a uzavřených místnostech. Tento přístroj je určen pouze k použití v domácnosti. Tento výrobek je určen pouze pro normální provoz.

● Obsah dodávky

Bezprostředně po vybalení vždy zkontrolujte úplnost dodávky a bezvadný stav zařízení.

- 1 stojací LED lampa, model 14168802L/14168902L/14169002L (dvoudílná)
- 1 síťový adaptér
- 1 podstavec (14169002L)
- 1 podstavec (dvoudílný) (14168802L/14168902L)
- 2 šrouby (14168802L/14168902L)
- 4 šrouby (14169002L)
- 1 klíč pro vnitřní šestihran
- 1 návod k montáži a obsluze

● Popis dílů

- 1 Tělo svítidla
- 2 Síťový kabel
- 3 Podstavec
- 4 Šrouby
- 5 Klíč na vnitřní šestihran
- 6 Síťový adaptér
- 7 Dotykové tlačítko
- 8 Šrouby (14169002L)
- 9 Rameno svítidla (14169002L)
- 10 Konektory (14169002L)

● Technické údaje

- Model č.: 14168802L/14168902L/
14169002L
- Napětí: 230-240 V~, 50 Hz
- Jmenovitý výkon: max. 14,7 W
- Ochranná třída: II/□

LED modul

Jmenovitý výkon: LED, max. 11,5W

Zástrčkový síťový adaptér

Typ: LED-24V0.5AP
Vstup: 220–240 V~, 50 / 60 Hz
Výstup: 24 V=== max. 0,5 A, 12 W
Ochranná třída: II/□

Tento výrobek obsahuje světelné zdroje třídy energetické účinnosti „F“.

● Bezpečnost



Bezpečnostní pokyny

Při škodách způsobených nedodržáním tohoto návodu k obsluze zaniká záruka! Za následné škody se neručí! Za věcné nebo osobní škody, způsobené neodborným zacházením nebo nerespektováním bezpečnostních pokynů, se neručí!

■ **VÝSTRAHA! NEBEZPEČÍ OHROŽENÍ ŽIVOTA A ZRANĚNÍ MALÝCH A VĚTŠÍCH DĚTÍ!**

Nenechávejte děti nikdy samotné s obalovým materiálem. Hrozí nebezpečí udušení obalovým materiálem. Děti nebezpečí často podceňují. Výrobek chraňte před dětmi.

- Tento výrobek mohou používat děti od 8 let, osoby se sníženými fyzickými, smyslovými nebo duševními schopnostmi nebo s nedostatečnými zkušenostmi a znalostmi, jestliže budou pod dohledem nebo byly poučeny o bezpečném používání výrobku a chápou nebezpečí, která z jeho používání vyplývají. S výrobkem si děti nesmí hrát. Děti nesmí bez dohledu provádět čištění ani uživatelskou údržbu.



Zabraňte ohrožení života v důsledku zásahu elektrickým proudem

- Před každým použitím lampu zkontrolujte z hlediska případných poškození. Nikdy nepoužívejte svítidlo, pokud jste zjistili, že je poškozené.

VÝSTRAHA!

Poškozené svítidlo znamená ohrožení života úrazem elektrickým proudem. Při poškozeních, opravách nebo jiných problémech se obraťte na servis nebo na kvalifikovaného elektrikáře.

- K vyloučení ohrožení smí poškozené vnější pružné vodiče této lampy vyměnit výhradně výrobce, jeho zástupce servisu nebo podobný odborník.
- Před použitím se ujistěte, že dané síťové napětí souhlasí s potřebným provozním napětím pro lampu.
- Bezpodmínečně zabraňte kontaktu lampy s vodou nebo jinými kapalinami.
- Před montáží, demontáží, čištěním nebo delším nepoužíváním lampy vytáhněte síťový adaptér resp. síťovou zástrčku ze zásuvky.
- Nikdy neotvírejte žádný z elektrických provozních prostředků ani do nich nestrkejte jakékoli předměty. Takové zásahy znamenají nebezpečí ohrožení života elektrickým proudem.
- Toto svítidlo není vhodné k použití externích stmívačů a elektronických spínačů.
- Nepoužívejte síťový kabel na nošení.



Vyvarujte se nebezpečí požáru a poranění

- Nedívejte se přímo do zdroje světla (osvětlovací prostředek LED, atd.).
- Nedívejte se na LED optickou pomůckou (např. lupou).
- Zdroj světla tohoto svítidla smí vyměnit pouze výrobce nebo výrobcem pověřený technik nebo osoba se srovnatelnou kvalifikací.
- Nepřikrývejte lampu resp. zástrčku žádnými předměty. Nadměrný výkon tepla může vést ke vzniku požáru.
- Nenechávejte zapnutou lampu bez dohledu.
-  Toto svítidlo není vhodné k používání s externími stmívači a elektronickými spínači.



Tak postupujete správně

- Montujte lampu tak, aby byla chráněna před vlhkem a znečištěním.

- Montáž nejdříve pečlivě připravte, udělejte si na ní čas. Připravte si předtím přehledně všechny jednotlivé díly a navíc potřebné nástroje nebo materiál.
- Buďte vždy pozorní! Dbejte vždy na to, co děláte, a postupujte vždy s rozumem.
- V žádném případě nemontujte lampu, jestliže jste nekoncentrovaní nebo se necítíte dobře.
- Pro úplné odpojení výrobku od přívodu elektrického proudu se musí zástrčka vytáhnout ze zásuvky.

● Uvedení do provozu

● Montáž lampy

- **Jen model 14168802L a 14168902L:** Umístěte oba podstavce [3] na sebe tak, aby přípevňovací otvory lícovaly (viz obr.).
- Umístěte těleso svítidla [1] na předvrtané otvory v podstavci [3].
- Přišroubujte těleso svítidla [1] na podstavec [3] šrouby [4].
- Dbejte na to, aby strana s podložkou k ochraně nábytku směřovala dolů.
- **Jen model 14169002L:** Spojte kabely uvnitř ramene svítidla [9] resp. tělesa svítidla [1] pomocí zástrčkové spojky [10].
- Nasadte rameno svítidla [9] do tělesa svítidla [1]. Kabel musí být zaveden jako smyčka do tělesa svítidla [1] (viz obr. 2).
- Dávejte pozor na to, aby nebyly kabely v konektoru uskřípnuté.
- Spojte rameno svítidla [9] s tělesem svítidla [1] utažením šroubů [8].
- Umístěte smontované svítidlo na předem vyvrtané otvory v podstavci [3].
- Přišroubujte svítidlo pevně k podstavci [3] utažením šroubů [4].
- Dávejte pozor, aby strana s podložkou, která je určena k ochraně nábytku, směřovala dolů.
- Potom zapojte síťový adaptér [6] do zásuvky instalované v souladu s předpisy.

Svítidlo je nyní připraveno k použití.

● Rozsvěcení a zhasínání

- Svítidlo rozsvítíte nebo zhasnete dotykovým tlačítkem [7].

● Stmívání svítidla

- Ke stmívání světla svítidla podržte dotykové tlačítko [7] tak dlouho, dokud nedosáhnete požadované míry ztlumení světla.

Poznámka: Svítidlo má funkci memory; ukládá do paměti naposledy nastavený stupeň tlumení světla.

● Údržba a čištění

⚠ VÝSTRAHA! NEBEZPEČÍ ZÁSAHU ELEKTRICKÝM PROUDEM!

Před každým čištěním nebo údržbou vytáhněte nejdříve zástrčkový adaptér [6] ze zásuvky elektrického proudu.

⚠ VÝSTRAHA! NEBEZPEČÍ ZÁSAHU ELEKTRICKÝM PROUDEM!

Z důvodu elektrické bezpečnosti se svítidlo nikdy nesmí čistit vodou nebo jinými kapalinami anebo dokonce do vody ponořovat.

⚠ POZOR! NEBEZPEČÍ POPÁLENÍ HORKÝMI POVRCHY!

Nechte lampu nejprve úplně vychladnout.

- Nepoužívejte na čištění rozpouštědla, benzín nebo podobné látky, lampu můžete poškodit.
- K čištění použijte jen suchou utěrku nepouštějící vlákna.

● Zlikvidování

Obal se skládá z ekologických materiálů, které můžete zlikvidovat prostřednictvím místních sběrů recyklovatelných materiálů.



Při třídění odpadu se řiďte podle označení obalových materiálů zkratkami (a) a čísly (b), s následujícím významem:

Zlikvidování/Záruka a servis

1-7: umělé hmoty / 20-22: papír a lepenka / 80-98: složené látky.



V zájmu ochrany životního prostředí vysloužilý výrobek nevyhazujte do domovního odpadu, ale předejte k odborné likvidaci. O sběrnách a jejich otevíracích hodinách se můžete informovat u příslušné správy města nebo obce.



Výrobek vč. příslušenství a obalové materiály jsou recyklovatelné a podléhají rozšířené odpovědnosti výrobce. Likvidujte je odděleně podle ilustrovaných Info-tri (informace o třídění), abyste mohli lépe nakládat s odpady. Logo Triman platí jen pro Francii.

● Záruka a servis

● Záruka

Od okamžiku zakoupení dostáváte na výrobek záruku po dobu 36 měsíců. Příklad byl pečlivě vyroben a podroben přesné kontrole kvality. Během záruční doby odstraníme bezplatně všechny vady materiálu a opravíme závady z výroby. V případě, že se přesto během záruční doby vyskytnou závady, zašlete přístroj na uvedenou adresu servisu a uveďte následující číslo modelu: 14168802L/14168902L/14169002L.

Ze záruky vyloučeny škody způsobené neodborným zacházením, nerespektováním návodu k obsluze nebo zásahem neautorizovanou osobou, jakož i poškození rychle opotřebitelných dílů (např. svítilny prostředky). Záručním výkonem se záruční doba neprodlouží ani neobnoví.

● Výrobce / servis

Briloner Leuchten GmbH & Co. KG

Am Steinbach 14

59872 Meschede

NĚMECKO

Tel.: +49 29 1 / 95 29 93-650

Fax: +49 29 1 / 95 29 93-109

E-mail: kundenservice@briloner.com

www.briloner.com

(FR)

Servisní číslo zdarma:

Tel.: 00800/27456637

IAN 452543_2310





Pro všechny požadavky si připravte pokladní blok a číslo výrobku (IAN 452543_2310) jako doklad o nákupu.



● Prohlášení o shodě CE

Tento výrobek splňuje požadavky platných evropských a národních směrnic. Shoda byla prokázána. Příslušná prohlášení a dokumentace jsou uloženy u výrobce.

Legenda použitých piktogramov	Strana 48
Úvod	Strana 49
Používanie v súlade s určeným účelom	Strana 49
Obsah dodávky	Strana 49
Popis častí	Strana 49
Technické údaje	Strana 49
Bezpečnosť	Strana 50
Bezpečnostné upozornenia	Strana 50
Uvedenie do prevádzky	Strana 51
Montáž svetidla	Strana 51
Zapnutie / vypnutie svetidla	Strana 51
Stmievanie svetidla	Strana 51
Údržba a čistenie	Strana 51
Likvidácia	Strana 51
Záruka a servis	Strana 52
Záruka	Strana 52
Výrobca / Servis	Strana 52
Konformitné vyhlásenie	Strana 52

Legenda použitých piktogramov

Legenda použitých piktogramov			
	Prečítajte si pokyny!		Nebezpečenstvo ohrozenia života a nebezpečenstvo nehody pre malé a staršie deti!
	Toto svetidlo je určené výhradne na prevádzku v interiéri, v suchých a uzatvorených priestoroch.		Skratuvzdorný bezpečnostný transformátor
V	Volt		Nezávislý prevádzkový prístroj
	Striedavé napätie (druh prúdu a druh napätia)		Výstraha! Nebezpečenstvo zásahu elektrickým prúdom!
Hz	Hertz (frekvencia)		Takto postupujete správne
W	Watt (efektívny výkon)		Pozor na horúce povrchy!
	Trieda ochrany II		Obal a prístroj ekologicky zlikvidujte!
	Jednosmerné napätie (druh prúdu a druh napätia)	tc	Referenčná teplota bod
	Rešpektujte výstražné a bezpečnostné upozornenia!		Plynulý dotykový stmievač s funkciou pamäte
ta	Teplota okolia		Toto svetidlo nie je vhodné pre externé stmievače a elektronické spínače.
	Pozitívna polarita	Ra CRI	Index reprodukcie farieb
	Polyetylén (s nízkou hustotou)		Vlnitá lepenka
	Iná lepenka		Papier
	Polyetyléntereftalát	mA	Miliampér
	Obal je vyrobený zo 100 % recyklovaného papiera.	 K	Teplota svetla v Kelvin
 lm	Lúmen	A	Ampér (prúdová intenzita)

Legenda použitých piktogramov			
SELV	Ochranné nízke napätie		Bezpečnostné upozornenia Manipulačné pokyny
	Aby nedošlo k ohrozeniam, smie poškodený svetelný zdroj tohto výrobku vymieňať výhradne výrobca, jeho servisné zastúpenie alebo porovnatel'ný odborník.		Aby nedošlo k ohrozeniam, smie poškodený prevádzkový prístroj tohto výrobku vymieňať výhradne výrobca, jeho servisné zastúpenie alebo porovnatel'ný odborník.

Stojacia LED lampa

● Úvod



Blahoželáme Vám ku kúpe Vášho nového výrobku. Rozhodli ste sa tým pre veľmi kvalitný výrobok. Dôkladne si prečítajte celý tento návod na obsluhu. Otvorte stranu s obrázkami. Tento návod patrí k tomuto výrobku a obsahuje dôležité upozornenia pre uvedenie do prevádzky a manipuláciu. Dodržiavajte vždy všetky bezpečnostné upozornenia. Pred uvedením do prevádzky prekontrolujte, či je k dispozícii správne napätie a či sú všetky diely správne namontované. V prípade otázok alebo neistoty ohľadom manipulácie s prístrojom sa prosím spojte s Vaším predajcom alebo servisným pracoviskom. Tento návod si starostlivo uschovajte a prípadne ho odovzdajte tretej osobe.

● Používanie v súlade s určeným účelom



Toto svetidlo je určené výhradne na prevádzku v interiéri, v suchých a uzatvorených priestoroch. Tento výrobok je určený len na používanie v súkromných domácnostiach. Tento výrobok je určený len na normálnu prevádzku.

● Obsah dodávky

Bezprostredne po vybalení vždy skontrolujte úplnosť dodávky ako aj bezchybný stav zariadenia.

- 1 stojacia LED lampa, model 14168802L/
14168902L/ 14169002L (dvojdielne)
- 1 sieťový diel
- 1 stojan (14169002L)
- 1 stojan (dvojdielny) (14168802L/14168902L)
- 2 skrutky (14168802L/ 14168902L)
- 4 skrutky (14169002L)
- 1 kľúč s vnútorným šesťhranom
- 1 návod na montáž a obsluhu

● Popis častí

- 1 Telo lampy
- 2 Sieťového kábla
- 3 Noha stojana
- 4 Skrutky
- 5 Šesťhranný kľúč
- 6 Zástrčkový sieťový diel
- 7 Dotykové tlačidlo
- 8 Skrutky (14169002L)
- 9 Rameno svetidla (14169002L)
- 10 Konektor (14169002L)

● Technické údaje

- Model č.: 14168802L/
14168902L/
14169002L
- Napätie: 230-240V~, 50Hz
- Menovitý výkon: max. 14,7W
- Trieda ochrany: II/□

LED-modul

- Menovitý výkon: LED, max. 11,5W

Zástrčkový sieťový diel

Typ:	LED-24V0.5AP
Vstup:	220–240 V~, 50/60 Hz
Výstup:	24 V=== max. 0,5 A, 12 W
Trieda ochrany:	II/□

Tento výrobok obsahuje svetelné zdroje triedy energetickej účinnosti „F“.

● Bezpečnosť



Bezpečnostné upozornenia

V prípade škôd, ktoré vzniknú nedodržiavaním tohto návodu na obsluhu, zaniká garančný nárok! Pri následných škodách nepreberá výrobca ručenie! V prípade vecných škôd alebo poranenia osôb, ktoré boli zapríčinené neodbornou manipuláciou alebo nedodržiavaním bezpečnostných pokynov, nepreberá výrobca ručenie!

-  **VAROVANIE! NEBEZPEČENSTVO OHROZENIA ŽIVOTA A ÚRAZU PRE MALÉ**

DETI A DETI!

Nikdy nenechávajte deti osamote s obalovým materiálom. Hrozí nebezpečenstvo zadusenía obalovým materiálom. Deti často podceňujú nebezpečenstvá. Držte deti vždy v bezpečnej vzdialenosti od výrobku.

- Tento prístroj môžu používať deti od 8 rokov, ako aj osoby so zníženými psychickými, senzoricými alebo duševnými schopnosťami alebo s nedostatkom skúseností a vedomostí, ak sú pod dozorom, alebo ak boli poučené ohľadom bezpečného používania prístroja, a ak porozumeli nebezpečenstvám spojeným s jeho používaním. Deti sa s prístrojom nesmú hrať. Čistenie a údržbu nesmú vykonávať deti bez dozoru.



Zabráňte ohrozeniu života zásahom elektrickým prúdom

- Pred každým použitím skontrolujte prípadné poškodenia svetidla. Ak zistíte akékoľvek

poškodenia, svetidlo za žiadnych okolností nepoužívajte.

VAROVANIE!

Poškodené svetidlo predstavuje riziko ohrozenia života v dôsledku zásahu elektrickým prúdom. V prípade poškodení, opráv alebo iných problémov so svetidlom sa obráťte na servisné stredisko alebo kvalifikovaného elektrodoborníka.

- Aby nedošlo k ohrozeniam, smie poškodené vonkajšie flexibilné vedenie tohto svetidla vymieňať výhradne výrobca, jeho servisné zastúpenie alebo porovnateľný odborník.
- Pred použitím sa uistite, že sa prítomné sieťové napätie zhoduje s potrebným prevádzkovým napätím svetidla.
- Bezpodmienečne zabráňte kontaktu svetidla s vodou alebo inými kvapalinami.
- Pred montážou, demontážou, čistením, alebo ak svetidlo dlhší čas nepoužívate, vždy vytiahnite sieťový diel zo zásuvky.
- Nikdy neotvárajte žiadny z elektrických prevádzkových prostriedkov, ani do nich nestrkajte žiadne predmety. Takéto zásahy predstavujú ohrozenie života v dôsledku zásahu elektrickým prúdom.
- Toto svetidlo nie je vhodné pre externé stmievače a elektronické spínače.
- Nepoužívajte sieťový kábel na držanie.



Zabráňte nebezpečenstvu požiaru a poranení

- Nepozerajte sa priamo do svetelného zdroja (osvetľovací prostriedok, LED atď.).
- LED-svetidlá si neprehliadajte pomocou optického nástroja (napr. lupa).
- Svetelný zdroj tohto svetidla smie vymieňať iba výrobca, ním autorizovaný technický pracovník alebo osoba s podobnou kvalifikáciou.
- Neprikrývajte svetidlo resp. sieťovú zástrčku predmetmi. Nadmerná tvorba tepla môže viesť k vzniku požiaru.
- Svetidlo nenechávajte počas prevádzky bez dozoru.
-  Toto svetidlo nie je vhodné pre externé stmievače a elektronické spínače.



Takto postupujete správne

- Svetidlo namontujte tak, aby bolo chránené pred vlhkom a znečistením.
- Montáž si starostlivo pripravte a doprajte si dostatok času. Dopredu si pripravte všetky jednotlivé diely a dodatočne potrebné náradie alebo materiál prehľadne a na dosah ruky.
- Buďte neustále opatrní! Dávajte vždy pozor na to, čo robíte, a vždy konajte uvážlivo.
- V žiadnom prípade nevykonávajte montáž svetidla, ak ste nesústredený alebo sa necítite dobre.
- Ak chcete svetidlo úplne odpojiť od zdroja prúdu, musíte vytiahnuť sieťovú zástrčku z elektrickej zásuvky.

● Uvedenie do prevádzky

● Montáž svetidla

- **Iba model 14168802L a 14168902L:** Umiestnite oba stojany [3] na seba tak, aby upevňovacie otvory ležali nad sebou (p. obr.).
- Umiestnite telo svetidla [1] na predvŕtané otvory v stojane [3].
- Prišróbujte telo svetidla [1] pevne na stojan [3] tak, že pevne zatiahnete skrutky [4].
- Dbajte na to, aby strana s ochranou pre nábytok ukazovala smerom dole.
- **Iba model 14169002L:** Navzájom pospájajte káble vo vnútri ramena svetidla [9] resp. tela svetidla [1] pomocou konektora [10].
- Zasuňte rameno svetidla [9] do tela svetidla [1]. Kábel musí byť zavedený do slučky v tele svetidla [1] (pozri obr. 2).
- Dbajte na to, aby káble zástrčkového spojenia nemohli byť stlačené.
- Spojte rameno svetidla [9] s telom svetidla [1] tak, že pevne zatiahnete skrutky [8].
- Umiestnite zmontované svetidlo na vyvŕtaných otvoroch v nohe stojana [3].
- Pevne prišróbujte svetidlo na nohu stojana [3] tak, že pevne zatiahnete skrutky [4].
- Dbajte na to, aby strana s ochranou pre nábytok ukazovala smerom dole.

- Zastrčte zástrčkový sieťový diel [6] do náležite nainštalovanej zásuvky.

Vaše svetidlo je teraz pripravené na prevádzku.

● Zapnutie / vypnutie svetidla

- Svetidlo zapnete príp. vypnete dotykovým tlačidlom [7].

● Stmievanie svetidla

- Pre stmievanie svetidla podržte dotykové tlačidlo [7] stlačené tak dlho, kým nedosiahnete želaný stupeň stmienia.

Poznámka: Svetidlo disponuje funkciou pamäte, ukladá naposledy nastavený stupeň stmienia.

● Údržba a čistenie

⚠ **VAROVANIE! NEBEZPEČENSTVO ZÁSAHU ELEKTRICKÝM PRÚDOM!**

Pred každou údržbou alebo čistením najskôr vytiahnite zástrčkový sieťový diel [6] zo zásuvky.

⚠ **VAROVANIE! NEBEZPEČENSTVO ZÁSAHU ELEKTRICKÝM PRÚDOM!**

Z dôvodu elektrickej bezpečnosti sa lampa nesmie nikdy čistiť vodou alebo inými kvapalinami a v žiadnom prípade sa nesmie ponárať do vody.

⚠ **POZOR! NEBEZPEČENSTVO POPÁLENIA SKRZE HORÚCE POVRCHY!**

Svetidlo nechajte najskôr úplne vychladnúť.

- Nepoužívajte rozpúšťadlá, benzín a pod. Svetidlo by sa pritom poškodilo.
- Na čistenie používajte iba suchú handričku, ktorá nepúšťa vlákna.

● Likvidácia

Obal pozostáva z ekologických materiálov, ktoré môžete odovzdať na miestnych recyklačných zberných miestach.

Likvidácia / Záruka a servis



Všimajte si prosím označenie obalových materiálov pre triedenie odpadu, sú označené skratkami (a) a číslami (b) s nasledujúcim významom: 1-7: Plasty / 20-22: Papier a kartón / 80-98: Spojené látky.



Ak výrobok doslúžil, v záujme ochrany životného prostredia ho neodhodte do domového odpadu, ale odovzdajte na odbornú likvidáciu. Informácie o zberných miestach a ich otváracích hodinách získate na Vašej príslušnej správe.



FR
ÉLÉMENTS
D'EMBALLAGE + NOTICE



FR
Cet appareil
et ses accessoires
se recyclent

À DÉPOSER
EN MAGASIN
OU
À DÉPOSER
EN DÉCHÈTERIE

Points de collecte sur www.quefairede mesdechets.fr
Privilégiez la réparation ou le don de votre appareil !

Výrobok vr. príslušenstva a obalové materiály sú recyklovateľné a podliehajú rozšírenej zodpovednosti výrobcu. Pre lepšie spracovanie odpadu ich zlikvidujte oddelene podľa obrázkov Info-tri (informácie o triedení). Triman-Logo platí iba pre Francúzsko.

● Záruka a servis

● Záruka

Na tento prístroj poskytujeme záruku 36 mesiacov od dátumu kúpy. Prístroj bol starostlivo vyrobený a podrobený dôkladnej kontrole kvality. V rámci záručnej doby bezplatne opravíme všetky chyby materiálu a výrobné chyby. Ak by sa však počas záručnej doby vyskytli nedostatky, odošlite prístroj na uvedenú adresu servisu s uvedením nasledovného čísla modelu: 14168802L / 14168902L / 14169002L.

Zo záruky sú vylúčené škody spôsobené neodbornou manipuláciou, nedodržaním návodu na obsluhu alebo zásahom neautorizovanej osoby, ako aj diely podliehajúce opotrebovaniu (napr. osvetľovacie prostriedky). Poskytnutím záruky sa záručná doba nepredlžuje ani neobnovuje.

● Výrobca / Servis

Briloner Leuchten GmbH & Co. KG
Am Steinbach 14
59872 Meschede
NEMECKO

Tel.: +49 29 1 / 95 29 93-650

Fax: +49 29 1 / 95 29 93-109

E-mail: kundenservice@briloner.com

www.briloner.com

FR

Bezplatné servisné číslo:

Tel.: 00800/27456637

IAN 452543_2310













Pre všetky otázky majte pripravený pokladničný doklad a číslo výrobku (IAN 452543_2310) ako dôkaz o kúpe.

● Konformitné vyhlásenie CE

Tento výrobok spĺňa požiadavky platných európskych a národných smerníc. Konformita bola preukázaná. Príslušné prehlásenia a podklady sú uložené u výrobcu.

Legenda de pictogramas utilizados	Página 54
Introducción	Página 55
Uso adecuado	Página 55
Contenido	Página 55
Descripción de las piezas	Página 55
Características técnicas	Página 55
Seguridad	Página 56
Indicaciones de seguridad	Página 56
Puesta en funcionamiento	Página 57
Cómo montar la lámpara	Página 57
Cómo encender/apagar la lámpara	Página 57
Graduar la luz	Página 57
Mantenimiento y limpieza	Página 57
Eliminación	Página 58
Garantía y servicio técnico	Página 58
Garantía	Página 58
Fabricante/Asistencia	Página 58
Declaración de conformidad	Página 58

Leyenda de pictogramas utilizados

Leyenda de pictogramas utilizados			
	¡Lea las instrucciones!		¡Peligro mortal y de accidentes para bebés y niños!
	Esta lámpara solo es apta para el uso en interiores, en espacios secos y cerrados.		Transformador de seguridad resistente a cortocircuitos
V	Voltio		Dispositivo de funcionamiento independiente
 A.C. a.c.	Corriente alterna (tipo de corriente y de tensión)		¡Advertencia! ¡Peligro de descarga eléctrica!
Hz	Hercio (frecuencia)		Cómo proceder de forma segura
W	Vatio (potencia real)		¡Extreme las precauciones con las superficies calientes!
	Clase de protección II		¡Deseche el embalaje y el aparato de forma respetuosa con el medioambiente!
 d.c. DC	Corriente continua (tipo de corriente y de tensión)	tc	Temperatura de referencia puntual
	¡Tenga en cuenta las advertencias e indicaciones de seguridad!		Regulador táctil de ajuste continuo con función de memoria
ta	Temperatura ambiental		Esta lámpara no está diseñada para utilizarse con interruptores electrónicos ni con reguladores externos.
	Polaridad de la conexión	Ra CRI	Índice de reproducción cromática
	Polietileno (densidad baja)		Cartón corrugado
	Otros cartones		Papel
	Tereftalato de polietileno	mA	Miliamperio
	El embalaje está compuesto por papel 100 % reciclado.		Temperatura lumínica en kelvin
	Lumen	A	Amperio (intensidad de corriente eléctrica)

Leyenda de pictogramas utilizados			
SELV	Tensión baja de seguridad		Indicaciones de seguridad Instrucciones de uso
	Para evitar riesgos, si la fuente de iluminación del producto se daña únicamente podrá ser reemplazada por parte del fabricante, su distribuidor o personal técnico equivalente.		Para evitar riesgos, si la unidad de funcionamiento de este producto se estropea, deberá ser reemplazada únicamente por el fabricante, su distribuidor o personal técnico equivalente.

Lámpara led de pie

● Introducción



Le damos la enhorabuena por haber adquirido este nuevo producto. Ha elegido un producto de alta calidad. Lea atenta y completamente las siguientes instrucciones de uso. Despliegue la página con las ilustraciones. Estas instrucciones pertenecen a este producto y contienen indicaciones importantes sobre la puesta en funcionamiento y el manejo. Tenga en cuenta siempre todas las indicaciones de seguridad. Antes de poner el artículo en funcionamiento, compruebe si dispone de la tensión correcta y si todas las piezas están bien montadas. Si tiene dudas o no sabe cómo manejar el aparato, póngase en contacto con su distribuidor o el servicio de asistencia. Conserve estas indicaciones en lugar seguro y, en caso necesario, entréguelas a terceros.

● Uso adecuado



Esta lámpara solo es apta para el uso en interiores, en espacios secos y cerrados. Este aparato ha sido diseñado exclusivamente para uso doméstico. Este producto ha sido diseñado para un funcionamiento normal.

● Contenido

Compruebe siempre inmediatamente después de desembalar el producto la integridad del contenido y el perfecto estado del aparato.

- 1 lámpara led de pie, modelo 14168802L/14168902L/14169002L (dos piezas)
- 1 fuente de alimentación
- 1 pie de apoyo (14169002L)
- 1 pie de apoyo (dos piezas) (14168802L/14168902L)
- 2 tornillos (14168802L/14168902L)
- 4 tornillos (14169002L)
- 1 llave hexagonal macho
- 1 manual de instrucciones de montaje y manejo

● Descripción de las piezas

- 1 Cuerpo de la lámpara
- 2 Cable de alimentación
- 3 Soporte
- 4 Tornillos
- 5 Llave hexagonal
- 6 Cable de conexión
- 7 Botón táctil
- 8 Tornillos (14169002L)
- 9 Brazo de la lámpara (14169002L)
- 10 Conexión de enchufe (14169002L)

● Características técnicas

Nº de modelo:	14168802L/14168902L/ 14169002L
Tensión:	230-240V~, 50 Hz
Potencia nominal:	max. 14,7W
Clase de protección:	II/□

Módulo LED

Potencia nominal: LED, max. 11,5W

Alimentador

Tipo:	LED-24V0.5AP
Entrada:	220-240V~, 50/60 Hz
Salida:	24V=== max. 0,5A, 12W
Clase de protección:	II/□

Este producto contiene focos de luz de clase de eficiencia energética „F“.

● Seguridad



Indicaciones de seguridad

¡El derecho de garantía quedará anulado en caso de producirse daños por no tener en cuenta estas instrucciones de uso! ¡No se asumirá responsabilidad alguna por daños indirectos! En caso de que el manejo inadecuado del producto o el incumplimiento de las indicaciones de seguridad provoquen daños materiales o personales, ¡no se asumirá ninguna responsabilidad!

-  **¡ADVERTENCIA! ¡PELIGRO DE MUERTE Y DE ACCIDENTE PARA BEBÉS Y NIÑOS!**
No deje nunca a los niños sin vigilancia con el material de embalaje. Existe peligro de asfixia por el material de embalaje. Los niños no suelen ser conscientes del peligro. Mantenga siempre el producto fuera del alcance de los niños.
- Este aparato puede ser utilizado por niños mayores de 8 años, así como por personas con capacidades físicas, sensoriales o mentales reducidas o que cuenten con poca experiencia y/o falta de conocimientos, siempre y cuando se les haya enseñado cómo utilizar el aparato de forma segura y hayan comprendido los peligros que pueden resultar de un mal uso del mismo. No permita que los niños jueguen con el aparato. La limpieza y el mantenimiento nunca deben llevarse a cabo por niños sin la vigilancia de un adulto.



Cómo evitar el peligro de muerte por descarga eléctrica

- Antes de cada uso compruebe que la lámpara no esté dañada. Nunca utilice la lámpara si detecta algún tipo de daño.
- **¡ADVERTENCIA!**
Una lámpara dañada puede incluso provocar la muerte por descarga eléctrica. En caso de daños, reparaciones u otros problemas en la lámpara, diríjase al servicio de mantenimiento o a un técnico electricista.
- Para evitar peligros, el cable exterior flexible de esta lámpara deberá ser reemplazado únicamente por el fabricante, su distribuidor o personal técnico equiparable.
- Asegúrese antes de la puesta en funcionamiento de que la corriente nominal disponible coincida con la tensión de funcionamiento necesaria de la lámpara.
- Evite que la lámpara entre en contacto con agua u otros líquidos.
- Desconecte el adaptador siempre antes de montar, desmontar, limpiar o cuando no vaya a utilizar la lámpara durante un periodo de tiempo prolongado.
- Nunca abra el equipo eléctrico ni introduzca objetos en el mismo. Esto puede suponer peligro de muerte por descarga eléctrica.
- La lámpara no está diseñada para utilizarse con interruptores externos con reductor del voltaje o electrónicos.
- No utilice el cable de red para transportar el aparato.



Cómo prevenir incendios y lesiones

- No mire directamente al foco de luz (bombilla, LED, etc.).
- No observe el LED con un instrumento óptico (por ej. una lupa).
- La fuente de iluminación de esta lámpara únicamente puede ser reemplazada por el fabricante, por un técnico designado por este último o por una persona con una formación similar.

- No cubra la lámpara ni el enchufe con ningún objeto. Si se genera demasiado calor, podría provocarse un incendio.
- Nunca deje la lámpara en funcionamiento sin vigilancia.
-  Esta lámpara no está diseñada para utilizarse con interruptores electrónicos ni con reguladores externos.



Cómo proceder de forma segura

- Monte la lámpara de modo que esté protegida de la humedad, el viento y la suciedad.
- Prepare cuidadosamente el montaje y dedíquelo el tiempo suficiente. Antes de comenzar, ordene todas las piezas y asegúrese de que las tiene a mano junto con el resto de herramientas o material que se necesite.
- ¡Proceda siempre con sumo cuidado! Preste mucha atención a lo que hace y actúe siempre con sentido común.
- Bajo ningún concepto monte la lámpara si está distraído o no se encuentra bien.
- Para cortar la corriente eléctrica completamente de la lámpara, deberá sacar el enchufe de la toma de corriente.

● Puesta en funcionamiento

● Cómo montar la lámpara

- **Solo modelos 14168802L y 14168902L:** Coloque los dos pies de apoyo **3** uno sobre otro de forma que los orificios de fijación queden superpuestos (ver fig.).
- Coloque el cuerpo de la lámpara **1** sobre los orificios previamente perforados del pie de apoyo **3**.
- Atornille el cuerpo de la lámpara **1** en el pie de apoyo **3** apretando bien los tornillos **4**.
- Asegúrese de que el lado de la pieza de protección para muebles queda hacia abajo.
- **Solo modelo 14169002L:** Conecte el cable del interior del brazo de la lámpara **9** o del cuerpo de la lámpara **1** mediante conexión de enchufe **10**.

- Introduzca con cuidado el brazo de la lámpara **9** en el cuerpo de la lámpara **1**. El cable debe introducirse en el cuerpo de la lámpara **1** formando un lazo (ver fig. 2).
- Asegúrese de que el cable de la conexión de enchufe no queda doblado.
- Fije el brazo de la lámpara **9** en el cuerpo de la lámpara **1** apretando bien los tornillos **8**.
- Coloque la lámpara sobre los orificios previamente perforados del soporte **3**.
- Atornille la lámpara en el soporte **3** apretando bien los tornillos **4**.
- Asegúrese de que el lado de la pieza de protección para muebles quede hacia abajo.
- A continuación, introduzca el cable de conexión **6** en una toma de corriente adecuada.

La lámpara ya está lista para usarse.

● Cómo encender / apagar la lámpara

- Encienda y apague la lámpara con el botón táctil **7**.

● Graduar la luz

- Para atenuar la lámpara, pulse y mantenga pulsada la botón táctil **7** hasta alcanzar el nivel de atenuación deseado.

Nota: La lámpara cuenta con función de memoria, guarda el último nivel de regulación seleccionado.

● Mantenimiento y limpieza

¡ADVERTENCIA! ¡PELIGRO DE DESCARGA ELÉCTRICA!

Retire el cable de conexión **6** de la toma de corriente antes de realizar cualquier tarea de mantenimiento o limpieza.

¡ADVERTENCIA! ¡PELIGRO DE DESCARGA ELÉCTRICA!

Por razones de seguridad eléctrica, nunca limpie la lámpara con agua u otros líquidos ni la sumerja en agua.

¡CUIDADO! ¡PELIGRO DE QUEMADURAS DEBIDO A SUPERFICIES CALIENTES!

Deje que la lámpara se enfríe completamente.

- No utilice disolventes, gasolina o similares, ya que la lámpara se dañaría.
- Limpie la lámpara únicamente con un paño seco y sin pelusas.

● **Eliminación**

El embalaje está compuesto por materiales no contaminantes que pueden ser desechados en el centro de reciclaje local.



Tenga en cuenta el distintivo del embalaje para la separación de residuos. Está compuesto por abreviaturas (a) y números (b) que significan lo siguiente: 1-7: plásticos/ 20-22: papel y cartón/ 80-98: materiales compuestos.



Para proteger el medio ambiente no tire el producto junto con la basura doméstica cuando ya no le sea útil. Deséchelo en un contenedor de reciclaje. Diríjase a la administración competente para obtener información sobre los puntos de recogida de residuos y sus horarios.



El producto, incluidos los accesorios, y el material de embalaje son reciclables y están sujetos a la responsabilidad extendida del fabricante. Deséchelos por separado siguiendo la información ilustrada de recogida selectiva para un mejor tratamiento de los residuos. El logotipo Triman se aplica solo para Francia.

● **Garantía y servicio técnico**

● **Garantía**

Este aparato cuenta con una garantía de 36 meses a partir del momento de la compra. Este aparato ha sido meticulosamente fabricado y ha sido sometido a estrictos controles de calidad. Dentro del período de garantía, reparamos gratuitamente todos los defectos de los materiales o de fabricación. Si aún así detecta defectos durante el período de garantía, por favor, envíe el aparato a la dirección de servicio que figura indicando el siguiente número de modelo: 14168802L/ 14168902L/ 14169002L.

Quedan excluidos de la garantía los daños producidos por un manejo incorrecto, por incumplimiento del manual de instrucciones o en caso de manipulación del producto por parte de personas no autorizadas, así como las piezas de desgaste (por ej. las bombillas). Si se hace uso de la garantía, no se prolongará ni renovará el período de garantía.

● **Fabricante / Asistencia**

Briloner Leuchten GmbH & Co. KG

Am Steinbach 14

59872 Meschede

ALEMANIA

Telf.: +49 29 1 / 95 29 93-650

Fax: +49 29 1 / 95 29 93-109

Correo

electrónico: kundenservice@briloner.com

www.briloner.com

IAN 452543_2310























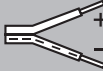

Para realizar cualquier consulta, tenga a mano el recibo y el número de artículo (IAN 452543_2310) como justificante de compra.

● **Declaración de conformidad CE**

Este producto cumple las exigencias de las directivas europeas y nacionales vigentes. Se ha comprobado la conformidad. El fabricante dispone de las declaraciones y documentos correspondientes.

De anvendte piktogrammers legende	Side 60
Indledning	Side 61
Formålsbestemt anvendelse	Side 61
Leverede dele	Side 61
Beskrivelse af de enkelte dele	Side 61
Tekniske data.....	Side 61
Sikkerhed	Side 62
Sikkerhedshenvisninger.....	Side 62
Ibrugtagning	Side 63
Montering af lampe.....	Side 63
Tænd / sluk af lampen	Side 63
Lysdæmpning af lampe	Side 63
Vedligeholdelse og rengøring	Side 63
Bortskaffelse	Side 63
Garanti og service	Side 64
Garanti	Side 64
Producent / service	Side 64
Konformitetserklæring.....	Side 64

De anvendte piktogrammers legende

De anvendte piktogrammers legende			
	Læs anvisningerne!		Livs- og ulykkesfare for småbørn og børn!
	Denne lampe er udelukkende egnet til indendørs brug i tørre og lukkede rum.		Kortslutningssikker Sikkerhedstransformator
V	Volt		Uafhængigt driftsapparat
 A.C. a.c.	Vekselspænding (strøm- og spændingsart)		Advarsel! Fare for elektrisk stød!
Hz	Hertz (frekvens)		Sådan forholder du dig rigtigt
W	Watt (aktiv effekt)		Advarsel mod varme overflader!
	Beskyttelsesklasse II		Bortskaf emballage og apparat miljøvenligt!
 d.c. DC	Jævnspænding (strøm- og spændingsart)	tc	Referencetemperatur punkt
	Overhold advarsels- og sikkerhedshenvisninger!		Trinløs touch-dæmpning med memoryfunktion
ta	Omgivelsestemperatur		Denne lampe er ikke egnet til eksterne lysdæmpere og elektroniske kontakter.
	Tilslutningens polaritet	Ra CRI	Farvegengivelsesindeks
	Polyætylen (lav densitet)		Bølgepap
	Andet pap		Papir
	Polyethylenterephthalat	mA	Milliampere
	Emballagen består af 100% genbrugspapir.		Lystemperatur i kelvin
	Lumen	A	Ampere (strømstyrke)
SELV	Meget lav spænding		Sikkerhedsanvisninger Handlingsanvisninger

De anvendte piktogrammers legende



For at undgå farer må en beskadediget lyskilde fra dette produkt udelukkende udskiftes af producenten, dennes servicerepræsentant eller en lignende fagperson.



For at undgå farer må beskadediget driftsudstyr fra dette produkt udelukkende udskiftes af producenten, dennes servicerepræsentant eller en lignende fagperson.

LED-standerlampe

● Indledning



Tillykke med købet af dit nye apparat. Med købet har du besluttet dig for et førsteklasses produkt. Læs venligst

denne betjeningsvejledning fuldstændigt og omhyggeligt igennem. Fold siden med afbildningerne ud. Denne vejledning hører til dette produkt og indeholder vigtige henvisninger om ibrugtagning og håndtering. Overhold altid alle sikkerhedshenvisninger. Kontrollér inden ibrugtagningen, om den korrekte spænding er tilstede, og om alle dele er rigtigt monteret. Skulle du have spørgsmål eller være usikker med hensyn til håndteringen af apparatet, så kontakt venligst din forhandler eller servicestedet. Denne vejledning skal opbevares omhyggeligt og i givet fald gives videre til tredjemand.

● Formålsbestemt anvendelse



Denne lampe er udelukkende egnet til indendørs brug i tørre og lukkede rum. Dette apparat er kun bestemt til anvendelse i private husholdninger. Dette produkt er kun beregnet til den normale drift.

● Leverede dele

Kontroller altid umiddelbart efter udpakningen, om de leverede dele er komplette, samt om apparatet er i fejlfri stand.

1 LED standerlampe, model 14168802L/
14168902L/ 14169002L (to dele)

1 strømforsyning
1 fod (14169002L)
1 standerfod (todelt) (14168802L/14168902L)
2 skruer (14168802L/ 14168902L)
4 skruer (14169002L)
1 indvendig sekskantnøgle
1 monterings- og betjeningsvejledning

● Beskrivelse af de enkelte dele

- 1 Lampelegeme
- 2 Strømledning
- 3 Fod
- 4 Skruer
- 5 Sekskantnøgle
- 6 Stik
- 7 Touch-knap
- 8 Skruer (14169002L)
- 9 Lampearms (14169002L)
- 10 Stikforbindelse (14169002L)

● Tekniske data

Model nr.: 14168802L/ 14168902L/
14169002L
Spænding: 230-240V~, 50 Hz
Nominel kapacitet: maks. 14,7W
Beskyttelsesklasse: II/□

LED-modul

Nominel kapacitet: LED, maks. 11,5W

Stik

Type: LED-24V0.5AP
Indgang: 220-240V~, 50/60 Hz
Udgang: 24V=== maks. 0,5A, 12 W
Beskyttelsesklasse: II/□

Dette produkt indeholder lyskilder i energieffektivitetsklasse "F".

● **Sikkerhed**



Sikkerhedshenvisninger

Ved skader, som forårsages af misligholdelse af denne betjeningsvejledning, bortfalder garantikravet! For følgeskader overtages ingen hæftelse! Ved materielle skader eller personskader, som forårsages af uheldig håndtering eller misligholdelse af sikkerhedshenvisningerne, overtages der ingen hæftelse!

-  **⚠ ADVARSEL! LIVS- OG ULYKKESFARE FOR SMÅBØRN OG BØRN!**
Børn må aldrig være uden opsyn med emballagen. Der er fare for kvælning gennem emballagen. Børn undervurderer ofte farerne. Hold altid børn på afstand af produktet.
- Dette apparat kan benyttes af børn fra 8 års alderen og opad, samt af personer med forringede fysiske, følelsesmæssige eller mentale evner eller med mangel på erfaring og viden, når de er under opsyn eller er blevet undervist mht. sikker brug af apparatet og forstår de derudaf resulterende farer. Børn må ikke lege med produktet. Rengøring og brugervedligeholdelse må ikke foretages af børn uden opsyn.



Undgå livsfare på grund af elektrisk stød

- Kontrollér inden hver brug lampen for eventuelle skader. Lampen må aldrig anvendes, hvis du konstaterer nogen som helst former for skader.

⚠ ADVARSEL!

- En beskadiget lampe betyder livsfare gennem elektrisk stød. Henvend dig ved beskadigelser, reparationer og andre problemer med lampen til et servicested eller en faguddannet elektriker.
- For at undgå farer må en beskadiget udvendig fleksibel ledning på denne lampe udelukkende udskiftes af producenten, dennes servicerepræsentant eller en tilsvarende fagperson.

- Sørg inden anvendelsen for, at den tilstedeværende netspænding stemmer overens med lampens nødvendige driftsspænding.
- Undgå absolut at lampen kommer i berøring med vand eller andre væsker.
- Træk altid strømforsyningen ud af stikkontakten inden montering, afmontering, rengøring eller når du i en periode ikke anvender lampen.
- De elektriske dele må aldrig åbnes, og der må ikke stikkes genstande ind i dem. Denne slags indgreb betyder livsfare gennem elektrisk stød.
- Denne lampe er ikke egnet til eksterne lysdæmpere og elektroniske kontakter.
- Brug aldrig strømledningen som bærehåndtag.



Undgå fare for brand og tilskadekomst

- Kig ikke direkte ind i lyskilden (pære, LED etc.).
- LED'en må ikke betragtes med et optisk instrument (fx lup).
- Denne lampes lyskilde må kun erstattes af producenten eller af en tekniker, som er bemyndiget af producenten eller en lignende kvalificeret person.
- Tildæk lampen, henholdsvis netstikket ikke med genstande. For kraftig varmeudvikling kan medføre brand.
- Lad lampen ikke være uden opsyn når den er tændt.
-  Denne lampe er ikke egnet til eksterne lysdæmpere og elektroniske kontakter.



Sådan forholder du dig rigtigt

- Montér lampen således, at den er beskyttet mod fugt og snavs.
- Forbered monteringen omhyggeligt og giv dig god tid. Læg alle enkeltdele og yderligere nødvendigt værktøj eller materiale inden monteringen overskueligt og tilgængeligt til rette.
- Vær hele tiden koncentreret! Vær altid opmærksom på hvad du gør og brug din sunde fornuft.
- Montér lampen under ingen omstændighed når du er ukoncentreret eller føler dig utilpas.

- For at fjerne lampen fuldstændigt fra strømfor- syningen, skal netstikket fjernes fra stikkontakten.

● Ibrugtagning

● Montering af lampe

- **Kun model 14168802L og 14168902L:** Læg begge fødder [3] over hinanden, så fast- gørelsehullerne ligger over hinanden (se af- bildning).
- Placer lampelegemet [1] i de forborede huller i foden [3].
- Skru lampelegemet [1] på foden [3], idet du spænder skruerne [4] fast.
- Vær derved opmærksom på, at den skånsomme fodpad vender nedad.
- **Kun model 14169002L:** Forbind ledningerne i lampearmen [9] hhv. lampelegemet [1] med stikforbindelsen [10].
- Sæt lampearmen [9] ind i lampelegemet [1]. Ledningen skal formes til en løkke og placeres i lampelegemet [1] (se afbildning 2).
- Vær opmærksom på, at stikforbindelsens led- ning ikke klemmes.
- Forbind lampearmen [9] med lampelegemet [1], idet du strammer skruerne [8].
- Placer den sammenbyggede lampe på de for- borede huller i foden [3].
- Skru lampen fast på foden [3], idet du strammer skruerne [4].
- Vær derved opmærksom på, at den skånsomme fodpad vender nedad.
- Sæt stikket [6] ind i en forskriftsmæssig installe- ret stikkontakt.

Din lampe er nu driftsklar.

● Tænd / sluk af lampen

- Tænd, hhv. sluk lampen ved hjælp af touch-knappen [7].

● Lysdæmpning af lampe

- For at dæmpe lampen, skal touch-knappen [7] holdes trykket, indtil det ønskede dæmpningstrin er opnået.

Bemærk: Lampen har en memory-funktion, den gemmer det dæmpningstrin, som blev anvendt til sidst.

● Vedligeholdelse og rengøring

⚠ **ADVARSEL! RISIKO FOR ELEKTRISK STØD!**

Træk altid stikket [6] ud af stikkontakten inden vedligeholdelse eller rengøring.

⚠ **ADVARSEL! RISIKO FOR ELEKTRISK STØD!**

På grund af den elektriske sikkerhed, må lampen aldrig rengøres med vand eller andre væsker eller endda sænkes ned i vand.

⚠ **FORSIGTIG! FORBRÆNDINGSFARE GENNEM VARME OVERFLADER!**

Lad i første omgang lampen køle helt af.

- Brug ingen opløsningsmidler, benzin eller lig- nende. Herved vil lampen kunne tage skade.
- Anvend kun en tør, frugfri klud til rengøring.

● Bortskaffelse

Indpakningen består af miljøvenlige materialer, som De kan bortskaffe over de lokale genbrugssteder.



Bemærk forpackningsmaterialernes mærkning til affaldssorteringen, disse er mærket med forkortelser (a) og numre (b) med følgende betydning: 1-7: kunst- stoffer / 20-22: papir og pap / 80-98: kompositmaterialer.



For miljøets skyld, så må produktet al- drig smides ud sammen med hushold- ningsaffaldet, når det er ud tjent, men skal afleveres til en fagmæssig korrekt bortskaffelse. De kan informere Dem vedrørende opsamlingssteder og deres

Bortskaffelse/Garanti og service

åbningstider hos deres ansvarlige forvaltning.



Produktet og tilbehøret og emballagematerialer kan genbruges og er underlagt udvidet producentansvar. De skal bortskaffes separat. Følg de viste mærkater med sorteringsoplysninger, så de bortskaffes på en bedre måde. Triman-logoet gælder kun for Frankrig.

● Garanti og service

● Garanti

Der er 36 måneders garanti fra tidspunktet for købet af dette produkt. Produktet er blevet omhyggeligt produceret og har gennemgået en grundig kvalitetskontrol. Indenfor garantitiden retter vi omkostningsfrit alle materiale- eller produktionsfejl. Skulle der alligevel vise sig mangler i løbet af garantitiden, bedes du sende apparatet til den angivne service-adresse under angivelse af følgende model-nummer:

14168802L / 14168902L / 14169002L.

Garantien omfatter ikke skader som følge af ikke fagkyndig håndtering, ikkeoverholdelse af betjeningsvejledningen eller indgreb foretaget af ikke autoriserede personer samt slitage (f.eks. lyskilder). Gennem garantien hverken forlænges eller fornyes garanti-perioden.

● Producent/ service

Briloner Leuchten GmbH & Co. KG

Am Steinbach 14

59872 Meschede

TYSKLAND

Tel.: +49 29 1 / 95 29 93-650

Fax: +49 29 1 / 95 29 93-109

E-mail: kundenservice@briloner.com

www.briloner.com

(FR)

Gratis service-nummer:

Tel.: 00800/27456637

IAN 452543_2310























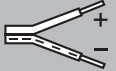

Opbevar kassebonen og artikelnummeret (IAN 452543_2310) som dokumentation for købet, så disse kan fremvises på forespørgsel.

● **Konformitetserklæring** CE

Dette produkt opfylder kravene iht. de gældende europæiske og nationale retningslinjer. Konformiteten er påvist. Tilsvarende erklæringer og bilag er deponeret hos producenten.

Legenda dei pittogrammi utilizzati	Pagina 66
Introduzione	Pagina 67
Usò conforme alla destinazione d'uso	Pagina 67
Contenuto della confezione	Pagina 67
Descrizione dei componenti	Pagina 67
Specifiche tecniche	Pagina 67
Sicurezza	Pagina 68
Avvertenze di sicurezza.....	Pagina 68
Messa in funzione	Pagina 69
Montaggio della lampada.....	Pagina 69
Accensione/ spegnimento della lampada.....	Pagina 69
Regolazione della luminosità della lampada (funzione dimmer)	Pagina 69
Manutenzione e pulizia	Pagina 69
Smaltimento	Pagina 70
Garanzia e assistenza	Pagina 70
Garanzia	Pagina 70
Produttore/ assistenza	Pagina 70
Dichiarazione di conformità	Pagina 71

Legenda dei pittogrammi utilizzati

Legenda dei pittogrammi utilizzati			
	Leggere le istruzioni!		Pericolo di morte e di incidente per neonati e bambini!
	Questa lampada è idonea esclusivamente all'uso in ambienti interni, asciutti e chiusi.		Trasformatore di sicurezza anti-cortocircuito
V	Volt		Dispositivo a funzionamento indipendente
 A.C. a.c.	Tensione alternata (tipo di corrente e di tensione)		Avvertenza! Pericolo di folgorazione!
Hz	Hertz (frequenza)		Questa è la procedura corretta
W	Watt (potenza attiva)		Attenzione alle superfici calde!
	Classe di isolamento II		Smaltire l'imballaggio e l'apparecchio in modo ecocompatibile!
 d.c. DC	Tensione continua (tipo di corrente e di tensione)	tc	Punto di riferimento della temperatura
	Rispettare le avvertenze e le indicazioni di sicurezza!		Regolatore di luminosità touch con funzione Memory
ta	Temperatura ambiente		Questa lampada non è idonea per regolatori di luminosità esterni e interruttori elettronici.
	Polarità dell'attacco	Ra CRI	Indice di resa cromatica
	Polietilene (bassa densità)		Cartone ondulato
	Altro cartone		Carta
	Polietilene tereftalato	mA	Milliampere
	La confezione è realizzata al 100% in carta riciclata.		Temperatura luce in gradi Kelvin
 lm	Lumen	A	Ampere (intensità di corrente)
SELV	Bassissima tensione di sicurezza		Avvertenze di sicurezza Istruzioni per l'uso

Legenda dei pittogrammi utilizzati



Per evitare pericoli, la fonte luminosa di questo prodotto, se danneggiata, deve essere sostituita esclusivamente dal produttore, dal suo centro di assistenza autorizzato o da personale tecnico analogo.



Per evitare pericoli, il dispositivo di funzionamento di questo prodotto, se danneggiato, deve essere sostituito esclusivamente dal produttore, dal suo centro di assistenza autorizzato o da personale tecnico analogo.

Piantana LED

● Introduzione



Vi ringraziamo per l'acquisto del vostro nuovo apparecchio. Con il vostro acquisto avete scelto un prodotto di alta qualità.

Leggere interamente e attentamente queste istruzioni per l'uso. Aprire la pagina con le illustrazioni. Queste istruzioni sono parte integrante di questo prodotto e contengono importanti indicazioni per la sua messa in funzione e il suo utilizzo. Rispettare sempre tutte le avvertenze in materia di sicurezza. Prima della messa in funzione, controllare che la tensione elettrica presente sia quella corretta e che tutti i componenti siano installati correttamente. In caso di domande o dubbi circa l'utilizzo dell'apparecchio, contattare il proprio rivenditore oppure il servizio di assistenza. Conservare con cura queste istruzioni e consegnarle a terzi in caso di cessione del prodotto.

● Uso conforme alla destinazione d'uso



Questa lampada è idonea esclusivamente all'uso in ambienti interni, asciutti e chiusi. Questo apparecchio è destinato esclusivamente all'utilizzo domestico privato. Questo prodotto è destinato a un utilizzo normale.

● Contenuto della confezione

Dopo aver aperto l'imballaggio, controllare subito che la fornitura sia completa e che l'apparecchio sia in perfette condizioni.

- 1 piantana a LED, modello 14168802L/14168902L/14169002L (due pezzi)
- 1 alimentatore
- 1 base di appoggio (14169002L)
- 1 base di appoggio (due pezzi) (14168802L/14168902L)
- 2 viti (14168802L/14168902L)
- 4 viti (14169002L)
- 1 chiave a brugola
- 1 manuale per il montaggio e l'uso

● Descrizione dei componenti

- 1 Corpo della lampada
- 2 Cavo di alimentazione
- 3 Base di appoggio
- 4 Viti
- 5 Chiave esagonale
- 6 Alimentatore
- 7 Tasto touch
- 8 Viti (14169002L)
- 9 Braccio della lampada (14169002L)
- 10 Connettore (14169002L)

● Specifiche tecniche

Modello n°: 14168802L/14168902L/
14169002L
Tensione: 230-240V~, 50Hz
Potenza nominale: max. 14,7W
Classe di isolamento: II/□

Modulo LED

Potenza nominale: LED, max. 11,5W

Alimentatore

Tipo: LED-24V0.5AP
Ingresso: 220-240V~, 50/60 Hz
Uscita: 24V=== max. 0,5 A, 12 W
Classe di isolamento: II/□

Questo prodotto include fonti luminose con classe di efficienza energetica "F".

● Sicurezza



Avvertenze di sicurezza

Il diritto di garanzia decade in caso di danni derivanti dal mancato rispetto delle indicazioni contenute in questo manuale di istruzioni per l'uso! Si declina ogni responsabilità per danni indiretti! Si declina ogni responsabilità per lesioni personali o danni materiali causati da un uso improprio o dal mancato rispetto delle avvertenze di sicurezza!

-  **ATTENZIONE! PERICOLO DI MORTE E INCIDENTE PER NEONATI E BAMBINI!**
Non lasciare mai i bambini incustoditi con il materiale di imballaggio. Il materiale di imballaggio potrebbe provocarne il soffocamento. I bambini sottovalutano spesso i pericoli. Tenere sempre il prodotto lontano dalla portata dei bambini.
- Questo apparecchio può essere utilizzato dai bambini dagli 8 anni in su, da persone con capacità fisiche, sensoriali o mentali limitate o da persone inesperte, solo se supervisionate o preventivamente istruite sull'utilizzo sicuro dell'apparecchio e solo dopo che abbiano compreso i pericoli ad esso correlati. I bambini non devono giocare con questo apparecchio. La pulizia e la manutenzione eseguibili dall'utente non possono essere effettuate da bambini senza la supervisione di un adulto.



Evitare situazioni che espongono al pericolo di morte per folgorazione

- Prima di ogni utilizzo verificare che la lampada non presenti danni. Non utilizzare mai la lampada se si notano segni di danneggiamento.

ATTENZIONE!

- Una lampada danneggiata può provocare morte per folgorazione. In caso di danneggiamenti, necessità di riparazione o altri problemi relativi alla lampada, rivolgersi al servizio di assistenza o a un elettricista qualificato.
- Per evitare pericoli, il cavo flessibile esterno di questa lampada, se danneggiato, deve essere sostituito esclusivamente dal produttore, dal centro di assistenza autorizzato o da personale tecnico analogo.
- Prima dell'uso non dimenticare di verificare che la tensione di rete presente coincida con la tensione di esercizio necessaria per la lampada.
- Evitare tassativamente che la lampada entri in contatto con acqua o altri liquidi.
- Staccare sempre l'alimentatore dalla presa prima del montaggio, dello smontaggio, della pulizia o quando la lampada resta inutilizzata per molto tempo.
- Non aprire mai nessuno dei componenti elettrici e non inserirvi alcun oggetto. Interventi di questo tipo provocano un pericolo di morte per folgorazione.
- Questa lampada non è idonea per regolatori di luminosità esterni e interruttori elettronici.
- Non utilizzare il cavo di alimentazione come manico di trasporto.



Evitare situazioni pericolose che possono causare incendi e lesioni

- Non rivolgere lo sguardo direttamente verso la fonte luminosa (lampadina, LED, ecc.).
- Non esaminare i LED con strumenti ottici (ad es. lente di ingrandimento).
- La fonte luminosa della lampada deve essere sostituita esclusivamente dal produttore o da un suo tecnico incaricato.

- Non coprire la lampada o la spina elettrica con oggetti. Un'eccessiva produzione di calore può provocare un incendio.
- Non lasciare la lampada incustodita quando è in funzione.

-  Questa lampada non è idonea per regolatori di luminosità esterni e interruttori elettronici.





















Questa è la procedura corretta

- Montare la lampada in modo tale che sia protetta da umidità e sporcizia.
- Predisporre con cura il montaggio e impiegare tutto il tempo necessario. Disporre in modo ordinato e a portata di mano tutti i componenti ed eventuali attrezzi o materiali necessari.
- Prestare sempre la massima attenzione! Stare sempre attenti a quel che si fa e procedere sempre con prudenza.
- Non iniziare il montaggio della lampada se non si è concentrati oppure non ci si sente bene.
- Per scollegare completamente la lampada dall'alimentazione elettrica la spina elettrica deve essere rimossa dalla presa di corrente.

● Messa in funzione

● Montaggio della lampada

- **Solo il modello 14168802L e 14168902L:** collocare le due basi di appoggio  l'una sopra l'altra in modo tale che i fori di fissaggio si trovino l'uno sopra l'altro (vedi Fig.).
- Posizionare il corpo della lampada  sui fori nella base di appoggio .
- Avvitare il corpo della lampada  sulla base di appoggio  serrando bene le viti .
- Assicurarsi che il lato con il dischetto di protezione per mobili sia rivolto verso il basso.
- **Solo il modello 14169002L:** Assicurarsi di collegare il cavo all'interno del braccio della lampada  e del corpo della lampada  per mezzo del connettore .

- Inserire con cautela il braccio della lampada  nel corpo della lampada . Il cavo deve essere inserito in un'asola nel corpo della lampada  (vedi Fig. 2).
- Assicurarsi che i cavi del collegamento non vengano schiacciati.
- Collegare il braccio della lampada  con il corpo della lampada  serrando bene le viti .
- Posizionare la lampada montata sui fori nella base di appoggio .
- Avvitare la lampada sulla base di appoggio  serrando bene le viti .
- Assicurarsi che il lato con il dischetto di protezione per mobili sia rivolto verso il basso.
- Inserire l'alimentatore  in una presa di corrente installata a norma.

La lampada è ora pronta per l'uso.

● Accensione/spengimento della lampada

- Accendere o spegnere la lampada tramite il tasto touch .

● Regolazione della luminosità della lampada (funzione dimmer)

- Per regolare la luminosità della lampada tenere premuto il tasto touch  fino a ottenere il grado di luminosità desiderato.

Nota: la lampada ha una funzione Memory; memorizza l'ultima impostazione.

● Manutenzione e pulizia

ATTENZIONE! PERICOLO DI FOLGORAZIONE!

Prima di ogni intervento di manutenzione o pulizia staccare l'alimentatore  dalla presa.

⚠ ATTENZIONE! PERICOLO DI FOLGORAZIONE!

Per motivi di sicurezza, la lampada non deve mai essere pulita con acqua o altri liquidi né tantomeno immersa in acqua.

⚠ CAUTELA! PERICOLO DI USTIONE A CAUSA DI SUPERFICI BOLLENTI!

Lasciar raffreddare completamente la lampada.

- Non usare solventi, benzina o simili. Queste sostanze potrebbero danneggiare la lampada.
- Per la pulizia utilizzare soltanto un panno asciutto e privo di pelucchi.

● **Smaltimento**

L'imballaggio è composto da materiali ecologici che possono essere smaltiti presso i siti di raccolta locali per il riciclo.



Osservare l'identificazione dei materiali di imballaggio per lo smaltimento differenziato, i quali sono contrassegnati da abbreviazioni (a) e da numeri (b) con il seguente significato: 1-7: plastiche/20-22: carta e cartone/80-98: materiali compositi.



Per questioni di tutela ambientale non gettare il prodotto usato tra i rifiuti domestici, ma provvedere invece al suo corretto smaltimento. Presso l'amministrazione competente è possibile ricevere informazioni circa i siti di raccolta e i relativi orari di apertura.



FR
ÉLÉMENTS
D'EMBALLAGE + NOTICE



FR
Cet appareil
et ses accessoires
se recyclent



Points de collecte sur www.quefairedesdechets.fr
Privilégiez la réparation ou le don de votre appareil !

Il prodotto, i suoi accessori e i materiali di imballaggio sono riciclabili e soggetti alla responsabilità estesa del produttore. Per un migliore trattamento dei rifiuti, smaltirli separatamente seguendo i diversi simboli della raccolta differenziata. Il logo Tri-man è valido solamente per la Francia.

● **Garanzia e assistenza**

● **Garanzia**

L'apparecchio è provvisto di una garanzia di 36 mesi a decorrere dalla data di acquisto. L'apparecchio è stato prodotto con estrema cura ed è stato sottoposto a severi controlli di qualità. Per la durata del periodo di garanzia risolviamo gratuitamente qualunque problema legato a difetti di materiale o di produzione. Se tuttavia durante il periodo di garanzia dovessero manifestarsi dei difetti, inviare l'apparecchio all'indirizzo del servizio di assistenza indicato, specificando il seguente numero modello: 14168802L / 14168902L / 14169002L.

Sono esclusi dalla garanzia danni causati da uso improprio, mancato rispetto delle istruzioni per l'uso o interventi da parte di persone non autorizzate, così come i componenti usurabili (ad es. le lampadine). Un eventuale intervento in garanzia non prolunga né rinnova il periodo di garanzia stesso.

La prestazione in garanzia vale per difetti del materiale o di fabbricazione. Questa garanzia non si estende a componenti del prodotto esposti a normale logorio, che possono pertanto essere considerati come componenti soggetti a usura (esempio capacità della batteria, calcificazione, lampade, pneumatici, filtri, spazzole...). La garanzia non si estende altresì a danni che si verificano su componenti delicati (esempio interruttori, batterie, parti realizzate in vetro, schermi, accessori vari) nonché danni derivanti dal trasporto o altri incidenti.

● **Produttore / assistenza**

Briloner Leuchten GmbH & Co. KG
Am Steinbach 14
59872 Meschede
GERMANIA

Tel.: +49 29 1 / 95 29 93-650

Fax: +49 29 1 / 95 29 93-109

E-mail: kundenservice@briloner.com

www.briloner.com

FR

Servizio gratuito di assistenza:

Tel.: 00800 / 27456637

IAN 452543_2310

Per qualunque richiesta conservare lo scontrino e il codice articolo (IAN 452543_2310) come prova d'acquisto.





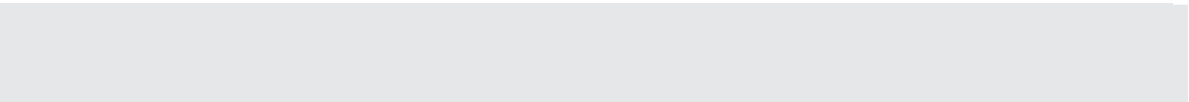















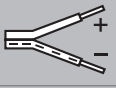

● **Dichiarazione di conformità C€**

Questo prodotto è conforme ai requisiti stabiliti dalle direttive europee e nazionali vigenti. La conformità è stata comprovata. Le relative dichiarazioni e la documentazione pertinente sono depositate presso il produttore.



Az alkalmazott piktogramok jelmagyarázata	Oldal 74
Bevezető	Oldal 75
Rendeltetésszerű használat.....	Oldal 75
A csomag tartalma.....	Oldal 75
Alkatrészleírás.....	Oldal 75
Műszaki adatok.....	Oldal 75
Biztonság	Oldal 76
Biztonsági tudnivalók.....	Oldal 76
Üzembe helyezés	Oldal 77
A lámpa szerelése.....	Oldal 77
A lámpa be- / kikapcsolása.....	Oldal 77
A lámpa halványítása.....	Oldal 77
Karbantartás és tisztítás	Oldal 77
Mentesítés	Oldal 77
Garancia és szerviz	Oldal 78
Garancia.....	Oldal 78
Gyártó / szerviz.....	Oldal 78
Megfeleléségi nyilatkozat.....	Oldal 78
Jótállási tájékoztató	Oldal 79

Az alkalmazott piktogramok jelmagyarázata

Az alkalmazott piktogramok jelmagyarázata			
	Olvassa el az utasításokat!		Kisgyerekek és gyerekek számára élet- és balesetveszélyes!
	Ez a lámpa kizárólag beltéri, száraz és zárt helyiségekben történő üzemelésre alkalmas.		Rövidzárlatbiztos biztonsági transzformátor
V	Volt		Független szabályozó készülék
 A.C. a.c.	Váltófeszültség (áram- és feszültségfajta)		Figyelmeztetés! Áramütés veszélye!
Hz	Hertz (frekvencia)		Így jár el helyesen
W	Watt (hatásos teljesítmény)		Óvakodjon a forró felületektől!
	II. érintésvédelmi osztály		A csomagolást és az eszközt környezetbarát módon ártalmatlanítsa!
 d.c. DC	Egyenáram (áram- és feszültségfajta)	tc	Referenciahőmérséklet pont
	Tartsa be a figyelmeztetéseket és a biztonsági tudnivalókat!		Fokozatmentes fényerő-szabályozó érintőkapcsoló memória funkcióval
ta	Környezeti hőmérséklet		Ez a lámpa nem használható külső fényerő-szabályozókkal és elektronikus kapcsolókkal.
	A csatlakozó polaritása	Ra CRI	Színvisszaadási index
	Polietilén (alacsony sűrűségű)		Hullámpapír
	Egyéb karton		Papír
	Polietilén-tereftalát	mA	Milliamper
	A csomagolás 100% újrahasznosított papírból készült.		Fényhőmérséklet Kelvinben
	Lumen	A	Amper (áramerősség)
SELV	Biztonsági törpefeszültség		Biztonsági tudnivalók Kezelési utasítások

Az alkalmazott piktogramok jelmagyarázata



Veszélyek elkerülése érdekében a termék sérült fényforrását kizárólag a gyártó, annak szervizképviselője vagy hasonló szakember cserélheti ki.



Veszélyek elkerülése érdekében a termék sérült üzemeszközét kizárólag a gyártó, annak szervizképviselője vagy hasonló szakember cserélheti ki.

LED-es állólámpa

● Bevezető



Gratulálunk új készüléke megvásárlásához. Ezzel egy kiváló minőségű termék mellett döntött. Kérjük, olvassa el gondosan és végig ezt a kezelési útmutatót. Nyissa fel az ábrákat tartalmazó oldalt. Ez az útmutató ehhez a termékhez tartozik és fontos tudnivalókat tartalmaz az üzembevitellel és a kezeléssel kapcsolatban. Mindig tartsa szem előtt a biztonsági utasításokat. Az üzembevitel előtt vizsgálja meg, hogy a megfelelő feszültség rendelkezésre áll-e és hogy mindegyik rész helyesen van-e összeszerelve. Amennyiben a készülék kezelésével kapcsolatos kérdései lennének, vegye fel a kapcsolatot a kereskedőjével vagy a szervizzel. Őrizze meg jól ezt az utasítást és adott esetben adja tovább a harmadik félnek.

- 1 állóláb (14169002L)
- 1 állóláb (kétrészes) (14168802L/14168902L)
- 2 csavar (14168802L/14168902L)
- 4 csavar (14169002L)
- 1 belső hatlapos csavarkulcs
- 1 összeszerelési- és használati útmutató

● Alkatrészleírás

- 1 lámpatest
- 2 hálózati vezeték
- 3 állóláb
- 4 csavarok
- 5 hatszögletű kulcs
- 6 hálózati dugó
- 7 érintógomb
- 8 csavarok (14169002L)
- 9 lámpakar (14169002L)
- 10 csatlakozó (14169002L)

● Rendeltetészerű használat



Ez a lámpa kizárólag beltéri, száraz és zárt helyiségekben történő üzemelésre alkalmas. Ez a készülék csak háztartásokban való használatra készült. Ezt a terméket normál használatra szánták.

● A csomag tartalma

Közvetlenül a kicsomagolás után vizsgálja meg a csomag teljességét, valamint a készülék kifogástalan állapotát.

- 1 LED-es állólámpa, Modell 14168802L/14168902L/14169002L (kétrészes)
- 1 tápegység

● Műszaki adatok

Modellsz.: 14168802L/
14168902L/
14169002L

Feszültsége: 230-240V~, 50Hz

Névleges teljesítmény: max. 14,7W

Védettségi osztály: II/□

LED-modul

Névleges teljesítmény: LED, max. 11,5W

Hálózati csatlakozórész

Típus: LED-24V0.5AP

Bemenet: 220-240V~, 50/60Hz

Kimeneti: 24V=== max. 0,5A, 12W

Védettségi osztály: II/□

Ez a termék „F” energiahatékonysági osztályú fényforrásokat tartalmaz.

● **Biztonság**



Biztonsági tudnivalók

Olyan károk esetén, amelyek ennek a kezelési útmutatónak a figyelmen kívül hagyásából erednek, a garancia érvényét veszti! A következményekből eredő károkért a gyártó nem vállal felelősséget! Azokért a tárgyi-, vagy személyi sérülésekért, amelyek a szakszerűtlen kezelésként, vagy a biztonsági tudnivalók figyelmen kívül hagyásából erednek, a gyártó nem vállal felelősséget!

-  **⚠ FIGYELMEZTETÉS! ÉLET- ÉS BALESETVESZÉLY KISGYERMEK ÉS GYERMEK SZÁMÁRA!**
Soha ne hagyja felügyelet nélkül a gyermekeket a csomagolóanyaggal. A csomagolóanyag által fulladásveszély áll fenn. A gyermekek gyakran alábecsülik a veszélyt. Tartsa a gyerekeket a terméktől mindig távol.
- A készüléket 8 éves kor feletti gyermekek, valamint korlátozott fizikai, érzékszervi vagy szellemi képességgel élő vagy nem megfelelő tapasztalattal és tudással rendelkező személyek csak felügyelet mellett, illetve a készülék biztonságos használatára vonatkozó felvilágosítás és a lehetséges veszélyek megértése után használhatják. A gyermekek nem játszhatnak a készülékkel. A tisztítást és az ápolást gyermekek felügyelet nélkül nem végezhetik.



Kerülje az áramütés általi életveszélyt

- Minden egyes használat előtt vizsgálja meg a lámpát esetleges sérülések szempontjából. Soha ne használja a lámpáját, ha bármilyen károsodást állapít meg rajta.

⚠ FIGYELMEZTETÉS!

Sérült lámpa áramütés általi életveszélyt jelent. A lámpa meghibásodása, javítások

szükségessége vagy más problémák előállása esetén forduljon a szervizhez vagy egy villanyszerelőhöz.

- Veszélyek elkerülése érdekében a lámpa megromlódott külső rugalmas vezetékét kizárólag a gyártó, az általa megbízott szerviz vagy egy hasonló szakember cserélheti ki.
- A használat előtt bizonyosodjon meg róla, hogy a rendelkezésre álló feszültség megegyezik a lámpa számára szükséges üzemi feszültséggel.
- Feltétlenül kerülje el a lámpának vízzel, vagy más folyadékkal való érintkezését.
- A szerelés, szétszerelés, tisztítás előtt, vagy ha hosszabb ideig nem szándékozik használni a lámpát, mindig húzza ki a hálózati adaptert a csatlakozó aljzatból.
- Soha ne nyisson fel elektromos üzemi eszközt, illetve ne dugdosson bele tárgyakat. Az ilyen jellegű beavatkozások áramütés általi életveszélyt jelentenek.
- Ez a lámpa nem használható külső fénytompítóval és elektromos kapcsolóval.
- Ne használja tartófogantyúként a hálózati vezetékét.



Kerülje a tűz és sérülésveszélyt

- Tilos közvetlenül a fényforrásba (izzó, LED stb.) nézni.
- Ne nézzen optikai eszközzel (pl. nagyítóval) a LED-be.
- A lámpa izzóját csak a gyártó, vagy egy általa felhatalmazott műszerész, vagy egy hasonlóan képzett személy cserélheti.
- Ne takarja le semmivel a lámpát, illetve a hálózati csatlakozót. A túlzott hőfejlődés tűz kitéréséhez vezethet.
- Ne hagyja a lámpát üzemelés közben felügyelet nélkül.
-  Ez a lámpa nem használható külső fényerő-szabályozókkal és elektronikus kapcsolókkal.



Így jár el helyesen

- Szerelje úgy fel a lámpát, hogy az nedvességtől és szennyeződésektől védve legyen.
- Gondosan készítse elő a szerelést és áldozzon rá elég időt. A szerelés előtt helyezze el rendben valamennyi alkatrészt és a szükséges szerszámokat és anyagokat áttekinthetően és elérhetően.
- Legyen állandóan figyelmes! Figyeljen mindig arra, amit csinál, és mindig ésszerűen járjon el.
- Semmiképpen se szerelje fel a lámpát, ha nem tud koncentrálni vagy ha nem érzi magát jól.
- A lámpa teljes leválasztásához az áramforrásról ki kell húzni a csatlakozódugót a konnektorból.

● Üzembe helyezés

● A lámpa szerelése

- **Csak 14168802L és 14168902L modell:**
Fektesse úgy egymásra mindkét állólábat [3], hogy a rögzítőlyukak egymáson legyenek (lásd ábra.).
- Helyezze a lámpatestet [1] az állóláb előre kifűrt lyukaiba [3].
- Csavarja a lámpatestet [1] az állólábra [3] a csavarokkal [4] szorosra.
- Ügyeljen arra, hogy a bútorvédővel ellátott láb lefelé mutasson.
- **Csak 14169002L modell:** Kösse össze a lámpakar [9] ill. a lámpatest [1] belsejében lévő vezetékeket a csatlakozó [10] segítségével.
- Dugja a lámpakart [9] a lámpatestbe [1]. A vezetéket egy bújtatóban kell a lámpatestbe [1] bevezetni (lásd 2. ábra).
- Ügyeljen arra, hogy ne csipődjön be a kábel és a dugós csatlakozás.
- A csavarok [8] meghúzásával kösse össze a lámpakart [9] a lámpatesttel [1].
- Helyezze az összecsavározott lámpát az állólábon [3] lévő, előre kifűrt lyukakra.
- A csavarok [4] meghúzásával csavarozza a lámpát az állólábra [3].
- Ügyeljen arra, hogy a bútorvédős láb legyen lefelé.

- Dugja a hálózati dugót [6] egy előírászerűen felszerelt konnektorból.

A lámpája most készen áll az üzemelésre.

● A lámpa be- / kikapcsolása

- Kapcsolja be, illetve ki a lámpát a érintőgombbal [7].

● A lámpa halványítása

- A lámpa fényének elhalványításához tartsa nyomva addig az érintőgombot [7], amíg el nem éri a kívánt halvány fokozatot.

Tudnivaló: A lámpa memória funkcióval rendelkezik; tárolja az utoljára beállított fényerő-fokozatot.

● Karbantartás és tisztítás

⚠ FIGYELMEZTETÉS! ÁRAMÜTÉS VESZÉLYE!

Karbantartás vagy tisztítás előtt mindig húzza ki a hálózati csatlakozórészt [6] a konnektorból.

⚠ FIGYELMEZTETÉS! ÁRAMÜTÉS VESZÉLYE!

Elektromos biztonsági okok miatt a lámpát soha nem szabad vízzel vagy más folyadékkal tisztítani vagy a vízbe meríteni.

⚠ VIGYÁZAT! ÉGÉSI SÉRÜLÉSEK VESZÉLYE A FORRÓ FELÜLETEK MIATT!

Hagyja előbb a lámpát teljesen lehűlni.

- Ne használjon oldószeret, benzint vagy hasonlókat. Ezek károsíthatják a lámpát.
- A tisztításhoz csak egy száraz és szöszmentes kendőt használjon.

● Mentésítés

A csomagolás környezetbarát anyagokból készült, amelyeket a helyi újrahasznosító helyeken adhat le ártalmatlanítás céljából.

Mentesítés/Garancia és szerviz



A hulladék elkülönítéséhez vegye figyelembe a csomagolóanyagon található jelzéseket. Ezek rövidítései (a) és számokat (b) tartalmaznak a következő jelentéssel: 1-7: műanyagok / 20-22: papír és karton / 80-98: kötőanyagok.



A környezete érdekében, ne dobja a kiszolgált terméket a háztartási szemétkosárba, hanem adja le szakszerű ártalmatlanításra. A gyűjtőhelyekről és azok nyitvatartási idejéről az illetékes önkormányzatnál tájékozódhat.



A termék, beleértve a tartozékokat és a csomagolóanyagokat is, újrahasznosítható, és a gyártó kiterjesztett felelőssége alá tartozik. A jobb hulladékkezelés érdekében az ábrán látható információk (szortírozási információk) alapján külön ártalmatlanítsa őket. A Triman-logó csak Franciaországra vonatkozik.

● Garancia és szerviz

● Garancia

Erre a készülékre a vásárlás időpontjától számított 36 havi garanciában részesül. A készüléket gondosan gyártották és alapos minőségi vizsgálatnak vették alá. A garanciális idő alatt minden anyag és gyártási hibát díjmentesen elhárítunk. Ha a garanciaidő alatt mégis hiányosságokat fedez fel, kérjük, küldje az eszközt a megadott szerviz címre a következő modellszám feltüntetésével: 14168802L / 14168902L / 14169002L.

A garanciából kizártak azok a károsodások, amelyeket szakszerűtlen kezelés, a Kezelési utasítás figyelmen kívül hagyása, vagy nem feljogosított személyek beavatkozása okozott, valamint a kopási részek (mint pl. az izzók). A garanciateljesítmény a garanciaidőt nem hosszabbítja meg és nem újítja fel.

● Gyártó / szerviz

Briloner Leuchten GmbH & Co. KG
Am Steinbach 14
59872 Meschede NÉMETORSZÁG
Tel.: +49 29 1 / 95 29 93-650
Fax: +49 29 1 / 95 29 93-109
E-mail:
kundenservice@briloner.com
www.briloner.com



Ingyenes hívható szerviz:
Tel.: 00800/27456637

IAN 452543_2310

Kérjük, kérdések esetére készítse elő a pénztárblokkot és a cikkszámot (IAN 452543_2310) a vásárlás tényének az igazolására.

● Megfelelőségi nyilatkozat CE

Ez a termék kielégíti az érvényes európai és nemzeti irányelvek követelményeit. A megfelelőség bizonyított. Az ezzel kapcsolatos nyilatkozatok és iratok letétben, a gyártónál találhatók.

HU

JÓTÁLLÁSI TÁJÉKOZTATÓ

A termék megnevezése: LED-es állólámpa	Gyártási szám: 452543_2310
A termék típusa: 14168802L/ 14168902L/ 14169002L.	
A gyártó cégneve, címe, e-mail címe: Briloner Leuchten GmbH & Co. KG Am Steinbach 14 59872 Meschede NÉMETORSZÁG E-mail: kundenservice@briloner.com	Szerviz neve, címe, telefonszáma: Briloner Leuchten GmbH & Co. KG Am Steinbach 14 59872 Meschede NÉMETORSZÁG Tel.: +49 29 1 / 95 29 93-650
Az importáló / forgalmazó neve és címe: Lidl Magyarország Kereskedelmi Bt., H-1037 Budapest, Rádl árok 6.	

1. A jótállási idő a Magyarország területén, Lidl Magyarország Kereskedelmi Bt. üzletében történt vásárlás napjától számított 1 év, amely jogvesztő. A jótállási idő a fogyasztó részére történő átadással, vagy ha az üzembe helyezést a forgalmazó, vagy annak megbízottja végzi, az üzembe helyezés napjával kezdődik.
2. A jótállási igény a jótállási jeggyel és/vagy a vásárlást igazoló blokkal érvényesíthető. A jótállási jegy szabálytalan kiállítása, vagy átadásának elmaradása nem érinti a jótállási kötelezettség-vállalás érvényességét. Kérjük, hogy a vásárlás tényének és időpontjának bizonyítására őrizze meg a pénztári fizetésnél kapott jótállási jegyet és a vásárlást igazoló blokkot.
3. A vásárlástól számított három munkanapon belül érvényesített csereigény esetén a forgalmazó köteles a terméket kicserélni, feltéve ha a hiba a rendeltetészerű használatot akadályozza. A jótállási jogokat a termék tulajdonosaként a fogyasztó érvényesítheti az áruházakban, valamint a jótállási tájékoztatóban feltüntetett szervizekben. (A magyar Polgári Törvénykönyv alapján fogyasztónak minősül a szakmája, önálló foglalkozása vagy üzleti tevékenysége körén kívül eljáró természetes személy.)

A jótállás ideje alatt a fogyasztó hibás teljesítés esetén kérheti a termék kijavítását, kicserélését, vagy ha a termék nem javítható vagy cserélhető, vagy az a forgalmazónak aránytalan többletköltséggel járna, illetve a fogyasztó kijavításhoz, kicseréléshez fűződő érdeke alapos ok miatt megszűnt, árleszállítást kérhet, vagy elállhat a szerződéstől és visszakérheti a vételárát. A kijavítás során a termékbe csak új alkatrészt kerülhet beépítésre.
4. A fogyasztó a hiba felfedezése után a lehető legrövidebb időn belül köteles a hibát bejelenteni és a terméket a jótállási jogok érvényesítése céljából átadni. A hiba fel-fedezésétől számított két hónapon belül bejelentett jótállási igényt időben közöltnek kell tekinteni. A közlés elmaradásából eredő kárért a fogyasztó felelős. A jótállási igény érvényesíthetőségének határideje a termék, vagy fődarabjának kicserélése esetén a csere napján újraindul.

Jótállási tájékoztató

5. A rögzített bekötésű, illetve a 10 kg-nál súlyosabb, vagy tömegközlekedési eszközön nem szállítható terméket az üzemeltetés helyén kell megjavítani. Abban az esetben, ha a javítás a helyszínen nem végezhető el, a termék ki- és visszaszereléséről, valamint szállításáról a forgalmazónak kell gondoskodnia.
6. A jótállás nem áll fenn, ha a hiba a nem rendeltetésszerű használatból, átalakításból, helytelen tárolásból, vagy a használati utasítástól eltérő kezelésből, vagy bármely a vásárlást követő behatásból fakad, vagy elemi kár okozta, és azt a forgalmazó, vagy a szerviz bizonyítja. A jótállás nem vonatkozik a mozgó kopó alkatrészek (világítótestek, gumibroncsok stb.) rendeltetésszerű elhasználódására. A szerviz és a forgalmazó a kijavítás során nem felel a terméken a fogyasztó vagy harmadik személyek által tárolt adatokért vagy beállításokért.
7. Fogyasztói jogvita esetén a fogyasztó a megyei (fővárosi) kereskedelmi és iparkamarák mellett működő békéltető testület eljárását is kezdeményezheti.

A jótállás a fogyasztó törvényből eredő szavatossági jogait és azok érvényesíthetőségét nem érinti.

Kijavítást ellenőrző szelvény:

A jótállási igény bejelentésének időpontja:	A hiba oka:
Javításra átvétel időpontja:	A hiba javításának módja:
A fogyasztó részére történő visszaadás időpontja:	
A szerviz bélyegzője, kelt és aláírás:	

Kicserélést ellenőrző szelvény:

A jótállási igény bejelentésének időpontja:
Kicserélés időpontja:
A cserélő bolt bélyegzője, kelt és aláírás:

BRILONER LEUCHTEN GMBH & CO. KG

Am Steinbach 14
59872 Meschede
GERMANY



Stand der Informationen · Last Information Update · Version des informations
Stand van de informatie · Stan informacii · Stav informáci · Stav informácií Estado
de las informaciones · Tilstand af information · Versione delle informazioni
Információk állása · Stanje informacij · Stanje informacija · Versiunea informațiilor
Актуалност на информацията · Έκδοση των πληροφοριών: 01./2024
Ident.-No.: 14168802L/14168902L/14169002L012024-8



IAN 452543_2310

8