

crivit®

 PDF
online
www.lidl-service.com



INLINE SKATES

GB IE NI

INLINE SKATES

Instructions for use

DE AT CH

JUGEND-SOFTBOOT-INLINE SKATES

Gebrauchsanweisung

NL

JEUGD SOFTBOOT INLINE SKATES

Gebruiksaanwijzing

IAN 306981

GB IE NI NL
DE AT CH

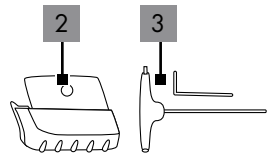
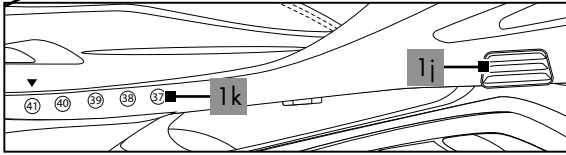
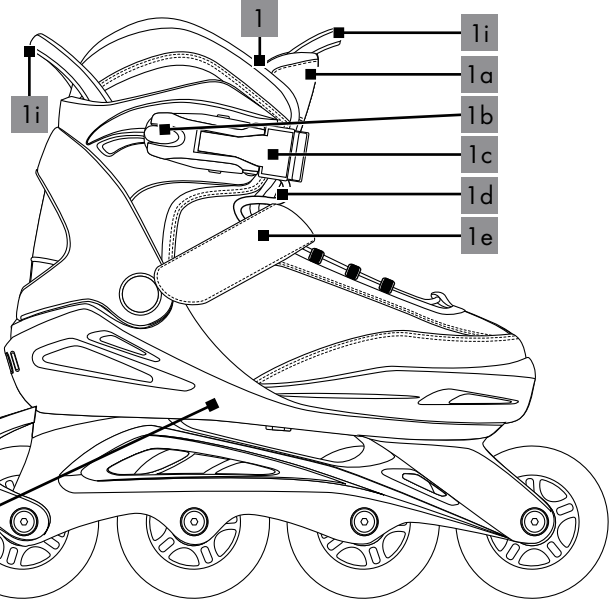
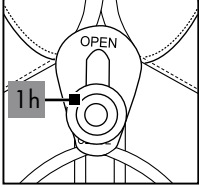
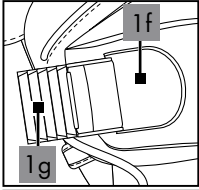
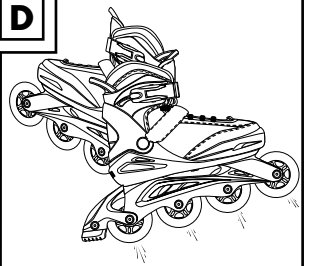
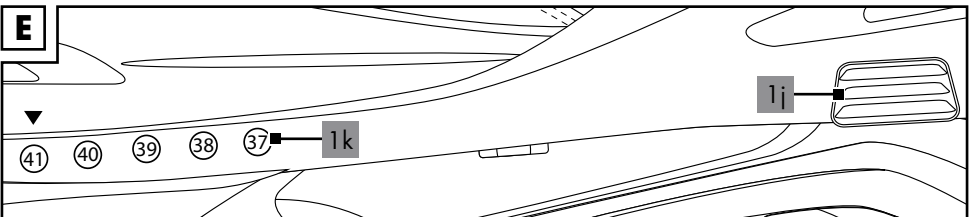
A**B****C****D****E**

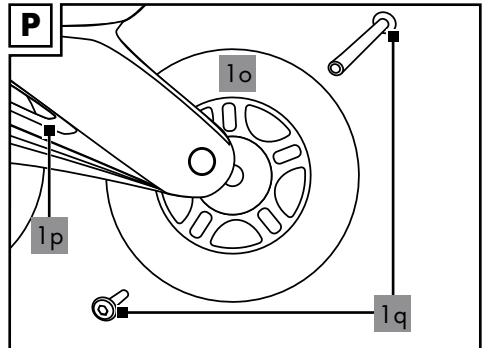
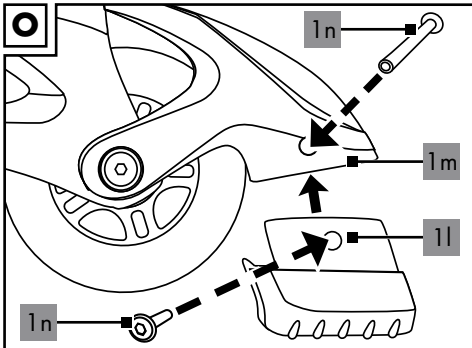
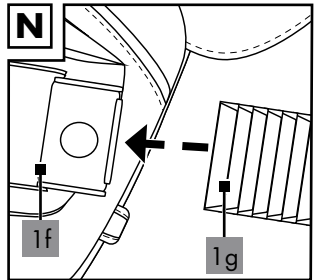
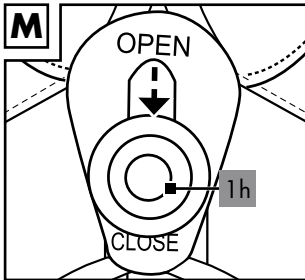
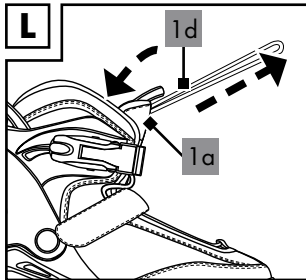
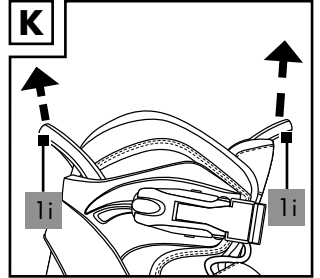
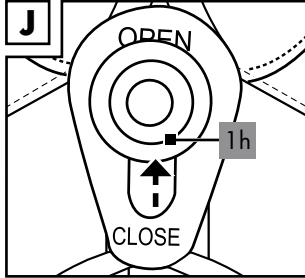
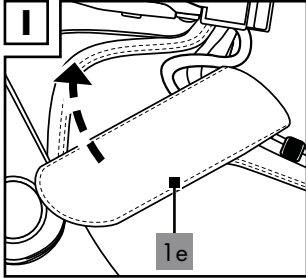
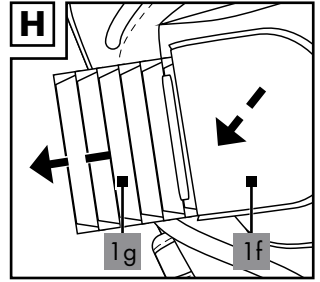
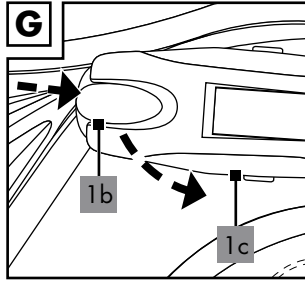
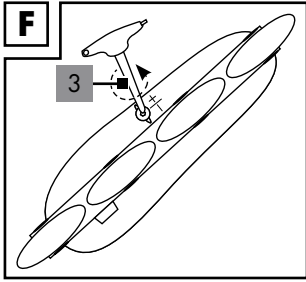

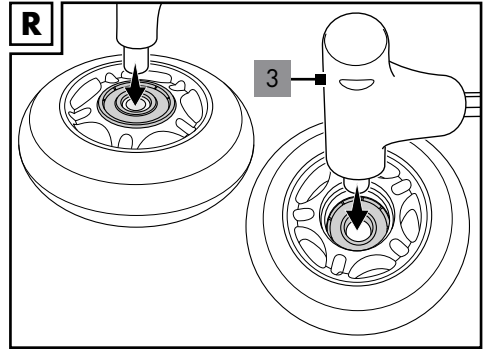
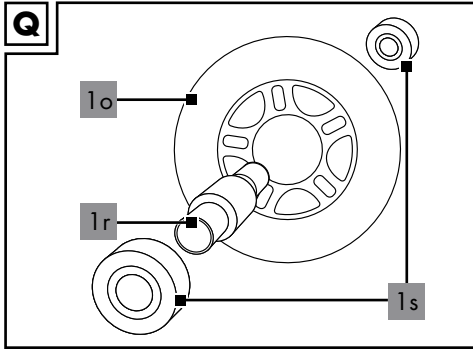

GB IE NI

Package contents/parts list	6
Technical data	6
Intended use	6
HeiQ® Fresh Tech	6
Safety information	6
Tips for skating	7
Setting the size	7
Setting the width	7
Putting skates on	7 - 8
Taking skates off	8
Maintenance	8 - 9
Storage, cleaning	9
Error management	9 - 10
Disposal	10
Notes on the guarantee and service handling	10

DE AT CH

Lieferumfang/Teilebezeichnung	16
Technische Daten	16
Bestimmungsgemäße Verwendung	16
HeiQ® Fresh Tech	16
Sicherheitshinweise	16 - 17
Tipps zum Skaten	17
Einstellen der Größe	17
Einstellen der Weite	17 - 18
Anziehen	18
Ausziehen	18
Wartung	18 - 19
Lagerung, Reinigung	19 - 20
Fehlerbeseitigung	20
Hinweise zur Entsorgung	20
Hinweise zur Garantie und Serviceabwicklung	20 - 21

NL

Leveringsomvang/Beschrijving van de onderdelen	11
Technische gegevens	11
Beoogd gebruik	11
HeiQ® Fresh Tech	11
Veiligheidstips	11
Tips voor het skaten	12
De grootte instellen	12
De breedte instellen	12
Aantrekken	12 - 13
Uittrekken	13
Onderhoud	13 - 14
Opslag, reiniging	14
Probleemoplossing	14 - 15
Afvalverwerking	15
Opmerkingen over garantie en serviceafhandeling	15

Congratulations! With your purchase you have decided on a high-quality product. Get to know the product before you start to use it.

 **Carefully read the following instructions for use.**

Use the product only as described and only for the given areas of application. Keep these instructions safe. When passing the product on to a third party, always make sure that the documentation is included.

Package contents/ parts list (Fig. A)

- 1 x soft-boot inline skates (1)
 - (1 a) flap
 - (1 b) pressure slide
 - (1 c) quick-fastening fastener
 - (1 d) shoelaces
 - (1 e) Velcro tongue-fastener
 - (1 f) click fastener
 - (1 g) ratchet band
 - (1 h) slider for the quick-lacing fastener
 - (1 i) dressing aid
 - (1 j) setting button
 - (1 k) symbols for sizing
- 1 x replacement stopper (2)
- 2 x allen keys (3)
- 1 x instructions for use

Technical data

Sizes: 37 - 41

Class A, 20 - 100kg

Rollers: 80 x 22mm

Ball bearings: ABEC 7 chrome bearings

 Date of manufacture (month/year):
12/2018

Intended use

These inline skates have been manufactured for fitness and recreational use for private use, not suitable for street hockey or aggressive skating.

HeiQ® Fresh Tech

 **HEIQ®
FRESH TECH**

Freshness of textiles

Experience ongoing freshness, thanks to the power of silver, which keeps you fresh all day long.

The inner lining contains a biocide (HeiQ® Fresh Tech) for an anti-bacterial effect on the inner lining. Active ingredient: Silver absorbed on silicon dioxide (nanoparticles).

Safety information Risk of injury!

- Keep an eye on other traffic and follow traffic rules.
- Ensure the correct surface for your inline skating activities. Surfaces should be smooth, clean and dry.
- Before you skate, check that all screws and nuts are tight.
- Make sure that the nuts and bolts retain their self-locking properties.
- Do not modify the item in a way that might endanger your safety.
- Remove sharp edges that can occur during skating.
- Always wear suitable protection (helmet, hand protectors, elbow pads, knee pads and wrist guards).
- Avoid areas with dense traffic.
- Remain vigilant and be careful.
- Avoid excessively high speeds. Rule of thumb: Never skate faster than you can run.
- Replace brakes, rollers and ball bearings when these become worn.
- Always wear reflective apparel so that you are visible.
- Do not use the item barefoot.

Preventing damage to the item!

- Maintain your inline skates.
- Avoid water, oil, potholes and very rough surfaces.

Tips for skating

Note:

We recommend skating in skate parks, as well as a skating course with a teacher.

Initial training

Starting position:

Feet shoulder-width, bend your knees slightly to prevent falling backwards.

Speeding up:

Start with small steps, as a beginner, keeping your feet pointed to the front at an angle.

Rolling:

If you take a few initial steps, you'll have enough momentum to place both skates side by side and roll. Bend your knees slightly when doing this.

Fall technique

Important! Practice falling on your protective gear first without inline skates, on a soft surface. Always try to steer falls forwards, never backwards!

Let yourself fall onto the knee guards.

Then brace yourself with elbow and hand guards.

Spread your fingers while doing this, to prevent injuries.

Mastering bends

At low speeds:

Spread your weight in the same way as when you ride a bicycle. Spread your weight to your left foot for a left bend, and on your right foot for a right bend.

At high speeds:

Cross over in the same way as ice-skating (Fig. B).

Braking techniques

Note:

Practice various braking techniques on an even surface, with no traffic or pedestrians.

Prevent falls until you have mastered the braking techniques.

Heel braking technique (Fig. C):

If your inline skates are equipped with brakes, ensure that you use them. The brake is mounted, lightly apply and press the brake to the ground. Shift your weight slightly forward and bend your knees. The braking effect can be enhanced if you bend your knees more and move your weight further forward while at the same time increasing the pressure on your braking skate.

T-Brake (Fig. D):

If your inline skates are not equipped with a brake or you have dismantled the brake, we recommend the use of the "T-Stop-Technology" - however, this is only suitable for advanced skaters! When using the "T-Stop technology", you shift your entire weight on one foot. Now move the other foot behind the first one and place it behind it at right angles.

Then shift your weight from the front to the inside of the rollers of your rear skate and brake with increasing pressure.

Setting the size (Fig. E)

Press the setting button down (1j) and shift the shoe while holding down the setting button, setting the correct size.

The shoe must click in, and you must hear a clear "CLICK" sound. The arrow on the shoe shows the size (1k) on the frame.

Setting the width (Fig. F)

Loosen the screw on the underside of the item with the Allen (3) key delivered with the item by turning it in the direction of the arrow.

Adapt the width to your individual requirements by sliding the shoe.

Tighten the bolt again afterwards.

Putting skates on

Preparing for putting on the skates, from its factory setting

Important! Make sure that your inline skates fit properly/correctly.

The outer boot should not deform when the quick-release fastener is closed.

Don't close the quick-release fastener with force.

1. Press the pressure slide (1b) of the quick-release fastener (1c) in the direction of the arrow and open the quick-release fastener (1c) (Fig. G).
2. Press the latch (1f) and pull the ratchet strap (1g) out of the opening of the latch (1f) (Fig. H).
3. Open the Velcro tongue-fastener (1e) (Fig. I).
4. Set the slider of the quick-release fastener (1h) to OPEN and loosen the quick-release fastener (Fig. J).
5. Put on the inline skates with the help of the dressing aid (1i) (Fig. K).
6. Pull the shoelaces (1d) out from behind the flap (1a) and pull them tightly upwards (Fig. L). While doing this, pull on each shoelace, (1d) interchanging.
7. Lock the quick-release fastener by sliding the quick-release fastener (1h) lock slider to CLOSE (Fig. M).
8. Tie a loop from both ends of the laces (1d) and put it back behind the flap (1a).
9. Close off the Velcro tongue-fastener (1e).
10. Slide the ratchet strap (1g) into the opening provided under the latch (1f) and set the correct tension for you (Fig. N).

Note! To find the right tension for your foot, push the latch diagonally upwards and move the ratchet strap to the correct position.

11. Close the quick fastener (1c) ("CLICK").

Taking skates off

1. Press the pressure slide (1b) of the quick-release fastener (1c) in the direction of the arrow and open the quick-release fastener (1c) (Fig. G).
2. Press the latch (1f) and pull the ratchet strap (1g) out of the opening of the latch (Fig. H).
3. Open the Velcro tongue-fastener (1e) (Fig. I).
4. Set the slider of the quick-release fastener (1h) to OPEN and loosen the quick-release fastener (Fig. J).

Maintenance

Replacing the brake (Fig. O)

Note: Worn brakes do not function properly.

An angle of more than 40 degrees between frame and surface is an indication of worn brakes.

If the distance between the brake pad and the ground becomes too large (>17mm), the brake pad must be replaced.

- Unscrew the brake block screw (1n) of the inline skate (1) with the enclosed hexagon socket wrenches (3).
- Pull out the brake block screws (1n) and remove the brake block (1m) from the brake block holder (1l).
- Attach the new brake block (1l) firmly to the brake block holder (1n) using the brake block screws (1m).

Replacing the rollers (Fig. P)

Important!

- **See the chapter "Technical data": Wheels with a different diameter, may alter the skating properties and possibly endanger the user. Therefore, please do not use if the rollers cannot be installed correctly. Never install larger rollers than the original rollers of the inline skates.**
- **Please note the following for the axle bolts: After loosening the screw connection, you must apply self-locking paint to the thread of the screws again! We recommend that you always follow this as a precaution. Self-securing lacquer is available in DIY stores or specialist shops.**

Wheels wear out. This wear depends on many factors, such as the style of skating, the surface, the size and weight of the user, the weights, the material of the wheels and their hardness. It is therefore necessary to replace them regularly.

- Screw the axle screws (1q) of the inline skate out of the frame (1p) using the Allen keys.
- Pull out the axle bolts (1q) and remove the wheel (1o).
- Reinstall the new roller (1o) in the frame (1p) and fix it with the axle bolts (1q).

After replacing the wheels:

If after the replacement the roller grinds sideways or touches the frame at the circumference, please do not use the roller! After the first few minutes of skating, make sure that all screws are still tight and that nothing has detached or become loose. Retighten the rollers individually to ensure that they run smoothly and that there is no noise from the bearings.

Important!

New rollers upgrade the inline skates overall. This changes the distance to the ground and therefore also the braking properties. For this reason, adjust to the brake pad, or replace the brake pad.

Replacement of the bearings (Fig. Q/R)

Note:

The quality of the ball bearings and their maintenance are crucial for the smooth running of your inline skates Paramount for your inline skates.

- Remove the roller (1o) as described in the section "Replacing the rollers".
- Position the hexagon key (with handle) (3) with the extra device over the spacer (1r) and push out the spacer (1r). Remove the bearing (1s).
- Press out the other bearing (1s) by pressing with an Allen key (3).
- Push in a new bearing (1s). Turn the wheel (1o) over, insert the spacer (1r) and then press in a second new bearing (1s).
- Secure the roller (1o) again as described in the section "Replacing the rollers" (1p).

Storage, cleaning

Inline skates are technically-constructed sport and recreation devices, so use them according to skill level and skating style. We recommend that you clean and dry the item thoroughly after use.

Remove small stones or other objects that may have got caught on the wheels.

Remove sharp edges that may have occurred during skating. Always store your inline skates in a dry place.

- **After skating, clean the bearings with a dry cloth. Dry wet or damp ball bearings with a clean cloth. Grease the bearings with a suitable bearing lubricant from the outside to prevent external rust.**
- **Bearings are generally locked and cannot be greased from the inside. Worn bearings must be replaced.**

Error management

- **Rollers or bearings emit a noise**
Remove the rollers from the frame, take them out and clean the bearings with a dry cloth.
- **Rollers wear out quickly**
Smooth surfaces ensure a longer life-span. Try harder rollers for harder surfaces and for use under more difficult conditions.
- **Block rollers**
Don't tighten the bolt too much.
- **Skate pulls to the left or to the right**
This is dependent on the user. Replace rollers which show one-sided wear.
- **The brake does not function properly**
Replace the brake if the angle between the brake and the ground is more than 40 degrees, i.e. if the distance between the brake block and the ground becomes too large (>17mm). Rounded brakes must be replaced with new ones.
- **Brake problems**
Keep a good following distance. The faster you skate, the bigger your braking ratio. Ensure that you understand the braking techniques and practice these on a smooth surface or facility.

• Ankles are often sprained

Ensure that the shoelaces are tight enough.

• Problems with the base of the foot

You are probably not used to this kind of movement.

Control areas which cause problems and adjust the inline skates afresh. Try to wear thick socks.

Disposal

Dispose of the article and the packaging materials in accordance with current local regulations. Packaging materials such as foil bags are not suitable to be given to children. Keep the packaging materials out of the reach of children.



Dispose of the products and the packaging in an environmentally friendly manner.



The recycling code is used to identify various materials for recycling.

The code consists of the recycling symbol – which is meant to reflect the recycling cycle – and a number which identifies the material.

Notes on the guarantee and service handling

The product was produced with great care and under constant supervision. You receive a three-year warranty for this product from the date of purchase. Please retain your receipt.

The warranty applies only to material and workmanship and does not apply to misuse or improper handling. Your statutory rights, especially the warranty rights, are not affected by this warranty.

With regard to complaints, please contact the following service hotline or contact us by e-mail.

Our service employees will advise as to the subsequent procedure as quickly as possible.

We will be personally available to discuss the situation with you.

Any repairs under the warranty, statutory guarantees or through goodwill do not extend the warranty period. This also applies to replaced and repaired parts. Repairs after the warranty are subject to a charge.

IAN: 306981



Service Great Britain

Tel.: 0800 404 7657

E-Mail: deltasport@lidl.co.uk



Service Ireland



Tel.: 1890 930 034

(0,08 EUR/Min., (peak))

(0,06 EUR/Min., (off peak))

E-Mail: deltasport@lidl.ie

Hartelijk gefeliciteerd! Met de aankoop hebt u gekozen voor een hoogwaardig product. Maak u daarom voor de eerste ingebruikname vertrouwd met het product.

 **Lees hiervoor deze gebruiksaanwijzing aandachtig door.**

Gebruik het product alleen zoals beschreven en uitsluitend voor de aangegeven doeleinden. Bewaar de gebruiksaanwijzing zorgvuldig. Als u het product aan derden geeft, dient u ook deze documenten te overhandigen.

Leveringsomvang/Beschrijving van de onderdelen (afb. A)

1 x jeugd softboot inline skates (1)

- (1a) flap
- (1b) drukschuif
- (1c) snelsluiting
- (1d) veter
- (1e) klittenbandsluiting
- (1f) wipsluiting
- (1g) ratelband
- (1h) schuif van de sluiting van het snelvetersysteem
- (1i) aantrekhelp
- (1j) instelknop
- (1k) maatsymbolen

1 x vervangende stopper (2)

2 x inbussleutel (3)

1 x gebruiksaanwijzing

Technische gegevens

Maten: 37 - 41

Klasse A, 20 - 100 kg

Wiel'tjes: 80 x 22 mm

Kogellagers: ABEC 7 chromen lagers

 Productiedatum (maand/jaar):
12/2018

Beoogd gebruik

Deze inlineskates zijn gemaakt als fitnessskates voor privégebruik en niet geschikt voor streefhoc-ke of agressief skaten.

HeiQ® Fresh Tech

 **HEIQ®
FRESH TECH**

Frisheid textiel

Beleef het gevoel van een blijvende frisheid, dankzij de kracht van het zilver dat u de gehele dag geurloos houdt.

De voering van het product bevat een werkzame stof van biociden (HeiQ® Fresh Tech) voor een antibacteriële uitrusting van de voering. Werkzame stof: zilver geabsorbeerd op siliciumdioxide (nano).

Veiligheidstips

Kans op lichamelijk letsel!

- Let altijd op andere verkeersdeelnemers en neem de verkeersregels in acht.
- Kies de juiste ondergrond voor het inlineskaten. Oppervlakken moeten glad, schoon en droog zijn.
- Controleer vóór het skaten of alle schroeven en moeren goed bevestigd zijn.
- Verzeker u ervan dat de schroeven en moeren hun borgende functie behouden.
- Verander uw inlineskates niet zodanig dat ze eventueel uw veiligheid in gevaar kunnen brengen.
- Verwijder scherpe kanten die tijdens het skaten kunnen optreden.
- Draag altijd geschikt beschermingsmateriaal (helm, hand-, pols-, elleboog- en kniebeschermers).
- Vermijd gebieden met een hoge verkeersdichtheid.
- Blijf altijd alert en wees voorzichtig.
- Vermijd een te hoge snelheid. Vuistregel: skate nooit sneller dan u kunt lopen.
- Vervang remmen, wiel'tjes en kogellagers regelmatig indien zij versleten zijn.
- Draag altijd reflecterende kleding om beter zichtbaar te zijn.
- Gebruik het artikel niet op blote voeten.

Voorkomen van materiële schade!

- Verzorg uw inlineskates.
- Vermijd water, olie, kuilen en zeer ruwe oppervlakken.

Tips voor het skaten

Aanwijzing:

we bevelen aan om in een skatepark te skaten en ook een skatecursus met een leraar te volgen.

Eerste keer oefenen

Uitgangspositie:

Zet de voeten op schouderbreedte uit elkaar, ga lichtjes door de knieën om achterover vallen te voorkomen.

Accelereren:

Begin als nieuweling met kleine slagen met naar buiten gerichte tenen schuin naar voren.

Rollen:

Indien u een paar slagen achter elkaar maakt, heeft u vervolgens genoeg vaart om beide skates naast elkaar te zetten en te rollen. Ga daarbij lichtjes door de knieën.

Valtechniek

Belangrijk! Oefen het vallen op de beschermingsuitrusting eerst zonder inlineskates op een zachte ondergrond. Probeer om vallen altijd voorwaarts op te vangen, nooit achterwaarts! Laat u op de kniebeschermers vallen.

Vang de val vervolgens met de elleboog- en handbeschermers op.

Spread daarbij de vingers om verwondingen te vermijden.

Beheersen van bochten

Met geringe snelheid:

Verplaats het gewicht zoals bij het fietsen.

Verplaats het gewicht voor een linkerbocht naar de linkervoet, voor een rechterbocht naar de rechervoet.

Met hoge snelheid:

Neem over net als bij het schaatsen (afb. B).

Remtechnieken

Aanwijzing:

oefen de verschillende remtechnieken op een glad oppervlak zonder verkeer en zonder voetgangers.

Vermijd hellingen totdat u de remtechnieken beheerst.

Hielrem (afb. C):

Indien uw inlineskates met remmen zijn uitgerust, denk er dan aan om deze te gebruiken. Hef de voorkant van de skate waarop de rem gemonteerd is licht op en druk de rem op de grond. Verplaats uw gewicht licht naar voren en buig de knie. De remwerking kan worden versterkt indien u de knie sterker buigt en uw gewicht meer naar voren verlegt, terwijl u tegelijkertijd de druk op uw remmende skate vergroot.

T-rem (afb. D):

Indien uw inlineskates niet met een rem zijn uitgerust of u de rem heeft gedemonteerd, bevelen wij het gebruik van de "T-stoptechniek" aan.

Die is echter alleen geschikt voor gevorderde skaters. Bij het gebruik van de "T-stoptechniek" verplaatst u uw totale gewicht naar één voet.

Beweeg nu de andere voet achter de eerste en zet hem haaks daarachter.

Verplaats vervolgens uw gewicht van voren naar de binnenkant van de wieltes van uw achterste skate en rem met een toenemende druk.

De grootte instellen (afb. E)

Druk de instelknop (1j) naar beneden en verschuif de schoen naar de gewenste grootte terwijl u de instelknop ingedrukt houdt.

De schoen dient met een hoorbare "KLIK" te vergrendelen. De pijl op de schoen wijst daarbij op de geschikte grootte (1k) op het frame.

De breedte instellen (afb. F)

Maak de schroef aan de onderkant van het artikel los door deze met de meegeleverde lange inbussleutel (3) in de richting van de pijl te draaien.

Pas de breedte op uw individuele behoeften aan door de schoen te verschuiven.

Draai de schroef vervolgens opnieuw vast.

Aantrekken

De inlineskates aantrekken zoals ze zijn geleverd

Belangrijk! Let op een/de juiste bevestiging van uw inlineskate.

U dient de buitenschoen bij het sluiten van de snelsluiting niet te vervormen.

Sluit de snelsluiting niet met geweld.

1. Druk de drukschuif (1b) van de snelsluiting (1c) in de richting van de pijl en open de snelsluiting (1c) (afb. G).
2. Druk op de wipsluiting (1f) en trek de ratelband (1g) uit de opening van de wipsluiting (1f) (afb. H).
3. Open de klittenbandsluiting (1e) (afb. I).
4. Zet de schuif van de sluiting van het snelvetersysteem (1h) op OPEN en maak het snelvetersysteem los (afb. J).
5. Trek de inlineskates aan met behulp van de aantrekhelp (1i) (afb. K).
6. Trek de schoenveter (1d) achter de flap (1a) naar voren en trek hem strak naar boven (afb. L). Trek daarbij afwisselend aan de veters (1d).
7. Maak de sluiting van het snelvetersysteem vast door de schuif van de sluiting van het snelvetersysteem (1h) op CLOSE te zetten (afb. M).
8. Maak een lus met beide uiteinden van de veter (1d) en steek deze terug achter de flap (1a).
9. Sluit de klittenbandsluiting (1e).
10. Schuif de ratelband (1g) in de daarvoor bestemde opening onder de wipsluiting (1f) en stel de voor u geschikte spanning in (afb. N).

Aanwijzing! Om de juiste spanning voor uw voet te vinden, houdt u de wipsluiting ingedrukt en beweegt u de ratelband naar de voor u juiste positie.

11. Sluit de snelsluiting (1c) ("KLIK").

Uittrekken

1. Druk de drukschuif (1b) van de snelsluiting (1c) in de richting van de pijl en open de snelsluiting (1c) (afb. G).
2. Druk op de wipsluiting (1f) en trek de ratelband (1g) uit de opening van de wipsluiting (afb. H).
3. Open de klittenbandsluiting (1e) (afb. I).
4. Zet de schuif van de sluiting van het snelvetersysteem (1h) op OPEN en maak het snelvetersysteem los (afb. J).

Onderhoud

De rem vervangen (afb. O)

Aanwijzing: versleten remmen werken niet goed.

Een hoek van meer dan 40 graden tussen het frame en de oppervlakte is een indicatie voor versleten remmen.

Indien de afstand tussen het remblok en de vloer te groot wordt (>17 mm), moet het remblok worden vervangen.

- Schroef de schroeven van het remblok (1n) van de inlineskates (1) los met de meegeleverde inbusseutel (3).
- Verwijder de schroeven van het remblok (1n) en verwijder het remblok (1l) uit de houder (1m).
- Bevestig het nieuwe remblok (1l) weer in de remblokhouder (1m) met de schroeven van het remblok (1n).

De wieltjes vervangen (afb. P)

Belangrijk!

- **Raadpleeg het hoofdstuk "Technische gegevens":** Wieltjes die een andere diameter hebben kunnen de rijeigenschappen veranderen en onder bepaalde omstandigheden gevaarlijk zijn voor de gebruiker. Gebruik deze daarom niet indien de wieltjes niet correct kunnen worden gemonteerd. **Monteer nooit grotere wieltjes dan de oorspronkelijke wieltjes van de inlineskates.**
- **Let bij de schroeven van de as op het volgende: Na het losmaken van de schroefverbinding dient u opnieuw zelfborgende verf op het schroefdraad aan te brengen! Wij bevelen aan deze voorzorgsmaatregel altijd te nemen. Zelfborgende verf is in bouwmarkten of in de vakhandel verkrijgbaar.**

De wieltjes zijn aan slijtage onderhevig. Deze slijtage is van vele factoren afhankelijk, zoals de stijl van de skater, de ondergrond, de grootte en het gewicht van de gebruiker, de weersomstandigheden, het materiaal en de hardheid van de wieltjes.

Daarom dienen de wieltjes af en toe te worden vervangen.

- Schroef de schroeven van de as (1q) van de inlineskates uit het frame (1p) m.b.v. de inbussleutel.
- Verwijder de schroeven van de as (1q) en verwijder het wieltje (1o).
- Monteer het nieuwe wieltje (1o) op het frame (1p) en zet dit vast met de schroeven van de as (1q).

Na het vervangen:

Gebruik het wieltje niet indien na de vervanging het wieltje zijdelings sleept of het frame aanraakt! Verzeker u ervan dat na de eerste minuten skaten alle schroeven nog vastzitten en er niets is losgeraakt of versoepeld. Draai alle wieltjes opnieuw vast om ervoor te zorgen dat ze stil draaien en dat de lagers geen geluid maken.

Belangrijk!

Nieuwe wieltjes verhogen de inlineskates in het algemeen. Daardoor verandert de afstand tot de grond en veranderen de remeigenschappen dus ook. Pas daarom het remblok aan of vervang hem.

De kogellagers vervangen (afb. Q/R)

Aanwijzing: de kwaliteit van de kogellagers en hun onderhoud zijn essentieel voor de stille loop van uw inlineskates.

- Verwijder de wieltjes (1o) zoals beschreven in het gedeelte "De wieltjes vervangen".
- Plaats de inbussleutel (met handgreep) (3) met de extra functie op de afstandshouder (1r) en druk de afstandshouder (1r) eruit. Verwijder het lager (1s).
- Druk het andere lager (1s) eruit door met een inbussleutel (3) te drukken.
- Druk een nieuw lager (1s) in het wieltje. Draai het wieltje (1o) om, plaats de afstandshouder (1r) en druk vervolgens een tweede nieuw lager (1s) in het wieltje.

- Bevestig het wieltje (1o) weer op het frame (1p) zoals beschreven in het gedeelte "De wieltjes vervangen".

Opslag, reiniging

Inlineskates zijn technische sport- en vrijetijdsapparaten en verslijten daarom altijd afhankelijk van de vaardigheden en de stijl van de skater. We bevelen aan om uw inlineskates na gebruik grondig te reinigen en te drogen.

Verwijder kleine steentjes of andere voorwerpen die onder omstandigheden aan de wieltjes zijn blijven hangen.

Elimineer scherpe randen die eventueel tijdens het skaten zijn gevormd. Bewaar uw inlineskates altijd op een droge plaats.

- **Na het skaten dient u de kogellagers met een droge doek te reinigen. Natte of vochtige kogellagers dienen met een schone doek afgedroogd te worden. Vet de lagers aan de buitenkant met een hiertoe geschikt smeermiddel in om roestvorming aan de buitenkant te voorkomen.**
- **Lagers zijn in het algemeen gesloten en kunnen niet aan de binnenkant gesmeerd worden. Versleten kogellagers dienen te worden vervangen.**

Probleemoplossing

- **De wieltjes of kogellagers maken lawaai**
Demonteer de wieltjes van het frame, verwijder ze en reinig de kogellagers met een droge doek.
- **De wieltjes slijten snel**
Gladde oppervlakken verlengen de levensduur van de wieltjes. Probeer hardere wieltjes voor hardere oppervlakken en bij gebruik onder zwaardere omstandigheden.
- **De wieltjes blokkeren**
Trek de schroeven van de as niet te strak aan.
- **De skate trekt naar links of naar rechts**
Dit kan afhankelijk zijn van de gebruiker. Vervang de wieltjes die slijtage aan één zijde vertonen.

• **De rem werkt niet goed**

Vervang de rem indien de hoek tussen de rem en de grond meer dan 40 graden is, d.w.z. indien de afstand tussen het remblok en de grond te groot wordt (>17 mm). Afgeronde remmen dienen door nieuwe vervangen te worden.

• **Remproblemen**

Houd altijd voldoende afstand. Hoe sneller u skate, des te langer wordt de remweg. Zorg ervoor dat u de remtechniek begrijpt en oefen op een vlakke ondergrond.

• **De enkels worden vaak verzwaakt**

Trek de schoenveters vast genoeg aan.

• **Problemen met het voetbed**

U bent niet gewend aan dit type beweging onder deze omstandigheden.

Controleer de gebieden die ongemak veroorzaken en pas de inlineskates opnieuw aan.

Probeer om dikke sokken te dragen.

Uw wettelijke rechten, met name het garantierecht, worden niet beïnvloed door deze garantie.

In geval van reclamaties dient u zich aan de beneden genoemde service-hotline te wenden of zich per e-mail met ons in verbinding te zetten.

Onze servicemedewerkers zullen de verdere handelswijze zo snel mogelijk met u afspreken. Wij zullen u in ieder geval persoonlijk te woord staan. De garantieperiode wordt na eventuele reparaties en op basis van de garantie, wettelijke garantie of coulance niet verlengd.

Dit geldt ook voor vervangen en gerepareerde delen. Na afloop van de garantieperiode dienen eventuele reparaties te worden betaald.

IAN: 306981

 Service Nederland

Tel.: 0900 0400223

(0,10 EUR/Min.)

E-Mail: deltasport@lidl.nl

Afvalverwerking

Voer het artikel en verpakkingsmaterialen in overeenstemming met actuele lokale voorschriften af. Verpakkingsmaterialen, zoals bv. foliezakjes, horen niet thuis in kinderhanden.

Berg het verpakkingsmateriaal buiten het bereik van kinderen op.



Voer de producten en verpakkingen op milieuvriendelijke wijze af.



De recyclingcode dient om verschillende materialen te kenmerken ten behoeve van hergebruik via het recyclingproces.

De code bestaat uit het recyclingsymbool, dat het recyclingproces weerspiegelt, en een getal dat het materiaal identificeert.

Opmerkingen over garantie en serviceafhandeling

Het product is geproduceerd met grote zorg en onder voortdurende controle. U ontvangt een garantie van drie jaar op dit product, vanaf de datum van aankoop. Bewaar alstublieft uw aankoopbewijs. De garantie geldt alleen voor materiaal- en fabricagefouten en vervalt bij foutief of oneigenlijk gebruik.

Herzlichen Glückwunsch! Mit Ihrem Kauf haben Sie sich für einen hochwertigen Artikel entschieden. Machen Sie sich vor der ersten Verwendung mit dem Artikel vertraut.



Lesen Sie hierzu aufmerksam die nachfolgende Gebrauchsanweisung.

Benutzen Sie den Artikel nur wie beschrieben und für die angegebenen Einsatzbereiche. Bewahren Sie diese Anweisung gut auf. Händigen Sie alle Unterlagen bei Weitergabe des Artikels an Dritte ebenfalls mit aus.

Lieferumfang/ Teilebezeichnung (Abb. A)

- 1 x Jugend-Softboot-Inlineskates (1)
 - (1a) Lasche
 - (1b) Druckschieber
 - (1c) Schnellverschluss
 - (1d) Schnürsenkel
 - (1e) Zungen-Klettverschluss
 - (1f) Wippverschluss
 - (1g) Ratschenband
 - (1h) Schieber des Schnellschnürsystem-Verschlusses
 - (1i) Anziehilfe
 - (1j) Einstellknopf
 - (1k) Größensymbole
- 1 x Ersatzstopper (2)
- 2 x Innensechskantschlüssel (3)
- 1 x Gebrauchsanweisung

Technische Daten

Größen: 37 - 41
Klasse A, 20 - 100 kg
Rollen: 80 x 22 mm
Kugellager: ABEC 7 Chromlager



Herstellungsdatum (Monat/Jahr):
12/2018

Bestimmungsgemäße Verwendung

Diese Inlineskates sind als Fitness-Skates für den privaten Gebrauch hergestellt und nicht für Streethockey oder aggressives Skaten geeignet.

HeiQ® Fresh Tech

**HEIQ®
FRESH TECH**

Textile Frische

Erleben Sie das Gefühl anhaltender Frische, dank der Kraft des Silbers, das Sie den ganzen Tag über geruchsfrei hält.

Das Innenfutter des Artikels enthält einen Biozidwirkstoff (HeiQ® Fresh Tech) für antibakterielle Ausrüstung des Innenfutters. Aktiver Wirkstoff: Silber adsorbiert auf Siliziumdioxid (nano).

Sicherheitshinweise Verletzungsgefahr!

- Achten Sie stets auf andere Verkehrsteilnehmer und halten Sie die Straßenverkehrsordnung ein.
- Wählen Sie zum Inline-Skating den richtigen Boden. Oberflächen sollten glatt, sauber und trocken sein.
- Überprüfen Sie vor dem Skaten alle Schrauben und Muttern auf sichere Befestigung.
- Vergewissern Sie sich, dass Schrauben und Muttern ihre Selbstsperrreigenschaft bewahren.
- Ändern Sie Ihre Inlineskates nicht so ab, dass sie unter Umständen Ihre Sicherheit gefährden.
- Entfernen Sie scharfe Kanten, die während des Skatens auftreten können.
- Tragen Sie stets geeignete Schutzvorrichtungen (Helm, Handflächen-, Handgelenk-, Ellenbogen- und Knieeschützer).
- Vermeiden Sie Bereiche mit hoher Verkehrsdichte.
- Bleiben Sie stets aufmerksam und seien Sie vorsichtig.
- Vermeiden Sie eine zu hohe Geschwindigkeit. Faustregel: Skaten Sie niemals schneller als Sie laufen können.
- Tauschen Sie Bremse, Rollen und Kugellager regelmäßig aus, wenn diese abgenutzt sind.
- Tragen Sie stets reflektierende Kleidung, um besser gesehen zu werden.
- Verwenden Sie den Artikel nicht barfuß.

Vermeidung von Sachschäden!

- Pflegen Sie Ihre Inlineskates.
- Meiden Sie Wasser, Öl, Schlaglöcher und sehr raue Oberflächen.

Tipps zum Skaten

Hinweis:

Wir empfehlen das Skaten in Skate-Parks sowie einen Skate-Kurs mit Lehrer.

Erstes Üben

Ausgangsstellung:

Füße schulterbreit auseinander stellen, leicht in die Knie gehen, um Rückwärtsstürze zu verhindern.

Beschleunigen:

Beginnen Sie als Anfänger mit kleinen Schritten mit nach außen gerichteten Fußspitzen schräg nach vorn.

Rollen:

Wenn Sie ein paar Schritte hintereinander machen, haben Sie anschließend genug Schwung, um beide Skates nebeneinander zu stellen und zu rollen. Gehen Sie dabei leicht in die Knie.

Falltechnik

Wichtig! Üben Sie das Fallen auf die Schutzausrüstung zuerst ohne Inlineskates auf weicher Unterlage. Versuchen Sie Stürze immer vorwärts abzufangen, nie rückwärts!

Lassen Sie sich auf die Knieschoner fallen.

Fangen Sie den Sturz anschließend mit Ellenbogen- und Handflächenschützern ab.

Spreizen Sie dabei die Finger, um Verletzungen zu vermeiden.

Beherrschen von Kurven

Bei geringem Tempo:

Gewicht verlagern wie beim Fahrradfahren.

Verlagern Sie Ihr Gewicht für eine Linkskurve auf den linken Fuß, für eine Rechtskurve auf den rechten Fuß.

Bei hohem Tempo:

Übersetzen wie beim Schlittschuhlaufen (Abb. B).

Bremstechniken

Hinweis:

Üben Sie die unterschiedlichen Bremstechniken auf einer ebenen Oberfläche ohne Verkehr und ohne Fußgänger. Vermeiden Sie Gefälle, bis Sie die Bremstechniken beherrschen.

Fersenbremse (Abb. C):

Wenn Ihre Inlineskates mit Bremsen ausgestattet sind, denken Sie daran, diese zu benutzen.

Heben Sie die Spitze des Skates, an dem die Bremse montiert ist, leicht an und drücken Sie die Bremse auf den Boden. Verlagern Sie Ihr Gewicht leicht nach vorn und beugen Sie die Knie. Die Bremswirkung kann verstärkt werden, wenn Sie die Knie stärker beugen und Ihr Gewicht weiter nach vorn verlagern, während Sie gleichzeitig den Druck auf Ihren bremsenden Skate verstärken.

T-Bremse (Abb. D):

Falls Ihre Inlineskates nicht mit einer Bremse ausgestattet sind oder Sie die Bremse abmontiert haben, empfehlen wir Ihnen den Einsatz der „T-Stop-Technik“ – diese ist jedoch nur für fortgeschrittene Skater geeignet! Beim Einsatz der „T-Stop-Technik“ verlagern Sie Ihr gesamtes Gewicht auf einen Fuß. Bewegen Sie jetzt den anderen Fuß hinter den ersten und setzen Sie ihn im rechten Winkel dahinter.

Verlagern Sie anschließend Ihr Gewicht von vorn auf die Innenseite der Rollen Ihres hinteren Skates und bremsen Sie mit zunehmendem Druck.

Einstellen der Größe (Abb. E)

Drücken Sie den Einstellknopf (1j) hinunter und verschieben Sie den Schuh bei gedrücktem Einstellknopf auf die gewünschte Größe.

Der Schuh muss durch einen hörbaren „KLICK“ einrasten. Der Pfeil am Schuh zeigt dabei auf die passende Größe (1k) auf dem Rahmen.

Einstellen der Weite (Abb. F)

Lösen Sie die Schraube an der Unterseite des Artikels mit dem beiliegenden langen Innensechskantschlüssel (3) durch Drehen in Pfeilrichtung.

Passen Sie die Weite durch Verschieben des Schuhs auf Ihre individuellen Bedürfnisse an. Ziehen Sie die Schraube anschließend wieder fest.

Anziehen

Vom Auslieferungszustand zum Anziehen vorbereiten

Wichtig! Achten Sie auf einen/den korrekten Sitz Ihrer Inlineskates.

Der Außenstiefel sollte sich beim Schließen des Schnellverschlusses nicht verformen. Schließen Sie den Schnellverschluss nicht mit Gewalt.

1. Drücken Sie den Druckschieber (1b) des Schnellverschlusses (1c) in Pfeilrichtung hinein und öffnen Sie den Schnellverschluss (1c) (Abb. G).
2. Drücken Sie den Wippverschluss (1f) und ziehen Sie das Ratschenband (1g) aus der Öffnung des Wippverschlusses (1f) (Abb. H).
3. Öffnen Sie den Zungen-Klettverschluss (1e) (Abb. I).
4. Stellen Sie den Schieber des Schnellschnürsystem-Verschlusses (1h) auf OPEN und lockern Sie das Schnellschnürsystem (Abb. J).
5. Ziehen Sie die Inlineskates mit Hilfe der Anziehhilfen (1i) an (Abb. K).
6. Ziehen Sie die Schnürsenkel (1d) hinter der Lasche (1a) hervor und ziehen Sie sie straff nach oben (Abb. L). Ziehen Sie dabei abwechselnd an den Schnürsenkeln (1d).
7. Arretieren Sie den Schnellschnürsystem-Verschluss indem Sie den Schieber des Schnellschnürsystem-Verschlusses (1h) auf CLOSE schieben (Abb. M).
8. Binden Sie aus beiden Enden des Schnürsenkels (1d) eine Schleife und stecken Sie diese zurück hinter die Lasche (1a).
9. Schließen Sie den Zungen-Klettverschluss (1e).
10. Schieben Sie das Ratschenband (1g) in die vorgesehene Öffnung unter den Wippverschluss (1f) und stellen Sie die für Sie richtige Spannung ein (Abb. N).

Hinweis! Um die richtige Spannung für Ihren Fuß zu finden, halten Sie den Wippverschluss gedrückt und bewegen Sie das Ratschenband in die für Sie richtige Position.

11. Schließen Sie den Schnellverschluss (1c) („KLICK“).

Ausziehen

1. Drücken Sie den Druckschieber (1b) des Schnellverschlusses (1c) in Pfeilrichtung hinein und öffnen Sie den Schnellverschluss (1c) (Abb. G).
2. Drücken Sie den Wippverschluss (1f) und ziehen Sie das Ratschenband (1g) aus der Öffnung des Wippverschlusses (Abb. H).
3. Öffnen Sie den Zungen-Klettverschluss (1e) (Abb. I).
4. Stellen Sie den Schieber des Schnellschnürsystem-Verschlusses (1h) auf OPEN und lockern Sie das Schnellschnürsystem (Abb. J).

Wartung

Austausch der Bremse (Abb. O)

Hinweis: Abgenutzte Bremsen funktionieren nicht ordnungsgemäß.

Ein Winkel von mehr als 40 Grad zwischen Rahmen und Oberfläche ist ein

Hinweis auf abgenutzte Bremsen.

Wenn der Abstand zwischen Bremsklotz und Boden zu groß wird (>17 mm), muss der Bremsklotz ausgetauscht werden.

- Schrauben Sie die Bremsklotzschrauben (1n) des Inlineskates (1) mit den beigelegten Innensechskantschlüsseln (3) ab.
- Ziehen Sie die Bremsklotzschrauben (1n) heraus und entfernen Sie den Bremsklotz (1l) vom Bremsklotzhalter (1m).
- Befestigen Sie den neuen Bremsklotz (1l) mit den Bremsklotzschrauben (1n) wieder fest am Bremsklotzhalter (1m).

Austausch der Rollen (Abb. P)

Wichtig!

- **Beachten Sie das Kapitel „Technische Daten“: Rollen, die einen anderen Durchmesser haben, können die Fahreigenschaften verändern und unter Umständen zu einer Gefährdung des Nutzers führen. Bitte daher nicht verwenden, wenn sich die Rollen nicht einwandfrei einbauen lassen. Bauen Sie niemals größere Rollen ein als die ursprünglichen Rollen der Inlineskates.**
- **Bitte beachten Sie Folgendes für die Achsschrauben: Nach dem Lösen der Schraubverbindung müssen Sie wieder Selbstsicherungslack auf das Gewinde der Schrauben auftragen! Wir empfehlen, dieses als Vorsichtsmaßnahme immer zu befolgen. Selbstsicherungslack ist in Baumärkten oder im Fachhandel erhältlich.**

Rollen nutzen sich ab. Diese Abnutzung ist von vielen Faktoren abhängig, wie zum Beispiel vom Stil des Skatens, vom Boden, von Größe und Gewicht des Benutzers, den Wetterbedingungen, dem Material der Rollen und von deren Härte. Daher ist es notwendig, sie gelegentlich auszutauschen.

- Schrauben Sie die Achsschrauben (1q) des Inlineskates mit den zwei beigelegten Innensechskantschlüsseln aus dem Rahmen (1p).
- Ziehen Sie die Achsschrauben (1q) heraus und entfernen Sie die Rolle (1o).
- Bauen Sie die neue Rolle (1o) wieder in den Rahmen (1p) ein und befestigen Sie sie mit den Achsschrauben (1q).

Nach dem Austausch:

Wenn nach dem Austausch die Rolle seitlich schleift oder am Umfang den Rahmen berührt, bitte die Rolle nicht verwenden! Vergewissern Sie sich, dass alle Schrauben nach den ersten Fahrminuten noch fest sind und sich nichts gelöst oder gelockert hat. Spannen Sie die Rollen einzeln noch einmal, um sicherzustellen, dass sie ruhig laufen und keine Geräusche von den Lagern kommen.

Wichtig!

Neue Rollen erhöhen die Inlineskates insgesamt. Damit ändert sich der Abstand zum Boden und somit auch die Brems Eigenschaften. Passen Sie aus diesem Grund den Bremsklotz an oder tauschen Sie ihn aus.

Austausch der Kugellager (Abb. Q / R)

Hinweis:

Die Qualität der Kugellager und ihre Wartung ist für den ruhigen Lauf Ihrer Inlineskates entscheidend.

- Bauen Sie die Rolle (1o), wie im Abschnitt „Austausch der Rollen“ beschrieben, aus.
- Positionieren Sie den Sechskantschlüssel (mit Griff) (3) mit der extra Vorrichtung über dem Abstandshalter (1r) und drücken Sie den Abstandshalter (1r) heraus. Nehmen Sie das Lager (1s) heraus.
- Drücken Sie das andere Lager (1s) durch Druck mit einem Innensechskantschlüssel (3) heraus.
- Drücken Sie ein neues Lager (1s) ein. Drehen Sie die Rolle (1o) um, setzen Sie den Abstandshalter (1r) ein und drücken Sie anschließend ein zweites neues Lager (1s) ein.
- Befestigen Sie die Rolle (1o) wieder, wie im Absatz „Austausch der Rollen“ beschrieben, am Rahmen (1p).

Lagerung, Reinigung

Inlineskates sind technische Sport- und Freizeitgeräte und nutzen sich daher je nach Können und Stil des Skatens ab. Nach Gebrauch Ihrer Inlineskates empfehlen wir gründliches Reinigen und Trocknen der Inlineskates.

Entfernen Sie kleine Steinchen oder andere Gegenstände, die unter Umständen an Ihren Rollen hängen geblieben sind.

Beseitigen Sie scharfe Kanten, die sich eventuell beim Skaten gebildet haben. Bewahren Sie Ihre Inlineskates stets an einem trockenen Ort auf.

- **Nach dem Skaten sollten Sie Ihre Kugellager mit einem trockenen Tuch reinigen. Nasse oder feuchte Kugellager müssen mit einem sauberen Tuch getrocknet werden. Fetten Sie die Lager mit einem geeigneten Lagerfett von außen ein, um äußere Rostbildung zu vermeiden.**
- **Lager sind in der Regel geschlossen und können von innen nicht geschmiert werden. Abgenutzte Kugellager müssen ausgetauscht werden.**

Fehlerbeseitigung

- **Rollen oder Kugellager laufen geräuschvoll**
Montieren Sie die Rolle vom Rahmen ab, nehmen Sie sie heraus und reinigen Sie die Kugellager mit einem trockenen Tuch.
- **Rollen nutzen sich schnell ab**
Glatte Oberflächen verlängern die Lebensdauer der Rollen. Probieren Sie härtere Rollen für härtere Oberflächen und Nutzung unter erschwerenden Bedingungen.
- **Rollen blockieren**
Ziehen Sie die Achsschrauben nicht zu fest an.
- **Skate zieht nach links oder rechts**
Dies kann vom Benutzer selbst abhängig sein. Tauschen Sie Rollen aus, die einseitige Abnutzung aufweisen.
- **Die Bremse funktioniert nicht richtig**
Tauschen Sie die Bremse aus, wenn der Winkel zwischen Bremse und Boden mehr als 40 Grad beträgt, d.h. wenn der Abstand zwischen Bremsklotz und Boden zu groß wird (>17 mm). Abgerundete Bremsen müssen gegen neue ausgetauscht werden.
- **Bremsprobleme**
Halten Sie stets reichlich Abstand. Je schneller Sie skaten, umso länger wird Ihr Bremsweg. Vergewissern Sie sich, dass Sie die Bremstechniken verstehen und üben Sie sie auf ebenem Gelände.
- **Die Knöchel verdrehen sich häufig**
Ziehen Sie die Schnürsenkel fest genug an.

• Probleme mit dem Fußbett

Sie sind diese Art von Bewegung unter Umständen nicht gewohnt. Kontrollieren Sie Bereiche, die Beschwerden verursachen, und passen Sie die Inlineskates neu an. Versuchen Sie, dicke Socken zu tragen.

Hinweise zur Entsorgung

Entsorgen Sie den Artikel und die Verpackungsmaterialien entsprechend aktueller örtlicher Vorschriften. Verpackungsmaterialien wie z. B. Folienbeutel gehören nicht in Kinderhände. Bewahren Sie das Verpackungsmaterial für Kinder unerreichbar auf.



Entsorgen Sie den Artikel und die Verpackung umweltschonend.



Der Recycling-Code dient der Kennzeichnung verschiedener Materialien zur Rückführung in den Wiederverwertungskreislauf (Recycling).

Der Code besteht aus dem Recyclingsymbol – das den Verwertungskreislauf widerspiegeln soll – und einer Nummer, die das Material kennzeichnet.

Hinweise zur Garantie und Serviceabwicklung

Der Artikel wurde mit großer Sorgfalt und unter ständiger Kontrolle produziert. Sie erhalten auf diesen Artikel drei Jahre Garantie ab Kaufdatum. Bitte bewahren Sie den Kassenbon auf. Die Garantie gilt nur für Material- und Fabrikationsfehler und entfällt bei missbräuchlicher oder unsachgemäßer Behandlung. Ihre gesetzlichen Rechte, insbesondere die Gewährleistungsrechte, werden durch diese Garantie nicht eingeschränkt.

Bei etwaigen Beanstandungen wenden Sie sich bitte an die unten stehende Service-Hotline oder setzen Sie sich per E-Mail mit uns in Verbindung. Unsere Servicemitarbeiter werden das weitere Vorgehen schnellstmöglich mit Ihnen abstimmen. Wir werden Sie in jedem Fall persönlich beraten.

Die Garantiezeit wird durch etwaige Reparaturen aufgrund der Garantie, gesetzlicher Gewährleistung oder Kulanz nicht verlängert. Dies gilt auch für ersetzte und reparierte Teile. Nach Ablauf der Garantie anfallende Reparaturen sind kostenpflichtig.

IAN: 306981

DE Service Deutschland

Tel.: 0800-5435111

E-Mail: deltasport@lidl.de

AT Service Österreich

Tel.: 0820 201 222 (0,15 EUR/Min.)

E-Mail: deltasport@lidl.at

CH Service Schweiz

Tel.: 0842 665566 (0,08 CHF/Min.,
Mobilfunk max. 0,40 CHF/Min.)

E-Mail: deltasport@lidl.ch

DELTA-SPORT HANDELSKONTOR GMBH

Wragekamp 6 • DE-22397 Hamburg
GERMANY



12/2018

Delta-Sport-Nr.: JI-4669

IAN 306981

