



ELECTRIC SCARIFIER / AERATOR PLV 1500 A1

DK

EL-VERTIKALSKÆRER/ PLÆNELUFER

Oversættelse af den originale driftsvejledning

NL BE

ELEKTRISCHE VERTICUTEERDER/ GAZONBELUCHTER

Vertaling van de originele gebruiksaanwijzing

FR BE

SCARIFICATEUR/AÉRATEUR DE PELOUSE ÉLECTRIQUE

Traduction des instructions d'origine

DE AT CH

ELEKTRO-VERTIKUTIERER/ RASENLÜFTER

Originalbetriebsanleitung

IAN 310320

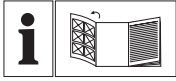

DK

Før du læser, vend siden med billeder frem og bliv bekendt med alle apparatets funktioner.

FR BE

Avant de lire le mode d'emploi, ouvrez la page contenant les illustrations et familiarisez-vous ensuite avec toutes les fonctions de l'appareil.

NL BE

Vouw vóór het lezen de pagina met de afbeeldingen open en maak u vertrouwd met alle functies van het apparaat.

DE AT CH

Klappen Sie vor dem Lesen die Seite mit den Abbildungen aus und machen Sie sich anschließend mit allen Funktionen des Gerätes vertraut.

DK	Oversættelse af den originale driftsvejledning	Side	4
FR / BE	Traduction des instructions d'origine	Page	19
NL / BE	Vertaling van de originele gebruiksaanwijzing	Pagina	35
DE / AT / CH	Originalbetriebsanleitung	Seite	51

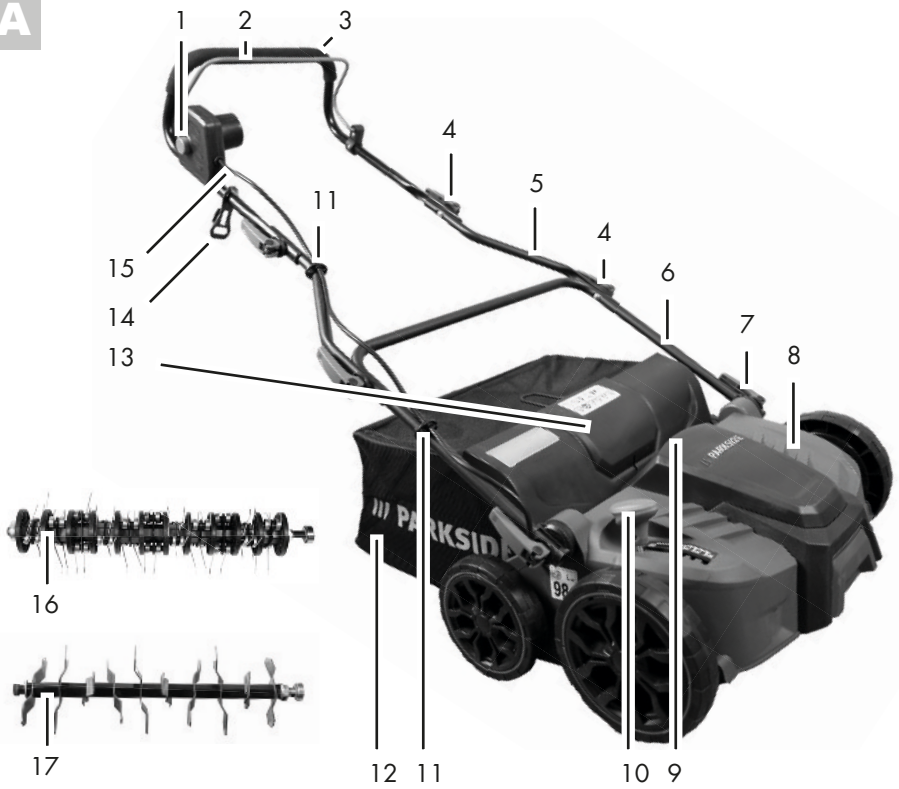
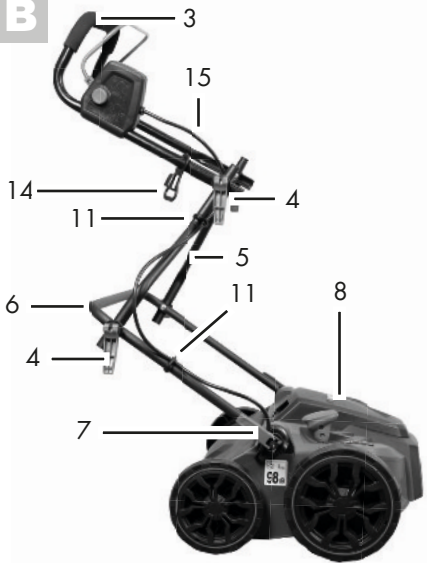
A**B****C**

Indhold

Introduktion	4
Anvendelsesformål	4
Generel beskrivelse	5
Leveringsomfang	5
Funktionsbeskrivelse	5
Oversigt.....	5
Tekniske data	6
Sikkerhedsinformationer	6
Billedtegn i vejledningen	6
Symboler på maskinen	6
Særlige sikkerhedsanvisninger	7
Restrisici	11
Monteringsvejledning	11
Montering af holdestang	11
Montering/tømning af opsamlingsposen	12
Betjening	12
Indstilling af arbejdspositioner	12
Tænd/sluk	12
Arbejde med produktet	13
Transport	14
Rengøring / vedligeholdelse	14
Almindelige former for rengørings- og vedligeholdelsesarbejde.....	14
Udskiftning af valsen	14
Opbevaring	14
Bortskaffelse/miljøbeskyttelse ...	15
Reservedele / Tilbehør	15
Fejlsøgning	16
Garanti	17
Reparations-service	18
Service-Center	18
Importør	18
Oversættelse af den originale CE-konformitetserklæring	69
Ekspllosionstegning	73

Introduktion

Hjertelig tillykke med købet af dit nye apparat. Du har besluttet dig for et produkt af højeste kvalitet.

Dette apparats kvalitet blev kontrolleret under produktionen og det blev underkastet en slutkontrol. Dermed er dit apparats funktionsevne garanteret.



Betjeningsvejledningen er bestanddel af dette produkt. Den indeholder vigtige informationer vedrørende sikkerhed, brug, vedligeholdelse og bortskaffelse. Gør dig inden brugen af produktet fortrolig med alle betjenings- og sikkerheds-informationer. Benyt kun produktet som beskrevet og kun til de anførte indsatsområder. Opbevar vejledningen godt og lad alle dokumenter følge med ved videregivning af produktet til tredje.

Anvendelsesformål

Produktet er kun beregnet til privat brug:

- som plænelufter til fjernelse af filt (bestående af blade, mos eller ukrudt) mellem græsstråene og til indsamling af blade og planterester.
- som vertikalskærer til bearbejdning af grønne områder og regenerering af plæne- og græsarealer.

Enhver anden anvendelse, som ikke er udtrykkeligt tilladt i denne vejledning, kan medføre skader på maskinen og udgøre en alvorlig fare for brugeren.

Maskinen må kun anvendes af voksne. Børn og personer, der ikke har læst og forstået driftsvejledningen, må ikke bruge produktet.

Det er forbudt at anvende produktet i regnvej eller fugtige omgivelser.

Brugeren er ansvarlig for ulykker eller skader på andre mennesker eller deres ejendele.

Producenten påtager sig intet ansvar for skader, der forårsages på grund af ukorrekt brug eller forkert betjening.

Dette apparat er ikke egnet til erhvervs-mæssig brug. Ved erhvervs-mæssig brug bortfalder garantien.

Generel beskrivelse

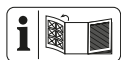

Illustrationerne finder du på de forreste og bagerste foldesider.

Leveringsomfang

Tag forsigtigt produktet ud af emballagen, og kontrollér, om de efterfølgende dele er komplette:

- Produktkabinet med vertikalskærevalse og stødbeskyttelse
- Ventilationsvalse
- Øverste gribestang
- Nederste stang
- 2 mellemstænger
- Pose med stænger
- Strømkabel-trækaflastning
- 2 kabelklemmer
- Monteringstilbehør
- Vægholder
- Betjeningsvejledning

Funktionsbeskrivelse

Den elektriske vertikalskærer/plænelufter har to arbejdsvalser, som er lette at udskifte:

en ventilationsvalse af hård plast med lodret roterende fjedergafler og en vertikalskærevalse med lodrette knive.

Produktet er udstyret med et plastikabinet af høj kvalitet med pose og en holdestang med klapfunktion.

Betjeningsdelenes funktion forklares i de efterfølgende beskrivelser.

Översigt

- | | | |
|----------|-----------------------------|---|
| A | 1 | Elektronisk startspærre |
| | 2 | Starthåndtag |
| | 3 | Øverste gribestang |
| | 4 | Hurtigspænder, skrue og mellemkiver til fastgøring af stænger |
| | 5 | 2 mellemstænger |
| | 6 | Nederste stang |
| | 7 | Hurtigspændere og mellemkiver til fastgøring af stænger |
| | 8 | Kabinet |
| | 9 | Bærehåndtag |
| | 10 | Håndtag til dybdeindstilling |
| | 11 | Kabelklemme |
| | 12 | Opsamlingspose |
| | 13 | Klap til stødbeskyttelse |
| | 14 | Strømkabel-trækaflastning |
| | 15 | Kabel |
| | 16 | Ventilationsvalse med fjedergafler |
| 17 | Vertikalskærevalse med kniv | |
| D | 18 | Stikdåse |
| E | 19 | Vingeskrue til valsefastgøring |
| | 20 | Firkantholder valse |
| G | 21 | Vægholder |
| | 22 | Skruer, vægholder |

Tekniske data

El-vertikalskærer/

plænelufterPLV 1500 A1

Motorens elektriske forbrug 1500 W

Netspænding230 V~, 50 Hz

Kapslingsklasse..... II

Beskyttelsestype IPX4

Værktøjets arbejdsomdrejningstal

(n_0)..... 3600 min⁻¹

Valsens brede36 cm

Dybdeindstilling 5-x

..... (3/6/9/12 mm + transportstilling)

Opsamlingsposens volumen50 l

Vægt (inkl tilbehør) ca.13 kg

Lydtryksniveau

(L_{pA})82 dB (A), $K_{pA} = 3$ dB

Lydeffektniveau (L_{WA})

målt.....95,5 dB (A); $K_{WA} = 1,92$ dB

garanteret98 dB (A)

Vibration på håndtaget

(a_h).....3,3 m/s², $K = 1,7$ m/s²

Støj- og vibrationsværdier er blevet målt efter standarderne og bestemmelserne, som er angivet i overensstemmelseserklæringen.

Den anførte svingningsemissionsværdi blev målt iht. en standardiseret prøvemethode og kan anvendes til sammenligning af et el-værktøj med et andet.

Den anførte svingningsemissionsværdi kan også anvendes til en indledende vurdering af afbrydelsen.



Advarsel: Svingningsemissionsværdien kan adskille sig fra den angivne værdi under brugen af el-værktøjet, afhængig af den måde som værktøjet bruges på.

Forsøg at holde belastningen så lav som mulig pga. vibrationer.

En måde at reducere vibrationsbelastningen på kan være at bære

handsker ved brug af værktøjet og begrænse den tid, man arbejder med værktøjet. Her er det nødvendigt at tage hensyn til alle dele af drifts cyklussen (f.eks. tider, hvor elværktøjet er slukket og tider, hvor det ganske vist er tændt, men kører uden belastning).

Sikkerhedsinformationer

Dette afsnit omhandler de grundlæggende sikkerhedsforskrifter ved brug af apparatet.

Billedtegn i vejledningen



Faretegn med angivelser til forebyggelse af person- eller materiel skade.



Påbudstegn (i stedet for udråbstegnet er påbuddet forklaaret) med angivelser til forebyggelse af skader.



Henvielsestegn med informationer til bedre omgang med apparatet.

Symboler på maskinen



Advarsel!
Læs betjeningsvejledningen



Kvæstelsesfare pga. udslyngede dele!
Hold omkringstående personer væk fra fareområdet.



Fare på grund af strømstød ved skader på strømkablet! Hold strømkablet på afstand af skærende værktøjer og produktet!



Bær øjen- og høreværn.



Forsigtig - skarpt værktøj. Hold hænder og fødder på afstand. Valsens rotation fortsætter, efter at motoren er slukket.

Tag strømstikket ud af stikkontakten ved vedligeholdelsesarbejde, eller hvis strømkablet er beskadiget.



Maskinen må ikke udsættes for fugt. Arbejd ikke i regnvejr.



Obs! Valserne fortsætter med at køre.



Indikation af støjniveauet L_{WA} i dB



Kapslingsklasse II



Apparater må ikke bortskaffes med husholdningsaffald.



Tænd/sluk



Transport- og arbejdspositioner

Særlige sikkerhedsanvisninger



Dette produkt kan forårsage alvorlige kvæstelser, hvis det anvendes forkert. Før du arbejder med produktet, skal du læse driftsvejledningen omhyggeligt igennem og gøre dig fortrolig med alle betjeningsdele. Opbevar denne driftsvejledning, så du nemt kan finde den og få adgang til oplysningerne i denne.

Arbejde med produktet:



Forsigtig! Produktet kan forårsage alvorlige kvæstelser. På denne måde forhindrer du ulykker og kvæstelser:

Forberedelse:

- Produktet må ikke bruges af børn.
- Produktet må ikke anvendes af børn, personer med begrænsede fysiske, sensoriske eller mentale evner eller personer med utilstrækkelig viden og erfaring, som ikke er fortrolige med anvisningerne til produktet. Der kan være lokale regler for brugerens mindstealder.
- Brug aldrig produktet, mens personer - især børn og husdyr - er i nærheden.
- Gennemgå området, hvor produktet skal anvendes, og fjern alle genstande som sten, pinde, ståltråd eller andre fremmedlegemer, som kan komme ind i produktet og slynges væk. Brug ikke produktet til udjævning af ujævnheder i jorden.

- Bær altid egnet arbejdstøj som sikkerhedssko med skridsikker sål, kraftige lange bukser, høreværn og beskyttelsesbrille. Brug ikke produktet, hvis du er barfodet eller har åbne sandaler på. Beskyttelsesanordningen og det personlige beskyttelsesudstyr beskytter din egen og andres sundhed og sikrer, at produktet kan anvendes uden problemer.
- Hvis produktet er beskadiget, ufuldstændigt eller ændret uden producentens tilladelse, må der ikke arbejdes med det. Arbejd ikke med beskadigede eller manglende beskyttelsesanordninger (f.eks. starthåndtag, oplåsningssknap, stødbeskyttelse). Sæt aldrig beskyttelsesanordningerne ud af kraft (f.eks. ved at binde starthåndtaget fast). Dermed sikres det, at produktet altid er sikkert.
- Kontrollér, før produktet startes, at der ikke sidder genstande eller grene i knivåbningen, at produktet står stabilt, og at arbejdsområdet er ryddet og ikke blokeret.
- Kontrollér, at forlængerkablet og produktets tilslutningsledning er i ordentlig stand. Brug det nødvendige sikkerhedsudstyr. Der er fare for kvæstelser.
- Hvis produktet har usædvanlige vibrationer eller støj, når det startes, skal du tage strømskikket ud af stikkontakten og kontrollere knivvælsens. Kontrollér, at knivvælsens ikke blokeres af snittede materialerester, og at de heller ikke sidder fastklemte mellem knivene. Hvis du ikke selv kan

finde problemet, skal produktet sendes tilbage til kundeserviceafdelingen.

- Hvis knivene ikke længere skærer korrekt, eller hvis motoren er overbelastet, skal du kontrollere produktets dele og udskifte de slidte dele. Hvis omfattende reparationer er nødvendige, bedes du henvende dig til kundeserviceafdelingen.

Anvendelse:

- Forsigtig - skarpt værktøj. Pas på ikke at skære i fingre og tæer. Hold fødder og fingre på afstand af valsen og udkaståbningen under arbejdet. Der er risiko for kvæstelser!
- Brug ikke produktet i regnvej, ved dårlige vejrforhold, i fugtige omgivelser eller på en våd græsplæne. Arbejd kun i dagslys eller ved god belysning. Der er fare for ulykker.
- Arbejd ikke med produktet, hvis du er træt eller efter indtagelse af alkohol eller tabletter. Hold altid en pause med regelmæssige mellemrum. Brug altid din sunde fornuft under arbejdet. Et øjeblik uopmærksomhed ved brug af maskinen kan føre til alvorlige skader.
- Gør dig altid fortrolig med dine omgivelser, og vær opmærksom på eventuelle farer, som du ikke kan høre på grund af støjen fra motoren.
- Sørg altid for at stå sikkert, specielt på skrånninger, når du arbejder. Arbejd altid på tværs af skrånninger, aldrig oppe eller nedfra. Vær særligt forsigtig, når

kørselsretningen på skråningen ændres. Arbejd ikke på meget stejle skråninger. Dermed kan du bedre kontrollere maskinen i uventede situationer.

- Undgå unaturlige kropsstillinger.
- Gå kun med maskinen i skridttempo og med begge hænder på håndtaget. Vær særligt forsigtig, når du vender produktet eller trækker det hen til dig. Fare for at snuble!
- Start eller aktiver forsigtigt starthåndtaget efter anvisningerne i denne driftsvejledning.
- Vip ikke produktet ved start, medmindre det skal hæves som starthjælp. I dette tilfælde skal du kun vippe produktet så meget, som er allerhøjest nødvendigt, og kun løfte siden, der er vendt væk fra betjeningspersonen.
- Når du stiller produktet på jorden igen efter at have løftet det, skal begge hænder være i arbejdsstilling.
- Brug ikke produktet, uden at opsamlingsposen er anbragt korrekt eller uden stødbeskyttelse. Fare for kvæstelser! Hold dig altid på afstand af udkaståbningen.
- Brug aldrig produktet i nærheden af antændelige væsker eller gasser. Hvis dette ikke overholdes, er der fare for brand eller eksplosioner.
- Træk strømstikket ud, hver gang du arbejder med produktet.

Afbrydelse af arbejdet:

- Valsen drejer videre rundt et stykke tid, efter at produktet er slukket. Hold hænder og fødder på afstand.

- Rør ikke ved fjedergaflerne, før produktet er afbrudt fra strømmen, og fjedergaflerne står helt stille. Fare for kvæstelser på grund af skarpt værktøj.
- Fjern kun plantedele, når produktet er standset. Hold altid udkaståbningen ren og fri.
- Sluk for produktet, når du vil transportere, hæve eller vippe det, og når du skal passere andre arealer end græs.
- Efterlad aldrig produktet uden opsyn på arbejdsstedet. Børn må ikke lege med produktet.
- Sluk for produktet, og tag strømstikket ud:
 - altid, når du forlader maskinen,
 - før du rengør udkaståbningen eller fjerner blokeringer eller tilstoppet materiale,
 - når produktet ikke anvendes,
 - ved alle former for service- og rengøringsarbejde,
 - hvis strømkablet er beskadiget eller filtret sammen,
 - hvis produktet rammer en forhindring under arbejdet, eller hvis der opstår usædvanlige vibrationer. Undersøg i så fald produktet for skader, og få det evt. repareret.
- Opbevar produktet på et tørt sted uden for børns rækkevidde



Forsigtig! Hvis du følger disse anvisninger, undgår du skader på produktet og personskader, der kan opstå som følge heraf:

Vedligehold produktet

- Sluk for produktet, og løft det, hvis du vil transportere det over trapper.

- Udfør altid en visuel kontrol af produktet før brug. Brug ikke produktet, hvis sikkerhedsanordninger (f.eks. stødsikringen), dele af skæresystemet eller bolte mangler, er slidte eller beskadigede. Kontrollér især strømkablet og starthåndtaget for skader. For at undgå ubalance må beskadigede værktøjer og bolte kun udskiftes i sæt.
- Brug kun reserve- og tilbehørsdele, der leveres og anbefales af producenten. Brug af dele fra andre leverandører medfører øjeblikkeligt tab af garantien.
- Sørg for, at alle møtrikker, bolte og skruer er spændt fast, og at produktet er i sikker arbejdstilstand.
- Forsøg ikke at reparere produktet selv, medmindre du er uddannet til dette. Alle former for arbejde, der ikke er angivet i denne driftsvejledning, må kun udføres af kundeserviceafdelinger, der er autoriseret af os.
- Behandl produktet med stor forsigtighed. Hold værktøjerne rene, så de kan arbejde bedre og mere sikkert. Overhold forskrifterne for vedligeholdelse.
- Overbelast ikke produktet. Arbejd kun inden for det angivne effektområde. Brug ikke svage maskiner til krævende arbejde. Brug ikke produktet til formål, det ikke er beregnet til.
- Foretag altid en visuel kontrol af strøm- og forlængerledninger for tegn på skader eller slid på grund af alder, før du starter produktet. Beskadigede tilslutningsledninger øger risikoen for elektrisk stød.
- Slut produktet til en stikkontakt med fejlstrømsrelæ (HPFI-afbryder) med en dimensioneret udløsningsstrøm på højst 30 mA.
- Hold forlængerledningerne på afstand af skæreværktøjerne. Hvis forlængerledningen beskadiges under brug, skal den omgående afbrydes fra strømnettet. RØR IKKE VED FORLÆNGERLEDNINGEN, FØR DEN ER AFBRODT FRA STRØMNETTET. Fare på grund af elektrisk stød
- Hvis tilslutningsledningen til produktet beskadiges, skal den udskiftes af producenten eller dennes kundeservice eller af en tilsvarende kvalificeret person for at undgå fare.
- Hold forlængerledningerne på afstand af fjedergaflerne. Fjedergaflerne kan beskadige ledningerne og føre til kontakt med aktive dele.
- Tilslut ikke ledningen til strømnettet, hvis ledningen er beskadiget, og rør ikke ved ledningen, før den er afbrudt fra strømnettet. Hvis ledningen er beskadiget, kan det føre til kontakt med strømførende dele.
- Sørg for, at netspændingen stemmer overens med angivelserne på typeskiltet.
- Undgå at røre ved dele med jordforbindelse (f.eks. metalhegn, metalstolper). Der er øget risiko for elektrisk stød, hvis din krop er jordforbundet.

Elektrisk sikkerhed:



Forsigtig! Ved at følge disse anvisninger forhindrer du ulykker og kvæstelser forårsaget af elektrisk stød:

- Brug kun godkendte forlænger-kabler af typen H05RN-F, som er maksimalt 75 m lange, og som er beregnet til anvendelse udendørs. Forlængerkablets enkeltråds-tværsnit skal mindst være 2,5 mm². Hvis du anvender en kabeltromle, skal den altid rulles helt ud. Kontroller forlængerkablet for skader.
- Brug den dertil beregnede strømkabel-trækafastning til montering af forlængerkablet.
- Brug ikke tilslutningsledningen til at trække stikket ud af stikkontakten med. Beskyt strømkablet mod varme, olie og skarpe kanter.

Restrisici

Også hvis du betjener dette el-værktøj korrekt, vil der altid være restrisici. Følgende risici kan optræde i forbindelse med dette elværktøjs konstruktion og udførelse:

- a) Snitlæsioner
- b) Høreskader, hvis der ikke bruges et egnet høreværn.
- c) Sundhedsskader, der stammer fra hånd/arm vibrationer, hvis apparatet bruges i længere tid eller ikke bruges og vedligeholdes korrekt.



Advarsel! Dette elværktøj genererer et elektromagnetisk felt under brugen. Dette felt kan under visse omstændigheder påvirke aktive eller passive medicinske implantater. For at reducere risikoen for alvorlige eller dødelige kvæstelser, anbefaler vi personer med medicinske implantater at

konsultere deres læge eller producenten af det medicinske implantat, inden de bruger maskinen.

Monteringsvejledning



Før du går i gang med arbejdet, skal netstikket altid tages ud af stikkontakten.



Sørg for, at strømkablet ikke kommer i klemme og kan bevæges tilstrækkeligt ved monteringen.

Montering af holdestang



1. Sæt den nederste stang (6) på produktets kabinet (8), og skru den fast med to hurtigspændere og mellemskiver (7). Mellemskivens glatte side skal vende mod hurtigspænderen, den rillede side mod produktet.
2. Skru de to midterstænger (5) på den nederste stang (6) med skrueerne, hurtigspænderne og mellemskiverne (4). Mellemskivens glatte side skal vende mod hurtigspænderen, den rillede side mod produktet.
3. Sæt strømkabel-trækafastningen (14) ind i den øverste gribestang (3).
4. Skru den øverste gribestang (3) på de to mellemstænger (5) med skrueerne, hurtigspænderne og mellemskiverne (4).
5. Fastgør produktets kabel (15) med kabelklemmerne (11) på stangen.

Montering/tømning af opsamlingsposen



Obs: Brug ikke produktet uden stødbeskyttelsesklap. Fare for kvæstelser!



Opsamlingsposen er kun beregnet til anvendelse sammen med ventilationsvalsen (A 16)!



1. Træk opsamlingsposen hen over stængerne.
2. Træk opsamlingsposens plastflapper hen over opsamlingsposens stænger, og sæt plastflapperne fast.

Montering af opsamlingsposen på produktet:

3. Løft stødbeskyttelsesklappen (13).
4. Hæng stifterne på opsamlingsposens stænger i holderen på produktets kabinet.
5. Slip stødbeskyttelsesklappen (13), den holder opsamlingsposen (12) på plads.

Aftagning/tømning af opsamlingsposen:

6. Løft stødbeskyttelsesklappen (13), og tag opsamlingsposen (12) ud.

Betjening



Overhold reglerne for støjbeskyttelse og lokale forskrifter.

Indstilling af arbejdspositioner

Produktet har 5 hovedindstillingspositioner:

+ 10 mm: transportposition

I denne stilling har værktøjet maksimal sikkerhedsafstand til jorden.

- 3 mm: Arbejdsposition

Vælg denne indstilling, når du skal arbejde med det ny produkt.

- 3 til -12 mm:

Efterindstillings-positioner

Efterhånden som knivene eller fjedergaflerne slides, kan arbejdspositionen sænkes.

Som regel kan sliddet mærkes på, at arbejdsresultatet bliver dårligere.

Indstillingsdybden er ca. 3 mm pr. trin.



Produktet er i transportpositionen +10 mm ved leveringen.

1. For at indstille arbejdspositionen skal produktet slukkes.
2. Flyt håndtaget til dybdeindstilling (A 10), og lad det gå i indgreb i den ønskede position.

Tænd/sluk



Sørg for, at produktet ikke rører ved nogen genstande, før det tændes. Hold fødder og fingre på afstand af valsen og udkaståbningen. Der er risiko for kvæstelser!



1. Stil produktet på en plan græsplæne.
2. Forbind forlængerkablet med produktets stikdåse (18).

3. For at sikre trækaflastning skal du danne en løkke af forlænger-kablets ende og fastgøre den på strømkabel-trækaflastningen (14).
4. Slut produktet til strømspændingen.
5. Tryk på den elektroniske startspærre (1) på håndtaget for at tænde, og træk derefter starthåndtaget (2) i retning af håndtaget. Slip den elektroniske startspærre (1).
6. Slip starthåndtaget (2) for at slukke.



Overbelastningssikring: Ved overbelastning af produktet slukkes motoren automatisk. Slip starthåndtaget, og start produktet igen efter en afkølingstid på cirka 1 minut.



Obs! Valsen fortsætter med at køre, efter at produktet er slukket. Vip eller bær ikke produktet, mens motoren kører, og rør ikke ved den kørende valse. Der er risiko for kvæstelser!

Arbejde med produktet

For at opnå en velplejet græsplæne anbefaler vi, at du udlufter den hver 4. - 6. uge. Vertikalskæring er et voldsommere indgreb end ventilation og må derfor kun gøres en gang om året. Det bedste tidspunkt er om foråret efter den første græsslåning.



Arbejd altid på tværs af skråninger. Vær særlig forsigtig, når du går tilbage og trækker produktet. Der er fare for at snuble!



Sluk for maskinen efter arbejdet og ved transport, træk stikket ud, og vent, til valsen står stille.



Jo kortere græsset er slået, jo nemmere er det at arbejde med det. Derved belastes produktet mindre, og valsens levetid forlænges.

- Du kan bruge produktet med og uden opsamlingspose. For at ventilere anbefales det at arbejde med opsamlingspose og for at vertikalskære uden opsamlingspose.
- Slå græsset til den ønskede højde.
- Vertikalskæreren må ikke anvendes ved langt græs. Det vikles ellers om vertikalskæreaksen og ødelægger produktet.
- Vælg en egnet arbejds- eller indstillingsposition (ved tegn
- på slid på valsen), så produktet ikke overbelastes.
- Begynd med arbejdet i nærheden af stikkontakten, og bevæg dig væk fra stikkontakten.
- Hold altid forlængerkablet bag dig, og anbring det altid på siden, der er bearbejdet, når du vender.
- Køb med produktet i skridttempo og i så lige baner som muligt. For at opnå perfekt ventilation eller vertikalskæring skal banerne altid overlappe hinanden med et par centimeter. Hvis du bliver stående på et sted i længere tid, kan græsrodde- ne ødelægges, når produktet kører.
- For at undgå forhindringer på grund af forlængerkablet skal du altid vende produktet, så strømkabel-trækaflastningen på stangen altid er vendt mod den bearbejdede side.
- Rengør produktet efter hver brug (se »Rengøring/vedligeholdelse«).
- Efter bearbejdning af græs med meget mos anbefales det at så nye græsfrø. Så regenerer græsplænen hurtigt.

Transport

- Brug transportstillingen 0 (se »Indstilling af arbejdsposition«) for at transportere produktet.
- Løft produktet over trapper og følsomme overflader ved transport (f.eks. fliser).

Rengøring / vedligeholdelse



Arbejde, som ikke er beskrevet i denne betjeningsvejledning, skal udføres af en kundeserviceafdeling, som er autoriseret af os. Anvend kun originaldele.



Bær handsker ved arbejde med valse.



Sluk for produktet før vedligeholdelses- og rengøringsarbejde, træk stikket ud, og vent, til valse står stille.

Almindelige former for rengørings- og vedligeholdelsesarbejde



Sprøjtvaske ikke maskinen og rens den ikke under løbende vand. Der er fare for elektrisk stød og skader på apparatet

- Fjern planterester, der sidder fast på hjulene, ventilationsåbningerne, udkaståbningen og valse efter arbejdet. Brug ikke hårde eller spidse genstande, da de kan beskadige produktet.
- Tøm opsamlingsbeholderen helt.
- Hold altid produktet rent. Brug ikke rengørings- eller opløsningsmidler.

Vi giver ikke garanti for skader på vores produkter, hvis skaderne er resultatet af forkert udført reparation eller brug af ikke-originale dele eller anvendelse, som ikke er i overensstemmelse med bestemmelserne.

Udskiftning af valse



Sluk for produktet, træk stikket ud, og vent, til valse står stille.



Bær handsker ved arbejde med valse.



1. Vend produktet om.
2. Løsn vingeskruen (19), og tag lejefastgørelsen op fra oven.
3. Løft valse (A 16/17) skråt, og tag akslen ud af firkantholderen (20).
5. Sæt den nye valse (A 16/17) ind i omvendt rækkefølge.

Opbevaring

- Opbevar maskinen et tørt og støvbeskyttet sted uden for børns rækkevidde.
- Lad motoren køle af, før du stiller produktet i et lukket rum.
- Hæng ikke nylonsække hen over produktet, da der så kan dannes fugt.

uden vægholder:



For at spare plads kan stangen klappes sammen, når hurtigspænderne er løsnet. **Strømkablerne må ikke komme i klemme.**

med vægholder:

Du kan hænge det sammenklappede produkt op ved hjælp af vægholderen.

- G** Skru vægholderen (21) fast til væggen med de vedlagte skruer (22) og eventuelt med dyvler (ikke inkluderet i leveringen). Hæng produktet på den nederste stang (6).
Kontroller regelmæssigt om vægholderen sidder fast.

**Bortskaffelse/
miljøbeskyttelse**

Aflever maskine, tilbehør og emballage til miljøvenligt genbrug.



Apparater må ikke bortskaffes med husholdningsaffald.

Aflever apparatet på en genbrugsstation. De anvendte plast- og metaldele kan sorteres efter materiale og således afleveres til genbrug. Spørg i denne forbindelse vort servicecenter.

Reserve dele / Tilbehør

Reserve dele og tilbehør kan bestilles på www.grizzly-service.eu

Hvis du ikke har internet, kan du også henvende dig telefonisk til vores servicecenter (se „Service-Center“, side 18). Hav de nedenfor anførte bestillingsnumre klar.

Pos. Betjenings- vejledning	Pos. Eksplodings- tegning	Betegnelse	Bestillings- numre
4	32-34,43	(2x) murtigspænder	91105134
5	44	mellemstænger	91105136
6	45	nederste stang	91105137
12	29,30	opsamlingspose	91105133
16	70	ventilationsvalse med fjedergafler	91105140
17	69	vertikalskærevalse med kniv	91105139
19	17	vingeskruer til valsefastgøring	91105131
21	76,77	vægholder	91105142

Fejlsøgning

Problem	Mulig årsag	Fejlfhjælpning
Unormal støj, Klapren eller vibrationer	Fremmedlegeme på valsen (A 16/17)	Fjern fremmedlegemerne
	Ventilationsvalsens (A 16) fjeder- gafler eller vertikalskærevalsens (A 17) valseknive er beskadigede	Udskift valsen
	Valsen (A 16/17) er ikke monte- ret rigtigt	Monter valsen korrekt (se »Udskifning af valsen«)
	Glidende tandrem	Sluk for produktet, og tag strøms- tikket ud, fjern eventuelle rester af jord og græs
Produktet starter ikke	Der er ingen strøm	Kontrollér stikkontakten, strømka- blet, ledningen og strømstikket, evt. reparation skal udføres af en elektriker
	Starthåndtaget (A 2) er defekt	Reparationen skal udføres af kundeservice
	Kulbørsterne er slidte	
	Motoren er defekt	
Motoren afbry- des	Blokering via fremmedlegemer	Fjern fremmedlegemerne
	Græsset er for højt	Slå græsset først, se "Betjening"
	Udkaståbningen er stoppet	Rens udkaståbningen
	Overbelastningssikringen er udløst	Lad produktet afkøle i cirka 1 min.
Arbejdsresultatet er ikke tilfredsstil- lende	Ventilationsvalsens (A 16) fjeder- gafler er slidte	Udskift valsen (A 16/17)
	Vertikalskærevalsens (A 17) knive er sløve eller beskadigede	
	Tandremmen er defekt	Reparationen skal udføres af kundeservice
	Transportposition eller forkert arbe- jdsposition er valgt	Se »Indstilling af arbejdspositi- oner«
	Græsset er for højt	Slå græsset først, se "Betjening"

Garanti

Kære kunde!

På dette apparat yder vi 3 års garanti fra købsdato.

Skulle der forekomme defekter på dette produkt har du lovpligtige rettigheder mod sælgeren af produktet. Disse lovpligtige rettigheder bliver ikke indskrænket af den efterfølgende anførte garanti.

Garantibetingelser

Garantien træder i kraft med købsdatoen. Opbevar den originale kassebon godt. Dette bilag kræves som dokumentation for købet. Skulle der indenfor tre år efter dette produkts købsdato optræde en materiale- eller fabrikationsfejl, bliver produktet – efter vores skøn – repareret eller ombyttet gratis. Denne garantiydelse forudsætter, at det defekte apparat og købsbilaget (kassebon) indenfor den tre års frist bliver indsendt og at der vedlægges en kort skriftligt beskrivelse af defekten og hvornår den er optrådt. Hvis defekten er dækket af vores garanti, får du apparatet repareret eller ombyttet. Med reparationen eller ombytningen begynder garantiperioden ikke forfra

Garantiperiode og lovpligtige produktansvarskrav

Garantiperioden bliver ikke forlænget af garantien. Dette gælder også for ombyttede og reparerede dele. Eventuel allerede ved købet eksisterende skader og defekter skal meldes straks efter udpakningen. Efter udløb af garantiperioden forefaldende reparationer er omkostningspligtige.

Garantiens omfang

Apparatet blev produceret meget omhyggeligt efter strenge kvalitetsretningslinjer og kontrolleret grundigt inden det forlod fabrikken.

Garantiydelsen gælder for materiale- eller fabrikationsfejl. Denne garanti gælder ikke for produktdele som er udsat for en normal nedslidning og derfor kan anses som sliddele (f.eks. ventilationsvalse, vertikalskævevalse eller kilerem) eller for beskadigelser på skrøbelige dele (f.eks. kontakter).

Garantien bortfalder, hvis produktet bliver beskadiget, ikke-formålsbestemt anvendt eller ikke vedligeholdt. For en korrekt brug af produktet skal alle i betjeningsvejledningen anførte anvisninger følges nøje. Anvendelsesformål og handlinger, som der frarådes eller advares imod i betjeningsvejledningen, skal ubetinget undgås.

Produktet er kun beregnet til privat og ikke til erhvervs-mæssig brug. Ved misbrug og usagkyndig håndtering vold og ved indgreb, der ikke er foretaget på vores autoriserede servicested, bortfalder garantien.

Afvikling af et garantitilfælde

For at garantere en hurtig behandling af dit anliggende, bedes du følge følgende henvisninger:

- Hav ved alle forespørgsler kassebonen og identifikationsnummeret (IAN 310320) parat som dokumentation for købet.
- Artikelnummeret fremgår af mærkepladen, en indgravering.
- Skulle der optræde funktionsfejl eller andre defekter bedes du først kontakte den efterfølgende anførte serviceafdeling, **telefonisk** eller pr. **e-mail**. Der får du så yderligere informationer om afviklingen af din reklamation.
- Et som defekt registreret produkt kan du, efter aftale med vores kundeservice og med vedlagt købsbilag (kassebon) samt en kort beskrivelse af, hvori defekten består og hvornår denne defekt er optrådt indsende portofrit til den serviceadresse, som du får meddelt. For



at undgå problemer med modtagelsen og ekstra omkostninger, bedes du ubetinget benytte den adresse, som du får meddelt. Sørg for, at forsendelsen ikke sker ufrankeret, som voluminøs pakke, ekspres eller som en anden specialfor- sendelse. Indsend apparatet inkl. alle ved købet medfølgende tilbehørsdele og sørg for en tilstrækkelig sikker trans- portemballage.

Reparations-service

Du kan lade reparationer, **der ikke er omfattet af garantien**, udføre hos vores ser- vice-filial mod betaling. Denne udfærdiger dig gerne et omkostningsoverslag. Vi kan kun bearbejde apparater, der er indsendt tilstrækkeligt emballeret og fran- keret.

OBS: Indsend dit apparat rengjort og med en beskrivelse af defekten til vores ser- vice-filial.

Ufrankerede - som voluminøs pakke, eks- pres eller som en anden specialfor- sendelse – indsendte apparater bliver ikke modta- get.

Vi bortskaffer dine defekte indsendte appa- rater gratis.

Service-Center



Service Danmark

Tel.: 32 710005

E-Mail: grizzly@lidl.dk

IAN 310320

Importør

Vær opmærksom på, at følgende adresse ikke er en serviceadresse. Kontakt først det ovenfor nævnte servicecenter.

Grizzly Tools GmbH & Co. KG

Stockstädter Straße 20

63762 Großostheim

Tyskland

www.grizzly-service.eu

Sommaire

Introduction	19
Fins d'utilisation	19
Description générale	20
Volume de la livraison	20
Aperçu	20
Description du fonctionnement	20
Données techniques	21
Consignes de sécurité	21
Pictogrammes sur l'appareil	21
Symboles utilisés	
dans le mode d'emploi	22
Consignes générales de sécurité	22
Risques résiduels	26
Instructions de montage	27
Montage du guidon	27
Montage/vidage	
du sac de ramassage	27
Mise en service	27
Réglage des positions de travail	28
Mise en et hors service	28
Utilisation de l'appareil	29
Transport	29
Nettoyage, entretien	29
Travaux de nettoyage	
et d'entretien généraux	30
Remplacement du rouleau	30
Dépôt	30
Élimination et protection	
de l'environnement	31
Pièces de rechange/Accessoires	31
Localisation des dérangements	32
Garantie	33
Service Réparations	34
Service-Center	34
Importateur	34
Traduction de la déclaration de	
conformité CE originale	68
Vue éclatée	73

Introduction

Toutes nos félicitations pour l'achat de votre nouvel appareil. Vous avez ainsi choisi un produit de qualité supérieure. La qualité de l'appareil a été vérifiée pendant la production et il a été soumis à un contrôle final. Le fonctionnement de votre appareil est donc ainsi garanti.



La notice d'utilisation fait partie de ce produit. Elle contient des instructions importantes pour la sécurité, l'utilisation et l'élimination des déchets. Avant d'utiliser ce produit, lisez attentivement les consignes d'emploi et de sécurité. N'utilisez le produit que tel que décrit et uniquement pour les domaines d'emploi indiqués. Conservez cette notice et remettez-la avec tous les documents si vous cédez le produit à un tiers.

Fins d'utilisation

L'appareil est uniquement destiné à être utilisé dans le secteur domestique :

- comme aérateur de gazon pour éliminer le feutre des feuilles, de la mousse et des mauvaises herbes entre les brins d'herbe et pour rassembler les feuilles et les restes de plantes ;
- comme verticuteur pour le traitement de la couche d'herbe et pour la régénération des pelouses et surfaces couvertes d'herbe.

Toute autre utilisation qui ne serait pas expressément autorisée dans cette notice peut endommager l'appareil et représenter un danger sérieux pour l'utilisateur. L'utilisation de l'appareil est réservée aux adultes. Les enfants ou les personnes non familiarisées avec cette notice ne doivent pas utiliser l'appareil. Il est interdit de se

servir de l'appareil par temps de pluie ou dans un environnement humide.

L'opérateur ou l'utilisateur est responsable des accidents ou dommages survenant à d'autres personnes ou à leurs biens.

Le constructeur décline toute responsabilité pour une utilisation non conforme aux prescriptions ou pour une utilisation fautive.

Description générale



Vous trouverez les images correspondantes à l'arrière et à l'avant de ce document, sur la couverture.

Volume de la livraison

Sortez l'appareil avec précaution de l'emballage et vérifiez que les pièces suivantes sont bien complètes :

- Carter de l'appareil avec rouleau scarificateur et chicane
- Rouleau de l'aérateur
- Poignée supérieure
- Sous longeron
- 2 longerons centraux
- Sac de ramassage avec tringlerie
- Dispositif anti-traction du cordon d'alimentation
- 2 serre-câbles
- Accessoires de montage
- Fixation murale
- Notice d'utilisation

Aperçu

- A** 1 Verrouillage d'enclenchement électronique
- 2 Levier de démarrage
- 3 Poignée supérieure
- 4 Tendeur rapide, vis et rondelles pour la fixation des longerons

- 5 2 longerons centraux
- 6 Longeron inférieur
- 7 Tendeur rapide et rondelles pour la fixation des longerons
- 8 Carter de l'appareil
- 9 Poignée de transport
- 10 Levier de réglage de la profondeur
- 11 Serre-câble de l'appareil
- 12 Sac de ramassage
- 13 Clapet de chicane
- 14 Dispositif anti-traction du cordon d'alimentation
- 15 Câble de l'appareil
- 16 Rouleau de l'aérateur avec dents à ressort
- 17 Rouleau scarificateur avec lame

D 18 Prise de sortie

- E** 19 Vis à ailettes pour la fixation du rouleau
- 20 Rouleau réceptacle carré

- G** 21 Fixation murale
- 22 Vis, fixation murale

Description du fonctionnement

Le scarificateur/démousseur électrique possède deux rouleaux de travail faciles à remplacer :

un rouleau aérateur en matière plastique rigide avec des fourches élastiques à rotation verticale et un rouleau scarificateur avec des couteaux en acier fin disposés perpendiculairement.

L'appareil possède un boîtier en matière plastique de haute qualité avec un sac de ramassage et un guidon à fonction rabattable. Veuillez vous référer aux descriptions ci-après pour ce qui est du fonctionnement des éléments de commande.

Données techniques

Scarificateur/aérateur

électrique.....PLV 1500 A1

Puissance moteur..... 1500 W

Tension du réseau 230 V~, 50 Hz

Classe de protection II

Type de protection.....IPX4

Vitesse de travail de l'outil (n_0) ..3600 min⁻¹

Largeur du rouleau 36 cm

Réglage de la profondeur 5 niveaux

.... (3/6/9/12 mm + position de transport)

Volume sans sac de ramassage..... 50 l

Poids (accessoires incl.)..... env. 13 kg

Niveau de pression acoustique

(L_{pA}) 82 dB (A), $K_{pA} = 3$ dB

Niveau de puissance acoustique (L_{WA})

mesuré..... 95,5 dB (A), $K_{WA} = 1,92$ dB

garanti 98 dB (A)

Vibration à la poignée

(a_h).....3,3 m/s², $K = 1,7$ m/s²

Les valeurs acoustiques et de vibration ont été calculées sur la base des normes et prescriptions mentionnées dans la déclaration de conformité.

La valeur totale de vibrations déclarée a été mesurée conformément à une méthode d'essai normalisée et peut être utilisée pour comparer un outil à un autre.

L'indication du fait que la valeur totale de vibrations déclarée peut également être utilisée pour une évaluation préliminaire de l'exposition.



Avertissement :

L'émission de vibration au cours de l'utilisation réelle de l'outil électrique peut différer de la valeur totale déclarée, selon les méthodes d'utilisation de l'outil.

Il est nécessaire de fixer des mesures de sécurité pour la protection de

l'opérateur, qui sont basées sur une estimation de l'exposition dans les conditions d'utilisation réelles (compte tenu de toutes les parties constituantes du cycle de fonctionnement, telles que les temps d'arrêt de l'outil et de fonctionnement au repos, en plus du temps de déclenchement).

Consignes de sécurité

Ce chapitre traite des prescriptions de base en relation avec la sécurité à l'utilisation de cet appareil.

Pictogrammes sur l'appareil



Attention !

Lire le mode d'emploi.



Danger de blessure à cause de projection d'éléments. Maintenir les personnes présentes à distance de l'appareil.



Risque de décharge électrique en cas d'endommagement du câble secteur ! Tenir le câble à distance des outils de coupe et de l'appareil.



Porter une protection visuelle et acoustique.



Précaution – Outil tranchant. Tenir mains et pieds à l'écart. La rotation du rouleau se poursuit encore après l'arrêt du moteur. Débrancher le câble secteur avant d'effectuer des travaux d'entretien ou si le câble est endommagé.

 N'exposez pas l'appareil à l'humidité. Ne travaillez pas sous la pluie.

 Attention ! Marche résiduelle des rouleaux.

 Indication du niveau de puissance sonore L_{WA} en dB

 Classe de protection II

 Les machines n'ont pas leur place dans les ordures ménagères.

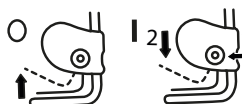
 Mise en marche/arrêt

 Positions de transport et travail

Symboles utilisés dans le mode d'emploi

 **Symbole de danger et indications relatives à la prévention de dommages corporels ou matériels.**

 Symbole d'interdiction (l'interdiction est précisée à la place des guillemets) et indications relatives à la prévention de dommages.

 Symboles de remarque et informations permettant une meilleure utilisation de l'appareil.

Consignes générales de sécurité

 Cet appareil peut causer des blessures graves en cas de maniement impropre. Lisez attentivement le mode d'emploi avant de travailler avec l'aérateur et familiarisez-vous avec les commandes et l'utilisation correcte de la machine. Conservez soigneusement cette notice afin de toujours avoir les informations nécessaires à votre disposition.

Travail avec l'appareil:

 Précaution ! L'appareil peut provoquer de graves blessures. Voici comment éviter des accidents et des blessures :

Préparation :

- L'appareil n'est pas conçu pour être utilisé par des enfants.
- Veuillez noter que l'utilisation de la machine par les enfants et personnes aux capacités physiques, sensorielles ou mentales limitées ou manquant d'expérience ou de connaissances, ou par les personnes qui ne connaissent pas les instructions est interdite
- Les personnes souffrant de troubles moteurs ne doivent utiliser l'appareil que sous contrôle.

- Ne vous servez jamais de l'appareil lorsque des personnes, en particulier des enfants, et des animaux domestiques se trouvent à proximité.
- Contrôlez le terrain sur lequel l'appareil doit être utilisé et éliminez les pierres, les bâtons, les câbles ou autres corps étrangers risquant d'être happés et catapultés. Ne vous servez pas de l'appareil pour égaliser les irrégularités du sol.
- Portez une tenue de travail adéquate, notamment des chaussures solides munies d'une semelle antidérapante, un pantalon long robuste, des protège-oreilles et des lunettes de protection. N'utilisez pas l'appareil si vous marchez pieds nus ou si vous portez des sandales ouvertes. Le dispositif de protection et les équipements de protection individuels vous protègent ainsi que les autres personnes ; ils garantissent un fonctionnement sans problème de l'appareil.
- Ne vous servez pas de l'appareil s'il est endommagé, incomplet ou transformé sans l'autorisation du fabricant. N'utilisez jamais l'appareil si des dispositifs de protection sont endommagés ou enlevés (p. ex. levier de démarrage, bouton de verrouillage, protection anti-choc). Ne mettez jamais des dispositifs de protection hors service (p. ex. en attachant le levier de démarrage). Il est ainsi garanti que la sécurité de l'appareil sera maintenue.
- Avant le démarrage de votre appareil, vérifiez qu'aucun objet

ou branche ne s'est introduit dans l'ouverture de la lame, que l'appareil est bien stable et que la zone de travail est dégagée et est libre de tout obstacle.

Contrôlez l'état de votre câble de prolongation ainsi que le raccordement de votre appareil. Utilisez les installations de protection nécessaires.

Vous risquez de vous blesser.

- Si votre appareil se met à vibrer de manière inhabituelle ou fait du bruit lors de la mise sous courant, retirez la fiche de réseau de la prise de courant et contrôlez l'arbre porte-lames. Assurez-vous qu'aucun reste de paille hachée ne bloque l'arbre porte-lames ou n'est pas coincé entre les lames. Si vous ne constatez aucun problème, renvoyez l'appareil à un site de service après-vente.
- Si les lames ne coupent plus correctement ou si le moteur est surchargé, contrôlez toutes les parties de votre appareil et remplacez les pièces usées. Si une réparation plus importante est nécessaire, adressez-vous à un site de service après-vente.
- Porter une protection auditive et oculaire.

Utilisation :

- Précaution – Outil tranchant. Ne vous coupez pas les doigts ou les orteils. Lorsque vous travaillez, tenez toujours vos pieds et vos doigts à l'écart du rouleau et de l'ouverture d'éjection. Il y a risque de blessures !
- N'utilisez pas l'appareil s'il pleut, en cas de mauvais temps, en

- milieu humide ou sur une pelouse mouillée. Travaillez uniquement à la lumière du jour ou avec un bon éclairage. Vous éviterez accidents.
- Ne vous servez pas de l'appareil si vous êtes fatigué, si vous avez du mal à vous concentrer ou si vous avez consommé de l'alcool ou pris des comprimés. Faites des pauses en temps voulu. Travaillez raisonnablement. Un moment d'inattention pendant l'utilisation de l'appareil peut entraîner de graves blessures.
 - Familiarisez-vous avec votre environnement et tenez compte des dangers possibles que vous risqueriez de ne pas percevoir en raison du bruit développé par le moteur.
 - Veuillez assurer votre stabilité, notamment sur les terrains pentus. Travaillez toujours perpendiculairement, au versant, jamais dans le sens de la pente ou de la côte. Soyez particulièrement vigilant lorsque vous changez de direction sur un versant. Ne travaillez pas sur des terrains exagérément escarpés. Vous pouvez ainsi mieux contrôler l'appareil dans les situations inattendues.
 - Évitez toute position anormale du corps.
 - Ne menez l'appareil qu'au pas et en gardant les deux mains sur le guidon. Soyez particulièrement vigilant quand vous changez l'appareil de direction ou lorsque vous le tirez vers vous. Risque de trébuchement !
 - Lancez ou manœuvrez l'interrupteur de démarrage avec précaution en suivant les consignes contenues dans cette notice.

- Ne faites pas basculer l'appareil lors du démarrage, sauf s'il doit être soulevé. Dans ce cas, n'inclinez pas l'aérateur davantage que strictement nécessaire et ne soulevez que le côté opposé à la personne qui le manœuvre.
- Ne faites pas fonctionner l'appareil sans sac complètement mis en place sans protection anti-choc. Risque de blessure ! Tenez-vous toujours à l'écart de l'ouverture d'éjection.
- N'utilisez pas l'appareil à proximité de liquides ou de gaz inflammables. Il y a risque d'incendie ou d'explosion en cas de non-observation.
- Avant d'effectuer un travail sur l'appareil, débranchez-le de la fiche de contact.

Interruption de travail :

- Après arrêt de l'appareil, le rouleau d'aération tourne encore pendant quelques secondes. Tenez les mains et les pieds à l'écart.
- Ne touchez pas les dents souples avant que l'appareil soit débranché et que les dents souples soient totalement à l'arrêt. Ustensile tranchant, risque de blessure.
- N'ôtez le matériel de coupe que lorsque l'appareil se trouve à l'arrêt. Maintenez l'ouverture d'éjection de l'herbe toujours propre et libre.
- Éteignez l'appareil lorsqu'il faut le transporter, le soulever ou le basculer et que d'autres surfaces que des terrains couverts d'herbe doivent être traversées.

- Ne laissez jamais l'appareil sans surveillance sur le lieu de travail.
Les enfants ne sont pas autorisés à jouer avec l'appareil.
- Arrêtez l'appareil et retirez la fiche de contact :
 - à chaque fois que vous vous éloignez de la machine,
 - avant de nettoyer l'ouverture d'éjection ou d'éliminer les blocages ou les engorgements,
 - lorsque l'appareil n'est pas utilisé,
 - pour tous les travaux d'entretien et de nettoyage,
 - quand le conducteur de raccordement est endommagé ou enchevêtré,
 - lorsque l'appareil en marche rencontre un obstacle ou que des vibrations inhabituelles surviennent. Vérifiez dans ce cas si l'appareil est en bon état et faites-le sinon réparer.
- Conservez l'appareil en un endroit sec et hors de la portée des enfants.



Précaution ! Voici comment éviter des endommagements de l'appareil et d'éventuels dommages personnels en résultant :

Prenez soin de votre appareil

- Eteignez l'appareil et soulevez-le si vous devez emprunter des marches.
- Effectuez avant toute utilisation un contrôle visuel de l'appareil. N'utilisez pas l'appareil si des dispositifs de sécurité (par exemple la protection anti-choc), des pièces du dispositif de coupe ou des boulons manquent, sont usés ou endommagés. Contrôlez en particulier si la conduite de branchement au secteur et le levier de démarrage sont en bon état. Pour éviter une excentricité, les outils et les boulons endommagés ne peuvent être remplacés que par jeu.
- Utilisez exclusivement des accessoires et des pièces de rechange livrés et conseillés par le constructeur. L'emploi d'autres pièces provoque la perte immédiate du droit à la garantie.
- Veillez à ce que tous les écrous, boulons et vis soient bien serrés et que l'appareil se trouve dans un bon état de marche.
- N'essayez pas de réparer l'appareil vous-même, excepté si vous possédez une formation adéquate. Toutes les tâches qui ne sont pas mentionnées dans cette notice ne peuvent être effectuées que par des points de service après-vente que nous avons agréés.
- Traitez votre appareil avec précaution. Maintenez les outils aiguisés et propres afin de pouvoir travailler mieux et dans de meilleures conditions de sécurité. Conformez-vous aux instructions d'entretien.
- Ne surchargez pas votre appareil. Ne travaillez que dans la gamme de puissance indiquée. N'employez pas de machines à faible puissance pour de gros travaux. N'utilisez pas votre appareil à des fins pour lesquelles il n'a pas été prévu.

Sécurité électrique :



Précaution ! Voici comment éviter des accidents et des blessures dus à des décharges électriques :

- Avant chaque utilisation, effectuez un contrôle visuel des lignes de réseau et des prolongations afin de détecter tout signe de dommage ou de vieillissement.
- Ne branchez l'appareil si possible qu'à une prise de courant comportant un disjoncteur de sécurité à courant de défaut (Residual Current Device) avec un courant de mesure n'excédant pas 30 mA.
- Gardez les câbles de rallonge à distance des outils de coupe. Si le câble est endommagé en cours d'utilisation, déconnectez-le immédiatement du secteur. **NE TOUCHEZ PAS AU CÂBLE AVANT DE L'AVOIR DÉCONNECTÉ.** Danger de choc électrique.
- Si le câble d'alimentation est endommagé, il doit être remplacé par le fabricant, son service après-vente ou des personnes de qualification similaire afin d'éviter un danger.
- Maintenir les rallonges de câble éloignées des dents. Les lames peuvent endommager les câbles et entraîner un contact avec les parties actives.
- Veillez à ce que la tension du réseau corresponde aux indications de la plaque signalétique.
- Évitez les contacts corporels avec des éléments mis à la terre (par ex. clôtures ou poteaux en métal). Si votre corps est mis à la terre, le risque de décharge électrique augmente.

- Utilisez uniquement des câbles de rallonge de type H05RN-F, qui mesurent au moins 75 m de longueur et sont conçus pour une utilisation de plein air. Le câble de rallonge doit posséder un toron d'au moins 2,5 mm². Avant la première utilisation, déroulez toujours un tambour à câble complètement. Vérifiez le bon état du câble.
- Pour la pose de la rallonge, utilisez la suspension de câble prévue à cet effet.
- N'utilisez pas le câble pour retirer la fiche de la prise. Protégez le câble contre la chaleur, l'huile et les bords tranchants.

Risques résiduels

Même si cet outil électrique est utilisé d'une manière conforme, il reste toujours des risques résiduels. Les risques suivants peuvent exister dans le cadre de la construction et l'exécution de cet appareil électrique :

- a) Blessures par coupure
- b) Dégâts auditifs, si aucune protection auditive appropriée n'est portée.
- c) Dommages à la santé, résultant des oscillations main-bras, lorsque l'appareil est utilisé trop longtemps ou qu'il n'est pas utilisé ou entretenu correctement.



Avvertissement ! Pendant son fonctionnement, cet outil électrique génère un champ électromagnétique. Ce champ peut dans certaines circons-

tances nuire aux implants médicaux actifs ou passifs. Pour réduire les risques de blessures graves voire mortelles, nous recommandons aux personnes porteuses d'implants médicaux de consulter leur médecin, ainsi que le fabricant de leur implant médical avant d'utiliser la machine.

Instructions de montage



Veillez débrancher l'appareil avant d'effectuer des travaux quelconques sur l'appareil.



Lors du montage, veillez à ce que le câble d'alimentation ne s'enchevêtre pas et ait suffisamment de jeu.

Montage du guidon

- B** 1. Enfichez le longeron inférieur (6) sur le carter de l'appareil (8) et vissez-le avec deux tendeurs rapides et deux rondelles (7). Le côté lisse de la rondelle est orienté vers le tendeur rapide, le côté rainuré vers l'appareil.
2. Vissez les deux longerons centraux (5) avec les vis, les tendeurs rapides et les rondelles (4) sur le longeron inférieur (6). Le côté lisse de la rondelle est orienté vers le tendeur rapide, le côté rainuré vers l'appareil.
3. Suspendez le dispositif anti-traction du cordon d'alimentation (14) dans la poignée supérieure (3).
4. Vissez la poignée supérieure (3) avec les vis, les tendeurs rapides et les rondelles (4) sur les deux longerons centraux (5).

5. Fixez le câble de l'appareil (15) à l'aide des deux serre-câbles (11) contre le longeron.

Montage/vidage du sac de ramassage



Attention : Ne pas faire fonctionner l'appareil sans protection anti-choc. Risque de blessures !



Le sac de ramassage n'est prévu que pour fonctionner avec le rouleau aérateur (A 16).



1. Enfillez le sac de ramassage sur la tringlerie.
2. Enfillez les pattes en plastique du sac de ramassage sur les tubes du sac et clipsez les pattes en plastique.

Mise en place du sac de rattrapage sur l'appareil :

3. Soulevez la protection anti-choc (13).
4. Introduisez les goupilles se trouvant sur les tubes du sac de ramassage dans le logement sur le boîtier de l'appareil.
5. Lâchez la protection anti-choc, elle maintient le sac de ramassage (12) dans sa position.

Retrait/vidage du sac de ramassage :

6. Soulevez la protection anti-choc (13) et retirez le sac de ramassage (12).

Mise en service



Respectez les lois de protection contre le bruit et les prescriptions locales.

Réglage des positions de travail

L'appareil possède 4 positions de réglage principales :

+10 mm : Position de transport

L'écartement de sécurité maximal de l'outil par rapport au sol existe dans cette position.

-3 mm : Position de travail

Choisissez ce réglage pour travailler avec l'appareil lorsqu'il se trouve à l'état neuf.

-3 mm à -12 mm : Positions de rajustage

La position de travail peut être baissée en cas d'usure progressive des couteaux ou des fourches élastiques.

Vous reconnaissez une usure au résultat du travail qui devient de plus en plus mauvais. La profondeur de réglage s'élève à env. 3 mm par niveau. Le réglage de précision s'effectue au millimètre près à l'aide de l'échelle graduée.

 A la livraison, l'appareil se trouve en position de transport (+10 mm).

1. L'appareil doit être mis hors service pour le réglage de la position de travail.
2. Ajustez le levier de réglage de la profondeur ( 10) et laissez-le s'enclencher dans la position souhaitée.

 Le choix d'une position de rajustage sans usure correspondante peut provoquer une surcharge du moteur et un endommagement du rouleau.

Mise en et hors service



Avant de mettre l'appareil en marche, veillez à ce qu'il ne touche aucun objet. Maintenez les pieds et les doigts toujours à distance du rouleau et de l'ouverture d'éjection. Il y a risque de blessure !



1. Placez l'appareil sur une surface d'herbe plane.
2. Connectez la rallonge à la prise de sortie (18).
3. Pour délester le câble, formez une boucle à l'extrémité de la rallonge et suspendez-la au délestage du câble (14).
4. Raccordez l'appareil à la tension secteur.
5. Pour la mise en marche, appuyez sur le verrouillage d'enclenchement électronique (1) sur la poignée et tirez ensuite le levier de démarrage (2) dans le sens de la poignée. Relâchez le verrouillage d'enclenchement électronique (1).
6. Pour arrêter l'appareil, relâchez le levier de démarrage (2).



Protection contre les surcharges :

Le moteur se met automatiquement hors service lorsque l'appareil est surchargé. Relâchez le levier de démarrage et redémarrez l'appareil après un temps de refroidissement d'environ 1 minute.



Attention ! Le rouleau continue de tourner après l'arrêt. L'appareil ne doit pas être basculé ou porté lorsque le moteur tourne et ne touchez pas au rouleau en rotation. Il y a risque de blessure !

Utilisation de l'appareil

Pour obtenir une pelouse soignée, nous vous conseillons de l'aérer toutes les 4 à 6 semaines.

La scarification est une intervention plus intensive que l'aération et ne devrait donc être effectuée qu'une seule fois par an. Le meilleur moment est le printemps après la première tonte.



Sur des pentes ou en côte, travaillez toujours perpendiculairement à la pente ou à la côte. Faites plus particulièrement attention en reculant et en tirant l'appareil. Il y a risque de trébuchement !



Arrêtez toujours l'appareil une fois le travail terminé et pour le transport. Retirez la fiche de contact et attendez que le rouleau s'immobilise.



Plus le gazon est tondu court, mieux on peut l'aérer. Dans ce cas, l'appareil travaille moins et la longévité du rouleau d'aération augmente.

- Commencez à travailler à proximité de la prise de courant et éloignez-vous de celle-ci.
- Faites toujours passer le câble de la rallonge derrière vous et après avoir tourné, dirigez-le vers l'endroit déjà traité.
- Menez l'appareil au pas sur une trajectoire si possible droite. Pour une aération ou une scarification complète, les bandes de parcours devraient se chevaucher de quelques centimètres. Evitez de vous attarder à un endroit avec l'appareil en marche, vous risqueriez de blesser la couche d'herbe.
- Pour éviter que le câble de rallonge ne vous gêne, orientez toujours l'appareil de telle sorte que le délestage de traction du câble à la barre de poignée soit dirigé du côté venant d'être traité.
- Nettoyez l'appareil après chaque utilisation selon les descriptions au chapitre «Nettoyage, entretien».
- Après l'aération de gazons très encombrés de mousse, il est conseillé de refaire un semis. La pelouse se régénère alors plus vite.

Transport

- Vous pouvez utiliser l'appareil avec ou sans sac de ramassage. Nous conseillons de travailler avec le sac de ramassage pour l'aération et sans sac de ramassage pour la scarification.
- Tondez la pelouse à la hauteur de coupe souhaitée.
- Le scarificateur ne peut pas être utilisé si les herbes sont trop hautes. Dans ce cas elles s'enroulent autour du rouleau du scarificateur et endommagent l'appareil.
- Réglez la profondeur de travail ou de réglage (en cas de phénomènes d'usure sur le rouleau) de telle sorte que l'appareil ne soit pas surchargé.
- Pour le transport de l'appareil, choisissez la position de transport (+10 mm) (voir „Réglage de la position de travail”).
- Soulevez l'appareil pour le transporter sur des marches et sur les surfaces délicates (par ex. carreaux).

Nettoyage, entretien



Confiez les travaux qui ne figurent pas dans le présent mode d'emploi à un service après-vente autorisé par nos soins. N'utilisez que des pièces d'origine.



Portez des gants lorsque vous maniez le rouleau.



Avant d'effectuer des travaux d'entretien et de nettoyage, mettez l'appareil hors fonction, retirez la fiche secteur et attendez que le rouleau s'immobilise.

Travaux de nettoyage et d'entretien généraux



Ne nettoyez pas l'appareil au jet d'eau et ne le passez pas à l'eau courante. Il y a risque de décharge électrique et l'appareil pourrait être endommagé.

- Après l'aération, ôtez des roues, des ouvertures de ventilation, de l'ouverture d'éjection de l'herbe et du rouleau d'aération les restes de plantes qui y adhèrent encore. Pour ce faire, n'utilisez pas d'objets durs ou pointus, vous risqueriez sinon d'endommager l'appareil.
- Videz complètement le sac de ramassage.
- Maintenez l'appareil toujours propre. N'utilisez pas de nettoyant ni de solvant.

Nous déclinons toute responsabilité pour les dommages provoqués par nos appareils lorsqu'ils proviennent d'une réparation inappropriée ou de l'emploi de pièces qui ne sont pas d'origine, ainsi que d'une utilisation non conforme aux prescriptions.

Remplacement du rouleau



Mettez l'appareil hors service, débranchez la fiche secteur et attendez l'immobilisation du rouleau.



Portez des gants pour manipuler le couteau.



1. Retournez l'appareil.
2. Desserrez la vis à ailettes (19) et tirez la fixation de palier vers le haut.
3. Soulevez le rouleau (A 16/17) à l'oblique et dégagez l'arbre du logement.
4. Remettez le rouleau (A 16/17) neuf en place dans l'ordre inverse.

Dépôt

- Conservez l'appareil à l'abri de l'humidité et hors de portée des enfants.
- Laissez refroidir le moteur avant de ranger l'appareil dans une pièce fermée.
- Ne recouvrez pas l'appareil de sacs de nylon car il pourrait se former de l'humidité.

sans fixation murale :



Pour un rangement économe en place, le longeron peut-être rabattu après desserrage du tendeur rapide. **Les câbles ne doivent pas être coincés.**

avec fixation murale :

Vous pouvez suspendre l'appareil replié à l'aide de la fixation murale.



Vissez sur le mur la fixation murale (21) avec les vis fournies (22), le cas échéant à l'aide de chevilles (non fournies). Suspendez l'appareil par le longeron inférieur (6). Contrôlez régulièrement la bonne tenue de la fixation murale.

Elimination et protection de l'environnement

Débarrassez-vous de votre appareil, des ses accessoires et de son emballage de manière écologique.



Les appareils électriques n'ont pas leur place dans les ordures ménagères.

Remettez l'appareil à un point de recyclage. Les différents composants en plastique et en métal peuvent être séparés selon leur nature et être recyclés. Demandez conseil sur ce point à notre centre de services.

Pièces de rechange/Accessoires

Vous obtiendrez des pièces de rechange et des accessoires à l'adresse www.grizzly-service.eu

Si vous ne disposez d'aucun accès Internet, veuillez téléphoner au centre de SAV (voir «Service-Center» page 34). Veuillez tenir prêts les numéros de commande indiqués ci-dessous.

Position Notice d'utilisation	Position Vue éclatée	Désignation	N° de commande
4	32-34,43	(2x) tendeur rapide	91105134
5	44	longerons centraux	91105136
6	45	longeron inférieur	91105137
12	29,30	sac de ramassage	91105133
16	70	rouleau de l'aérateur avec dents à ressort	91105140
17	69	rouleau scarificateur avec lame	91105139
19	17	vis à ailettes pour la fixation du rouleau	91105131
21	76,77	Wandhalterung	91105142

Localisation des dérangements

Problème	Cause possible	Remède
Bruits anormaux, cliquètements ou vibrations	Corps étranger sur le rouleau (A 16/17)	Remplacer le corps étranger
	Fourches ou couteau du rouleau (A 16/17) endommagés	Remplacer le rouleau
	Rouleau (A 16/17) mal monté	Monter correctement le rouleau (voir chapitre Remplacement du rouleau)
	La courroie dentée glisse	Éteignez l'appareil et débranchez la fiche mâle de la prise de courant. Retirez les résidus de terre et d'herbe présents.
L'appareil ne démarre pas	Pas de tension secteur	Contrôler prise, câble, conduite, fiche, le cas échéant faire réparer par un électricien agréé
	Levier de démarrage (A 2) défectueux	Réparation par le service clients
	Balais à charbon usés	
	Moteur défectueux	
Le moteur a des ratées	Blocage par des corps étrangers	Retirer le corps étranger
	Pelouse trop haute	Prétente, voir chapitre Utilisation
	Sortie bouchée	Nettoyer la sortie
	La protection contre les surcharges se déclenche	Laisser refroidir l'appareil pendant environ 1 minute
Résultat de travail non satisfaisant	Fourches élastiques du rouleau d'aération (A 16) usées	Remplacer le rouleau (16/17)
	Couteau du rouleau scarificateur (A 17) émoussé ou endommagé	
	Courroie dentée défectueuse	Réparation par le service clients
	Position de transport ou fausse position de travail choisie	voir chapitre Réglage des positions de travail
	Pelouse trop haute	Prétente, voir chapitre Utilisation

Garantie

Chère cliente, cher client,
Ce produit bénéficie d'une garantie de 3 ans, valable à compter de la date d'achat. En cas de manques constatés sur ce produit, vous disposez des droits légaux contre le vendeur du produit. Ces droits légaux ne sont pas limités par notre garantie présentée par la suite.

Conditions de garantie

Le délai de garantie débute avec la date d'achat. Veuillez conserver soigneusement le ticket de caisse original. En effet, ce document vous sera réclamé comme preuve d'achat.

Si un défaut de matériel ou un défaut de fabrication se présente au cours des trois ans suivant la date d'achat de ce produit, nous réparons gratuitement ou remplaçons ce produit - selon notre choix. Cette garantie suppose que l'appareil défectueux et le justificatif d'achat (ticket de caisse) nous soient présentés durant cette période de trois ans et que la nature du manque et la manière dont celui-ci est apparu soient explicités par écrit dans un bref courrier. Si le défaut est couvert par notre garantie, le produit vous sera retourné, réparé ou remplacé par un neuf. Aucune nouvelle période de garantie ne débute à la date de la réparation ou de l'échange du produit.

Durée de garantie et demande légale en dommages-intérêts

La durée de garantie n'est pas prolongée par la garantie. Ce point s'applique aussi aux pièces remplacées et réparées. Les dommages et les manques éventuellement constatés dès l'achat doivent immédiatement être signalés après le déballage. A l'expiration du délai de garantie les réparations occasionnelles sont à la charge de l'acheteur.

Volume de la garantie

L'appareil a été fabriqué avec soin, selon de sévères directives de qualité et il a été entièrement contrôlé avant la livraison.

La garantie s'applique aux défauts de matériel ou aux défauts de fabrication. Cette garantie ne s'étend pas aux parties du produit qui sont exposées à une usure normale et peuvent être donc considérées comme des pièces d'usure (par exemple rouleau de l'aérateur, rouleau scarificateur) ou pour des dommages affectant les parties fragiles (par exemple les commutateurs).

Cette garantie prend fin si le produit endommagé n'a pas été utilisé ou entretenu d'une façon conforme. Pour une utilisation appropriée du produit, il faut impérativement respecter toutes les instructions citées dans le manuel de l'opérateur. Les actions et les domaines d'utilisation déconseillés dans la notice d'utilisation ou vis-à-vis desquels une mise en garde est émise, doivent absolument être évités.

Marche à suivre dans le cas de garantie

Pour garantir un traitement rapide de votre demande, veuillez suivre les instructions suivantes :

- Tenez vous prêt à présenter, sur demande, le ticket de caisse et le numéro d'identification (IAN 310320) comme preuve d'achat.
- Vous trouverez le numéro d'article sur la plaque signalétique.
- Si des pannes de fonctionnement ou d'autres manques apparaissent, prenez d'abord contact, par **téléphone** ou par **e-Mail**, avec le service après-vente dont les coordonnées sont indiquées ci-dessous. Vous recevrez alors des renseignements supplémentaires sur le déroulement de votre réclamation.

- En cas de produit défectueux vous pouvez, après contact avec notre service clients, envoyer le produit, franco de port à l'adresse de service après-vente indiquée, accompagné du justificatif d'achat (ticket de caisse) et en indiquant quelle est la nature du défaut et quand celui-ci s'est produit. Pour éviter des problèmes d'acceptation et des frais supplémentaires, utilisez absolument seulement l'adresse qui vous est donnée. Assurez-vous que l'expédition ne se fait pas en port dû, comme marchandises encombrantes, envoi express ou autre taxe spéciale. Veuillez renvoyer l'appareil, y compris tous les accessoires livrés lors de l'achat et prenez toute mesure pour avoir un emballage de transport suffisamment sûr.

Service Réparations

Vous pouvez, contre paiement, faire exécuter par notre service, des réparations **qui ne font pas partie de la garantie**. Nous vous enverrons volontiers un devis estimatif.

Nous ne pouvons traiter que des appareils qui ont été correctement emballés et qui ont envoyés suffisamment affranchis.

Attention: veuillez renvoyer à notre agence de service votre appareil nettoyé et avec une note indiquant le défaut constaté.

Les appareils envoyés en port dû - comme marchandises encombrantes, en envoi express ou avec toute autre taxe spéciale ne seront pas acceptés. Nous exécutons gratuitement la mise aux déchets de vos appareils défectueux renvoyés.

Service-Center

FR Service France
Tel.: 0800 919270
E-Mail: grizzly@lidl.fr
IAN 310320

BE Service Belgique
Tel.: 070 270 171
(0,15 EUR/Min.)
E-Mail: grizzly@lidl.be
IAN 310320

Importateur

Veuillez noter que l'adresse suivante n'est pas une adresse de service après-vente. Contactez d'abord le service après-vente cité plus haut.

Grizzly Tools GmbH & Co. KG

Stockstädter Straße 20
63762 Großostheim
Allemagne
www.grizzly-service.eu

Inhoud

Inleiding	35
Gebruik	35
Algemene beschrijving	36
Omvang van de levering	36
Functiebeschrijving	36
Overzicht	36
Technische gegevens	37
Veiligheidsinstructies	37
Symbolen in de gebruiksaanwijzing	37
Symbolen op het apparaat	37
Algemene veiligheidsinstructies	38
Restrisico's	42
Montage-instructies	43
Handvatdrager monteren	43
Vangkooi monteren/ledigen	43
Bediening	44
Arbeidsposities instellen	44
In- en uitschakelen	44
Werken met het apparaat	45
Transport	45
Reiniging/Onderhoud	46
Algemene reinigings- en onderhoudswerkzaamheden	46
Uitwisselen van de wals	46
Opslag	46
Afvalverwerking en milieubescherming	47
Reserveonderdelen/Accessoires	47
Foutopsporing	48
Garantie	49
Reparatieservice	50
Service-Center	50
Importeur	50
Vertaling van de originele CE- conformiteitsverklaring	70
Explosietekening	73

Inleiding

Hartelijk gefeliciteerd met de aankoop van uw nieuw apparaat. Daarmee hebt u voor een hoogwaardig apparaat gekozen. Dit apparaat werd tijdens de productie op kwaliteit gecontroleerd en aan een eindcontrole onderworpen. De functionaliteit van uw apparaat is bijgevoegd verzekerd.



De gebruiksaanwijzing vormt een bestanddeel van dit apparaat. Ze omvat belangrijke aanwijzingen voor veiligheid, gebruik en afvalverwijdering. Maak u vóór het gebruik van het apparaat met alle bedienings- en veiligheidsinstructies vertrouwd. Gebruik het apparaat uitsluitend zoals beschreven en voor de aangegeven toepassingsgebieden. Bewaar de handleiding goed en overhandig alle documenten bij het doorgeven van het apparaat mee aan derden.

Gebruik

Het apparaat is bedoeld om in huishoudelijke kring gebruikt te worden:

- Als grasmotverluchter voor het uitkammen van vilt (uit bladeren, mos of onkruid) tussen de grassprietjes en het voor het inzamelen van bladeren en plantenresten.
- Als verticuteermachine voor het bewerken van de grasnerf en het regenereren van grasperken en grasvlakten.

Iedere andere toepassing, die in deze handleiding niet uitdrukkelijk toegestaan wordt, tot beschadigingen aan het apparaat leiden en een ernstig gevaar voor de gebruiker betekenen.

Het apparaat is voor het gebruik door

volwassenen bestemd. Kinderen alsook personen, die met deze handleiding niet vertrouwd zijn, mogen het apparaat niet gebruiken. Het gebruik van het apparaat bij regen of in geval van een vochtige omgeving is verboden.

De operator of gebruiker is voor ongevallen of schade aan andere mensen of aan hun eigendom verantwoordelijk.

De fabrikant is niet aansprakelijk voor beschadigingen, die door een in strijd met de bepalingen zijnde toepassing of door een foutieve bediening veroorzaakt werden.

Algemene beschrijving

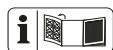

De afbeelding van de voornaamste functionele onderdelen vindt u op de omslagpagina.

Omvang van de levering

Neem het apparaat voorzichtig uit de verpakking en kijk na, of de hierna volgende onderdelen compleet zijn:

- Behuizing van het apparaat met verticuteerwals en botsbescherming
- Ventilatorwals
- Bovenste grijpstang
- Onderste stang
- Twee centrale stangen
- Opvangzak met stangen
- Trekontlasting van de kabel
- Twee kabelklemmen
- Montage-onderdelen
- Muurbeugel
- Gebruiksaanwijzing

Functiebeschrijving

De elektrisch verticuteerapparaat/grasbeluchter bezit twee gemakkelijk uitwisselbare werkwalsen:

een ventilatorwals in harde kunststof met verticaal roterende verende tanden en een verticuteerwals met loodrecht aangebrachte, roestvrij stalen messen.

Het apparaat is met een hoogwaardige behuizing in kunststof met vangkooi en een handvatdrager met klapfunctie uitgerust.

Voor de functie van de bedieningsonderdelen verwijzen wij naar de hierna volgende beschrijvingen.

Overzicht

- | | |
|----------------------------|--|
| A | 1 Elektronische inschakelblokkering |
| | 2 Starthendel |
| | 3 Bovenste grijpstang |
| | 4 Snelspanner, schroeven en dichtingsringen voor bevestiging van stangen |
| | 5 Twee centrale stangen |
| | 6 Onderste stang |
| | 7 Snelspanner en dichtingsringen voor bevestiging van stangen |
| | 8 Behuizing van het apparaat |
| | 9 Draaggreep |
| | 10 Hendel voor snijhoogteverstelling |
| | 11 Kabelklem van het apparaat |
| | 12 Opvangzak |
| | 13 Botsbeschermingsklep |
| | 14 Trekontlasting van de kabel |
| | 15 Kabel van het apparaat |
| | 16 Ventilatorwals met verende tanden |
| 17 Verticuteerwals met mes | |
| D | 18 Apparaatstopcontact |
| | |
| E | 19 Vleugelschroef voor bevestiging van wals |
| | 20 Vierkante houder voor wals |
| G | 21 Muurbeugel |
| | 22 Schroeven, muurbeugel |

Technische gegevens

Elektrische verticuteerder/ gazonbeluchterPLV 1500 A1

Opnamevermogen van de motor..	1500 W
Netspanning	230 V~, 50 Hz
Beschermingsniveau	<input type="checkbox"/> II
Veiligheidsklasse	IPX4
Gebruikstoerental van het werktuig (n _o)	3600 min ⁻¹
Breedte van de wals	36 cm
Snijhoogteverstelling	5-delig (3/6/9/12 mm + transportpositie)
Volume vangkooi	50 l
Gewicht (incl. accessoires)	ca. 13 kg
Geluidsdruk niveau (L _{PA})	82 dB(A), K _{PA} = 3 dB
Geluidsvermogensniveau (L _{WA}) gemeten.....	95,5 dB(A), K _{WA} = 1,92 dB
gewaarborgd	98 dB(A)
Trilling aan de handgreep (a _h)	3,3 m/s ²
.....	K = 1,7 m/s ²

Geluids- en vibratiewaarden werden volgens de in de conformiteitverklaring genoemde normen en bepalingen vastgesteld.

De aangegeven trillingemissiewaarde werd volgens een genormaliseerd testmethode gemeten en kan ter vergelijking van een stuk elektrisch gereedschap met een ander gebruikt worden. De aangegeven trillingemissiewaarde kan ook voor een inleidende inschatting van de blootstelling benut worden.



Waarschuwing:

Afhankelijk van de manier, waarop het elektrische gereedschap gebruikt wordt, kan de trilingemissiewaarde tijdens het effectieve gebruik van het elektrische gereedschap van de aangegeven waarde verschillen.

De noodzaak bestaat, veiligheidsmaatregelen ter bescherming van de operator vast te leggen, die op een inschatting van de blootstelling in de effectieve gebruiksomstandigheden gebaseerd zijn (hierbij moet er met alle aandelen van de bedrijfscyclus rekening gehouden worden, zo bijvoorbeeld met tijden, tijdens dewelke het elektrische gereedschap uitgeschakeld is, en tijden, tijdens dewelke het weliswaar ingeschakeld is, maar zonder belasting functioneert).

Veiligheidsinstructies

Deze paragraaf behandelt de fundamentele veiligheidsvoorschriften bij het werk met het apparaat.

Symbolen in de gebruiksaanwijzing



Gevaarsymbool met informatie over de preventie van personen- of zaakschade.



Gebodsteken (in plaats van het uitroepingsteken wordt het gebod toegelicht) met informatie over de preventie van schade.



Aanduidingsteken met informatie over hoe u het apparaat beter kunt gebruiken.

Symbolen op het apparaat



Opgelet!
Bedieningshandleiding lezen.



Gevaar voor verwondingen door weggeslingerde onderdelen. Omstaande personen op een veilige afstand van het apparaat houden.



Gevaar door elektrische schok bij beschadiging van de voedingskabel! Kabel op een veilige afstand van de maaierwerktuigen en van het apparaat houden!



Draag oog- en gehoorbescherming.



Opgepast – scherp werktuig. Handen en voeten op een veilige afstand houden. De draaiing van de walsen blijft na het uitschakelen van de motor nog even duren. Vóór onderhoudswerkzaamheden of indien de voedingskabel beschadigd is, de stekker uit de contactdoos trekken.



Stel het apparaat niet bloot aan vochtigheid. Werk niet bij regen.



Let op! De wals blijft naloopen.



Vermelding van het geluidsvermogeniveau L_{WA} in dB(A).



Beschermingsniveau II



Elektrische apparaten horen niet thuis bij huishoudelijk afval.



Inschakelen/
uitschakelen



–Transportposities en
arbeidsposities

Algemene veiligheidsinstructies



Dit apparaat kan bij een ondeskundig gebruik ernstige verwondingen veroorzaken. Voordat u met het apparaat werkt, leest u zorgvuldig de bedieningshandleiding en maakt u zich met alle aspecten van de bediening goed vertrouwd. Bewaar deze handleiding goed, opdat de informatie te allen tijde te uwer beschikking staat.

Werken met het apparaat:



Opgepast! Het apparaat kan ernstige verwondingen veroorzaken. Zo vermijdt u ongevallen en verwondingen:

Voorbereiding:

- De machine is niet geschikt voor gebruik door kinderen.
- Kinderen en personen met beperkte lichamelijke, sensorische of geestelijke vermogens of ontoereikende ervaring en kennis of personen die niet vertrouwd zijn met deze gebruiksaanwijzing.

zingen, mogen deze machine niet gebruiken. Lokale bepalingen kunnen de minimumleeftijd van de bedieningspersoon vastleggen.

- Personen met een motorische handicap mogen het apparaat enkel onder toezicht gebruiken.
- Maak nooit gebruik van het apparaat terwijl er personen, in het bijzonder kinderen, en huisdieren in de buurt zijn.
- Controleer het terrein, waar het apparaat gebruikt wordt, en verwijder stenen, stokken, draden of andere vreemde voorwerpen, die vastgegrepen en weggeslingerd kunnen worden. Gebruik het apparaat niet om oneffenheden van de grond vlak te maken.
- Draag steeds gepaste werkkledij, zoals vast schoeisel met een slijpvrrije zool, een robuuste, lange broek, oorbescherming en een beschermbril. Gebruik het apparaat niet als u blootsvoets stapt of open sandalen draagt. Die beveiliging van het apparaat en de persoonlijke veiligheidsuitrustingen beschermen uw eigen gezondheid en die van anderen en garanderen een optimale werking van het apparaat.
- Werk niet met een beschaadigd, onvolledig of zonder de toestemming van de fabrikant omgebouwd apparaat. Werk niet met beschadigde of ontbrekende beschermingsinrichtingen (bijvoorbeeld startheftboom, ontgrendelknop, beschermingsinrichting tegen stoten).

Stel nooit beschermingsinrichtingen buiten werking (bijvoorbeeld door de startheftboom vast te binden).

Daarmee wordt ervoor gezorgd dat de veiligheid van het apparaat gehandhaafd blijft.

- Vergewis u vóór de start van uw apparaat dat er geen voorwerp of tak in de mesopening binnengeschoven is, dat het apparaat stabiel staat en dat het werkterrein opgeruimd en niet geblokkeerd is. Controleer de toestand van uw verlengsnoer en ook net snoer van uw apparaat. Maak gebruik van de noodzakelijke beschermingsinrichtingen. Gevaar voor verwondingen.
- Als uw apparaat bij het inschakelen ongewone trillingen of geluiden vertoont, trekt u de netstekker uit het stopcontact en controleert u de messenwals. Vergewis u dat er geen hakselresten de messenwals blokkeren of tussen de messen ingeklemd zijn. Als u geen problemen vaststelt, zendt u het apparaat terug naar de klantenserviceafdeling.
- Als de messen niet meer correct snoeien of wanneer de motor overbelast is, controleert u alle onderdelen van uw apparaat en vervangt u de versleten onderdelen. Als een meer uitgebreide reparatie noodzakelijk is, richt u zich tot de klantenserviceafdeling.
- Trek de stekker uit het stopcontact voordat u aan de machine werkt.

Toepassing:

- Opgepast – scherp werktuig. Snij niet in vingers of tenen. Houd voeten en vingers bij het werken altijd op een veilige afstand van de wals en van de uitwerpopening. Er bestaat gevaar voor verwondingen!
- Gebruik het apparaat niet bij regen, bij een slechte weersgesteldheid, in een vochtige omgeving of op een nat grasperk. Werk uitsluitend bij daglicht of bij een goede verlichting. Zo vermijdt u ongevallen.
- Werk niet met het apparaat als u moe of ongeconcentreerd bent of na consumptie van alcohol of na inname van tabletten. Las altijd tijdig een werkpauze in. Ga verstandig te werk. Eén moment van onoplettendheid bij het gebruik van het apparaat kan tot ernstige verwondingen leiden.
- Maak u met uw omgeving vertrouwd en let op mogelijke gevaren, die u wegens het geluid van de motor niet kunt horen.
- Let bij het werken en in het bijzonder op hellingen op stabiliteit. Werk altijd haaks op de helling, nooit op- of neerwaarts. Wees uiterst voorzichtig wanneer u op een helling van rijdrichting verandert. Werk niet aan overdreven steile hellingen. Daardoor kunt u het apparaat in onverwachte situaties beter controleren.
- Vermijd een abnormale lichaamshouding.
- Bedien het apparaat slechts op staptempo en met beide handen aan het handvat. Wees uiterst voorzichtig wanneer u het

apparaat omkeert of naar u toe trekt. Struikelgevaar!

- Starten of bedien de starthefboom voorzichtig in overeenstemming met de in deze handleiding vermelde instructies.
- Kantel het apparaat bij het starten niet, tenzij het moet opgetild worden. In dit geval kantelt u het apparaat slechts zoals beslist noodzakelijk is en tilt u enkel de van de bedieningspersoon afgewende zijde op.
- Apparaat niet zonder volledig aangebrachte vangkooi of zonder beschermingsinrichting tegen stoten bedienen. Gevaar voor verwondingen! Houd u steeds op een veilige afstand van de uitwerpopening.
- Gebruik het apparaat niet in de nabijheid van ontvlambare vloeistoffen of gassen. In geval van veronachtzaming bestaat er brand- of ontploffingsgevaar.

Werkonderbreking:

- Na het uitschakelen van het apparaat draait de wals nog enkele seconden lang. Handen en voeten op een veilige afstand houden.
- Raak de veerpinnen niet aan voordat de machine is losgekoppeld van het net en de veerpinnen volledig tot stilstand zijn gekomen. Letselgevaar door scherp werktuig.
- Schakel het apparaat uit wanneer u het wenst te transporteren, op te tillen of te kantelen en wanneer er andere oppervlakten dan gras overgestoken worden.

- Laat het apparaat nooit zonder toezicht op de werkplaats achter. Kinderen mogen niet met het apparaat spelen.
- Schakel het apparaat uit en trek de netstekker uit:
 - Altijd wanneer u de machine verlaat
 - Voordat u de uitwerpopening reinigt of blokkeringen of verstoppingen verhelpt
 - Wanneer het apparaat niet gebruikt wordt
 - Bij alle onderhouds- en reinigingswerkzaamheden
 - Wanneer de voedingskabel beschadigd of vastgeraakt is
 - Wanneer het apparaat bij werkzaamheden op een hindernis botst of wanneer er zich ongewone trillingen voordoen. Onderzoek in dit geval het apparaat op beschadigingen en laat het eventueel repareren.
- Bewaar het apparaat op een droge plaats en buiten de reikwijdte van kinderen.



Opgepast! Zo vermijdt u beschadigingen aan het apparaat en eventueel daaruit voortvloeiende, lichamelijke letsels:

Onderhoud uw apparaat

- Schakel het apparaat uit en til het op als u het over trappen transporteert.
- Voer telkens vóór gebruik een visuele controle van het apparaat door. Gebruik het apparaat niet wanneer er veiligheidsmechanismen (bijvoorbeeld beschermingsinrichting

tegen stoten), onderdelen van de snoei-inrichting of bouten ontbreken, versleten of beschadigd zijn. Controleer in het bijzonder de voedingskabel en de startheboom op beschadiging. Ter preventie van een balanceerfout mogen beschadigde werktuigen en bouten enkel per set uitgewisseld worden.

- Maak uitsluitend gebruik van reserveonderdelen en accessoires, die door de fabrikant geleverd en aanbevolen worden. Het gebruik van vreemde onderdelen leidt tot het onmiddellijke verlies van de garantieclaim.
- Zorg ervoor dat alle moeren, bouten en schroeven vast aangedraaid zijn en dat het apparaat zich in een veilige operationele toestand bevindt.
- Tracht niet, het apparaat zelf te repareren, tenzij u hiervoor een opleiding genoten hebt. Al de werkzaamheden, die niet in deze handleiding aangegeven worden, mogen uitsluitend door klantenserviceafdelingen, die door ons gemachtigd werden, uitgevoerd worden.
- Behandel uw apparaat met zorg. Houd de werktuigen netjes om beter en veilig te kunnen werken. Volg de onderhoudsvorschriften op.
- Overbelast uw apparaat niet. Werk uitsluitend binnen het vermelde vermogensbereik. Gebruik voor zware werkzaamheden geen machines met een zwak vermogen. Gebruik uw apparaat niet door doeleinden, waarvoor het niet bestemd is.

Elektrische veiligheid:



Opgepast! Zo vermijdt u ongevallen en verwondingen door een elektrische schok:

- Voer telkens vóór ingebruikname een visuele controle van de net- en verlengsnoeren op symptomen van beschadigingen of veroudering door.
- Sluit het apparaat uitsluitend op een contactdoos met lekstroombeschermingsinrichting (Residual Current Device) met een toegekende stroom van niet meer dan 30 mA aan.
- Houdt U de verlengleidingen van de snijwerktuigen verwijderd. Wordt de leiding gedurende het gebruik beschadigd, scheidt u deze onmiddellijk van het net. **DE LEIDING NIET AANRAKEN, ALVORENS DEZE VAN HET NET GESCEIDEN IS.** Gevaar voor een elektrische schok.
- Als het netsnoer van dit apparaat beschadigd wordt, moet het door de fabrikant of door zijn klantenserviceafdeling of door een gelijkwaardig gekwalificeerde persoon vervangen worden om gevaren te vermijden.
- De verlengsnoeren op een veilige afstand tot de tanden houden. De tanden kunnen de snoeren beschadigen en tot een contact met actieve onderdelen leiden.
- Let erop dat de netspanning met de op het typeaanduidingsplaatje vermelde gegevens overeenstemt.
- Vermijd lichamelijk contact met onderdelen, die met de aarde

verbonden zijn (bijvoorbeeld metalen omheiningen, metalen palen). Er bestaat een verhoogd risico door een elektrische schok als uw lichaam geaard is.

- Gebruik uitsluitend toegestane verlengsnoeren van het constructietype H05RN-F, die maximaal 75 m lang en voor het gebruik in de open lucht bestemd zijn. De draaddiameter van het verlengsnoer moet minstens 2,5 mm² bedragen. Rol een kabeltrommel vóór gebruik altijd volledig af. Controleer het snoer op beschadigingen.
- Gebruik voor het aanbrengen van het verlengsnoer de daarvoor bestemde snoerophanging.
- Gebruik de kabel niet om de stekker uit de contactdoos te trekken. Bescherm het snoer tegen hitte, olie en scherpe kanten.

Restrisico's

Ook wanneer u dit elektrische werktuig volgens de voorschriften gebruikt, blijven er risico's bestaan. De volgende risico's kunnen optreden als gevolg van de constructie en de uitvoering van dit elektrische gereedschap:

- a) Snijwonden
- b) Gehoorschade indien geen passende gehoorbescherming wordt gedragen.
- c) Schade aan de gezondheid als gevolg van trillingen van hand en arm als het apparaat gedurende langere tijd wordt gebruikt of niet naar behoren wordt bewogen en onderhouden.



Waarschuwing! Dit elektrische gereedschap genereert tijdens

het bedrijf een elektromagnetisch veld. Dit veld kan onder bepaalde omstandigheden actieve of passieve medische implantaten negatief beïnvloeden. Om het risico op ernstige of dodelijke letsels te reduceren, adviseren wij personen met medische implantaten om hun arts en de fabrikant van het medische implantaat te raadplegen voordat zij het elektrische gereedschap bedienen.

Montage-instructies



Trek vóór alle werkzaamheden aan het apparaat de netstekker uit.



Let er bij de montage op dat de voedingskabel niet gekneld wordt en voldoende speling heeft. Functionele onderdelen

Handvatdrager monteren

- B** 1. Steek de onderste stang (6) in de behuizing van het apparaat (8) en schroef de stang met twee snelspanners en dichtingsringen (7) vast. De gladde kant van de dichtingsring moet naar de snelspanner wijzen, de geribbelde kant naar het apparaat.
2. Schroef de beide centrale stangen (5) met de schroeven, snelspanners en dichtingsringen (4) op de onderste stang (6). De gladde kant van de dichtingsring moet naar de snelspanner wijzen, de geribbelde kant naar het apparaat.
3. Hang de trekontlasting van de kabel (14) in de bovenste grijpstang (3).

4. Schroef de bovenste grijpstang (3) met de schroeven, snelspanners en dichtingsringen (4) op de beide centrale stangen (5).
5. Bevestig de kabel van het apparaat (15) met de beide kabelklemmen van het apparaat (11) aan de stang.

Vangkooi monteren/ledigen



Opgelet: apparaat niet zonder beschermingsinrichting tegen stoten bedienen. Gevaar voor verwondingen!



De opvangzak is alleen bedoeld voor het gebruik met de beluchter (A 16).



1. Trek de opvangzak over het stangenstelsel.
2. Draai de kunststof lussen van de opvangzak over het stangenstelsel van de opvangzak en klem de kunststof lussen vast.

Vangkooi aan het apparaat aanbrengen:

3. Til de beschermingsinrichting tegen stoten (13) op.
4. Schuif de pennen aan het stangenmechanisme van de vangkooi in de opname aan de behuizing van het apparaat.
5. Laat de beschermingsinrichting tegen stoten los, deze houdt de vangkooi (12) in positie.

Vangkooi afnemen/ledigen:

6. Til de beschermingsinrichting tegen stoten (13) op en neem de vangkooi (12) eruit.

Bediening

 Neem de geluidsreductie en lokale voorschriften in acht.

Arbeidsposities instellen

Het apparaat bezit 5 hoofdin stelposities:

+10 mm : Transportpositie

In deze stand bestaat de maximale veiligheidsafstand van het werktuig tot de grond.

- 3 mm : Werkstand

Kies bij werkzaamheden met het nieuwe apparaat deze instelling.

- 3 tot -12 mm : Verstelposities

Bij toenemende slijtage van de messen of van de verende tanden kan de werkstand neergelaten worden.

Slijtage herkent u aan een almaar slechter wordend werkresultaat.

De verstelbare diepte bedraagt per trap ca. 3 mm.

 Het apparaat bevindt zich bij levering in de transportpositie +10 mm.

1. Om de werkstand in te stellen, moet het apparaat uitgeschakeld zijn.
2. Verstel de hendel voor snijhoogteverstelling (A 10) en laat hem in de gewenste positie vastklikken.

 De keuze van een verstelpositie zonder overeenkomstige slijtage kan tot overbelasting van de motor en tot beschadiging van de wals leiden.

In- en uitschakelen



Let er vóór het inschakelen op dat het apparaat geen voorwerpen raakt. Houd voeten en handen op een veilige afstand van de wals en van de uitwerpopening. Er bestaat gevaar voor verwondingen!



1. Plaats het apparaat op een effen grasveld.
2. Verbind het verlengsnoer met het apparaatstopcontact (18).
3. Voor de trekontlasting vormt u uit het uiteinde van het verlengsnoer een lus en haakt u deze in de trekontlasting (14) vast.
4. Sluit het apparaat op de netspanning aan.
5. Om het apparaat in te schakelen, drukt u op de elektronische inschakelblokkering (1) op de handgreep en trekt u de starthendel (2) in de richting van de handgreep. Laat de elektronische inschakelblokkering (1) los.
6. Om uit te schakelen, laat u de startheboom (2) los.



Bescherming tegen overbelasting: in geval van overbelasting van het apparaat schakelt de motor automatisch uit. Laat de startheboom los en start het apparaat na een afkoeltijd van ongeveer 1 minuut opnieuw.



Opgelet! Wals loopt na het uitschakelen na. Kantel of draag het apparaat niet bij een draaiende motor en raak de draaiende wals niet aan. Er bestaat gevaar voor verwondingen!

Werken met het apparaat

Om een onderhouden gazon te verkrijgen, bevelen wij u aan, telkens na 4 tot 6 weken te verluchten. Het verticuteren is een meer intensieve ingreep dan het verluchten en hoeft daarom slechts één keer per jaar te gebeuren. Het beste tijdstip is het voorjaar na het eerste maaien.



Werk op hellingen altijd haaks op de helling. Wees uiterst voorzichtig bij het achteruitstappen en het trekken aan het apparaat. Er bestaat struikelgevaar!



Schakel na het werk en voor het transport het apparaat uit, trek de netstekker uit en wacht de stilstand van de wals af.



Hoe korter het gazon gemaaid is, hoe beter het behandeld kan worden. Daardoor wordt het apparaat minder belast en wordt de levensduur van de wals verlengd.

- U kunt het apparaat met of zonder vangkooi gebruiken. Om te verluchten, is het aanbevelenswaardig, met vangkooi te werken en om te verticuteren zonder vangkooi.
- Maai het gazon tot op de gewenste maaihoogte.
- De verticuteermachine mag niet bij lang gras gebruikt worden. Het wordt in het andere geval rond de verticuteerwals gewikkeld en leidt tot de beschadiging van het apparaat.
- Kies een geschikte werkstand c.q. verstelpositie (bij slijtageverschijnselen van de wals), zodat het apparaat niet overbelast wordt.
- Begin te werken in de nabijheid van het stopcontact en beweeg van de contactdoos weg.
- Breng het verlengsnoer altijd achter u en breng het na het keren aan de reeds behandelde zijde.
- Leid het apparaat op staptempo in zo recht mogelijke vlakken. Om volledig te verluchten of te verticuteren, dienen de vlakken elkaar altijd enkele centimeters te overlappen. Door op een bepaalde plaats te lang te blijven staan, kan bij een actief apparaat de grasnerf aangetaast worden.
- Om een belemmering door het verlengsnoer te vermijden, keert u het apparaat altijd zodanig, dat de kabel-trekontlasting aan de drager steeds naar de behandelde zijde toegekeerd is.
- Reinig het apparaat telkens na gebruik (zie „Reiniging/Onderhoud” en “Opslag”).
- Na de behandeling van grasperken, waar er veel mos aanwezig is, is het aanbevelenswaardig, vervolgens extra te zaaien. De grasvlakte regenereert dan sneller.

Transport

- Gebruik voor het transport van het apparaat de transportstand +10 mm (zie „Werkstand instellen”).
- Til het apparaat voor het transport over trappen en gevoelige oppervlakten (bijvoorbeeld tegels) op.

Reiniging/Onderhoud



Laat werkzaamheden, die niet in deze handleiding beschreven zijn, door een door ons gemachtigde klanten-serviceafdeling doorvoeren. Gebruik uitsluitend originele onderdelen.



Draag bij de omgang met de wals handschoenen.



Schakel vóór alle onderhouds- en reinigingswerkzaamheden het apparaat uit, trek de netstekker uit en wacht de stilstand van de wals af.

Algemene reinigings- en onderhoudswerkzaamheden



Spuit het apparaat niet met water af en reinig het niet onder stromend water. Er bestaat gevaar voor een elektrische schok en het apparaat zou beschadigd kunnen worden.

- Verwijder na de werkzaamheden vastklevende resten van planten van de wielen, de verluchtingsopeningen, de grasuitwerpopening en de wals. Gebruik daarvoor geen harde of puntige voorwerpen, ze zouden het apparaat kunnen beschadigen.
- Ledig de vangkooi volledig.
- Houd het apparaat steeds netjes. Gebruik geen reinigings- c.q. oplosmiddelen.

Wij zijn niet aansprakelijk voor door onze apparaten veroorzaakte beschadigingen, voor zover deze door een ondeskundig

uitgevoerde reparatie of door het gebruik van niet-originele onderdelen c.q. door een in strijd met de bepalingen zijnde toepassing veroorzaakt worden.

Uitwisselen van de wals



Schakel het apparaat uit, trek de netstekker uit en wacht de stilstand van de wals af.



Draag bij de omgang met de wals handschoenen.



1. Draai het apparaat om.
2. Maak de bevestigingsschroef (19) los en trek de lagerbevestiging naar boven.
3. Til de wals (A 16/17) schuin op en trek de as uit de vierkante opname (20).
4. Breng de nieuwe wals (A 16/17) in omgekeerde volgorde aan.

Opslag

- Bewaar het apparaat droog en buiten de reikwijdte van kinderen.
- Laat de motor afkoelen voordat u het apparaat in gesloten lokalen neerzet.
- Omhul het apparaat niet met nylonzakken, omdat er daarin vochtigheid tot ontwikkeling zou kunnen komen.

zonder muurbeugel:



Om plaats te besparen, kan de stang worden samengeklapt nadat de snelspanners zijn losgemaakt. **De snoeren mogen daarbij niet gekneld raken.**

met muurbeugel:

U kunt het samengeklapte apparaat aan de handgreep ophangen.

G Schroef de muurbeugel (21) met de meegeleverde schroeven (22) en eventueel met behulp van pluggen (niet meegeleverd) aan de wand. Hang het apparaat aan de onderste stang (6) op. Controleer regelmatig of de wandbeugel nog stevig vastzit.

Afvalverwerking en milieubescherming

Onderwerp apparaat, accessoires en verpakking aan een milieuvriendelijke recycling.



Elektrische apparaten horen niet thuis bij huishoudelijk afval.

Geef het apparaat in een recyclingepark af. De gebruikte onderdelen in kunststof en metaal kunnen gescheiden per type worden en zodanig op een inzamelpunt afgegeven worden. In geval van vragen staat ons servicecenter u ter beschikking.

Reserveonderdelen/Accessoires

Reserveonderdelen en accessoires verkrijgt u op www.grizzly-service.eu

Indien u geen Internet hebt, neem dan telefonisch contact op met het Service-Center (zie „Service-Center“ pagina 50). Hou de onderstaande bestelnummers klaar.

Pos. Gebruiks-aanwijzing	Pos. Explosie-tekening	Benaming	Artikel-Nr.
4	32-34,43	(2x) Snelspanner	91105134
5	44	centrale stangen	91105136
6	45	onderste stang	91105137
12	29,30	opvangzak	91105133
16	70	ventilatorwals met verende tanden	91105140
17	69	Verticuteerwals met mes	91105139
19	17	Vleugelschroef voor bevestiging van wals	91105131
21	76,77	Muurbeugel	91105142

Foutsporing

Probleem	Mogelijke oorzaak	Oplossing van de fout
Abnormale geluiden, gerammel of trillingen	Vreemd voorwerp op de wals (A 16/17)	Vreemd voorwerp verwijderen
	Verende tanden (A 16) of walsmes (A 17) beschadigd	Wals (16/17) uitwisselen
	Wals (A 16/17) niet correct gemonteerd	Wals correct inbouwen (zie hoofdstuk "Uitwisselen van de wals")
	Slippende tandriem	Schakel het apparaat uit en trek de netstekker uit. Verwijder aanwezige aarde- en grasresten.
Apparaat start niet	Netspanning ontbreekt	Contactdoos, snoer, leiding, stekker nakijken, eventueel reparatie door vakkundig elektrotechnicus
	Startheftboom (A 2) defect	Reparatie door klantenserviceafdeling
	Koolborstels versleten	
	Motor defect	
Motor hapert	Blokkering door vreemd voorwerp	Vreemd voorwerp verwijderen
	Gazon te hoog	Vooraf maaien, zie hoofdstuk "Bediening"
	Uitlaat verstopt	Uitlaat reinigen
	Beschermingsinrichting tegen overbelasting treedt in werking	Apparaat ongeveer 1 minuut lang laten afkoelen
Resultaat van het werk niet bevredigend	Verende tanden van de ventilatorwals (A 16) versleten	Wals (A 16/17) uitwisselen
	Mes van de verticuteerwals (A 17) stomp of beschadigd	
	Tandriem defect	Reparatie door klantenserviceafdeling
	Transportpositie of verkeerde werkstand gekozen	zie hoofdstuk "Werkstanden instellen"
	Gazon te hoog	Vooraf maaien, zie hoofdstuk "Bediening"

Garantie

Geachte cliënte, geachte klant,
U krijgt op dit apparaat 3 jaar garantie, te rekenen vanaf de datum van aankoop. Ingeval van gebreken aan dit product heeft u tegenover de verkoper van het product wettelijke rechten. Deze wettelijke rechten worden door onze hierna beschreven garantie niet beperkt.

Garantievoorwaarden

De garantietermijn begint met de datum van aankoop. Gelieve de originele kassabon goed te bewaren. Dit document wordt als bewijs van de aankoop benodigd. Indien er zich binnen drie jaar, te rekenen vanaf de datum van aankoop van dit product, een materiaal- of fabricagefout voordoet, wordt het product door ons – naar onze keuze – voor u gratis gerepareerd of vervangen. Deze garantievergoeding stelt voorop dat binnen de termijn van drie jaar het defecte apparaat en het bewijs van aankoop (kassabon) voorgelegd en dat schriftelijk kort beschreven wordt, waarin het gebrek bestaat en wanneer het zich voorgedaan heeft.

Als het defect door onze garantie gedekt is, krijgt u het gerepareerde of een nieuw product terug. Met herstelling of uitwisseling van het product begint er geen nieuwe garantieperiode.

Garantieperiode en wettelijke kwaliteitsgarantie

De garantieperiode wordt door de garantievergoeding niet verlengd. Dit geldt ook voor vervangen en gerepareerde onderdelen. Eventueel al bij de aankoop bestaande beschadigingen en gebreken moeten onmiddellijk na het uitpakken gemeld worden. Na het verstrijken van de garantieperiode tot stand komende repara-

ties worden tegen verplichte betaling van de kosten uitgevoerd.

Omvang van de garantie

Het apparaat werd volgens strikte kwaliteitsrichtlijnen zorgvuldig geproduceerd en vóór aflevering nauwgezet getest.

De garantievergoeding geldt voor materiaal- of fabricagefouten. Deze garantie is niet van toepassing op productonderdelen, die aan een normale slijtage blootgesteld zijn en daarom als aan slijtage onderhevige onderdelen beschouwd kunnen worden (b.v. ventilatorwals, verticuteerwals) of op beschadigingen aan breekbare onderdelen (b.v. schakelaars, accu's of onderdelen, die van glas gemaakt zijn).

Deze garantie valt weg wanneer het product beschadigd, niet oordeelkundig gebruikt of niet onderhouden werd. Voor een vakkundig gebruik van het product dienen alle in de gebruiksaanwijzing vermelde aanwijzingen nauwgezet in acht genomen te worden. Gebruiksdoeleinden en handelingen, die in de gebruiksaanwijzing afgeraden worden of waarvoor gewaarschuwd wordt, dienen onvoorwaardelijk vermeden te worden. Het product is uitsluitend voor het privé- en niet voor het commerciële gebruik bestemd. Bij een verkeerde of onoordeelkundige behandeling, toepassing van geweld en bij ingrepen, die niet door het door ons geautoriseerde servicefiliaal doorgevoerd werden, valt de garantie weg.

Afhandeling ingeval van garantie

Gelieve aan de volgende aanwijzingen gevolg te geven om een snelle behandeling van uw verzoek te garanderen:

- Gelieve voor alle aanvragen de kassabon en het artikelnummer (IAN 310320) als bewijs van de aankoop klaar te houden.

- Gelieve het artikelnummer uit het typeplaatje.
- Indien er zich functiefouten of andere gebreken voordien, contacteert u in eerste instantie de hierna vernoemde serviceafdeling **telefonisch** of per **e-mail**. U krijgt dan bijkomende informatie over de afhandeling van uw klacht.
- Een als defect geregistreerd product kunt u, na overleg met onze klantenservice, mits toevoeging van het bewijs van aankoop (kassabon) en de vermelding, waarin het gebrek bestaat en wanneer het zich voorgedaan heeft, voor u franco naar het u medegedeelde serviceadres zenden. Om problemen bij de acceptatie en extra kosten te vermijden, maakt u onvoorwaardelijk uitsluitend gebruik van het adres, dat u medegedeeld wordt. Zorg ervoor dat de verzending niet ongefrankeerd, als volumegoed, per expresse of via een andere speciale verzendingswijze plaatsvindt. Gelieve het apparaat met inbegrip van alle bij de aankoop bijgeleverde accessoires in te zenden en voor een voldoende veilige transportverpakking te zorgen.

Reparatieservice

U kunt reparaties, **die niet onder de garantie vallen**, tegen berekening door ons servicefiliaal laten doorvoeren. Zij maakt graag voor u een kostenraming op. Wij kunnen uitsluitend apparaten behandelen, die voldoende verpakt en gefrankeerd ingezonden werden.

Opgelet: Gelieve uw apparaat gereinigd en met een aanwijzing op het defect naar ons servicefiliaal te zenden. Ongefrankeerd – als volumegoed, per expresse of via een andere speciale verzendingswijze – ingezonden apparaten worden niet geaccepteerd. De afvalverwerking van uw defecte ingezonden apparaten voeren wij gratis door.

Service-Center

NL **Service Nederland**
Tel.: 0900 0400223
(0,10 EUR/Min.)
E-Mail: grizzly@lidl.nl
IAN 310320

BE **Service België**
Tel.: 070 270 171
(0,15 EUR/Min.)
E-Mail: grizzly@lidl.be
IAN 310320

Importeur

Gelieve in acht te nemen dat het volgende adres geen serviceadres is. Contacteer in eerste instantie het hoger vermelde servicecenter.

Grizzly Tools GmbH & Co. KG
Stockstädter Straße 20
63762 Großostheim
Duitsland
www.grizzly-service.eu

Inhalt

Einleitung	51
Bestimmungsgemäße	
Verwendung	51
Allgemeine Beschreibung	52
Lieferumfang.....	52
Funktionsbeschreibung.....	52
Übersicht	52
Technische Daten	53
Sicherheitshinweise	53
Bildzeichen in der Betriebsanleitung .	53
Bildzeichen auf dem Gerät.....	53
Allgemeine Sicherheitshinweise	54
Montageanleitung	59
Griffholm montieren.....	59
Fangsack montieren/leeren	59
Bedienung	60
Arbeits-Positionen einstellen	60
Ein- und Ausschalten	60
Arbeiten mit dem Gerät	61
Transport	61
Reinigung/Wartung	62
Allgemeine Reinigungs- und Wartungsarbeiten	62
Auswechseln der Walze	62
Lagerung	62
Entsorgung/Umweltschutz	63
Ersatzteile/Zubehör	63
Fehlersuche	64
Garantie	65
Reparatur-Service	66
Service-Center	66
Importeur	66
Original EG-Konformitäts- erklärung	71
Explosionszeichnung	73

Einleitung

Herzlichen Glückwunsch zum Kauf Ihres neuen Gerätes. Sie haben sich damit für ein hochwertiges Gerät entschieden. Dieses Gerät wurde während der Produktion auf Qualität geprüft und einer Endkontrolle unterzogen. Die Funktionsfähigkeit Ihres Gerätes ist somit sichergestellt.



Die Betriebsanleitung ist Bestandteil dieses Gerätes. Sie enthält wichtige Hinweise für Sicherheit, Gebrauch und Entsorgung. Machen Sie sich vor der Benutzung des Gerätes mit allen Bedien- und Sicherheitshinweisen vertraut. Benutzen Sie das Gerät nur wie beschrieben und für die angegebenen Einsatzbereiche. Bewahren Sie die Betriebsanleitung gut auf und händigen Sie alle Unterlagen bei Weitergabe des Gerätes an Dritte mit aus.

Bestimmungsgemäße Verwendung

Das Gerät ist für den häuslichen Gebrauch bestimmt:

- als Rasenlüfter für das Herauskämmen von Filz (bestehend aus Blättern, Moos oder Unkraut) zwischen den Grashalmen und das Einsammeln von Blättern und Pflanzenresten.
- als Vertikutierer für das Bearbeiten der Grasnarbe und das Regenerieren von Rasen- und Grasflächen.

Jede andere Verwendung, die in dieser Betriebsanleitung nicht ausdrücklich zugelassen wird, kann zu Schäden am Gerät führen und eine ernsthafte Gefahr für den Benutzer darstellen.

Das Gerät ist zum Gebrauch durch Erwachsene bestimmt. Kinder sowie Personen, die mit dieser Betriebsanleitung nicht vertraut sind, dürfen das Gerät nicht benutzen.

Die Benutzung des Gerätes bei Regen oder feuchter Umgebung ist verboten.

Der Bediener oder Nutzer ist für Unfälle oder Schäden an anderen Menschen oder deren Eigentum verantwortlich.

Der Hersteller haftet nicht für Schäden, die durch bestimmungswidrigen Gebrauch oder falsche Bedienung verursacht wurden. Dieses Gerät ist nicht zur gewerblichen Nutzung geeignet. Bei gewerblichem Einsatz erlischt die Garantie.

Allgemeine Beschreibung

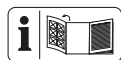

Die Abbildung der wichtigsten Funktionsteile finden Sie auf der vorderen und hinteren Ausklappseite.

Lieferumfang

Nehmen Sie das Gerät vorsichtig aus der Packung und prüfen Sie, ob die nachfolgenden Teile vollständig sind:

- Gerätegehäuse mit Vertikutierwalze und Prallschutz
- Lüfterwalze
- Oberer Griffholm
- Unter Holm
- 2 Mittelholme
- Fangsack mit Gestänge
- Netzkabel-Zugentlastung
- 2 Kabelklemmen
- Montagezubehör
- Wandhalterung
- Betriebsanleitung

Funktionsbeschreibung

Der Elektro-Vertikutierer/Rasenlüfter besitzt zwei leicht austauschbare Arbeitswalzen: eine Lüfterwalze aus Hart-Kunststoff mit vertikal rotierenden Federzinken und eine Vertikutierwalze mit senkrecht angebrachten Messern. Das Gerät ist mit einem hochwertigen Kunststoffgehäuse mit Fangsack und einem Griffholm mit Klappfunktion ausgestattet. Die Funktion der Bedienteile entnehmen Sie bitte den nachfolgenden Beschreibungen.

Übersicht

- | | |
|----------|--|
| A | 1 Elektronische Einschaltsperr |
| | 2 Starthebel |
| | 3 Oberer Griffholm |
| | 4 Schnellspanner, Schraube und Beilegescheiben für die Holmbefestigung |
| | 5 2 Mittelholme |
| | 6 Unterer Holm |
| | 7 Schnellspanner und Beilegescheiben für die Holmbefestigung |
| | 8 Gerätegehäuse |
| | 9 Tragegriff |
| | 10 Hebel zur Tiefenverstellung |
| | 11 Gerätekabelklemme |
| | 12 Fangsack |
| | 13 Prallschutzklappe |
| | 14 Netzkabel-Zugentlastung |
| | 15 Gerätekabel |
| | 16 Lüfterwalze mit Federzinken |
| | 17 Vertikutierwalze mit Messer |
| D | 18 Geräteresteckdose |
| E | 19 Flügelschraube zur Walzenbefestigung |
| | 20 Vierkantaufnahme Walze |
| G | 21 Wandhalterung |
| | 22 Schrauben, Wandhalterung |

Technische Daten

Elektro-Vertikutierer/

RasenlüfterPLV 1500 A1

Aufnahmeleistung des Motors..... 1500 W

Netzspannung.....230 V~, 50 Hz

Schutzklasse I II

Schutzart IPX4

Arbeitsdrehzahl des Werkzeugs

(n_0)..... 3600 min⁻¹

Breite der Walze.....36 cm

Tiefenverstellung 5-fach

(3/6/9/12 mm + Transportstellung)

Fangsackvolumen..... 50 l

Gewicht (inkl. Zubehör) ca.13 kg

Schalldruckpegel

(L_{pA}).....82 dB (A), $K_{pA} = 3$ dB

Schalleistungspegel (L_{wA})

gemessen.... 95,5 dB (A); $K_{wA} = 1,92$ dB

garantiert..... 98 dB (A)

Vibration am Handgriff

(a_h)..... 3,3 m/s², $K = 1,7$ m/s²

Lärm- und Vibrationswerte wurden entsprechend den in der Konformitätserklärung genannten Normen und Bestimmungen ermittelt.

Der angegebene Schwingungsemissionswert ist nach einem genormten Prüfverfahren gemessen worden und kann zum Vergleich eines Elektrowerkzeugs mit einem anderen verwendet werden.

Der angegebene Schwingungsemissionswert kann auch zu einer einleitenden Einschätzung der Aussetzung verwendet werden.



Warnung:

Der Schwingungsemissionswert kann sich während der tatsächlichen Benutzung des Elektrowerkzeugs von dem Angabewert unterscheiden, abhängig von der Art und

Weise, in der das Elektrowerkzeug verwendet wird.

Es besteht die Notwendigkeit, Sicherheitsmaßnahmen zum Schutz des Bedieners festzulegen, die auf einer Abschätzung der Aussetzung während der tatsächlichen Benutzungsbedingungen beruhen (hierbei sind alle Anteile des Betriebszyklus zu berücksichtigen, beispielsweise Zeiten, in denen das Elektrowerkzeug abgeschaltet ist, und solche, in denen es zwar eingeschaltet ist, aber ohne Belastung läuft).

Sicherheitshinweise

Dieser Abschnitt behandelt die grundlegenden Sicherheitsvorschriften bei der Arbeit mit dem Gerät.

Bildzeichen in der Betriebsanleitung



Gefahrenzeichen mit Angaben zur Verhütung von Personen- oder Sachschäden.



Gebotszeichen (anstelle des Ausrufungszeichens ist das Gebot erläutert) mit Angaben zur Verhütung von Schäden.



Hinweiszeichen mit Informationen zum besseren Umgang mit dem Gerät.

Bildzeichen auf dem Gerät



Achtung!
Betriebsanleitung lesen.



Verletzungsgefahr durch weggeschleuderte Teile. Umstehende Personen von dem Gerät fernhalten.



Gefahr durch Stromschlag bei Beschädigung des Netzkabels! Netzkabel von den Schneidwerkzeugen und dem Gerät fernhalten!



Tragen Sie Augen- und Gehörschutz.



Setzen Sie das Gerät nicht der Feuchtigkeit aus. Arbeiten Sie nicht bei Regen.



Achtung! Nachlauf der Walzen.



Vorsicht - Scharfes Werkzeug. Hände und Füße fernhalten. Die Rotation der Walze dauert nach dem Abschalten des Motors noch an. Vor Wartungsarbeiten oder falls das Netzkabel beschädigt ist, den Netzstecker aus der Steckdose ziehen.



Angabe des Schalleistungspegels L_{WA} in dB(A).



Schutzklasse II



Elektrogeräte gehören nicht in den Hausmüll.

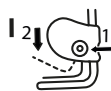

Einschalten/Ausschalten



Transport- und Arbeitspositionen

Allgemeine Sicherheitshinweise



Dieses Gerät kann bei unsachgemäßem Gebrauch ernsthafte Verletzungen verursachen. Bevor Sie mit dem Gerät arbeiten, lesen Sie sorgfältig die Betriebsanleitung und machen Sie sich mit allen Bedienteilen gut vertraut. Bewahren Sie diese Betriebsanleitung gut auf, damit Ihnen die Informationen jederzeit zur Verfügung stehen.

Arbeiten mit dem Gerät:



Vorsicht! Das Gerät kann ernsthafte Verletzungen hervorrufen. So vermeiden Sie Unfälle und Verletzungen:

Vorbereitung:

- Das Gerät ist nicht für die Benutzung durch Kinder geeignet.
- Kinder und Personen mit eingeschränkten körperlichen, sensorischen oder geistigen Fähigkeiten oder unzureichender Erfahrung und Wissen oder Personen, welche mit den Anweisungen nicht vertraut sind, ist die Verwendung der Maschine nicht gestattet. Örtliche Bestimmungen können das Mindestalter der Bedienungsperson festlegen.

- Setzen Sie das Gerät niemals ein, während Personen, besonders Kinder, und Haustiere in der Nähe sind.
- Überprüfen Sie das Gelände, auf dem das Gerät eingesetzt wird und entfernen Sie Steine, Stöcke, Drähte oder andere Fremdkörper, die erfasst und weggeschleudert werden können.
Verwenden Sie das Gerät nicht zum Einebnen von Bodenunebenheiten.
- Tragen Sie stets geeignete Arbeitskleidung wie Sicherheitschuhe mit rutschfester Sohle, eine robuste, lange Hose, Ohrenschutz und eine Schutzbrille. Benutzen Sie das Gerät nicht, wenn Sie barfuß gehen oder offene Sandalen tragen.
Die Schutzvorrichtung und die persönlichen Schutzausrüstungen schützen Ihre eigene und die Gesundheit anderer und sichern den reibungslosen Betrieb des Gerätes.
- Arbeiten Sie nicht mit einem beschädigten, unvollständigen oder ohne die Zustimmung des Herstellers umgebauten Gerät. Arbeiten Sie nicht mit beschädigten oder fehlenden Schutzvorrichtungen (z. B. Starthebel, Entriegelungsknopf, Prallschutz). Setzen Sie niemals Schutzvorrichtungen außer Kraft (z. B. durch Anbinden des Starthebels).
Damit wird sichergestellt, dass die Sicherheit des Gerätes erhalten bleibt.
- Vergewissern Sie sich vor dem Start Ihres Gerätes, dass kein

Gegenstand oder Ast in der Messeröffnung eingeschoben ist, dass das Gerät stabil steht und der Arbeitsbereich aufgeräumt und nicht blockiert ist. Überprüfen Sie den Zustand Ihres Verlängerungskabels sowie die Anschlussleitung Ihres Gerätes. Verwenden Sie die erforderlichen Schutzeinrichtungen. Es besteht Verletzungsgefahr.

- Wenn Ihr Gerät beim Einschalten ungewöhnliche Vibrationen oder Geräusche zeigt, ziehen Sie den Netzstecker aus der Steckdose und kontrollieren Sie die Messerwalze. Vergewissern Sie sich, dass keine Häckselgutreste die Messerwalze blockieren oder zwischen den Messern eingeklemmt sind. Wenn Sie keine Probleme feststellen, senden Sie das Gerät an eine Kundendienststelle zurück.
- Wenn die Messer nicht mehr korrekt schneiden oder wenn der Motor überlastet ist, überprüfen Sie alle Teile Ihres Gerätes und ersetzen Sie die abgenutzten Teile. Wenn eine umfangreichere Reparatur notwendig ist, wenden Sie sich an eine Kundendienststelle.

Verwendung:

- Vorsicht - Scharfes Werkzeug. Schneiden Sie sich nicht die Finger oder Zehen. Halten Sie Füße und Finger beim Arbeiten immer von der Walze und der Auswurföffnung fern. Es besteht Verletzungsgefahr!
- Benutzen Sie das Gerät nicht bei Regen, bei schlechter Wit-

terung, in feuchter Umgebung oder nassem Rasen. Arbeiten Sie nur bei Tageslicht oder guter Beleuchtung. Es besteht Unfallgefahr.

- Arbeiten Sie mit dem Gerät nicht, wenn Sie müde oder unkonzentriert sind oder nach der Einnahme von Alkohol oder Tabletten. Legen Sie immer rechtzeitig eine Arbeitspause ein. Gehen Sie mit Vernunft an die Arbeit. Ein Moment der Unachtsamkeit beim Gebrauch des Gerätes kann zu ernsthaften Verletzungen führen.
- Machen Sie sich mit Ihrer Umgebung vertraut und achten Sie auf mögliche Gefahren, die Sie wegen des Motorengeräusches nicht hören können.
- Achten Sie beim Arbeiten auf einen sicheren Stand, insbesondere an Hängen. Arbeiten Sie immer quer zum Hang, niemals auf- oder abwärts. Seien Sie besonders vorsichtig, wenn Sie die Fahrtrichtung am Hang ändern. Arbeiten Sie nicht an übermäßig steilen Hängen. Dadurch können Sie das Gerät in unerwarteten Situationen besser kontrollieren.
- Vermeiden Sie eine abnormale Körperhaltung.
- Führen Sie das Gerät nur im Schrittempo und mit beiden Händen am Griff. Seien Sie besonders vorsichtig, wenn Sie das Gerät umkehren oder zu sich heranziehen. Stolpergefahr!
- Starten oder betätigen Sie den Starthebel mit Vorsicht entsprechend den Anweisungen in dieser Betriebsanleitung.

- Kippen Sie das Gerät beim Anlassen nicht, es sei denn, es muss als Anlaufhilfe angehoben werden. In diesem Fall kippen Sie das Gerät nur so weit, wie es unbedingt erforderlich ist, und heben Sie nur die von der Bedienungsperson abgewandte Seite hoch.
- Wenn das Gerät nach Anheben wieder auf den Boden gestellt wird, müssen beide Hände in Arbeitsstellung sein.
- Gerät nicht ohne vollständig angebrachten Fangsack oder ohne Prallschutz betreiben. Verletzungsgefahr! Halten Sie sich immer entfernt von der Auswurföffnung.
- Benutzen Sie das Gerät nicht in der Nähe von entzündbaren Flüssigkeiten oder Gasen. Bei Nichtbeachtung besteht Brand- oder Explosionsgefahr.
- Ziehen Sie vor allen Arbeiten an dem Gerät den Netzstecker.

Arbeitsunterbrechung:

- Nach dem Ausschalten des Gerätes dreht sich die Walze noch für einige Sekunden. Hände und Füße fernhalten.
- Die Federzinken nicht berühren, bevor das Gerät vom Netz getrennt ist und die Federzinken vollständig zum Stillstand gekommen sind. Verletzungsgefahr durch scharfes Werkzeug.
- Entfernen Sie Pflanzenteile nur im Stillstand des Gerätes. Halten Sie die Auswurföffnung stets sauber und frei.
- Schalten Sie das Gerät ab, wenn Sie es transportieren, an-

heben oder kippen wollen und wenn andere Flächen als Gras überquert werden.

- Hinterlassen Sie das Gerät nie unbeaufsichtigt am Arbeitsplatz. Kinder dürfen nicht mit dem Gerät spielen.
- Schalten Sie das Gerät aus und ziehen Sie den Netzstecker:
 - immer, wenn Sie die Maschine verlassen,
 - bevor Sie die Auswurföffnung reinigen oder Blockierungen oder Verstopfungen beseitigen,
 - wenn das Gerät nicht verwendet wird,
 - bei allen Wartungs- und Reinigungsarbeiten,
 - wenn das Netzkabel beschädigt oder verheddert ist,
 - wenn das Gerät beim Arbeiten auf ein Hindernis trifft oder wenn ungewohnte Vibrationen auftreten. Untersuchen Sie in diesem Fall das Gerät auf Beschädigungen und lassen Sie es ggf. reparieren.
- Bewahren Sie das Gerät an einem trockenen Ort und außerhalb der Reichweite von Kindern auf.



Vorsicht! So vermeiden Sie Geräteschäden und eventuell daraus resultierende Personenschäden:

Pflegen Sie Ihr Gerät

- Schalten Sie das Gerät aus und heben Sie es an, wenn Sie es über Treppen transportieren.
- Führen Sie vor jeder Benutzung eine Sichtprüfung des Gerätes durch. Benutzen Sie das Gerät nicht, wenn Sicherheitseinrichtungen (z. B. Prallschutz), Teile der Schneideinrichtung oder Bolzen fehlen, abgenutzt oder beschädigt sind. Prüfen Sie insbesondere das Netzkabel und den Starhebel auf Beschädigung. Zur Vermeidung einer Unwucht dürfen beschädigte Werkzeuge und Bolzen nur satzweise ausgetauscht werden.
- Benutzen Sie nur Ersatz- und Zubehörteile, die vom Hersteller geliefert und empfohlen werden. Der Einsatz von Fremdteilen führt zum sofortigen Verlust des Garantieanspruches.
- Sorgen Sie dafür, dass alle Muttern, Bolzen und Schrauben fest angezogen sind und das Gerät in einem sicheren Arbeitszustand ist.
- Versuchen Sie nicht, das Gerät selbst zu reparieren, es sei denn, Sie besitzen hierfür eine Ausbildung. Sämtliche Arbeiten, die nicht in dieser Betriebsanleitung angegeben werden, dürfen nur von uns ermächtigten Kundendienststellen ausgeführt werden.
- Behandeln Sie Ihr Gerät mit Sorgfalt. Halten Sie die Werkzeuge sauber, um besser und sicherer arbeiten zu können. Befolgen Sie die Wartungsvorschriften.
- Überlasten Sie Ihr Gerät nicht. Arbeiten Sie nur im angegebenen Leistungsbereich. Verwenden Sie keine leistungsschwachen Maschinen für schwere Arbeiten. Benutzen Sie Ihr Gerät nicht für Zwecke, für die es nicht bestimmt ist.

Elektrische Sicherheit:



Vorsicht! So vermeiden Sie Unfälle und Verletzungen durch elektrischen Schlag:

- Nehmen Sie vor jeder Inbetriebnahme eine Sichtprüfung der Netz- und Verlängerungsleitungen auf Anzeichen von Beschädigungen oder Alterung vor. Beschädigte Netzanschlussleitungen erhöhen das Risiko eines elektrischen Schlages.
- Schließen Sie das Gerät an eine Steckdose mit Fehlerstrom-Schutzeinrichtung (Residual Current Device) mit einem Auslösestrom von nicht mehr als 30 mA an.
- Halten Sie die Verlängerungsleitungen von den Schneidwerkzeugen fern.
Wird die Verlängerungsleitung während des Gebrauchs beschädigt, trennen Sie sie sofort vom Netz. **DIE VERLÄNGERUNGSLEITUNG NICHT BERÜHREN, BEVOR SIE VOM NETZ GETRENNT IST.** Gefahr durch elektrischen Schlag.
- Wenn die Anschlussleitung dieses Gerätes beschädigt wird, muss sie durch den Hersteller oder seinen Kundendienst oder eine ähnlich qualifizierte Person ersetzt werden, um Gefährdungen zu vermeiden.
- Die Verlängerungsleitungen von den Federzinken fernhalten. Die Federzinken können die Leitungen beschädigen und zum Kontakt mit aktiven Teilen führen.
- Eine beschädigte Leitung nicht an das Netz anschließen und

eine beschädigte Leitung nicht berühren, bevor sie vom Netz getrennt ist. Eine beschädigte Leitung kann zum Kontakt mit aktiven Teilen führen.

- Achten Sie darauf, dass die Netzspannung mit den Angaben des Typenschildes übereinstimmt.
- Vermeiden Sie Körperberührungen mit geerdeten Teilen (z. B. Metallzäune, Metallpfosten). Es besteht ein erhöhtes Risiko durch elektrischen Schlag, wenn Ihr Körper geerdet ist.
- Verwenden Sie nur zugelassene Verlängerungskabel der Bauart H05RN-F, die höchstens 75 m lang und für den Gebrauch im Freien bestimmt sind. Der Litzquerschnitt des Verlängerungskabels muss mindestens 2,5 mm² betragen. Rollen Sie eine Kabeltrommel vor Gebrauch immer ganz ab. Überprüfen Sie das Verlängerungskabel auf Schäden.
- Verwenden Sie für die Anbringung des Verlängerungskabels die dafür vorgesehene Netzkabel-Zugentlastung.
- Benutzen Sie die Anschlussleitung nicht, um den Netzstecker aus der Steckdose zu ziehen. Schützen Sie das Netzkabel vor Hitze, Öl und scharfen Kanten.

Restrisiken

Auch wenn Sie dieses Elektrowerkzeug vorschriftsmäßig bedienen, bleiben immer Restrisiken bestehen. Folgende Gefahren können im Zusammenhang mit der Bauweise und Ausführung dieses Elektrowerkzeugs auftreten:

a) Schnittverletzungen

- b) Gehörschäden, falls kein geeigneter Gehörschutz getragen wird.
- c) Gesundheitsschäden, die aus Hand-Arm-Schwingungen resultieren, falls das Gerät über einen längeren Zeitraum verwendet wird oder nicht ordnungsgemäß geführt und gewartet wird.



Warnung! Dieses Elektrowerkzeug erzeugt während des Betriebs ein elektromagnetisches Feld. Dieses Feld kann unter bestimmten Umständen aktive oder passive medizinische Implantate beeinträchtigen. Um die Gefahr von ernsthaften oder tödlichen Verletzungen zu verringern, empfehlen wir Personen mit medizinischen Implantaten ihren Arzt und den Hersteller des medizinischen Implantats zu konsultieren, bevor die Maschine bedient wird.

2. Schrauben Sie die beiden Mittelholme (5) mit den Schrauben, Schnellspannern und Beilegescheiben (4) an den unteren Holm (6) an. Die glatte Seite der Beilegescheibe zeigt zum Schnellspanner, die gerillte Seite zum Gerät.
3. Hängen Sie die Netzkabel-Zugentlastung (14) in den oberen Griffholm (3) ein.
4. Schrauben Sie den oberen Griffholm (3) mit den Schrauben, Schnellspannern und Beilegescheiben (4) an den beiden Mittelholmen (5) fest.
5. Befestigen Sie das Geräte-kabel (15) mit den Geräte-kabelklemmen (11) am Holm.

Fangsack montieren/leeren



Achtung: Gerät nicht ohne Prallschutzklappe betreiben. Verletzungsgefahr!

Montageanleitung



Ziehen Sie vor allen Arbeiten an dem Gerät den Netzstecker.



Achten Sie bei der Montage darauf, dass das Netzkabel nicht eingeklemmt wird und genügend Spiel hat.



Der Fangsack ist nur für den Betrieb mit der Lüfterwalze (A 16) vorgesehen!



1. Ziehen Sie den Fangsack über das Gestänge.
2. Stülpen Sie die Kunststoff-Laschen des Fangsacks über das Fangsack-Gestänge und klippen Sie die Kunststoff-Laschen ein.

Griffholm montieren



1. Stecken Sie den unteren Holm (6) an das Gerätegehäuse (8) und schrauben ihn mit zwei Schnellspannern und Beilegescheiben (7) an. Die glatte Seite der Beilegescheibe zeigt zum Schnellspanner, die gerillte Seite zum Gerät.

Fangsack am Gerät anbringen:

3. Heben Sie die Prallschutzklappe (13) an.
4. Hängen Sie die Stifte am Fangsack-Gestänge in die Aufnahme am Gerätegehäuse.

5. Lassen Sie die Prallschutzklappe (13) los, sie hält den Fangsack (12) in Position.

Fangsack abnehmen/entleeren:

6. Heben Sie die Prallschutzklappe (13) an und nehmen Sie den Fangsack (12) heraus.

Bedienung

i Beachten Sie den Lärmschutz und örtliche Vorschriften.

Arbeits-Positionen einstellen

Das Gerät besitzt 5 Haupteinstellpositionen:

+ 10 mm: Transport-Position

In dieser Stellung besteht der maximale Sicherheitsabstand des Werkzeugs zum Boden.

- 3 mm: Arbeits-Position

Wählen Sie beim Arbeiten mit dem neuerwähnten Gerät diese Einstellung.

- 3 bis -12 mm: Nachstell-Positionen

Bei zunehmendem Verschleiß der Messer oder Federzinken kann die Arbeits-Position gesenkt werden. Einen Verschleiß erkennen Sie an einem zunehmend schlechter werdenden Arbeitsergebnis. Die Verstelltiefe beträgt pro Stufe ca. 3 mm.

i Das Gerät befindet sich bei Lieferung in der Transport-Position +10mm.

1. Zum Einstellen der Arbeits-Position muss das Gerät ausgeschaltet sein.
2. Verstellen Sie den Hebel zur Tiefenverstellung (A 10) und lassen Sie ihn in die gewünschte Position einrasten.



Die Wahl einer Nachstell-Position ohne entsprechenden Verschleiß kann zur Überlastung des Motors und Beschädigung der Walze führen.

Ein- und Ausschalten



Achten Sie vor dem Einschalten darauf, dass das Gerät keine Gegenstände berührt. Halten Sie Füße und Hände von der Walze und der Auswurföffnung fern. Es besteht Verletzungsgefahr!



1. Stellen Sie das Gerät auf eine ebene Rasenfläche.
2. Verbinden Sie das Verlängerungskabel mit der Gerätesteckdose (18).
3. Zur Zugentlastung formen Sie aus dem Ende des Verlängerungskabels eine Schlaufe und hängen diese in die Netzkabel-Zugentlastung (14) ein.
4. Schließen Sie das Gerät an die Netzspannung an.
5. Zum Einschalten drücken Sie die elektronische Einschaltsperr (1) am Handgriff und ziehen Sie anschließend den Starthebel (2) richtung Handgriff. Lassen Sie die elektronische Einschaltsperr (1) los.
6. Zum Ausschalten lassen Sie den Starthebel (2) los.



Überlastschutz: Bei Überlastung des Gerätes schaltet der Motor automatisch ab. Lassen Sie den Starthebel los und starten Sie das Gerät nach einer Abkühlzeit von etwa 1 Minute erneut.



Achtung! Walze läuft nach dem Ausschalten nach. Kippen oder tragen Sie das Gerät nicht bei laufendem Motor und berühren Sie die laufende Walze nicht. Es besteht Verletzungsgefahr!

Arbeiten mit dem Gerät

Um einen gepflegten Rasen zu erhalten, empfehlen wir Ihnen, alle 4 - 6 Wochen zu lüften. Vertikutieren ist ein intensiverer Eingriff als das Lüften und sollte daher nur einmal im Jahr erfolgen. Der beste Zeitpunkt ist das Frühjahr nach dem ersten Mähen.



Arbeiten Sie an Hängen immer quer zum Hang. Seien Sie besonders vorsichtig beim Rückwärtsgehen und Ziehen des Gerätes. Es besteht Stolpergefahr!



Schalten Sie nach der Arbeit und zum Transport das Gerät aus, ziehen Sie den Netzstecker und warten Sie den Stillstand der Walze ab.



Je kürzer der Rasen geschnitten ist, desto besser lässt er sich bearbeiten. Dadurch wird das Gerät weniger belastet und die Lebensdauer der Walze erhöht sich.

- Sie können das Gerät mit oder ohne Fangsack betreiben. Zum Lüften empfiehlt sich das Arbeiten mit Fangsack und zum Vertikutieren ohne Fangsack.
- Mähen Sie den Rasen auf die gewünschte Schnitthöhe.
- Der Vertikutierer darf nicht bei langem Gras verwendet werden. Es wickelt sich sonst um die Vertikutierwalze und

führt zur Beschädigung des Gerätes.

- Wählen Sie eine geeignete Arbeits- bzw. Nachstell-Position (bei Verschleißerscheinungen der Walze), so dass das Gerät nicht überlastet wird.
- Beginnen Sie mit dem Arbeiten in der Nähe der Steckdose und bewegen Sie sich von der Steckdose weg.
- Führen Sie das Verlängerungskabel immer hinter sich und bringen Sie es nach dem Wenden auf die schon bearbeitete Seite.
- Führen Sie das Gerät im Schritttempo in möglichst geraden Bahnen. Für ein lückenloses Lüften oder Vertikutieren sollten sich die Bahnen immer um wenige Zentimeter überlappen. Zu langes Verweilen auf einer Stelle kann bei laufendem Gerät die Grasnarbe verletzen.
- Um eine Behinderung durch das Verlängerungskabel zu vermeiden, wenden Sie das Gerät immer so, dass die Netzkabelzugentlastung am Holm stets der bearbeiteten Seite zugewandt ist.
- Reinigen Sie das Gerät nach jedem Einsatz (siehe „Reinigung/Wartung“).
- Nach der Bearbeitung von stark vermoostem Rasen, empfiehlt es sich anschließend nachzusäen. Die Rasenfläche regeneriert sich dann schneller.

Transport

- Verwenden Sie zum Transport des Gerätes die Transportstellung 0 (siehe „Arbeits-Position einstellen“).
- Heben Sie das Gerät zum Transport über Treppen und empfindliche Oberflächen (z. B. Fliesen) an.

Reinigung/Wartung



Lassen Sie Arbeiten, die nicht in dieser Betriebsanleitung beschrieben sind, von einer von uns ermächtigten Kundendienststelle durchführen. Verwenden Sie nur Originalteile.



Tragen Sie beim Umgang mit der Walze Handschuhe.



Schalten Sie vor allen Wartungs- und Reinigungsarbeiten das Gerät aus, ziehen Sie den Netzstecker und warten Sie den Stillstand der Walze ab.

Allgemeine Reinigungs- und Wartungsarbeiten



Spritzen Sie das Gerät nicht mit Wasser ab und reinigen Sie es nicht unter fließendem Wasser. Es besteht Gefahr eines Stromschlages und das Gerät könnte beschädigt werden.

- Entfernen Sie nach dem Arbeiten anhaftende Pflanzenreste von den Rädern, den Lüftungsöffnungen, der Auswurföffnung und der Walze. Verwenden Sie dazu keine harten oder spitzen Gegenstände, Sie könnten das Gerät beschädigen.
- Leeren Sie den Fangsack vollständig.
- Halten Sie das Gerät stets sauber. Verwenden Sie keine Reinigungs- bzw. Lösungsmittel.

Wir haften nicht für durch unsere Geräte hervorgerufene Schäden, sofern diese durch unsachgemäße Reparatur oder den Einsatz von Nicht-Originalteilen bzw. durch nicht bestimmungsgemäßen Gebrauch verursacht werden.

Auswechseln der Walze



Schalten Sie das Gerät aus, ziehen Sie den Netzstecker und warten Sie den Stillstand der Walze ab.



Tragen Sie beim Umgang mit der Walze Handschuhe.



1. Drehen Sie das Gerät um.
2. Lösen Sie die Flügelschraube (19) und ziehen Sie die Lagerbefestigung nach oben.
3. Heben Sie die Walze (A 16/17) schräg an und ziehen die Welle aus der Vierkantaufnahme (20).
4. Setzen Sie die neue Walze (A 16/17) in umgekehrter Reihenfolge ein.

Lagerung

- Bewahren Sie das Gerät trocken und außerhalb der Reichweite von Kindern auf.
- Lassen Sie den Motor abkühlen, bevor Sie das Gerät in geschlossenen Räumen abstellen.
- Umhüllen Sie das Gerät nicht mit Nylonsäcken, da sich Feuchtigkeit bilden könnte.

ohne Wandhalterung:



Zur platzsparenden Lagerung kann der Holm nach Lockern der Schnellspanner zusammengeklappt werden. **Die Netzkabel dürfen dabei nicht eingeklemmt werden.**

mit Wandhalterung:

Sie können das zusammengeklappte Gerät mit Hilfe der Handhalterung aufhängen.

- G** Schrauben Sie die Wandhalterung (21) mit den beiliegenden Schrauben (22) ggf. mit Hilfe von Dübeln (nicht im Lieferumfang enthalten) an die Wand.
Hängen Sie das Gerät am unteren Holm (6) auf.
Prüfen Sie die Wandhalterung regelmäßig auf festen Sitz.

**Entsorgung/
Umweltschutz**

Führen Sie Gerät, Zubehör und Verpackung einer umweltgerechten Wiederverwertung zu.



Elektrogeräte gehören nicht in den Hausmüll.

Geben Sie das Gerät an einer Verwertungsstelle ab. Die verwendeten Kunststoff- und Metallteile können sortenrein getrennt werden und so einer Wiederverwertung zugeführt werden. Fragen Sie hierzu unser Service-Center.

Ersatzteile/Zubehör

Ersatzteile und Zubehör erhalten Sie unter www.grizzly-service.eu

Sollten Sie kein Internet haben, so wenden Sie sich bitte telefonisch an das Service-Center (siehe Seite 66). Halten Sie die unten genannten Bestellnummern bereit.

Position Betriebsanleitung	Position Explosionszeichnung	Bezeichnung	Bestell-Nr.
4	32-34,43	(2x) Schnellspanner	91105134
5	44	Mittelholme	91105136
6	45	Unterer Holm	91105137
12	29,30	Fangsack	91105133
16	70	Lüfterwalze mit Federzinken	91105140
17	69	Vertikutierwalze mit Messer	91105139
19	17	Flügelschraube zur Walzenbefestigung	91105131
21	76,77	Wandhalterung	91105142

Fehlersuche

Problem	Mögliche Ursache	Fehlerbehebung
Abnormale Geräusche, Klappern oder Vibrationen	Fremdkörper auf der Walze (A 16/17)	Fremdkörper entfernen
	Federzinken der Lüfterwalze (A 16) oder Walzenmesser der Vertikutierwalze (A 17) beschädigt	Walze austauschen
	Walze (A 16/17) nicht richtig montiert	Walze korrekt einbauen (siehe „Auswechseln der Walze“)
	Rutschender Zahnriemen	Gerät abschalten und Netzstecker ziehen, vorhandene Erd- und Grasrückstände entfernen
Gerät startet nicht	Netzspannung fehlt	Steckdose, Netzkabel, Leitung, Netzstecker prüfen, ggf. Reparatur durch Elektrofachmann
	Starthebel (A 2) defekt	Reparatur durch Kundendienst
	Kohlebürsten abgenutzt	
Motor defekt		
Motor setzt aus	Blockierung durch Fremdkörper	Fremdkörper entfernen
	Rasen zu hoch	Vormähen, siehe „Bedienung“
	Auswurföffnung verstopft	Auswurföffnung reinigen
	Überlastschutz löst aus	Gerät etwa 1 Min. abkühlen lassen
Arbeitsergebnis nicht zufriedenstellend	Federzinken der Lüfterwalze (A 16) verschlissen	Walze (16/17) austauschen
	Messer der Vertikutierwalze (A 17) stumpf oder beschädigt	
	Zahnriemen defekt	Reparatur durch Kundendienst
	Transport-Position oder falsche Arbeits-Position gewählt	siehe „Arbeits-Positionen einstellen“
	Rasen zu hoch	Vormähen, siehe „Bedienung“

Garantie

Sehr geehrte Kundin, sehr geehrter Kunde, Sie erhalten auf dieses Gerät 3 Jahre Garantie ab Kaufdatum.

Im Falle von Mängeln dieses Gerätes stehen Ihnen gegen den Verkäufer des Gerätes gesetzliche Rechte zu. Diese gesetzlichen Rechte werden durch unsere im Folgenden dargestellte Garantie nicht eingeschränkt.

Garantiebedingungen

Die Garantiefrist beginnt mit dem Kaufdatum. Bitte bewahren Sie den Originalkassenbon gut auf. Diese Unterlage wird als Nachweis für den Kauf benötigt.

Tritt innerhalb von drei Jahren ab dem Kaufdatum dieses Gerätes ein Material- oder Fabrikationsfehler auf, wird das Gerät von uns – nach unserer Wahl – für Sie kostenlos repariert oder ersetzt. Diese Garantieleistung setzt voraus, dass innerhalb der Dreijahres-Frist das defekte Gerät und der Kaufbeleg (Kassenbon) vorgelegt und schriftlich kurz beschrieben wird, worin der Mangel besteht und wann er aufgetreten ist.

Wenn der Defekt von unserer Garantie gedeckt ist, erhalten Sie das reparierte oder ein neues Gerät zurück. Mit Reparatur oder Austausch des Gerätes beginnt kein neuer Garantiezeitraum.

Garantiezeit und gesetzliche Mängelansprüche

Die Garantiezeit wird durch die Gewährleistung nicht verlängert. Dies gilt auch für ersetzte und reparierte Teile. Eventuell schon beim Kauf vorhandene Schäden und Mängel müssen sofort nach dem Auspacken gemeldet werden. Nach Ablauf der Garantiezeit anfallende Reparaturen sind kostenpflichtig.

Garantieumfang

Das Gerät wurde nach strengen Qualitätsrichtlinien sorgfältig produziert und vor Anlieferung gewissenhaft geprüft.

Die Garantieleistung gilt für Material- oder Fabrikationsfehler. Diese Garantie erstreckt sich nicht auf Geräteteile, die normaler Abnutzung ausgesetzt sind und daher als Verschleißteile angesehen werden können (z. B. Lüfterwalze, Vertikutierwalze oder Keilriemen) oder für Beschädigungen an zerbrechlichen Teilen (z. B. Schalter).

Diese Garantie verfällt, wenn das Gerät beschädigt, nicht sachgemäß benutzt oder nicht gewartet wurde. Für eine sachgemäße Benutzung des Gerätes sind alle in der Betriebsanleitung aufgeführten Anweisungen genau einzuhalten. Verwendungszwecke und Handlungen, von denen in der Betriebsanleitung abgeraten oder vor denen gewarnt wird, sind unbedingt zu vermeiden. Das Gerät ist lediglich für den privaten und nicht für den gewerblichen Gebrauch bestimmt. Bei missbräuchlicher und unsachgemäßer Behandlung, Gewaltanwendung und bei Eingriffen, die nicht von unserer autorisierten Service-Niederlassung vorgenommen wurden, erlischt die Garantie.

Abwicklung im Garantiefall

Um eine schnelle Bearbeitung Ihres Anliegens zu gewährleisten, folgen Sie bitte den folgenden Hinweisen:

- Bitte halten Sie für alle Anfragen den Kassenbon und die Artikelnummer (IAN 310320) als Nachweis für den Kauf bereit.
- Die Artikelnummer entnehmen Sie bitte dem Typenschild.
- Sollten Funktionsfehler oder sonstige Mängel auftreten, kontaktieren Sie zunächst die nachfolgend benannte

Serviceabteilung **telefonisch** oder per **E-Mail**. Sie erhalten dann weitere Informationen über die Abwicklung Ihrer Reklamation.

- Ein als defekt erfasstes Gerät können Sie, nach Rücksprache mit unserem Kundenservice, unter Beifügung des Kaufbelegs (Kassenbons) und der Angabe, worin der Mangel besteht und wann er aufgetreten ist, für Sie portofrei an die Ihnen mitgeteilte Service-Anschrift übersenden. Um Annahmeprobleme und Zusatzkosten zu vermeiden, benutzen Sie unbedingt nur die Adresse, die Ihnen mitgeteilt wird. Stellen Sie sicher, dass der Versand nicht unfrei, per Sperrgut, Express oder sonstiger Sonderfracht erfolgt. Senden Sie das Gerät bitte inkl. aller beim Kauf mitgelieferten Zubehörteile ein und sorgen Sie für eine ausreichend sichere Transportverpackung.

Reparatur-Service

Sie können Reparaturen, **die nicht der Garantie unterliegen**, gegen Berechnung von unserer Service-Niederlassung durchführen lassen. Sie erstellt Ihnen gerne einen Kostenvoranschlag.

Wir können nur Geräte bearbeiten, die ausreichend verpackt und frankiert eingeschickt wurden.

Achtung: Bitte senden Sie Ihr Gerät gereinigt und mit Hinweis auf den Defekt an unsere Service-Niederlassung.

Nicht angenommen werden unfrei - per Sperrgut, Express oder mit sonstiger Sonderfracht - eingeschickte Geräte.

Die Entsorgung Ihrer defekten eingesendeten Geräte führen wir kostenlos durch.

Service-Center

DE Service Deutschland
Tel.: 0800 54 35 111
E-Mail: grizzly@lidl.de
IAN 310320

AT Service Österreich
Tel.: 0820 201 222
(0,15 EUR/Min.)
E-Mail: grizzly@lidl.at
IAN 310320

CH Service Schweiz
Tel.: 0842 665566
(0,08 CHF/Min.,
Mobilfunk max. 0,40 CHF/Min.)
E-Mail: grizzly@lidl.ch
IAN 310320

Importeur

Bitte beachten Sie, dass die folgende Anschrift keine Serviceanschrift ist. Kontaktieren Sie zunächst das oben genannte Service-Center.

Grizzly Tools GmbH & Co. KG

Stockstädter Straße 20
D-63762 Grobostheim
www.grizzly-service.eu

FR

BE

Traduction de la déclaration de conformité CE originale

Nous certifions par la présente que le modèle

Scarificateur/aérateur électrique

Série PLV 1500 A1

Numéro de série

201810000001 - 201810064295

est conforme aux directives UE actuellement en vigueur :

2006/42/EC • 2014/30/EU • 2000/14/EC • 2011/65/EU*

En vue de garantir la conformité les normes harmonisées ainsi que les normes et décisions nationales suivantes ont été appliquées :

**EN 60335-1:2012/A11:2014 • EN 50636-2-92:2014 • EN 62233:2008
EN 55014-1:2017 • EN 55014-2:2015
EN 61000-3-2:2014 • EN 61000-3-3:2013 • EN 62321-1:2013**

Nous certifions également conformément à la directive
sur les émissions de bruit 2000/14/ EC que :

Niveau de puissance sonore

garanti : 98 dB(A)

mesuré : 95,5 dB(A)

Procédé d'évaluation de la conformité appliqué selon l'annexe V / 2000/14/EC

Le fabricant assume seul la responsabilité d'établir la présente déclaration de conformité :



Grizzly Tools GmbH & Co. KG
Stockstädter Straße 20
63762 Großostheim, 03.11.2018
Germany

Christian Frank
Chargé de documentation

* L'objet de la déclaration décrit ci-dessus est conforme aux dispositions de la directive 2011/65/UE du Parlement Européen et du Conseil du 8 juin 2011 sur la limitation de l'utilisation de certaines substances dangereuses dans les équipements électriques et électroniques



Oversættelse af den originale CE-konformitetserklæring

Hermed bekræfter vi, at
**El-vertikalskærer/plæneluffer
af serien PLV 1500 A1**

Serienummer
201810000001 - 201810064295

opfylder følgende gældende EF-direktiver i deres respektive gyldige version:

2006/42/EC • 2014/30/EU • 2000/14/EC • 2011/65/EU*

For at sikre overensstemmelsen, blev følgende harmoniserede standarder samt nationale standarder og regler anvendt:

**EN 60335-1:2012/A11:2014 • EN 50636-2-92:2014 • EN 62233:2008
EN 55014-1:2017 • EN 55014-2:2015
EN 61000-3-2:2014 • EN 61000-3-3:2013 • EN 62321-1:2013**

Yderligere bekræftes ifølge direktivet 2000/14/EC om støjemission:

Lydeffektniveau:

Garanteret: 98 dB(A)

Målt: 95,5 dB(A)

Anvendt metode for overensstemmelsesvurdering iht. tillæg V / 2000/14/EC

Det er udelukkende producentens ansvar at udarbejde denne
overensstemmelseserklæring:



Grizzly Tools GmbH & Co. KG
Stockstädter Straße 20
D-63762 Großostheim,
GERMANY
03.11.2018

Christian Frank
(Dokumentationsbefuldmægtiget)

* Erklæringens ovennævnte genstand opfylder forskrifterne i Europaparlamentets og Rådets direktiv 2011/65/EU af 8. juni 2011 til begrænsning af anvendelsen af visse farlige stoffer i elektrisk og elektrisk udstyr

NL

BE

Vertaling van de originele CE-conformiteitsverklaring

Hiermede bevestigen wij dat de
Elektrische verticuteerder/gazonbeluchter
bouwsérie PLV 1500 A1

Serienummer
201810000001 - 201810064295

de hierna volgende, van toepassing zijnde EU-richtlijnen:

2006/42/EC • 2014/30/EU • 2000/14/EC • 2011/65/EU*

Om de overeenstemming te waarborgen, werden de hierna volgende, in overeenstemming gebrachte normen en nationale normen en bepalingen toegepast:

EN 60335-1:2012/A11:2014 • EN 50636-2-92:2014 • EN 62233:2008
EN 55014-1:2017 • EN 55014-2:2015
EN 61000-3-2:2014 • EN 61000-3-3:2013 • EN 62321-1:2013

Bovendien wordt in overeenstemming met de geluids-emissierichtlijn 2000/14/EC bevestigd:
Akoestisch niveau
gegarandeerd: 98 dB(A)
gemeten: 95,5 dB(A)
Toegepaste conformiteitbeoordelingsprocedure in overeenstemming met Annex V/ 2000/14/EC

Le fabricant assume seul la responsabilité d'établir la présente déclaration de conformité :



Grizzly Tools GmbH & Co. KG
Stockstädter Straße 20
63762 Großostheim, 03.11.2018
Germany

Christian Frank
Documentatiegelastigde

* Het hierboven beschreven voorwerp van de verklaring voldoet aan de voorschriften van de richtlijn 2011/65/EU van het Europese Parlement en van de Raad van 8 juni 2011 inzake beperking van het gebruik van bepaalde gevaarlijke stoffen in elektrische en elektronische apparaten.

DE

AT

CH

Original EG-Konformitätserklärung

Hiermit bestätigen wir, dass das Gerät

Elektro-Vertikutierer/Rasenlüfter

Baureihe PLV 1500 A1

Seriennummer

201810000001 - 201810064295

folgenden einschlägigen EU-Richtlinien in ihrer jeweils gültigen Fassung entspricht:

2006/42/EG • 2014/30/EU • 2000/14/EG • 2011/65/EU*

Um die Übereinstimmung zu gewährleisten, wurden folgende harmonisierte Normen sowie nationale Normen und Bestimmungen angewendet:

**EN 60335-1:2012/A11:2014 • EN 50636-2-92:2014 • EN 62233:2008
EN 55014-1:2017 • EN 55014-2:2015
EN 61000-3-2:2014 • EN 61000-3-3:2013 • EN 62321-1:2013**

Zusätzlich wird entsprechend der Geräuschemissionsrichtlinie 2000/14/EG bestätigt:

Schallleistungspegel

Garantiert: 98 dB(A)

Gemessen: 95,5 dB(A)

Angewendetes Konformitätsbewertungsverfahren entsprechend Anhang V / 2000/14 EG

Die alleinige Verantwortung für die Ausstellung dieser Konformitätserklärung trägt der Hersteller:



Grizzly Tools GmbH & Co. KG
Stockstädter Straße 20
D-63762 Großostheim,
Germany
03.11.2018

Christian Frank
Dokumentationsbevollmächtigter

* Der oben beschriebene Gegenstand der Erklärung erfüllt die Vorschriften der Richtlinie 2011/65/EU des Europäischen Parlaments und des Rates vom 8. Juni 2011 zur Beschränkung der Verwendung bestimmter gefährlicher Stoffe in Elektro- und Elektronikgeräten.

Explosionszeichnung • Vue éclatée Eksplonstegning • Explosietekening

PLV 1500 A1

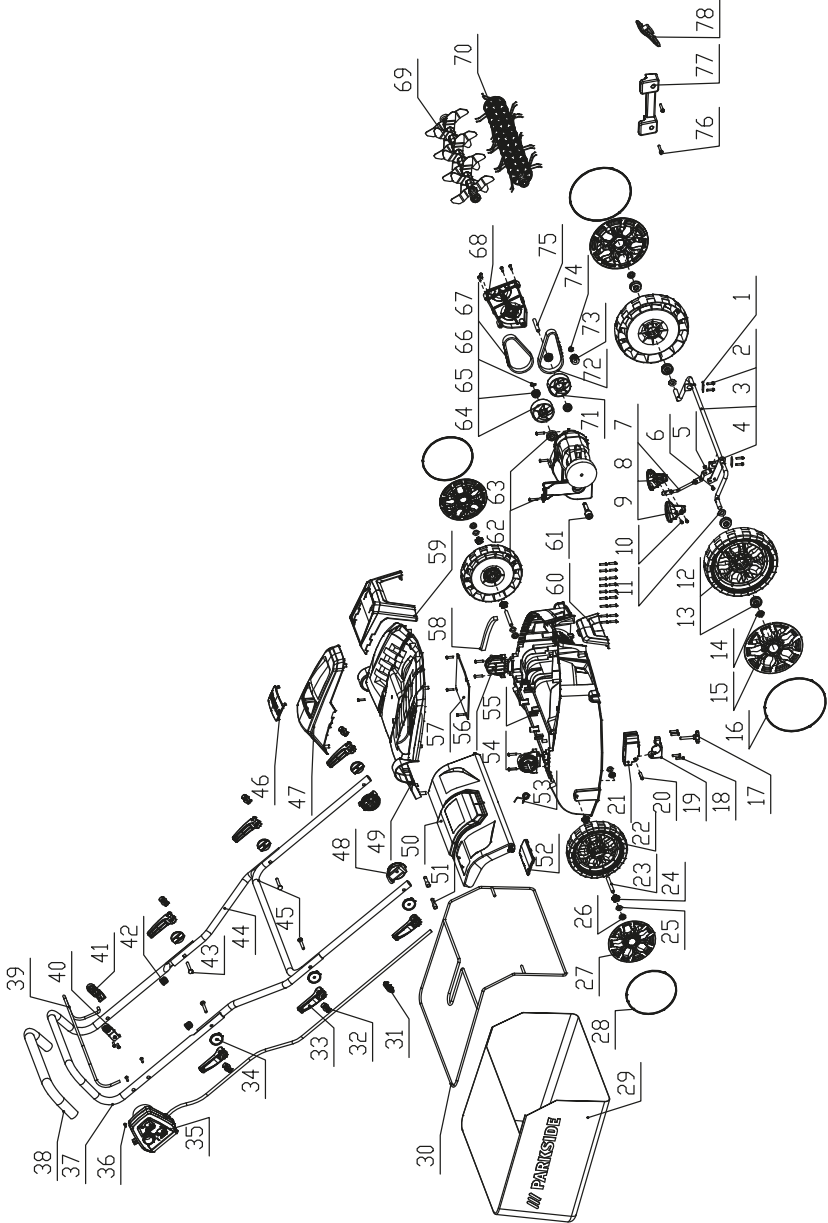

informativ • informatif • informatief

20181029_rev02_sh



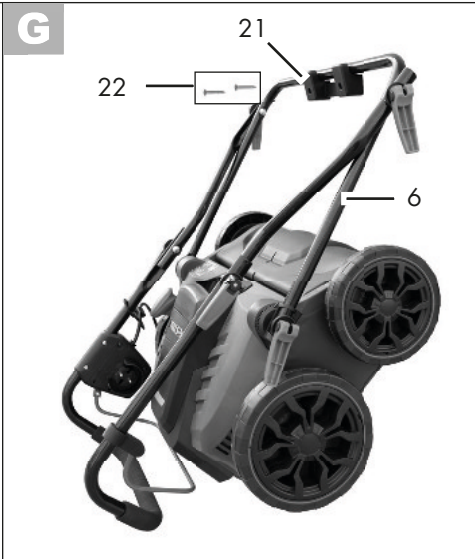
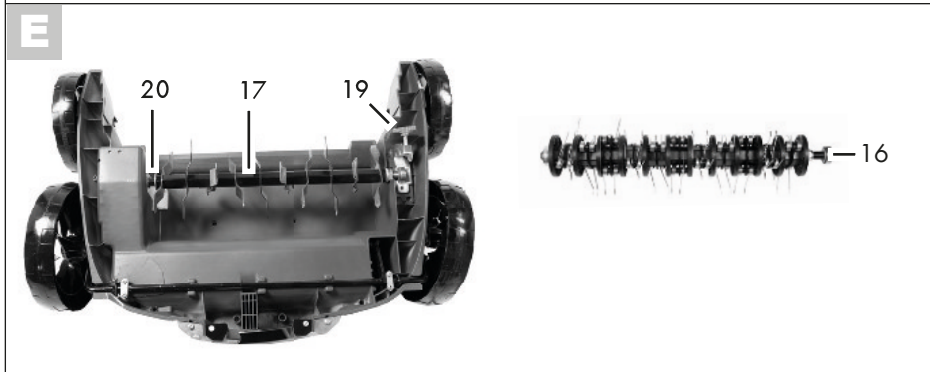
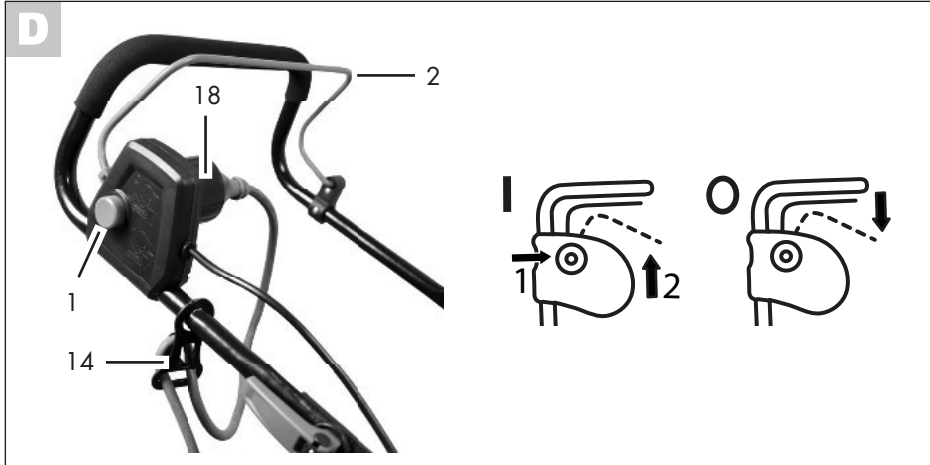

GRIZZLY TOOLS GMBH & CO. KG

Stockstädter Straße 20
DE-63762 Großostheim
GERMANY

Tilstand af information

Version des informations · Stand van de informatie

Stand der Informationen: 10/2018

Ident.-No.: 76007361102018-DK/BE/NL

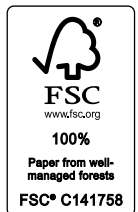

IAN 310320

