

**/// PARKSIDE®**



[www.lidl-service.com](http://www.lidl-service.com)



## **PATIO CLEANER PFR 28 A1**

(GB) (IE) (NI)

### **PATIO CLEANER**

Translation of the original instructions

(FR) (BE)

### **ACCESSOIRE DE NETTOYAGE HAUTE PRESSION**

Traduction des instructions d'origine

(DE) (AT) (CH)

### **FLÄCHENREINIGER**

Originalbetriebsanleitung

(DK)

### **OVERFLADERENSER**

Oversættelse af den originale driftsvejledning

(NL) (BE)

### **TERRASREINIGER**

Vertaling van de originele gebruiksaanwijzing

**IAN 305738**

(IE) (NI)  
(DK) (BE) (NL)

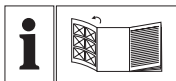

GB IE NI

Before reading, unfold the page containing the illustrations and familiarise yourself with all functions of the device.

---

DK

Før du læser, vend siden med billeder frem og bliv bekendt med alle apparatets funktioner.

---

FR BE

Avant de lire le mode d'emploi, ouvrez la page contenant les illustrations et familiarisez-vous ensuite avec toutes les fonctions de l'appareil.

---

NL BE

Vouw vóór het lezen de pagina met de afbeeldingen open en maak u vertrouwd met alle functies van het apparaat.

---

DE AT CH

Klappen Sie vor dem Lesen die Seite mit den Abbildungen aus und machen Sie sich anschließend mit allen Funktionen des Gerätes vertraut.

GB / IE / NI	Translation of the original instructions	Page	4
DK	Oversættelse af den originale driftsvejledning	Side	11
FR / BE	Traduction des instructions d'origine	Page	17
NL / BE	Vertaling van de originele gebruiksaanwijzing	Pagina	25
DE / AT / CH	Originalbetriebsanleitung	Seite	32

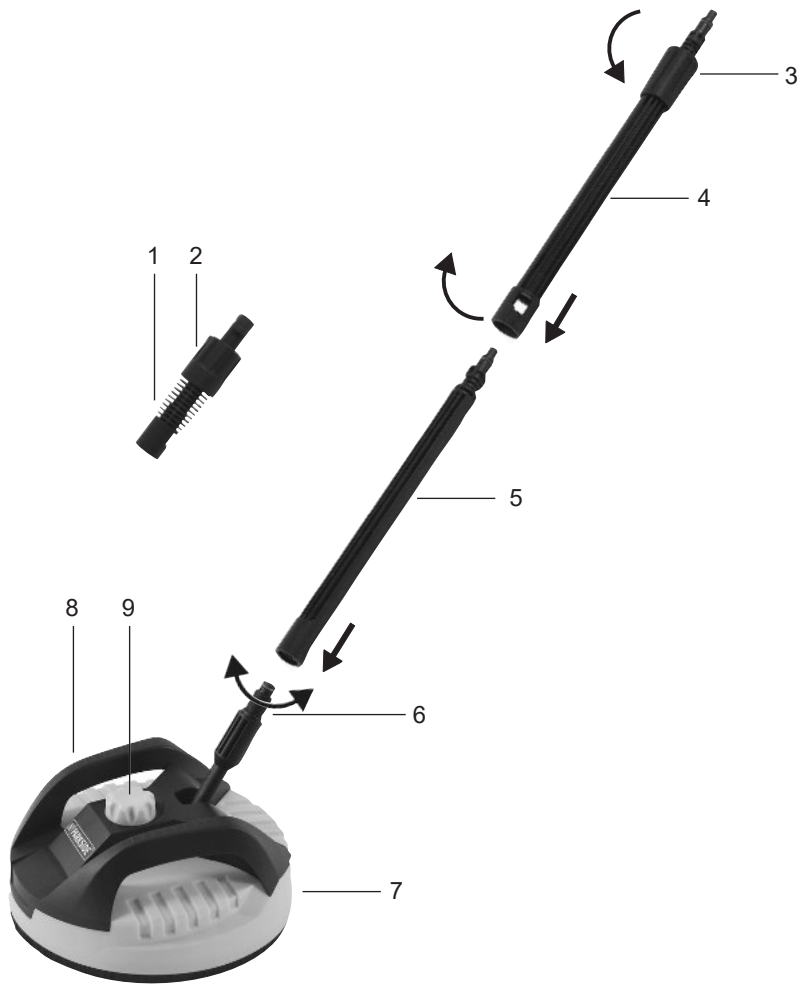
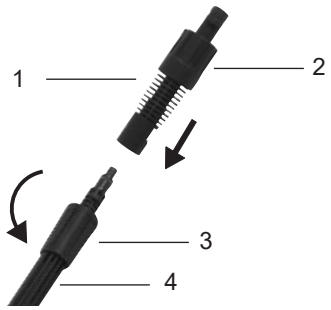
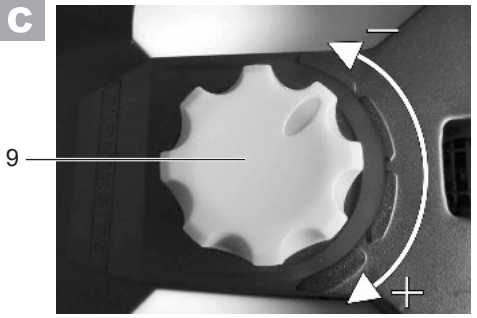
**A****B****C**

# Contents

**Introduction .....4**  
**Intended use .....4**  
**General description.....4**  
 Extent of the delivery ..... 4  
 Overview .....4  
 Functional description .....5  
**Technical data .....5**  
**Notes on Safety ..... 5**  
 Symbols in the manual..... 5  
 Symbols on the device ..... 5  
 General notes on Safety..... 6  
 Working with the equipment..... 6  
**Fitting .....6**  
**Start-up .....7**  
**Cleaning and Maintenance .....7**  
 Cleaning .....7  
 Maintenance .....7  
**Storage.....7**  
**Waste Disposal and Environmental Protection .....8**  
**Replacement parts / Accessories ...8**  
**Guarantee ..... 8**  
**Repair Service ..... 9**  
**Service-Center ..... 10**  
**Importer ..... 10**  
**Translation of the original EC declaration of conformity .....39**

## Introduction



Congratulations on the purchase of your new device. With it, you have chosen a high quality product. The operating instructions constitute part of this product. They contain important information on safety, use and disposal. Before using the product, familiarise yourself with all of the operating and safety instructions. Use the product only as described and for the applications specified.

Keep this manual safely and in the event that the product is passed on, hand over all documents to the third party.

## Intended use

This patio cleaner is intended for private use only:

- for high-pressure water cleaning of floors and walls;
- cleaning the object according to its manufacturer’s information.

The patio cleaner is designed for use with pressure washer Parkside from the series PHD 100, PHD 110, PHD 135 and PHD 150.

## General Description

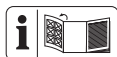

The diagram of the most important functional elements can be found on the foldout side.

## Extent of the delivery

Unpack the pressure washer and verify the contents:

- Patio cleaner
- Connection pipe
- Pipe extension
- Adapter
- Instruction for use

## Overview

- |          |                           |
|----------|---------------------------|
| <b>A</b> | 1 Adapter                 |
|          | 2 Retainer nut of adapter |
|          | 3 Retainer nut            |
|          | 4 Pipe extension          |

- 5 Connection pipe
- 6 Pivoting connector
- 7 Body
- 8 Handle
- 9 Pressure regulator

Rated pressure (p) ..... 11 MPa / 1595 psi  
 Permissible pressure (p max)  
 ..... 16 MPa / 2320 psi  
 Max. flow rate (Q max) ..... 450 l/h  
 Max. Supply temperature (T max)  
 ..... 60 °C / 140 °F

**Functional description**

The patio cleaner is designed for splash-proof pressure cleaning of floors and walls. Rotating nozzles ensure that cleaning is highly efficient.

The adapter is suitable for connecting to other common high pressure cleaners made by other manufacturers.

Technical and optical changes can be carried out in the course of further development without notice. All dimensions, references and information of this instruction manual are therefore without guarantee. Legal claims, which are made on the basis of the instruction manual, cannot thus be considered as valid.

**Technical data**

**Patio cleaner ..... PFR 28 A1**

**Suitable for devices with the following performance data:**

Rated pressure (p) ..... 11 MPa / 1595 psi  
 Permissible pressure (p max)  
 ..... 15 MPa / 2175 psi  
 Max. flow rate (Q max)  
 ..... 450 l/h  
 Max. Supply temperature (T max)  
 ..... 60 °C / 140 °F

The patio cleaner is designed for pressure washers working at a nominal pressure (p) of 90-150 bar.

**Adapter:**

**Suitable for devices with the following performance data:**

**Notes on Safety**

This Section is concerned with the basic safety rules when working with the patio cleaner.

**Symbols in the manual**



**Warning symbols (the danger can be explained at the place of the exclamation mark) with information on damage and injury prevention.**



Help symbols with information on improving tool handling.

**Symbols on the device**



Caution: to avoid accidents and injuries.



Never reach under the patio cleaner when it is on.



Read the manual.

## General notes on safety

- This appliance is not intended for use by persons (including children) with reduced physical, sensory or mental capabilities, or lack of experience and knowledge, unless they have been given supervision or instruction concerning use of the appliance by a person responsible for their safety.
- People who are unfamiliar with the operating instructions are not permitted to use the equipment. The operation of the equipment is not authorised for people under the age of 16.

## Working with the equipment



**CAUTION.** pressure washers can be dangerous if they are not operated correctly! The jet must never be directed at people, animals, electric equipment connected to the power supply or against the actual pressure washer.

- Do not direct the jet at yourself or others in order to clean clothes and shoes.
- Do not operate the pressure washer when other people are in the immediate vicinity, other than they are also wearing protective clothes.
- Do not start the high-pressure wash until the patio cleaner rests on the surface you are cleaning.
- Take appropriate measures to keep children away from the equipment whilst it is running.
- Dispose of the packaging material correctly.
- Do not use the equipment in the vicinity of flammable liquids or gases. Non-

observance will result in a risk of fire or explosion.

- Store the equipment in a dry place and out of reach of children.
- Children should be supervised to ensure that they do not play with the appliance.
- Follow the security tips of your high-pressure washer.
- The operator or user is responsible for any accidents or personal injury and/or material damage to third parties or their property.



Caution! To avoid damage to the equipment and any possible personal injury resulting from this:

- Do not use for cleaning windows.
- Do not work with damaged or incomplete equipment, or with equipment that has been converted without the approval of the manufacturer.
- Protect the patio cleaner from frost
- Use only original accessories and do not carry out conversion work on the equipment.

## Fitting

### Connection without adapter



1. Screw the connection pipe (5) into the pivoting connector (6).
2. To extend your reach, snap on and turn the bayonet mount of the pipe extension (4) to the connection pipe (5).
3. To connect to the PARKSIDE-pressure washer, snap the bayonet mount into the PARKSIDE-pressure washer's jet gun.

- When you use the extension element (4) screw the retainer nut (3) against the spray gun.

- Avoid the patio cleaner going over free corners.
- The patio cleaner is not designed for scouring out or scrubbing.

## Connection with adapter

- B**
- Attach the adapter (1) to the extension element (4) or the connecting element (A 5) and turn it through 90° until it locks into place (bayonet locking device). Screw the cap nut (3) of the extension element (4) against the adapter (1).
  - Connect the spray gun (bayonet locking device) and screw the cap nut (2) of the adapter (1) against the spray gun.

## Pressure control

- C**
- You can adjust the pressure of the escaping water jet by turning the pressure regulator (9). Accordingly, the rotation speed of the nozzles changed
  - Increase the pressure (+) by turning the pressure regulator (9) in a clockwise direction. Reduce the pressure (-) by turning the screw counterclockwise connections.

## To release

- Release the retainer nut of adapter (B 2) on the adapter (B 1).
- Loosen retainer nut (A 3) on the extension element (A 4).
- Release the catches by pushing and turning through 90° in the opposite direction (Bayonet catch).

## Cleaning and Maintenance



Always remove the mains plug of the high pressure cleaner before working on the device. There is a risk of electric shock or injury from moving parts.

## Start-up

### Working instructions



Take heed of the backstroke generated by the jet of water. Stand firmly and hold the jet gun tightly. You may otherwise injure yourself or others.

- Do not release water from the pressure washer until the patio cleaner rests on the surface you are cleaning.
- Always hold the patio cleaner by the handle (5) when washing down walls.

## Cleaning

**Always keep the washer clean. Do not use any detergents or solvents.**

- Only clean the pressure washer with a soft brush or a slightly moist cloth.

## Maintenance

The device is maintenance-free.

## Storage

- Store the device in a frost-free room.

## Waste Disposal and Environmental Protection

Be environmentally friendly. Return the tool, accessories and packaging to a recycling centre when you have finished with them. Hand the tool in at a recycling centre. The plastics and metal parts can be separated and recycled. Ask your Service Center about this.

Defective units returned to us will be disposed of for free.

## Replacement parts / Accessories

**Spare parts and accessories can be obtained at [www.grizzly-service.eu](http://www.grizzly-service.eu)**

If you do not have internet access, please contact the Service Centre via telephone (see "Service-Center" Page 10). Please have the order number mentioned below ready.

**A** 1 Adapter ..... 30300505

## Guarantee

Dear Customer,

This equipment is provided with a 3-year guarantee from the date of purchase. In case of defects, you have statutory rights against the seller of the product. These statutory rights are not restricted by our guarantee presented below.

### Terms of Guarantee

The term of the guarantee begins on the date of purchase. Please retain the original receipt. This document is required as proof of purchase.

If a material or manufacturing defect occurs within three years of the date of purchase of this product, we will repair or replace – at our choice – the product for you free of charge. This guarantee requires the defective equipment and proof of purchase to be presented within the three-year period with a brief written description of what constitutes the defect and when it occurred.

If the defect is covered by our guarantee, you will receive either the repaired product or a new product. No new guarantee period begins on repair or replacement of the product.

### Guarantee Period and Statutory Claims for Defects

The guarantee period is not extended by the guarantee service. This also applies for replaced or repaired parts. Any damages and defects already present at the time of purchase must be reported immediately after unpacking. Repairs arising after expiry of the guarantee period are chargeable.



### Guarantee Cover

The equipment has been carefully produced in accordance with strict quality guidelines and conscientiously checked prior to delivery.

The guarantee applies for all material and manufacturing defects. This guarantee does not extend to cover product parts that are subject to normal wear and may therefore be considered as wearing parts (e.g. brush or nozzles) or to cover damage to breakable parts (e.g. switches, batteries, or parts made of glass).

This guarantee shall be invalid if the product has been damaged, used incorrectly or not maintained. Precise adherence to all of the instructions specified in the operating manual is required for proper use of the product. Intended uses and actions against which the operating manual advises or warns must be categorically avoided. The product is designed only for private and not commercial use. The guarantee will be invalidated in case of misuse or improper handling, use of force, or interventions not undertaken by our authorised service branch.

### Processing in Case of Guarantee

To ensure quick handling of you issue, please follow the following directions:

- Please have the receipt and item number (IAN 305738) ready as proof of purchase for all enquiries.
- Please find the item number on the rating plate.
- Should functional errors or other defects occur, please initially contact the service department specified below by **telephone** or by **e-mail**. You will then receive further information on the processing of your complaint.

- After consultation with our customer service, a product recorded as defective can be sent postage paid to the service address communicated to you, with the proof of purchase (receipt) and specification of what constitutes the defect and when it occurred. In order to avoid acceptance problems and additional costs, please be sure to use only the address communicated to you. Ensure that the consignment is not sent carriage forward or by bulky goods, express or other special freight. Please send the equipment inc. all accessories supplied at the time of purchase and ensure adequate, safe transport packaging.

### Repair Service

For a charge, **repairs not covered by the guarantee** can be carried out by our service branch, which will be happy to issue a cost estimate for you.

We can handle only equipment that has been sent with adequate packaging and postage.

**Attention:** Please send your equipment to our service branch in clean condition and with an indication of the defect.

Equipment sent carriage forward or by bulky goods, express or other special freight will not be accepted.

We will dispose of your defective devices free of charge when you send them to us.



## Service-Center

**GB** **Service Great Britain**  
Tel.: 0800 404 7657  
(£ 0.10/Min.)  
E-Mail: grizzly@lidl.co.uk  
**IAN 305738**

**IE** **Service Ireland**  
Tel.: 1890 930 034  
(0,08 EUR/Min., (peak))  
(0,06 EUR/Min., (off peak))  
E-Mail: grizzly@lidl.ie  
**IAN 305738**

## Importer

Please note that the following address is not a service address. Please initially contact the service centre specified above.

**Grizzly Tools GmbH & Co. KG**  
Stockstädter Straße 20  
63762 Großostheim  
Germany  
[www.grizzly-service.eu](http://www.grizzly-service.eu)

# Inhold

<b>Introduktion</b> .....	<b>11</b>
<b>Anvendelse</b> .....	<b>11</b>
<b>Generel beskrivelse</b> .....	<b>11</b>
Leveringsomfang .....	11
Oversigt.....	11
Funktionsbeskrivelse .....	12
<b>Tekniske data</b> .....	<b>12</b>
<b>Sikkerhedsinformationer</b> .....	<b>12</b>
Billedtegn i vejledningen .....	12
Generelle sikkerhedsanvisninger.....	12
Arbejdet med terrasserenseren .....	13
<b>Montering</b> .....	<b>13</b>
<b>Ibrugtagning</b> .....	<b>14</b>
<b>Rengøring og vedligeholdelse</b> ....	<b>14</b>
Rengøring.....	14
Vedligeholdelse .....	14
<b>Lagring</b> .....	<b>14</b>
<b>Bortskaffelse/miljøbeskyttelse</b> ...	<b>14</b>
<b>Reserve dele / Tilbehør</b> .....	<b>15</b>
<b>Garanti</b> .....	<b>15</b>
<b>Reparations-service</b> .....	<b>16</b>
<b>Service-Center</b> .....	<b>16</b>
<b>Importør</b> .....	<b>16</b>
<b>Oversættelse af den originale CE-konformitetserklæring</b> .....	<b>39</b>

## Introduktion



Hjertelig tillykke med købet af dit nye apparat.

Du har besluttet dig for et produkt af højeste kvalitet. Betjeningsvejledningen er bestanddel af dette produkt. Den indeholder vigtige informationer vedrørende sikkerhed, brug, vedligeholdelse og bortskaffelse. Gør dig inden brugen af produktet fortrolig med alle betjenings- og sikkerheds-informationer. Benyt kun produktet som beskrevet og kun til de anførte indsatsområder.

Opbevar vejledningen godt og lad alle dokumenter følge med ved videregivelse af produktet til tredje.

## Anvendelse

Anvend kun denne terrasserenser til privat brug.

- Til rensning af jord/gulv- og vægflader med højtryksstråle.
- Vær opmærksom på producentens angivelser om objektet, der skal rengøres.

Terrasserenseren er kun beregnet til brug med Parkside højtryksrens fra serierne PHD 100, PHD 110, PHD 135 og PHD 150.

## Generel beskrivelse



Du finder en afbildning af de vigtigste funktionsdele på udklapsiden.

## Leveringsomfang

Pak apparatet ud og kontroller leveringsomfanget:

- Terrasserenser
- Tilslutningselement
- Forlængersegment
- Adapter
- Betjeningsvejledning

## Oversigt

- |          |   |                               |
|----------|---|-------------------------------|
| <b>A</b> | 1 | Adapter                       |
|          | 2 | Omløbermøtrik Adapter         |
|          | 3 | Omløbermøtrik                 |
|          | 4 | Forlængersegment              |
|          | 5 | Tilslutningssegment           |
|          | 6 | drejeligt tilslutningssegment |
|          | 7 | Hus                           |

- 8 Håndtag  
9 Trykregulatoren

## Funktionsbeskrivelse

Terrasserenseren er egnet til stænkvandsfri højtryksrensning af jord/gulv- og vægflader. Den høje renseeffektivitet opnås med de roterende dyser.

Vær opmærksom på sikkerhedsinformationerne.

## Tekniske data

**Terrasserenser .....PFR 28 A1**

**Benyt kun produktet som beskrevet og kun til de anførte indsatsområder:**

Dimensioneringstryk (p) 11 MPa / 1595 psi  
Tilladt tryk (p max) ..... 15 MPa / 2175 psi  
Maks. flowmængde (Q max) ..... 450 l/h  
Tilløbstemperatur (T max) .. 60 °C / 140 °F

Terrasserenseren er egnet til højtryksrensere med et nominelt tryk (p) på 90-150 bar.

### Adapter:

**Benyt kun produktet som beskrevet og kun til de anførte indsatsområder:**

Dimensioneringstryk (p) 11 MPa / 1595 psi  
Tilladt tryk (p max) ..... 16 MPa / 2320 psi  
Maks. flowmængde (Q max) ..... 450 l/h  
Tilløbstemperatur  
(T max) ..... 60 °C / 140 °F

Ændringer med hensyn til teknikken og udseendet kan i forbindelse med videreudviklingen foretages uden meddelelse herom. Derfor påtager vi os intet ansvar for alle dimensioner, henvisninger og angivelser i denne betjeningsvejledning. Krav, som fremsættes på grund af betjeningsvejledningen, kan således ikke gøres gældende.

## Sikkerhedsinformationer

Dette afsnit omhandler de grundlæggende sikkerhedsforskrifter ved brug af apparatet.

### Billedtegn i vejledningen



**Faretegn med angivelser til forebyggelse af person- eller materiel skade.**



Henvisningstegn med informationer til bedre omgang med apparatet.

### Symboler på maskinen



Forsigtig: Sådan undgår du ulykker og kvæstelser:



Grib ikke ind under terrasserenseren når denne arbejder.



Læs betjeningsvejledningen.

### Generelle sikkerhedsanvisninger

- Dette apparat er ikke beregnet til at bliver brugt af personer (inklusive børn) med indskrænkede fysiske, sensoriske eller psykiske evner eller manglende erfaring og/eller manglende viden, undtagen, hvis disse er under opsyn af en for deres sikkerhed ansvarlig person eller af samme er blevet instrueret om, hvordan apparatet anvendes.
- Personer, der ikke er fortrolig med betjeningsvejledningen, må ikke benytte apparatet. Betjening af apparatet er ikke tilladt for personer under 16 år.

## Arbejdet med terrasserenseren



Højtryksrensere kan være farlige ved forkert brug. Strålen må ikke rettes mod personer, dyr, aktivt elektrisk udstyr eller mod apparatet selv.

- Ret ikke strålen mod dig selv eller andre for at rengøre beklædning eller skotøj.
- Brug ikke apparatet, hvis der befinder sig andre personer i nærheden, undtagen, hvis disse bærer beskyttelsesbeklædning.
- Aktivér først højtryksstrålen, når terrasserenseren befinder sig på rengøringsfladen.
- Træf egnede forholdsregler, for at holde børn væk fra det arbejdende apparat.
- Bortskaf indpakningsmaterialet forskriftsmæssigt.
- Benyt ikke apparatet i nærheden af antændelige væsker eller gasser. Ved ignorering er der brand- eller eksplosionsfare.
- Opbevar apparatet på et tørt sted og uden for børns rækkevidde.
- Børn bør holdes under opsyn, for at være sikker på, at de ikke leger med apparatet.
- Vær opmærksom på din højtryksrenseres sikkerhedsinformationer.
- Brugeren er ansvarlig for ulykker eller skader på andre mennesker eller deres ejendom.



**Forsigtig! Sådan undgår du apparatskader og eventuel deraf resulterende personskader:**

- Brug ikke til rengøring af vinduer.
- Arbejd ikke med et beskadiget, ufuldstændigt eller uden tilladelse fra producenten ombygget apparat.
- Beskyt apparatet mod frost.
- Anvend kun originalt tilbehør og foretag ingen ombygninger.

## Montering

### Tilslutning uden adapter

- A**
1. Skru tilslutningselementet (5) sammen med det drejelige tilslutningselement (6).
  2. Behøver du et større arbejdsområde kan du ved påsætning og drejning (bajonetlås) sætte forlænger-element (4) på tilslutningselement (5).
  3. Tilslutningen på højtryksrenseren sker via bajonetlåsen på PARKSIDE-højtryksrenserens sprøjtepestol.
  4. Når du bruger forlænger-element (4) skru omløbermøtrikken (3) mod sprøjtepestolen.

### Tilslutning med adapter

- B**
1. Sæt adapteren (1) til forlænger-element (4) eller på tilslutningsstykket (**A** 5) og drej det 90° til det går i indgreb (bajonetlås). Skru omløbermøtrikken (3) på forlænger-element (4) mod adapter (1).
  2. Tilslut sprøjtepestolen (bajonetlukning), og skru omløbermøtrikken (2) på adapteren (1) mod sprøjtepestolen.

## Adskillelse

1. Løsn omløbermøtrikken (B 2) på adapteren (B 1).
2. Løsn omløbermøtrikken (A 3) på forlænger-element (A 4).
3. Adskil lukningerne ved at trykke på dem og dreje dem 90° i modsat retning (bajonetlukning).

## Ibrugtagning

### Arbejdsanvisninger



Vær opmærksom på vandstrålens rekylkraft. Sørg for at stå sikkert og hold sprøjtepistolen godt fast. Ellers kan du selv eller andre personer komme til skade.

- Aktivér først højtryksstrålen, når terrasserenseren befinder sig på rengøringsfladen.
- Hold ved rensning af vægflader altid terrasserenseren fast i håndtaget (5).
- Bevæg ikke terrasserenseren ud over fritstående hjørner.
- Terrasserenseren er ikke egnet til skuring og skrubning.

### Trykstyring



1. Du kan regulere trykket fra den udledende vandstråle ved at dreje trykregulatoren (9). Tilsvarende ændres dysernes rotationshastighed også.
2. Drej trykregulatoren (9) med uret for at øge trykket (+). Som følge heraf reduceres trykket (-) ved at dreje mod uret.

## Rengøring og vedligeholdelse



Træk højtryksrenserens strømstik ud før al arbejde på apparatet. Der er fare for strømstød.

### Rengøring

**Hold altid apparatet rent. Anvend ingen rengørings- eller opløsningsmidler.**

- Rengør apparatet med en blød børste eller en let fugtig klud.

### Vedligeholdelse

Terrasserenseren er vedligeholdelsesfri.

### Lagring

- Opbevar terrasserenseren i et frostsikkert rum.

## Bortskaffelse/ miljøbeskyttelse

Aflever maskine, tilbehør og emballage til miljøvenligt genbrug.

Aflever apparatet på en genbrugsstation.

De anvendte plast- og metaldele kan sorteres efter materiale og således afleveres til genbrug. Spørg i denne forbindelse vort servicecenter.

Vi bortskaffer dine defekte indsendte apparater gratis.

## Reservedele / Tilbehør

### Reservedele og tilbehør kan bestilles på [www.grizzly-service.eu](http://www.grizzly-service.eu)

Hvis du ikke har internet, kan du også henvende dig telefonisk til vores servicecenter (se „Service-Center“, side 16). Hav de nedenfor anførte bestillingsnumre klar:

**A** 1 Adapter ..... 30300505

## Garanti

Kære kunde!

På dette apparat yder vi 3 års garanti fra købsdato.

Skulle der forekomme defekter på dette produkt har du lovpligtige rettigheder mod sælgeren af produktet. Disse lovpligtige rettigheder bliver ikke indskrænket af den efterfølgende anførte garanti.

### Garantibetingelser

Garantien træder i kraft med købsdatoen. Opbevar den originale kassebon godt. Dette bilag kræves som dokumentation for købet.

Skulle der indenfor tre år efter dette produkts købsdato optræde en materiale- eller fabrikationsfejl, bliver produktet – efter vores skøn – repareret eller ombyttet gratis. Denne garantiydelse forudsætter, at det defekte apparat og købsbilaget (kassebon) indenfor den tre års frist bliver indsendt og at der vedlægges en kort skriftligt beskrivelse af defekten og hvornår den er optrådt.

Hvis defekten er dækket af vores garanti, får du apparatet repareret eller ombyttet.

Med reparationen eller ombytningen begynder garantiperioden ikke forfra

### Garantiperiode og lovpligtige produktansvarskrav

Garantiperioden bliver ikke forlænget af garantien. Dette gælder også for ombyttede og reparerede dele. Eventuel allerede ved købet eksisterende skader og defekter skal meldes straks efter udpakningen. Efter udløb af garantiperioden forefaldende reparationer er omkostningspligtige.

### Garantiens omfang

Apparatet blev produceret meget omhyggeligt efter strenge kvalitetsretningslinjer og kontrolleret grundigt inden det forlod fabrikken.

Garantiydelsen gælder for materiale- eller fabrikationsfejl. Denne garanti gælder ikke for produktdele som er udsat for en normal nedslidning og derfor kan anses som sliddele (f.eks. filter eller tilbehørsdele) eller for beskadigelser på skrøbelige dele (f.eks. kontakter, batterier eller dele som er lavet af glas).

Garantien bortfalder, hvis produktet bliver beskadiget, ikke-formålsbestemt anvendt eller ikke vedligeholdt. For en korrekt brug af produktet skal alle i betjeningsvejledningen anførte anvisninger følges nøje. Anvendelsesformål og handlinger, som der frarådes eller advares imod i betjeningsvejledningen, skal ubetinget undgås.

Produktet er kun beregnet til privat og ikke til erhvervsmæssig brug. Ved misbrug og usagkyndig håndtering vold og ved indgreb, der ikke er foretaget på vores autoriserede servicested, bortfalder garantien.



## Afvikling af et garantitilfælde

For at garantere en hurtig behandling af dit anliggende, bedes du følge følgende henvisninger:

- Hav ved alle forespørgsler kassebonen og artikelnummeret (f.eks. IAN 305738) parat som dokumentation for købet.
- Artikelnummeret fremgår af mærkepladen, en indgravering, forrest på din vejledning (forneden til venstre) eller som mærkat på bag- eller undersiden.
- Skulle der optræde funktionsfejl eller andre defekter bedes du først kontakte den efterfølgende anførte serviceafdeling, **telefonisk** eller pr. **e-mail**. Der får du så yderligere informationer om afviklingen af din reklamation.
- Et som defekt registreret produkt kan du, efter aftale med vores kundeservice og med vedlagt købsbilag (kassebon) samt en kort beskrivelse af, hvori defekten består og hvornår denne defekt er optrådt indsende portofrit til den serviceadresse, som du får meddelt. For at undgå problemer med modtagelsen og ekstra omkostninger, bedes du ubetinget benytte den adresse, som du får meddelt. Sørg for, at forsendelsen ikke sker ufrankeret, som voluminøs pakke, ekspres eller som en anden specialforsendelse. Indsend apparatet inkl. alle ved købet medfølgende tilbehørsdele og sørg for en tilstrækkelig sikker transportemballage.

## Reparations-service

Du kan lade reparationer, der ikke er omfattet af garantien, udføre hos vores service-filial mod betaling. Denne udfærdiger dig gerne et omkostningsoverslag. Vi kan kun bearbejde apparater, der er indsendt tilstrækkeligt emballeret og frankeret.

**OBS:** Indsend dit apparat rengjort og med en beskrivelse af defekten til vores service-filial.

Ufrankerede - som voluminøs pakke, ekspres eller som en anden specialforsendelse – indsendte apparater bliver ikke modtaget.

Vi bortskaffer dine defekte indsendte apparater gratis.

## Service-Center



### Service Danmark

Tel.: 32 710005

E-Mail: [grizzly@lidl.dk](mailto:grizzly@lidl.dk)

**IAN 305738**

## Importør

Vær opmærksom på, at følgende adresse ikke er en serviceadresse. Kontakt først det ovenfor nævnte servicecenter.

### Grizzly Tools GmbH & Co. KG

Stockstädter Straße 20

63762 Großostheim

Tyskland

[www.grizzly-service.eu](http://www.grizzly-service.eu)



## Sommaire

<b>Introduction .....</b>	<b>17</b>
<b>Fins d'utilisation.....</b>	<b>17</b>
<b>Description générale .....</b>	<b>17</b>
Volume de la livraison.....	17
Aperçu.....	18
Description du fonctionnement .....	18
<b>Données techniques .....</b>	<b>18</b>
<b>Consignes de sécurité.....</b>	<b>18</b>
Symboles utilisés dans le	
mode d'emploi.....	18
Consignes générales de sécurité.....	19
Travaux avec l'appareil.....	19
<b>Montage .....</b>	<b>20</b>
Raccordement sans adaptateur.....	20
Raccordement avec l'adaptateur .....	20
Dévisser.....	20
<b>Mise en service .....</b>	<b>20</b>
Consignes de travail .....	20
Contrôle de la pression .....	20
<b>Nettoyage et Maintenance .....</b>	<b>21</b>
Nettoyage .....	21
Maintenance.....	21
<b>Rangement .....</b>	<b>21</b>
<b>Protection de l'environnement....</b>	<b>21</b>
<b>Pièces de rechange / Accessoires</b>	<b>21</b>
<b>Garantie .....</b>	<b>21</b>
<b>Service Réparations .....</b>	<b>24</b>
<b>Service-Center.....</b>	<b>24</b>
<b>Importateur .....</b>	<b>24</b>
<b>conformité CE originale .....</b>	<b>40</b>

## Introduction



Toutes nos félicitations pour l'achat de votre nouvel appareil. Vous avez ainsi choisi un produit de qualité supérieure. La notice d'utilisation fait partie de ce produit. Elle contient des instructions importantes pour la sécurité, l'utilisation et l'élimination des déchets. Avant d'utiliser ce produit, lisez

attentivement les consignes d'emploi et de sécurité. N'utilisez le produit que tel que décrit et uniquement pour les domaines d'emploi indiqués. Conservez cette notice et remettez-la avec tous les documents si vous cédez le produit à un tiers.

## Fins d'utilisation

Utilisez cet appareil de nettoyage pour terrasse exclusivement pour un usage privé:

- pour nettoyer le sol et les surfaces murales avec le jet d'eau à haute pression.
- en tenant compte des indications du fabricant de l'objet à nettoyer.

L'appareil de nettoyage pour terrasse est prévu pour être utilisé avec le nettoyeur à haute pression Parkside de la série PHD 100, PHD 110, PHD 135 et PHD 150.

## Description générale



Vous trouverez la représentation des parties fonctionnelles les plus importantes sur la page dépliant.

## Volume de la livraison

Déballer l'appareil et contrôlez le volume des livraisons :

- Appareil de nettoyage pour terrasse
- Élément de raccordement
- Élément de prolongation
- Adaptateur
- Notice d'utilisation

## Aperçu

- A**
- 1 Adaptateur
  - 2 L'écrou-raccord de adaptateur
  - 3 L'écrou-raccord
  - 4 Elément de prolongation
  - 5 Elément de raccordement
  - 6 Elément de raccordement pivotant
  - 7 Boîtier
  - 8 Poignée
  - 9 Régulateur de pression

## Description du fonctionnement

L'appareil de nettoyage pour terrasse est adapté au nettoyage haute pression des sols et des surfaces murales, sans projection d'eau. Une puissante force de nettoyage est obtenue par les tuyères pivotantes.

L'adaptateur est compatible avec des nettoyeurs haute pression courants d'autres fabricants.

## Données techniques

### Nettoyage pour terrasse PFR 28 A1

Adapté pour des appareils avec les indications de puissance suivantes:

Pression de fonctionnement (p)	11 MPa / 1595 psi
Pression admissible (p max)	15 MPa / 2175 psi
Débit max. (Q max)	450 l/h
Température d'entrée (T max)	60 °C / 140 °F

L'appareil de nettoyage pour terrasse a été conçu pour le nettoyeur à haute pression avec une pression nominale (p max) de 90 à 150 bars.

## Adaptateur:

Adapté pour des appareils avec les indications de puissance suivantes:

Pression de fonctionnement (p)	11 MPa / 1595 psi
Pression admissible (p max)	16 MPa / 2320 psi
Débit max. (Q max)	450 l/h
Température d'entrée (T max)	60 °C / 140 °F

Des modifications techniques et optiques en vue d'un perfectionnement sont possibles sans notification préalable. C'est pourquoi toutes les dimensions, informations, remarques et déclarations mentionnées dans ce manuel sont sans engagement de notre part. Par conséquent, des prétentions à des revendications juridiques qui se basent sur le manuel d'instructions d'emploi seront sans effet.

## Consignes de sécurité

Cette section traite des normes de sécurité essentielles en cas de travail avec le nettoyage pour terrasse.

### Symboles utilisés dans le mode d'emploi



**Symbole de danger et indications relatives à la prévention de dommages corporels ou matériels.**



Symboles de remarque et informations permettant une meilleure utilisation de l'appareil.

## Pictogrammes sur l'appareil



Prudence : vous éviterez ainsi accidents et blessures:



Lorsque l'appareil de nettoyage pour terrasse fonctionne, ne le saisissez pas par en dessous.



Lire la notice d'utilisation.

## Consignes générales de sécurité

- Cet appareil n'est pas prévu pour être utilisé par des personnes (y compris les enfants) dont les capacités physiques, sensorielles ou mentales sont réduites, ou des personnes dénuées d'expérience ou de connaissance, sauf si elles ont pu bénéficier, par l'intermédiaire d'une personne responsable de leur sécurité, d'une surveillance ou d'instructions préalables concernant l'utilisation de l'appareil.
- Les personnes qui ne connaissent pas le mode d'emploi ne doivent pas utiliser l'appareil. Il est interdit aux personnes âgées moins de 16 ans de se servir de l'appareil.
- Ne dirigez le rayon sur vous-même ou d'autres personnes pour nettoyer des habits ou des chaussures.
- N'utilisez pas l'appareil, si d'autres personnes se trouvent à distance d'emploi à moins qu'ils ne portent des vêtements protecteurs.
- Déclenchez le jet à haute pression uniquement si l'appareil de nettoyage pour terrasse se trouve au niveau de la surface à nettoyer.
- Prenez toutes les mesures appropriées pour tenir les enfants éloignés de l'appareil lorsque celui-ci fonctionne.
- Eliminez le matériel d'emballage en respectant les consignes en vigueur.
- N'utilisez pas l'appareil à proximité de liquides inflammables ou de gaz. En cas d'inobservation de cette consigne, il y a risque d'incendie ou d'explosion.
- Conservez l'appareil dans un endroit sec et hors de portée des enfants.
- Il convient de surveiller les enfants pour s'assurer qu'ils ne jouent pas avec l'appareil.
- Assurez-vous que les enfants ne jouent pas avec l'appareil.
- L'opérateur ou l'utilisateur est responsable des accidents ou des dommages causés aux autres personnes ou à leurs objets personnels.

## Travaux avec l'appareil



En cas d'utilisation non conforme, les nettoyeurs à haute pression peuvent être dangereux. Le jet ne doit pas être dirigé sur des personnes, des animaux, de l'équipement électrique en fonctionnement ou sur l'appareil lui-même.



Prudence! Vous évitez ainsi d'endommager l'appareil et les éventuelles conséquences pouvant affecter les personnes:

- Ne convient pas au nettoyage de fenêtres.
- Ne travaillez pas avec un appareil endommagé, incomplet ou sans consentement du fabricant de l'appareil si celui-ci a été modifié.

- Protégez l'appareil du froid.
- Utilisez seulement des accessoires d'origine et ne modifiez pas l'appareil.

## Montage

### Raccordement sans adaptateur

- A**
1. Vissez l'élément de raccord (5) à l'élément de raccordement pivotant (6).
  2. Si vous avez besoin d'une plus grande zone de travail vous pouvez utiliser l'élément de prolongation (4) en le fixant et en le tournant (raccord à baïonnette) sur l'élément de raccord (5).
  3. Le raccordement du PARKSIDE-nettoyeur à haute pression se fait au moyen du raccord à baïonnette qui est connecté au pistolet pulvérisateur du PARKSIDE-nettoyeur à haute pression.
  4. Lorsque vous utilisez la vis d'élément (4) extension l'écrou (3) contre le pistolet.

### Raccordement avec l'adaptateur

- B**
1. Raccordez l'adaptateur (1) à la rallonge (4) ou à l'élément de raccordement (A 5) et faites le pivoter de 90° jusqu'à l'encliquetage (fermeture à baïonnette). Vissez l'écrou de raccord (3) de la rallonge (4) sur l'adaptateur (1).
  2. Raccordez le pistolet pulvérisateur (fermeture à baïonnettes) et vissez l'écrou de raccord (2) de l'adaptateur (1) sur le pistolet pulvérisateur.

### Dévisser

1. Desserrer l'écrou-raccord de adaptateur (B 2) d'avec l'adaptateur (B 1).
2. Desserrer l'écrou-raccord (A 3) sur l'élément d'extension (A 4).
3. Desserrer les fermetures en effectuant une pression et un pivotement de 90° dans la direction opposée (fermeture à baïonnette).

## Mise en service

### Consignes de travail



Faites attention à la force de recul du jet d'eau sortant. Ayez une position bien stable et tenez solidement le pistolet pulvérisateur. Vous risqueriez, sinon, de blesser des personnes.

- Déclenchez le jet à haute pression uniquement si l'appareil de nettoyage pour terrasse se trouve au niveau de la surface à nettoyer.
- Lorsque vous nettoyez des surfaces murales, tentez toujours l'appareil de nettoyage pour terrasse par la poignée (A 8).
- Ne dirigez pas l'appareil de nettoyage pour terrasse en direction des coins ouverts.
- L'appareil de nettoyage pour terrasse n'est pas conçu pour frotter ou récurer.

### Contrôle de la pression

- C**
1. Vous pouvez régler la pression du jet d'eau chaude qui s'échappe en tournant le régulateur de pression (9). En conséquence, la vitesse de rotation des buses changé.

- Augmenter la pression (+) en tournant le régulateur de pression (9) dans le sens horaire. Réduire la pression (-) en tournant la relation dans le sens antihoraire de vis.

## Nettoyage et Maintenance



Avant d'effectuer un travail sur l'appareil, débranchez le nettoyeur haute pression de la prise de courant. Il existe un risque d'électrocution ou un risque de blessures par des pièces mobiles.

### Nettoyage

**Conservez l'appareil toujours propre. N'utilisez aucun produit de nettoyage et / ou solvant.**

- Nettoyez l'appareil avec une brosse douce ou un chiffon légèrement humide.

### Maintenance

- L'appareil est sans entretien.

### Rangement

- Stockez le dans un local à l'abri du gel.

## Protection de l'environnement

Respectez la réglementation relative à la protection de l'environnement (recyclage) pour l'élimination de l'appareil, des accessoires et de l'emballage.

Déposez l'appareil à un point de recyclage. Les pièces de plastique et de métal utilisées peuvent être triées selon leur nature et être ainsi recyclées. Demandez conseil sur ce point à notre centre de services.

## Pièces de rechange / Accessoires

**Vous obtiendrez des pièces de rechange et des accessoires à l'adresse**

**[www.grizzly-service.eu](http://www.grizzly-service.eu)**

Si vous ne disposez d'aucun accès Internet, veuillez téléphoner au centre de SAV (voir «Service-Center» page 24). Veuillez tenir prêts les numéros de commande indiqués ci-dessous.

**A** 1 Adaptateur ..... 30300505

## Garantie

Chère cliente, cher client,  
Ce produit bénéficie d'une garantie de 3 ans, valable à compter de la date d'achat. En cas de manques constatés sur ce produit, vous disposez des droits légaux contre le vendeur du produit. Ces droits légaux ne sont pas limités par notre garantie présentée par la suite.

### Article L211-4 du Code de la consommation

Le vendeur est tenu de livrer un bien conforme au contrat et répond des défauts de conformité existant lors de la délivrance. Il répond également des défauts de conformité résultant de l'emballage, des instructions de montage

ou de l'installation lorsque celle-ci a été mise à sa charge par le contrat ou a été réalisée sous sa responsabilité.

### **Article L211-5 du Code de la consommation**

Pour être conforme au contrat, le bien doit :

1° Être propre à l'usage habituellement attendu d'un bien semblable et, le cas échéant :

- correspondre à la description donnée par le vendeur et posséder les qualités que celui-ci a présentées à l'acheteur sous forme d'échantillon ou de modèle;
- présenter les qualités qu'un acheteur peut légitimement attendre eu égard aux déclarations publiques faites par le vendeur, par le producteur ou par son représentant, notamment dans la publicité ou l'étiquetage ;

2° Ou présenter les caractéristiques définies d'un commun accord par les parties ou être propre à tout usage spécial recherché par l'acheteur, porté à la connaissance du vendeur et que ce dernier a accepté.

### **Article L211-16 du Code de la consommation**

Lorsque l'acheteur demande au vendeur, pendant le cours de la garantie commerciale qui lui a été consentie lors de l'acquisition ou de la réparation d'un bien meuble, une remise en état couverte par la garantie, toute période d'immobilisation d'au moins sept jours vient s'ajouter à la durée de la garantie qui restait à courir. Cette période court à compter de la demande d'intervention de l'acheteur ou de la mise à disposition pour réparation du bien en cause, si cette mise à disposition est postérieure à la demande d'intervention.

Indépendamment de la garantie commerciale souscrite, le vendeur reste tenu des défauts de conformité du bien et des vices rédhibitoires dans les conditions prévues aux articles L211-4 à L211-13 du Code de la consommation et aux articles 1641 à 1648 et 2232 du Code Civil.

### **Article L211-12 du Code de la consommation**

L'action résultant du défaut de conformité se prescrit par deux ans à compter de la délivrance du bien.

### **Conditions de garantie**

Le délai de garantie débute avec la date d'achat. Veuillez conserver soigneusement le ticket de caisse original. En effet, ce document vous sera réclamé comme preuve d'achat.

Si un défaut de matériel ou un défaut de fabrication se présente au cours des trois ans suivant la date d'achat de ce produit, nous réparons gratuitement ou remplaçons ce produit - selon notre choix. Cette garantie suppose que l'appareil défectueux et le justificatif d'achat (ticket de caisse) nous soient présentés durant cette période de trois ans et que la nature du manque et la manière dont celui-ci est apparu soient explicités par écrit dans un bref courrier. Si le défaut est couvert par notre garantie, le produit vous sera retourné, réparé ou remplacé par un neuf. Aucune nouvelle période de garantie ne débute à la date de la réparation ou de l'échange du produit.

### **Durée de garantie et demande légale en dommages-intérêts**

La durée de garantie n'est pas prolongée par la garantie. Ce point s'applique aussi aux pièces remplacées et réparées. Les dommages et les manques

éventuellement constatés dès l'achat doivent immédiatement être signalés après le déballage. A l'expiration du délai de garantie les réparations occasionnelles sont à la charge de l'acheteur.

### Volume de la garantie

L'appareil a été fabriqué avec soin, selon de sévères directives de qualité et il a été entièrement contrôlé avant la livraison. La garantie s'applique aux défauts de matériel ou aux défauts de fabrication. Indépendamment de la garantie commerciale souscrite, le vendeur reste tenu des défauts de conformité du bien et des vices rédhibitoires dans les conditions prévues aux articles L211-4 à L211-13 du Code de la consommation et aux articles 1641 à 1648 et 2232 du Code Civil.

Cette garantie ne s'étend pas aux parties du produit qui sont exposées à une usure normale et peuvent être donc considérées comme des pièces d'usure (par exemple disque abrasif, les flasques de serrage) ou pour des dommages affectant les parties fragiles (par exemple les interrupteurs). Cette garantie prend fin si le produit endommagé n'a pas été utilisé ou entretenu d'une façon conforme. Pour une utilisation appropriée du produit, il faut impérativement respecter toutes les instructions citées dans le manuel de l'opérateur. Les actions et les domaines d'utilisation déconseillés dans la notice d'utilisation ou vis-à-vis desquels une mise en garde est émise, doivent absolument être évités.

Le produit est conçu uniquement pour un usage privé et non pour un usage industriel. En cas d'emploi impropre et incorrect, de recours à la force et d'interventions entreprises et non autorisées par notre succursale, la garantie prend fin.

### Article 1641 du Code civil

Le vendeur est tenu de la garantie a raison des défauts cachés de la chose vendue qui la rendent impropre à l'usage auquel on la destine, ou qui diminuent tellement cet usage que l'acheteur ne l'aurait pas acquise, ou n'en aurait donné qu'un moindre prix, s'il les avait connus.

### Article 1648 1er alinéa du Code civil

L'action résultant des vices rédhibitoires doit être intentée par l'acquéreur dans un délai de deux ans à compter de la découverte du vice.

### Marche à suivre dans le cas de garantie

Pour garantir un traitement rapide de votre demande, veuillez suivre les instructions suivantes :

- Tenez vous prêt à présenter, sur demande, le ticket de caisse et le numéro d'identification (IAN 305738) comme preuve d'achat.
- Vous trouverez le numéro d'article sur la plaque signalétique.
- Si des pannes de fonctionnement ou d'autres manques apparaissent, prenez d'abord contact, par **téléphone** ou par **e-Mail**, avec le service après-vente dont les coordonnées sont indiquées ci-dessous. Vous recevrez alors des renseignements supplémentaires sur le déroulement de votre réclamation.
- En cas de produit défectueux vous pouvez, après contact avec notre service clients, envoyer le produit, franco de port à l'adresse de service après-vente indiquée, accompagné du justificatif d'achat (ticket de caisse) et en indiquant quelle est la nature du défaut et quand celui-ci s'est produit. Pour éviter des problèmes d'acceptation et des frais supplémentaires, utilisez absolument



seulement l'adresse qui vous est donnée. Assurez-vous que l'expédition ne se fait pas en port dû, comme marchandises encombrantes, envoi express ou autre taxe spéciale. Veuillez renvoyer l'appareil, y compris tous les accessoires livrés lors de l'achat et prenez toute mesure pour avoir un emballage de transport suffisamment sûr.

## Service Réparations

Vous pouvez, contre paiement, faire exécuter par notre service, des réparations **qui ne font pas partie de la garantie.**

Nous vous enverrons volontiers un devis estimatif.

Nous ne pouvons traiter que des appareils qui ont été correctement emballés et qui ont envoyés suffisamment affranchis.

**Attention :** veuillez renvoyer à notre agence de service votre appareil nettoyé et avec une note indiquant le défaut constaté. Les appareils envoyés en port dû - comme marchandises encombrantes, en envoi express ou avec toute autre taxe spéciale ne seront pas acceptés.

Nous exécutons gratuitement la mise aux déchets de vos appareils défectueux renvoyés.

Les pièces détachées indispensables à l'utilisation du produit sont disponibles pendant la durée de la garantie du produit.

## Service-Center

**FR** **Service France**  
Tel.: 0800 919270  
E-Mail: grizzly@lidl.fr  
**IAN 305738**

**BE** **Service Belgique**  
Tel.: 070 270 171  
(0,15 EUR/Min.)  
E-Mail: grizzly@lidl.be  
**IAN 305738**

## Importateur

Veuillez noter que l'adresse suivante n'est pas une adresse de service après-vente. Contactez d'abord le service après-vente cité plus haut.

**Grizzly Tools GmbH & Co. KG**  
Stockstädter Straße 20  
63762 Großostheim  
Allemagne  
[www.grizzly-service.eu](http://www.grizzly-service.eu)



## Inhoud

<b>Inleiding</b> .....	<b>25</b>
<b>Gebruik</b> .....	<b>25</b>
<b>Algemene beschrijving</b> .....	<b>25</b>
Omvang van de levering .....	25
Overzicht .....	26
Functiebeschrijving .....	26
<b>Technische gegevens</b> .....	<b>26</b>
<b>Veiligheidsvoorschriften</b> .....	<b>26</b>
Symbolen in de gebruiksaanwijzing .....	26
Symbolen op het apparaat .....	27
Algemene veiligheidsvoorschriften .....	27
Werkzaamheden met het apparaat .....	27
<b>Montage</b> .....	<b>28</b>
Aansluiting zonder adapter .....	28
Aansluiting met adapter .....	28
Losmaken .....	28
<b>Ingebruikname</b> .....	<b>28</b>
Werkwijze .....	28
Drukregeling .....	28
<b>Reiniging en Onderhoud</b> .....	<b>29</b>
Reiniging .....	29
Onderhoud .....	29
<b>Opslag</b> .....	<b>29</b>
<b>Berging en milieu</b> .....	<b>29</b>
<b>Reserveonderdelen/Accessoires</b> .....	<b>29</b>
<b>Garantie</b> .....	<b>29</b>
<b>Reparatieservice</b> .....	<b>31</b>
<b>Service-Center</b> .....	<b>31</b>
<b>Importeur</b> .....	<b>31</b>
<b>Vertaling van de originele CE-conformiteitsverklaring</b> .....	<b>40</b>

## Inleiding



Hartelijk gefeliciteerd met de aankoop van uw nieuw apparaat. Daarmee hebt u voor een hoogwaardig product gekozen. De gebruiksaanwijzing vormt een bestanddeel van dit product. Ze omvat belangrijke aanwijzingen voor veiligheid, gebruik en afvalverwijdering.

Maak u vóór het gebruik van het product met alle bedienings- en veiligheidsinstructies vertrouwd. Gebruik het product uitsluitend zoals beschreven en voor de aangegeven toepassingsgebieden. Bewaar de handleiding goed en overhandig alle documenten bij het doorgeven van het product mee aan derden.

## Gebruik

Gebruik deze terrassenreiniger uitsluitend voor het privéhuishouden:

- Voor het reinigen van vloer- en wandoppervlakken met hogedrukwaterstraal.
- Met inachtneming van de door de fabrikant van het te reinigen object verstrekte gegevens.

De terrassenreiniger is voor het gebruik met de hogedrukreiniger Parkside van de reeks PHD 100, PHD 110, PHD 135 en PHD 150.

## Algemene beschrijving



De afbeelding van de voorname functionele onderdelen vindt u op de uitklapbare pagina.

## Omvang van de levering

Ontpak het toestel en controleer de leveringsomvang:

- Terrassenreiniger
- Aansluitingselement
- Verlengelement
- Adapter
- Gebruiksaanwijzing

## Overzicht

- A**
- 1 Adapter
  - 2 Dopmoer Adapter
  - 3 Dopmoer
  - 4 Verlengement
  - 5 Aansluitingselement
  - 6 Zwenkbaar aansluitingselement
  - 7 Behuizing
  - 8 Handgreep
  - 9 Drukregelaar

## Functiebeschrijving

De terrassenreiniger is voor een spatwater-vrije hogedrukreiniging van vloer- en wandoppervlakken geschikt. Door roterende mondstukken wordt een hoge reinigingskracht tot stand gebracht.

De adapter is geschikt voor aansluiting op andere gangbare hogedrukreinigers van andere fabrikanten.

## Technische gegevens

### Terrassenreiniger .....PFR 28 A1

Gebruik het product uitsluitend zoals beschreven en voor de aangegeven toepassingsgebieden:

Ontwerpdruk (p). ..... 11 MPa / 1595 psi  
 Toelaatbare druk (p max)  
 ..... 15 MPa / 2175 psi  
 Max. debiet (Q max)..... 450 l/h  
 Max. Toevoertemperatuur (T max)  
 ..... 60 °C / 140 °F

De terrassenreiniger is geschikt voor hogedrukreinigers met een nominale druk (p max) van 90-150 bar.

## Adapter:

Gebruik het product uitsluitend zoals beschreven en voor de aangegeven toepassingsgebieden:

Ontwerpdruk (p). ..... 11 MPa / 1595 psi  
 Toelaatbare druk (p max)  
 ..... 16 MPa / 2320 psi  
 Max. debiet (Q max)..... 450 l/h  
 Max. Toevoertemperatuur (T max)  
 ..... 60 °C / 140 °F

Technische en optische veranderingen kunnen in het kader van ontwikkelingen zonder aankondiging worden uitgevoerd. Alle maten, richtlijnen en gegevens van deze gebruiksaanwijzing zijn daarom onder voorbehoud. Wettelijke aansprakelijkheid, die op basis van de gebruiksaanwijzing wordt gesteld, kan daardoor niet geldig worden gemaakt.

## Veiligheidsvoorschriften

Dit hoofdstuk behandelt de fundamentele veiligheidsvoorschriften bij het werken met de terrassenreiniger.

### Symbolen in de gebruiksaanwijzing



**Gevaarsymbool met informatie over de preventie van personen- of zaakschade.**



Aanduidingsteken met informatie over hoe u het apparaat beter kunt gebruiken.

## Symbolen op het apparaat



Opgepast: zo vermijdt u ongevallen en verwondingen:



Tast tijdens de werking niet onder de terrassenreiniger.



Gebruiksaanwijzing raadplegen.

## Algemene veiligheidsvoorschriften

- Dit apparaat dient niet om door personen (kinderen inbegrepen) met beperkte fysieke, motorieke of psychische capaciteiten of met een tekort aan ervaring en/of kennis gebruikt te worden; tenzij zij van een voor de veiligheid instaaende persoon onder toezicht staan of tenzij zij van deze laatste instructies krijgen, hoe het apparaat te gebruiken is.
- Personen, die niet met gebruiksaanwijzing vertrouwd zijn, mogen het apparaat niet gebruiken. De bediening van het apparaat is niet toegestaan voor personen met een leeftijd van minder dan 16 jaar.
- Gebruik het toestel niet als andere personen zich binnen reikwijdte bevinden tenzij deze veiligheidskleding dragen.
- Breng de hogedrukstraal pas teweeg wanneer de terrassenreiniger zich op het reinigungsoppervlak bevindt.
- Tref gepaste maatregelen om kinderen op een veilige afstand van het functionerende apparaat te houden.
- Evacueer het verpakkingsmateriaal zoals reglementair voorgeschreven.
- Gebruik het apparaat niet in de nabijheid van ontvlambare vloeistoffen of gassen. In geval van veronachtzaming bestaat er gevaar voor brand of voor een ontploffing.
- Bewaar het apparaat op een droge plaats en buiten de reikwijdte van kinderen.
- Op kinderen dient er toezicht gehouden te worden om te garanderen dat ze niet met het apparaat spelen.
- Observeren van de veiligheidsinstructies voor uw hogedruk reiniger.
- De bediener of gebruiker is verantwoordelijk voor ongevallen of schade bij andere mensen of de eigendom ervan.

## Werkzaamheden met het apparaat



Hogedrukreinigers kunnen bij ondeskundig gebruik gevaarlijk zijn. De straal mag niet op personen, dieren, actieve elektrische uitrustingen of het toestel zelf gericht worden.

- Opgepast! Zo vermijdt u schade aan het apparaat en eventueel daaruit voortvloeiende lichamelijke letsels:
- Niet gebruiken voor de reiniging van ruiten.
- Werk niet met een beschadigd, onvolledig of zonder de toestemming van de fabrikant omgebouwd apparaat.
- Bescherm het toestel tegen vorst.
- Maak uitsluitend gebruik van originele accessoires en voer geen ombouw van het apparaat door.
- Richt de straal niet op u zelf of anderen om kleding of schoenen te reinigen.

## Montage

### Aansluiting zonder adapter

- A** 1. Schroef het aansluitingselement (5) met het zwenkbare aansluitingselement (6) vast.
2. Indien u een grotere werkomgeving nodig hebt, kunt u van het verlengelement (4) door het opspelden en verdraaien (bajonetaansluiting) op het aansluitingselement (5) gebruik maken.
3. De aansluiting op de PARKSIDE-hogedrukreiniger gebeurt via de bajonetaansluiting aan het spuitpistool van de PARKSIDE-hogedrukreiniger.
4. Wanneer u de extensie element (4) schroef de moer (3) aan het spuitpistool.

### Aansluiting met adapter

- B** 1. Steek de adapter (1) op het verlengstuk (4) of het aansluitstuk (A 5) en draai hem 90° tot hij zich vergrendelt (bajonetsluiting). Schroef de wartelmoer (3) van het verlengstuk (4) tegen de adapter (1).
2. Sluit het spuitpistool aan (bajonetsluiting) en schroef de wartelmoer (2) van de adapter (1) tegen het spuitpistool.

### Losmaken

1. Maak de dopmoer (B 2) van de adapter (B 1) los.
2. Draai moer (A 3) op de extensie element (A 4).

3. Maak de sluitingen los indien u erop drukt en eraan draait naar 90° in tegengestelde richting (bajonetsluiting).

## Ingebruikname

### Werkwijze



Let op de terugstootkracht van de vrijkomende waterstraal. Zorg voor een veilige stand en houd het spuitpistool goed vast. U kunt anders uzelf of andere personen verwonden.

- Activeer de hogedrukstraal van uw hogedrukreiniger pas wanneer de terrassenreiniger zich op het reinigingsoppervlak bevindt.
- Houd de terrassenreiniger bij de reiniging van wandoppervlakken altijd met de handgreep (A 8) vast.
- Leid de terrassenreiniger niet over vrijstaande hoeken.
- De terrassenreiniger is niet geschikt om te schuren of te schrobben.

### Drukregeling

- C** 1. U kunt de druk van de ontsnappende waterstraal aanpassen door te draaien aan de drukregelaar (9). Dienovereenkomstig, de rotatiesnelheid van de Jets gewijzigd.
2. De druk (+) opvoeren door te draaien aan de drukregelaar (9) in een met de klok mee richting. De druk (-) is afgenomen door te draaien aan de schroef tegen de klok in connections.

## Reiniging en Onderhoud **Reserveonderdelen/ Accessoires**



Trek de stekker van de hogedrukreiniger uit het stopcontact voordat u aan het apparaat werkt. Er bestaat een risico op een elektrische schok of op letsel door bewegende delen.

### Reiniging

**Houd het toestel steeds zuiver. Gebruik geen reinigings- resp. oplosmiddelen.**

- Reinig het apparaat met een zachte borstel of met een iets vochtige doek.

### Onderhoud

- Het apparaat is vrij van onderhoud.

### Opslag

- Bewaar de apparaat in een vorstbestendige ruimte.

### Berging en milieu

Breng het apparaat, de toebehoren en de verpakking naar een geschikt recyclagepunt.

Lever het apparaat in bij een recyclepunt. De gebruikte kunststof en metalen onderdelen kunnen nauwkeurig worden gescheiden, zodat ze eenvoudig opnieuw kunnen worden gebruikt. Raadpleeg hiervoor ons servicecenter.

**Reserveonderdelen en accessoires verkrijgt u op [www.grizzly-service.eu](http://www.grizzly-service.eu)**

Indien u geen Internet hebt, neem dan telefonisch contact op met het Service-Center (zie „Service-Center“ pagina 31). Hou de onderstaande bestelnummers klaar.

**A** 1 Adapter ..... 30300505

### Garantie

Geachte cliënte, geachte klant, U krijgt op dit apparaat 3 jaar garantie, te rekenen vanaf de datum van aankoop. Ingeval van gebreken aan dit product heeft u tegenover de verkoper van het product wettelijke rechten. Deze wettelijke rechten worden door onze hierna beschreven garantie niet beperkt.

#### Garantievoorwaarden

De garantietermijn begint met de datum van aankoop. Gelieve de originele kassabon goed te bewaren. Dit document wordt als bewijs van de aankoop benodigd. Indien er zich binnen drie jaar, te rekenen vanaf de datum van aankoop van dit product, een materiaal- of fabricagefout voordoet, wordt het product door ons – naar onze keuze – voor u gratis gerepareerd of vervangen. Deze garantievergoeding stelt voorop dat binnen de termijn van drie jaar het defecte apparaat en het bewijs van aankoop (kassabon) voorgelegd en dat schriftelijk kort beschreven wordt, waarin het gebrek bestaat en wanneer het zich voorgedaan heeft.

Als het defect door onze garantie gedekt is, krijgt u het gerepareerde of een nieuw product terug. Met herstelling of uitwisseling van het product begint er geen nieuwe garantieperiode.

### **Garantieperiode en wettelijke kwaliteitsgarantie**

De garantieperiode wordt door de garantievergoeding niet verlengd. Dit geldt ook voor vervangen en gerepareerde onderdelen. Eventueel al bij de aankoop bestaande beschadigingen en gebreken moeten onmiddellijk na het uitpakken gemeld worden. Na het verstrijken van de garantieperiode tot stand komende reparaties worden tegen verplichte betaling van de kosten uitgevoerd.

### **Omvang van de garantie**

Het apparaat werd volgens strikte kwaliteitsrichtlijnen zorgvuldig geproduceerd en vóór aflevering nauwgezet getest.

De garantievergoeding geldt voor materiaal- of fabricagefouten. Deze garantie is niet van toepassing op productonderdelen, die aan een normale slijtage blootgesteld zijn en daarom als aan slijtage onderhevige onderdelen beschouwd kunnen worden (b.v. filters of deksels) of op beschadigingen aan breekbare onderdelen (b.v. schakelaars, accu's of onderdelen, die van glas gemaakt zijn).

Deze garantie valt weg wanneer het product beschadigd, niet oordeelkundig gebruikt of niet onderhouden werd. Voor een vakkundig gebruik van het product dienen alle in de gebruiksaanwijzing vermelde aanwijzingen nauwgezet in acht genomen te worden. Gebruiksdoeleinden en handelingen, die in de gebruiksaanwijzing afgeraden worden of waarvoor gewaarschuwd wordt, dienen onvoorwaardelijk vermeden te worden.

Het product is uitsluitend voor het privé- en niet voor het commerciële gebruik bestemd. Bij een verkeerde of onoordeelkundige behandeling, toepassing van geweld en bij ingrepen, die niet door het door ons geautoriseerde servicefiliaal doorgevoerd werden, valt de garantie weg.

### **Afhandeling ingeval van garantie**

Gelieve aan de volgende aanwijzingen gevolg te geven om een snelle behandeling van uw verzoek te garanderen:

- Gelieve voor alle aanvragen de kassabon en het artikelnummer (IAN 305738) als bewijs van de aankoop klaar te houden.
- Gelieve het artikelnummer uit het typeplaatje, een gravering, op de voorpagina van uw handleiding (onderaan links) of als sticker aan de achter- of onderzijde af te leiden.
- Indien er zich functiefouten of andere gebreken voordien, contacteert u in eerste instantie de hierna vernoemde serviceafdeling **telefonisch** of per **e-mail**. U krijgt dan bijkomende informatie over de afhandeling van uw klacht.
- Een als defect geregistreerd product kunt u, na overleg met onze klantenservice, mits toevoeging van het bewijs van aankoop (kassabon) en de vermelding, waarin het gebrek bestaat en wanneer het zich voorgedaan heeft, voor u franco naar het u medegedeelde serviceadres zenden. Om problemen bij de acceptatie en extra kosten te vermijden, maakt u onvoorwaardelijk uitsluitend gebruik van het adres, dat u medegedeeld wordt. Zorg ervoor dat de verzending niet ongefrankeerd, als volumegoed, per expresse of via een andere speciale verzendingswijze plaatsvindt. Gelieve het apparaat met inbegrip van alle bij de aankoop bij-

geleverde accessoires in te zenden en voor een voldoende veilige transportverpakking te zorgen.

## Reparatieservice

U kunt reparaties, die niet onder de garantie vallen, tegen berekening door ons servicefiliaal laten doorvoeren. Zij maakt graag voor u een kostenraming op. Wij kunnen uitsluitend apparaten behandelen, die voldoende verpakt en gefrankeerd ingezonden werden.

**Opgelet:** Gelieve uw apparaat gereinigd en met een aanwijzing op het defect naar ons servicefiliaal te zenden.

Ongefrankeerd – als volumegoed, per expresse of via een andere speciale verzendingswijze – ingezonden apparaten worden niet geaccepteerd.

De afvalverwerking van uw defecte ingezonden apparaten voeren wij gratis door.

## Service-Center

**NL** **Service Nederland**  
Tel.: 0900 0400223  
(0,10 EUR/Min.)  
E-Mail: grizzly@lidl.nl  
**IAN 305738**

**BE** **Service Belgique / Service België**  
Tel.: 070 270 171  
(0,15 EUR/Min.)  
E-Mail: grizzly@lidl.be  
**IAN 305738**

## Importeur

Gelieve in acht te nemen dat het volgende adres geen serviceadres is. Contacteer in eerste instantie het hoger vermelde servicecenter.

**Grizzly Tools GmbH & Co. KG**  
Stockstädter Straße 20  
63762 Großostheim  
Duitsland  
[www.grizzly-service.eu](http://www.grizzly-service.eu)

## Inhalt

<b>Einleitung</b> .....	<b>32</b>
<b>Bestimmungsgemäße</b>	
<b>Verwendung</b> .....	<b>32</b>
<b>Allgemeine Beschreibung</b> .....	<b>33</b>
Lieferumfang.....	33
Übersicht.....	33
Funktionsbeschreibung.....	33
<b>Technische Daten</b> .....	<b>33</b>
<b>Sicherheitshinweise</b> .....	<b>34</b>
Bildzeichen in der Anleitung.....	34
Bildzeichen auf dem Gerät.....	34
Allgemeine Sicherheits-	
hinweise .....	34
Arbeiten mit dem Gerät .....	34
<b>Montage</b> .....	<b>35</b>
Anschluss ohne Adapter.....	35
Anschluss mit Adapter .....	35
Lösen.....	35
<b>Inbetriebnahme</b> .....	<b>35</b>
Arbeitshinweise .....	35
Druckregelung .....	36
<b>Reinigung/Wartung</b> .....	<b>36</b>
Reinigung .....	36
Wartung .....	36
<b>Lagerung</b> .....	<b>36</b>
<b>Entsorgung/Umweltschutz</b> .....	<b>36</b>
<b>Ersatzteile/Zubehör</b> .....	<b>36</b>
<b>Garantie</b> .....	<b>37</b>
<b>Reparatur-Service</b> .....	<b>38</b>
<b>Service-Center</b> .....	<b>38</b>
<b>Importeur</b> .....	<b>38</b>
<b>Original EG-Konformitäts-</b>	
<b>erklärung</b> .....	<b>41</b>

## Einleitung



Herzlichen Glückwunsch zum Kauf Ihres neuen Gerätes.

Sie haben sich damit für ein hochwertiges Produkt entschieden. Die Betriebsanleitung ist Bestandteil dieses Produkts. Sie enthält wichtige Hinweise für Sicherheit, Gebrauch und Entsorgung. Machen Sie sich vor der Benutzung des Produkts mit allen Bedien- und Sicherheitshinweisen vertraut. Benutzen Sie das Produkt nur wie beschrieben und für die angegebenen Einsatzbereiche.

Bewahren Sie die Anleitung gut auf und händigen Sie alle Unterlagen bei Weitergabe des Produkts an Dritte mit aus.

## Bestimmungsgemäße Verwendung

Verwenden Sie diesen Flächenreiniger ausschließlich für den Privathaushalt:

- zum Reinigen von Boden- und Wandflächen mit Hochdruckwasserstrahl.
- unter Beachtung der Herstellerangaben des zu reinigenden Objektes.

Der Flächenreiniger ist vorgesehen für den Einsatz mit den PARKSIDE-Hochdruckreinigern der Serie PHD 100, PHD 110, PHD 135 und PHD 150.



## Allgemeine Beschreibung

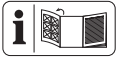

Die Abbildung der wichtigsten Funktionsteile finden Sie auf der Ausklappseite.

## Lieferumfang

Packen Sie das Gerät aus und überprüfen Sie den Lieferumfang:

- Flächenreiniger
- Anschlusselement
- Verlängerungselement
- Adapter
- Betriebsanleitung

## Übersicht

- |          |                                |
|----------|--------------------------------|
| <b>A</b> | 1 Adapter                      |
|          | 2 Überwurfmutter Adapter       |
|          | 3 Überwurfmutter               |
|          | 4 Verlängerungselement         |
|          | 5 Anschlusselement             |
|          | 6 schwenkbare Anschlusselement |
|          | 7 Gehäuse                      |
|          | 8 Handgriff                    |
|          | 9 Druckregler                  |

## Funktionsbeschreibung

Der Flächenreiniger ist zur spritzwasser-freien Hochdruckreinigung von Boden- und Wandflächen geeignet. Durch rotierende Düsen wird eine hohe Reinigungskraft erzielt.

Der Adapter ist zur Verbindung mit weitere gängigen Hochdruckreinigern anderer Hersteller geeignet.

## Technische Daten

### Flächenreiniger PFR 28 A1:

#### Geeignet für Hochdruckreiniger mit folgenden Leistungsdaten:

Bemessungsdruck (p) ... 11 MPa / 1595 psi  
 Zulässiger Druck  
 (p max) ..... 15 MPa / 2175 psi  
 Max. Durchflussmenge (Q max) .... 450 l/h  
 Max. Zulauftemperatur  
 (T max) ..... 60 °C / 140 °F

Der Flächenreiniger ist für Hochdruckreiniger mit einem zulässigen Druck (p max) von 90-150 bar geeignet.

### Adapter:

#### Geeignet für Hochdruckreiniger mit folgenden Leistungsdaten:

Bemessungsdruck (p) ... 11 MPa / 1595 psi  
 Zulässiger Druck  
 (p max) ..... 16 MPa / 2320 psi  
 Max. Durchflussmenge (Q max) .... 450 l/h  
 Max. Zulauftemperatur  
 (T max) ..... 60 °C / 140 °F

Technische und optische Veränderungen können im Zuge der Weiterentwicklung ohne Ankündigung vorgenommen werden. Alle Maße, Hinweise und Angaben dieser Bedienungsanleitung sind deshalb ohne Gewähr. Rechtsansprüche, die aufgrund der Bedienungsanleitung gestellt werden, können daher nicht geltend gemacht werden.

## Sicherheitshinweise

Dieser Abschnitt behandelt die grundlegenden Sicherheitsvorschriften bei der Arbeit mit dem Flächenreiniger.

### Bildzeichen in der Anleitung



**Gefahrenzeichen mit Angaben zur Verhütung von Personen- oder Sachschäden.**



Hinweiszeichen mit Informationen zum besseren Umgang mit dem Gerät.

### Bildzeichen auf dem Gerät



**Achtung:** So vermeiden Sie Unfälle und Verletzungen:



Greifen Sie im Betrieb nicht unter den Flächenreiniger.



Lesen Sie die Betriebsanleitung.

### Allgemeine Sicherheitshinweise

- Dieses Gerät ist nicht dafür bestimmt, durch Personen (einschließlich Kinder) mit eingeschränkten physischen, sensorischen oder geistigen Fähigkeiten oder mangels Erfahrung und/oder mangels Wissen benutzt zu werden; es sei denn, sie werden durch eine für ihre Sicherheit zuständige Person beaufsichtigt oder erhalten von ihr Anweisungen, wie das Gerät zu benutzen ist.
- Personen, die mit der Betriebsanleitung nicht vertraut sind, dürfen das Gerät

nicht benutzen. Das Bedienen des Gerätes ist Personen unter 16 Jahren nicht gestattet.

### Arbeiten mit dem Gerät



Hochdruckreiniger können bei unsachgemäßen Gebrauch gefährlich sein. Der Strahl darf nicht auf Personen, Tiere, aktive elektrische Ausrüstung oder das Gerät selbst gerichtet werden.

- Richten Sie den Strahl nicht auf sich selbst oder andere, um Kleidung oder Schuhwerk zu reinigen.
- Verwenden Sie das Gerät nicht, wenn sich andere Personen in Reichweite befinden, es sei denn, sie tragen Schutzkleidung.
- Lösen Sie den Hochdruckstrahl erst aus, wenn sich der Flächenreiniger auf der Reinigungsfläche befindet.
- Ergreifen Sie geeignete Maßnahmen, um Kinder vom laufenden Gerät fernzuhalten.
- Entsorgen Sie das Verpackungsmaterial ordnungsgemäß.
- Benutzen Sie das Gerät nicht in der Nähe von entzündbaren Flüssigkeiten oder Gasen. Bei Nichtbeachtung besteht Brand- oder Explosionsgefahr.
- Bewahren Sie das Gerät an einem trockenen Ort und außerhalb der Reichweite von Kindern auf.
- Kinder sollen beaufsichtigt werden, um sicherzustellen, dass sie nicht mit dem Gerät spielen.
- Beachten Sie die Sicherheitshinweise Ihres Hochdruckreinigers.

- Der Bediener oder Nutzer ist für Unfälle oder Schäden an anderen Menschen oder deren Eigentum verantwortlich.



Vorsicht! So vermeiden Sie Geräteschäden und eventuell daraus resultierende Personenschäden:

- Nicht zur Reinigung von Fenstern benutzen.
- Arbeiten Sie nicht mit einem beschädigten, unvollständigen oder ohne die Zustimmung des Herstellers umgebauten Gerät.
- Schützen Sie das Gerät vor Frost.
- Verwenden Sie nur Original-Zubehör und führen Sie keine Umbauten am Gerät durch.

## Montage

### Anschluss ohne Adapter

- A** 1. Verschrauben Sie das Anschlusselement (5) mit dem schwenkbaren Anschlusselement (6).
2. Benötigen Sie einen größeren Arbeitsbereich, können Sie das Verlängerungselement (4) durch Aufstecken und Verdrehen (Bajonetanschluss) auf das Anschlusselement (5) hinzunehmen.
3. Der Anschluss am Hochdruckreiniger erfolgt über den Bajonetanschluss an der Spritzpistole des PARKSIDE-Hochdruckreinigers.
4. Bei Verwendung des Verlängerungselementes (4) verschrauben Sie die Überwurfmutter (3) gegen die Spritzpistole.

### Anschluss mit Adapter

- B** 1. Stecken Sie den Adapter (1) auf das Verlängerungselement (4) oder das Anschlusselement (**A** 5) und drehen Sie um 90° bis zum Einrasten (Bajonetverschluss). Verschrauben Sie die Überwurfmutter (3) des Verlängerungselementes (4) gegen den Adapter (1).
2. Schließen Sie die Spritzpistole an (Bajonetverschluss) und verschrauben Sie die Überwurfmutter (2) des Adapters (1) gegen die Spritzpistole.

### Lösen

1. Lösen Sie die Überwurfmutter (**B** 2) am Adapter (**B** 1).
2. Lösen Sie die Überwurfmutter (**A** 3) am Verlängerungselement (**A** 4).
3. Lösen Sie die Verschlüsse durch Drücken und Drehen um 90° in entgegengesetzter Richtung (Bajonetverschluss).

## Inbetriebnahme

### Arbeitshinweise



**Beachten Sie die Rückstoßkraft des austretenden Wasserstrahles. Sorgen Sie für einen sicheren Stand und halten Sie die Spritzpistole gut fest. Sie können sonst sich oder andere Personen verletzen.**

- Aktivieren Sie den Hochdruckstrahl Ihres Hochdruckreinigers erst, wenn der Flächenreiniger sich auf der Reinigungsfläche befindet.

- Halten Sie das Gerät beim Reinigen von Wandflächen immer am Handgriff (A 8).
- Führen Sie das Gerät nicht über freistehende Ecken.
- Das Gerät ist nicht zum Scheuern oder Schrubben geeignet.

## Druckregelung

- C** 1. Sie können durch Drehen des Druckreglers (9) den Druck des austretenden Wasserstrahles regulieren. Entsprechend verändert sich auch die Rotationsgeschwindigkeit der Düsen.
2. Durch Drehen des Druckreglers (9) im Uhrzeigersinn, erhöhen Sie den Druck (+). Entsprechend verringert sich der Druck (-) durch Drehen gegen den Uhrzeigersinn.

## Reinigung/Wartung



Ziehen Sie vor allen Arbeiten an dem Gerät den Netzstecker des Hochdruckreinigers.

Es besteht die Gefahr eines Stromschlages oder Verletzungsgefahr durch bewegliche Teile.

## Reinigung

**Halten Sie das Gerät stets sauber. Verwenden Sie keine Reinigungs- bzw. Lösungsmittel.**

- Reinigen Sie das Gerät mit einer weichen Bürste oder einem leicht feuchten Tuch.

## Wartung

- Das Gerät ist wartungsfrei.

## Lagerung

- Bewahren Sie das Gerät in einem frost-sicheren Raum auf.

## Entsorgung/ Umweltschutz

Führen Sie Gerät, Zubehör und Verpackung einer umweltgerechten Wiederverwertung zu.

Geben Sie das Gerät an einer Verwertungsstelle ab. Die verwendeten Kunststoff- und Metallteile können sortenrein getrennt werden und so einer Wiederverwertung zugeführt werden. Fragen Sie hierzu unser Service-Center.

## Ersatzteile/Zubehör

**Ersatzteile und Zubehör erhalten Sie unter [www.grizzly-service.eu](http://www.grizzly-service.eu)**

Sollten Sie kein Internet haben, so wenden Sie sich bitte telefonisch an das Service-Center (siehe „Service-Center“ Seite 38). Halten Sie die unten genannte Bestellnummer bereit:

- A** 1 Adapter ..... 30300505

## Garantie

Sehr geehrte Kundin, sehr geehrter Kunde, Sie erhalten auf dieses Gerät 3 Jahre Garantie ab Kaufdatum.

Im Falle von Mängeln dieses Produkts stehen Ihnen gegen den Verkäufer des Produkts gesetzliche Rechte zu. Diese gesetzlichen Rechte werden durch unsere im Folgenden dargestellte Garantie nicht eingeschränkt.

### Garantiebedingungen

Die Garantiefrist beginnt mit dem Kaufdatum. Bitte bewahren Sie den Original Kassenbon gut auf. Diese Unterlage wird als Nachweis für den Kauf benötigt.

Tritt innerhalb von drei Jahren ab dem Kaufdatum dieses Produkts ein Material- oder Fabrikationsfehler auf, wird das Produkt von uns – nach unserer Wahl – für Sie kostenlos repariert oder ersetzt. Diese Garantieleistung setzt voraus, dass innerhalb der Drei-Jahres-Frist das defekte Gerät und der Kaufbeleg (Kassenbon) vorgelegt und schriftlich kurz beschrieben wird, worin der Mangel besteht und wann er aufgetreten ist.

Wenn der Defekt von unserer Garantie gedeckt ist, erhalten Sie das reparierte oder ein neues Produkt zurück. Mit Reparatur oder Austausch des Produkts beginnt kein neuer Garantiezeitraum.

### Garantiezeit und gesetzliche Mängelansprüche

Die Garantiezeit wird durch die Gewährleistung nicht verlängert. Dies gilt auch für ersetzte und reparierte Teile. Eventuell schon beim Kauf vorhandene Schäden und Mängel müssen sofort nach dem Auspacken gemeldet werden. Nach Ablauf der Garantiezeit anfallende Reparaturen sind kostenpflichtig.

## Garantieumfang

Das Gerät wurde nach strengen Qualitätsrichtlinien sorgfältig produziert und vor Anlieferung gewissenhaft geprüft.

Die Garantieleistung gilt für Material- oder Fabrikationsfehler. Diese Garantie erstreckt sich nicht auf Produktteile, die normaler Abnutzung ausgesetzt sind und daher als Verschleißteile angesehen werden können (z.B. Bürste oder Düsen) oder für Beschädigungen an zerbrechlichen Teilen (z.B. Schalter).

Diese Garantie verfällt, wenn das Produkt beschädigt, nicht sachgemäß benutzt oder nicht gewartet wurde. Für eine sachgemäße Benutzung des Produkts sind alle in der Betriebsanleitung aufgeführten Anweisungen genau einzuhalten. Verwendungszwecke und Handlungen, von denen in der Betriebsanleitung abgeraten oder vor denen gewarnt wird, sind unbedingt zu vermeiden. Das Produkt ist lediglich für den privaten und nicht für den gewerblichen Gebrauch bestimmt. Bei missbräuchlicher und unsachgemäßer Behandlung, Gewaltanwendung und bei Eingriffen, die nicht von unserer autorisierten Service-Niederlassung vorgenommen wurden, erlischt die Garantie.

## Abwicklung im Garantiefall

Um eine schnelle Bearbeitung Ihres Anliegens zu gewährleisten, folgen Sie bitte den folgenden Hinweisen:

- Bitte halten Sie für alle Anfragen den Kassenbon und die Identifikationsnummer (IAN 305738) als Nachweis für den Kauf bereit.
- Die Artikelnummer entnehmen Sie bitte dem Typenschild.
- Sollten Funktionsfehler oder sonstige Mängel auftreten kontaktieren Sie



zunächst die nachfolgend benannte Serviceabteilung **telefonisch** oder per **E-Mail**. Sie erhalten dann weitere Informationen über die Abwicklung Ihrer Reklamation.

- Ein als defekt erfasstes Produkt können Sie, nach Rücksprache mit unserem Kundenservice, unter Beifügung des Kaufbelegs (Kassenbons) und der Angabe, worin der Mangel besteht und wann er aufgetreten ist, für Sie portofrei an die Ihnen mitgeteilte Service-Anschrift übersenden. Um Annahmeprobleme und Zusatzkosten zu vermeiden, benutzen Sie unbedingt nur die Adresse, die Ihnen mitgeteilt wird. Stellen Sie sicher, dass der Versand nicht unfrei, per Sperrgut, Express oder sonstiger Sonderfracht erfolgt. Senden Sie das Gerät bitte inkl. aller beim Kauf mitgelieferten Zubehörteile ein und sorgen Sie für eine ausreichend sichere Transportverpackung.

## Reparatur-Service

Sie können Reparaturen, **die nicht der Garantie unterliegen**, gegen Berechnung von unserer Service-Niederlassung durchführen lassen. Sie erstellt Ihnen gerne einen Kostenvoranschlag.

Wir können nur Geräte bearbeiten, die ausreichend verpackt und frankiert eingeschickt wurden.

**Achtung:** Bitte senden Sie Ihr Gerät gereinigt und mit Hinweis auf den Defekt an unsere Service-Niederlassung.

Nicht angenommen werden unfrei - per Sperrgut, Express oder mit sonstiger Sonderfracht - eingeschickte Geräte.

Die Entsorgung Ihrer defekten eingeschickten Geräte führen wir kostenlos durch.

## Service-Center

**DE Service Deutschland**  
Tel.: 0800 54 35 111  
E-Mail: grizzly@lidl.de  
**IAN 305738**

**AT Service Österreich**  
Tel.: 0820 201 222  
(0,15 EUR/Min.)  
E-Mail: grizzly@lidl.at  
**IAN 305738**

**CH Service Schweiz**  
Tel.: 0842 665566  
(0,08 CHF/Min.,  
Mobilfunk max. 0,40 CHF/Min.)  
E-Mail: grizzly@lidl.ch  
**IAN 305738**

## Importeur

Bitte beachten Sie, dass die folgende Anschrift keine Serviceanschrift ist. Kontaktieren Sie zunächst das oben genannte Service-Center.

### Grizzly Tools GmbH & Co. KG

Stockstädter Straße 20  
63762 Großostheim  
Germany  
[www.grizzly-service.eu](http://www.grizzly-service.eu)

GB

IE

NI

## Translation of the original EC declaration of conformity

We hereby confirm that the

**Patio Cleaner**

**Design Series PFR 28 A1**

Serial Number 201808000001 - 201808058350

conforms with the following applicable relevant version of the EU guidelines:

**2006/42/EC**

This declaration of conformity is issued under the sole responsibility of the manufacturer:



Grizzly Tools GmbH & Co. KG  
Stockstädter Straße 20  
63762 Großostheim, Germany  
30.08.2018

Christian Frank  
Documentation Representative

DK

## Oversættelse af den originale CE-konformitetserklæring

Hermed bekræfter vi, at

**Terrasserenser**

**per af serien PFR 28 A1**

Serienummer 201808000001 - 201808058350

opfylder følgende gældende EF-direktiver i deres respektive gyldige version:

**2006/42/EC**

Det er udelukkende producentens ansvar at udarbejde denne overensstemmelseserklæring:



Grizzly Tools GmbH & Co. KG  
Stockstädter Straße 20  
63762 Großostheim, Germany  
30.08.2018

Christian Frank  
Dokumentationsbefuldmægtiget

FR

BE

## Traduction de la déclaration de conformité CE originale

Nous certifions par la présente que le modèle

**nettoyage pour terrasse**

**série PFR 28 A1**

Numéro de série 201808000001 - 201808058350

est conforme depuis l'année de construction 2018 aux directives UE actuellement en vigueur:

**2006/42/EC**

Le fabricant assume seul la responsabilité d'établir la présente déclaration de conformité :



Grizzly Tools GmbH & Co. KG  
Stockstädter Straße 20  
63762 Großostheim / 30.08.2018  
Germany

Christian Frank  
Chargé de documentation

NL

BE

## Vertaling van de originele CE-conformiteitsverklaring

Hiermede bevestigen wij  
dat de

**Terrassenreiniger**

**bouwsérie PFR 28 A1**

Serienummer 201808000001 - 201808058350

vanaf bouwjaar 2018 aan de hierna volgende, van toepassing zijnde EU-richtlijnen:

**2006/42/EC**

De exclusieve verantwoordelijkheid voor de uitgifte van deze conformiteitsverklaring wordt gedragen door de fabrikant:



Grizzly Tools GmbH & Co. KG  
Stockstädter Straße 20  
63762 Großostheim / 30.08.2018  
Germany

Christian Frank  
Documentatiegelastigde



DE

AT

CH

## Original EG Konformitätserklärung

Hiermit bestätigen wir, dass der

**Flächenreiniger**

**Baureihe PFR 28 A1**

Seriennummer 201808000001 - 201808058350

folgender einschlägiger EU-Richtlinie in ihrer jeweils gültigen Fassung entspricht:

**2006/42/EG**

Die alleinige Verantwortung für die Ausstellung dieser Konformitätserklärung trägt der Hersteller:



Grizzly Tools GmbH & Co. KG  
Stockstädter Straße 20  
63762 Großostheim, Germany  
30.08.2018

Christian Frank  
Dokumentationsbevollmächtigter

**GRIZZLY TOOLS GMBH & CO. KG**

Stockstädter Straße 20  
DE-63762 Großostheim  
GERMANY

Last Information Update · Tilstand af  
information · Version des informations  
Stand van de informatie · Stand der  
Informationen: 08/2018

Ident.-No.: 30301075082018-IE/NL/DK/BE/NL



IAN 305738

