



## **PRESSURE WASHER PHD 150 G4**

DK

### **HØJTRYKSRENSER**

Oversættelse af den originale driftsvejledning

NL BE

### **HOGEDRUKREINIGER**

Vertaling van de originele gebruiksaanwijzing

FR BE

### **NETTOYEUR HAUTE PRESSION**

Traduction des instructions d'origine

DE AT CH

### **HOCHDRUCKREINIGER**

Originalbetriebsanleitung

**IAN 305729**

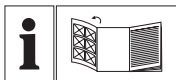

DK

Før du læser, vend siden med billeder frem og bliv bekendt med alle apparatets funktioner.

---

FR BE

Avant de lire le mode d'emploi, ouvrez la page contenant les illustrations et familiarisez-vous ensuite avec toutes les fonctions de l'appareil.

---

NL BE

Vouw vóór het lezen de pagina met de afbeeldingen open en maak u vertrouwd met alle functies van het apparaat.

---

DE AT CH

Klappen Sie vor dem Lesen die Seite mit den Abbildungen aus und machen Sie sich anschließend mit allen Funktionen des Gerätes vertraut.

DK	Oversættelse af den originale driftsvejledning	Side	4
FR / BE	Traduction des instructions d'origine	Page	17
NL / BE	Vertaling van de originele gebruiksaanwijzing	Pagina	31
DE / AT / CH	Originalbetriebsanleitung	Seite	44

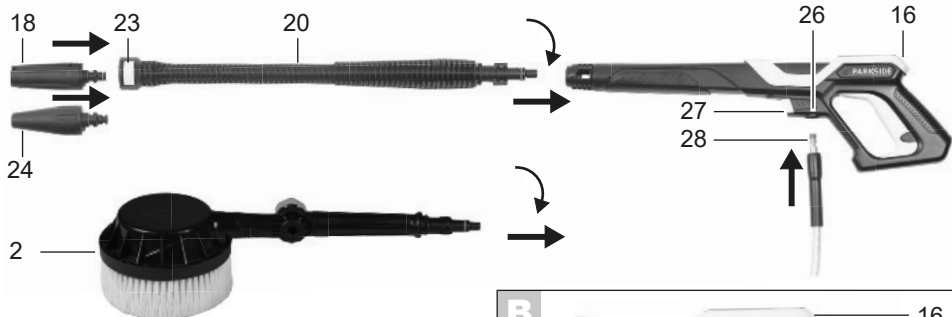
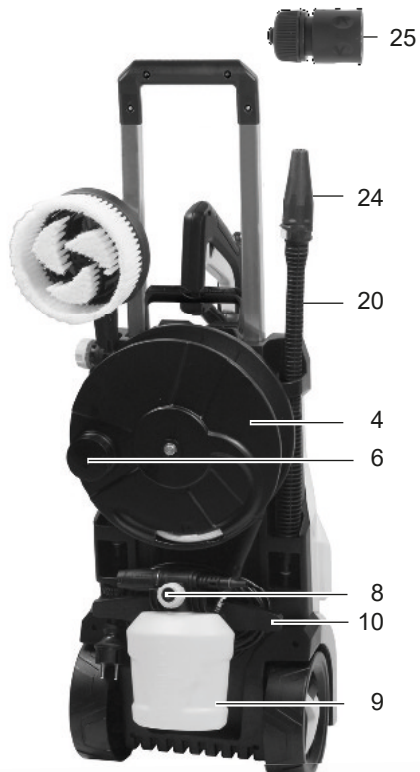
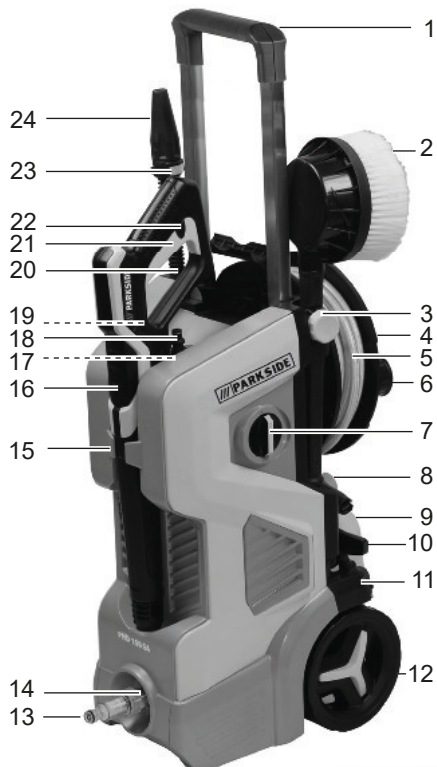
**A****B**

## Indhold

<b>Introduktion</b> .....	<b>4</b>
<b>Anvendelsesformål</b> .....	<b>4</b>
<b>Generel beskrivelse</b> .....	<b>5</b>
Leveringsomfang .....	5
Funktionsbeskrivelse .....	5
Oversigt .....	5
<b>Tekniske data</b> .....	<b>6</b>
<b>Sikkerheds-</b>	
<b>informationer</b> .....	<b>6</b>
Symboler på højtryksrenseren .....	6
Billedsymbol på	
rengøringsmiddelflasken .....	7
Symboler i vejledningen .....	7
Generelle sikkerhedsinformationer .....	7
<b>Igang sætning</b> .....	<b>9</b>
Opstilling .....	9
Nettilslutning .....	10
Drift .....	10
Afbrydelse af drift.....	11
Afslutning af arbejdet.....	11
Anvendelse af rengøringsmidler .....	11
<b>Rengøring og Vedligeholdelse</b> ....	<b>11</b>
Rengøring .....	11
Vedligeholdelse .....	12
<b>Opbevaring</b> .....	<b>12</b>
<b>Bortskaffelse/miljøbeskyttelse</b> ...	<b>12</b>
<b>Reserve dele</b> .....	<b>13</b>
<b>Fejlsøgning</b> .....	<b>14</b>
<b>Garanti</b> .....	<b>15</b>
<b>Reparations-service</b> .....	<b>16</b>
<b>Service-Center</b> .....	<b>16</b>
<b>Importør</b> .....	<b>16</b>
<b>Oversættelse af den originale</b>	
<b>CE-konformitetserklæring</b> .....	<b>59</b>

## Introduktion



Hjertelig tillykke med købet af dit nye apparat.

Du har besluttet dig for et produkt af højeste kvalitet. Betjeningsvejledningen er bestanddel af dette produkt. Den indeholder vigtige informationer vedrørende sikkerhed, brug, vedligeholdelse og bortskaffelse. Gør dig inden brugen af produktet fortrolig med alle betjenings- og sikkerhedsinformationer. Benyt kun produktet som beskrevet og kun til de anførte indsatsområder. Opbevar vejledningen godt og lad alle dokumenter følge med ved videregivelse af produktet til tredje. Dette apparats kvalitet blev kontrolleret under produktionen og det blev underkastet en slutkontrol. Dermed er dit apparats funktionsevne garanteret. Det kan dog ikke udelukkes, at der i enkelte tilfælde findes restmængder af vand eller smøremidler på eller i apparatet, hhv. i slangedledningerne. Dette er ingen mangel eller defekt eller grund til bekymring.

## Anvendelsesformål

Denne højtryksrenser må kun anvendes til privat brug:

- til rengøring af maskiner, køretøjer, bygninger, værktøj, facader, terrasser, haveredskaber osv. med højtryksstråle
- med originale tilbehørs- og reservedele
- under hensyntagen til producentens angivelser vedr. objektet, der skal rengøres.
- Dette apparat er ikke egnet til erhvervs-mæssig brug.  
Ved erhvervs-mæssig brug bortfalder garantien.
- Den roterende børste er grundlæggende ikke egnet til sarte og lakerede overflader (f.eks. billak).

## Generel beskrivelse

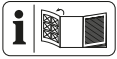

Du finder en afbildning af de vigtigste funktionsdele på udklappingsiden.

### Leveringsomfang

Pak maskinen ud og kontroller leveringsomfanget.

- Højtryksrensere med netkabel
- Hurtigtilkobling til haveslangeadapter
- Sprøjtepistol
- Strålerør med højtryksdyse (turbo snavsrensere)
- Strålerør med fladstråledyse (standard-vario-dyse)
- Roterende børste
- Dyserengøringsnål
- Rengøringsmiddelbeholder med dyse
- 0,5 l Rengøringsmiddel
- Betjeningsvejledning

Bortskaf indpakningsmaterialet forskriftsmæssigt.

### Funktionsbeskrivelse

Højtryksrenseren renser ved hjælp af en vandstråle, valgfrit i højtryks- eller lavtryksområdet. Efter behov med tilsætning af rengøringsmidler.

Betjeningsdelenes funktion forklares i de efterfølgende beskrivelser. Følg sikkerhedsanvisningerne.

## Oversigt

- |  |   |
|--|---|
| <b>A</b>   | 1 Bue-type håndtag                                    |
|  | 2 Roterende børste                                    |
|  | 3 Fikseringsknop                                      |
|  | 4 Slangetromle  |
|  | 5 Højtryksslange på slangetromle                      |
|  | 6 Håndtag til slangetromle                            |
|  | 7 Tænd/sluk-kontakt                                   |
|  | 8 Reguleringsknop                                     |
|  | 9 Rengøringsmiddelbeholder med dyse                   |
|  | 10 Holder til nettilslutningsledning                  |
|  | 11 Nettilslutningsledning                             |
|  | 12 Hjul   |
|  | 13 Kobling til vandtilslutning med sigteindsats       |
|  | 14 Vandtilslutning                                    |
|  | 15 Holder til sprøjtepistol                           |
|  | 16 Sprøjtepistol                                      |
|  | 17 Holder til dyser (ikke synligt)                    |
|  | 18 Strålerør med fladstråledyse (standard-vario-dyse) |
|  | 19 Dyserengøringsnål (ikke synligt)                   |
| 20 Strålerør                                       |   |
| 21 Udløsehåndtag                                   |   |
| 22 Låseknop  |   |
| 23 Fastlåsning                                     |   |
| 24 Strålerør med højtryksdyse (turbo snavsrensere) |   |
| 25 Hurtigtilkobling til haveslangeadapter          |   |
| 26 Højtrykstilslutning                             |   |
| 27 Oplåsningsknop                                  |   |
| 28 Højtrykstilslutning pistolside                  |   |
| 29 Rengøringsmiddel                                |   |
| <b>B</b>   | 16 Sprøjtepistol                                      |
|  | 21 Udløsehåndtag                                      |
|  | 22 Låseknop   |

## Tekniske data

### Højtryksrenseren .....PHD 150 G4

Nominel indgangsspænding	230 V~, 50 Hz
Optaget effekt	2100 W
Netkabel længde	5 m
Længde af højtryksslange	10 m
Vægt	11,4 kg
Kapslingsklasse	□ II
Beskyttelsestype	IPX5
Dimensioneringstryk/arbejdsdruk (p)	11 MPa
Max. tilladt tryk (p max)	15 MPa
Max. tilløbstryk (p in max)	0,8 MPa
Max. tilløbstemperatur (T in max)	40 °C
Kapacitet, vand (Q)	5,5 l/min
Max. kapacitet, vand (Q max)	7,5 l/min
Lydtryksniveau	
(L <sub>PA</sub> )	77 dB (A); K <sub>PA</sub> = 3 dB
Lydeffektniveau (L <sub>WA</sub> )	
målt	89,88 dB (A); K <sub>WA</sub> = 2,24 dB
garanteret	92 dB (A)
Vibration (a <sub>h</sub> )	< 2,5 m/s <sup>2</sup> ; K = 0,15 m/s <sup>2</sup>

Værdier for støj og vibration blev beregnet iht. EN 60335-2-79:2012.

Dette apparat er beregnet til brug ved et strømforsyningsnet med en systemimpedans Z<sub>max</sub> ved udtagningspunktet (hustilslutningen) på max. 0,385 ohm.

Brugeren skal sikre, at apparatet kun bruges ved et strømforsyningsnet, der opfylder dette krav.

Om nødvendigt kan systemimpedansen oplyses af det lokale forsyningsselskab.

Ændringer med hensyn til teknikken og udseendet kan i forbindelse med videreudviklingen foretages uden meddelelse herom.

Derfor påtager vi os intet ansvar for nogen dimensioner, henvisninger og angivelser i denne betjeningsvejledning. Krav, som fremsættes på grund af betjeningsvejledningen, kan således ikke gøres gældende.

Den anførte svingningsemissionsværdi blev målt iht. en standardiseret prøvemethode og

kan anvendes til sammenligning af et el-værktøj med et andet.

Den anførte svingningsemissionsværdi kan også anvendes til en indledende vurdering af afbrydelsen.



### Advarsel:

Svingningsemissionsværdien kan adskille sig fra den angivne værdi under brugen af el-værktøjet, afhængig af den måde som værktøjet bruges på.

Forsøg at holde belastningen så lav som mulig pga. vibrationer. En måde at reducere vibrationsbelastningen på kan være at bære handsker ved brug af værktøjet og begrænse den tid, man arbejder med værktøjet. Her er det nødvendigt at tage hensyn til alle dele af driftscyklusen (f.eks. tider, hvor elværktøjet er slukket og tider, hvor det ganske vist er tændt, men kører uden belastning).

## Sikkerhedsinformationer

Dette afsnit beskriver de grundlæggende sikkerhedsforskrifter ved arbejdet med højtryksrenseren.

### Symboler på højtryksrenseren



OBS!



Lær alle betjeningslementer ordentligt at kende før arbejdet, især funktioner og virkemåder. Spørg om nødvendigt en fagmand.

Læs og følg betjeningsvejledningen, der hører til højtryksrenseren.



OBS! Træk omgående stikket ud af stikkontakten, hvis netkablet er beskadiget eller blevet skåret over. Træk også stikket ud af stikkontakten ved tilslutning af vandtilførslen

eller ved forsøg på at afhjælpe utætheder.



Apparatet er ikke egnet til tilslutning til drikkevandsforsyningsanlægget.



Kapslingsklasse II (Dobbeltisoliering)



Apparater må ikke bortskaffes med husholdningsaffald.



Højtryksrensere kan være farlige, hvis de anvendes ukorrekt. Strålen må ikke rettes mod personer, dyr, aktivt elektrisk udstyr eller selve maskinen.



Brug kun apparatet i opretstående, aldrig i liggende position.



Indikation af støjniveauet LWA i dB

### Billedsymbol på rengøringsmiddelflasken



Obs! Ættsende! Irriterende! Kan medføre alvorlige hudætsninger og øjenskader.

### Symboler i vejledningen



**Faresymboler med oplysninger om forebyggelse af person- eller materielle skader.**



Påbudstegn (i stedet for udråbstegnet forklares påbuddet) med oplysninger om forebyggelse af skader.



Henvisningstegn med informationer om bedre håndtering af udstyret.

## Generelle sikkerhedsinformationer

- Børn bør holdes under opsyn, for at være sikker på, at de ikke leger med apparatet.
- Dette apparat kan benyttes af personer med nedsatte fysiske, sensoriske eller mentale evner eller manglende erfaring og viden, hvis de er under opsyn eller er blevet instrueret i sikker brug af apparatet og de farer, der er forbundet hermed.
- Personer, der ikke er fortrolig med betjeningsvejledningen, må ikke benytte apparatet.
- Højtryk renere må ikke bruges af ikke-uddannede personer.
- Skulle der optræde en fejlfunktion eller defekt under brugen af højtryksrenseren, skal du straks slukke for apparatet og trække stikket ud af stikdåsen. Derefter se du om den mulige årsag til forstyrrelsen er anført på side 14 i betjeningsvejledningen eller henvender dig til vores servicecenter.

### Arbejde med apparatet



Forsigtig: Sådan undgår du ulykker og kvæstelser:



Højtryksrensere kan være farlige, hvis de anvendes ukorrekt. Strålen må ikke rettes mod personer, dyr, aktivt elektrisk udstyr eller selve maskinen.

- Brug kun apparatet opretstående og på et plant og stabilt underlag.

- Ret ikke strålen mod dig selv eller andre for at rengøre tøj eller skotøj.
- Bær egnet beskyttelsesbeklædning og beskyttelsesbrille til beskyttelse mod tilbagesprøjtende vand eller snavs.
- Maskinen må ikke bruges, hvis der er andre personer i nærheden, medmindre de bærer beskyttelsesdragter.
- Træf egnede forholdsregler, for at holde børn væk fra det kørende apparat.
- Benyt ikke apparatet i nærheden af antændelige væsker eller gasser. Ved ignorering er der brand- og eksplosionsfare.
- Sprøjt ikke med brændbare væsker. Der er eksplosionsfare.
- Kommer du i kontakt med rengøringsmidler skal du skylle med rigeligt rent vand.
- Opbevar apparatet på et tørt sted og uden for børns rækkevidde.

 Forsigtig! Sådan undgår du skader på apparatet og eventuelt deraf resulterende personskader:

- Arbejd ikke med et beskadiget, ufuldstændigt eller uden tilladelse fra producenten ombygget apparat. Inden ibrugtagning bør du lade en fagmand kontrollere om de krævede elektriske beskyttelsesforanstaltninger er til stede.
- Tag ikke apparatet i brug, hvis nettilslutningsledningen, vandtilførslen eller andre vigtige dele som højtryksslangen eller sprøjtepistolen er beskadiget eller utæt.

- Beskyt maskinen mod frost og tørløb.
- Højtryksslanger, armaturer og koblinger er vigtige for maskinens sikkerhed. Brug kun af producenten anbefalede højtryksslanger, armaturer og koblinger.
- Anvend kun originalt tilbehør og foretag ingen ombygninger.
- Apparatet må kun åbnes af en autoriseret elektriker. Henvend dig i tilfælde af reparation til vores servicecenter.

## Elektrisk sikkerhed:



Forsigtig: Sådan undgår du ulykker og kvæstelser som følge af elektrisk støv:

- Ved anvendelse af en forlængerledning skal stikket og koblingen være vandtæt.



Uegnede forlængerledninger kan være farlige. Der er fare for personskade på grund af elektrisk støv.

- Beskyt de elektriske stikforbindelser mod fugt.
- Ved fare for oversvømmelser skal stikforbindelserne anbringes i et oversvømmelsesikkert område.
- Vær opmærksom på, at netspændingen stemmer overens med angivelserne på typeskiltet.
- Tilslutningen til nettet skal foretages af en erfaren elektriker og opfylde kravene i IEC 60364-1.
- Tilslut maskinen kun til en stikkontakt med et fejlstrømsrelæ



(HFI-relæ) med en nominal fejlstrømsværdi på ikke mere end 30 mA; sikring mindst 13 A.

- Hvis maskinens tilslutningsledning bliver beskadiget, skal den - for at undgå farer - skiftes ud med en speciel tilslutningsledning ved fabrikanter, dennes kundeservice eller en på lignende vis kvalificeret person.
- Benyt ikke kablet til at trække stikket ud af stikdåsen med. Beskyt kablet mod varme, olie og skarpe kanter.
- Træk eller bær aldrig apparatet i ledningen.
- Anvend kun forlængerledninger, der er stænkvangsbeskyttet og beregnet til udendørs brug. Rul altid kablet på kabletromlen helt ud inden brug. Kontroller kablet for skader.
- Træk før alle arbejder på apparatet, i arbejds pauser og når apparatet ikke bruges netstikket ud af stikdåsen.
- Netkabler må ikke have et mindre tværsnit end  $2 \times 2,5 \text{ mm}^2$ .
- Bær faste sko for beskyttelse mod elektrisk stød.
- Betjen udelukkende apparatet i opret, stående position, for beskyttelse mod elektrisk stød.

## Igang sætning



Ifølge de gældende forskrifter må højtryksrenseren kun anvendes adskilt fra drikkevandsforsyningen (systemadskiller). Anvend en egnet systemadskiller iht. EN 12729 type BA.

Vand, som er strømmet igennem en systemadskiller, klassificeres som ikke drikkeligt. En systemafbryder fås i specialforretninger.

En systemadskiller (tilbageløbsspærre) forhindrer vand og rengøringsmiddel i at trænge ind i drikkevandsledningen.

- Brug en almindelig haveslange til vandtilførslen og sørg for at den har en tilstrækkelig længde.
- Dette redskab skal tilsluttes en drikkevandsforsyning med et vandtryk på mindst 450l/h.
- Det er også muligt at bruge redskabet uafhængigt af drikkevandsforsyningen (f.eks. en regntønde) ved hjælp af den integrerede vandsugefunktion. Denne funktion må kun anvendes med en sugeslange med filter.



Selve redskabet må ikke dypes ned i den åbne vandkilde. Der er risiko for personskader som følge af elektrisk stød.



Sug ikke vand op fra naturlige opstemninger af vand. Der er risiko for forurening på grund af rengøringsmiddel, der skylles tilbage.

## Opstilling

1. Træk bøjlegrebet (1) opad indtil anslag.
2. Isæt højtrykstilslutningen på pistolsiden (28) i sprøjtepistolen (16).
3. Tilslut først tilledningsslangen til vandforsyningen og lad vandet flyde ud af den anden ende af tilledningsslangen uden bobler, for at udlufte tilledningsslangen. Luk vandhanen.
4. Tilslut tilførselsslangen ved hjælp af hurtig-tilslutningen til haveslangeadapteren (25) med kobling vandtilslutning (13) og vandtilslutning (14) på højtryksrenseren.
5. Saml strålerør (20) og sprøjtepistol (16) ved at stikke dem ind i hinanden og deje dem (bajonetlås).
6. Når strålerøret (20) er monteret, kan du efter valg forbinde turbo-snavsfræseren

(24) eller standard-Vario-dysen (18) ved indskrænkning med strålerøret (20).

- Vaskemidlet beholder med dyse (9) er direkte forbundet til sprøjtepistolen (16) er forbundet ved at tilslutte og skrue (bajonetlås). Ved brug af rengøringsmiddel container med kun dysen rengøringsmiddel er i beholderen en.

**i** Ved at dreje dysen spidsen af standard Vario dysen (18) eller dysespidsen af skummet dyse med detergent flaske (9) til venstre, kan man øge bredden af bjælken. Ved at dreje dysen tip til højre kan du se bredden af.

**i** Brug bøjlegrebet (9) kun i forbindelse med hjulene (12) til at rulle indretningen. Når løfte og bæree apparatet ved hjælp af håndtaget.

## Nettilslutning

Den af dig erhvervede pumpe er allerede forsynet med et netstik. Apparatet er beregnet for tilslutning til en beskyttelsesstikkontakt med fejlstrømanordning (FI-afbryder) med 230 V ~ 50Hz.

**i** Tag maskinen først i brug, når alle forudgående punkter er tilgodeset.

- Kontroller, at højtryksrenseren er blevet slået fra på tænd/sluk-kontakten (7).
- Sæt netstikket i stikkontakten.

## Drift

**!** **Tag højde for vandstrålens rekylkraft. Sørg for at stå stabilt og hold godt fast på sprøjtepistolen. I modsat fald kan du selv eller andre personer komme til skade.**



Anvend ikke højtryksrenseren med lukket vandhane, idet tørløb medfører beskadigelse af maskinen.

- Åbn vandhanen helt.
- Tænd for højtryksrenseren på tænd/sluk-kontakten (7). Tænd altid først højtryksrenseren, når du har tilsluttet alle vandledninger og disse er tætte. Motoren kører til det nødvendige tryk er opbygget. Efter trykopbygning stopper motoren.
- Tryk på sprøjtepistolens udløsehåndtag (16). Dysen arbejder med tryk og motoren starter igen. Slippes udløsehåndtaget slukker apparatet. Højtrykket i systemet bibeholdes.

- Strålerøret med højtryksdysen (24) er med sin roterende vandstråle særligt egnet til arbejder med lavt vandforbrug.
- Strålerøret med fladstråledysen (18) egner sig med sin flade stråle særligt til fladerengøring. Ved at dreje dysespidsen til venstre kan du reducere strålens bredde. Ved at dreje dysespidsen til højre kan du forøge strålens bredde.
- Den roterende vaskeborste (2) anvendes generelt uden tryk. Funktionen Rengøringen er afledt af rotationsbevægelsen og strømmen af vand. Hvis der ikke er vand flow, er vaskeborsten ikke roterer.



**Ved utæthed i vandsystemet skal du straks slukke apparatet på afbryderen (7) og frakoble apparatet fra nettet på netledningen. Fare for elektrisk stød! Start igen med oprettelse af vandtilslutningerne (se „Igangsætning / Opstilling“ fra Punkt 2.).**

## Er der stadig luft i apparatet, gør du som følger:

### Udluftning af tilførselsslange:

1. Fjern hurtig-tilslutningen til haveslangeadapteren (25) på kobling vandtilslutningen (13), og åbn vandhanen, indtil vandet kommer ud uden luftbobler.
2. Luk vandhanen.
3. Forbind tilførselsslangen vha. hurtigkobleren til haveslangeadapteren (25) med vandtilslutningen (13) på apparatet.
4. Åbn vandhanen helt

### Udluftning af apparatet:

5. Tænd på On-/Off-afbryderen (7) til der er opbygget tryk.
6. Sluk på On-/Off-afbryderen (7).
7. Tryk på sprøjtepestolens aftrækker (16) til trykket er væk.
8. Gentag skridt 5. til 7. nogle gange til der ikke er mere luft i apparatet.

**B** Du kan efter ønske låse eller oplåse tilkoblingsgrebet (21) på sprøjtepestolen (16) ved at trykke på låsegrebet (22).

Ved at låse udløsehåndtaget forhindrer du en utilsigtet start af apparatet.

## Afbrydelse af drift

- Slip aftrækkeren på sprøjtepestolen (16).
- Sluk for maskinen på tænd/sluk-kontakten (7) ved længere arbejds pauser.



**Skulle apparatet vælte, skal du straks slukke det på afbryderen (7) og frakoble det fra nettet på netledningen. Fare for elektrisk stød! Sæt først herefter apparatet tilbage i opret, stående position. Vent for din egen sikkerheds skyld ca. fem minutter, før du igen udfører den elektriske tilslutning.**



## Afslutning af arbejdet

1. Efter arbejde med rengøringsmidler skal systemet skylles med rent vand.
2. Slip aftrækkeren på sprøjtepestolen (16).
3. Sluk for højtryksrenseren på tænd/sluk-kontakten (7). Tag netstikket ud.
4. Luk vandhanen.
5. Adskil højtryksrenseren fra vandforsyningen.
6. Træk i aftrækkeren på sprøjtepestolen (16) for at tage eksisterende tryk af systemet.

## Anvendelse af rengøringsmidler

Denne maskine er blevet udviklet til brug med et neutralt rengøringsmiddel på basis af biologisk nedbrydelige anioniske tensider. Anvendelse af andre rengøringsmidler eller kemiske substanser kan påvirke maskinsikkerheden og medføre beskadigelser. Sådanne skader på apparatet er ikke dækket af garantien.

## Rengøring og Vedligeholdelse



Træk stikket ud før ethvert arbejde på højtryksrenseren. Dertil hører også tilslutning af vandtilførslen eller ved forsøg på at afhjælpe utætheder. Der er fare for elektrisk stød eller kvæstelser pga. bevægelige dele.

## Rengøring



**Afspul ikke maskinen med vand og rengør den ikke under rindende vand. Der er fare for elektrisk stød og maskinen kan beskadiges.**

**Hold maskinen altid ren. Anvend ingen rengørings- eller opløsningsmidler.**

- Hold ventilationsåbningerne rene og fri.
- Rengør apparatet med en blød børste eller en fugtig klud.
- Hvis standard-Vario-dysen (18) er snavset eller tilstoppet, kan du fjerne fremmedlegemet i dysen med dyserengøringsnålen (19). Drej dysespidsen for at skubbe begge metalplader i dysen fra hinanden. Derved kan du nå åbningen på vandudgangen med dyserengøringsnålen (19). Skyl standard-Vario-dysen efter med vand for at få fremmedlegemet ud.

## Vedligeholdelse

Højtryksrenseren er vedligeholdelsesfri.



**Lad arbejder, der ikke er beskrevet i denne vejledning, udføre af vores servicecenter. Anvend kun originaldele.**

## Opbevaring

- Tøm højtryksrenseren fuldstændigt for vand. Fjern hertil højtrykstilslutningen på apparatsiden og adskil apparatet fra vandforsyningen. Tænd for højtryksrenseren på tænd-/sluk-kontakten (7) i max. 1 minut, til der ikke mere kommer vand ud af højtrykstilslutningen på apparatsiden. Sluk for apparatet.

- Opbevar påsatserne (2/18/24) stående med tilslutningssiden nedad.
- Højtryksrenseren og tilbehøret ødelægges af frost, hvis den/det ikke er fuldstændigt tømt for vand.
- Opbevar højtryksrenseren og tilbehøret i et frostsikkert rum.

## Bortskaffelse/ miljøbeskyttelse

Aflever maskine, tilbehør og emballage til miljøvenligt genbrug.



Apparater må ikke bortskaffes med husholdningsaffald.

Aflever apparatet på en genbrugsstation. De anvendte plast- og metaldele kan sorteres efter materiale og således afleveres til genbrug. Spørg i denne forbindelse vort servicecenter.

## Reservedele

Reservedele og tilbehør kan bestilles på  
[www.grizzly-service.eu](http://www.grizzly-service.eu)

Hvis du ikke har internet, kan du også henvende dig telefonisk til vores servicecenter (se „Service-Center“, side 16). Hav de nedenfor anførte bestillingsnumre klar.

A	Pos.	Betegnelse.....	Artikel-nr.
	16	Sprøjtepistol.....	91104618
	5	Højtryksslange .....	91104617
	25	Snaptilslutning til vandtilslutning .....	91097401
	20	Strålerør .....	91104619
	24	Højtryksdyse .....	91104615
	18	Fladstråledyse .....	91104616
	9	Rengøringsmiddelbeholder med dyse.....	91103756
	2	Roterende børste .....	91103750
	14	Vandtilslutning med filterindsats.....	91103746
	29	Rengøringsmiddel.....	30990010

## Fejlsøgning

Problem	Mulig årsag	Fejlafhjælpning
Stærke tryksvingninger	Standard-Vario-dysen (18) er snavset	Skyl standard-Vario-dysen (18) med vand. Rengør ved behov dysehullet med en nål (se kapitlet Rengøring).
	Standard-Vario-dysen (18) er tilstoppet	Fjern dyserne (18) og kontrollér, at vandgangen på sprøjtepipstolen (16) ikke er blokeret. Højtryksrensere fungerer problemfrit. Turbo-snavsfræsere (24) og den roterende vandbørste (2) stopper normalt ikke til.
Maskinen arbejder ikke	Tænd/sluk-kontakten (7) er slået fra	Kontroller tænd/sluk-kontaktens (7) stilling.
	Beskadiget netkabel	Sluk for apparatet og adskil det fra nettet. Kontroller netkablet for beskadigelse. Få i givet fald en fagmand til at udskifte netkablet .
	Forkert spændingsforsyning	Kontroller det elektriske anlæg for overensstemmelse med oplysningerne på typeskiltet.
Maskinen har intet tryk	Luftindeslutninger i højtryksrensere	Lad apparatet køre med sprøjtepipstol men uden dyse, indtil der kommer vand uden bobler.
	Trykfald i ledning	Kontroller vandtilførslen.
Utætheder i vandsystemet	Tilslutninger forkert monteret	Sluk for apparatet og adskil det fra nettet. Tilslut apparatet til vandledningerne igen (se „Ibrugtagning/Opstilling“).
	Vandtilslutning (14) utæt	Sluk for apparatet og adskil det fra nettet. Udskift vandtilslutningen (13) inkl. pakningsring (se „Reservedele“).

## Garanti

Kære kunde!

På dette apparat yder vi 3 års garanti fra købsdato.

Skulle der forekomme defekter på dette produkt har du lovpligtige rettigheder mod sælgeren af produktet. Disse lovpligtige rettigheder bliver ikke indskrænket af den efterfølgende anførte garanti.

### Garantibetingelser

Garantien træder i kraft med købsdatoen. Opbevar den originale kassebon godt. Dette bilag kræves som dokumentation for købet.

Skulle der indenfor tre år efter dette produkts købsdato optræde en materiale- eller fabrikationsfejl, bliver produktet – efter vores skøn – repareret eller ombyttet gratis. Denne garantiydelse forudsætter, at det defekte apparat og købsbilaget (kassebon) indenfor den tre års frist bliver indsendt og at der vedlægges en kort skriftligt beskrivelse af defekten og hvornår den er optrådt. Hvis defekten er dækket af vores garanti, får du apparatet repareret eller ombyttet. Med reparationen eller ombytningen begynder garantiperioden ikke forfra

### Garantiperiode og lovpligtige produktansvarskrav

Garantiperioden bliver ikke forlænget af garantien. Dette gælder også for ombyttede og reparerede dele. Eventuel allerede ved købet eksisterende skader og defekter skal meldes straks efter udpakningen. Efter udløb af garantiperioden forefaldende reparationer er omkostningspligtige.

### Garantiens omfang

Apparatet blev produceret meget omhyggeligt efter strenge kvalitetsretningslinjer og kontrolleret grundigt inden det forlod fabrikken.

Garantiydelsen gælder for materiale- eller fabrikationsfejl. Denne garanti gælder ikke for produktdele som er udsat for en normal nedslidning og derfor kan anses som sliddele (f.eks. filter eller tilbehørsdele) eller for beskadigelser på skrøbelige dele (f.eks. kontakter, batterier eller dele som er lavet af glas).

Garantien bortfalder, hvis produktet bliver beskadiget, ikke-formålsbestemt anvendt eller ikke vedligeholdt. For en korrekt brug af produktet skal alle i betjeningsvejledningen anførte anvisninger følges nøje. Anvendelsesformål og handlinger, som der frarådes eller advares imod i betjeningsvejledningen, skal ubetinget undgås.

Produktet er kun beregnet til privat og ikke til erhvervs-mæssig brug. Ved misbrug og usagkyndig håndtering vold og ved indgreb, der ikke er foretaget på vores autoriserede servicested, bortfalder garantien.

### Afvikling af et garantitilfælde

For at garantere en hurtig behandling af dit anliggende, bedes du følge følgende henvisninger:

- Hav ved alle forespørgsler kassebonen og artikelnummeret (IAN 305729) apparat som dokumentation for købet.
- Artikelnummeret fremgår af mærkepladen.
- Skulle der optræde funktionsfejl eller andre defekter bedes du først kontakte den efterfølgende anførte serviceafdeling, **telefonisk** eller pr. **e-mail**. Der får du så yderligere informationer om afviklingen af din reklamation.
- Et som defekt registreret produkt kan du, efter aftale med vores kundeservice og med vedlagt købsbilag (kassebon) samt en kort beskrivelse af, hvori defekten består og hvornår denne defekt er optrådt indsende portofrit til den serviceadresse, som du får meddelt. For at undgå problemer med modtagelsen og ekstra omkostninger, bedes du ube-

tinget benytte den adresse, som du får meddelt. Sørg for, at forsendelsen ikke sker ufrankeret, som voluminøs pakke, ekspres eller som en anden specialfor-sendelse. Indsend apparatet inkl. alle ved købet medfølgende tilbehørsdele og sørg for en tilstrækkelig sikker trans-portemballage.

## Reparations-service

Du kan lade reparationer, der ikke er omfattet af garantien, udføre hos vores ser-vice-filial mod betaling. Denne udfærdiger dig gerne et omkostningsoverslag.

Vi kan kun bearbejde apparater, der er indsendt tilstrækkeligt emballeret og fran-keret.

**OBS:** Indsend dit apparat rengjort og med en beskrivelse af defekten til vores ser-vice-filial.

Ufrankerede - som voluminøs pakke, eks-pres eller som en anden specialfor-sendelse – indsendte apparater bliver ikke modta-get.

Vi bortskaffer dine defekte indsendte appa-rater gratis.

## Service-Center



### Service Danmark

Tel.: 32 710005

E-Mail: [grizzly@lidl.dk](mailto:grizzly@lidl.dk)

IAN 305729

## Importør

Vær opmærksom på, at følgende adresse ikke er en serviceadresse. Kontakt først det ovenfor nævnte servicecenter.

### Grizzly Tools GmbH & Co. KG

Stockstädter Straße 20

63762 Großostheim

Tyskland

[www.grizzly-service.eu](http://www.grizzly-service.eu)



## Sommaire

<b>Introduction .....</b>	<b>17</b>
<b>Fins d'utilisation.....</b>	<b>17</b>
<b>Description générale .....</b>	<b>18</b>
Volume de la livraison .....	18
Domaines d'utilisation .....	18
Vue synoptique .....	18
<b>Détails techniques .....</b>	<b>19</b>
<b>Instructions de sécurité.....</b>	<b>19</b>
Explication des symboles et des avis de sécurité .....	20
Symboles sur le flacon du produit de nettoyage.....	20
Symboles utilisés dans le mode d'emploi .....	20
Consignes générales de sécurité .....	20
<b>Mise en service .....</b>	<b>23</b>
Montage.....	23
Connexion au réseau .....	24
Utilisation.....	24
Interrompre l'utilisation.....	25
Mettre fin à l'utilisation .....	25
Application des produits de nettoyage.....	26
<b>Nettoyage et Maintenance .....</b>	<b>26</b>
Nettoyage.....	26
Maintenance .....	26
<b>Rangement .....</b>	<b>26</b>
<b>Protection de l'environnement....</b>	<b>27</b>
<b>Commande de pièces détachées .</b>	<b>27</b>
<b>Localisation d'erreur .....</b>	<b>28</b>
<b>Garantie .....</b>	<b>29</b>
<b>Service Réparations .....</b>	<b>30</b>
<b>Service-Center.....</b>	<b>30</b>
<b>Importateur .....</b>	<b>30</b>
<b>Traduction de la déclaration de conformité CE originale .....</b>	<b>60</b>

## Introduction

Toutes nos félicitations pour l'achat de votre nouvel appareil. Vous avez ainsi choisi un produit de qualité supérieure.

La qualité de l'appareil a été vérifiée pendant la production et il a été soumis à un contrôle final. Le fonctionnement de votre appareil est donc ainsi garanti. Il n'est pas à exclure que dans certains cas isolés, il demeure dans l'appareil, ou dans les tuyauteries flexibles, des quantités résiduelles d'eau ou de lubrifiants industriels. Ceci n'est pas un défaut ou un vice et on ne doit pas s'inquiéter à ce sujet.



La notice d'utilisation fait partie de ce produit. Elle contient des instructions importantes pour la sécurité, l'utilisation et l'élimination des déchets. Avant d'utiliser ce produit, lisez attentivement les consignes d'emploi et de sécurité. N'utilisez le produit que tel que décrit et uniquement pour les domaines d'emploi indiqués. Conservez cette notice et remettez-la avec tous les documents si vous cédez le produit à un tiers.

## Fins d'utilisation

Utilisez ce nettoyeur à haute pression exclusivement pour des besoins domestiques :

- Cet appareil n'est pas adapté à une utilisation industrielle. Toute utilisation industrielle met fin à la garantie.
- Pour le nettoyage de machines, véhicules, bâtiments, outils, façades, terrasses, outils, etc. avec le jet d'eau à haute pression.
- Avec les pièces de rechange et les accessoires d'origine.
- En tenant compte des indications du fabricant, concernant l'objet à nettoyer.
- En règle générale, la brosse rotative n'est pas adaptée fragiles et laquées (par exemple vernis pour voiture).

## Description générale

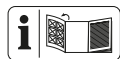

Vous trouverez la représentation des parties fonctionnelles les plus importantes sur la page dépliant.

## Volume de la livraison

Déballer l'appareil et contrôlez le volume des livraisons :

- Nettoyeur à haute pression avec câble de raccordement réseau
- Raccord rapide pour adaptateur de tuyau d'arrosage
- Pistolet pulvérisateur
- Tuyère d'échappement avec buse haute pression (fraise anti-salissures turbo)
- Tuyère d'échappement avec buse plate (buse vario standard)
- Brosse de nettoyage rotative
- Aiguille de nettoyage pour buse
- Réservoir de produit nettoyant avec gicleur
- 0,5 l de produit de nettoyage
- Notice d'utilisation

Éliminez le matériel d'emballage en respectant les consignes en vigueur.

## Domaines d'utilisation

Le laveur à haute pression nettoie à l'aide d'un jet d'eau, au choix à haute pression ou à basse pression.

En cas de besoin, avec ajout de produits de nettoyage.

Les fonctions des dispositifs de commande sont indiquées dans les descriptions suivantes. Faites attention aux consignes de sécurité.

## Vue synoptique

- |          |  |   |
|----------|--|---|
| <b>A</b> | 1  | Poignée de type Bow   |
|          | 2  | Brosse de nettoyage rotative                                |
|          | 3  | Bouton de fixation  |
|          | 4  | Tambour de tuyau flexible                                   |
|          | 5  | Tuyau flexible haute pression sur tambour de tuyau flexible |
|          | 6  | Manivelle pour tambour de tuyau flexible                    |
|          | 7  | Interrupteur marche/arrêt                                   |
|          | 8  | Bouton de régulation  |
|          | 9  | Réservoir de produit nettoyant                              |
|          | 10   | Fixation pour la conduite de raccordement au réseau         |
|          | 11   | Conduite de raccordement au réseau                          |
|          | 12   | Roues   |
|          | 13   | Raccord d'alimentation d'eau avec tamis                     |
|          | 14   | Raccord d'eau   |
|          | 15   | Support du pistolet   |
|          | 16   | Pistolet pulvérisateur                                      |
|          | 17   | Fixation des accessoires (non visible)                      |
| 18       | Tuyère d'échappement avec buse plate (buse vario standard)                   |   |
| 19       | Produit de nettoyage (non visible)   |   |
| 20       | Tuyère d'échappement   |   |
| 21       | Levier de commande   |   |
| 22       | Levier de verrouillage   |   |
| 23       | Verrouillage   |   |
| 24       | Tuyère d'échappement avec buse haute pression (fraise anti-salissures turbo) |   |
| 25       | Raccord rapide pour adaptateur de tuyau d'arrosage                           |   |
| 26       | Raccord de haute pression  |   |
| 27       | Bouton de déverrouillage   |   |
| 28       | Raccord de haute pression, côté pistolet                                     |   |
| 29       | Produit de nettoyage   |   |
| <b>B</b> | 16   | Pistolet pulvérisateur                                      |
|          | 21   | Levier de commande  |
|          | 22   | Bouton de verrouillage                                      |

## Détails techniques

### Nettoyeur à haute pression. PHD 150 G4

Raccordement au réseau ... 230 V~, 50 Hz	
Puissance .....	2100 W
Conduite de réseau .....	5 m
Conduite de tuyau flexible haute pression .....	10 m
Poids .....	11,4 kg
Classe de protection .....	□ II
Mode de protection .....	IPX5
Pression de fonctionnement / pression de travail (p) .....	11 MPa
Pression admissible max. (p max) ..	15 MPa
Pression d'entrée max. (p in max) ...	0,8 MPa
Température d'entrée max. (T in max) .	40 °C
Extraction, eau (Q) .....	5,5 l/min
Extraction max., eau (Q max) ....	7,5 l/min
Niveau de pression acoustique ( $L_{pA}$ ) .....	77 dB(A); $K_{pA} = 3$ dB
Niveau de puissance acoustique ( $L_{WA}$ ) mesuré .....	89,88 dB(A); $K_{WA} = 2,24$ dB
garanti .....	92 dB(A)
Vibration ( $a_{rh}$ ) .....	$< 2,5$ m/s <sup>2</sup> ; $K=0,15$ m/s <sup>2</sup>

Les valeurs sonores et de vibrations sont déterminées selon EN 60335-2-79:2012.

Cet appareil est prévu pour l'exploitation sur un réseau d'alimentation en courant avec une impédance de système  $Z_{max}$  au point de transfert (branchement d'abonné) avec un maximum de 0,385 ohms.

L'utilisateur doit s'assurer que l'appareil est exploité uniquement avec un réseau d'alimentation en courant qui remplit cette demande.

Si nécessaire, l'impédance du système peut être demandée à l'entreprise locale d'alimentation en énergie.

Les valeurs de bruit et de vibrations ont été définies conformément aux normes et prescriptions stipulées dans la déclaration de conformité.

Des modifications techniques et optiques en vue d'un perfectionnement sont possibles sans notification préalable. C'est pourquoi toutes les dimensions, informations, remarques et déclarations mentionnées dans ce manuel sont sans engagement de notre part. Par conséquent, des prétentions à des revendications juridiques qui se basent sur le manuel d'instructions d'emploi seront sans effet.

La valeur totale de vibrations déclarée a été mesurée conformément à une méthode d'essai normalisée et peut être utilisée pour comparer un outil à un autre.

L'indication du fait que la valeur totale de vibrations déclarée peut également être utilisée pour une évaluation préliminaire de l'exposition.



### Avertissement :

L'émission de vibration au cours de l'utilisation réelle de l'outil électrique peut différer de la valeur totale déclarée, selon les méthodes d'utilisation de l'outil.

Essayez de maintenir aussi faible que possible la contrainte que constituent les vibrations. Mesures à titre d'exemple pour réduire la contrainte que constituent les vibrations : porter des gants lors de l'utilisation de l'outil et limiter le temps de travail. Il faut à ce titre tenir compte de toutes les parties du cycle d'exploitation (par exemple les temps au cours desquels l'outil électroportatif est éteint, et ceux au cours desquels il est certes allumé mais fonctionne hors charge).

## Instructions de sécurité

Cette section traite des normes de sécurité essentielles en cas de travail avec le nettoyeur à haute pression.

## Explication des symboles et des avis de sécurité



Attention!



Veillez vous familiariser des éléments avant l'utilisation. Surtout de leur but et de leur fonctionnement. Si nécessaire, consultez un expert.



Attention! Si le câble de réseau est détérioré ou coupé, tirez immédiatement la fiche de la prise de courant. Retirez aussi la fiche de la prise de courant en cas de connexion à l'adduction d'eau ou lors d'un essai obturation des fuites.



Appareil non adapté à être connecté à une installation d'approvisionnement en eau potable.



Catégorie de protection II (Doppelisolierung)



Les machines n'ont pas leur place dans les ordures ménagères.



En cas d'utilisation non conforme, les nettoyeurs à haute pression peuvent être dangereux. Le jet ne doit pas être dirigé sur des personnes, des animaux, de l'équipement électrique en fonctionnement ou sur l'appareil lui-même.



N'utilisez l'appareil qu'en position debout, jamais en position couchée.



Indication du niveau sonore Lwa en dB.

## Symboles sur le flacon du produit de nettoyage



Attention ! Corrosif ! Irritant ! Peut provoquer de fortes irritations cutanées et lésions oculaires.

## Symboles utilisés dans le mode d'emploi



**Symbole de danger et indications relatives à la prévention de dommages corporels ou matériels.**



Symbole d'interdiction (l'interdiction est précisée à la place des guillemets) et indications relatives à la prévention de dommages.



Symboles de remarque et informations permettant une meilleure utilisation de l'appareil.

## Consignes générales de sécurité

- **ATTENTION le nettoyeur haute pression ne doit pas être utilisé par des enfants ou des personnes non entraînées.**
- Il convient de surveiller les enfants pour s'assurer qu'ils ne jouent pas avec l'appareil.
- Les personnes qui ne connaissent pas le mode d'emploi ne doivent pas utiliser l'appareil.
- Utiliser le nettoyeur haute pression sur une surface plane et stable dans sa position normale d'utilisation (verticale).
- S'assurer que les connexions électriques ne soient pas immergées dans l'eau.

- Pour tout déplacement de votre nettoyeur haute pression, ou changement/remplacement d'accessoires, mettre l'interrupteur sur la position arrêt et débrancher l'appareil.
- Pour votre sécurité, utiliser des lunettes de protection, des chaussures de protection, des gants et si nécessaire des bouchons antibruit.
- En cas de panne ou de défaut lors de l'utilisation de l'appareil, mettre l'appareil en position arrêt et débrancher la prise électrique du secteur et se référer à la page 28 du manuel pour les causes possible de pannes.
- N'utilisez pas l'appareil, si d'autres personnes se trouvent à distance d'emploi à moins qu'ils ne portent des vêtements protecteurs.
- Prenez toutes les mesures appropriées pour tenir les enfants éloignés de l'appareil lorsque celui-ci fonctionne.
- N'utilisez pas l'appareil à proximité de liquides inflammables ou de gaz. En cas d'inobservation de cette consigne, il y a risque d'incendie ou d'explosion.
- Ne pulvérisez aucun liquide combustible. Il existe un danger d'explosion.
- Si vos yeux entrent en contact avec du produit nettoyant, rincez-les abondamment à l'eau claire.
- Conservez l'appareil dans un endroit sec et hors de portée des enfants.

## Travaux avec l'appareil



**Prudence : vous évitez ainsi accidents et blessures :**



En cas d'utilisation non conforme, les nettoyeurs à haute pression peuvent être dangereux. Le jet ne doit pas être dirigé sur des personnes, des animaux, de l'équipement électrique en fonctionnement ou sur l'appareil lui-même.

- Utilisez l'appareil seulement en position debout et sur un fond plat et stable.
- Ne dirigez pas le jet sur vous-même ou d'autres personnes pour nettoyer des habits ou des chaussures.
- Pour vous protéger des projections d'eau ou des saletés portez des vêtements protecteurs adaptés et des lunettes protectrices.
- Ne travaillez pas avec un appareil endommagé, incomplet ou sans consentement du fabricant de l'appareil si celui-ci a été modifié. Avant la mise en service, faites contrôler par un spécialiste que les mesures de protection électriques exigées sont disponibles.
- Ne mettez pas en service l'appareil, si la conduite d'alimentation, l'entrée d'eau ou d'autres parties importantes, telles que le tuyau



**Prudence! Vous évitez ainsi d'endommager l'appareil et les éventuelles conséquences pouvant affecter les personnes :**

flexible haute pression ou le pistolet pulvérisateur sont endommagées ou non étanches.

- Protégez l'appareil du froid et du fonctionnement à sec.
- Les tuyaux haute pression, les armatures et les embrayages sont importants pour la sécurité de la machine. N'utilisez que les tuyaux haute pression, les armatures et les embrayages conseillés par le fabricant.
- Utilisez seulement des accessoires d'origine et ne modifiez pas l'appareil.
- L'ouverture de l'appareil ne peut être exécutée que par un électricien spécialiste autorisé. En cas de réparation, adressez vous toujours à notre service après-vente.

## Sécurité électrique :



### **Prudence : vous évitez ainsi les blessures et les accidents dus au choc électrique :**

- En cas d'utilisation d'un câble de rallonge, les prises et le prolongateur doivent être étanches.



Les câbles de rallonge inappropriés peuvent être dangereux. Il existe un risque de dommages corporels par décharge électrique.

- Protégez de l'humidité les raccordements électriques.
- Qu'en cas de risque d'inondation les raccordements sont situés dans une zone à l'abri des inondations.

- Faites attention à ce que la tension de réseau corresponde aux indications de la plaque signalétique.
- Le raccord au réseau électrique doit être effectué par un électricien expérimenté et il doit répondre aux exigences de l'IEC 60364-1.
- Ne branchez l'appareil qu'à une prise de courant équipée d'un interrupteur de protection contre les courants de court-circuit (interrupteur FI) avec une intensité assignée qui ne dépasse pas 30 mA ; fusible au moins 13 Ampère.
- Avant toute utilisation, contrôlez l'appareil, le câble et la prise pour détecter tout dommage.
- Si le câble d'alimentation est endommagé, il doit être remplacé par le fabricant, son service après vente ou des personnes de qualification similaire afin d'éviter un danger.
- N'utilisez pas le câble pour tirer sur la prise de courant. Protégez le câble de la chaleur, de l'huile et des bords coupants.
- Ne portez pas ou ne fixez pas l'appareil par le câble.
- Utilisez seulement des câbles de prolongation qui sont étanches aux jets d'eau et prévus pour être utilisés en plein air. Avant utilisation, déroulez toujours la totalité du câble. Contrôlez le câble afin de détecter tout dommage.
- Avant d'exécuter des travaux sur l'appareil, pendant les pauses et en cas de non utilisation, retirez la fiche de secteur de la prise de courant.

- Les câbles de raccordement réseau ne doivent pas avoir de coupe transversale inférieure à  $2 \times 2,5 \text{ mm}^2$ .
- Portez des chaussures de sécurité afin d'être isolé des éventuelles décharges électriques.
- Pour vous protéger des décharges électriques, n'utilisez l'appareil qu'en position debout et à la verticale.

## Mise en service



Conformément aux instructions en vigueur, le nettoyeur à haute pression ne doit jamais être utilisé sur le réseau d'eau potable sans interrupteur de système. Selon la EN 12729, il faut employer un interrupteur de système approprié de type BA.

L'eau qui a traversé un interrupteur de système ne peut pas être classifiée comme potable. Un interrupteur de système est disponible dans le commerce spécialisé.

Un séparateur de système (clapet anti-retour) empêche le reflux de l'eau et du détergent dans la canalisation d'eau potable.

- Pour l'entrée d'eau, utilisez un tuyau d'arrosage du commerce et faites attention à avoir une longueur suffisante.
- Utilisez l'appareil sur une prise d'eau domestique d'un débit de 450l/h minimum.
- Vous pouvez également utiliser l'appareil sans prise d'eau (par exemple sur un récupérateur d'eau de pluie) grâce à la fonction intégrée d'aspiration de l'eau. Cette utilisation doit être effectuée uniquement avec un tuyau d'aspiration avec panier filtrant.



L'appareil en lui-même ne doit jamais être plongé dans un point d'eau ouvert. Il existe un risque de blessure par choc électrique.



N'aspirez pas d'eau issue d'une accumulation naturelle. Il existe un risque de souillure par les détergents purgés.

## Montage

1. Tirez la poignée étrier (1) vers le haut jusqu'à la butée.
2. Insérer le raccord haute pression du côté pistolet (28) dans le raccord haute pression (26) du pistolet pulvérisateur (16). Assurez-vous que le tuyau n'est pas guidé à travers la poignée (1) afin de ne pas gêner la poignée (1).
3. Joignez d'abord le tuyau flexible d'alimentation à l'approvisionnement en eau et laissez de l'eau s'écouler à l'autre extrémité du tuyau flexible d'alimentation jusqu'à ce qu'il n'y ait plus de bulles, afin de ventiler le tuyau flexible d'alimentation. Fermez le robinet d'eau.
4. Reliez le tuyau d'alimentation au raccord d'alimentation d'eau et à l'arrivée d'eau (14) de l'appareil à l'aide du raccord rapide pour adaptateur de tuyau d'arrosage (3). Utilisez toujours un tamis (13) nettoyez et celui-ci en cas de besoin.
5. Enfillez le raccord haute-pression côté pistolet (16) dans le pistolet pulvérisateur (20) (fermetures à baïonnette).
6. Lorsque le tuyau d'acier (20) est monté, raccordez au choix la lance Turbo (24) ou la buse standard Vario (18) en les vissant sur le tuyau d'acier (20).
7. Le récipient de détergent avec la buse (9) est relié directement au pistolet de pulvérisation (16) relié par enfichage et vissage (fermeture à baïonnette). Lors de l'utilisation du récipient d'agent de nettoyage avec seulement l'agent

de nettoyage de la buse se trouve dans le récipient, un. Il est automatiquement aspiré.

**i** Vous pouvez augmenter la largeur du jet en tournant la pointe du gicleur vers la gauche. En tournant la pointe du gicleur vers la droite, vous pouvez diminuer la largeur du jet.

**i** Utilisez la poignée de type arc (1) uniquement en liaison avec les roues (12) pour rouler le dispositif. Pour soulever et déplacer le dispositif à l'aide de la poignée (1).

## Connexion au réseau

Le nettoyeur haute pression que vous venez d'acquérir est déjà équipé d'une prise de courant. L'appareil a été conçu pour un raccordement à un socle de prise de courant de sécurité avec un dispositif de protection par courant de défaut (commutateur FI) avec 230 V ~ 50 Hz.

**i** Mettez l'appareil en service seulement en ayant tenu compte de tous les points précédents.

1. Assurez-vous, via le commutateur marche/arrêt (7) que le nettoyeur à haute pression est hors tension.
2. Insérez la fiche de secteur dans la prise de courant.

## Utilisation



**Faites attention à la force de recul du jet d'eau sortant. Prenez une position stable et maintenez bien le pistolet pulvérisateur (16). Dans le cas contraire, vous pourriez vous blesser vous-même ou d'autres personnes.**



N'utilisez pas le nettoyeur à haute pression avec le robinet d'eau fermé. Un fonctionnement à sec entraîne une détérioration de l'appareil.

1. Ouvrez entièrement le robinet d'eau
2. Mettez en marche l'interrupteur marche/arrêt (7) du nettoyeur à haute pression. N'allumez le nettoyeur à haute pression que lorsque vous avez connecté toutes les conduites d'eau et que celles-ci sont étanches. Le moteur fonctionne jusqu'à ce que la pression nécessaire soit obtenue. Après la remontée de la pression le moteur s'arrête.
3. Appuyez sur le levier de commande du pistolet pulvérisateur (16). La tuyère travaille avec la pression et le moteur est de nouveau activé. En relâchant la pression sur le levier de commande, l'appareil est déconnecté. La haute pression dans le système est conservée.
  - La tuyère d'échappement avec la buse haute pression (24) est, grâce à son jet d'eau tournant, particulièrement bien adaptée pour travailler en consommant peu d'eau.
  - La tuyère d'échappement avec la buse plate (18) est, avec son jet plat, particulièrement bien adaptée pour les nettoyages de surface. En tournant la pointe de la tuyère vers la gauche, vous pouvez diminuer la largeur du jet. En tournant la pointe de la tuyère vers la droite, vous pouvez augmenter la largeur du jet.
  - Le lavage brosse rotative (2) est généralement utilisé sans pressurisation. La fonction de nettoyage est dérivé du mouvement de rotation et l'écoulement de l'eau. S'il n'y a pas d'écoulement d'eau, la brosse de lavage ne tourne pas.





**En cas non-étanchéités dans le système d'eau, éteignez immédiatement l'appareil avec l'interrupteur Marche/Arrêt (7) et débranchez du réseau la conduite d'alimentation de l'appareil. Danger de décharge électrique ! Recommandez la fixation des raccords d'eau (voir «Mise en service / Montage» dès le point 2.).**



**Si de l'air se trouve encore dans l'appareil, veuillez procéder de la manière suivante :**

**Ventiler le tuyau flexible d'alimentation :**

1. Retirez l'accord rapide pour adaptateur de tuyau d'arrosage (25) du raccord d'alimentation d'eau (13) et ouvrez le robinet, puis laissez couler l'eau jusqu'à ce qu'il n'y ait plus de bulles.
2. Fermez le robinet d'eau.
3. A l'aide du raccord rapide pour l'adaptateur de tuyau d'arrosage (25) connectez le tuyau flexible d'alimentation au raccord d'eau (13) de l'appareil.
4. Ouvrez complètement le robinet d'eau.

**Ventiler l'appareil :**

5. Mettez en marche l'interrupteur Marche/Arrêt (7) jusqu'à obtenir la pression.
6. Arrêtez l'interrupteur Marche/Arrêt (7)
7. Appuyez sur levier de commande du pistolet pulvérisateur (16) jusqu'à ce que la pression ait baissé.
8. Répétez le processus 5. - 7. plusieurs fois jusqu'à ce qu'il n'y ait plus d'air dans l'appareil.



- Vous pouvez soit verrouiller soit déverrouiller le levier d'actionnement (21) du pistolet pulvérisateur (16) en appliquant une pression sur le bouton de verrouillage (22).

**En verrouillant le levier d'allumage, vous empêcher un allumage inintentionnel de l'appareil.**

## **Interrompre l'utilisation**

- Relâchez le levier du pistolet pulvérisateur (16).
- Pour des pauses plus longues, utilisez l'interrupteur marche/arrêt (7).



**Si l'appareil bascule, éteignez immédiatement l'appareil avec l'interrupteur Marche/Arrêt (7) et débranchez du réseau la conduite d'alimentation de l'appareil. Danger de décharge électrique ! Repositionnez maintenant l'appareil en position droite. Pour votre propre sécurité, attendez environ cinq minutes avant de rétablir le raccordement électrique.**

## **Mettre fin à l'utilisation**

1. Après des travaux avec des produits de nettoyage, rincez le système avec de l'eau claire.
2. Relâchez le levier de commande (21) du pistolet pulvérisateur (16).
3. Mettez hors tension le nettoyeur à haute pression à l'aide de l'interrupteur marche/arrêt (7). Retirez la fiche de secteur.
4. Fermez le robinet à eau.
5. Déconnectez le nettoyeur à haute pression d'avec l'approvisionnement en eau.
6. Tirez le levier de commande (21) du pistolet pulvérisateur (16) pour évacuer la pression disponible dans le système.

## Application des produits de nettoyage

Cet appareil a été conçu pour être utilisé avec un produit de nettoyage neutre de type Tenside anionique biodégradable. L'application d'autres produits de nettoyage ou de substances chimiques peut nuire à la sécurité de l'appareil et entraîner des dommages. De tels dégâts sur l'appareil ne sont pas pris en compte par la garantie.

## Nettoyage et Maintenance



Débrancher l'appareil avant chaque travail d'entretien. En font partie la connexion à l'adduction d'eau ou l'essai d'obturation des fuites. Il y a danger d'un choc électrique ou le danger de se blesser par des pièces en mouvement.

### Nettoyage



**N'aspergez pas avec de l'eau et ne le passez pas sous l'eau. Il y a un risque de décharge électrique et l'appareil pourrait être endommagé.**

### Conservez l'appareil toujours propre. N'utilisez aucun produit de nettoyage et / ou solvant.

- Maintenez les fentes de ventilation propres et libres d'accès.
- Nettoyez l'appareil avec une brosse douce ou un chiffon légèrement humide.
- Si la buse réglable standard (18) est salie ou bouchée, vous pouvez retirer les corps étrangers de la buse grâce à l'aiguille de nettoyage (19). Tournez la pointe de la buse afin de placer les deux petites plaques en métal de la buse

face à face. Cela vous permet d'atteindre l'orifice de sortie de l'eau avec l'aiguille de nettoyage (19). Nettoyez la buse réglable standard avec de l'eau afin d'éliminer les corps étrangers.

### Maintenance

Le nettoyeur à haute pression ne nécessite aucune maintenance.



**Si vous faites exécuter des travaux qui ne sont pas décrits dans cette directive, adressez vous à notre service après-vente. Utilisez seulement des pièces d'origine.**

### Rangement

- Videz complètement le nettoyeur à haute pression de l'eau qu'il contient. Déconnectez l'appareil d'alimentation en eau. Avec l'interrupteur Marche/arrêt (7), faites fonctionner le nettoyeur à haute pression au maximum pendant 1 minute jusqu'à ce qu'il ne sorte plus d'eau du pistolet pulvérisateur (16) ou des embouts (2/18/24). Eteignez l'appareil.
- Placez tous les embouts (2/18/24) à la verticale, avec le raccordement vers le bas.
- Le nettoyeur à haute pression et les accessoires sont endommagés par le gel s'ils n'ont pas été vidés complètement de l'eau qu'ils contenaient.
- Stockez le nettoyeur à haute pression et les accessoires dans un local à l'abri du gel.
- Ne pas porter l'appareil, utiliser la poignée frontale et le faire rouler sur ces roues pour déplacer et ranger le nettoyeur haute pression.
- Ranger le nettoyeur haute pression en position verticale à l'abri de tout risque de dommage.

## Protection de l'environnement

Respectez la réglementation relative à la protection de l'environnement (recyclage) pour l'élimination de l'appareil, des accessoires et de l'emballage.



Les appareils ne font pas partie des ordures ménagères

Déposez l'appareil à un point de recyclage. Les pièces de plastique et de métal utilisées peuvent être triées selon leur nature et être ainsi recyclées. Demandez conseil sur ce point à notre centre de services.

## Commande de pièces détachées

**Vous obtiendrez des pièces de rechange et des accessoires à l'adresse [www.grizzly-service.eu](http://www.grizzly-service.eu)**

Si vous ne disposez d'aucun accès Internet, veuillez téléphoner au centre de SAV (voir «Service-Center » page 30). Veuillez tenir prêts les numéros de commande indiqués ci-dessous.

<b>A</b>	<b>Pos.</b>	<b>Désignation .....</b>	<b>Article n°</b>
	16	Pistolet pulvérisateur.....	91104618
	5	Tuyau flexible haute pression.....	91104617
	25	Raccord rapide pour adaptateur de tuyau d'arrosage .....	91097401
	20	Tuyère d'échappement.....	91104619
	24	Tuyère d'échappement avec buse haute pression .....	91104615
		(fraise anti-salissures turbo)	
	18	Tuyère d'échappement avec buse plate.....	91104616
		(buse vario standard)	
	9	Réservoir de produit nettoyant.....	91103756
	2	Brosse de nettoyage rotative .....	91103750
	14	Raccord d'eau avec insert tamis .....	91103746
	29	Produit de nettoyage .....	30990010

## Localisation d'erreur

Problème	Cause possible	Résolution
Fortes variations de pression	Buse réglable standard (18) est salie	Nettoyez la buse réglable standard (18) avec de l'eau. Si nécessaire, nettoyez l'orifice de la buse avec une aiguille (cf. chapitre nettoyage).
	Buse réglable standard (18) est bouchée	Retirez la buse (18) et assurez-vous que la sortie de l'eau au niveau du pistolet (16) se fait correctement. Ainsi, l'appareil a un fonctionnement impeccable. En général, la fraise à salissures turbo (24) et la brosse de nettoyage rotative (2) ne se bouchent pas.
L'appareil ne fonctionne pas	Interrupteur marche/arrêt (7) sur position arrêt	Contrôler la position de l'interrupteur marche/arrêt (7).
	Câble de raccordement secteur endommagé	Eteignez l'appareil et séparez-le du réseau. Contrôler le câble de raccordement secteur pour voir s'il est endommagé Si nécessaire, faire remplacer le câble de raccordement secteur par un spécialiste.
	Alimentation en courant défectueuse	Vérifier que l'installation électrique est en conformité avec les indications de la plaque signalétique.
L'appareil n'a pas de pression	Entrées d'air dans le nettoyeur à haute pression	Faites fonctionner l'appareil avec le pistolet pulvérisateur et sans tuyère jusqu'à ce que de l'eau sans bulles sorte
	Baisse de la pression dans la conduite	Contrôler l'approvisionnement en eau.
Fuites dans le système d'eau	Raccordements mal exécutés	Eteignez l'appareil et séparez-le du réseau. Raccordez de nouveau l'appareil aux conduites d'eau (voir « Montage- Mise en service »)
	Raccord d'eau (14) non étanche	Eteignez l'appareil et séparez-le du réseau. Echangez le raccord d'eau (13) y compris les bagues d'étanchéité (voir « Pièces de rechange »)

## Garantie

Chère cliente, cher client,

Ce produit bénéficie d'une garantie de 3 ans, valable à compter de la date d'achat.

En cas de manques constatés sur ce produit, vous disposez des droits légaux contre le vendeur du produit. Ces droits légaux ne sont pas limités par notre garantie présentée par la suite.

### Conditions de garantie

Le délai de garantie débute avec la date d'achat. Veuillez conserver soigneusement le ticket de caisse original. En effet, ce document vous sera réclamé comme preuve d'achat.

Si un défaut de matériel ou un défaut de fabrication se présente au cours des trois ans suivant la date d'achat de ce produit, nous réparons gratuitement ou remplaçons ce produit - selon notre choix. Cette garantie suppose que l'appareil défectueux et le justificatif d'achat (ticket de caisse) nous soient présentés durant cette période de trois ans et que la nature du manque et la manière dont celui-ci est apparu soient explicités par écrit dans un bref courrier.

Si le défaut est couvert par notre garantie, le produit vous sera retourné, réparé ou remplacé par un neuf. Aucune nouvelle période de garantie ne débute à la date de la réparation ou de l'échange du produit.

### Durée de garantie et demande légale en dommages-intérêts

La durée de garantie n'est pas prolongée par la garantie. Ce point s'applique aussi aux pièces remplacées et réparées. Les dommages et les manques éventuellement constatés dès l'achat doivent immédiatement être signalés après le déballage. A l'expiration du délai de garantie les réparations occasionnelles sont à la charge de l'acheteur.

### Volume de la garantie

L'appareil a été fabriqué avec soin, selon de sévères directives de qualité et il a été entièrement contrôlé avant la livraison.

La garantie s'applique aux défauts de matériel ou aux défauts de fabrication. Cette garantie ne s'étend pas aux parties du produit qui sont exposées à une usure normale et peuvent être donc considérées comme des pièces d'usure (par exemple par exemple le clapet de non-retour, le bague d'étanchéité) ou pour des dommages affectant les parties fragiles (par exemple les interrupteurs).

Cette garantie prend fin si le produit endommagé n'a pas été utilisé ou entretenu d'une façon conforme. Pour une utilisation appropriée du produit, il faut impérativement respecter toutes les instructions citées dans le manuel de l'opérateur. Les actions et les domaines d'utilisation déconseillés dans la notice d'utilisation ou vis-à-vis desquels une mise en garde est émise, doivent absolument être évités.

### Marche à suivre dans le cas de garantie

Pour garantir un traitement rapide de votre demande, veuillez suivre les instructions suivantes :

- Tenez vous prêt à présenter, sur demande, le ticket de caisse et le numéro d'identification (IAN 305792) comme preuve d'achat.
- Vous trouverez le numéro d'article sur la plaque signalétique.
- Si des pannes de fonctionnement ou d'autres manques apparaissent, prenez d'abord contact, par **téléphone** ou par **e-Mail**, avec le service après-vente dont les coordonnées sont indiquées ci-dessous. Vous recevrez alors des renseignements supplémentaires sur le déroulement de votre réclamation.

- En cas de produit défectueux vous pouvez, après contact avec notre service clients, envoyer le produit, franco de port à l'adresse de service après-vente indiquée, accompagné du justificatif d'achat (ticket de caisse) et en indiquant quelle est la nature du défaut et quand celui-ci s'est produit. Pour éviter des problèmes d'acceptation et des frais supplémentaires, utilisez absolument seulement l'adresse qui vous est donnée. Assurez-vous que l'expédition ne se fait pas en port dû, comme marchandises encombrantes, envoi express ou autre taxe spéciale. Veuillez renvoyer l'appareil, y compris tous les accessoires livrés lors de l'achat et prenez toute mesure pour avoir un emballage de transport suffisamment sûr.

## Service Réparations

Vous pouvez, contre paiement, faire exécuter par notre service, des réparations **qui ne font pas partie de la garantie**. Nous vous enverrons volontiers un devis estimatif.

Nous ne pouvons traiter que des appareils qui ont été correctement emballés et qui ont envoyés suffisamment affranchis.

**Attention:** veuillez renvoyer à notre agence de service votre appareil nettoyé et avec une note indiquant le défaut constaté.

Les appareils envoyés en port dû - comme marchandises encombrantes, en envoi express ou avec toute autre taxe spéciale ne seront pas acceptés. Nous exécutons gratuitement la mise aux déchets de vos appareils défectueux renvoyés.

## Service-Center

**FR** **Service France**  
Tel.: 0800 919270  
E-Mail: grizzly@lidl.fr  
**IAN 305729**

**BE** **Service Belgique**  
Tel.: 070 270 171  
(0,15 EUR/Min.)  
E-Mail: grizzly@lidl.be  
**IAN 305729**

## Importateur

Veuillez noter que l'adresse suivante n'est pas une adresse de service après-vente. Contactez d'abord le service après-vente cité plus haut.

### Grizzly Tools GmbH & Co. KG

Stockstädter Straße 20  
63762 Großostheim  
Allemagne  
[www.grizzly-service.eu](http://www.grizzly-service.eu)

## Inhoud

<b>Inleiding .....</b>	<b>31</b>
<b>Gebruiksdoel .....</b>	<b>31</b>
<b>Algemene beschrijving .....</b>	<b>32</b>
Omvang van de levering .....	32
Toepassingsgebieden .....	32
Overzicht .....	32
<b>Technische gegevens .....</b>	<b>33</b>
<b>Veiligheidsvoorschriften .....</b>	<b>33</b>
Verklaring van symbolen .....	33
Pictogrammen op de fles van het reinigingsmiddel .....	34
Symbolen in de gebruiksaanwijzing .....	34
Algemene veiligheidsvoorschriften .....	34
<b>Ingebruikname .....</b>	<b>37</b>
Installeren .....	37
Netaansluiting .....	38
Bedrijf .....	38
Bedrijf onderbreken .....	39
Bedrijf beëindigen .....	39
Gebruik van reinigingsmiddelen .....	39
<b>Reiniging en Onderhoud .....</b>	<b>39</b>
Reiniging .....	40
Onderhoud .....	40
<b>Opslag .....</b>	<b>40</b>
<b>Berging en milieu .....</b>	<b>40</b>
<b>Garantie .....</b>	<b>40</b>
<b>Reparatieservice .....</b>	<b>42</b>
<b>Service-Center .....</b>	<b>42</b>
<b>Importeur .....</b>	<b>42</b>
<b>Vervangstukken .....</b>	<b>42</b>
<b>Foutmeldingen .....</b>	<b>43</b>
<b>Vertaling van de originele CE-conformiteitsverklaring .....</b>	<b>58</b>

## Inleiding

Hartelijk gefeliciteerd met de aankoep van uw nieuw apparaat. Daarmee hebt u voor een hoogwaardig product gekozen. Dit apparaat werd tijdens de productie op kwaliteit gecontroleerd en aan een eindcontrole onderworpen. De functionaliteit van uw apparaat is bijgevolg verzekerd. Er kan niet uitgesloten worden dat er zich in specifieke gevallen aan of in het apparaat resp. in slangleidingen resthoeveelheden water of smeerstoffen bevinden. Dit duidt niet op een gebrek of defect en is geen reden tot bezorgdheid.



De gebruiksaanwijzing vormt een bestanddeel van dit product. Ze omvat belangrijke aanwijzingen voor veiligheid, gebruik en afvalverwijdering. Maak u vóór het gebruik van het product met alle bedienings- en veiligheidsinstructies vertrouwd. Gebruik het product uitsluitend zoals beschreven en voor de aangegeven toepassingsgebieden.

Bewaar de handleiding goed en overhandig alle documenten bij het doorgeven van het product mee aan derden.

## Gebruiksdoel

Gebruik deze hogedrukreiniger uitsluitend voor de privéhuishouding:

- voor het reinigen van machines, voertuigen, gebouwen, gereedschap, voorgevels, terrassen, tuingereedschap enzovoort met hogedrukwaterstraal.
- met origineel toebehoren en reservedelen.
- met inachtneming van de door de fabrikant verstrekte gegevens, van het te reinigen object.
- Voor gevoelige en gelakte oppervlakken (bijvoorbeeld autolak) is de roterende wasborstel in principe niet geschikt.

## Algemene beschrijving

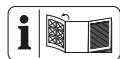

De afbeelding van de voornaamste functionele onderdelen vindt u op de uitklapbare pagina.

## Omvang van de levering

Ontpak het toestel en controleer de leveringsomvang:

- Hogedrukreiniger met netaansluitsnoer
- Snelaansluiting voor tuinslangadapter
- Spuitpistool
- Turbovuilfrees
- Standaard variabele spuitkop
- Roterende wasborstel
- Reinigungsnaald voor sproeier
- Reinigingsmiddelenreservoir met sproeier
- 0,5 l reinigingsmiddel
- Gebruiksaanwijzing

Evacueer het verpakkingsmateriaal zoals reglementair voorgeschreven.

## Toepassingsgebieden

De hogedrukreiniger reinigt met behulp van een waterstraal naar keuze in het hoge- of lagedrukwerk.

Indien nodig met toevoeging van reinigingsmiddelen.

In de volgende beschrijvingen ziet u hoe de bedieningsdelen functioneren. Let op de veiligheidsaanwijzingen.

## Overzicht

**A**

- 1 Bow-type handvat
- 2 Roterende wasborstel
- 3 Bevestigingsknop
- 4 Slangentrommel
- 5 Hogedrukslang op slangentrommel
- 6 Kruk voor slangentrommel
- 7 Schakelaar "Aan/uit"
- 8 Regelingsknop
- 9 Reinigingsmiddelenreservoir met sproeier
- 10 Houder voor netsnoer
- 11 Netsnoer
- 12 Wielen
- 13 Koppeling wateraansluiting met zeefelement
- 14 Wateraansluiting
- 15 Houder voor spuitpistool
- 16 Spuitpistool
- 17 Houder voor mondstukken (niet zichtbaar)
- 18 Standaard variabele spuitkop
- 19 Reinigungsnaald voor sproeier (niet zichtbaar)
- 20 Straalbuis
- 21 Inschakelhendel
- 22 Vergrendelknop
- 23 Vergrendeling
- 24 Turbovuilfrees
- 25 Snelaansluiting voor tuinslangadapter
- 26 Hogedrukaansluiting
- 27 Ontgrendelknop
- 28 Hogedrukaansluiting pistoolzijde
- 29 Reinigingsmiddel

**B**

- 16 Spuitpistool
- 21 Inschakelhendel
- 22 Vergrendelknop



## Technische gegevens

### Hogedrukreiniger .....PHD 150 G4

Netspanning .....	230 V~, 50 Hz
Prestatievermogen .....	2100 W
Lengte netaansluitingssnoer .....	5 m
Lengte van hogedrukslang.....	10 m
Gewicht.....	11,4 kg
Beschermingsniveau .....	☐ II
Beschermingsklasse .....	IPX5
Ontwerpdruk/werkdruk (p) .....	11 MPa
Max. toelaatbare druk (p max) .....	15 MPa
Max. toevoerdruk (p in max) .....	0,8 MPa
Max. toevoertemperatuur (T in max) ..	40 °C
Transporthoeveelheid, water (Q) ..	5,5 l/min
Max. transporthoeveelheid, water max (Q max) .....	7,5 l/min
Geluidsdruk	
(L <sub>pA</sub> ) .....	77 dB(A); K <sub>pA</sub> = 3 dB
Akoestisch niveau (L <sub>WA</sub> )	
gemeten.....	89,88 dB(A); K <sub>WA</sub> = 2,24 dB
gegarandeerd .....	92 dB (A)
Vibratiewaarde	
(a <sub>r</sub> ) .....	< 2,5 m/s <sup>2</sup> ; K=0,15 m/s <sup>2</sup>

De waarden voor lawaai en trillingen werden volgens EN 60335-2-79:2012 bepaald.

Dit apparaat is voor de werking aan een stroomnet met een systeemimpedantie Z<sub>max</sub> op het overdrachtpunt (huisaansluiting) van maximaal 0,385 ohm voorzien. De gebruiker dient ervoor te zorgen dat het apparaat uitsluitend bediend wordt aan een stroomnet, dat aan deze eis voldoet.

Zo nodig, kan de systeemimpedantie bij het lokale energiebedrijf opgevraagd worden.

Technische en optische veranderingen kunnen in het kader van ontwikkelingen zonder aankondiging worden uitgevoerd. Alle maten, richtlijnen en gegevens van deze gebruiksaanwijzing zijn daarom onder voorbehoud. Wettelijke aansprakelijkheid,

die op basis van de gebruiksaanwijzing wordt gesteld, kan daardoor niet geldig worden gemaakt.

De aangegeven trillingemissiewaarde werd volgens een genormaliseerd testmethode gemeten en kan ter vergelijking van een stuk elektrisch gereedschap met een ander gebruikt worden.

De aangegeven trillingemissiewaarde kan ook voor een inleidende inschatting van de blootstelling benut worden.



### Waarschuwing:

Afhankelijk van de manier, waarop het elektrische gereedschap gebruikt wordt, kan de trillingemissiewaarde tijdens het effectieve gebruik van het elektrische gereedschap van de aangegeven waarde verschillen.

Probeer de belasting door trillingen zo gering mogelijk te houden.

Voorbeeldmaatregelen voor de reductie van trillingsbelasting zijn het dragen van handschoenen bij het gebruik van het gereedschap en de beperking van de werktijd. Daarbij moeten alle delen van de bedrijfs-cyclus in acht worden genomen (bij voorbeeld tijden, waarop het elektrische werktuig is uitgeschakeld en tijden waarin het weliswaar is ingeschakeld, maar zonder belasting draait).

## Veiligheidsvoorschriften

Dit hoofdstuk behandelt de fundamentele veiligheidsvoorschriften bij het werken met de hogedrukreiniger.

### Verklaring van symbolen



Let op!



Maakt u zich eerst met alle bedieningselementen vertrouwd, in het bijzonder met hun functie en werkwijze. Vraag een vakman eventueel om raad.



Let op! Trek bij beschadiging of doorsnijden van de netaansluitingsnoer onmiddellijk de stekker uit het stocontact.

Trek ook de stekker uit het stopcontact bij de aansluiting op de watertoevoer of bij een poging om lekkages te verhelpen.



Apparaat, dat niet geschikt is voor aansluiting op het drinkwaternet.



Veiligheidsklasse II  
(Dubbele isolatie)



Machines horen niet bij huishoudelijk afval thuis.



Hogedrukreinigers kunnen bij ondeskundig gebruik gevaarlijk zijn. De straal mag niet op personen, dieren, actieve elektrische uitrustingen of het toestel zelf gericht worden.



Bedien het apparaat uitsluitend in een staande, nooit in een liggende positie.



Vermelding van het geluidsniveau  
 $L_{WA}$  in dB.

## Pictogrammen op de fles van het reinigingsmiddel



Let op! Bijtend! Irriterend!  
Kan ernstige huidirritatie en oogschade veroorzaken.

## Symbolen in de gebruiksaanwijzing



**Gevaarsymbool met informatie over de preventie van personen- of zaakschade.**



Gebodsteken (in plaats van het uitroepingsteken wordt het gebod toegelicht) met informatie over de preventie van schade.



Aanduidingsteken met informatie over hoe u het apparaat beter kunt gebruiken.

## Algemene veiligheidsvoorschriften

- Op kinderen moet er toezicht uitgeoefend worden om te vrijwaren dat ze niet met het apparaat spelen.
- Dit toestel mag worden gebruikt door personen met fysieke, zintuiglijke of psychische beperkingen of met een gebrek aan ervaring of kennis, mits zij daarbij onder toezicht staan of geïnstrueerd zijn in het veilige gebruik van het apparaat en de gevaren begrijpen die van het apparaat uit kunnen gaan.
- Personen, die niet met gebruiksaanwijzing vertrouwd zijn, mogen het apparaat niet gebruiken.
- Hogedruk Reiniger mogen niet worden gebruikt door niet-opgeleide personen.
- Wanneer er zich tijdens de werking een storing of een defect voordoet, dient het apparaat onmiddellijk uitgeschakeld en de netstekker uitgetrokken te worden. Ver-

volgens leest u de pagina 43 van de gebruiksaanwijzing voor mogelijke oorzaken van een storing of contacteert u het servicecenter.

## Werkzaamheden met het apparaat



**Opgepast: zo vermijdt u ongevallen en verwondingen:**



Hogedrukreinigers kunnen bij ondeskundig gebruik gevaarlijk zijn. De straal mag niet op personen, dieren, actieve elektrische uitrustingen of het toestel zelf gericht worden.

- Gebruik het apparaat uitsluitend staand of op een effen en stabiele ondergrond.
- Richt de straal niet op u zelf of anderen om kleding of schoenen te reinigen.
- Ter bescherming tegen terugspattend water of vuil geschikte beschermende kledij en beschermbril dragen.
- Gebruik het toestel niet als andere personen zich binnen reikwijdte bevinden tenzij deze veiligheidskleding dragen.
- Tref gepaste maatregelen om kinderen op een veilige afstand van het functionerende apparaat te houden.
- Gebruik het apparaat niet in de nabijheid van ontvlambare vloeistoffen of gassen. In geval van veronachtzaming bestaat er gevaar voor brand

- of voor een ontploffing.
- Verstuf geen ontvlambare vloeistoffen. Er bestaat gevaar voor een ontploffing.
- Als u met reinigingsmiddel in aanraking komt, spoelt u met overvloedig zuiver water.
- Bewaar het apparaat op een droge plaats en buiten de reikwijdte van kinderen.



**Opgepast! Zo vermijdt u schade aan het apparaat en eventueel daaruit voortvloeiende lichamelijke letsels:**

- Werk niet met een beschadigd, onvolledig of zonder de toestemming van de fabrikant omgebouwd apparaat. Laat vóór ingebruikname door een vakman controleren dat de vereiste elektrische beschermingsmaatregelen getroffen werden.
- Neem het apparaat niet in gebruik wanneer het netaansluitingsnoer de watertoevoer of andere belangrijke onderdelen zoals de hogedrukslang of het spuitpistool beschadigd resp. lek is/zijn.
- Bescherm het toestel tegen vorst en het drooglopen.
- Hogedrukslangen, armaturen en koppelingen zijn belangrijk voor de veiligheid van de machine. Gebruik uitsluitend door de fabrikant aanbevolen hogedrukslangen, armaturen en koppelingen.
- Maak uitsluitend gebruik van originele accessoires en voer geen ombouw van het apparaat door.

- Gelieve over het onderwerp „Onderhoud en reiniging” de in de gebruiksaanwijzing vermelde instructies te lezen. Alle daarbuiten ressorterende maatregelen, in het bijzonder het openen van het apparaat, dienen door een geautoriseerde elektricien getroffen. Richt u in geval van een reparatie altijd tot ons servicecenter.
- Sluit het apparaat enkel op een contactdoos met aardlekschakelaar (differentieelschakelaar) met een toegekende lekstroom van niet meer dan 30 mA aan.
- Controleer telkens vóór gebruik apparaat, snoer en stekker op beschadigingen.
- Als het netsnoer van dit apparaat beschadigd wordt, moet het vervangen worden door een speciaal netsnoer, dat via de fabrikant of via zijn klantenserviceafdeling verkrijgbaar is.

## Elektrische veiligheid:



### Opgepast: zo vermijdt u ongevallen en verwondingen door een elektrische schok:

- Bij gebruik van een verlengleiding moeten stekker en koppeling waterdicht zijn.



Ongeschikte verlengleidingen kunnen gevaarlijk zijn. Er bestaat gevaar voor lichamelijk letsel door elektrische schok.

- Bescherm de elektrische steekverbindingen tegen vochtigheid.
- Bij overstromingsgevaar de geleiderbruggen in de tegen een overstroming beveiligde zone aanbrengen.
- Let erop dat de netspanning met de gegevens van het typeaanduidingplaatje overeenstemt.
- De netaansluiting moet door een ervaren elektricien doorgevoerd worden en aan de door de IEC 60364-1 gestelde eisen voldoen.
- Draag of bevestig het apparaat niet aan het snoer.
- Gebruik uitsluitend verlengsnoeren, die tegen spatwater beschermd zijn en voor het gebruik in de open lucht bestemd zijn. Rol een snoertrommel vóór gebruik altijd helemaal af. Controleer het snoer op beschadigingen.
- Trek vóór alle werkzaamheden aan het apparaat, tijdens werkonderbrekingen en bij niet-gebruik de netstekker uit de contactdoos.
- Netaansluitingsleidingen mogen geen geringere dwarsdoorsnede bezitten dan  $2 \times 2,5 \text{ mm}^2$ .
- Draag stevige schoenen ter bescherming tegen een elektrische schok.
- Bedien het apparaat ter bescherming tegen een elektrische schok uitsluitend in een rechtop staande positie.

## Ingebruikname



Overeenkomstig de geldige voorschriften mag de hogedrukreiniger nooit zonder systemscheider aan het drinkwaternet bediend worden. Er moet een geschikte systemscheider overeenkomstig EN 12729 type BA gebruikt worden.

Water dat door een systemscheider gestroomd is, wordt als niet-drinkbaar geclassificeerd.

Een systemscheider is in de gespecialiseerde handel verkrijgbaar.

Een systemscheider (terugslagklep) verhindert de terugstroom van water en reinigingsmiddel in de drinkwaterleiding.

- Gebruik een in de handel verkrijgbare tuinslang voor de watertoevoer en let op voldoende lengte.
- Gebruik het apparaat aan een huiswataansluiting met een debiet van minstens 450l/h.
- Dankzij de geïntegreerde wateraanzuigfunctie kunt u het apparaat ook onafhankelijk van de waterleiding (bijvoorbeeld door gebruik te maken van een regenton) gebruiken. Deze functie dient uitsluitend gebruikt te worden met een aanzuigslang met filterkorf.



Het apparaat zelf mag niet in de open waterbron ondergedompeld worden. Er bestaat risico op persoonlijk letsel door elektrische schok.



Zuig geen water aan uit natuurlijke poelen. Er bestaat het risico op verontreiniging door teruggespoelde reinigingsmiddelen.

## Installeren

1. Trek de beugelgreep (1) tot aan de aanslag naar boven.
2. Steek de pistoolkant van de hogedrukaansluiting (28) in het spuitpistool (16).
3. Sluit de toevoerslang eerst op de watervoorziening aan en laat water aan het andere uiteinde van de toevoerslang vrij van bellen vrijkomen om de toevoerslang te ontluchten. Sluit de waterkraan.
4. Verbind de toevoerslang met behulp van de snelaansluiting voor de tuinslangadapter (25) met de koppeling wateraansluiting (13) en de wateraansluiting (14) aan het apparaat.
5. Verbinden door in te steken en in te draaien de straalbuis (20) met het spuitpistool (16) (bajonetsluiting).
6. Indien de spuitmond (20) gemonteerd is, verbind dan door inschroeven naar keuze de turbo-vuulfrees (24) of het standaard-vario-mondstuk (18) met de spuitmond (20).
7. Het reinigingsmiddelreservoir met sproeier (9) wordt direct met het spuitpistool (16) door in te draaien verbonden. Bij gebruikmaking van het reinigingsmiddelenreservoir met sproeier moet er alleen maar reinigingsmiddel in het reservoir gegoten worden. Er wordt automatisch aangezogen.



Door het uiteinde van de sproeier naar links te draaien, kunt u de breedte van de straal vergroten. Door het uiteinde van de sproeier naar rechts te draaien, kunt u de breedte van de straal verkleinen.



Gebruik de Beugelgreep (1) alleen in combinatie met de wielen (12) voor het rollen van het apparaat. Bij het optillen en het dragen van het apparaat met behulp van de handgreep.

## Netaansluiting

De door u aangeschafte hogedrukreiniger is al van een netvoedingstekker voorzien. Het apparaat is bestemd voor de aansluiting op een stopcontact zonder aarding met differentieelschakelaar (aardlekschakelaar) met 230 V ~ 50 Hz.



Stel het toestel pas na inachtneming van alle vorige punten in bedrijf.

1. Zorg ervoor dat de hogedrukreiniger aan de in-/uitschakelaar (7) uitgeschakeld is.
2. Steek de netstekker in het stopcontact.

## Bedrijf



**Let op de reactiekracht van de naar buiten stromende waterstraal. Zorg voor een veilige houding en houd de spuitpistool (16) goed vast. U kunt anders u zelf of andere personen verwonden.**



Bedien de hogedrukreiniger niet met gesloten waterkraan. Het drooglopen leidt tot een beschadiging van het toestel.

1. Open de waterkraan volledig.
2. Schakel de hogedrukreiniger aan de in-/uitschakelaar (7) in. Schakel de hogedrukreiniger altijd pas in wanneer u alle waterleidingen aangesloten hebt en deze dicht zijn. De motor schakelt in totdat de noodzakelijke druk opgebouwd is. Na drukopbouw schakelt de motor uit.
3. Druk de inschakelhendel (21) van het spuitpistool (16) in. De sproeier werkt met druk en de motor schakelt weer in. Het loslaten van de inschakelhendel (21) zorgt voor een uitschakeling van

het apparaat. De hogedruk in het systeem blijft behouden.

- De turbovuulfrees (24) is met haar roterende waterstraal in het bijzonder voor werkzaamheden met een gering waterverbruik geschikt.
- De standaard variabele spuitkop (18) is met haar vlakke straal in het bijzonder voor reinigingen van oppervlakken geschikt.

Door het uiteinde van de sproeier naar links te draaien, kunt u de breedte van de straal verkleinen. Door het uiteinde van de sproeier naar rechts te draaien, kunt u de breedte van de straal vergroten.

- De roterende wasborstel (2) in het algemeen gebruikt zonder overdruk. De reinigingsfunctie wordt afgeleid van de rotatiebeweging en de waterstroom. Als er geen waterstroom wordt de wasborstel niet draaien.



**Bij lekkages in het watersysteem schakelt u het apparaat onmiddellijk via de schakelaar "Aan/uit" (7) uit en verbreekt u het apparaat aan het netaansluitingsnoer van het stroomnet. Gevaar voor een elektrische schok! Begin opnieuw de wateraansluitingen tot stand te brengen (zie "Ingebruikname/ Installeren" vanaf punt 2.).**

**Gelieve als volgt te werk te gaan als er zich nog lucht in het apparaat bevindt:**

### Toevoerslang ontluften:

1. Verwijder de snelaansluiting voor de tuinslangadapter (25) aan de koppeling wateraansluiting (13) en open de waterkraan tot er water zonder bellen uitstroomt.

2. Sluit de waterkraan.
3. Verbind de toevoerslang met behulp van de snelaansluiting voor de tuinslangadapter (25) met de wateraansluiting (13) aan het apparaat.
4. Open de waterkraan volledig.

**Apparaat ontlichten:**

5. De schakelaar "Aan/uit" (7) inschakelen totdat druk opgebouwd is.
6. De schakelaar "Aan/uit" (7) uitschakelen.
7. De schakelhandel van het spuitpistool (16) indrukken totdat de druk afgebouwd is.
8. Gelieve de procedure 5. tot 7. een paar keer te herhalen totdat er zich geen lucht meer in het apparaat bevindt.



- U kunt de inschakelhandel (21) van het spuitpistool (16) door drukken op de vergrendelknop (22) naar keuze vergrendelen of ontgrendelen.

**Door de inschakelhandel te vergrendelen voorkomt u onbedoeld starten van het apparaat.**

**Bedrijf onderbreken**

- Laat de hefboom van de spuitpistool (16) los.
- Schakel bij langere werkpauzen de in-/uitschakelaar (7) uit.



**Indien het apparaat omvalt, schakelt u het apparaat onmiddellijk via de schakelaar "Aan/uit" (7) uit en verbreekt u het apparaat aan het netaansluitings snoer van het stroomnet. Gevaar voor een elektrische schok! Breng nu pas het apparaat terug in een rechtop staande positie. Wacht omwille van uw eigen**

**veiligheid ca. vijf minuten voordat u de elektrische aansluiting terug tot stand brengt.**

**Bedrijf beëindigen**

1. Na werkzaamheden met reinigingsmiddelen het systeem met zuiver water spoelen.
2. Laat de hefboom van de spuitpistool (16) los.
3. Schakel de hogedrukreiniger aan de in-/uitschakelaar (7) uit. Trek de netstekker uit.
4. Sluit de waterkraan.
5. Koppel de hogedrukreiniger los van de watervoorziening.
6. Trek aan de hefboom van de spuitpistool (16) om de voorhanden zijnde druk in het systeem te verminderen.

**Gebruik van reinigingsmiddelen**

Dit toestel werd ontwikkeld voor de inzet met een neutraal reinigingsmiddel op basis van biologisch afbreekbare anionische tensides. Het gebruik van andere reinigingsmiddelen of chemische substanties kan de veiligheid van het toestel benadelen en tot beschadiging leiden.

Dergelijke beschadigingen ressorteren niet onder de garantie. U kunt reinigingsmiddelen via onze online shop aankopen.

**Reiniging en Onderhoud**



Voor begin van de onderhoudswerkzaamheden de stekker uittrekken. Daartoe behoort ook de aansluiting op de watertoevoer of een poging om lekkages te verhelpen. Door beweegbare onderdelen bestaat er gevaar voor een elektrische schok of voor verwondingen.

## Reiniging



**Spuut het toestel niet met water af en reinig het niet onder stromend water. Er bestaat gevaar voor elektrische schok en het toestel zou beschadigd kunnen worden.**

**Houd het toestel steeds zuiver. Gebruik geen reinigings- resp. oplosmiddelen.**

- Houd de beluchtingsleuf zuiver en vrij.
- Reinig het apparaat met een zachte borstel of met een iets vochtige doek.
- Is de standaard variabele spuitkop (18) vuil of verstopt, dan kunt u met de reinigungsnaald voor de spuitkop (19) het voorwerp uit de spuitkop verwijderen. Draai de punt van de spuitkop op om de beide metalen plaatjes in de spuitkop uit elkaar te halen. Zo kunt u de opening van de wateruitlaat met de reinigungsnaald (19) bereiken. Spoel de standaard variabele spuitkop uit om voorwerpen te verwijderen.

## Onderhoud

De hogedrukreiniger is onderhoudsvrij.



**Laat werkzaamheden, die niet in deze handleiding beschreven zijn, door ons servicecenter doorvoeren. Maak uitsluitend gebruik van originele onderdelen.**

## Opslag

- Ledig de hogedrukreiniger volledig van water. Verwijder hiervoor de hogedrukaansluiting apparaatzijde en verbreek schakel de hogedrukreiniger via de schakelaar "Aan/uit" (7) maximaal 1

minuut lang in totdat er geen water meer aan de spuitpistool (16) vrijkomt. Schakel het apparaat uit.

- Bewaar alle accessoires (2/18/24) rechtop, met de aansluitkant naar beneden.
- De hogedrukreiniger en het toebehoren worden door vorst vernietigd als het water niet volledig verwijderd werd.
- Bewaar de hogedrukreiniger en het toebehoren in een vorstbestendige ruimte.

## Berging en milieu

Breng het apparaat, de toebehoren en de verpakking naar een geschikt recyclepunt.



Apparaten horen niet bij het huisvuil.

Lever het apparaat in bij een recyclepunt. De gebruikte kunststof en metalen onderdelen kunnen nauwkeurig worden gescheiden, zodat ze eenvoudig opnieuw kunnen worden gebruikt. Raadpleeg hiervoor ons servicecenter.

## Garantie

Geachte cliënte, geachte klant, U krijgt op dit apparaat 3 jaar garantie, te rekenen vanaf de datum van aankoop. Ingeval van gebreken aan dit product heeft u tegenover de verkoper van het product wettelijke rechten. Deze wettelijke rechten worden door onze hierna beschreven garantie niet beperkt.

### Garantievoorwaarden

De garantietermijn begint met de datum van aankoop. Gelieve de originele kassabon goed te bewaren. Dit document wordt als bewijs van de aankoop benodigd. Indien er zich binnen drie jaar, te rekenen vanaf de datum van aankoop van dit pro-



duct, een materiaal- of fabricagefout voor- doet, wordt het product door ons – naar onze keuze – voor u gratis gerepareerd of vervangen. Deze garantievergoeding stelt voorop dat binnen de termijn van drie jaar het defecte apparaat en het bewijs van aankoop (kassabon) voorgelegd en dat schriftelijk kort beschreven wordt, waarin het gebrek bestaat en wanneer het zich voorgedaan heeft.

Als het defect door onze garantie gedekt is, krijgt u het gerepareerde of een nieuw product terug. Met herstelling of uitwisseling van het product begint er geen nieuwe garantieperiode.

### **Garantieperiode en wettelijke kwaliteitsgarantie**

De garantieperiode wordt door de garantievergoeding niet verlengd. Dit geldt ook voor vervangen en gerepareerde onderdelen. Eventueel al bij de aankoop bestaande beschadigingen en gebreken moeten onmiddellijk na het uitpakken gemeld worden. Na het verstrijken van de garantieperiode tot stand komende reparaties worden tegen verplichte betaling van de kosten uitgevoerd.

### **Omvang van de garantie**

Het apparaat werd volgens strikte kwaliteitsrichtlijnen zorgvuldig geproduceerd en vóór aflevering nauwgezet getest.

De garantievergoeding geldt voor materiaal- of fabricagefouten. Deze garantie is niet van toepassing op productonderdelen, die aan een normale slijtage blootgesteld zijn en daarom als aan slijtage onderhevige onderdelen beschouwd kunnen worden (b.v. filters of deksels) of op beschadigingen aan breekbare onderdelen (b.v. schakelaars, accu's of onderdelen, die van glas gemaakt zijn).

Deze garantie valt weg wanneer het product beschadigd, niet oordeelkundig gebruikt of niet onderhouden werd. Voor een

vakkundig gebruik van het product dienen alle in de gebruiksaanwijzing vermelde aanwijzingen nauwgezet in acht genomen te worden. Gebruiksdoeleinden en handelingen, die in de gebruiksaanwijzing afgeraden worden of waarvoor gewaarschuwd wordt, dienen onvoorwaardelijk vermeden te worden.

Het product is uitsluitend voor het privé- en niet voor het commerciële gebruik bestemd. Bij een verkeerde of onoordeelkundige behandeling, toepassing van geweld en bij ingrepen, die niet door het door ons geautoriseerde servicefiliaal doorgevoerd werden, valt de garantie weg.

### **Afhandeling ingeval van garantie**

Gelieve aan de volgende aanwijzingen gevolg te geven om een snelle behandeling van uw verzoek te garanderen:

- Gelieve voor alle aanvragen de kassabon en het artikelnummer (IAN 305729) als bewijs van de aankoop klaar te houden.
- Gelieve het artikelnummer uit het typeplaatje.
- Indien er zich functiefouten of andere gebreken voordien, contacteert u in eerste instantie de hierna vernoemde serviceafdeling **telefonisch** of per **e-mail**. U krijgt dan bijkomende informatie over de afhandeling van uw klacht.
- Een als defect geregistreerd product kunt u, na overleg met onze klantenservice, mits toevoeging van het bewijs van aankoop (kassabon) en de vermelding, waarin het gebrek bestaat en wanneer het zich voorgedaan heeft, voor u franco naar het u medegedeelde serviceadres zenden. Om problemen bij de acceptatie en extra kosten te vermijden, maakt u onvoorwaardelijk uitsluitend gebruik van het adres, dat u medegedeeld wordt. Zorg ervoor dat de verzending niet ongefrankeerd, als volumegoed, per expresse of via een andere speciale

verzendingwijze plaatsvindt. Gelieve het apparaat met inbegrip van alle bij de aankoop bijgeleverde accessoires in te zenden en voor een voldoende veilige transportverpakking te zorgen.

## Reparatieservice

U kunt reparaties, **die niet onder de garantie vallen**, tegen berekening door ons servicefiliaal laten doorvoeren. Zij maakt graag voor u een kostenraming op. Wij kunnen uitsluitend apparaten behandelen, die voldoende verpakt en gefrankeerd ingezonden werden.

**Opgelet:** Gelieve uw apparaat gereinigd en met een aanwijzing op het defect naar ons servicefiliaal te zenden.

Ongefrankeerd – als volumegoed, per expresse of via een andere speciale verzendingwijze – ingezonden apparaten worden niet geaccepteerd.

De afvalverwerking van uw defecte ingezonden apparaten voeren wij gratis door.

## Service-Center

**NL** **Service Nederland**  
 Tel.: 0900 0400223  
 (0,10 EUR/Min.)  
 E-Mail: grizzly@lidl.nl  
**IAN 305729**

**BE** **Service België**  
 Tel.: 070 270 171  
 (0,15 EUR/Min.)  
 E-Mail: grizzly@lidl.be  
**IAN 305729**

## Importeur

Gelieve in acht te nemen dat het volgende adres geen serviceadres is. Contacteer in eerste instantie het hoger vermelde servicecenter.

**Grizzly Tools GmbH & Co. KG**  
 Stockstädter Straße 20  
 63762 Großostheim  
 Duitsland  
 www.grizzly-service.eu

## Vervangstukken

**Reserveonderdelen en accessoires verkrijgt u op  
[www.grizzly-service.eu](http://www.grizzly-service.eu)**

Indien u geen Internet hebt, neem dan telefonisch contact op met het Service-Center (zie „Service-Center“). Hou de onderstaande bestelnummers klaar.

<b>A</b>	<b>Pos.</b>	<b>Benaming</b> .....	<b>Artikelnummer</b>
	16	Spuitspuitstool.....	91104618
	5	Hogedrukslang .....	91104617
	25	Snelaansluiting voor de watervoorziening .....	91097401
	20	Straalbuis .....	91104619
	24	Turbovuilfrees.....	91104615
	18	Standaard variabele spuitkop .....	91104616
	9	Reinigingsmiddelenreservoir met sproeier .....	91103756
	2	Roterende wasborstel .....	91103750
	14	Wateraansluiting met zeefelement .....	91103746
	29	Reinigingsmiddel.....	30990010

## Foutmeldingen

Probleem	Mogelijke oorzaak	Opsporing en verwijdering van fouten
Sterke drukschommelingen	Standaard variabele spuitkop (18) vuil	Spoel de standaard variabele spuitkop (18) uit met water. Reinig eventueel het gat van de spuitkop met een naald (zie hoofdstuk reiniging)
	Standaard variabele spuitkop (18) verstopt	Verwijder de spuitkoppen (18) en zorg ervoor dat de wateruitlaat aan het spuitpistool (16) vrij van belemmeringen functioneert. Het apparaat werkt dus correct. De Turbovuilfrees (24) en de roterende reinigingsborstel (2) raken doorgaans niet verstopt.
Toestel loopt niet	In-/uitschakelaar (7) uitgeschakeld	In-/uitschakelstand (7) controleren
	Beschadigde netaansluitleiding	Schakel het apparaat uit en verbreek het van het stroomnet. Netaansluitleiding op beschadiging controleren. Eventueel de netaansluitleiding door een geschoolde arbeidskracht laten vervangen
	Defecte spanningsvoeding	Controleer de elektrische installatie op overeenstemming met de gegevens op het typeplaatje
Toestel heeft geen druk	Luchtblazen in hogedrukreiniger	Schakel het apparaat met spuitpistool en zonder sproeier aan totdat er water zonder bellen vrijkomt
	Leidingdrukdaling	Controleer de watervoorziening
Lekkages in het watersysteem	Aansluitingen niet correct gemonteerd	Schakel het apparaat uit en verbreek het van het stroomnet. Sluit het apparaat opnieuw op de waterleidingen aan (zie „Ingebruikname/installeren“)
	Wateraansluiting (14) lek	Schakel het apparaat uit en verbreek het van het stroomnet. Wissel de wateraansluiting (13) incl. afdichtring uit (zie „Reservedelen“)

## Inhalt

<b>Einleitung</b> .....	<b>44</b>
<b>Bestimmungsgemäße Verwendung</b> .....	<b>44</b>
<b>Allgemeine Beschreibung</b> .....	<b>45</b>
Lieferumfang .....	45
Funktionsbeschreibung .....	45
Übersicht .....	45
<b>Technische Daten</b> .....	<b>46</b>
<b>Sicherheitshinweise</b> .....	<b>46</b>
Bildzeichen auf dem Gerät.....	46
Bildzeichen auf der Reinigungsmittelflasche .....	47
Bildzeichen in der Anleitung.....	47
Allgemeine Sicherheitshinweise .....	47
<b>Inbetriebnahme</b> .....	<b>50</b>
Aufstellen .....	50
Netzanschluss .....	51
Betrieb.....	51
Betrieb unterbrechen .....	52
Betrieb beenden .....	52
Verwendung von Reinigungsmitteln ..	53
<b>Reinigung und Wartung</b> .....	<b>53</b>
Reinigung .....	53
Wartung .....	53
<b>Lagerung</b> .....	<b>53</b>
<b>Entsorgung/Umweltschutz</b> .....	<b>54</b>
<b>Garantie</b> .....	<b>54</b>
<b>Reparatur-Service</b> .....	<b>55</b>
<b>Service-Center</b> .....	<b>55</b>
<b>Importeur</b> .....	<b>55</b>
<b>Ersatzteile / Zubehör</b> .....	<b>56</b>
<b>Fehlersuche</b> .....	<b>57</b>
<b>Original EG-Konformitäts- erklärung</b> .....	<b>61</b>

## Einleitung

Herzlichen Glückwunsch zum Kauf Ihres neuen Gerätes. Sie haben sich damit für ein hochwertiges Produkt entschieden. Dieses Gerät wurde während der Produktion auf Qualität geprüft und einer Endkontrolle unterzogen. Die Funktionsfähigkeit Ihres Gerätes ist somit sichergestellt. Es ist nicht auszuschließen, dass sich in Einzelfällen am oder im Gerät, bzw. in Schlauchleitungen Restmengen von Wasser oder Schmierstoffen befinden. Dies ist kein Mangel oder Defekt und kein Grund zur Besorgnis.



Die Betriebsanleitung ist Bestandteil dieses Produkts. Sie enthält wichtige Hinweise für Sicherheit, Gebrauch und Entsorgung. Machen Sie sich vor der Benutzung des Produkts mit allen Bedien- und Sicherheitshinweisen vertraut. Benutzen Sie das Produkt nur wie beschrieben und für die angegebenen Einsatzbereiche. Bewahren Sie die Anleitung gut auf und händigen Sie alle Unterlagen bei Weitergabe des Produkts an Dritte mit aus.

## Bestimmungsgemäße Verwendung

Verwenden Sie diesen Hochdruckreiniger ausschließlich für den Privathaushalt:

- zum Reinigen von Maschinen, Fahrzeugen, Bauwerken, Werkzeugen, Fassaden, Terrassen, Gartengeräten usw. mit Hochdruckwasserstrahl.
- mit original Zubehörteilen und Ersatzteilen.
- unter Beachtung der Herstellerangaben des zu reinigenden Objektes.
- für empfindliche und lackierte Oberflächen (z.B. Autolack) ist die rotierende Waschbürste grundsätzlich nicht geeignet.

## Allgemeine Beschreibung

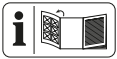

Die Abbildung der wichtigsten Funktionsteile finden Sie auf der Ausklappseite.

## Lieferumfang

Packen Sie das Gerät aus und überprüfen Sie den Lieferumfang:

- Hochdruckreiniger mit Netzanschlussleitung
- Schnellanschluss für die Wasserversorgung
- Spritzpistole
- Turbo-Schmutzfräse
- Standard-Vario-Düse
- Rotierende Waschbürste
- Düsenreinigungsnadel
- Schaumdüse mit Reinigungsmittelflasche
- 0,5 l Reinigungsmittel
- Betriebsanleitung

Entsorgen Sie das Verpackungsmaterial ordnungsgemäß.

## Funktionsbeschreibung

Der Hochdruckreiniger reinigt mit Hilfe eines Wasserstrahls.

Bei Bedarf ist er auch mit Zusatz von Reinigungsmitteln zu betreiben.

Die Funktion der Bedienteile entnehmen Sie bitte den nachfolgenden Beschreibungen.

Beachten Sie die Sicherheitshinweise.

## Übersicht

- |          |    |  |
|----------|----|--|
| <b>A</b> | 1  | Bügelgriff                                 |
|          | 2  | Rotierende Waschbürste                     |
|          | 3  | Fixierungsknopf                            |
|          | 4  | Schlauchtrommel                            |
|          | 5  | Hochdruckschlauch auf Schlauchtrommel      |
|          | 6  | Kurbel für Schlauchtrommel                 |
|          | 7  | Ein-/Ausschalter                           |
|          | 8  | Regulierungsknopf                          |
|          | 9  | Schaumdüse mit Reinigungsmittelflasche     |
|          | 10 | Halterung für Netzanschlussleitung         |
|          | 11 | Netzanschlussleitung                       |
|          | 12 | Räder                                      |
|          | 13 | Kupplung Wasseranschluss mit Siebeinsatz   |
|          | 14 | Wasseranschluss                            |
|          | 15 | Halter für Spritzpistole                   |
|          | 16 | Spritzpistole                              |
|          | 17 | Halter für Düsen (nicht sichtbar)          |
|          | 18 | Standard-Vario-Düse                        |
|          | 19 | Düsenreinigungsnadel (nicht sichtbar)      |
|          | 20 | Strahlrohr                                 |
|          | 21 | Einschalthebel                             |
|          | 22 | Verriegelungshebel                         |
|          | 23 | Verriegelung                               |
|          | 24 | Turbo-Schmutzfräse                         |
|          | 25 | Schnellanschluss mit Gartenschlauchadapter |
|          | 26 | Hochdruckanschluss                         |
|          | 27 | Entriegelungsknopf                         |
|          | 28 | Hochdruckanschluss Pistolenseite           |
|          | 29 | Reinigungsmittel                           |
| <b>B</b> | 16 | Spritzpistole                              |
|          | 21 | Einschalthebel                             |
|          | 22 | Verriegelungsknopf                         |

## Technische Daten

### Hochdruckreiniger .....PHD 150 G4

Nenneingangsspannung ... 230 V~, 50 Hz  
 Leistungsaufnahme ..... 2100 W  
 Länge Netzanschlussleitung ..... 5 m  
 Länge Hochdruckschlauch ..... 10 m  
 Gewicht ..... 11,4 kg  
 Schutzklasse .....  II  
 Schutzart ..... IPX5  
 Bemessungsdruck/Arbeitsdruck (p) ... 11 MPa  
 Max. zulässiger Druck (p max) .... 15 MPa  
 Max. Zulaufdruck (p in max) ..... 0,8 MPa  
 Max. Zulauftemperatur (T in max).... 40 °C  
 Bemessungsdurchflussmenge (Q) ... 5,5 l/min  
 Max. Bemessungsdurchflussmenge  
 (Q max) ..... 7,5 l/min  
 Schalldruckpegel  
 ( $L_{pA}$ ) ..... 77 dB(A);  $K_{pA} = 3$  dB  
 Schallleistungspegel, ( $L_{WA}$ )  
 gemessen .... 89,88 dB(A);  $K_{WA} = 2,24$  dB  
 garantiert ..... 92 dB(A)  
 Vibration ( $a_h$ ) ... < 2,5 m/s<sup>2</sup>;  $K = 0,15$  m/s<sup>2</sup>

Die Werte für Schall und Vibration wurden gemäß EN 60335-2-79:2012 ermittelt.

Dieses Gerät ist für den Betrieb an einem Stromversorgungsnetz mit einer Systemimpedanz  $Z_{max}$  am Übergabepunkt (Hausanschluss) von maximal 0,385 Ohm vorgesehen.

Der Anwender hat sicherzustellen, dass das Gerät nur an einem Stromversorgungsnetz betrieben wird, das diese Anforderung erfüllt. Wenn nötig, kann die Systemimpedanz beim lokalen Energieversorgungsunternehmen erfragt werden.

Technische und optische Veränderungen können im Zuge der Weiterentwicklung ohne Ankündigung vorgenommen werden. Alle Maße, Hinweise und Angaben dieser Betriebsanleitung sind deshalb ohne Gewähr. Rechtsansprüche, die aufgrund der Betriebsanleitung gestellt werden, können daher nicht geltend gemacht werden.

Der angegebene Schwingungsemissionswert ist nach einem genormten Prüfverfahren gemessen worden und kann zum Vergleich eines Elektrowerkzeugs mit einem anderen verwendet werden.

Der angegebene Schwingungsemissionswert kann auch zu einer einleitenden Einschätzung der Aussetzung verwendet werden.



### Warnung:

Der Schwingungsemissionswert kann sich während der tatsächlichen Benutzung des Elektrowerkzeugs von dem Angabewert unterscheiden, abhängig von der Art und Weise, in der das Elektrowerkzeug verwendet wird.

Versuchen Sie, die Belastung durch Vibrationen so gering wie möglich zu halten. Beispielhafte Maßnahmen zur Verringerung der Vibrationsbelastung sind das Tragen von Handschuhen beim Gebrauch des Werkzeugs und die Begrenzung der Arbeitszeit. Dabei sind alle Anteile des Betriebszyklus zu berücksichtigen (beispielsweise Zeiten, in denen das Elektrowerkzeug abgeschaltet ist, und solche, in denen es zwar eingeschaltet ist, aber ohne Belastung läuft).

## Sicherheitshinweise

Dieser Abschnitt behandelt die grundlegenden Sicherheitsvorschriften bei der Arbeit mit dem Hochdruckreiniger.

### Bildzeichen auf dem Gerät



Achtung!



Machen Sie sich vor der Arbeit mit allen Bedienelementen gut vertraut, insbesondere mit Funktionen und Wirkungsweisen. Fragen Sie ggf. eine Fachkraft.

Lesen und beachten Sie die zum Gerät gehörende Betriebsanleitung!



Achtung! Ziehen Sie bei Beschädigung oder Durchschneiden der Netzanschlussleitung sofort den Stecker aus der Steckdose. Ebenso beim Anschließen an die Wasserzufuhr oder beim Versuch Undichtigkeiten zu beseitigen ist der Stecker zu ziehen.



Gerät, das nicht zum Anschluss an die Trinkwasserversorgungsanlage geeignet ist.



Schutzklasse II (Doppelisolierung)



Elektrogeräte gehören nicht in den Hausmüll.



Hochdruckreiniger können bei unsachgemäßem Gebrauch gefährlich sein. Der Strahl darf nicht auf Personen, Tiere, aktive elektrische Ausrüstung oder das Gerät selbst gerichtet werden.



Betreiben Sie das Gerät nur in stehender, niemals in liegender Position.



Angabe des Schalleistungspegels  $L_{WA}$  in dB.

## Bildzeichen auf der Reinigungsmittelflasche



Achtung! Ätzend! Reizend!  
Kann zu starken Hautätzungen und Augenschäden führen.

## Bildzeichen in der Anleitung



**Gefahrenzeichen (anstelle des Ausrufungszeichens kann die Gefahr erläutert sein) mit Angaben zur Verhütung von Personen- oder Sachschäden.**



Gebotszeichen (anstelle des Ausrufungszeichens kann das Gebot erläutert sein) mit Angaben zur Verhütung von Schäden.



Hinweiszeichen mit Informationen zum besseren Umgang mit dem Gerät.

## Allgemeine Sicherheitshinweise

- Das Gerät darf nicht von Kindern verwendet werden. Kinder sollten beaufsichtigt werden, um sicherzustellen, dass sie nicht mit dem Gerät spielen.
- Das Gerät kann von Personen mit verringerten physischen, sensorischen oder mentalen Fähigkeiten oder Mangel an Erfahrung und Wissen, benutzt werden, wenn sie beaufsichtigt oder bezüglich des sicheren Gebrauchs des Gerätes unterwiesen wurden und die daraus resultierenden Gefahren verstehen.
- Personen, die mit der Betriebsanleitung nicht vertraut sind, dürfen das Gerät nicht benutzen.
- Hochdruckreiniger dürfen nicht von nicht unterwiesenen Personen betrieben werden.
- Bei Auftreten einer Störung oder eines Defektes während des Betriebes ist das Gerät

sofort auszuschalten und der Netzstecker zu ziehen. Anschließend lesen Sie die Seite 57 der Betriebsanleitung für mögliche Ursachen einer Störung oder kontaktieren Sie unser Service-Center.

## Arbeiten mit dem Gerät



**Vorsicht! So vermeiden Sie Unfälle und Verletzungen:**



Hochdruckreiniger können bei unsachgemäßem Gebrauch gefährlich sein. Der Strahl darf nicht auf Personen, Tiere, aktive elektrische Ausrüstung oder das Gerät selbst gerichtet werden.

- Benutzen Sie das Gerät nur stehend und auf einem ebenen und stabilen Untergrund.
- Richten Sie den Strahl nicht auf sich selbst oder andere, um Kleidung oder Schuhwerk zu reinigen.
- Zum Schutz vor zurückspritzendem Wasser oder Schmutz geeignete Schutzkleidung und Schutzbrille tragen.
- Verwenden Sie das Gerät nicht, wenn sich andere Personen in Reichweite befinden, es sei denn, sie tragen Schutzkleidung.
- Ergreifen Sie geeignete Maßnahmen, um Kinder vom laufenden Gerät fernzuhalten.
- Benutzen Sie das Gerät nicht in der Nähe von entzünd-

baren Flüssigkeiten oder Gasen. Bei Nichtbeachtung besteht Brand- oder Explosionsgefahr.

- Versprühen Sie keine brennbaren Flüssigkeiten. Es besteht Explosionsgefahr.
- Wenn Sie mit Reinigungsmittel in Kontakt kommen, spülen Sie mit reichlich reinem Wasser.
- Bewahren Sie das Gerät an einem trockenen Ort und außerhalb der Reichweite von Kindern auf.



**Vorsicht! So vermeiden Sie Geräteschäden und eventuell daraus resultierende Personenschäden:**

- Arbeiten Sie nicht mit einem beschädigten, unvollständigen oder ohne die Zustimmung des Herstellers umgebauten Gerät. Lassen Sie vor Inbetriebnahme durch einen Fachmann prüfen, dass die geforderten elektrischen Schutzmaßnahmen vorhanden sind.
- Nehmen Sie das Gerät nicht in Betrieb, wenn die Netzanschlussleitung, der Wasserzulauf oder andere wichtige Teile wie der Hochdruckschlauch oder die Spritzpistole beschädigt bzw. undicht sind.
- Schützen Sie das Gerät vor Frost und Trockenlaufen.
- Hochdruckschläuche, Armaturen und Kupplungen sind wichtig für die Maschinensicherheit. Verwenden Sie nur



vom Hersteller empfohlene Hochdruckschläuche, Armaturen und Kupplungen.

- Verwenden Sie zur Sicherstellung der Maschinensicherheit nur Original-Ersatzteile vom Hersteller oder vom Hersteller freigegebene Ersatzteile.
- Das Öffnen des Gerätes ist nur von einer autorisierten Elektrofachkraft auszuführen. Wenden Sie sich im Reparaturfall immer an unser Service-Center.

## Elektrische Sicherheit:



### **Vorsicht: So vermeiden Sie Unfälle und Verletzungen durch elektrischen Schlag:**

- Bei Verwendung einer Verlängerungsleitung müssen Stecker und Kupplung wasserdicht sein.



Ungeeignete Verlängerungsleitungen können gefährlich sein. Es besteht die Gefahr von Personenschäden durch elektrischen Schlag.

- Schützen Sie die elektrischen Steckverbindungen vor Nässe.
- Bei Überschwemmungsgefahr die Steckverbindungen im überflutungssicheren Bereich anbringen.
- Achten Sie darauf, dass die Netzspannung mit den Angaben des Typenschildes übereinstimmt.
- Der Netzanschluss muss von einem erfahrenen Elektriker

vorgenommen werden und die Anforderungen von IEC 60364-1 erfüllen.

- Elektroanschlüsse müssen in Übereinstimmung mit allen örtlich und national geltenden Vorschriften von einem Elektriker vorgenommen werden
- Schließen Sie das Gerät nur an eine Steckdose mit Fehlerstrom-Schutzeinrichtung (FI-Schalter) mit einem Auslösestrom von nicht mehr als 30 mA an.
- Prüfen Sie vor jedem Gebrauch Gerät, Netzanschlussleitung und Stecker auf Beschädigungen.
- Wenn die Anschlussleitung dieses Gerätes beschädigt wird, muss sie durch den Hersteller oder seinen Kundendienst oder eine ähnlich qualifizierte Person ersetzt werden, um Gefährdungen zu vermeiden.
- Benutzen Sie die Netzanschlussleitung nicht, um den Stecker aus der Steckdose zu ziehen. Schützen Sie die Netzanschlussleitung vor Hitze, Öl und scharfen Kanten.
- Tragen oder befestigen Sie das Gerät nicht an der Netzanschlussleitung.
- Verwenden Sie nur Verlängerungskabel, die spritzwassergeschützt und für den Gebrauch im Freien bestimmt sind. Rollen Sie eine Kabeltrommel vor Gebrauch immer ganz ab. Überprüfen Sie das Kabel auf Schäden.
- Ziehen Sie vor allen Arbeiten am Gerät, in Arbeitspausen und bei Nichtgebrauch den Netzstecker aus der Steckdose.

- Netzanschlussleitungen dürfen keinen geringeren Querschnitt besitzen als  $2 \times 2,5 \text{ mm}^2$ .
- Tragen Sie zum Schutz gegen elektrischen Schlag festes Schuhwerk.
- Betreiben Sie zum Schutz gegen elektrischen Schlag das Gerät ausschließlich in aufrechter, stehender Position.



Das Gerät selbst darf nicht in die offene Wasserquelle eingetaucht werden. Es besteht die Gefahr von Personenschäden durch elektrischen Schlag.



Saugen Sie kein Wasser aus natürlichen Ansammlungen an. Es besteht die Gefahr der Verunreinigung durch rückgespülte Reinigungsmittel.

## Inbetriebnahme



Gemäß gültiger Vorschriften darf der Hochdruckreiniger nie ohne Systemtrenner am Trinkwassernetz betrieben werden. Es ist ein geeigneter Systemtrenner gemäß EN 12729 Typ BA zu verwenden.

Wasser, das durch einen Systemtrenner geflossen ist, wird als nicht trinkbar eingestuft. Ein Systemtrenner ist im Fachhandel erhältlich.

Ein Systemtrenner (Rückflussverhinderer) verhindert den Rückfluss von Wasser und Reinigungsmittel in die Trinkwasserleitung.

- Verwenden Sie einen handelsüblichen Gartenschlauch für den Wasserzulauf und achten Sie auf eine ausreichende Länge.
- Benutzen Sie das Gerät an einem Hauswasseranschluss mit wenigstens 450 l/h Förderleistung.
- Sie können das Gerät auch wasserleitungsunabhängig (zum Beispiel Regentonne) durch die integrierte Wasser-Ansaugfunktion benutzen. Diese Funktion ist ausschließlich mit einem Ansaugschlauch mit Filterkorb zu Nutzen.

## Aufstellen

1. Ziehen Sie den Bügelgriff (1) bis auf Anschlag nach oben.
2. Stecken Sie den Hochdruckanschluss Pistolenseite (28) in den Hochdruckanschluss (26) der Spritzpistole (16) ein. Achten Sie darauf, dass der Schlauch nicht durch den Bügelgriff (1) geführt wird, um den Bügelgriff (1) nicht zu behindern.
3. Schließen Sie den Zuleitungsschlauch an die Wasserversorgung an und lassen Sie Wasser am anderen Ende des Zuleitungsschlauches blasenfrei austreten, um den Zuleitungsschlauch zu entlüften. Schließen Sie den Wasserhahn.
4. Verbinden Sie den Zuleitungsschlauch mit Hilfe des Schnellanschlusses mit Gartenschlauchadapter (25) mit der Kupplung Wasseranschluss (13) und dem Wasseranschluss (14) am Gerät.
5. Verbinden Sie durch Einstecken und Eindrehen (Bajonettverschluss) das Strahlrohr (20) mit der Spritzpistole (16).
6. Ist das Strahlrohr (20) montiert, verbinden Sie wahlweise die Turbo-Schmutzfräse (24) oder die Standard-Vario-Düse (18) durch Einstecken mit dem Strahlrohr (20). Die Aufsätze rasten ein. Um die Aufsätze zu entfernen, drücken Sie die seitliche Verriegelung (23) am vorderen Ende des Strahlrohres (20) und ziehen Sie den Aufsatz nach vorne ab.

- Die Schaumdüse mit Reinigungsmittelflasche (9) wird direkt mit der Spritzpistole (16) durch Einstecken und Eindrehen verbunden (Bajonetverschluss). Bei Verwendung des Reinigungsmittelbehälters mit Düse ist lediglich Reinigungsmittel in den Behälter einzufüllen. Es wird automatisch angesaugt. Die angesaugte Reinigungsmittelmenge kann durch Drehen des Regulierknopfes (8) an der Düse eingestellt werden. Achten Sie auf die Kennzeichnung + / - .

**i** Durch Drehen der Düsenspitze der Standard-Vario-Düse (18) bzw. der Düsenspitze der Schaumdüse mit Reinigungsmittelflasche (9) nach links können Sie die Breite des Strahls vergrößern. Durch Drehen der Düsenspitze nach rechts können Sie die Breite des Strahls verringern.

**i** Verwenden Sie den Bügelgriff (1) nur in Verbindung mit den Rädern (12) zum Rollen des Gerätes. Zum Anheben und Tragen des Gerätes schieben Sie den Bügelgriff (1) auf Anschlag in das Gerät ein und verwenden Sie den Bügelgriff (1) als Tragegriff.

## Netzanschluss

Der von Ihnen erworbene Hochdruckreiniger ist bereits mit einem Netzstecker versehen. Das Gerät ist bestimmt für den Anschluss an eine Schutzkontaktsteckdose mit Fehlerstrom-Schutzeinrichtung (FI-Schalter) mit 230 V ~ 50 Hz.

**i** Nehmen Sie das Gerät erst nach Beachtung aller vorhergehenden Punkte in Betrieb.

- Stellen Sie sicher, dass der Hochdruckreiniger am Ein-/Ausschalter (7) ausgeschaltet ist.
- Stecken Sie den Netzstecker in die Steckdose.

## Betrieb



**Beachten Sie die Rückstoßkraft des austretenden Wasserstrahles. Sorgen Sie für einen sicheren Stand und halten Sie die Spritzpistole (16) gut fest. Sie können sonst sich oder andere Personen verletzen.**



Betreiben Sie das Gerät nicht mit geschlossenem Wasserhahn. Ein Trockenlauf führt zu einer Beschädigung des Gerätes.

- Öffnen Sie den Wasserhahn vollständig.
  - Schalten Sie das Gerät am Ein-/Ausschalter (7) ein. Schalten Sie das Gerät immer erst dann ein, wenn Sie alle Wasserleitungen angeschlossen haben und diese dicht sind. Der Motor schaltet sich ein, bis der notwendige Druck aufgebaut ist. Nach Druckaufbau schaltet sich der Motor ab.
  - Drücken Sie den Einschalthebel (21) der Spritzpistole (16). Die Düse arbeitet mit Druck und der Motor schaltet sich wieder ein. Das Loslassen des Einschalthebels (21) bewirkt ein Abschalten des Gerätes. Der Hochdruck im System bleibt erhalten.
- Die Turbo-Schmutzfräse (24) ist mit ihrem rotierenden Wasserstrahl besonders zum Arbeiten mit geringem Wasserverbrauch geeignet.
  - Die Standard-Vario-Düse (18) eignet sich mit ihrem Flachstrahl besonders für Flächenreinigungen.

Durch Drehen der Düsen Spitze nach links können Sie die Breite des Strahls verringern. Durch Drehen der Düsen Spitze nach rechts können Sie die Breite des Strahls vergrößern.

- Die rotierende Waschbürste (2) wird grundsätzlich ohne Druckausübung benutzt. Die Reinigungsfunktion ergibt sich aus der Rotationsbewegung und dem Wasserfluss. Bei fehlendem Wasserfluss rotiert die Waschbürste nicht.



**Bei Undichtigkeiten im Wassersystem schalten Sie das Gerät sofort am Ein-/Aus-**



**schalter (7) aus und trennen Sie das Gerät an der Netzanschlussleitung vom Netz.**

**Es besteht Gefahr durch elektrischen Schlag! Beginnen Sie erneut mit dem Herstellen der Wasseranschlüsse (siehe „Inbetriebnahme-Aufstellen“ ab Punkt 2.).**

**Wenn sich noch Luft im Gerät befindet, bitte wie folgt vorgehen:**

**Zuleitungsschlauch entlüften:**

1. Entfernen Sie den Schnellanschluss mit Gartenschlauchadapter (25) an der Kupplung Wasseranschluss (13) und öffnen Sie den Wasserhahn, bis Wasser blasenfrei austritt.
2. Schließen Sie den Wasserhahn.
3. Verbinden Sie den Zuleitungsschlauch mit Hilfe des Schnellanschlusses mit Gartenschlauchadapter (25) mit der Kupplung Wasseranschluss (13) am Gerät.
4. Öffnen Sie den Wasserhahn vollständig.

**Gerät entlüften:**

5. Schalten Sie das Gerät am Ein-/Aus-schalter (7) ein, bis Druck aufgebaut ist.
6. Schalten Sie das Gerät am Ein-/Aus-schalter (7) aus.

7. Drücken Sie den Einschalthebel (21) der Spritzpistole (16), bis sich der Druck aufgebaut hat.
8. Wiederholen Sie den Vorgang 5. bis 7. bitte einige Male, bis sich keine Luft mehr im Gerät befindet.

**B**

- Sie können den Einschalthebel (21) der Spritzpistole (16) durch Drücken des Verriegelungsknopfes (22) wahlweise verriegeln oder entriegeln.

**Durch das Verriegeln des Einschalthebels verhindern Sie einen unbeabsichtigten Start des Gerätes.**

## **Betrieb unterbrechen**

- Lassen Sie den Einschalthebel (21) der Spritzpistole (16) los.
- Schalten Sie bei längeren Arbeitspausen den Ein-/Ausschalter (7) aus.



**Sollte das Gerät umfallen, schalten Sie das Gerät sofort am Ein-/Ausschalter (7) aus**



**und trennen Sie das Gerät an der Netzanschlussleitung vom Netz. Es besteht Gefahr durch elektrischen Schlag! Bringen Sie erst jetzt das Gerät wieder in aufrechte, stehende Position. Warten Sie zu Ihrer eigenen Sicherheit ca. fünf Minuten, bis Sie den elektrischen Anschluss wieder herstellen.**

## **Betrieb beenden**

1. Nach Arbeiten mit Reinigungsmitteln das System mit klarem Wasser spülen, indem Sie klares Wasser versprühen.
2. Lassen Sie den Einschalthebel (21) der Spritzpistole (16) los.
3. Schalten Sie das Gerät am Ein-/Aus-schalter (7) aus. Ziehen Sie den Netzstecker.

4. Schließen Sie den Wasserhahn.
5. Trennen Sie den Hochdruckreiniger von der Wasserversorgung.
6. Drücken Sie den Einschalthebel (21) der Spritzpistole (16, um den vorhandenen Druck im System abzubauen.

## Verwendung von Reinigungsmitteln

Dieses Gerät wurde für den Einsatz mit einem neutralen Reinigungsmittel auf der Basis biologisch abbaubarer anionischer Tenside entwickelt. Die Verwendung anderer Reinigungsmittel oder chemischer Substanzen kann die Sicherheit des Gerätes beeinträchtigen und zu Beschädigungen führen. Derartige Schäden am Gerät unterliegen nicht der Garantie. Sie können Reinigungsmittel über unseren Online-Shop beziehen.

## Reinigung und Wartung



Ziehen Sie vor allen Arbeiten an dem Gerät den Netzstecker. Dazu gehört auch das Anschließen an die Wasserzufuhr oder der Versuch Undichtigkeiten zu beseitigen. Es besteht die Gefahr eines Stromschlages oder Verletzungsgefahr durch bewegliche Teile.

## Reinigung



**Spritzen Sie das Gerät nicht mit Wasser ab und reinigen Sie es nicht unter fließendem Wasser. Es besteht Gefahr von Stromschlag und das Gerät könnte beschädigt werden.**

**Halten Sie das Gerät stets sauber. Verwenden Sie keine Reinigungs- bzw. Lösungsmittel.**

- Halten Sie die Lüftungsschlitze sauber und frei.
- Reinigen Sie das Gerät mit einer weichen Bürste oder mit einem feuchten Tuch.
- Sollte die Standard-Vario-Düse (18) verschmutzt oder verstopft sein, können Sie mit der Düsenreinigungsnadel (19) den Fremdkörper in der Düse entfernen. Drehen Sie die Düsenspitze, um die beiden Metallplättchen in der Düse auseinander zu bringen. So können Sie die Öffnung des Wasseraustrittes mit der Düsenreinigungsnadel (19) erreichen. Spülen Sie die Standard-Vario-Düse mit Wasser nach, um den Fremdkörper zu beseitigen.

## Wartung

Der Hochdruckreiniger ist wartungsfrei.



**Lassen Sie Arbeiten, die nicht in dieser Anleitung beschrieben sind, von unserem Service-Center durchführen. Verwenden Sie nur Originalteile. Es besteht Verletzungsgefahr.**

## Lagerung

- Entleeren Sie den Hochdruckreiniger vollständig von Wasser. Trennen Sie hierzu das Gerät von der Wasserversorgung. Schalten Sie den Hochdruckreiniger am Ein-/Ausschalter (7) für maximal 1 Minute ein, bis kein Wasser mehr an der Spritzpistole (16) oder an den Aufsätzen (2/18/24) austritt. Schalten Sie das Gerät aus.
- Lagern Sie alle Aufsätze (2/18/24) stehend, mit der Anschlussseite nach unten.
- Der Hochdruckreiniger und das Zubehör werden von Frost zerstört, wenn sie nicht vollständig von Wasser entleert sind.
- Bewahren Sie das Gerät und das Zubehör in einem frostsicheren Raum auf.

## Entsorgung/ Umweltschutz

Führen Sie Gerät, Zubehör und Verpackung einer umweltgerechten Wiederverwertung zu.



Geräte gehören nicht in den Hausmüll.

Geben Sie das Gerät an einer Verwertungsstelle ab. Die verwendeten Kunststoff- und Metallteile können sortenrein getrennt und so einer Wiederverwertung zugeführt werden. Fragen Sie hierzu unser Service-Center.

## Garantie

Sehr geehrte Kundin, sehr geehrter Kunde, Sie erhalten auf dieses Gerät 3 Jahre Garantie ab Kaufdatum.

Im Falle von Mängeln dieses Produkts stehen Ihnen gegen den Verkäufer des Produkts gesetzliche Rechte zu. Diese gesetzlichen Rechte werden durch unsere im Folgenden dargestellte Garantie nicht eingeschränkt.

### Garantiebedingungen

Die Garantiefrist beginnt mit dem Kaufdatum. Bitte bewahren Sie den Original Kassenbon gut auf. Diese Unterlage wird als Nachweis für den Kauf benötigt. Tritt innerhalb von drei Jahren ab dem Kaufdatum dieses Produkts ein Material- oder Fabrikationsfehler auf, wird das Produkt von uns – nach unserer Wahl – für Sie kostenlos repariert oder ersetzt. Diese Garantieleistung setzt voraus, dass innerhalb der Drei-Jahres-Frist das defekte Gerät und der Kaufbeleg (Kassenbon) vorgelegt und schriftlich kurz beschrieben wird, worin der Mangel besteht und wann er aufgetreten ist. Wenn der Defekt von unserer Garantie gedeckt ist, erhalten Sie das reparierte oder

ein neues Produkt zurück. Mit Reparatur oder Austausch des Produkts beginnt kein neuer Garantiezeitraum.

### Garantiezeit und gesetzliche Mängelansprüche

Die Garantiezeit wird durch die Gewährleistung nicht verlängert. Dies gilt auch für ersetzte und reparierte Teile. Eventuell schon beim Kauf vorhandene Schäden und Mängel müssen sofort nach dem Auspacken gemeldet werden. Nach Ablauf der Garantiezeit anfallende Reparaturen sind kostenpflichtig.

### Garantieumfang

Das Gerät wurde nach strengen Qualitätsrichtlinien sorgfältig produziert und vor Anlieferung gewissenhaft geprüft.

Die Garantieleistung gilt für Material- oder Fabrikationsfehler. Diese Garantie erstreckt sich nicht auf Produktteile, die normaler Abnutzung ausgesetzt sind und daher als Verschleißteile angesehen werden können (z.B. Waschbürstenborsten) oder für Beschädigungen an zerbrechlichen Teilen (z.B. Schalter).

Diese Garantie verfällt, wenn das Produkt beschädigt, nicht sachgemäß benutzt oder nicht gewartet wurde. Für eine sachgemäße Benutzung des Produkts sind alle in der Betriebsanleitung aufgeführten Anweisungen genau einzuhalten. Verwendungszwecke und Handlungen, von denen in der Betriebsanleitung abgeraten oder vor denen gewarnt wird, sind unbedingt zu vermeiden. Das Produkt ist lediglich für den privaten und nicht für den gewerblichen Gebrauch bestimmt. Bei missbräuchlicher und unsachgemäßer Behandlung, Gewaltanwendung und bei Eingriffen, die nicht von unserer autorisierten Service-Niederlassung vorgenommen wurden, erlischt die Garantie.

## Abwicklung im Garantiefall

Um eine schnelle Bearbeitung Ihres Anliegens zu gewährleisten, folgen Sie bitte den folgenden Hinweisen:

- Bitte halten Sie für alle Anfragen den Kassenbon und die Identifikationsnummer (IAN 305729) als Nachweis für den Kauf bereit.
- Die Artikelnummer entnehmen Sie bitte dem Typenschild.
- Sollten Funktionsfehler oder sonstige Mängel auftreten kontaktieren Sie zunächst die nachfolgend benannte Serviceabteilung **telefonisch** oder per **E-Mail**. Sie erhalten dann weitere Informationen über die Abwicklung Ihrer Reklamation.
- Ein als defekt erfasstes Produkt können Sie, nach Rücksprache mit unserem Kundenservice, unter Beifügung des Kaufbelegs (Kassenbons) und der Angabe, worin der Mangel besteht und wann er aufgetreten ist, für Sie portofrei an die Ihnen mitgeteilte Service-Anschrif übersenden. Um Annahmeprobleme und Zusatzkosten zu vermeiden, benutzen Sie unbedingt nur die Adresse, die Ihnen mitgeteilt wird. Stellen Sie sicher, dass der Versand nicht unfrei, per Sperrgut, Express oder sonstiger Sonderfracht erfolgt. Senden Sie das Gerät bitte inkl. aller beim Kauf mitgelieferten Zubehörteile ein und sorgen Sie für eine ausreichend sichere Transportverpackung.

## Reparatur-Service

Sie können Reparaturen, **die nicht der Garantie unterliegen**, gegen Berechnung von unserer Service-Niederlassung durchführen lassen. Sie erstellt Ihnen gerne einen Kostenvoranschlag.

Wir können nur Geräte bearbeiten, die ausreichend verpackt und frankiert eingeschickt wurden.

**Achtung:** Bitte senden Sie Ihr Gerät gereinigt und mit Hinweis auf den Defekt an unsere Service-Niederlassung.

Unfrei - per Sperrgut, Express oder mit sonstiger Sonderfracht - eingeschickte Geräte werden nicht angenommen. Die Entsorgung Ihrer defekten eingeschickten Geräte führen wir kostenlos durch.

## Service-Center

**DE** **Service Deutschland**  
Tel.: 0800 54 35 111  
E-Mail: grizzly@lidl.de  
**IAN 305729**

**AT** **Service Österreich**  
Tel.: 0820 201 222  
(0,15 EUR/Min.)  
E-Mail: grizzly@lidl.at  
**IAN 305729**

**CH** **Service Schweiz**  
Tel.: 0842 665566  
(0,08 CHF/Min.,  
Mobilfunk max. 0,40 CHF/Min.)  
E-Mail: grizzly@lidl.ch  
**IAN 305729**

## Importeur

Bitte beachten Sie, dass die folgende Anschrift keine Serviceanschrift ist. Kontaktieren Sie zunächst das oben genannte Service-Center.

## Grizzly Tools GmbH & Co KG

Stockstädter Straße 20  
63762 Großostheim  
Germany  
www.grizzly-service.eu

## Ersatzteile / Zubehör

**Ersatzteile und Zubehör erhalten Sie unter  
www.grizzly-service.eu**

Sollten Sie kein Internet haben, so wenden Sie sich bitte telefonisch an das Service-Center (siehe „Service-Center“ Seite 55). Halten Sie die unten genannten Bestellnummern bereit.

<b>A</b>	<b>Pos. Bezeichnung.....</b>	<b>Artikel-Nr.</b>
	16 Spritzpistole.....	91104618
	5 Hochdruckschlauch.....	91104617
	25 Schnellanschluss mit Gartenschlauchadapter .....	91097401
	20 Strahlrohr .....	91104619
	24 Turbo-Schmutzfräse.....	91104615
	18 Standard-Vario-Düse .....	91104616
	9 Schaumdüse mit Reinigungsmittelflasche.....	91103756
	2 Rotierende Waschbürste.....	91103750
	14 Wasseranschluss inkl. Dichtungsring .....	91103746
	29 Reinigungsmittel .....	30990010



## Fehlersuche

Problem	Mögliche Ursache	Fehlerbehebung
Starke Druckschwankungen	Standard-Vario-Düse (18) verschmutzt	Spülen Sie die Standard-Vario-Düse (18) mit Wasser. Reinigen Sie bei Bedarf die Düsenbohrung mit einer Nadel (siehe Kapitel Reinigung).
	Verstopfung der Standard-Vario-Düse (18).	Entfernen Sie die Standard-Vario-Düse (18) und stellen Sie sicher, dass der Wasseraustritt an der Spritzpistole (16) ungehindert funktioniert. Das Gerät arbeitet also einwandfrei. Die Turbo-Schmutzfräse (24) und die rotierende Waschbürste (2) verstopfen üblicherweise nicht.
Gerät läuft nicht	Ein-/Ausschalter (7) ausgeschaltet	Ein-/Ausschalterstellung überprüfen
	Beschädigte Netzanschlussleitung	Schalten Sie das Gerät aus und trennen Sie es vom Netz. Netzanschlussleitung auf Beschädigung kontrollieren. Gegebenenfalls Netzanschlussleitung von einer autorisierten Fachkraft ersetzen lassen.
	Fehlerhafte Spannungsversorgung	Kontrollieren Sie die elektrische Anlage auf Übereinstimmung mit den Angaben auf dem Typenschild
Gerät hat keinen Druck	Lufteinschlüsse im Hochdruckreiniger	Schalten Sie das Gerät mit Spritzpistole und ohne Düse an, bis blasenfreies Wasser austritt
	Leitungsdruckabfall	Kontrollieren Sie die Wasserversorgung
Undichtigkeiten im Wassersystem	Anschlüsse nicht richtig montiert	Schalten Sie das Gerät aus und trennen Sie es vom Netz. Schließen Sie das Gerät erneut an die Wasserleitungen an (s. „Inbetriebnahme-Aufstellen“)
	Wasseranschluss (14) undicht	Schalten Sie das Gerät aus und trennen Sie es vom Netz. Wechseln Sie die Kupplung Wasseranschluss (13) inkl. Dichtungsring aus (s. „Ersatzteile“)



## Vertaling van de originele CE-conformiteitsverklaring

Hiermede bevestigen wij dat de

**Hogedrukreiniger  
bouwserie PHD 150 G4**

Serienummer

201809000001 - 201809230500

is overeenkomstig met de hierna volgende, van toepassing zijnde EU-richtlijnen:

**2014/30/EU • 2000/14/EC • 2006/42/EC • 2005/88/EC • 2011/65/EU\***

Om de overeenstemming te waarborgen, werden de hierna volgende, in overeenstemming gebrachte normen en nationale normen en bepalingen toegepast:

**EN 60335-1:2012+A11:2014+A12:2016 • EN 60335-2-79:2012  
EN 55014-1:2006/A2:2011 • EN 55014-2:2015 • EN 62233:2008  
EN 61000-3-2:2014 • EN 61000-3-11:2000**

Bovendien wordt in overeenstemming met de geluidsemisseriesrichtlijn 2000/14/EC bevestigd:

Akoestisch niveau

gegarandeerd: 92 dB(A)

gemeten: 89,88 dB(A)

Toegepaste conformiteitbeoordelingsprocedure in overeenstemming met Annex V/ 2000/14/EC

De exclusieve verantwoordelijkheid voor de uitgifte van deze conformiteitsverklaring wordt gedragen door de fabrikant:



Grizzly Tools GmbH & Co. KG  
Stockstädter Straße 20  
63762 Großostheim  
Germany  
01.10.2018

Christian Frank  
Documentatiegelastigde

\* Het hierboven beschreven voorwerp van de verklaring voldoet aan de voorschriften van de richtlijn 2011/65/EU van het Europese Parlement en van de Raad van 8 juni 2011 inzake beperking van het gebruik van bepaalde gevaarlijke stoffen in elektrische en elektronische apparaten



## Oversættelse af den originale CE-konformitetserklæring

Hermed bekræfter vi, at  
**højtryksrenseren,**  
**serie PHD 150 G4**

Serienummer  
201809000001 - 201809230500

følgende gældende EF-direktiver i deres respektive gyldige version:

**2014/30/EU • 2000/14/EC • 2006/42/EC • 2005/88/EC • 2011/65/EU\***

For at sikre overensstemmelsen, blev følgende harmoniserede standarder samt nationale standarder og regler anvendt:

**EN 60335-1:2012+A11:2014+A12:2016 • EN 60335-2-79:2012  
EN 55014-1:2006/A2:2011 • EN 55014-2:2015 • EN 62233:2008  
EN 61000-3-2:2014 • EN 61000-3-11:2000**

Yderligere bekræftes ifølge direktivet 2000/14/EC om støjemission:

Lydeffektniveau

garanteret: 92 dB(A)

målt: 89,88 dB(A)

Anvendt metode for overensstemmelsesvurdering iht. tillæg V / 2000/14/EC

Det er udelukkende producentens ansvar at udarbejde denne overensstemmelseserklæring:



Grizzly Tools GmbH & Co. KG  
Stockstädter Straße 20  
63762 Großostheim  
Germany  
01.10.2018

Christian Frank  
Dokumentationsbefuldmægtiget

\* Erklæringens ovennævnte genstand opfylder forskrifterne i Europaparlamentets og Rådets direktiv 2011/65/EU af 8. juni 2011 til begrænsning af anvendelsen af visse farlige stoffer i elektrisk og elektronisk udstyr

FR

BE

## Traduction de la déclaration de conformité CE originale

Nous certifions par la présente que le

**Nettoyeur à haute pression**  
**série de construction PHD 150 G4**

Numéro de série  
201809000001 - 201809230500

est conforme aux directives UE actuellement en vigueur :

**2014/30/EU • 2000/14/EC • 2006/42/EC • 2005/88/EC • 2011/65/EU\***

En vue de garantir la conformité les normes harmonisées ainsi que les normes et décisions nationales suivantes ont été appliquées :

**EN 60335-1:2012+A11:2014+A12:2016 • EN 60335-2-79:2012**  
**EN 55014-1:2006/A2:2011 • EN 55014-2:2015 • EN 62233:2008**  
**EN 61000-3-2:2014 • EN 61000-3-11:2000**

Nous certifions également conformément à la directive sur les émissions de bruit 2000/14/EC que :

Niveau de puissance sonore

garanti : 92 dB(A)

mesuré : 89,88 dB(A)

Procédé d'évaluation de la conformité appliqué selon l'annexe V / 2000/14/EC

Le fabricant assume seul la responsabilité d'établir la présente déclaration de conformité :



Grizzly Tools GmbH & Co. KG  
Stockstädter Straße 20  
63762 Großostheim  
Germany  
01.10.2018

Christian Frank  
Chargé de documentation

\* L'objet de la déclaration décrit ci-dessus est conforme aux dispositions de la directive 2011/65/UE du Parlement Européen et du Conseil du 8 juin 2011 sur la limitation de l'utilisation de certaines substances dangereuses dans les équipements électriques et électroniques



## Original EG Konformitätserklärung

Hiermit bestätigen wir, dass der  
**Hochdruckreiniger**  
**Baureihe PHD 150 G4**  
Seriennummern  
201809000001 - 201809230500

folgenden einschlägigen EU-Richtlinien in ihrer jeweils gültigen Fassung entspricht:

**2014/30/EU • 2000/14/EG • 2006/42/EG • 2005/88/EG • 2011/65/EU\***

Um die Übereinstimmung zu gewährleisten, wurden folgende harmonisierte Normen sowie nationale Normen und Bestimmungen angewendet:

**EN 60335-1:2012+A11:2014+A12:2016 • EN 60335-2-79:2012**  
**EN 55014-1:2006/A2:2011 • EN 55014-2:2015 • EN 62233:2008**  
**EN 61000-3-2:2014 • EN 61000-3-11:2000**

Zusätzlich wird entsprechend der Geräuschemissionsrichtlinie 2000/14/EG bestätigt:  
Schalleistungspegel:  
Garantiert: 92 dB(A);  
Gemessen: 89,88 dB(A)  
Angewendetes Konformitätsbewertungsverfahren entsprechend Anh. V / 2000/14/EG

Die alleinige Verantwortung für die Ausstellung dieser Konformitätserklärung trägt der Hersteller:

 Grizzly Tools GmbH & Co. KG  
Stockstädter Straße 20  
63762 Großostheim  
Germany  
01.10.2018

  
\_\_\_\_\_  
Christian Frank  
Dokumentationsbevollmächtigter

\* Der oben beschriebene Gegenstand der Erklärung erfüllt die Vorschriften der Richtlinie 2011/65/EU des Europäischen Parlaments und des Rates vom 8. Juni 2011 zur Beschränkung der Verwendung bestimmter gefährlicher Stoffe in Elektro- und Elektronikgeräten

**GRIZZLY TOOLS GMBH & CO. KG**

Stockstädter Straße 20  
DE-63762 Großostheim  
GERMANY

Tilstand af information

Version des informations · Stand van de informatie

Stand der Informationen: 09/2018

Ident.-No.: 75040066092018-DK/BE/NL

---



IAN 305729

