

SILVER CREST®



AKKU-BESEN SABD 3.7 LI D4

DE AT CH

AKKU-BESEN

Bedienungsanleitung

IT CH

SCOPA A BATTERIA RICARICABILE

Istruzioni per l'uso

FR CH

BALAI ÉLECTRIQUE SANS FIL

Mode d'emploi

IAN 338593_2001

DE CH

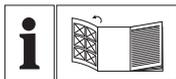

DE AT CH

Klappen Sie vor dem Lesen die Seite mit den Abbildungen aus und machen Sie sich anschließend mit allen Funktionen des Gerätes vertraut.

FR CH

Avant de lire le mode d'emploi, ouvrez la page contenant les illustrations et familiarisez-vous ensuite avec toutes les fonctions de l'appareil.

IT CH

Prima di leggere aprire la pagina con le immagini e prendere confidenza con le diverse funzioni dell'apparecchio.

DE/AT/CH	Bedienungsanleitung	Seite	1
FR/CH	Mode d'emploi	Page	11
IT/CH	Istruzioni per l'uso	Pagina	21

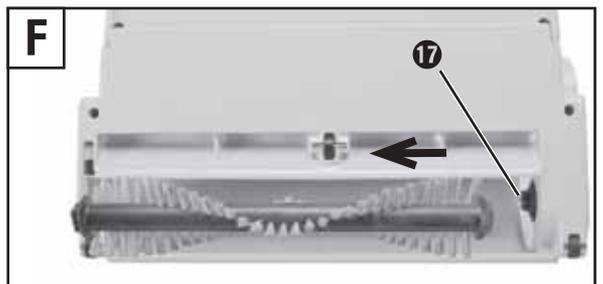
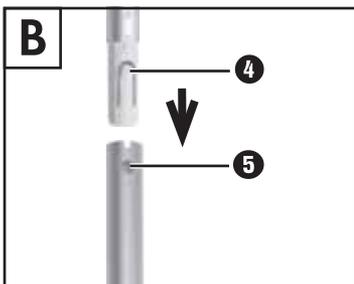
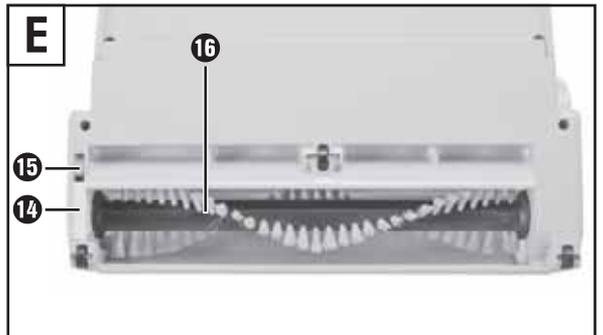
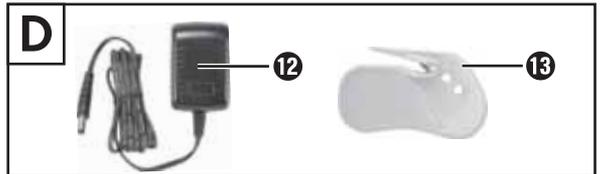
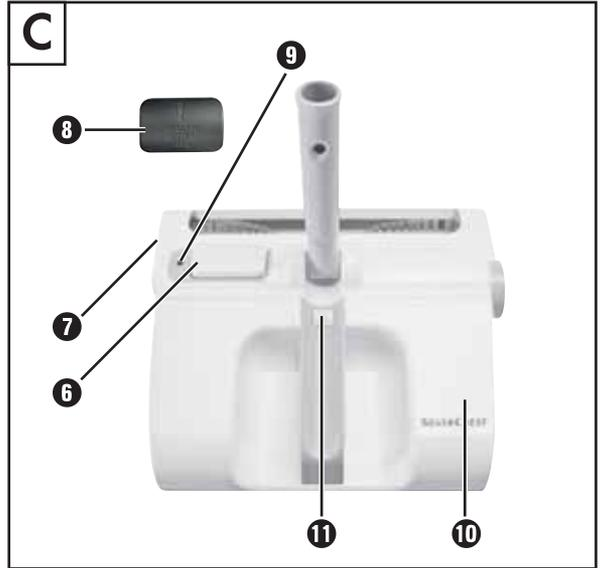
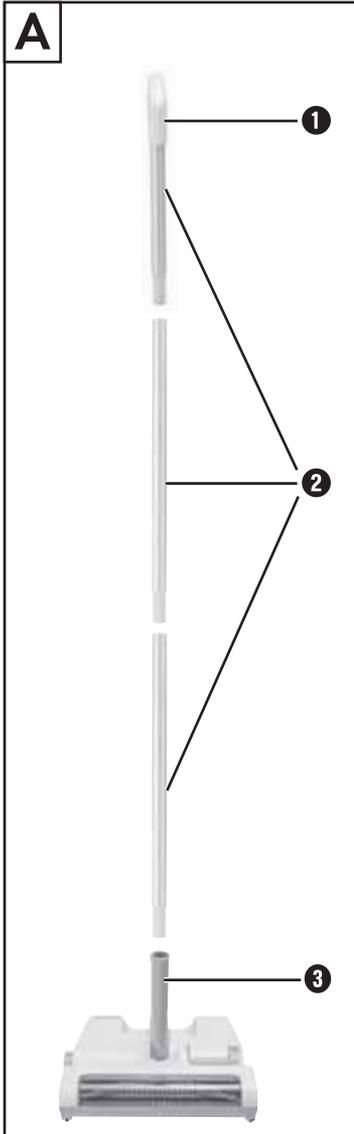

Inhaltsverzeichnis

Einleitung	2
Bestimmungsgemäßer Gebrauch	2
Lieferumfang	2
Gerätebeschreibung	2
Sicherheitshinweise	3
Vor dem ersten Gebrauch	4
Zusammenbau des Akku-Besens	4
Akku laden	5
Mit dem Akku-Besen arbeiten	5
Reinigung und Pflege	6
Gehäuse	6
Schmutzbehälter	6
Bürstenrolle	6
Aufbewahrung	7
Fehler beheben	7
Technische Daten	7
Entsorgung	8
Gerät entsorgen	8
Ladegerät entsorgen	8
Verpackung entsorgen	8
Garantie der Kompernaß Handels GmbH	9
Service	10
Importeur	10

Einleitung

Herzlichen Glückwunsch zum Kauf Ihres neuen Gerätes.

Sie haben sich damit für ein hochwertiges Produkt entschieden. Die Bedienungsanleitung ist Bestandteil dieses Produkts. Sie enthält wichtige Hinweise für Sicherheit, Gebrauch und Entsorgung. Machen Sie sich vor der Benutzung des Produkts mit allen Bedien- und Sicherheitshinweisen vertraut. Benutzen Sie das Produkt nur wie beschrieben und für die angegebenen Einsatzbereiche. Händigen Sie alle Unterlagen bei Weitergabe des Produkts an Dritte mit aus.

Bestimmungsgemäßer Gebrauch

Dieses Gerät ist ausschließlich vorgesehen zum Kehren von trockenem Schmutz in trockenen, geschlossenen Räumen.

Dieses Gerät ist ausschließlich für den privaten Gebrauch bestimmt.

Benutzen Sie das Gerät nicht gewerblich. Nutzen Sie das Gerät nur wie in dieser Anleitung beschrieben.

Lieferumfang

- Akku-Besen
- Ladegerät
- Stiel (3 Stiel-Elemente, davon eines mit Griff)
- Messer
- Bedienungsanleitung

Gerätebeschreibung

Abbildung A:

- ① Griff
- ② Stiel (3 Elemente)
- ③ Halterung

Abbildung B:

- ④ Knopf an der Steckverbindung
- ⑤ Aussparung am Stiel

Abbildung C:

- ⑥ Ein-/Aus-Schalter
- ⑦ Ladebuchse
- ⑧ Plastikkappe/Transportsicherung
- ⑨ Ladeanzeige
- ⑩ Schmutzbehälter
- ⑪ Entriegelungsknopf

Abbildung D:

- ⑫ Ladegerät
- ⑬ Messer

Abbildung E:

- ⑭ Abdeckung
- ⑮ Verriegelung
- ⑯ Bürstenrolle

Abbildung F:

- ⑰ Antriebswelle

Sicherheitshinweise**⚠ GEFAHR! ELEKTRISCHER SCHLAG!**

- ▶ Laden Sie das Gerät niemals mit einem beschädigten Netzteil! Tauschen Sie ein beschädigtes Netzteil sofort aus, um Gefährdungen zu vermeiden. Wenden Sie sich hierzu an den Kundenservice.
- ▶ Reinigen Sie das Gerät nicht während des Ladevorgangs. Ziehen Sie das Ladegerät vor der Reinigung des Gerätes immer aus der Netzsteckdose!
- ▶ Lassen Sie beschädigte Netzstecker oder Netzkabel am Netzteil sofort von autorisiertem Fachpersonal austauschen, um Gefährdungen zu vermeiden.



Verwenden Sie den Netzadapter nicht im Freien.

- ▶ Achten Sie darauf, dass im Betrieb das Netzkabel nicht nass oder feucht wird. Führen Sie es so, dass es nicht eingeklemmt oder beschädigt werden kann.

⚠ WARNUNG! VERLETZUNGSGEFAHR!

- ▶ Betreiben Sie das Gerät nur mit dem mitgelieferten Zubehör.
- ▶ Benutzen Sie das Gerät nicht, um Waschbeton, Schotter und ähnliche Oberflächen zu kehren.
- ▶ Benutzen Sie das Gerät nicht, um hochflorige Teppiche und nasse Bodenbeläge zu säubern.
- ▶ Dieses Gerät kann von Kindern ab 8 Jahren und darüber sowie von Personen mit verringerten physischen, sensorischen oder mentalen Fähigkeiten oder Mangel an Erfahrung und Wissen benutzt werden, wenn sie beaufsichtigt oder bezüglich des sicheren Gebrauchs des Gerätes unterwiesen wurden und die daraus resultierenden Gefahren verstehen.
- ▶ Kinder dürfen nicht mit dem Gerät spielen.
- ▶ Reinigung und Benutzer-Wartung dürfen nicht von Kindern ohne Beaufsichtigung durchgeführt werden.
- ▶ Verwenden Sie dieses Gerät nur zum bestimmungsgemäßen Gebrauch gemäß Beschreibung in dieser Bedienungsanleitung.

⚠️ WARNUNG! VERLETZUNGSGEFAHR!

- ▶ Dieses Produkt enthält wiederaufladbare Akkus. Werfen Sie die Akkus nicht ins Feuer und setzen Sie sie nicht hohen Temperaturen aus. Es besteht Explosionsgefahr!
- ▶ Verwenden Sie das Gerät nicht als Spielzeug.
- ▶ Lassen Sie Kinder nicht unbeaufsichtigt mit dem Gerät umgehen.

ACHTUNG! SACHSCHÄDEN!

- ▶ Laden Sie das Gerät nur mit dem mitgelieferten Netzadapter/Ladegerät (Typ ZD006C053055EUE) auf!
- ▶ Mit dem beigegefügt Ladegerät darf ausschließlich der Akku-Besen geladen werden, das Ladegerät ist für andere Akkus nicht geeignet.
- ▶ Versuchen Sie niemals, nicht wiederaufladbare Batterien aufzuladen.

Vor dem ersten Gebrauch

- Entfernen Sie alles Verpackungsmaterial vom Gerät sowie die Plastikkappe **8**, die den Ein-/Aus-Schalter **6** vor unbeabsichtigtem Drücken während des Transportes sichert.

Zusammenbau des Akku-Besens

- Montieren Sie den Stiel **2**:
 - Stecken Sie die 3 Stielelemente **2** zusammen, indem Sie die Steckverbindung in den Stiel schieben. Drücken Sie den Knopf **4** an der Steckverbindung ein und schieben Sie diese so in den Stiel, dass der Knopf **4** in der Aussparung am Stiel **5** einrastet. Die Stielelemente **2** sind nun fest verbunden (siehe Abbildung B auf der Ausklappseite).
 - Stecken Sie den montierten Stiel **2** mit der Steckverbindung in die Halterung **3** des Gerätes und drehen Sie den Stiel, bis er einrastet.
- Montieren Sie den Schmutzbehälter **10** auf das Gerät:

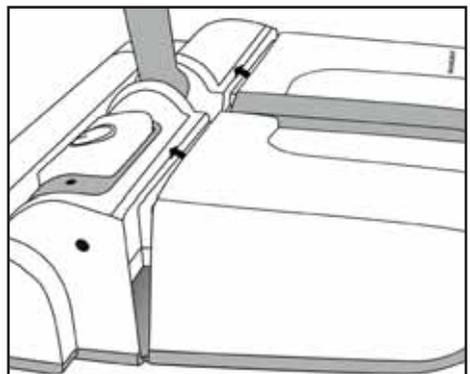
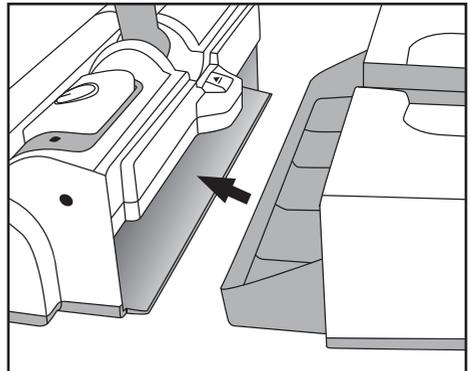

- Schieben Sie den Schmutzbehälter **10** mit einer leichten Kippbewegung in das Gerät. Achten Sie darauf, dass der Schmutzbehälter **10** am Entriegelungsknopf **11** einrastet.

Akku laden

HINWEIS



Dieses Gerät ist mit Lithium-Ionen-Akkus ausgerüstet oder diese liegen dem Gerät bei.

Damit der Akku seine volle Leistungsfähigkeit erhält, ist es vor dem ersten Gebrauch notwendig, den Akku ca. 5 Stunden zu laden. Weitere Ladevorgänge benötigen, je nach Entladung des Akkus, bis zu 5 Stunden.

Das Gerät bietet bei voll geladenem Akku eine Betriebszeit von ca. 70 Min., bevor ein erneutes Aufladen notwendig ist.

ACHTUNG! SACHSCHADEN!

- ▶ Verwenden Sie nur das beigegefügte Ladegerät **12**.
- ▶ Betreiben Sie das Gerät nur mit dem eingebauten Akku.
- ▶ Versuchen Sie nicht den Akku zum Aufladen auszubauen.
- ▶ Versuchen Sie nicht, die Akku-Hülle zu öffnen oder den Akku zu zerlegen, dies würde den Akku zerstören.

- 1) Um den Akku zu laden, stellen Sie sicher, dass der Akku-Besen ausgeschaltet ist. Schalten Sie ihn gegebenenfalls am Ein-/Aus-Schalter **6** aus.

HINWEIS

- ▶ Benutzen Sie den Akkubesen nicht, wenn das Gerät mit dem Ladegerät **12** verbunden ist!

- 2) Stecken Sie den Stecker des Ladegerätes **12** in die Ladebuchse **7** des Gerätes und dann den Netzstecker in eine Netzsteckdose.
- 3) Während des Ladevorgangs leuchtet die rote Ladeanzeige **9**. Sollte dies nicht der Fall sein, überprüfen Sie die Steckerverbindungen und ob der Akku-Besen ausgeschaltet ist.
- 4) Ist der Akku aufgeladen, leuchtet die Ladeanzeige **9** grün. Sie können dann das Gerät wieder mit voller Leistung benutzen.
- 5) Ziehen Sie das Ladegerät **12** aus der Netzsteckdose und den Stecker des Ladegerätes **12** aus der Ladebuchse **7** am Gerät.

Mit dem Akku-Besen arbeiten

⚠ WARNUNG! VERLETZUNGSGEFAHR!

- ▶ Halten Sie die rotierende Bürstenrolle **16**, Stäbe und Geräteöffnungen fern von Gesicht und Körper.

HINWEIS

- ▶ Benutzen Sie das Gerät niemals mit abgenommenem Schmutzbehälter **10**. Der Schmutz würde nur aufgewirbelt.
- Drücken Sie den Ein-/Aus-Schalter **6**, um den Akku-Besen einzuschalten.
- Führen Sie den Akku-Besen nun vor und zurück über den Boden.
- Durch erneutes Drücken des Ein-/Aus-Schalters **6** schaltet sich das Gerät aus.

Sie können den Stiel **2** bei Arbeitsunterbrechungen in senkrechter Position eingerastet lassen.

HINWEIS

- ▶ Bei einigen Teppicharten könnte der Akku-Besen rattern oder hüpfen. Arbeiten Sie in diesem Fall langsam und in entgegengesetzter Richtung zum Teppichflor.

Reinigung und Pflege

⚠ GEFAHR! ELEKTRISCHER SCHLAG!

- ▶ Reinigen Sie das Gerät nicht während des Ladevorgangs. Ziehen Sie das Ladegerät **12** vor der Reinigung des Gerätes immer aus der Netzsteckdose!

 Tauchen Sie das Gerät niemals in Wasser oder andere Flüssigkeiten!

⚠ WARNUNG! VERLETZUNGSGEFAHR!

- ▶ Achten Sie darauf, dass das Gerät bei abgenommenem Schmutzbehälter **10** oder bei der Reinigung der Bürstenrolle **16** nicht unbeaufsichtigt eingeschaltet wird. Verletzungsgefahr!

ACHTUNG! SACHSCHADEN!

- ▶ Verwenden Sie keine scheuernden oder aggressiven Reinigungsmittel. Diese können die Oberflächen beschädigen!

Gehäuse

- Wischen Sie das Gehäuse des Gerätes mit einem feuchten Tuch ab. Bei Bedarf geben Sie ein mildes Spülmittel auf das Tuch.
- Achten Sie darauf, dass das Gerät vollständig trocken ist, bevor Sie es wieder mit dem Ladegerät **12** verbinden.

Schmutzbehälter

Um die Leistungsfähigkeit des Akku-Besens zu erhalten, leeren Sie den Schmutzbehälter **10** nach jedem Gebrauch.

- Drücken Sie den Entriegelungsknopf **11** des Schmutzbehälters **10** und ziehen Sie ihn ab.
- Leeren Sie den Schmutzbehälter **10** und schieben Sie ihn wieder so auf das Gerät, dass dieser fest sitzt und am Entriegelungsknopf **11** einrastet.

Bürstenrolle

Sollte sich die Bürstenrolle **16** nicht mehr drehen lassen, weil sich grobe Verschmutzungen oder Fäden angesammelt haben, gehen Sie wie folgt vor:

Bauen Sie die Bürstenrolle **16** aus. Beachten Sie dazu die Abbildung E und F auf der Ausklappseite dieser Bedienungsanleitung:

- 1) Drehen Sie den Akku-Besen um und halten Sie ihn so, dass die Bürstenrolle **16** zu Ihnen zeigt.
- 2) Ziehen Sie am Haken der Verriegelung **15** und nehmen Sie die seitliche Abdeckung **14** ab.
- 3) Ziehen Sie die Bürstenrolle **16** nach oben aus dem Gehäuse und anschließend seitlich heraus.
- 4) Entfernen Sie Verschmutzungen (auf beiden Seiten der Borsten) und säubern Sie die Bürstenrolle **16**. Nehmen Sie dafür ein feuchtes Tuch und wischen von innen nach außen die einzelnen Borstenbündel ab.

HINWEIS

- ▶ Entfernen Sie festsitzende Haare und Fäden, indem Sie sie mit dem Messer **13** zerschneiden und aus der Bürstenrolle **16** ziehen.

Setzen Sie die Bürstenrolle **16** wieder ein:

- 1) Schieben Sie die runde Seite der Bürstenrolle **16** auf die Antriebswelle **17**.
- 2) Schieben Sie das eckige Ende der Bürstenrolle **16** in das Gehäuse, so dass die Bürstenrolle **16** wieder gerade im Gehäuse sitzt.
- 3) Setzen Sie die Abdeckung **14** wieder in das Gehäuse. Achten Sie darauf, dass die Verriegelung **15** einrastet.

Aufbewahrung

ACHTUNG! SACHSCHADEN!

- ▶ Stellen Sie sicher, dass das Gerät ausgeschaltet ist, wenn Sie es verstauen. Der Akku könnte ansonsten durch Tiefentladung beschädigt werden.

- Bewahren Sie das gereinigte Gerät an einem sauberen, staubfreien und trockenen Ort auf.

Fehler beheben

Das Gerät startet nicht.

- Das Gerät ist entladen. Laden Sie das Gerät erst wieder auf.
- Das Gerät ist defekt. Wenden Sie sich an den Service.

Die Bürstenrolle **16** erzeugt beim Drehen laute Geräusche.

- Die Bürstenrolle **16** ist verschmutzt. Reinigen Sie die Bürstenrolle **16**.
- Die Bürstenrolle **16** ist nicht richtig eingesetzt. Überprüfen Sie, ob die Bürstenrolle **16** korrekt eingesetzt ist und korrigieren Sie gegebenenfalls den Einbau.

Technische Daten

Gerät

Eingangsspannung/ -strom	5,3 V  (Gleichstrom) / 0,55 A
Polarität	 (Plus innen, Minus außen)

Akkus

Kapazität	2200 mAh
Akku	3,7 V  (Gleichstrom) (1 x 3,7 V Lithium-Ionen- Akku)

Netzteil

Hersteller	E-TEK Electronics Manufactory Co., LTD. B, 3 Bldg, Tangwupu Industrial Park, Yanchuan, Songgang Subdistrict, Bao'an District, 518105 Shenzhen, Guangdong, China Handelsregisternummer: 91440300755667743W
Modell	ZD006C053055EUE
Eingangsspannung	100 - 240 V ~ (Wechselstrom)
Eingangswechsel- stromfrequenz	50/60 Hz
Ausgangsspannung	5,3 V  (Gleichstrom)
Ausgangsstrom	0,55 A
Ausgangsleistung	2,915 W
Durchschnittliche Effizienz im Betrieb	69,42 %
Leistungsaufnahme bei Nulllast	0,09 W
Stromaufnahme	0,3 A
Schutzklasse	II /  (Doppelisolierung)
Polarität	 (Plus innen, Minus außen)
Effizienzklasse 6	

Entsorgung

Gerät entsorgen



Werfen Sie das Gerät keinesfalls in den normalen Hausmüll. Dieses Produkt unterliegt der europäischen Richtlinie 2012/19/EU.

Entsorgen Sie das Gerät über einen zugelassenen Entsorgungsbetrieb oder über Ihre kommunale Entsorgungseinrichtung. Beachten Sie die aktuell geltenden Vorschriften. Setzen Sie sich im Zweifelsfall mit Ihrer Entsorgungseinrichtung in Verbindung.



Möglichkeiten zur Entsorgung des ausgedienten Produkts erfahren Sie bei Ihrer Gemeinde- oder Stadtverwaltung.

HINWEIS

- Der integrierte Akku dieses Gerätes kann zur Entsorgung nicht entfernt werden. Der Ausbau oder Austausch des Akkus darf nur durch den Hersteller oder seinen Kundendienst oder eine ähnlich qualifizierte Person erfolgen, um Gefährdungen zu vermeiden. Bei der Entsorgung ist darauf hinzuweisen, dass dieses Gerät Akkus enthält.

Ladegerät entsorgen



Werfen Sie das Ladegerät keinesfalls in den normalen Hausmüll. Dieses Produkt unterliegt der europäischen Richtlinie 2012/19/EU.

Entsorgen Sie das Ladegerät über einen zugelassenen Entsorgungsbetrieb oder über Ihre kommunale Entsorgungseinrichtung. Beachten Sie die aktuell geltenden Vorschriften. Setzen Sie sich im Zweifelsfall mit Ihrer Entsorgungseinrichtung in Verbindung.

Verpackung entsorgen



Die Verpackungsmaterialien sind nach umweltverträglichen und entsorgungstechnischen Gesichtspunkten ausgewählt und deshalb recyclebar. Entsorgen Sie nicht mehr benötigte Verpackungsmaterialien gemäß den örtlich geltenden Vorschriften.



Entsorgen Sie die Verpackung umweltgerecht. Beachten Sie die Kennzeichnung auf den verschiedenen Verpackungsmaterialien und trennen Sie diese gegebenenfalls gesondert.

Die Verpackungsmaterialien sind gekennzeichnet mit Abkürzungen (a) und Ziffern (b) mit folgender Bedeutung:

- 1–7: Kunststoffe,
- 20–22: Papier und Pappe,
- 80–98: Verbundstoffe.

Garantie der Kompernaß Handels GmbH

Sehr geehrte Kundin, sehr geehrter Kunde,

Sie erhalten auf dieses Gerät 3 Jahre Garantie ab Kaufdatum. Im Falle von Mängeln dieses Produkts stehen Ihnen gegen den Verkäufer des Produkts gesetzliche Rechte zu. Diese gesetzlichen Rechte werden durch unsere im Folgenden dargestellte Garantie nicht eingeschränkt.

Garantiebedingungen

Die Garantiefrist beginnt mit dem Kaufdatum. Bitte bewahren Sie den Kassenbon gut auf. Dieser wird als Nachweis für den Kauf benötigt.

Tritt innerhalb von drei Jahren ab dem Kaufdatum dieses Produkts ein Material- oder Fabrikationsfehler auf, wird das Produkt von uns – nach unserer Wahl – für Sie kostenlos repariert, ersetzt oder der Kaufpreis erstattet. Diese Garantieleistung setzt voraus, dass innerhalb der Dreijahresfrist das defekte Gerät und der Kaufbeleg (Kassenbon) vorgelegt und schriftlich kurz beschrieben wird, worin der Mangel besteht und wann er aufgetreten ist.

Wenn der Defekt von unserer Garantie gedeckt ist, erhalten Sie das reparierte oder ein neues Produkt zurück. Mit Reparatur oder Austausch des Produkts beginnt kein neuer Garantiezeitraum.

Garantiezeit und gesetzliche Mängelansprüche

Die Garantiezeit wird durch die Gewährleistung nicht verlängert. Dies gilt auch für ersetzte und reparierte Teile. Eventuell schon beim Kauf vorhandene Schäden und Mängel müssen sofort nach dem Auspacken gemeldet werden. Nach Ablauf der Garantiezeit anfallende Reparaturen sind kostenpflichtig.

Garantieumfang

Das Gerät wurde nach strengen Qualitätsrichtlinien sorgfältig produziert und vor Auslieferung gewissenhaft geprüft.

Die Garantieleistung gilt für Material- oder Fabrikationsfehler. Diese Garantie erstreckt sich nicht auf Produktteile, die normaler Abnutzung ausgesetzt sind und daher als Verschleißteile angesehen werden können oder für Beschädigungen an zerbrechlichen Teilen, z. B. Schalter, Akkus oder Teile, die aus Glas gefertigt sind.

Diese Garantie verfällt, wenn das Produkt beschädigt, nicht sachgemäß benutzt oder gewartet wurde. Für eine sachgemäße Benutzung des Produkts sind alle in der Bedienungsanleitung aufgeführten Anweisungen genau einzuhalten. Verwendungszwecke und Handlungen, von denen in der Bedienungsanleitung abgeraten oder vor denen gewarnt wird, sind unbedingt zu vermeiden.

Das Produkt ist nur für den privaten und nicht für den gewerblichen Gebrauch bestimmt. Bei missbräuchlicher und unsachgemäßer Behandlung, Gewaltanwendung und bei Eingriffen, die nicht von unserer autorisierten Servicenederlassung vorgenommen wurden, erlischt die Garantie.

Abwicklung im Garantiefall

Um eine schnelle Bearbeitung Ihres Anliegens zu gewährleisten, folgen Sie bitte den folgenden Hinweisen:

- Bitte halten Sie für alle Anfragen den Kassenbon und die Artikelnummer (z. B. IAN 123456) als Nachweis für den Kauf bereit.
- Die Artikelnummer entnehmen Sie bitte dem Typenschild am Produkt, einer Gravur am Produkt, dem Titelblatt der Bedienungsanleitung (unten links) oder dem Aufkleber auf der Rück- oder Unterseite des Produktes.
- Sollten Funktionsfehler oder sonstige Mängel auftreten, kontaktieren Sie zunächst die nachfolgend benannte Serviceabteilung **telefonisch** oder per **E-Mail**.
- Ein als defekt erfasstes Produkt können Sie dann unter Beifügung des Kaufbelegs (Kassenbon) und der Angabe, worin der Mangel besteht und wann er aufgetreten ist, für Sie portofrei an die Ihnen mitgeteilte Serviceanschrift übersenden.



Auf www.lidl-service.com können Sie diese und viele weitere Handbücher, Produktvideos und Installationssoftware herunterladen.

Mit diesem QR-Code gelangen Sie direkt auf die Lidl-Service-Seite (www.lidl-service.com) und können mittels der Eingabe der Artikelnummer (IAN) 123456 Ihre Bedienungsanleitung öffnen.

Service

DE Service Deutschland

Tel.: 0800 5435 111 (kostenfrei aus dem dt. Festnetz/Mobilfunknetz)
E-Mail: kompernass@lidl.de

AT Service Österreich

Tel.: 0820 201 222 (0,15 EUR/Min.)
E-Mail: kompernass@lidl.at

CH Service Schweiz

Tel.: 0842 665566 (0,08 CHF/Min., Mobilfunk max. 0,40 CHF/Min.)
E-Mail: kompernass@lidl.ch

IAN 338593_2001

Importeur

Bitte beachten Sie, dass die folgende Anschrift keine Serviceanschrift ist. Kontaktieren Sie zunächst die benannte Servicestelle.

KOMPERNASS HANDELS GMBH
BURGSTRASSE 21
44867 BOCHUM
DEUTSCHLAND
www.kompernass.com

Table des matières

Introduction	12
Utilisation conforme à l'usage prévu	12
Matériel livré	12
Description de l'appareil	12
Consignes de sécurité	13
Avant la première utilisation	14
Assemblage du balai électrique	14
Chargement de la batterie	15
Travailler avec le balai électrique	15
Nettoyage et entretien	16
Boîtier	16
Bac à poussière	16
Brosse rouleau	16
Rangement	17
Dépannage	17
Caractéristiques techniques	17
Mise au rebut	18
Mise au rebut de l'appareil	18
Mise au rebut du chargeur	18
Recycler l'emballage	18
Garantie de Kompernass Handels GmbH	19
Service après-vente	20
Importateur	20

Introduction

Toutes nos félicitations pour l'achat de votre nouvel appareil.

Vous venez ainsi d'opter pour un produit de grande qualité. Le mode d'emploi fait partie intégrante de ce produit. Il contient des remarques importantes concernant la sécurité, l'usage et la mise au rebut. Avant d'utiliser le produit, veuillez vous familiariser avec toutes les consignes d'utilisation et de sécurité.

N'utilisez le produit que conformément aux consignes et pour les domaines d'utilisation prévus. Si vous cédez le produit à un tiers, remettez-lui également tous les documents.

Utilisation conforme à l'usage prévu

Cet appareil est exclusivement destiné à balayer de la poussière sèche dans des pièces sèches et fermées.

Cet appareil est uniquement conçu pour une utilisation domestique.

N'utilisez pas l'appareil pour des applications commerciales. Utilisez l'appareil conformément à cette notice.

Matériel livré

- Balai électrique sans fil
- Chargeur
- Manche (3 éléments de manches, dont un à poignée)
- Lame
- Mode d'emploi

Description de l'appareil

Figure A :

- ❶ Poignée
- ❷ Manche (3 éléments)
- ❸ Support

Figure B :

- ❹ Bouton sur le raccord
- ❺ Évidement sur le manche

Figure C :

- ❻ Interrupteur Marche/Arrêt
- ❼ Douille de chargement
- ❽ Coiffe en plastique/sécurité transport
- ❾ Indicateur de charge
- ❿ Bac à poussière
- ⓫ Bouton de déverrouillage

Figure D :

- ⓬ Chargeur
- ⓭ Lame

Figure E :

- ⓮ Cache
- ⓯ Verrouillage
- ⓰ Brosse rouleau

Figure F :

- ⓱ Arbre d'entraînement

Consignes de sécurité

⚠ DANGER ! RISQUE D'ÉLECTROCUTION !

- ▶ Ne chargez jamais l'appareil avec un bloc d'alimentation endommagé ! Remplacez immédiatement un bloc d'alimentation endommagé pour éviter tous dangers. Veuillez vous adresser pour cela au service après-vente.
- ▶ Ne nettoyez pas l'appareil au cours du processus de chargement. Avant de procéder au nettoyage de l'appareil, retirez toujours le chargeur de la prise !
- ▶ Faites immédiatement remplacer une fiche secteur ou un câble d'alimentation endommagé(e) sur le bloc d'alimentation par des spécialistes agréés, pour éviter tous risques.



N'utilisez pas l'adaptateur secteur à l'extérieur.

- ▶ Veillez à ce que le cordon d'alimentation ne soit pas mouillé ou humide pendant le fonctionnement. Acheminez-le afin qu'il ne soit ni coincé ni endommagé.

⚠ AVERTISSEMENT ! RISQUE DE BLESSURES !

- ▶ N'opérez l'appareil qu'avec les accessoires fournis.
- ▶ N'utilisez pas l'appareil pour balayer du béton lavé, des graviers et des surfaces semblables.
- ▶ N'utilisez pas l'appareil pour nettoyer des tapis à poils longs et des revêtements de sol mouillés.
- ▶ Cet appareil peut être utilisé par des enfants à partir de 8 ans et par des personnes ayant des capacités physiques, sensorielles ou mentales réduites ou disposant de peu d'expérience et/ou de connaissances, à condition qu'ils soient surveillés ou qu'ils aient été initiés à l'utilisation sécurisée de l'appareil et qu'ils aient compris les dangers en résultant.
- ▶ Les enfants ne doivent pas jouer avec l'appareil.
- ▶ Le nettoyage et la maintenance utilisateur ne doivent pas être réalisés par des enfants s'ils ne sont pas surveillés.
- ▶ Utilisez cet appareil uniquement dans le cadre de la finalité prévue selon la description mentionnée dans ce mode d'emploi.

⚠ AVERTISSEMENT ! RISQUE DE BLESSURES !

- ▶ Ce produit contient des batteries rechargeables. Ne pas jeter les batteries au feu et ne pas les exposer à des températures élevées. Risque d'explosion !
- ▶ N'utilisez pas l'appareil comme un jouet.
- ▶ Ne laissez pas les enfants sans surveillance toucher à l'appareil !

ATTENTION ! DOMMAGES MATÉRIELS !

- ▶ Chargez uniquement l'appareil avec l'adaptateur réseau/chargeur (type ZD006C053055EUE) livré !
- ▶ Le chargeur joint sert exclusivement à charger le balai électrique, il n'est pas adapté pour d'autres batteries.
- ▶ Ne jamais essayer de recharger des batteries non rechargeables.

Avant la première utilisation

- Retirez tous les matériaux d'emballage de l'appareil, même la coiffe en plastique **8** qui sécurise l'interrupteur Marche/Arrêt **6** de toute activation involontaire durant le transport.

Assemblage du balai électrique

- Montez le manche **2** :
 - Emboîtez les 3 éléments du manche **2** ensemble en glissant le raccord dans le manche. Appuyez sur le bouton **4** sur le raccord et glissez-le dans le manche de manière à ce que le bouton **4** s'enclenche dans l'évidement sur le manche **5**. Les éléments du manches **2** sont maintenant assemblés (voir la figure B sur la page dépliant).
 - Emboîtez le manche **2** monté avec le raccord dans le support **3** de l'appareil et tournez le manche jusqu'à ce qu'il s'enclenche.
- Montez le bac à poussière **10** sur l'appareil :

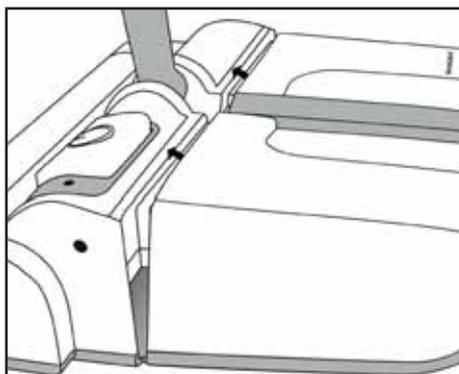
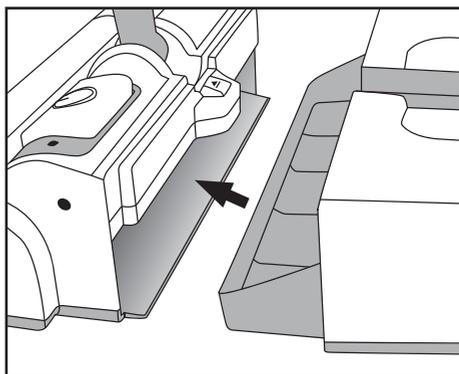

- Glissez le bac à poussière **10** dans l'appareil à l'aide d'un léger mouvement de basculement. Veillez bien à ce que le bac à poussière **10** s'enclenche sur le bouton de déverrouillage **11**

Chargement de la batterie

REMARQUE



Cet appareil est équipé de batteries lithium-ion ou ces dernières lui sont jointes.

Pour que la batterie développe sa pleine puissance, il est nécessaire de la charger env. 5 heures avant la première utilisation. En fonction du déchargement de la batterie, d'autres opérations de chargement nécessitent jusqu'à 5 heures.

Une fois la batterie entièrement chargée, l'appareil offre une autonomie de travail de 70 minutes environ avant qu'un rechargement soit nécessaire.

ATTENTION ! RISQUE DE DÉGÂTS MATÉRIELS !

- ▶ Utilisez exclusivement le chargeur **12** joint.
 - ▶ N'opérez l'appareil qu'avec la batterie fournie.
 - ▶ N'essayez pas de démonter la batterie pour la charger.
 - ▶ N'essayez pas d'ouvrir l'enveloppe de la batterie ou de la démonter, ceci la détruirait.
- 1) Pour charger la batterie, assurez-vous que le balai électrique est éteint. Mettez-le en marche avec l'interrupteur Marche/Arrêt **6**.

REMARQUE

- ▶ N'utilisez pas le balai électrique lorsque l'appareil est relié au chargeur **12** !

- 2) Branchez la fiche du chargeur **12** de l'appareil dans la douille de chargement **7** de l'appareil puis la fiche secteur dans une prise secteur.
- 3) L'affichage de chargement **9** rouge s'allume durant l'opération de charge. Si ce n'est pas le cas, vérifiez les fiches de raccordement et si le balai électrique est éteint.
- 4) Lorsque la batterie est chargée, l'indicateur de charge **9** est vert. Vous pouvez alors utiliser à nouveau l'appareil à pleine puissance.
- 5) Débranchez le chargeur **12** de la prise secteur et la fiche du chargeur **12** de la douille de chargement **7** sur l'appareil.

Travailler avec le balai électrique

⚠ AVERTISSEMENT ! RISQUE DE BLESSURES !

- ▶ Tenez la brosse rouleau **16** en mouvement, les tiges et les orifices de l'appareil éloignés du visage et du corps.

REMARQUE

- ▶ N'utilisez jamais l'appareil avec un bac à poussière **10** retiré. Le nettoyage consisterait alors uniquement à soulever la poussière !
- Appuyez sur l'interrupteur Marche/Arrêt **6** pour mettre en marche le balai électrique.
- Passez maintenant le balai électrique sur le sol en effectuant des mouvements aller et retour.
- En appuyant à nouveau sur l'interrupteur Marche/Arrêt **6**, l'appareil s'éteint.

Vous pouvez laisser le manche **2** en position verticale lorsque vous interrompez le travail.

REMARQUE

- ▶ Il est possible que le balai électrique bourdonne ou vibre sur certains tapis. Travaillez dans ce cas plus lentement ou dans le sens opposé aux poils du tapis.

Nettoyage et entretien

DANGER ! RISQUE D'ÉLECTROCUTION !

- ▶ Ne nettoyez pas l'appareil au cours du processus de chargement. Avant de procéder au nettoyage de l'appareil, retirez toujours le chargeur **12** de la prise !

 N'immergez jamais l'appareil dans de l'eau ni dans d'autres liquides !

AVERTISSEMENT ! RISQUE DE BLESSURES !

- ▶ Veillez à ce que l'appareil ne soit pas allumé par inadvertance lorsque le bac à poussière **10** est retiré ou lors du nettoyage de la brosse rouleau **16**. Risque de blessures !

ATTENTION ! RISQUE DE DÉGÂTS MATÉRIELS !

- ▶ N'utilisez pas de produits nettoyants abrasifs ou agressifs. Ceux-ci peuvent en effet endommager les surfaces !

Boîtier

- Essuyez le boîtier de l'appareil à l'aide d'un chiffon humide. Si nécessaire, versez un peu de liquide vaisselle sur le chiffon.
- Assurez-vous que l'appareil est entièrement sec, avant de le raccorder à nouveau au chargeur **12**.

Bac à poussière

Pour préserver la performance du balai électrique, videz le bac à poussière **10** après chaque utilisation.

- Appuyez sur le bouton de déverrouillage **11** du bac à poussière **10** et retirez-le.
- Videz le bac à poussière **10** et remettez-le en place sur l'appareil de manière à ce qu'il soit correctement fixé et qu'il s'enclenche sur le bouton de déverrouillage **11**.

Brosse rouleau

Si la brosse rouleau **16** ne tourne plus parce que des saletés ou des fils de taille importante se sont accumulés, procédez comme suit :

Démontez la brosse rouleau **16**. Observez ici les figures E et F sur le volet dépliant de ce mode d'emploi :

- 1) Tournez le balai électrique et tenez-le de manière à ce que la brosse rouleau **16** pointe vers vous.
- 2) Tirez sur le crochet du verrouillage **15** et retirez le cache **14** latéral.
- 3) Sortez la brosse rouleau **16** du boîtier par le haut et ensuite de côté.
- 4) Éliminez les saletés (des deux côtés des poils) et nettoyez la brosse rouleau **16**. Prenez pour cela un chiffon humide et essuyez de l'intérieur vers l'extérieur chaque paquet de poils.

REMARQUE

- ▶ Éliminez les poils et fils incrustés en les coupant avec la lame **13** et en les sortant de la brosse rouleau **16**.

Remettez la brosse rouleau **16** en place :

- 1) Glissez le côté rond de la brosse rouleau **16** sur l'arbre d'entraînement **17**.
- 2) Glissez l'extrémité rectangulaire de la brosse rouleau **16** dans le boîtier de sorte que la brosse rouleau **16** soit à nouveau droite dans le boîtier.
- 3) Posez à nouveau le cache **14** dans le boîtier. Veillez à ce que le verrouillage **15** s'enclenche.

Rangement

ATTENTION ! RISQUE DE DÉGÂTS MATÉRIELS !

- ▶ Assurez-vous que l'appareil est éteint avant de le ranger. La batterie risquerait sinon d'être détériorée par la décharge totale.
- Conservez l'appareil nettoyé dans un endroit sec, propre et exempt de poussières.

Dépannage

L'appareil ne démarre pas.

- L'appareil est déchargé. Rechargez d'abord l'appareil.
- L'appareil est défectueux. Adressez-vous au service après-vente.

La brosse rouleau est très bruyante lorsqu'elle tourne.

- La brosse rouleau  est encrassée. Nettoyez la brosse rouleau .
- La brosse rouleau  n'est pas mise en place correctement. Vérifiez si la brosse rouleau  est correctement mise en place et corrigez si nécessaire le montage.

Caractéristiques techniques

Appareil

Tension et intensité d'entrée	5,3 V --- (courant continu) / 0,55 A
Polarité	 (Plus à l'intérieur, moins à l'extérieur)

Batteries

Capacité	2200 mAh
Batterie	3,7 V --- (courant continu) (batterie lithium-ions 1 x 3,7 V)

Bloc d'alimentation

Fabricant	E-TEK Electronics Manufactory Co., LTD. B, 3 Bldg, Tangwupu Industrial Park, Yanchuan, Songgang Subdistrict, Bao'an District, 518105 Shenzhen, Guangdong, China Numéro RCS : 91440300755667743W
Modèle	ZD006C053055EUE
Tension d'entrée	100 - 240 V ~ (courant alternatif)
Fréquence du courant alternatif d'entrée	50/60 Hz
Tension de sortie	5,3 V --- (courant continu)
Courant de sortie	0,55 A
Puissance de sortie	2,915 W
Rendement moyen en mode actif	69,42 %
Consommation électrique hors charge	0,09 W
Courant absorbé	0,3 A
Classe de protection	II /  (double isolation)
Polarité	 (Plus à l'intérieur, moins à l'extérieur)
Classe d'efficacité 6	

Mise au rebut

Mise au rebut de l'appareil



Ne jetez en aucun cas l'instrument avec les ordures ménagères normales. Ce produit est assujéti à la directive européenne 2012/19/EU.

Éliminez l'appareil par l'intermédiaire d'une entreprise de traitement des déchets autorisée ou via le service de recyclage de votre commune. Respectez la réglementation en vigueur. En cas de doute, veuillez contacter votre centre de recyclage.



Renseignez-vous auprès de votre commune ou des services administratifs de votre ville pour connaître les possibilités de recyclage du produit usagé.

REMARQUE

- La batterie intégrée dans cet appareil ne peut pas être retirée pour être mise au rebut. Pour éviter tout risque, le démontage ou le remplacement de la batterie est une opération exclusivement réservée au fabricant ou à son service après-vente ou à une personne détentrice de qualifications similaires. Lors du recyclage, il convient d'attirer l'attention sur le fait que cet appareil renferme des batteries.

Mise au rebut du chargeur



Ne jetez en aucun cas le chargeur avec les ordures ménagères. Ce produit est assujéti à la directive européenne 2012/19/EU.

Éliminez le chargeur par l'intermédiaire d'une entreprise de traitement des déchets autorisée ou via le service de recyclage de votre commune. Respectez la réglementation en vigueur. En cas de doute, veuillez contacter votre centre de recyclage.

Recycler l'emballage



Les matériaux d'emballage ont été sélectionnés selon des critères de respect de l'environnement et de recyclage permettant leur élimination écologique. Veuillez éliminer les matériaux d'emballage qui ne servent plus en respectant la réglementation locale.



Éliminez l'emballage d'une manière respectueuse de l'environnement. Observez le marquage sur les différents matériaux d'emballage et triez-les séparément si nécessaire.

Les matériaux d'emballage sont repérés par des abréviations (a) et des numéros (b) qui ont la signification suivante :

- 1-7 : Plastiques,
- 20-22 : Papier et carton,
- 80-98 : Matériaux composites.

Garantie de Kompernass Handels GmbH

Chère cliente, cher client,

Cet appareil est garanti 3 ans à partir de la date d'achat. Si ce produit venait à présenter des vices, vous disposez de droits légaux face au vendeur de ce produit. Vos droits légaux ne sont pas restreints par notre garantie présentée ci-dessous.

Conditions de garantie

La période de garantie débute à la date d'achat. Veuillez bien conserver le ticket de caisse. Celui-ci servira de preuve d'achat.

Si dans un délai de trois ans suivant la date d'achat de ce produit, un vice de matériel ou de fabrication venait à apparaître, le produit sera réparé, remplacé gratuitement par nos soins ou le prix d'achat remboursé, selon notre choix. Cette prestation sous garantie nécessite, dans le délai de trois ans, la présentation de l'appareil défectueux et du justificatif d'achat (ticket de caisse) ainsi que la description brève du vice et du moment de son apparition.

Si le vice est couvert par notre garantie, vous recevrez le produit réparé ou un nouveau produit en retour. Aucune nouvelle période de garantie ne débute avec la réparation ou l'échange du produit.

Période de garantie et réclamation légale pour vices cachés

L'exercice de la garantie ne prolonge pas la période de garantie. Cette disposition s'applique également aux pièces remplacées ou réparées. Les dommages et vices éventuellement déjà présents à l'achat doivent être signalés immédiatement après le déballage. Toute réparation survenant après la période sous garantie fera l'objet d'une facturation.

Étendue de la garantie

L'appareil a été fabriqué avec soin conformément à des directives de qualité strictes et consciencieusement contrôlé avant sa livraison.

La prestation de la garantie s'applique aux vices de matériel et de fabrication. Cette garantie ne s'étend pas aux pièces du produit qui sont exposées à une usure normale et peuvent de ce fait être considérées comme pièces d'usure, ni aux détériorations de pièces fragiles, par ex. interrupteurs, batteries ou pièces en verre.

Cette garantie devient caduque si le produit est détérioré, utilisé ou entretenu de manière non conforme. Toutes les instructions listées dans le manuel d'utilisation doivent être exactement respectées pour une utilisation conforme du produit. Des buts d'utilisation et actions qui sont déconseillés dans le manuel d'utilisation, ou dont vous êtes avertis doivent également être évités.

Le produit est uniquement destiné à un usage privé et ne convient pas à un usage professionnel. La garantie est annulée en cas d'entretien incorrect et inapproprié, d'usage de la force et en cas d'intervention non réalisée par notre centre de service après-vente agréé.

Procédure en cas de garantie

Afin de garantir un traitement rapide de votre demande, veuillez suivre les indications suivantes :

- Veuillez avoir à portée de main pour toutes questions le ticket de caisse et la référence article (par ex. IAN 123456) en tant que justificatif de votre achat.
- Vous trouverez la référence sur la plaque signalétique sur le produit, une gravure sur le produit, sur la page de garde du mode d'emploi (en bas à gauche) ou sur l'autocollant au dos ou sur le dessous du produit.
- Si des erreurs de fonctionnement ou d'autres vices venaient à apparaître, veuillez d'abord contacter le département service clientèle cité ci-dessous par **téléphone** ou par **e-mail**.
- Vous pouvez ensuite retourner un produit enregistré comme étant défectueux en joignant le ticket de caisse et en indiquant en quoi consiste le vice et quand il est survenu, sans devoir l'affranchir à l'adresse de service après-vente communiquée.



Sur www.lidl-service.com, vous pourrez télécharger ce mode d'emploi et de nombreux autres manuels, vidéos produit et logiciels d'installation.

Grâce à ce code QR, vous arriverez directement sur le site Lidl service après-vente (www.lidl-service.com) et vous pourrez ouvrir votre mode d'emploi en saisissant votre référence (IAN) 123456.

Service après-vente

FR **Service France**
Tel.: 0800 919270
E-Mail: kompernass@lidl.fr

CH **Service Suisse**
Tel.: 0842 665566 (0,08 CHF/Min.,
mobile max. 0,40 CHF/Min.)
E-Mail: kompernass@lidl.ch

IAN 338593_2001

Importateur

Veuillez tenir compte du fait que l'adresse suivante n'est pas une adresse de service après-vente. Veuillez d'abord contacter le service mentionné.

KOMPERNASS HANDELS GMBH

BURGSTRASSE 21

44867 BOCHUM

ALLEMAGNE

www.kompernass.com

Indice

Introduzione	22
Uso conforme	22
Volume della fornitura	22
Descrizione dell'apparecchio	22
Indicazioni relative alla sicurezza	23
Prima del primo impiego	24
Assemblaggio della scopa elettrica	24
Caricamento della batteria	25
Utilizzo della scopa elettrica	25
Pulizia e manutenzione	26
Alloggiamento	26
Contenitore di raccolta dello sporco	26
Rullo a spazzola	26
Conservazione	27
Eliminazione dei guasti	27
Dati tecnici	27
Smaltimento	28
Smaltimento dell'apparecchio	28
Smaltimento del caricabatterie	28
Smaltimento dell'imballaggio	28
Garanzia della Kompernass Handels GmbH	29
Assistenza	30
Importatore	30

Introduzione

Congratulazioni per l'acquisto del Suo nuovo apparecchio.

Ha scelto un prodotto di alta qualità. Il manuale di istruzioni è parte integrante del presente prodotto. Esso contiene importanti indicazioni per la sicurezza, l'uso e lo smaltimento. Prima di utilizzare il prodotto, familiarizzare con tutte le indicazioni relative ai comandi e alla sicurezza. Utilizzare il prodotto solo come descritto e per i campi d'impiego indicati. In caso di cessione del prodotto a terze persone, consegnare anche tutta la relativa documentazione.

Uso conforme

Questo apparecchio è pensato esclusivamente per eliminare sporco asciutto in locali chiusi e asciutti.

Questo apparecchio è destinato esclusivamente ad un uso privato.

Non utilizzare l'apparecchio a fini commerciali. Usare l'apparecchio solo nel modo descritto in queste istruzioni.

Volume della fornitura

- Scopa a batteria ricaricabile
- Caricabatterie
- Bastone (3 elementi, di cui uno dotato di impugnatura)
- Manuale di istruzioni

Descrizione dell'apparecchio

Figura A:

- ❶ Impugnatura
- ❷ Bastone (3 elementi)
- ❸ Attacco

Figura B:

- ❹ Pulsante del collegamento a spina
- ❺ Cavità sul bastone

Figura C:

- ❻ Interruttore ON/OFF
- ❼ Presa di caricamento
- ❽ Cappuccio di plastica/sicurezza per il trasporto
- ❾ Spia di segnalazione carica
- ❿ Contenitore di raccolta dello sporco
- ⓫ Pulsante di sbloccaggio

Figura D:

- ⓬ Caricabatterie
- ⓭ Lama

Figura E:

- ⓮ Copertura
- ⓯ Blocco
- ⓰ Rullo a spazzola

Figura F:

- ⓱ Albero motore

Indicazioni relative alla sicurezza

PERICOLO DI FOLGORAZIONE!

- ▶ Non caricare mai l'apparecchio in presenza di un alimentatore di rete danneggiato! Sostituire immediatamente l'alimentatore danneggiato, per evitare pericoli. In tal caso rivolgersi al servizio clienti.
- ▶ Non pulire l'apparecchio mentre è in carica. Prima della pulizia scollegare l'apparecchio dalla presa elettrica!
- ▶ Fare sostituire immediatamente eventuali spine o cavi di rete dell'alimentatore danneggiati da personale specializzato autorizzato, per evitare rischi.



Non utilizzare l'adattatore di rete all'aperto.

- ▶ Assicurarsi che durante il funzionamento il cavo di rete non sia esposto all'acqua o all'umidità. Condurlo in modo tale da impedire che si incastri o danneggi.

ATTENZIONE! PERICOLO DI LESIONI!

- ▶ Utilizzare l'apparecchio solo con gli accessori forniti in dotazione.
- ▶ Non impiegare l'apparecchio per spazzare superfici in calcestruzzo lavato, pietrisco o simili.
- ▶ Non impiegare l'apparecchio per pulire tappeti a pelo alto o pavimenti bagnati.
- ▶ Questo apparecchio può essere utilizzato dai bambini di almeno 8 anni di età e da persone con capacità fisiche, sensoriali o mentali ridotte o insufficiente esperienza o conoscenza, solo se sorvegliati o istruiti sull'uso sicuro dell'apparecchio e qualora ne abbiano compreso i pericoli associati.
- ▶ I bambini non devono giocare con l'apparecchio.
- ▶ Non utilizzare l'apparecchio come giocattolo.
- ▶ La pulizia e la manutenzione a cura dell'utente non devono essere eseguite da bambini, a meno che non siano sorvegliati.
- ▶ Utilizzare questo apparecchio solo per l'uso conforme a quanto descritto nelle presenti istruzioni per l'uso.

⚠ ATTENZIONE! PERICOLO DI LESIONI!

- ▶ Questo prodotto contiene batterie ricaricabili. Non gettare mai le batterie nel fuoco e non esporle a temperature elevate. Sussiste il pericolo di esplosione!
- ▶ Non lasciare che i bambini utilizzino l'apparecchio senza essere sorvegliati.

ATTENZIONE! PERICOLO DI DANNI MATERIALI!

- ▶ Caricare l'apparecchio solo con l'adattatore di rete/il caricabatterie fornito in dotazione (tipo ZD006C053055EUE)!
- ▶ Con l'accluso caricabatteria si deve caricare esclusivamente la scopa elettrica, poiché esso non è idoneo per altri tipi di batteria.
- ▶ Non tentare mai di ricaricare pile non ricaricabili.

Prima del primo impiego

- Rimuovere tutti i materiali d'imballaggio dall'apparecchio nonché il cappuccio di plastica **8** che protegge l'interruttore ON/OFF **6** dall'azionamento accidentale durante il trasporto.

Assemblaggio della scopa elettrica

- Montare il bastone **2**:
 - Unire i tre elementi del bastone **2** spingendo il collegamento a spina nel bastone. Premere il pulsante **4** del collegamento a spina e spingerlo nel bastone in modo tale che il pulsante **4** si innesti in posizione nella cavità che si trova sul bastone **5**.
 - Ora gli elementi del bastone **2** sono saldamente uniti (vedasi Figura B sulla pagina pieghevole).
 - Infilare il bastone **2** così montato con il collegamento a spina nell'attacco **3** dell'apparecchio e ruotarlo fino a quando non si innesta in posizione.
- Infilare il contenitore di raccolta dello sporco **10** sull'apparecchio:

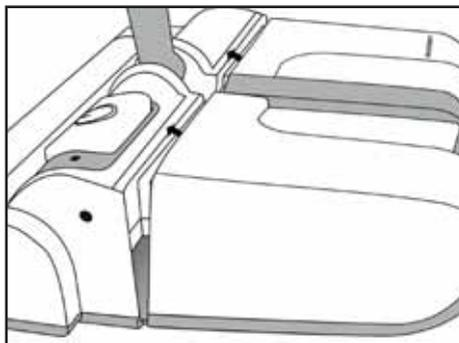
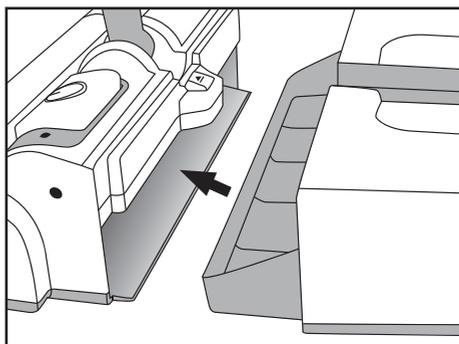

- Infilare il contenitore di raccolta dello sporco ⑩ sull'apparecchio ribaltandolo leggermente. Badare che il contenitore di raccolta dello sporco ⑩ si inserisca in posizione sul pulsante di sbloccaggio ⑪.

Caricamento della batteria

NOTA



Questo apparecchio è provvisto di batterie agli ioni di litio ovvero le batterie sono accluse all'apparecchio.

Affinché la batteria mantenga la sua piena efficienza, è necessario che prima del primo utilizzo la batteria venga caricata per ca. 5 ore. Ulteriori caricamenti necessitano, a seconda di quanto la batteria si è scaricata, di un massimo di 5 ore. A batteria completamente carica l'apparecchio offre una durata di funzionamento autonomo di ca. 50 minuti prima che sia necessario un nuovo caricamento.

ATTENZIONE!

PERICOLO DI DANNI MATERIALI!

- ▶ Utilizzare solo il caricabatterie ⑫ fornito in dotazione.
 - ▶ Azionare l'apparecchio solo con la batteria in esso incorporata.
 - ▶ Non cercare di smontare la batteria per caricare.
 - ▶ Non cercare di aprire l'involucro della batteria o di smontare la batteria, ciò comporterebbe la sua distruzione.
- 1) Per caricare la batteria, la scopa elettrica deve essere spenta. Spegnerlo all'occorrenza premendo l'interruttore ON/OFF ⑥.

NOTA

- ▶ Non utilizzare la scopa elettrica quando l'apparecchio è collegato al caricabatterie ⑫!

- 2) Infilare la spina del caricabatterie ⑫ nella presa di carica ⑦ dell'apparecchio e poi la spina in una presa di corrente.
- 3) Durante il processo di caricamento la spia di carica ⑨ è accesa ed è di colore rosso. Qualora non fosse così, controllare i collegamenti a spina e verificare se la scopa elettrica è effettivamente spenta.
- 4) Quando la batteria è carica, la spia di carica ⑨ è accesa ed è di colore verde. A questo punto si può utilizzare nuovamente l'apparecchio con la piena potenza.
- 5) Staccare il caricabatterie ⑫ dalla presa di corrente e la spina del caricabatterie ⑫ dalla presa di carica ⑦ dell'apparecchio.

Utilizzo della scopa elettrica

⚠ ATTENZIONE! PERICOLO DI LESIONI!

- ▶ Tenere l'estremità del rullo a spazzola rotante ⑩, le barre e i fori dell'apparecchio lontani da viso e corpo.

NOTA

- ▶ Non utilizzare mai l'apparecchio senza contenitore di raccolta dello sporco ⑩. Altrimenti lo sporco viene solo agitato e non eliminato!

- Per accendere la scopa elettrica, premere l'interruttore ON/OFF ⑥.
- Passare ora la scopa elettrica avanti e indietro lungo il pavimento.
- Se si preme nuovamente l'interruttore ON/OFF ⑥, l'apparecchio si spegne.

In caso di interruzione del lavoro, si può lasciare il bastone ② bloccato in posizione verticale.

NOTA

- ▶ Per alcuni tipi di tappeto è possibile che la scopa elettrica faccia rumore o saltelli. In tal caso lavorare lentamente procedendo contropelo.

Pulizia e manutenzione

⚠ PERICOLO DI FOLGORAZIONE!

- ▶ Non pulire l'apparecchio mentre è in carica. Prima della pulizia disconnettere sempre il caricabatterie **12** dalla presa elettrica!

 Non immergere mai l'apparecchio in acqua o altri liquidi.

⚠ ATTENZIONE! PERICOLO DI LESIONI!

- ▶ Fare attenzione che l'apparecchio non venga acceso accidentalmente quando il contenitore di raccolta dello sporco **10** è stato tolto o quando si pulisce il rullo a spazzola **16**. Pericolo di lesioni!

ATTENZIONE! PERICOLO DI DANNI MATERIALI!

- ▶ Non utilizzare detergenti abrasivi o aggressivi. Potrebbero danneggiare le superfici.

Alloggiamento

- Strofinare l'alloggiamento dell'apparecchio con un panno umido. Se necessario, versare sul panno un detersivo delicato.
- Assicurarsi che l'apparecchio sia completamente asciutto prima di riconnetterlo al caricabatterie **12**.

Contenitore di raccolta dello sporco

Per mantenere l'efficienza della scopa elettrica, scaricare il contenitore di raccolta dello sporco **10** dopo ogni utilizzo.

- Premere il pulsante di sbloccaggio **11** del contenitore di raccolta dello sporco **10** e sfilare quest'ultimo.
- Scaricare il contenitore dello sporco **10** e infilarlo nuovamente sull'apparecchio in modo tale che sia ben fisso e scatti in posizione sul pulsante di sbloccaggio **11**.

Rullo a spazzola

Qualora il rullo a spazzola **16** cessasse di ruotare perché si sono accumulati fili o grandi quantità di sporco, procedere come segue:

Smontare il rullo a spazzola **16**. A tale scopo procedere come mostrato nelle figure E ed F della pagina pieghevole di queste istruzioni per l'uso:

- 1) Girare la scopa elettrica e tenerla in una posizione tale che il rullo a spazzola **16** sia rivolto verso l'utente.
- 2) Tirare il gancio del blocco **15** e rimuovere la copertura **14** laterale.
- 3) Sfilare il rullo a spazzola **16** dall'alloggiamento tirandolo verso l'alto e poi di lato.
- 4) Rimuovere lo sporco (su entrambi i lati delle setole) e pulire il rullo a spazzola **16**. A tale scopo, con un panno umido passare sulle singole setole con un movimento dall'interno verso l'esterno.

NOTA

- ▶ Rimuovere i peli e fili impigliati tagliandoli con la lama **13** e tirandoli fuori dal rullo a spazzola **16**.

Reinserire il rullo a spazzola **16**:

- 1) Infilare il lato rotondo del rullo a spazzola **16** sull'albero motore **17**.
- 2) Infilare l'estremità angolare del rullo a spazzola **16** nell'involucro in modo tale che il rullo a spazzola **16** sia nuovamente sistemato in posizione diritta nell'involucro.
- 3) Collocare nuovamente la copertura **14** nell'alloggiamento. Assicurarsi che il blocco **15** si inserisca in posizione.

Conservazione

ATTENZIONE! PERICOLO DI DANNI MATERIALI!

- Assicurarsi che l'apparecchio sia spento prima di ritrarlo. Altrimenti la batteria potrebbe danneggiarsi per via della conseguente scarica profonda.

- Riporre l'apparecchio pulito in un luogo asciutto, privo di polvere e pulito.

Eliminazione dei guasti

L'apparecchio non si avvia.

- L'apparecchio è scarico. Ricaricare l'apparecchio.
- L'apparecchio è guasto. Rivolgersi al servizio clienti.

Il rullo a spazzola z fa rumore mentre ruota.

- Il rullo a spazzola  è sporco. Pulire il rullo a spazzola .
- Il rullo a spazzola  non è stato inserito correttamente. Verificare che il rullo a spazzola  sia correttamente inserito e all'occorrenza correggerne il montaggio.

Dati tecnici

Apparecchio

Tensione di ingresso	5,3 V  (corrente continua) / 0,55 A
Polarità	 (positivo all'interno, negativo all'esterno)

Batterie

Capacità	2200 mAh
Batteria	3,7 V  (corrente continua) / (1 x batteria agli ioni di litio 3,7 V)

Adattatore di rete

Produttore	E-TEK Electronics Manufactory Co., LTD. B, 3 Bldg, Tangwupu Industrial Park, Yanchuan, Songgang Subdistrict, Bao'an District, 518105 Shenzhen, Guangdong, China Numero di iscrizione alla camera di commercio: 91440300755667743W
Modello	ZD006C053055EUE
Tensione d'ingresso	100 - 240 V ~ (CA)
Frequenza di ingresso CA	50/60 Hz
Tensione di uscita	5,3 V  (corrente continua)
Corrente di uscita	0,55 A
Potenza in uscita	2,915 W
Efficienza media durante il funzionamento	69,42 %
Assorbimento di potenza a vuoto	0,09 W
Corrente assorbita	0,3 A
Classe di protezione	II /  (isolamento doppio)
Polarità	 (positivo all'interno, negativo all'esterno)
Classe di efficienza 6	

Smaltimento

Smaltimento dell'apparecchio



Non gettare per alcun motivo l'apparecchio insieme ai normali rifiuti domestici. Questo prodotto è soggetto alla direttiva europea 2012/19/EU.

Far smaltire l'apparecchio da un'azienda di smaltimento autorizzata o dall'ente di smaltimento comunale. Rispettare le norme attualmente in vigore. In caso di dubbi mettersi in contatto con l'ente di smaltimento competente.



Per lo smaltimento del prodotto una volta che ha terminato la sua funzione, informarsi presso l'amministrazione comunale.

NOTA

- Non è possibile rimuovere la batteria dall'apparecchio per gettarla via. Per evitare pericoli, l'estrazione o la sostituzione della batteria possono essere effettuate solo dal produttore o dal suo servizio di assistenza clienti oppure da personale altrettanto qualificato. Per lo smaltimento fare presente che questo apparecchio contiene batterie.

Smaltimento del caricabatterie



Non gettare per alcun motivo il caricabatterie assieme ai normali rifiuti domestici. Questo prodotto è soggetto alla Direttiva Europea 2012/19/EU.

Far smaltire il caricabatterie da un'azienda di smaltimento autorizzata o dall'ente di smaltimento comunale. Rispettare le norme attualmente in vigore. In caso di dubbi mettersi in contatto con l'ente di smaltimento competente.

Smaltimento dell'imballaggio



I materiali di imballaggio sono stati selezionati in relazione alla loro ecocompatibilità e alle caratteristiche di smaltimento, pertanto sono riciclabili.

Smaltire il materiale di imballaggio inutilizzato in conformità con le normative locali vigenti.



Smaltire l'imballaggio conformemente alle norme di tutela ambientale. Tenere conto dei codici presenti sui vari materiali di imballaggio ed eventualmente separare i materiali effettuando una raccolta differenziata. I materiali di imballaggio presentano codici costituiti da abbreviazioni (a) e numeri (b) con il seguente significato:

- 1-7: materie plastiche,
- 20-22: carta e cartone,
- 80-98: materiali compositi.

Garanzia della Kompernass Handels GmbH

Egregio Cliente,

Questo apparecchio ha una garanzia di 3 anni dalla data di acquisto. Qualora questo prodotto presentasse vizi, Le spettano diritti legali nei confronti del venditore del prodotto. La garanzia qui di seguito descritta non costituisce alcun limite a tali diritti legali.

Condizioni di garanzia

Il periodo di garanzia decorre dalla data di acquisto. Si prega di conservare bene lo scontrino di cassa. Quest'ultimo è necessario come prova d'acquisto.

Qualora entro tre anni a partire dalla data d'acquisto del prodotto si presentasse un difetto del materiale o di fabbricazione, provvederemo a nostra discrezione a riparare o a sostituire gratuitamente il prodotto oppure a rimborsare il prezzo d'acquisto. Questa prestazione di garanzia ha come presupposto che l'apparecchio guasto e la prova d'acquisto (scontrino di cassa) vengano presentati entro il termine di tre anni e che si descriva per iscritto in cosa consiste il difetto e quando si è evidenziato.

Se il vizio rientra nell'ambito della nostra garanzia, il Suo prodotto verrà riparato o sostituito da uno nuovo. Con la riparazione o la sostituzione del prodotto non decorre un nuovo periodo di garanzia.

Periodo di garanzia e diritti legali di rivendicazione di vizi

Il periodo di garanzia non viene prolungato da interventi in garanzia. Ciò vale anche per le parti sostituite e riparate. Danni e vizi eventualmente già presenti al momento dell'acquisto devono venire segnalati immediatamente dopo che l'apparecchio è stato disimballato. Le riparazioni eseguite dopo la scadenza del periodo di garanzia sono a pagamento.

Ambito della garanzia

L'apparecchio è stato prodotto con cura secondo severe direttive qualitative e debitamente collaudato prima della consegna.

La prestazione in garanzia vale per difetti del materiale o di fabbricazione. Questa garanzia non si estende a componenti del prodotto esposti a normale logorio, che possono pertanto essere considerati come componenti soggetti a usura o a danni che si verificano su componenti delicati, come ad es. interruttori, batterie o parti realizzate in vetro.

Questa garanzia decade se il prodotto è stato danneggiato oppure utilizzato o sottoposto a interventi di manutenzione in modo non conforme. Per un utilizzo adeguato del prodotto si devono rigorosamente rispettare tutte le istruzioni espresse nel manuale di istruzioni per l'uso. Si devono assolutamente evitare modalità di utilizzo e azioni che il manuale di istruzioni per l'uso sconsiglia o da cui esso mette in guardia.

Il prodotto è destinato esclusivamente all'uso domestico e non a quello commerciale. La garanzia decade in caso di impiego improprio o manomissione, uso della forza e interventi non eseguiti dalla nostra filiale di assistenza autorizzata.

Trattamento dei casi di garanzia

Per garantire una rapida evasione della Sua richiesta, La preghiamo di seguire le seguenti istruzioni:

- Tenga a portata di mano per qualsiasi richiesta lo scontrino di cassa e il codice dell'articolo (per es. IAN 123456) come prova di acquisto.
- Il codice dell'articolo è riportato sulla targhetta identificativa o su un'incisione presenti sul prodotto, sul frontespizio del manuale di istruzioni (in basso a sinistra) o su un adesivo applicato alla parte posteriore o inferiore del prodotto.
- Qualora si presentassero malfunzionamenti o altri tipi di vizi, contatti innanzitutto il reparto assistenza clienti qui di seguito indicato **telefonicamente** o via **e-mail**.
- Una volta che il prodotto è stato registrato come difettoso, lo può poi spedire a nostro carico, provvedendo ad allegare la prova di acquisto (scontrino di cassa), una descrizione del vizio e l'indicazione della data in cui si è presentato, all'indirizzo del servizio di assistenza clienti che Le è stato comunicato.



Sul sito www.lidl-service.com è possibile scaricare questo e molti altri manuali di istruzioni, filmati sui prodotti e software d'installazione.

Con questo codice QR si giunge direttamente al sito dell'assistenza clienti Lidl (www.lidl-service.com) e con la digitazione del codice articolo (IAN) 123456 si può aprire il manuale di istruzioni di proprio interesse.

Assistenza

IT Assistenza Italia
Tel.: 02 36003201
E-Mail: kompernass@lidl.it

CH Assistenza Svizzera
Tel.: 0842 665566 (0,08 CHF/Min.,
telefonia mobile max. 0,40 CHF/Min.)
E-Mail: kompernass@lidl.ch

IAN 338593_2001

Importatore

Badi che il seguente indirizzo non è quello del servizio di assistenza clienti. Contatti innanzitutto il servizio di assistenza clienti indicato.

KOMPERNASS HANDELS GMBH
BURGSTRASSE 21
44867 BOCHUM
GERMANIA
www.kompernass.com

KOMPERNASS HANDELS GMBH

BURGSTRASSE 21

44867 BOCHUM

GERMANY

www.kompernass.com

Stand der Informationen · Version des informations

Versione delle informazioni:

04 / 2020 · Ident.-No.: SABD3.7LID4-042020-1

IAN 338593_2001

