

**KUGELBAHN KICKSTART / KUGELBAHN HOPPER / KICK-START MARBLE RUN / HOPPER MARBLE RUN / CIRCUIT À BILLES KICKSTART / CIRCUIT À BILLES HOPPER**

- DE AT CH KUGELBAHN KICKSTART / KUGELBAHN HOPPER**  
Gebrauchsanweisung
- FR BE CIRCUIT À BILLES KICKSTART / CIRCUIT À BILLES HOPPER**  
Instructions d'utilisation
- PL TOR NA KULKI KICKSTART / TOR NA KULKI HOPPER**  
Instrukcja obsługi
- SK GULŔŔOVÁ TRÁŔ KICKSTART / GULŔŔOVÁ TRÁŔ HOPPER**  
Návod na používanie
- DE IE KICK-START MARBLE RUN / HOPPER MARBLE RUN**  
Instructions for use
- NL BE KOGELBAAN KICKSTART / KOGELBAAN HOPPER**  
Gebruiksaanwijzing
- CZ KULIŔKOVÁ DRÁHA KICKSTART / KULIŔKOVÁ DRÁHA HOPPER**  
Návod k použití

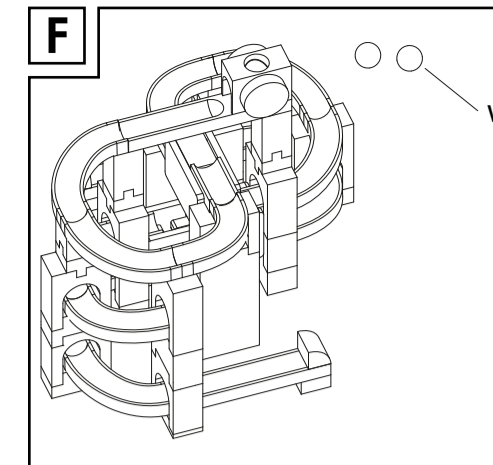
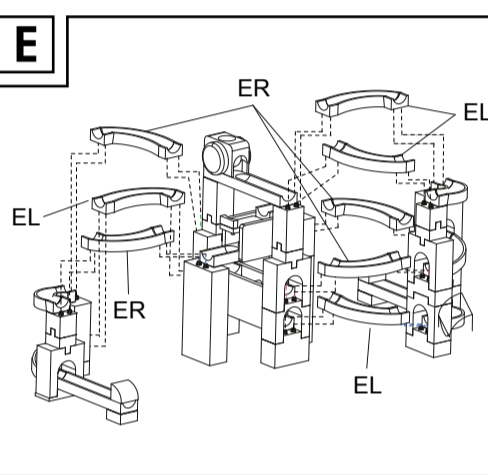
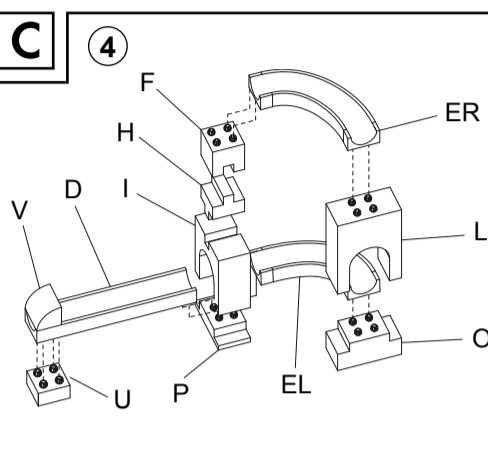
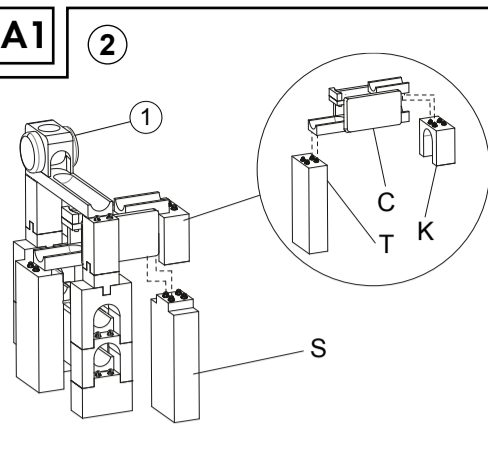
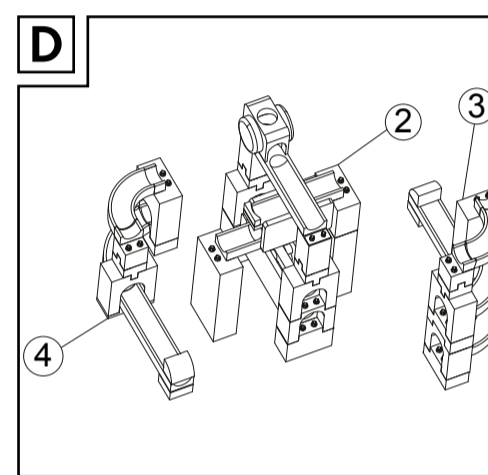
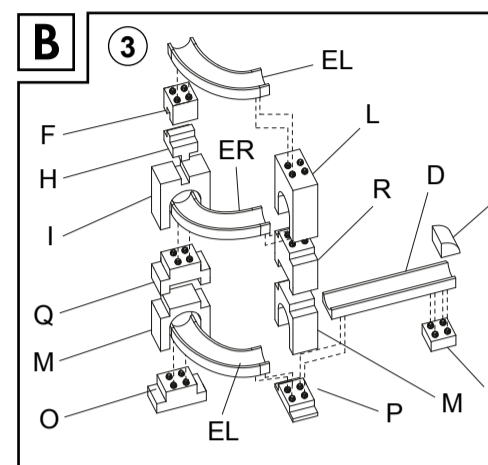
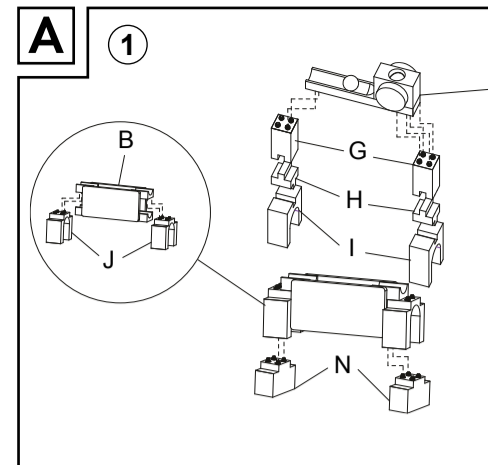
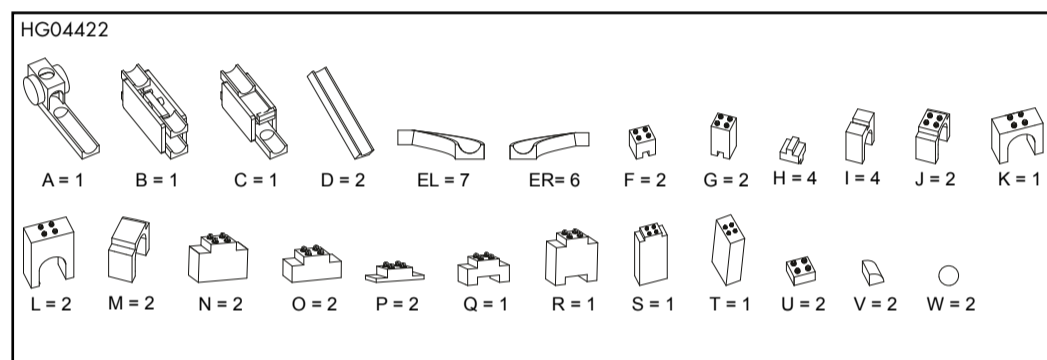
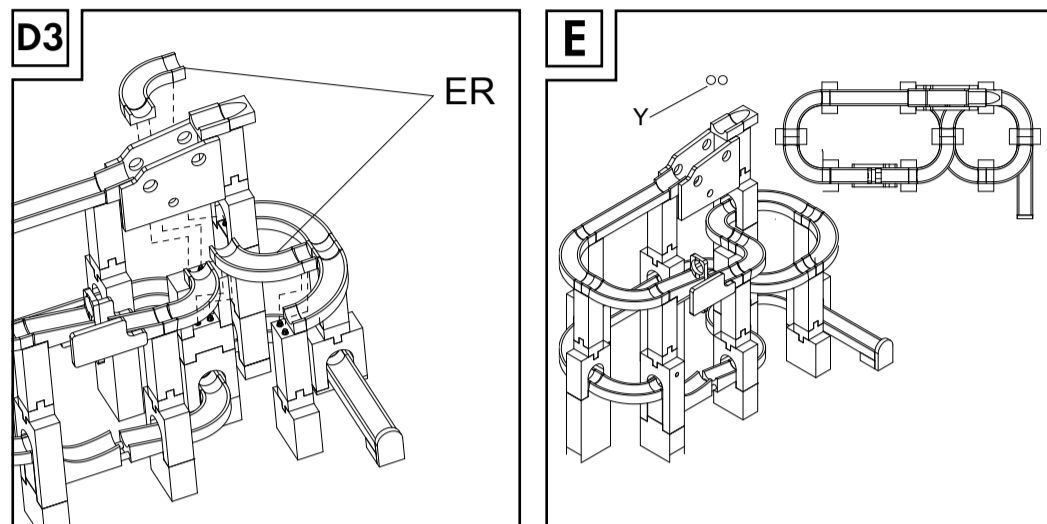
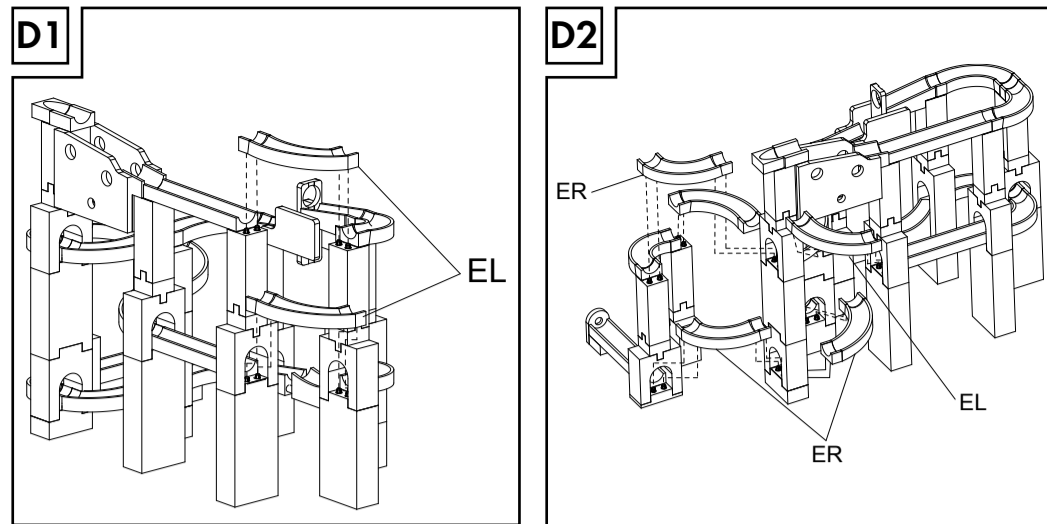
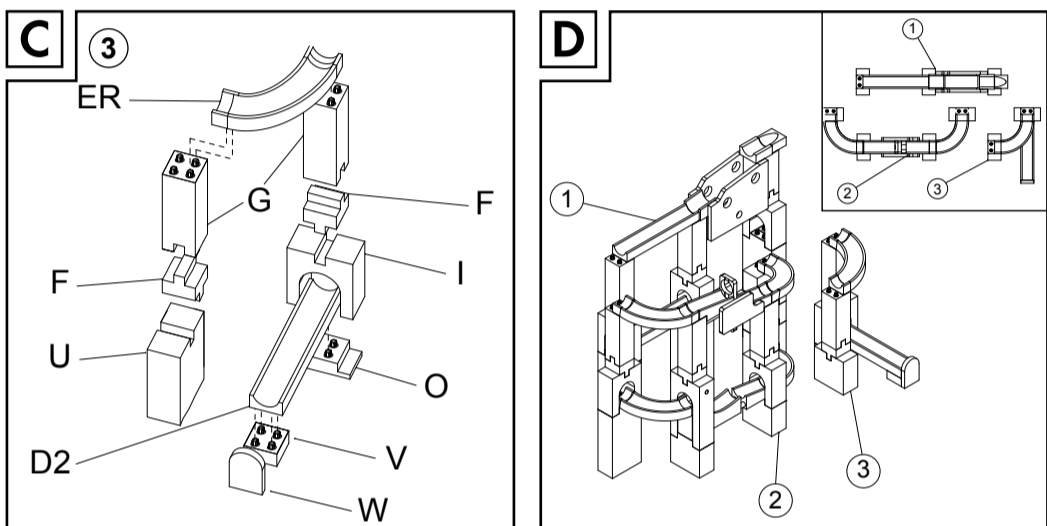
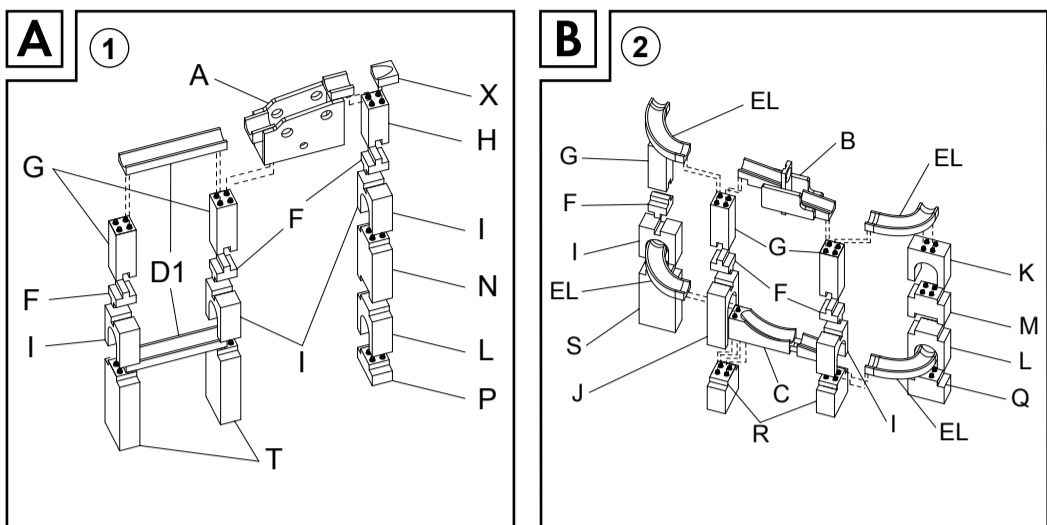
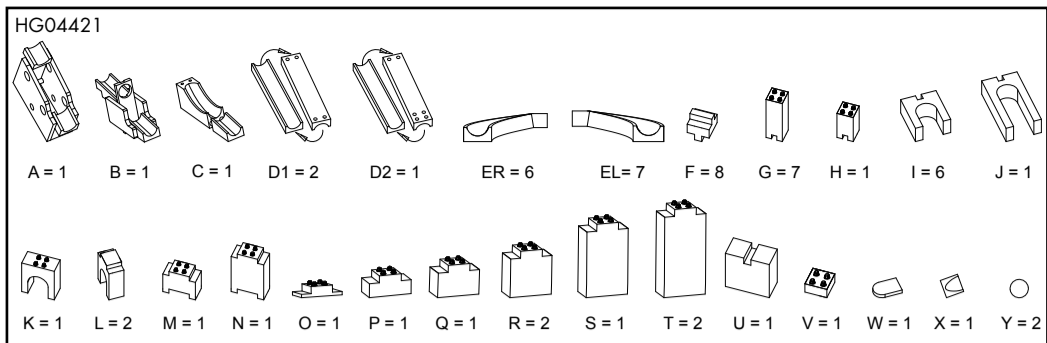

**Kugelbahn Kickstart / Kugelbahn Hopper**

**Einleitung**

Wir beglückwünschen Sie zum Kauf Ihres neuen Produkts. Sie haben sich damit für ein hochwertiges Produkt entschieden. Machen Sie sich vor dem ersten Inbetriebnahme mit dem Produkt vertraut. Lesen Sie hierzu aufmerksam die nachfolgende Bedienungsanleitung und die Sicherheitshinweise. Benutzen Sie das Produkt nur wie beschrieben und für die angegebenen Einsatzbereiche. Bewahren Sie diese Anleitung an einem sicheren Ort auf. Händigen Sie alle Unterlagen bei Weitergabe des Produktes an Dritte mit aus.

**Lieferumfang**

HG04421: 61-teilig  
HG04422: 53-teilig  
1 x Gebrauchsanleitung

**Bestimmungsgemäße Verwendung**

Das Produkt ist ein Spielzeug für Kinder von 3 Jahren und ausschließlich für den privaten Gebrauch bestimmt.

**Sicherheitshinweise**

BEWAHREN SIE ALLE SICHERHEITS HINWEISE UND ANWEISUNGEN FÜR DIE ZUKUNFT AUF!

**ACHTUNG! LEBENS- UND UNFALLGEFAHR FÜR KLEINKINDER UND KINDER!**

**ACHTUNG!** Nicht für Kinder unter 36 Monaten geeignet. Kleine Kugel. Erstickungsgefahr.

**ACHTUNG!** Benutzung unter unmittelbarer Aufsicht von Erwachsenen.

Verpackung für spätere Rückfragen aufbewahren!

**ACHTUNG!** Alle Verpackungs- und Befestigungsmaterialien sind nicht Bestandteil des Spielzeugs und sollten aus Sicherheitsgründen stets entfernt werden, bevor das Produkt den Kindern zum Spiel übergeben wird.

**Montage**

Entfernen Sie sämtliches Verpackungsmaterial vom Produkt und montieren Sie das Produkt wie in den Abbildungen dargestellt.

**Pflege und Lagerung**

Lagern Sie das Produkt immer trocken und sauber in einem temperierten Raum.

Reinigen Sie das Produkt nicht mit scharfen Reinigungsmitteln, nutzen Sie lediglich ein trockenes Reinigungstuch.

**Entsorgung**

Die Verpackung besteht aus umweltfreundlichen Materialien, die Sie über die örtlichen Recyclingstellen entsorgen können.

Möglichkeiten zur Entsorgung des ausgesendeten Produkts erfahren Sie bei Ihrer Gemeinde- oder Stadtverwaltung.

**Garantie**

Das Produkt wurde nach strengen Qualitätsrichtlinien sorgfältig produziert und vor Anlieferung gewissenhaft geprüft. Im Falle von Mängeln dieses Produkts stehen Ihnen gegen den Verkäufer des Produkts gesetzliche Rechte zu. Diese gesetzlichen Rechte werden durch unsere im Folgenden dargestellte Garantie nicht eingeschränkt.

Sie erhalten auf dieses Produkt 3 Jahre Garantie ab Kaufdatum. Die Garantiefrist beginnt mit dem Kaufdatum. Bitte bewahren Sie den Original-Kassenbon gut auf. Diese Unterlage wird als Nachweis für den Kauf benötigt.

Tritt innerhalb von 3 Jahren ab dem Kaufdatum dieses Produkts ein Material- oder Fabrikationsfehler auf, wird das Produkt von uns – nach unserer Wahl – für Sie kostenlos repariert oder ersetzt. Diese Garantie verfällt, wenn das Produkt beschädigt, nicht sachgemäß benutzt oder gewartet wurde.

Die Garantieleistung gilt für Material- oder Fabrikationsfehler. Diese Garantie erstreckt sich nicht auf Produktteile, die normaler Abnutzung ausgesetzt sind (z. B. Batterien) und daher als Verschleißteile angesehen werden können oder Beschädigungen an zerbrechlichen Teilen, z. B. Schalter, Akkus oder die aus Glas gefertigte sind.

**Abwicklung im Garantiefall**

Um eine schnelle Bearbeitung Ihres Anliegens zu gewährleisten, folgen Sie bitte den folgenden Hinweisen:

Bitte halten Sie für alle Anfragen den Kassenbon und die Artikelnummer (z. B. IAN 123456\_7890) als Nachweis für den Kauf bereit. Die Artikelnummer entnehmen Sie bitte dem Typenschild, einer Gravur, auf dem Titelblatt Ihrer Anleitung (unten links) oder als Aufkleber auf der Rück- oder Unterseite. Sollten Funktionsfehler oder sonstige Mängel auftreten, kontaktieren Sie zunächst die nachfolgend benannte Serviceabteilung telefonisch oder per E-Mail. Ein als defekt erfasstes Produkt können Sie dann unter Beifügung des Kaufbelegs (Kassenbon) und der Angabe, worin der Mangel besteht und wann er aufgetreten ist, für Sie portofrei an die Ihnen mitgeteilte Service-Anschrift übersenden.

**Service**

- DE Service Deutschland**  
Tel.: 0800 5435 111  
(kostenfrei aus dem dt. Festnetz/ Mobilfunknetz)  
E-Mail: owim@lidl.de
- AT Service Österreich**  
Tel.: 0820 201 222 (0,15 EUR/Min.)  
E-Mail: owim@lidl.at
- CH Service Schweiz**  
Tel.: 0842 665566  
(0,08 CHF/Min., Mobilfunk max. 0,40 CHF/Min.)  
E-Mail: owim@lidl.ch

**Kick-Start Marble Run / Hopper Marble Run**

**Introduction**

We congratulate you on the purchase of your new product. You have chosen a high quality product. Familiarise yourself with the product before using it for the first time. In addition, please carefully refer to the operating instructions and the safety advice below. Only use the product as instructed and only for the indicated field of application. Keep these instructions in a safe place. If you pass the product on to anyone else, please ensure that you also pass on all the documentation with it.

**Contents**

HG04421: 61 pieces  
HG04422: 53 pieces  
1 x Instruction for use

**Use according to guidelines**

The product is a toy for children from 3 years and intended only for private use.

**Safety Notices**

KEEP ALL SAFETY NOTICES AND INSTRUCTIONS FOR FUTURE REFERENCE!

- WARNING! RISK OF FATAL INJURY AND ACCIDENT HAZARD FOR TODDLERS AND SMALL CHILDREN!**  
**WARNING!** Not suitable for children under 36 months. Small ball. Choking hazard.  
**WARNING!** To be used under the direct supervision of an adult.
- Retain packaging for future reference.
- WARNING!** The packaging and fastening materials are not part of the toy and for safety reasons must be removed before giving it to children.

**Assembly**

Remove all packaging material from the product and assemble the product according to the sketch.

**Care and storage**

- Always store the dry and clean product in a temperate room.
- Do not clean the product with harsh cleaning agents, only use a dry cleaning cloth.

**Disposal**

The packaging is made entirely of recyclable materials, which you may dispose of at local recycling facilities.

Contact your local refuse disposal authority for more details of how to dispose of your worn-out product.

**Warranty**

The product has been manufactured to strict quality guidelines and meticulously examined before delivery. In the event of product defects you have legal rights against the retailer of this product. Your legal rights are not limited in any way by our warranty detailed below.

The warranty for this product is 3 years from the date of purchase. Should this product show any fault in materials or manufacture within 3 years from the date of purchase, we will repair or replace it – at our choice – free of charge to you.

The warranty period begins on the date of purchase. Please keep the original sales receipt in a safe location. This document is required as your proof of purchase. This warranty becomes void if the product has been damaged, or used or maintained improperly.

The warranty applies to defects in material or manufacture. This warranty does not cover product parts subject to normal wear, thus possibly considered consumables (e.g. batteries) or for damage to fragile parts, e.g. switches, rechargeable batteries or glass parts.

**Warranty claim procedure**

To ensure quick processing of your case, please observe the following instructions:

Please have the till receipt and the item number (e.g. IAN 123456\_7890) available as proof of purchase. You will find the item number on the type plate, an engraving on the front page of the instructions (bottom left), or as a sticker on the rear or bottom of the appliance. If functional or other defects occur, please contact the service department listed either by telephone or by e-mail. You can return a defective product to us free of charge to the service address that will be provided to you. Ensure that you enclose the proof of purchase (till receipt) and information about what the defect is and when it occurred.

**Service**

- GB Service Great Britain**  
Tel.: 0800 404 7657  
E-Mail: owim@lidl.co.uk
- IE Service Ireland**  
Tel.: 1890 930 034  
(0,08 EUR/Min., (peak)  
(0,06 EUR/Min., (off peak))  
E-Mail: owim@lidl.ie

**Circuit à billes Kickstart / Circuit à billes Hopper**

**Introduction**

Nous vous félicitons pour l'achat de votre nouveau produit. Vous avez opté pour un produit de grande qualité. Avant la première mise en service, vous devez vous familiariser avec toutes les fonctions du produit. Veuillez lire attentivement le mode d'emploi ci-dessous et les consignes de sécurité. N'utilisez le produit que pour l'usage décrit et les domaines d'application cités. Conservez ces instructions dans un lieu sûr. Si vous donnez le produit à des tiers, remettez-leur également la totalité des documents.

**Contenu de la livraison**

HG04421: 61 pièces  
HG04422: 53 pièces  
1 x mode d'emploi

**Utilisation conforme**

Le produit est un jouet pour enfants de 3 ans et est exclusivement destiné à une utilisation privée.

**Consignes de sécurité**

CONSERVEZ TOUTES LES CONSIGNES DE SÉCURITÉ ET INSTRUCTIONS POUR L'AVENIR !

- ATTENTION ! DANGER DE MORT ET D'ACCIDENT POUR LES NOURRISSONS ET LES ENFANTS !**  
**ATTENTION !** Ne convient pas aux enfants de moins de 36 mois. Billes de petite taille. Risque d'étouffement.
- ATTENTION !** Utiliser uniquement sous la surveillance d'un adulte.
- Conserver l'emballage pour toute demande de réparation ultérieure !
- ATTENTION !** Tous les matériaux d'emballage et de fixation ne font pas partie du jouet et doivent

pour des raison de sécurité être constamment éliminés avant que le produit ne soit donné aux enfants.

**Montage**

Enlevez tous les emballages du produit et placez l'horloge éducative sur le pied.

**Entretien et stockage**

- Rangez toujours le produit sec et propre dans une pièce tempérée.
- Ne nettoyez pas le produit avec des produits nettoyants puissants, utilisez uniquement un chiffon de nettoyage sec.

**Mise au rebut**

L'emballage se compose de matières recyclables pouvant être mises au rebut dans les déchetteries locales.

Votre mairie ou votre municipalité vous renseigneront sur les possibilités de mise au rebut des produits usagés.

**Garantie**

Le produit a été fabriqué selon des critères de qualité stricts et contrôlé consciencieusement avant sa livraison. En cas de défaillance, vous êtes en droit de retourner ce produit au vendeur. La présente garantie ne constitue pas une restriction de vos droits légaux.

Ce produit bénéficie d'une garantie de 3 ans à compter de sa date d'achat. La durée de garantie débute à la date d'achat. Veuillez conserver le ticket de caisse original. Il fera office de preuve d'achat.

Si un problème matériel ou de fabrication devait survenir dans 3 ans suivant la date d'achat de ce produit, nous assurons à notre discrétion la réparation ou le remplacement du produit sans frais supplémentaires. La garantie prend fin si le produit est endommagé suite à une utilisation inappropriée ou à un entretien défectueux.

