



## LAMINATOR ULG 300 B1

(DK)

### LAMINERINGSMASKINE

Betjeningsvejledning og sikkerhedsanvisninger

(NL) (BE)

### LAMINEERAPPARAAT

Gebruiksaanwijzing en veiligheidsvoorschriften

(FR) (BE)

### PLASTIFIEUSE

Mode d'emploi et consignes de sécurité

(DE) (AT) (CH)

### LAMINIERGERÄT

Bedienungsanleitung und Sicherheitshinweise

IAN 379287\_2110



DK

Før du læser, vend siden med billeder frem og bliv bekendt med alle apparatets funktioner.

---

FR BE

Avant de lire le mode d'emploi, ouvrez la page contenant les illustrations et familiarisez-vous ensuite avec toutes les fonctions de l'appareil.

---

NL BE

Vouw vóór het lezen de pagina met de afbeeldingen open en maak u vertrouwd met alle functies van het apparaat.

---

DE AT CH

Klappen Sie vor dem Lesen die Seite mit den Abbildungen aus und machen Sie sich anschließend mit allen Funktionen des Gerätes vertraut.

DK	Betjeningsvejledning og sikkerhedsanvisninger	Side	1
FR/BE	Mode d'emploi et consignes de sécurité	Page	17
NL/BE	Gebruiksaanwijzing en veiligheidsvoorschriften	Pagina	33
DE/AT/CH	Bedienungsanleitung und Sicherheitshinweise	Seite	49

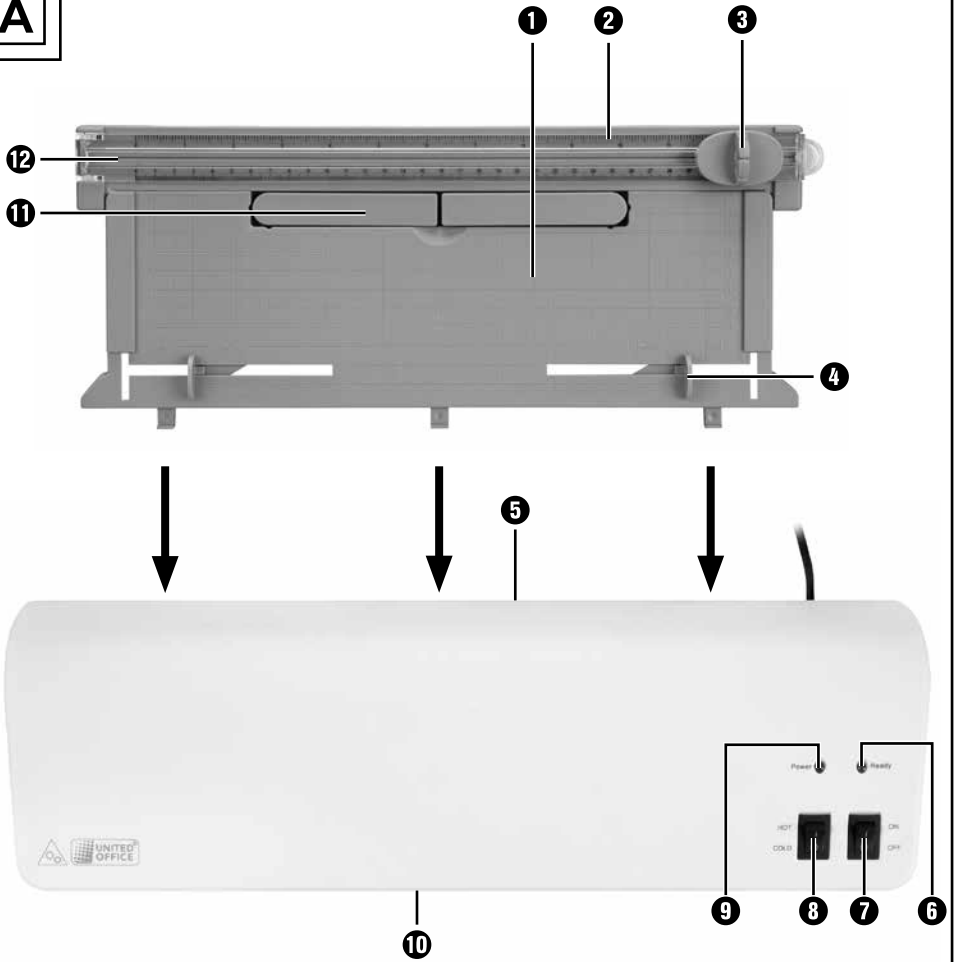
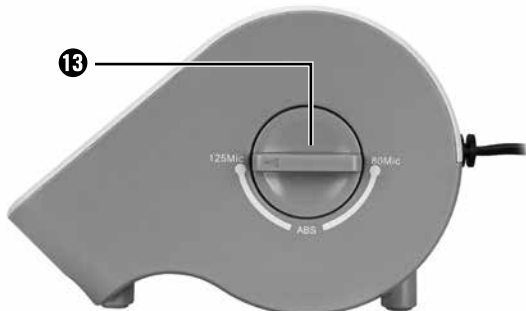
**A****B**

# Indholdsfortegnelse

<b>Indledning</b> .....	<b>2</b>
<b>Anvendelsesområde</b> .....	<b>2</b>
<b>Pakkens indhold og transporteftersyn</b> .....	<b>2</b>
<b>Beskrivelse af produktet</b> .....	<b>3</b>
<b>Tekniske data</b> .....	<b>3</b>
<b>Sikkerhedsanvisninger</b> .....	<b>4</b>
<b>Opstilling</b> .....	<b>6</b>
<b>Betjening og funktion</b> .....	<b>6</b>
Egnede folielommer .....	6
Indstillingstrin .....	7
Forberedelse af varm laminering .....	7
Forberedelse af kold laminering .....	9
Laminering .....	10
Antiblokeringsfunktion (ABS) .....	11
Skærefunktion .....	11
<b>Rengøring</b> .....	<b>12</b>
<b>Opbevaring</b> .....	<b>12</b>
<b>Bortskaffelse</b> .....	<b>13</b>
Bortskaffelse af produktet .....	13
Bortskaffelse af emballagen .....	13
<b>Garanti for Kompernass Handels GmbH</b> .....	<b>14</b>
Service .....	15
Importør .....	15

## Indledning

Tillykke med købet af dit nye produkt.

Du har valgt et produkt af høj kvalitet. Betjeningsvejledningen er en del af dette produkt. Den indeholder vigtige informationer om sikkerhed, anvendelse og bortskaffelse. Du bør sætte dig ind i alle produktets betjenings- og sikkerhedsanvisninger før brug. Brug kun produktet som beskrevet og kun til de angivne anvendelsesområder. Lad alle dokumenter til produktet følge med, hvis du giver produktet videre til andre.

## Anvendelsesområde

Dette produkt er udelukkende beregnet til varm og kold laminering af dokumenter af papir eller pap i private husholdninger. Desuden kan man tilskære dokumenterne. Det er ikke beregnet til anvendelse med andre materialer.

Dette produkt er ikke beregnet til erhvervmæssig eller industriel brug.

Al anden anvendelse er ikke i overensstemmelse med anvendelsesområdet. Der kan ikke stilles krav i forbindelse med skader forårsaget af anvendelse til formål ud over anvendelsesområdet. Brugeren bærer alene risikoen.

## Pakkens indhold og transporteftersyn

Produktet leveres som standard med følgende dele:

- Lamineringsmaskine med monterbar skæreenhed
- 8x folielommer A3 til varm laminering (80 mikron)
- Denne betjeningsvejledning

### BEMÆRK

- ▶ Tag produktet, folielommerne og betjeningsvejledningen ud af kassen.
- ▶ Fjern alle emballagematerialer og folier fra produktet.
- ▶ Kontrollér, at alle dele er leveret med, og at de ikke har synlige skader.
- ▶ Hvis der mangler dele, eller hvis nogle af delene er defekte på grund af mangelfuld emballage eller på grund af transporten, bedes du henvende dig til vores service-hotline (se kapitlet **Service**).

## Beskrivelse af produktet

### Figur A:

- ❶ Foliestyreskinne (bag)
- ❷ Skæreskinne
- ❸ Skærehoved
- ❹ Låsemekanisme til folieformat
- ❺ Åbning til manuel folietilførsel
- ❻ Indikatorlampen "Klar til brug" (Ready)
- ❼ TÆND-/SLUK-knap
- ❽ Kontakt til varm og kold laminering (HOT og COLD)
- ❾ TÆND-/SLUK-indikatorlampe (Power)
- ❿ Folieåbning (foran)
- ⓫ Dokumentstøtte
- ⓬ Skæreenhed

### Figur B:

- ⓭ Antiblokeringskontakt og folietykkelseskontakt

## Tekniske data

Driftsspænding	220-240 V ~ (Vekselsstrøm), 50 Hz
Strømforbrug	1,4 A
Effektforbrug	300 W
Beskyttelsesklasse	II / □
Foliebredde	maks. 320 mm
Folietykkelse, varm laminering	maks. 125 mikron
Folietykkelse, kold laminering	maks. 200 mikron
Skærekapacitet for skæreenheden ❿	maks. 3 ark 80 g/m <sup>2</sup> eller et lamineret dokument (80 mikron)

### Lamineringstider

Foliestørrelse	Stilling, folietykkelseskontakt ❸: 80 mikron	Stilling, folietykkelseskontakt ❹: 125 mikron
A4	ca. 54 s	ca. 76 s
A3	ca. 75 s	ca. 105 s

## Overophedningssikring

Dette produkt er udstyret med en overophedningssikring.

Hvis motoren bliver for varm på grund af overophedning, slukkes produktet automatisk. Tag så stikket ud, og vent, til produktet er afkølet til stuetemperatur. Så kan du sætte stikket i kontakten og starte produktet igen.

Vi anbefaler, at maskinen afkøles i ca. 30 minutter efter 2 timers drift.

## Sikkerhedsanvisninger

- Kontrollér inden brug produktet for synlige skader. Brug aldrig produktet, hvis det er beskadiget. Der er risiko for elektrisk stød.
- Lad kun autoriserede specialforretninger eller kundeservice reparere produktet. Forkert udførte reparationer kan medføre betydelige farer for brugeren. Desuden bortfalder alle garantikrav.
- Hvis strømledningen er beskadiget, skal den udskiftes af en autoriseret reparatør eller af kundeservice, så farlige situationer undgås.
- Brug aldrig produktet, hvis ledningen er defekt. Der er risiko for elektrisk stød.
- Brug ikke forlængerledninger eller stikdåser, som ikke er i overensstemmelse med sikkerhedsbestemmelserne.
- Der skal være let adgang til stikkontakten, så ledningen hurtigt kan trækkes ud i en nødsituation.
- Brug aldrig et eksternt timerur eller et separat fjernbetjenings-system til betjening af produktet.
-  Dette produkt er kun beregnet til indendørs brug.

- Dette produkt kan bruges af børn fra 8 år og derover og af personer med nedsatte fysiske, motoriske eller mentale evner eller manglende erfaring og/eller viden, hvis de er under opsyn eller undervises i sikker brug af produktet og de farer, der kan være forbundet med det. Børn må ikke lege med produktet. Rengøring og brugervedligeholdelse må ikke foretages af børn uden opsyn.
- Antændelige, varmfølsomme materialer, som kan smelte, samt tegninger på varmfølsomt papir eller materialer, hvis farve eller kvalitet forandrer sig ved varmepåvirkning, må ikke lamineres med varme.
- Undlad at laminere værdifulde og unikke dokumenter. Selv om produktet overholder alle almindelige sikkerhedsnormer/-standarder, kan fejlfunktion aldrig helt udelukkes. Fejlfunktion for produktet kan føre til ødelæggelse af det, der skal lamineres.
- Børn må ikke anvende emballeringsmaterialer til at lege med. Der er risiko for kvælning.
- Hvis produktet har været faldet på gulvet eller er beskadiget, må du ikke længere tage det i brug. Lad produktet kontrollere og eventuelt reparere af en kvalificeret reparatør.

**⚠ ADVARSEL – FARE FOR PERSONSKADER!**



**Bevægelige dele**

Hold kropsdele på afstand af bevægelige dele.  
Der er fare for personskader!



## Opstilling

Opstillingsstedet skal opfylde følgende krav for at garantere sikker og fejlfri brug af produktet:

- Stil produktet på et fast, fladt og vandret underlag.
- Stil produktet, så der er tilstrækkeligt fri plads foran lamineringsmaskinen, så folielommerne kan komme helt ud af lamineringsmaskinen.
- Brug ikke produktet i varme, våde eller meget fugtige omgivelser eller i nærheden af brændbart materiale.
- Der skal være let adgang til stikkontakten, så ledningen hurtigt kan trækkes ud i en nødsituation.

## Betjening og funktion

I dette kapitel får du vigtige informationer om betjening og anvendelse af produktet.

### Egnede folielommer

Du kan bruge folielommer med en bredde på op til 320 mm og en tykkelse på maksimalt 125 mikron til varm laminering. Vær opmærksom på, at folielommerne kun kan bruges til laminering en gang.

#### **BEMÆRK**

- ▶ Til varm laminering må du udelukkende bruge folielommer, som udtrykkeligt er beregnet til varm laminering.
- ▶ Til kold laminering må du udelukkende bruge folielommer, som udtrykkeligt er beregnet til kold laminering.
- ▶ Vær opmærksom på, at folielommerne, der følger med ved køb, udelukkende er beregnet til varm laminering.

## Indstillingstrin

Stilling, valgkontakt ⑧	Stilling, folietykkelseskontakt ⑬	Lamineringsfolietykkelse
HOT	80	> 60 - 80
HOT	125	85 - 125
COLD	125	op til 200

### BEMÆRK

- ▶ Ved højglansfotos skal kontaktstillingen »125« samt den tilhørende lamineringsfolietykkelse vælges.

## Forberedelse af varm laminering

- ◆ Sæt foliestyreskinnen ① ind i de dertil beregnede huller på bagsiden af lamineringsmaskinen.
- ◆ Klap dokumentstøtten ⑪ ud, så dokumenterne trækkes lige ind i åbningen til manuel folietilførsel ⑤.
- ◆ Sæt maskinens stik i en stikkontakt.
- ◆ Stil TÆND-/SLUK-knappen ⑦ på "ON" (I).
- ◆ Stil valgkontakten til varm og kold laminering ⑧ på "HOT" (I).
- ◆ Stil folietykkelseskontakten ⑬ på den ønskede folietykkelse (se også kapitlet **Indstillingstrin**). Den røde TÆND/SLUK-indikatorlampe ⑨ lyser nu. Lamineringsmaskinen opvarmes til driftstemperatur.

Så snart den grønne indikatorlampe "Klar til brug" ⑥ lyser, har lamineringsmaskinen nået sin driftstemperatur.

### BEMÆRK

- ▶ Når driftstemperaturen er nået, lyser den grønne indikatorlampe "Klar til brug" ⑥. For at opnå et ensartet lamineringsresultat anbefales det, at der først begyndes med lamineringen efter en ekstra ventetid på ca. 2 - 3 minutter. Det gælder især ved tynde folier (under 125 mikron) og ved indstilling af en anden folietykkelse.
- ▶ Det kan forekomme, at den grønne indikatorlampe "Klar til brug" ⑥ ind imellem slukkes og begynder at lyse igen. Det betyder, at produktet holder temperaturen og hele tiden varmes op igen. Det er ikke en fejlfunktion ved produktet!

- ◆ Læg dokumentet, du vil laminere, i en folielomme af passende størrelse.

### BEMÆRK

- ▶ Vær opmærksom på, at alle dokumentets kanter skal have mindst to millimeters afstand til folielommens kant som vist på fig. 1.
- ▶ Sørg for kun at bruge én folie til laminering. Klap den op på forhånd som vist på f.eks. fig. 2.
- ▶ Du kan finde flere informationer om lamineringen i kapitlet **Laminering**.

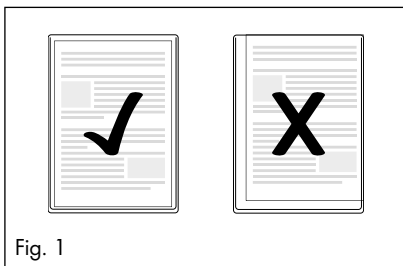

Fig. 1

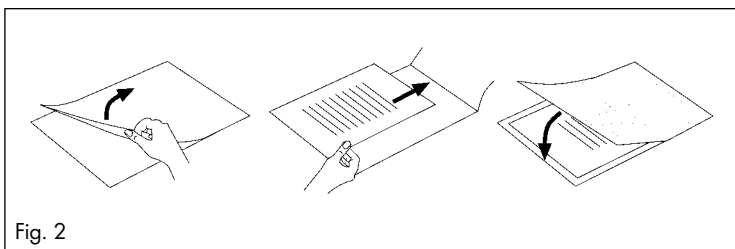

Fig. 2

## Forberedelse af kold laminering

### OBS

- ▶ Lad først lamineringsmaskinen afkøle helt efter den varme laminering, før du begynder med kold laminering. Ellers er valserne inden i maskinen stadig varme. Derved kan folielommen og dokumentet til laminering blive beskadiget!
- ◆ Sæt foliestyreskinnen **1** ind i de dertil beregnede huller på bagsiden af lamineringsmaskinen.
- ◆ Træk dokumentstøtten **11** ud, så dokumentet trækkes lige ind i åbningen til den manuelle folietilførsel **5**.
- ◆ Sæt lamineringsmaskinens strømstik i en stikkontakt.
- ◆ Stil TÆND-/SLUK-knappen **7** på "ON" (I).
- ◆ Stil valgkontakten til varm og kold laminering **8** på "COLD" (O).

### BEMÆRK

- ▶ Bemærk: Indstil altid folietykkelseskontakten **13** til 125 mik. ved kold laminering. Den røde TÆND-/SLUK-indikatorlampe **9** og den grønne indikatorlampe "Klar til brug" **6** lyser nu.
- ◆ Læg dokumentet, du vil laminere, i en folielomme af passende størrelse.

### BEMÆRK

- ▶ Vær opmærksom på, at alle dokumentets kanter skal have mindst to millimeters afstand til folielommens kant som vist på fig. 1.
- ▶ Sørg for kun at bruge én folie til laminering. Klap den op på forhånd som vist på f.eks. fig. 2.
- ▶ Du kan finde flere informationer om lamineringen i kapitlet **Laminering**.

## Laminering

- ◆ Læg folielommen på foliestyreskinnen **1**. Læg den højre eller venstre kant af folielommen på låsemekanismen til folieformat **4** (lukket side forrest).
- ◆ Skub låsemekanismen til folieformat **4** så meget sammen, at det valgte format er nået. Derved undgår du, at folielommen trækkes skævt ind.

### BEMÆRK

- ▶ Hvis folien alligevel trækkes skævt ind, skal du bruge "Antiblokeringsfunktionen" som beskrevet i kapitlet **Antiblokeringsfunktion (ABS)**.
- ◆ Skub nu langsomt folielommen ind i åbningen til manuel folietilførsel **5**.
- ◆ Når du har skubbet folielommen nogle centimeter ind i åbningen til manuel folietilførsel **5**, trækkes den automatisk længere ind. Giv slip på folielommen, så snart du mærker, at den trækkes ind automatisk.

### OBS

- ▶ Sørg for, at der er mindst 45 cm fri plads foran lamineringsmaskinen. Ellers kan folielommen ikke skubbes helt ud af lamineringsmaskinen efter lamineringen. Den laminerede folielomme kan beskadiges.
- ◆ Den færdiglaminerede folielomme skubbes ud gennem lamineringsmaskinens folieåbning **10**.

### BEMÆRK

- ▶ **Kun efter varm laminering:** Når den færdiglaminerede folie kommer ud af lamineringsmaskinens folieåbning **10**, er den varm og kan let ændre form. Lad derfor folielommen afkøle et minut efter lamineringen, før du rører ved den.
- ▶ For at forbedre lamineringsresultatet kan du lade en bog, en dokumentmappe eller en anden tung, glat genstand ligge på folielommen. Derved får du en glat, fejlfri overflade.
- ◆ Hvis du ikke vil starte en ny laminering, skal du stille TÆND/SLUK-knappen **7** på "OFF" (O).
- ◆ Tag stikket ud af stikkontakten.

## Antiblokeringsfunktion (ABS)

I begyndelsen af lamineringen kan folien trækkes skævt ind eller sætte sig fast inde i maskinen.

- ◆ Stil antiblokeringsknappen **13** på position ABS. Nu trækkes folien ikke længere ind.
- ◆ Tag folielommen ud, og stil antiblokeringsknappen **13** på den ønskede folietykkelse igen.
- ◆ Start lamineringen igen.

## Skærefunktion

Hvis du vil anvende skærefunktionen på foliestyreskinnen **1**, skal du tage foliestyreskinnen **1** af.

- ◆ Klap evt. dokumentstøtten **11** ind.
- ◆ Indstil skæreenheden **12**, så den danner en lige flade med foliestyreskinnen **1**. Læg hertil foliestyreskinnen **1** på et bord eller en anden lige flade.
- ◆ Skub skærehovedet **3** helt frem til endestoppet. Skærehovedet **3** kan skubbes ud til begge ender af skæreskinnen **2**.
- ◆ Klap skæreskinnen **2** op med det afrundede håndtag og læg dokumenterne på foliestyreskinnen **1**. Lås dokumentet ved at skubbe låsemekanismen til folieformatet **4** sammen, indtil den rører ved begge sider af dokumentet.
- ◆ Brug markeringerne på målefeltet til nøjagtig justering af dokumentet.
- ◆ Klap skæreskinnen **2** ned, så den falder på plads.
- ◆ Hold papiret i en sikker position med den ene hånd.
- ◆ For at skære skal du trykke skærehovedet **3** ned med den anden hånd og derefter skubbe det hen over dokumentet i én bevægelse.

## Rengøring

### FARE

#### Livsfare på grund af elektrisk strøm!

- ▶ Tag stikket ud af stikkontakten, før du begynder rengøringen.
- ▶ Sørg for, at der ikke kommer fugt ind i produktet under rengøring.
- ▶ Læg aldrig produktets dele i vand eller anden form for væske!
- ▶ Åbn aldrig produktets kabinet. Der findes ingen betjeningslementer inde.

### OBS

#### Produktet kan blive beskadiget.

- ▶ Brug ikke stærke eller slibende rengøringsmidler, da de kan angribe produktets overflade.
- ◆ Rengør kabinettets overflade med en let fugtet klud og et mildt opvaskemiddel.

#### Rengøring af produktets indvendige dele:

Ved laminering lægger der sig urenheder på valserne inden i maskinen. Derved forringes maskinens funktion i tidens løb. Du bør derfor rengøre valserne inden i maskinen efter brug.

- ◆ Forbered produktet som beskrevet i kapitlet **Forberedelse af varm laminering**, indtil den grønne indikatorlampe "Klar til brug" **6** lyser. Stil folietykkelseskontakten **13** på 80 mic.
- ◆ Sæt derefter et stykke A3-papir, der er foldet på midten, (tykkelse maks. 1,0 mm) i uden folielomme med den foldede kant forrest og sæt det langsomt ind i åbningen til manuel folietilførsel **5**.
- ◆ Slip arket, når du mærker, at det trækkes ind automatisk.

Nu sætter urenhederne på valserne inden i maskinen sig fast på papirarket. Papiret skubbes ud gennem lamineringsmaskinens folieåbning **10**.

- ◆ Gentag rengøringen flere gange. Tag et nyt, rent stykke papir hver gang.

Når der ikke er flere urenheder på papiret mere, er valserne inden i maskinen rene.

## Opbevaring

- ◆ Lad produktet køle af, før du pakker det væk.
- ◆ Opbevar produktet på et rent, tørt sted uden direkte sol.

# Bortskaffelse

## Bortskaffelse af produktet



**Bortskaf ikke produktet sammen med det almindelige husholdningsaffald.**

**Dette produkt er underlagt EU-direktivet 2012/19/EU WEEE (Waste Electrical and Electronic Equipment).**



Bortskaf produktet via en godkendt bortskaffelsesvirksomhed eller på den kommunale genbrugsstation. Følg de aktuelt gældende regler. Henvend dig i tvivlstilfælde til den lokale genbrugsstation.

## Bortskaffelse af emballagen



Emballagen beskytter produktet mod transportskader.

Emballagematerialerne er valgt ud fra kriterier som miljøforlidelighed og bortskaffelsesteknik og kan derfor genbruges.

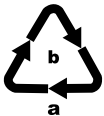

Bortskaf emballagen miljøvenligt.

Vær opmærksom på mærkningen på de forskellige emballagematerialer, og aflever dem sorteret til bortskaffelse. Emballagematerialerne er mærket med forkortelserne (a) og tallene (b) med følgende betydning:

1-7: Plast,

20-22: Papir og pap,

80-98: Kompositmaterialer.



## Garanti for Kompernass Handels GmbH

Kære kunde

På dette produkt får du 3 års garanti fra købsdatoen. I tilfælde af mangler ved produktet har du en række juridiske rettigheder i forhold til sælgeren af produktet. Dine juridiske rettigheder forringes ikke af den nedenfor anførte garanti.

### Garantibetingelser

Garantiperioden begynder på købsdatoen. Opbevar venligst kvitteringen et sikkert sted. Den er nødvendig for at kunne dokumentere købet.

Hvis der inden for tre år fra dette produkts købsdato opstår en materiale- eller fabrikationsfejl, vil produktet – efter vores valg – blive repareret eller udskiftet, eller købsprisen vil blive refunderet gratis til dig. Denne garantiydelse forudsætter, at det defekte produkt afleveres, og købsbeviset (kvitteringen) forevises i løbet af fristen på tre år, og at der gives en kort skriftlig beskrivelse af, hvori manglen består, og hvornår den er opstået.

Hvis defekten er dækket af vores garanti, får du et repareret eller et nyt produkt retur. Reparation eller ombytning af produktet udløser ikke en ny garantiperiode.

### Garantiperiode og juridiske mangelkrav

Garantiperioden forlænges ikke, hvis der gøres brug af garantien. Det gælder også for udskiftede og reparerede dele. Skader og mangler, som eventuelt allerede fandtes ved køb, samt manglende dele, skal anmeldes straks efter udpakningen. Når garantiperioden er udløbet, er reparation af skader betalingspligtig.

### Garantiens omfang

Produktet er produceret omhyggeligt efter strenge kvalitetsretningslinjer og testet grundigt inden leveringen.

Garantien dækker materiale- og fabrikationsfejl. Denne garanti omfatter ikke produktdele, der er udsat for normal slitage og derfor kan betragtes som sliddele, eller skader på skrøbelige dele som f.eks. kontakter, genopladelige batterier eller dele af glas.

Denne garanti bortfalder, hvis produktet er blevet beskadiget, ikke er forskriftsmæssigt anvendt eller vedligeholdt. For at sikre forskriftsmæssig anvendelse af produktet skal alle anvisninger nævnt i betjeningsvejledningen nøje overholdes. Anvendelsesformål og handlinger, som frarådes eller der advares imod i betjeningsvejledningen, skal ubetinget undgås.

Produktet er kun beregnet til privat og ikke til kommercielt brug. Ved misbrug og uhensigtsmæssig brug, anvendelse af vold og ved indgreb, som ikke er foretaget af vores autoriserede serviceafdeling, bortfalder garantien.

## Afvikling af garantisager

For at sikre en hurtig behandling af din anmeldelse bør du følge nedenstående anvisninger:

- Ved alle forespørgsler bedes du have kvitteringen og artikelnummeret (IAN) 379287\_2110 klar som dokumentation for købet.
- Artikelnummeret kan du finde på typeskiltet på produktet, som indgravering på produktet, på betjeningsvejledningens forside (nederst til venstre) eller som klæbemærke på bag- eller undersiden af produktet.
- Hvis der opstår funktionsfejl eller øvrige mangler, bedes du først kontakte nedennævnte serviceafdeling **telefonisk** eller **via e-mail**.
- Et produkt, der er registreret som defekt, kan du derefter indsende portofrit til den oplyste serviceadresse med vedlæggelse af købsbevis (kvittering) og en beskrivelse af, hvori manglen består, og hvornår den er opstået.



På [www.lidl-service.com](http://www.lidl-service.com) kan du downloade denne og mange andre manualer, produktvideoer og installationssoftware.

Med denne QR-kode kommer du direkte til Lidl-servicesiden ([www.lidl-service.com](http://www.lidl-service.com)) og kan åbne den ønskede betjeningsvejledning ved indtastning af artikelnummeret (IAN) 379287\_2110.

## Service

**DK** Service Danmark

Tel.: 32 710005

E-Mail: [kompennass@lidl.dk](mailto:kompennass@lidl.dk)

IAN 379287\_2110

## Importør

Bemærk at den efterfølgende adresse ikke er en serviceadresse. Kontakt først det nævnte servicested.

KOMPERNASS HANDELS GMBH

BURGSTRASSE 21

44867 BOCHUM

TYSKLAND

[www.kompennass.com](http://www.kompennass.com)



# Table des matières

<b>Introduction</b> .....	<b>18</b>
<b>Usage conforme</b> .....	<b>18</b>
<b>Matériel livré et inspection après transport</b> .....	<b>18</b>
<b>Description de l'appareil</b> .....	<b>19</b>
<b>Caractéristiques techniques</b> .....	<b>19</b>
<b>Consignes de sécurité</b> .....	<b>20</b>
<b>Installation</b> .....	<b>22</b>
<b>Utilisation et fonctionnement</b> .....	<b>22</b>
Pochettes à plastifier adaptées .....	22
Commandes de niveaux .....	22
Préparer la plastification à chaud .....	23
Préparer la plastification à froid .....	25
Procédure de plastification .....	26
Fonction anti-blocage (ABS) .....	27
Fonction de découpe .....	27
<b>Nettoyage</b> .....	<b>28</b>
<b>Stockage</b> .....	<b>29</b>
<b>Mise au rebut</b> .....	<b>29</b>
Mise au rebut de l'appareil .....	29
Mise au rebut de l'emballage .....	29
<b>Garantie de Kompennass Handels GmbH</b> .....	<b>30</b>
Service après-vente .....	31
Importateur .....	31

## Introduction

Toutes nos félicitations pour l'achat de votre nouvel appareil.

Vous venez ainsi d'opter pour un produit de grande qualité. Le mode d'emploi fait partie intégrante de ce produit. Il contient des remarques importantes concernant la sécurité, l'usage et la mise au rebut. Avant d'utiliser le produit, veuillez vous familiariser avec toutes les consignes d'utilisation et de sécurité. N'utilisez le produit que conformément aux consignes et pour les domaines d'utilisation prévus. Si vous cédez le produit à un tiers, remettez-lui également tous les documents.

## Usage conforme

Cet appareil est prévu exclusivement pour la plastification à froid ou à chaud de documents papier ou carton, ce dans un cadre privé. Il permet également de couper des documents. Il n'est pas prévu pour être utilisé avec d'autres matériaux.

Cet appareil n'est pas prévu pour l'usage commercial ou industriel.

Tout usage autre ou dépassant ce cadre est réputé non conforme. Toute réclamation visant des dommages issus d'une utilisation non conforme sera rejetée. L'utilisateur assume seul la responsabilité des risques encourus.

## Matériel livré et inspection après transport

L'appareil est livré équipé de série des composants suivants :

- Plastifieuse à massicot amovible
- 8 x pochettes à plastifier DIN A3 pour la plastification à chaud (80 microns)
- Ce mode d'emploi

### REMARQUE

- ▶ Retirez l'appareil, les pochettes à plastifier et le mode d'emploi du carton.
- ▶ Retirez tous les matériaux d'emballage et films protecteurs de l'appareil.
- ▶ Vérifiez si la livraison est au complet et ne présente aucun dégât apparent.
- ▶ En cas de livraison incomplète ou de dommages résultant d'un emballage défectueux ou du transport, veuillez vous adresser à la hotline du service après-vente (voir le chapitre **Service après-vente**).

## Description de l'appareil

### Figure A :

- ❶ Glissière de guidage de film (arrière)
- ❷ Glissière de coupe
- ❸ Tête de coupe
- ❹ Arrêt du format de film
- ❺ Fente d'introduction manuelle du film
- ❻ Témoin lumineux «Opérationnelle» (Ready)
- ❼ Commutateur MARCHÉ/ARRÊT
- ❽ Commutateur sélecteur pour la plastification à chaud et à froid (HOT/COLD)
- ❾ Témoin lumineux MARCHÉ/ARRÊT (Power)
- ❿ Fente pour le film (avant)
- ⓫ Porte-document
- ⓬ Massicot

### Figure B :

- ⓭ Commutateur anti-blocage et commutateur d'épaisseur de film

## Caractéristiques techniques

Tension de service	220-240 V ~ (Courant alternatif), 50 Hz
Courant absorbé	1,4 A
Puissance absorbée	300 W
Classe de protection	II / 
Épaisseur du film	max. 320 mm
Épaisseur du film pour la plastification à chaud	max. 125 microns
Épaisseur du film pour la plastification à froid	max. 200 microns
Capacité de coupe du massicot ❷	max. 3 feuilles (80g/m <sup>2</sup> ) ou un document plastifié (80 microns)

### Durées de plastification

Format du film	Position du commutateur d'épaisseur du film ❷ : 80 microns	Position du commutateur d'épaisseur du film ❷ : 125 microns
DIN A4	env. 54 sec.	env. 76 sec.
DIN A3	env. 75 sec.	env. 105 sec.

## Protection anti-surchauffe

Cet appareil est équipé d'une protection anti-surchauffe.

Si le moteur chauffe trop en raison d'une surcharge, l'appareil s'éteint automatiquement. Dans ce cas, retirez la fiche secteur et attendez jusqu'à ce que l'appareil ait refroidi à température ambiante. Vous pouvez alors à nouveau brancher la fiche secteur au courant électrique et remettre l'appareil en service.

Nous recommandons de laisser refroidir l'appareil pendant env. 30 minutes après deux heures d'opération.

## Consignes de sécurité

- Avant d'utiliser l'appareil, vérifiez que celui-ci ne présente aucun dégât extérieur visible. Ne mettez pas en service un appareil endommagé. Il y a risque de choc électrique.
- Confiez les réparations de l'appareil exclusivement à des entreprises agréées ou au service après-vente. Toute réparation non conforme peut entraîner des risques importants pour l'utilisateur. À cela s'ajoute l'annulation de la garantie.
- En cas de dommages sur le cordon d'alimentation, veuillez le faire remplacer par des techniciens spécialisés ou le service après-vente, pour éviter tous dangers.
- N'utilisez jamais l'appareil avec un cordon d'alimentation défectueux. Il y a risque de choc électrique.
- N'utilisez pas de cordon de rallonge ni de blocs multiprises qui ne sont pas conformes aux dispositions relatives à la sécurité requises.
- La prise doit être facilement accessible afin que le cordon d'alimentation puisse être facilement retiré en cas d'urgence.
- N'utilisez pas de minuterie externe ni de dispositif de commande à distance séparé pour utiliser l'appareil.
-  L'appareil est uniquement destiné à une utilisation en intérieur.

- Cet appareil peut être utilisé par des enfants à partir de 8 ans et par des personnes ayant des capacités physiques, sensorielles ou mentales réduites ou disposant de peu d'expérience et/ou de connaissances, à condition qu'ils soient surveillés ou qu'ils aient été initiés à l'utilisation sécurisée de l'appareil et qu'ils aient compris les dangers en résultant. Les enfants ne doivent pas jouer avec l'appareil. Le nettoyage et la maintenance utilisateur ne doivent pas être réalisés par des enfants s'ils ne sont pas surveillés.
- S'abstenir de faire une opération de plastification à chaud sur des matériaux inflammables, sensibles à la chaleur ou risquant de fondre, éviter de plastifier à chaud des motifs réalisés sur un support sensible à la chaleur ou dont les couleurs, la graphie ou d'autres caractéristiques risquent d'être altérés sous les effets de la chaleur.
- En règle générale, ne pas plastifier des documents à caractère unique ou de grande valeur. Bien que la plastifieuse réponde à tous les standards et toutes les normes de sécurité courantes, des dysfonctionnements ne sont pas exclus - comme sur tout appareil électrique. Une anomalie de fonctionnement de la plastifieuse peut conduire à des dommages sur le document à plastifier.
- Les matériaux d'emballage ne doivent pas servir de jouet aux enfants. Il y a un risque d'étouffement.
- Si l'appareil est tombé ou est endommagé, ne le remettez pas en service. Faites vérifier et, le cas échéant, réparer l'appareil par des techniciens spécialisés et qualifiés.

**⚠ AVERTISSEMENT – RISQUE DE BLESSURE !**



**Pièces en mouvement**

Tenez les parties du corps à distance des pièces en mouvement. Risque d'écrasement !



## Installation

Pour assurer un fonctionnement fiable et sans défaillances de l'appareil, le lieu d'installation doit répondre aux conditions suivantes :

- Posez l'appareil sur un support solide, plat et horizontal.
- Installez l'appareil de telle manière qu'il y ait suffisamment de place devant la plastifieuse pour que la pochette à plastifier puisse sortir entièrement de la plastifieuse.
- N'utilisez pas l'appareil dans un environnement chaud, humide ou très humide ou à proximité de matériaux inflammables.
- La prise doit être facilement accessible afin que le cordon d'alimentation puisse être facilement retiré en cas d'urgence.

## Utilisation et fonctionnement

Ce chapitre contient des remarques importantes sur le fonctionnement et l'opération de l'appareil.

### Pochettes à plastifier adaptées

L'appareil admet pour la plastification à chaud des pochettes à plastifier d'une largeur allant jusqu'à 320 mm et présentant une épaisseur maximale de 125 microns. Veuillez noter que chaque pochette à plastifier ne peut être utilisée qu'une fois pour la plastification.

#### REMARQUE

- ▶ Pour la plastification à chaud, utilisez exclusivement des pochettes à plastifier qui sont explicitement prévues pour la plastification à chaud.
- ▶ Pour la plastification à froid, utilisez exclusivement des pochettes à plastifier qui sont explicitement prévues pour la plastification à froid.
- ▶ Veuillez noter que les pochettes à plastifier fournies sont prévues exclusivement pour la plastification à chaud.

### Commandes de niveaux

Position du commutateur sélecteur ⑧	Position du commutateur d'épaisseur du film ⑬	Épaisseur de film de plastification
HOT	80	> 60 - 80
HOT	125	85 - 125
COLD	125	jusqu'à 200

### REMARQUE

- ▶ Pour les photos à haute brillance, nous vous recommandons de sélectionner la position de commutateur "125" ainsi que l'épaisseur de film plastifiant correspondante.

## Préparer la plastification à chaud

- ◆ Introduisez la glissière de guidage de film **1** dans les trous prévus à cet effet au dos de la plastifieuse.
- ◆ Dépliez le porte-document **11** pour que les documents puissent être introduits droits dans la fente d'introduction manuelle du film **5**.
- ◆ Enfichez la fiche secteur de la plastifieuse dans une prise d'alimentation secteur.
- ◆ Mettez le commutateur MARCHE/ARRÊT **7** sur «ON» (I).
- ◆ Réglez le commutateur sélecteur pour la plastification à chaud et à froid **8** sur «HOT» (I).
- ◆ Réglez le commutateur d'épaisseur de film **13** sur l'épaisseur de film souhaitée (cf. également le chapitre **Commandes de niveaux**).  
Le témoin lumineux rouge MARCHE/ARRÊT **9** s'allume.  
La plastifieuse chauffe à la température de service.

Dès que le témoin lumineux vert «Opérationnelle» **6** s'allume, la plastifieuse a atteint sa température de service.

### REMARQUE

- ▶ L'allumage du témoin lumineux vert signalant l'état "Opérationnelle" **6** indique que la température de service est atteinte. Nous recommandons pour une plastification plus régulière, notamment avec les films minces (d'une épaisseur inférieure à 125 microns) ou lors du réglage d'une autre épaisseur de film, d'attendre 2 ou 3 minutes avant de commencer la plastification.
- ▶ Il peut arriver que le témoin lumineux vert "Opérationnelle" **6** s'éteigne et se rallume à plusieurs reprises. Cela signifie que l'appareil maintient la température et qu'il chauffe. Ceci ne constitue pas une défaillance de l'appareil !
- ◆ Placez le document à plastifier dans une pochette à plastifier de taille adaptée.

### REMARQUE

- ▶ Veillez à ce que toutes les bordures du document aient au moins deux millimètres d'écart par rapport au bord de la pochette à plastifier, comme indiqué sur la fig. 1.
- ▶ Veillez à utiliser un seul film pour la plastification. Commencez d'abord par l'ouvrir, comme indiqué par exemple sur la fig. 2.
- ▶ Pour obtenir des informations sur la procédure de plastification, veuillez consulter le chapitre **Procédure de plastification**.

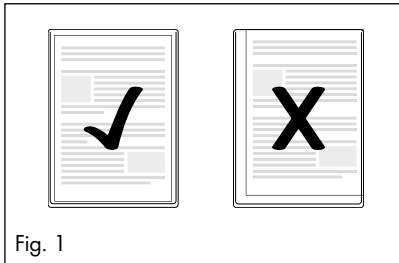

Fig. 1

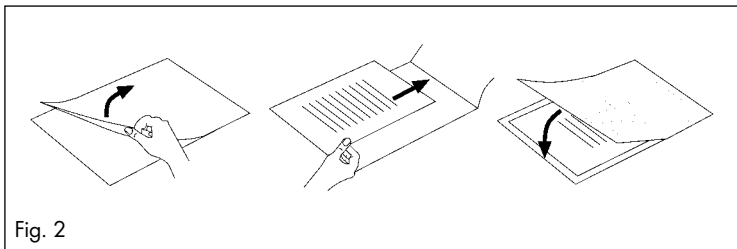

Fig. 2

## Préparer la plastification à froid

### ATTENTION

- ▶ Laisser d'abord la plastifieuse se refroidir complètement avant de commencer les opérations pour une plastification à froid. Sinon les rouleaux à l'intérieur de la plastifieuse sont encore chauds. La pochette à plastifier et le document à plastifier peuvent de ce fait être endommagés !
- ◆ Introduisez la glissière de guidage de film **1** dans les trous prévus à cet effet au dos de la plastifieuse.
- ◆ Sortez le porte-document **11** pour que les documents puissent être introduits droits dans la fente d'introduction manuelle du film **5**.
- ◆ Enfichez la fiche secteur de la plastifieuse dans une prise d'alimentation secteur.
- ◆ Mettez le commutateur MARCHE/ARRÊT **7** sur «ON» (I).
- ◆ Réglez le commutateur sélecteur pour la plastification à chaud et à froid **8** sur «COLD» (O).

### REMARQUE

- ▶ Remarque : Pour la plastification à froid, réglez toujours le commutateur d'épaisseur du film **13** sur 125 mic.  
Le témoin lumineux rouge MARCHE/ARRÊT **9** et le témoin lumineux vert "Opérationnelle" **6** s'allument.
- ◆ Placez le document à plastifier dans une pochette à plastifier de taille adaptée.

### REMARQUE

- ▶ Veillez à ce que toutes les bordures du document aient au moins deux millimètres d'écart par rapport au bord de la pochette à plastifier, comme indiqué sur la fig. 1.
- ▶ Veillez à utiliser un seul film pour la plastification. Commencez d'abord par l'ouvrir, comme indiqué par exemple sur la fig. 2.
- ▶ Pour obtenir des informations sur la procédure de plastification, veuillez consulter le chapitre **Procédure de plastification**.

## Procédure de plastification

- ◆ Placez la pochette à plastifier sur la glissière de guidage de film ❶. Placez le bord droit ou gauche de la pochette de film sur l'arrêt du format de film ❷ (côté fermé en premier).
- ◆ Rapprochez l'arrêt du format de film ❷ jusqu'à obtenir le format choisi. Vous évitez ainsi que la pochette à plastifier soit introduite en biais.

### REMARQUE

- ▶ Si le film est quand même introduit en biais, utilisez la "Fonction anti-blocage (ABS)", comme décrite au chapitre **Fonction anti-blocage (ABS)**.
- ◆ Poussez maintenant lentement la pochette à plastifier dans la fente d'introduction manuelle du film ❸.
- ◆ Dès que vous avez poussé la pochette à plastifier de quelques centimètres dans la fente d'introduction manuelle du film ❸, elle est automatiquement avalée par l'appareil. Lâchez la pochette à plastifier dès que vous remarquez qu'elle est automatiquement avalée.

### ATTENTION

- ▶ Veillez à ce qu'un espace d'au moins 45 cm soit libre devant la plastifieuse. Dans le cas contraire, la pochette à plastifier ne peut plus être entièrement sortie de la plastifieuse après la procédure de plastification. La pochette à plastifier peut être endommagée.
- ◆ La pochette plastifiée terminée est éjectée au niveau de la fente pour le film ❿ de la plastifieuse.

### REMARQUE

- ▶ **Uniquement après le laminage à chaud :** Dès que le film plastifié sort de la fente pour le film ❿ de la plastifieuse, il est chaud et peut légèrement modifier sa forme. Pour cette raison, laissez la pochette de film refroidir pendant une minute après la plastification avant de le toucher.
- ▶ Afin d'améliorer le résultat de la plastification, vous pouvez poser un objet lourd et lisse, un livre ou un classeur, sur la pochette à plastifier encore chaude. Elle aura alors une surface lisse impeccable.
- ◆ Si vous ne voulez pas démarrer d'autre procédure de plastification, placez le commutateur MARCHE/ARRÊT ❶ sur «OFF» (O).
- ◆ Débranchez la fiche secteur de la prise secteur.

## Fonction anti-blocage (ABS)

Au début de la procédure de plastification, le film peut être introduit de travers ou se bourrer à l'intérieur de l'appareil.

- ◆ Réglez le commutateur anti-blocage **13** en position ABS. Le film n'est pas inséré davantage.
- ◆ Retirez la pochette à plastifier et amenez à nouveau le commutateur anti-blocage **13** à l'épaisseur de film souhaitée.
- ◆ Reprenez ensuite la procédure de plastification.

## Fonction de découpe

Si vous voulez utiliser la fonction de découpe sur la glissière de guidage de film **1**, retirez la glissière de guidage de film **1**.

- ◆ Rentrez si nécessaire le porte-document **11**.
- ◆ Réglez le massicot **12** de manière à ce qu'il forme une surface droite avec la glissière de guidage de film **1**. Placez pour cela la glissière de guidage de film **1** sur une table ou une autre surface plane.
- ◆ Glissez la tête de coupe **3** jusqu'en butée. La tête de coupe **3** peut être glissée jusqu'aux deux extrémités de la glissière de coupe **2**.
- ◆ Relevez la glissière de coupe **2** en la tenant par la poignée ronde et positionnez les documents sur la glissière de guidage de film **1**. Bloquez le document en poussant l'arrêt du format de film **4** jusqu'à ce qu'il touche les deux côtés du document.
- ◆ Utilisez les repères sur le tableau de mesures, afin d'aligner parfaitement votre document.
- ◆ Dépliez la glissière de coupe **2** vers le bas jusqu'à ce qu'elle s'enclenche.
- ◆ Tenez le papier d'une main en position sûre.
- ◆ Pour couper, poussez la tête de coupe **3** de l'autre main vers le bas et glissez-la d'un trait au-dessus du document.

## Nettoyage

### DANGER

#### **Danger de mort par électrocution !**

- ▶ Retirez la fiche secteur de la prise avant d'entreprendre le nettoyage.
- ▶ Veillez à ce qu'aucune humidité ne pénètre dans l'appareil pendant le nettoyage.
- ▶ Ne plongez jamais les éléments de l'appareil dans l'eau ou d'autres liquides !
- ▶ N'ouvrez jamais le boîtier de l'appareil. Celui-ci ne contient aucun élément de commande.



### ATTENTION

#### **Risque d'endommager l'appareil.**

- ▶ N'utilisez pas de produits de nettoyage agressifs ou abrasifs, car ils peuvent aggraver la surface du boîtier.
- ◆ Nettoyez la surface du boîtier exclusivement avec un chiffon légèrement humide et un détergent doux.

### **Nettoyage de l'intérieur de l'appareil :**

À chaque plastification, des saletés se déposent sur les rouleaux à l'intérieur de la plastifieuse. La performance de la plastifieuse diminue ainsi au fil du temps. Vous devez de ce fait nettoyer les rouleaux à l'intérieur de la plastifieuse après utilisation.

- ◆ Préparez l'appareil conformément à ce qui est décrit dans le chapitre **Préparer la plastification à chaud** jusqu'à ce que le témoin lumineux vert «Opérationnelle»  s'allume. Réglez le commutateur d'épaisseur de film  sur 80 mic.
- ◆ Introduisez ensuite une feuille de papier DIN A3 pliée au milieu (épaisseur maximum 1,0 mm) sans pochette à plastifier et avec la pliure à l'avant lentement dans la fente d'introduction manuelle du film .
- ◆ Lâchez la feuille dès que vous remarquez qu'elle est automatiquement avalée.

Les saletés présentes sur les rouleaux à l'intérieur de la plastifieuse se fixent sur la feuille de papier. Le papier est éjecté au niveau de la fente du film  de la plastifieuse.

- ◆ Répétez la procédure de nettoyage plusieurs fois. Prenez à chaque fois une feuille de papier propre.

Si vous ne voyez plus d'impuretés sur le papier, les rouleaux à l'intérieur de la plastifieuse sont propres.

## Stockage

- ◆ Laissez l'appareil refroidir complètement avant de le ranger.
- ◆ Entrez l'appareil à un endroit propre et sec sans exposition directe au soleil.

## Mise au rebut

### Mise au rebut de l'appareil



**Ne jetez en aucun cas l'appareil avec les ordures ménagères normales.**

**Ce produit est assujéti à la directive européenne 2012/19/EU (déchets d'équipements électriques et électroniques).**



Éliminez l'appareil par l'intermédiaire d'une entreprise de traitement des déchets autorisée ou via le service de recyclage de votre commune. Respectez la réglementation en vigueur. En cas de doute, veuillez contacter votre centre de recyclage.

### Mise au rebut de l'emballage



L'emballage protège l'appareil de tous dommages éventuels au cours du transport. Les matériaux d'emballage ont été sélectionnés selon des critères de respect de l'environnement et de recyclage permettant leur élimination écologique.

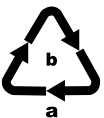

Éliminez l'emballage d'une manière respectueuse de l'environnement.

Observez le marquage sur les différents matériaux d'emballage et trie-les séparément si nécessaire. Les matériaux d'emballage sont repérés par des abréviations (a) et des numéros (b) qui ont la signification suivante :

- 1-7 : Plastiques,
- 20-22 : Papier et carton,
- 80-98 : Matériaux composites.



## Garantie de Kompernass Handels GmbH

Chère cliente, cher client,

Cet appareil est garanti 3 ans à partir de la date d'achat. Si ce produit venait à présenter des vices, vous disposez de droits légaux face au vendeur de ce produit. Vos droits légaux ne sont pas restreints par notre garantie présentée ci-dessous.

### Conditions de garantie

La période de garantie débute à la date d'achat. Veuillez bien conserver le ticket de caisse. Celui-ci servira de preuve d'achat.

Si dans un délai de trois ans suivant la date d'achat de ce produit, un vice de matériel ou de fabrication venait à apparaître, le produit sera réparé, remplacé gratuitement par nos soins ou le prix d'achat remboursé, selon notre choix. Cette prestation sous garantie nécessite, dans le délai de trois ans, la présentation de l'appareil défectueux et du justificatif d'achat (ticket de caisse) ainsi que la description brève du vice et du moment de son apparition.

Si le vice est couvert par notre garantie, vous recevrez le produit réparé ou un nouveau produit en retour. Aucune nouvelle période de garantie ne débute avec la réparation ou l'échange du produit.

### Période de garantie et réclamation légale pour vices cachés

L'exercice de la garantie ne prolonge pas la période de garantie. Cette disposition s'applique également aux pièces remplacées ou réparées. Les dommages et vices éventuellement déjà présents à l'achat doivent être signalés immédiatement après le déballage. Toute réparation survenant après la période sous garantie fera l'objet d'une facturation.

### Étendue de la garantie

L'appareil a été fabriqué avec soin conformément à des directives de qualité strictes et consciencieusement contrôlé avant sa livraison.

La prestation de la garantie s'applique aux vices de matériel et de fabrication. Cette garantie ne s'étend pas aux pièces du produit qui sont exposées à une usure normale et peuvent de ce fait être considérées comme pièces d'usure, ni aux détériorations de pièces fragiles, par ex. interrupteurs, batteries ou pièces en verre.

Cette garantie devient caduque si le produit est détérioré, utilisé ou entretenu de manière non conforme. Toutes les instructions listées dans le manuel d'utilisation doivent être exactement respectées pour une utilisation conforme du produit. Des buts d'utilisation et actions qui sont déconseillés dans le manuel d'utilisation, ou dont vous êtes avertis doivent également être évités.

Le produit est uniquement destiné à un usage privé et ne convient pas à un usage professionnel. La garantie est annulée en cas d'entretien incorrect et inapproprié, d'usage de la force et en cas d'intervention non réalisée par notre centre de service après-vente agréé.

## Procédure en cas de garantie

Afin de garantir un traitement rapide de votre demande, veuillez suivre les indications suivantes :

- Veuillez avoir à portée de main pour toutes questions le ticket de caisse et la référence article (IAN) 379287\_2110 en tant que justificatif de votre achat.
- Vous trouverez la référence sur la plaque signalétique sur le produit, une gravure sur le produit, sur la page de garde du mode d'emploi (en bas à gauche) ou sur l'autocollant au dos ou sur le dessous du produit.
- Si des erreurs de fonctionnement ou d'autres vices venaient à apparaître, veuillez d'abord contacter le département service clientèle cité ci-dessous par **téléphone** ou par **e-mail**.
- Vous pouvez ensuite retourner un produit enregistré comme étant défectueux en joignant le ticket de caisse et en indiquant en quoi consiste le vice et quand il est survenu, sans devoir l'affranchir à l'adresse de service après-vente communiquée.



Sur [www.lidl-service.com](http://www.lidl-service.com), vous pourrez télécharger ce mode d'emploi et de nombreux autres manuels, vidéos produit et logiciels d'installation.

Grâce à ce code QR, vous arriverez directement sur le site Lidl service après-vente ([www.lidl-service.com](http://www.lidl-service.com)) et vous pourrez ouvrir votre mode d'emploi en saisissant votre référence (IAN) 379287\_2110.

## Service après-vente

FR

### Service France

Tel.: 0800 919270

E-Mail: [kompennass@lidl.fr](mailto:kompennass@lidl.fr)

BE

### Service Belgique

Tel.: 070 270 171 (0,15 EUR/Min.)

E-Mail: [kompennass@lidl.be](mailto:kompennass@lidl.be)

IAN 379287\_2110

## Importateur

Veuillez tenir compte du fait que l'adresse suivante n'est pas une adresse de service après-vente. Veuillez d'abord contacter le service mentionné.

KOMPERNASS HANDELS GMBH

BURGSTRASSE 21

44867 BOCHUM

ALLEMAGNE

[www.kompennass.com](http://www.kompennass.com)



# Inhoud

<b>Inleiding</b> .....	<b>34</b>
<b>Gebruik in overeenstemming met bestemming</b> .....	<b>34</b>
<b>Inhoud van het pakket en inspectie na transport</b> .....	<b>34</b>
<b>Beschrijving apparaat</b> .....	<b>35</b>
<b>Technische gegevens</b> .....	<b>35</b>
<b>Veiligheidsvoorschriften</b> .....	<b>36</b>
<b>Plaatsing</b> .....	<b>38</b>
<b>Bediening en gebruik</b> .....	<b>38</b>
Geschikte foliehoezen .....	38
Schakelstanden .....	39
Heetlamineren voorbereiden .....	39
Koudlamineren voorbereiden .....	41
Lamineerprocedure .....	42
Antiblokkeerfunctie (ABS) .....	43
Snijfunctie .....	43
<b>Reinigen</b> .....	<b>44</b>
<b>Opbergen</b> .....	<b>45</b>
<b>Afvoeren</b> .....	<b>45</b>
Het apparaat afvoeren .....	45
De verpakking afvoeren .....	45
<b>Garantie van Kompernaß Handels GmbH</b> .....	<b>46</b>
Service .....	47
Importeur .....	47

## Inleiding

Hartelijk gefeliciteerd met de aankoop van uw nieuwe apparaat.

U hebt hiermee gekozen voor een hoogwaardig product. De gebruiksaanwijzing maakt deel uit van dit product. Deze bevat belangrijke aanwijzingen voor veiligheid, gebruik en afvoeren. Lees alle bedienings- en veiligheidsvoorschriften voordat u het product in gebruik neemt. Gebruik het product uitsluitend op de voorgeschreven wijze en voor de aangegeven doeleinden. Geef alle documenten mee als u het product overdraagt aan een derde.

## Gebruik in overeenstemming met bestemming

Het lamineerapparaat is uitsluitend bestemd voor het heet- en koudlamineren van papieren of kartonnen documenten in particuliere huishoudens. Verder kunt u de documenten snijden. Het is niet bestemd voor gebruik met andere materialen.

Dit apparaat is niet bestemd voor bedrijfsmatig of industrieel gebruik.

Een ander of verdergaand gebruik geldt als niet in overeenstemming met de bestemming. Alle mogelijke claims wegens schade door gebruik dat niet volgens de bestemming is, zijn uitgesloten. Het risico is uitsluitend voor de gebruiker.

## Inhoud van het pakket en inspectie na transport

Het apparaat wordt standaard met de volgende componenten geleverd:

- Lamineerapparaat met snijopzetstuk
- 8x foliehoezen DIN A3 voor heetlamineren (80 micron)
- Deze gebruiksaanwijzing

### OPMERKING

- ▶ Haal het apparaat, de foliehoezen en de gebruiksaanwijzing uit de doos.
- ▶ Verwijder alle verpakkingsmaterialen en beschermfolie van het apparaat.
- ▶ Controleer of het pakket compleet is en of er geen zichtbare schade is.
- ▶ Neem contact op met de servicehelpdesk (zie het hoofdstuk **Service**) als het pakket niet compleet is, of indien er sprake is van schade door gebrekkige verpakking of transport.

## Beschrijving apparaat

### Afbeelding A:

- ❶ Foliegeleider (achteraan)
- ❷ Snijgeleider
- ❸ Snijkop
- ❹ Folieformaatstop
- ❺ Foliesleuf voor handmatige folietoevoer
- ❻ Indicatielampje "Gebruiksklaar" (Ready)
- ❼ Aan-/uitknop
- ❽ Keuzeknop voor heet- en koudlamineren (HOT en COLD)
- ❾ Indicatielampje AAN/UIT (Power)
- ❿ Foliesleuf (vooraan)
- ⓫ Documentsteun
- ⓬ Snijopzetstuk

### Afbeelding B:

- Ⓜ Antiblokkeer- en foliedikteknop

## Technische gegevens

Bedrijfsspanning	220-240 V ~ (wisselstroom), 50 Hz
Stroomopname	1,4 A
Opgenomen vermogen	300 W
Beschermingsklasse	II / 
Foliebreedte	max. 320 mm
Foliedikte heetlamineren	max. 125 micron
Foliedikte koudlamineren	max. 200 micron
Snijcapaciteit van het snijopzetstuk ❿	max. 3 vellen 80 g/m <sup>2</sup> of een gelamineerd document (80 micron)

### Lamineertijden

Folieformaat	Schakelstand foliedikteknop Ⓜ: 80 micron	Schakelstand foliedikteknop Ⓜ: 125 micron
DIN A4	ong. 54 s	ong. 76 s
DIN A3	ong. 75 s	ong. 105 s

## Oververhittingsbeveiliging

Dit apparaat is voorzien van een beveiliging tegen oververhitting.

Als de motor door overbelasting te heet wordt, wordt het apparaat automatisch uitgeschakeld. Trek in dat geval de stekker uit het stopcontact en wacht totdat het apparaat is afgekoeld tot kamertemperatuur. Dan kunt u de stekker weer in het stopcontact steken en het apparaat weer gaan gebruiken.

Wij adviseren om na 2 uur werking het apparaat ong. 30 minuten lang te laten afkoelen.

## Veiligheidsvoorschriften

- Controleer het apparaat vóór gebruik op zichtbare schade aan de buitenzijde. Neem een beschadigd product niet in gebruik. Er bestaat gevaar voor een elektrische schok.
- Laat reparaties aan het apparaat alleen uitvoeren door geautoriseerde vakbedrijven of door de klantenservice. Ondeskundige reparaties kunnen resulteren in aanzienlijke risico's voor de gebruiker. Bovendien vervalt dan de garantie.
- Laat een beschadigd snoer onmiddellijk door geautoriseerd en vakkundig personeel of door de klantenservice vervangen, om risico's te vermijden.
- Gebruik het apparaat nooit met een defect snoer. Er bestaat gevaar voor een elektrische schok.
- Gebruik geen verlengsnoeren of stekkerdozen die niet voldoen aan de vereiste veiligheidsvoorschriften.
- Het stopcontact moet goed toegankelijk zijn, zodat de stekker in noodgevallen makkelijk uit het stopcontact kan worden getrokken.
- Gebruik geen externe timer of een aparte afstandsbediening om het apparaat te bedienen.
-  Het apparaat is alleen geschikt voor gebruik binnenshuis.

- Dit apparaat mag worden gebruikt door kinderen vanaf 8 jaar en door personen met beperkte fysieke, zintuiglijke of geestelijke vermogens of gebrek aan ervaring of kennis, mits ze onder toezicht staan of over het veilige gebruik van het apparaat zijn geïnformeerd en de daaruit voortkomende gevaren hebben begrepen. Kinderen mogen niet met het apparaat spelen. Kinderen mogen zonder toezicht geen reiniging en gebruikersonderhoud uitvoeren.
- Heetlamineren is niet toegestaan met ontvlambare, warmtegevoelige en/of smeltbare materialen en tekeningen op warmtegevoelig papier resp. materiaal waarvan de kleur resp. kwaliteit door warmte-inwerking verandert.
- Lamineer geen waardevolle, unieke documenten. Hoewel het lamineerapparaat voldoet aan alle gangbare veiligheidsnormen/-standaarden, kunnen storingen – zoals bij alle elektrische apparaten – nooit volledig worden uitgesloten. Storingen in het lamineerapparaat kunnen resulteren in beschadiging van het te lamineren document.
- Kinderen mogen het verpakkingsmateriaal niet als speelgoed gebruiken. Er bestaat verstikkingsgevaar.
- Als het apparaat gevallen of beschadigd is, mag u het niet meer gebruiken. Laat het apparaat door deskundig personeel nakijken en eventueel repareren.

### **WAARSCHUWING – LETSELGEVAAR!**



#### **Bewegende onderdelen**

Houd lichaamsdelen uit de buurt van bewegende onderdelen.

Es bestaat gevaar voor beknelling!



## Plaatsing

Voor een veilige en storingsvrije werking van het apparaat moet de plaatsingslocatie aan de volgende voorwaarden voldoen:

- Plaats het apparaat op een stevige, vlakke en horizontale ondergrond.
- Plaats het apparaat zodanig, dat vóór het lamineerapparaat voldoende ruimte vrij blijft, zodat de foliehoes volledig uit het lamineerapparaat kan schuiven.
- Gebruik het apparaat niet in een hete, natte of zeer vochtige omgeving, of in de buurt van brandbaar materiaal.
- Het stopcontact moet goed toegankelijk zijn, zodat de stekker in noodgevallen makkelijk uit het stopcontact kan worden getrokken.

## Bediening en gebruik

In dit hoofdstuk krijgt u belangrijke aanwijzingen over de bediening en het gebruik van het apparaat.

### Geschikte foliehoezen

U kunt voor het heetlamineren foliehoezen met een breedte tot 320 mm en een dikte van maximaal 125 micron gebruiken. Houd er rekening mee dat elke foliehoes slechts één keer kan worden gebruikt voor lamineren.

#### OPMERKING

- ▶ Gebruik voor heetlamineren uitsluitend foliehoezen die uitdrukkelijk zijn bestemd voor heetlamineren.
- ▶ Gebruik voor koudlamineren uitsluitend foliehoezen die uitdrukkelijk zijn bestemd voor koudlamineren.
- ▶ Let op, de meegeleverde foliehoezen zijn uitsluitend geschikt voor heetlamineren.

## Schakelstanden

Schakelstand keuzeknop ⑧	Schakelstand folie- dikteknoop ⑬	Dikte lamineerfolie
HOT	80	> 60 - 80
HOT	125	85 - 125
COLD	125	tot 200

### OPMERKING

- ▶ Bij hoogglansfoto's moet u schakelstand "125" en de overeenkomstige lamineerfoliedikte kiezen.

## Heetlamineren voorbereiden

- ◆ Steek de foliegeleider ① in de daarvoor bestemde openingen aan de achterkant van het lamineerapparaat.
- ◆ Klap de documentsteunen ⑪ uit, zodat de documenten recht in de sleuf voor handmatige folietoevoer ⑤ getrokken worden.
- ◆ Steek de stekker van het lamineerapparaat in een stopcontact.
- ◆ Zet de aan-/uitknop ⑦ op "ON" (I).
- ◆ Zet de keuzeknop voor heet- en koudlamineren ⑧ op "HOT" (I).
- ◆ Stel de foliedikteknoop ⑬ op de overeenkomstige foliedikte in (zie ook het hoofdstuk **Schakelstanden**). Het rode indicatielampje AAN/UIT ⑨ gaat nu branden.  
Het lamineerapparaat wordt nu opgewarmd tot de gebruikstemperatuur.

Zodra het groene indicatielampje "Gebruiksklaar" ⑥ brandt, heeft het lamineerapparaat de gebruikstemperatuur bereikt.

### OPMERKING

- ▶ Wanneer het groene indicatielampje "Gebruiksklaar" ⑥ brandt, is de bedrijfstemperatuur bereikt. Voor een gelijkmatig lamineerresultaat raden wij u aan, vooral bij dunnere folies (onder 125 micron) en wanneer u een andere foliedikte instelt, om pas na een extra wachttijd van ong. 2 - 3 minuten met het lamineren te beginnen.
- ▶ Het groene indicatielampje "Gebruiksklaar" ⑥ kan ondertussen steeds uitgaan en opnieuw gaan branden. Dat betekent dat het apparaat op temperatuur gehouden en bijverwarmd wordt. Het wijst niet op een defect van het apparaat!
- ◆ Leg het te lamineren document in een foliehoes met een passende grootte.

### OPMERKING

- ▶ Zorg ervoor dat de randen van het document op minstens twee millimeter van de rand van de foliehoes liggen, zoals afb. 1 laat zien.
- ▶ Gebruik slechts één foliehoes voor het lamineren. Klap de foliehoes eerst open, zoals het voorbeeld in afb. 2 laat zien.
- ▶ Informatie over de lamineerprocedure vindt u in het hoofdstuk **Lamineerprocedure**.

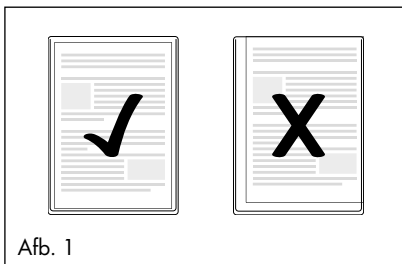

Afb. 1

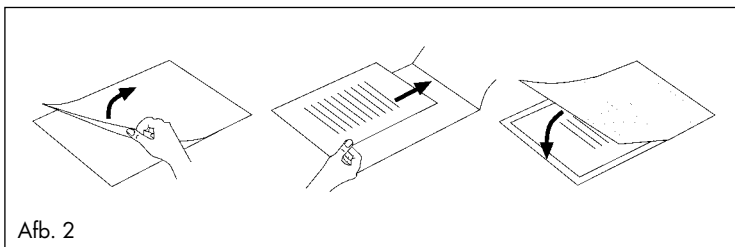

Afb. 2

## Koudlamineren voorbereiden

### LET OP

- ▶ Laat het apparaat na het heetlamineren eerst volledig afkoelen, alvorens met het koudlamineren te beginnen. Anders zijn de rollen in het lamineerapparaat nog heet. Daardoor kunnen de foliehoes en het te lamineren document beschadigd raken!
- ◆ Steek de foliegeleider **1** in de daarvoor bestemde openingen aan de achterkant van het lamineerapparaat.
- ◆ Klap de documentsteunen uit **11**, zodat de documenten recht in de sleuf voor handmatige folietoever **5** getrokken worden.
- ◆ Steek de stekker van het lamineerapparaat in een stopcontact.
- ◆ Zet de aan-/uitknop **7** op "ON" (I).
- ◆ Zet de keuzeknop voor heet- en koudlamineren **8** op "COLD" (O).

### OPMERKING

- ▶ Zet voor koudlamineren de foliedikteknop **13** altijd op 125 mic. Het rode indicatielampje AAN/UIT **9** en het groene indicatielampje "Gebruiksklaar" **6** gaan nu branden.
- ◆ Leg het te lamineren document in een foliehoes met een passende grootte.

### OPMERKING

- ▶ Zorg ervoor dat de randen van het document op minstens twee millimeter van de rand van de foliehoes liggen, zoals afb. 1 laat zien.
- ▶ Gebruik slechts één foliehoes voor het lamineren. Klap de foliehoes eerst open, zoals het voorbeeld in afb. 2 laat zien.
- ▶ Informatie over de lamineerprocedure vindt u in het hoofdstuk **Lamineerprocedure**.

## Lamineerprocedure

- ◆ Leg de foliehoes of de foliegeleider ❶. Leg de rechter- of linkerkant van de foliehoes tegen de folieformaatstop ❷ (gesloten kant vooraan).
- ◆ Schuif de twee delen van de folieformaatstop ❸ samen tot het gewenste formaat. Zo voorkomt u dat de foliehoes scheef in het apparaat getrokken wordt.

### OPMERKING

- ▶ Indien de folie toch scheef in het apparaat getrokken wordt, gebruik dan de "Antiblokkeerfunctie", zoals beschreven in het hoofdstuk **Antiblokkeerfunctie (ABS)**.
- ◆ Schuif nu de foliehoes langzaam in de sleuf voor handmatige folietoevoer ❹.
- ◆ Wanneer u de foliehoes een paar centimeter in de foliesleuf ❺ hebt geschoven, wordt deze automatisch verder naar binnen getrokken. Laat de foliehoes los zodra u merkt dat deze automatisch naar binnen wordt getrokken.

### LET OP

- ▶ Zorg ervoor dat aan de voorkant van het lamineerapparaat minstens 45 cm ruimte vrij blijft. Anders kan de foliehoes na het lamineren niet volledig uit het lamineerapparaat worden geschoven. De gelamineerde foliehoes kan dan beschadigd raken.
- ◆ De gelamineerde foliehoes wordt via de foliesleuf ❻ van het lamineerapparaat naar buiten geschoven.

### OPMERKING

- ▶ **Alleen na het heetlamineren:** Als de gelamineerde folie uit de foliesleuf ❻ van het lamineerapparaat wordt geschoven, is hij heet en kan de vorm ervan gemakkelijk veranderen. Laat de foliehoes daarom na het lamineren eerst een paar minuten afkoelen, voordat u deze aanraakt.
- ▶ Om het lamineerresultaat te verbeteren, kunt u op de nog hete foliehoes een boek, een dossiermap of een ander zwaar, glad voorwerp leggen. Zo wordt het oppervlak glad en onberispelijk.
- ◆ Als u wilt stoppen met lamineren, zet u de aan-/uitknop ❼ op "OFF" (O).
- ◆ Trek de stekker uit het stopcontact.

## Antiblokkeerfunctie (ABS)

Bij de start van de lamineerprocedure kan de folie scheef naar binnen worden getrokken of vastlopen in het apparaat.

- ◆ Draai de antiblokkeerknop **13** naar de stand ABS. De foliehoes wordt niet verder naar binnen getrokken.
- ◆ Haal de foliehoes eruit en draai de antiblokkeerknop **13** weer naar de gewenste foliedikte.
- ◆ Begin opnieuw met het lamineren.

## Snijfunctie

Als u de snijfunctie van de foliegeleider **1** wilt gebruiken, neem dan de foliegeleider **1** weg.

- ◆ Klap, indien nodig, de documentsteunen **11** in.
- ◆ Positioneer het snijopzetstuk **12** zodanig, dat het een recht vlak vormt met de foliegeleider **1**. Daarvoor kunt u de foliegeleider **1** het beste op een tafel of een ander egaal vlak leggen.
- ◆ Schuif de snijkop **3** tot aan de aanslag. De snijkop **3** kan tot aan beide uiteinden van de snijgeleider **2** geschoven worden.
- ◆ Klap de snijgeleider **2** aan de afgeronde greep omhoog en zet het document op de foliegeleider **1**. Zet het document vast door de folieformatstop **4** samen te schuiven, totdat hij tegen beide zijanten van het document komt.
- ◆ Gebruik de markeringen op de schaalverdeling om uw document in de juiste stand te brengen.
- ◆ Klap de snijgeleider **2** omlaag, zodat hij vastzit.
- ◆ Houd het papier met één hand op een veilige manier vast.
- ◆ Om te snijden, duwt u met uw andere hand de snijkop **3** omlaag en schuift u hem in één keer over het document.

## Reinigen

### GEVAAR

#### **Levensgevaar door elektrische stroom!**

- ▶ Haal de stekker uit het stopcontact voordat u met reinigen begint.
- ▶ Zorg dat er geen vocht in het apparaat binnendringt tijdens het schoonmaken.
- ▶ Dompel het apparaat nooit onder in water of andere vloeistoffen!
- ▶ Open nooit de behuizing van het apparaat. Hierin bevinden zich geen bedieningselementen.



### **LET OP**

#### **Mogelijke beschadiging van het apparaat.**

- ▶ Gebruik geen agressieve of schurende schoonmaakmiddelen, omdat hierdoor het oppervlak van de behuizing kan worden aangetast.
- ◆ Reinig het oppervlak van de behuizing uitsluitend met een licht vochtige doek en een mild afwasmiddel.

### **De binnenkant van het apparaat schoonmaken:**

Bij elke keer lamineren hoopt zich vuil op de rollen in het lamineerapparaat op. Daardoor nemen in de loop van de tijd de prestaties van het lamineerapparaat af. Reinig daarom de rollen in het lamineerapparaat na gebruik.

- ◆ Bereid het apparaat voor zoals beschreven in het hoofdstuk **Heetlamineren voorbereiden**, totdat het groene indicatielampje "Gebruiksklaar"  brandt. Stel de foliedikteknop  op 80 mic.
- ◆ Voer dan een doormidden gevouwen vel DIN A3-papier (dikte maximaal 1,0 mm) zonder foliehoes en met de vouw naar voren langzaam in de foliesleuf voor handmatige folietoevoer .
- ◆ Laat het vel los zodra u merkt dat het automatisch naar binnen wordt getrokken.

Het vuil op de rollen in het lamineerapparaat hecht nu aan het vel papier. Het papier wordt via de foliesleuf  van het lamineerapparaat naar buiten geschoven.

- ◆ Herhaal de reiniging een paar keer. Neem telkens een nieuw, schoon vel papier.

Wanneer u geen vuilresten meer ziet op het papier, zijn de rollen in het lamineerapparaat schoon.

## Opbergen

- ◆ Laat het apparaat afkoelen voordat u het opbergt.
- ◆ Berg het apparaat op een schone, droge plaats zonder rechtstreeks zonlicht op.

## Afvoeren

### Het apparaat afvoeren



**Deponeer het apparaat in geen geval bij het gewone huisvuil. Dit product is onderworpen aan Europese richtlijn 2012/19/EU (afgedankte elektrische en elektronische apparatuur).**



Voer het apparaat af via een erkend afvalverwerkingsbedrijf of via uw gemeentelijke afvalverwerking. Neem de momenteel geldende voorschriften in acht. Neem bij twijfel contact op met uw afvalverwerkingsinstantie.

### De verpakking afvoeren



De verpakking beschermt het apparaat tegen transportschade. De verpakkingsmaterialen zijn gekozen met het oog op milieuvriendelijkheid en afvalverwerkingstechnieken en zijn dus recyclebaar.

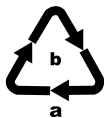

Voer de verpakking af conform de milieuvoorschriften.

Let op de aanduiding op de verschillende verpakkingsmaterialen en voer ze zo nodig gescheiden af. De verpakkingsmaterialen zijn voorzien van afkortingen (a) en cijfers (b) met de volgende betekenis:

- 1-7: kunststoffen,
- 20-22: papier en karton,
- 80-98: composietmaterialen.



## Garantie van Kompernaß Handels GmbH

Geachte klant,

U hebt op dit apparaat 3 jaar garantie vanaf de aankoopdatum. In geval van gebreken in dit product hebt u wettelijke rechten tegenover de verkoper van het product. Deze wettelijke rechten worden door onze hierna beschreven garantie niet beperkt.

### Garantievoorwaarden

De garantieperiode geldt vanaf de datum van aankoop. Bewaar de kassabon zorgvuldig. U hebt hem nodig als bewijs van aankoop.

Als er binnen drie jaar vanaf de aankoopdatum van dit product een materiaal- of fabricagefout optreedt, wordt - naar onze keuze - het product door ons kosteloos gerepareerd of vervangen of wordt de koopprijs terugbetaald. Voorwaarde voor deze garantie is dat het defecte apparaat en het aankoopbewijs (kassabon) binnen de termijn van drie jaar worden overlegd en dat kort wordt omschreven waaruit het gebrek bestaat en wanneer het is opgetreden.

Wanneer het defect door onze garantie wordt gedekt, krijgt u het gerepareerde product of een nieuw product retour. Met de reparatie of vervanging van het product begint er geen nieuwe garantieperiode.

### Garantieperiode en wettelijke aanspraken bij gebreken

De garantieperiode wordt door deze waarborg niet verlengd. Dat geldt ook voor vervangen en gerepareerde onderdelen. Eventueel al bij aankoop aanwezig schade en gebreken moeten meteen na het uitpakken worden gemeld. Voor reparaties na afloop van de garantieperiode worden kosten in rekening gebracht.

### Garantieomvang

Het apparaat is op basis van strenge kwaliteitsnormen met de grootst mogelijke zorg vervaardigd en voorafgaand aan de levering nauwkeurig gecontroleerd.

De garantie geldt voor materiaal- of fabricagefouten. Deze garantie geldt niet voor productonderdelen die onderhevig zijn aan normale slijtage en die daarom als slijtonderdelen worden beschouwd, of voor schade aan breekbare onderdelen zoals schakelaars, accu's of onderdelen die van glas zijn gemaakt.

Deze garantie vervalt wanneer het product is beschadigd, ondeskundig is gebruikt of is gerepareerd. Voor deskundig gebruik van het product moeten alle in de gebruiksaanwijzing beschreven aanwijzingen precies worden opgevolgd. Gebruiksdoeleinden en handelingen die in de gebruiksaanwijzing worden afgeraden of waarvoor wordt gewaarschuwd, moeten beslist worden vermeden.

Het product is uitsluitend bestemd voor privégebruik en niet voor bedrijfsmatige doeleinden. Bij verkeerd gebruik en ondeskundige behandeling, bij gebruik van geweld en bij reparaties die niet door ons erkend servicefiliaal zijn uitgevoerd, vervalt de garantie.

## Afhandeling bij een garantiekwestie

Voor een snelle afhandeling van uw aanvraag neemt u de volgende aanwijzingen in acht:

- Houd voor alle aanvragen de kassabon en het artikelnummer (IAN) 379287\_2110 als aankoopbewijs bij de hand.
- Het artikelnummer vindt u op het typeplaatje van het product, op het product gegraveerd, op de titelpagina van de gebruiksaanwijzing (linksonder) of op de sticker op de achter- of onderkant van het product.
- Als er fouten in de werking of andere gebreken optreden, neemt u eerst contact op met de hierna genoemde serviceafdeling, **telefonisch** of **via e-mail**.
- Een als defect geregistreerd product kunt u dan zonder portokosten naar het aan u doorgegeven serviceadres sturen. Voeg het aankoopbewijs (kassabon) bij en vermeld waaruit het gebrek bestaat en wanneer het is opgetreden.



Op [www.lidl-service.com](http://www.lidl-service.com) kunt u deze en vele andere handleidingen, productvideo's en installatiesoftware downloaden.

Met deze QR-code gaat u direct naar de website van Lidl Service ([www.lidl-service.com](http://www.lidl-service.com)) en kunt u met het invoeren van het artikelnummer (IAN) 379287\_2110 de gebruiksaanwijzing openen.

## Service

**NL** **Service Nederland**  
Tel.: 0900 0400223 (0,10 EUR/Min.)  
E-Mail: [kompernass@lidl.nl](mailto:kompernass@lidl.nl)

**BE** **Service België**  
Tel.: 070 270 171 (0,15 EUR/Min.)  
E-Mail: [kompernass@lidl.be](mailto:kompernass@lidl.be)

IAN 379287\_2110

## Importeur

Let op: het volgende adres is geen serviceadres. Neem eerst contact op met het opgegeven serviceadres.

KOMPERNASS HANDELS GMBH  
BURGSTRASSE 21  
44867 BOCHUM  
DUITSLAND  
[www.kompernass.com](http://www.kompernass.com)



# Inhaltsverzeichnis

<b>Einleitung</b> .....	<b>50</b>
<b>Bestimmungsgemäße Verwendung</b> .....	<b>50</b>
<b>Lieferumfang und Transportinspektion</b> .....	<b>50</b>
<b>Gerätebeschreibung</b> .....	<b>51</b>
<b>Technische Daten</b> .....	<b>51</b>
<b>Sicherheitshinweise</b> .....	<b>52</b>
<b>Aufstellen</b> .....	<b>54</b>
<b>Bedienung und Betrieb</b> .....	<b>54</b>
Geeignete Folientaschen .....	54
Schaltstufen .....	55
Heißlaminieren vorbereiten .....	55
Kaltlaminieren vorbereiten .....	57
Laminiervorgang .....	58
Anti-Blockier-Funktion (ABS) .....	59
Schneidfunktion .....	59
<b>Reinigung</b> .....	<b>60</b>
<b>Aufbewahrung</b> .....	<b>61</b>
<b>Entsorgung</b> .....	<b>61</b>
Entsorgung des Gerätes .....	61
Entsorgung der Verpackung .....	61
<b>Garantie der Kompernaß Handels GmbH</b> .....	<b>62</b>
Service .....	63
Importeur .....	63

## Einleitung

Herzlichen Glückwunsch zum Kauf Ihres neuen Gerätes.

Sie haben sich damit für ein hochwertiges Produkt entschieden. Die Bedienungsanleitung ist Bestandteil dieses Produkts. Sie enthält wichtige Hinweise für Sicherheit, Gebrauch und Entsorgung. Machen Sie sich vor der Benutzung des Produkts mit allen Bedien- und Sicherheitshinweisen vertraut. Benutzen Sie das Produkt nur wie beschrieben und für die angegebenen Einsatzbereiche. Händigen Sie alle Unterlagen bei Weitergabe des Produkts an Dritte mit aus.

## Bestimmungsgemäße Verwendung

Dieses Gerät ist ausschließlich zum Heiß- und Kaltlaminieren von Dokumenten aus Papier oder Pappe in privaten Haushalten bestimmt. Desweiteren kann man die Dokumente schneiden. Es ist nicht zur Verwendung mit anderen Materialien bestimmt.

Dieses Gerät ist nicht für den gewerblichen oder industriellen Einsatz bestimmt.

Eine andere oder darüber hinausgehende Benutzung gilt als nicht bestimmungsgemäß. Ansprüche jeglicher Art wegen Schäden aus nicht bestimmungsgemäßer Verwendung sind ausgeschlossen. Das Risiko trägt allein der Benutzer.

## Lieferumfang und Transportinspektion

Das Gerät wird standardmäßig mit folgenden Komponenten geliefert:

- Laminiergerät mit ansteckbarem Schneideaufsatz
- 8x Folientaschen DIN A3 zum Heißlaminieren (80 Mikron)
- Diese Bedienungsanleitung

### HINWEIS

- ▶ Entnehmen Sie das Gerät, die Folientaschen und die Bedienungsanleitung aus der Verpackung.
- ▶ Entfernen Sie sämtliches Verpackungsmaterial und Schutzfolien vom Gerät.
- ▶ Prüfen Sie die Lieferung auf Vollständigkeit und auf sichtbare Schäden.
- ▶ Bei einer unvollständigen Lieferung oder Schäden infolge mangelhafter Verpackung oder durch Transport wenden Sie sich an die Service-Hotline (siehe Kapitel **Service**).

# Gerätebeschreibung

## Abbildung A:

- ❶ Folienführungsschiene (hinten)
- ❷ Schneideschiene
- ❸ Schneidekopf
- ❹ Folienformat-Arretierung
- ❺ Schlitz für manuelle Folienzufuhr
- ❻ Indikationsleuchte „Betriebsbereit“ (Ready)
- ❼ EIN-/AUS-Schalter
- ❽ Wahlschalter für Heiß- und Kaltlaminieren (HOT und COLD)
- ❾ EIN-/AUS-Indikationsleuchte (Power)
- ❿ Folien-Schlitz (vorne)
- ⓫ Dokumentstützen
- ⓬ Schneideaufsatz

## Abbildung B:

- Ⓜ Anti-Blockier-Schalter und Folienstärke-Schalter

# Technische Daten

Betriebsspannung	220-240 V ~ (Wechselstrom), 50 Hz
Stromaufnahme	1,4 A
Leistungsaufnahme	300 W
Schutzklasse	II / □
Folienbreite	max. 320 mm
Folienstärke Heißlaminieren	max. 125 Mikron
Folienstärke Kaltlaminieren	max. 200 Mikron
Schneidekapazität des Schneideaufsatzes ❿	max. 3 Blatt 80g/m <sup>2</sup> oder ein laminiertes Dokument (80 Mikron)

## Laminierzeiten

Foliengröße	Stellung Folienstärke-Schalter Ⓜ: 80 Mikron	Stellung Folienstärke-Schalter Ⓜ: 125 Mikron
DIN A4	ca. 54 s	ca. 76 s
DIN A3	ca. 75 s	ca. 105 s

## Überhitzungsschutz

Dieses Gerät ist mit einem Überhitzungsschutz ausgestattet.

Wenn der Motor aufgrund von Überlastung zu heiß wird, schaltet sich das Gerät automatisch aus. Ziehen Sie in diesem Fall den Netzstecker und warten Sie, bis sich das Gerät auf die Raumtemperatur abgekühlt hat. Sie können dann den Netzstecker wieder mit dem Stromnetz verbinden und das Gerät wieder in Betrieb nehmen.

Wir empfehlen nach 2 Stunden Betrieb das Gerät für ca. 30 Minuten abkühlen zu lassen.

## Sicherheitshinweise

- Kontrollieren Sie das Gerät vor der Verwendung auf äußere sichtbare Schäden. Nehmen Sie ein beschädigtes Gerät nicht in Betrieb. Es besteht Stromschlaggefahr.
- Lassen Sie Reparaturen am Gerät nur von autorisierten Fachbetrieben oder dem Kundenservice durchführen. Durch unsachgemäße Reparaturen können erhebliche Gefahren für den Benutzer entstehen. Zudem erlischt der Garantieanspruch.
- Bei Beschädigung des Netzkabels lassen Sie dieses von autorisiertem Fachpersonal oder dem Kundenservice austauschen, um Gefährdungen zu vermeiden.
- Benutzen Sie das Gerät niemals mit einem fehlerhaften Netzkabel. Es besteht Stromschlaggefahr.
- Benutzen Sie keine Verlängerungskabel oder Steckdosenleisten, die nicht den erforderlichen Sicherheitsbestimmungen entsprechen.
- Die Netzsteckdose muss leicht zugänglich sein, so dass das Netzkabel notfalls leicht abgezogen werden kann.
- Benutzen Sie keine externe Zeitschaltuhr oder ein separates Fernwirkssystem, um das Gerät zu betreiben.
-  Das Gerät ist nur für den Betrieb im Innenbereich geeignet.

- Dieses Gerät kann von Kindern ab 8 Jahren und darüber sowie von Personen mit verringerten physischen, sensorischen oder mentalen Fähigkeiten oder Mangel an Erfahrung und Wissen benutzt werden, wenn sie beaufsichtigt oder bezüglich des sicheren Gebrauchs des Gerätes unterwiesen wurden und die daraus resultierenden Gefahren verstehen. Kinder dürfen nicht mit dem Gerät spielen. Reinigung und Benutzer-Wartung dürfen nicht von Kindern ohne Beaufsichtigung durchgeführt werden.
- Heißlaminieren Sie grundsätzlich keine entzündlichen, hitzeempfindlichen und/oder schmelzbaren Materialien und keine Zeichnungen auf wärmeempfindlichem Papier bzw. Material, dessen Farbe bzw. Qualität sich durch Hitzeeinwirkung verändert.
- Laminieren Sie grundsätzlich keine wertvollen, einzigartigen Dokumente. Obwohl das Gerät allen gängigen Sicherheitsnormen/-standards entspricht, können Fehlfunktionen niemals völlig ausgeschlossen werden. Fehlfunktionen des Gerätes können zu Beschädigungen am zu laminierenden Dokument führen.
- Verpackungsmaterialien dürfen nicht zum Spielen von Kindern verwendet werden. Es besteht Erstickungsgefahr.
- Falls das Gerät heruntergefallen oder beschädigt ist, dürfen Sie es nicht mehr in Betrieb nehmen. Lassen Sie das Gerät von qualifiziertem Fachpersonal überprüfen und gegebenenfalls reparieren.

**⚠️ WARNUNG – VERLETZUNGSGEFAHR!**



**Bewegte Teile**

Halten Sie Körperteile von sich bewegenden Teilen fern. Es besteht Quetschgefahr!



## Aufstellen

Für einen sicheren und fehlerfreien Betrieb des Gerätes muss der Aufstellort folgende Voraussetzungen erfüllen:

- Stellen Sie das Gerät auf eine feste, flache und waagerechte Unterlage auf.
- Das Gerät so aufstellen, dass vor dem Laminiergerät ausreichend Platz frei ist, dass die Folientasche vollständig aus dem Laminiergerät ausgegeben werden kann.
- Betreiben Sie das Gerät nicht in einer heißen, nassen oder sehr feuchten Umgebung oder in der Nähe von brennbarem Material.
- Die Netzsteckdose muss leicht zugänglich sein, so dass das Netzkabel notfalls leicht abgezogen werden kann.

## Bedienung und Betrieb

In diesem Kapitel erhalten Sie wichtige Hinweise zur Bedienung und zum Betrieb des Gerätes.

### Geeignete Folientaschen

Sie können zum Heißlaminieren Folientaschen mit einer Breite von bis zu 320 mm und einer Stärke von maximal 125 Mikron benutzen. Beachten Sie, dass jede Folientasche nur einmal zum Laminieren verwendet werden kann.

#### **HINWEIS**

- ▶ Verwenden Sie zum Heißlaminieren ausschließlich Folientaschen, die ausdrücklich zum Heißlaminieren vorgesehen sind.
- ▶ Verwenden Sie zum Kaltlaminieren ausschließlich Folientaschen, die ausdrücklich zum Kaltlaminieren vorgesehen sind.
- ▶ Beachten Sie, dass die im Lieferumfang enthaltenen Folientaschen ausschließlich zum Heißlaminieren geeignet sind.

## Schaltstufen

Stellung Wahlschalter ⑧	Stellung Folienstärke- Schalter ⑬	Laminierfolienstärke
HOT	80	> 60 - 80
HOT	125	85 - 125
COLD	125	bis 200

### HINWEIS

- ▶ Bei Hochglanz-Fotos sollten Sie Schalterstellung "125" sowie die entsprechende Laminierfolienstärke wählen.

## Heißlaminieren vorbereiten

- ◆ Stecken Sie die Folienführungsschiene ① in die dafür vorgesehenen Löcher auf der Rückseite des Laminiergerätes.
- ◆ Klappen Sie die Dokumentstützen ⑪ heraus, damit die Dokumente gerade in den Schlitz für manuelle Folienzufuhr ⑤ eingezogen werden.
- ◆ Stecken Sie den Netzstecker des Laminiergerätes in eine Netzsteckdose.
- ◆ Stellen Sie den Ein-/Aus-Schalter ⑦ auf „ON“ (I).
- ◆ Stellen Sie den Wahlschalter für Heiß- und Kaltlaminieren ⑧ auf „HOT“ (I).
- ◆ Stellen Sie den Folienstärke-Schalter ⑬ auf die gewünschte Folienstärke ein (siehe auch Kapitel **Schaltstufen**). Die rote EIN-/AUS-Indikationsleuchte ⑨ leuchtet nun.

Das Laminiergerät erwärmt sich auf Betriebstemperatur.

Sobald die grüne Indikationsleuchte „Betriebsbereit“ ⑥ leuchtet, hat das Laminiergerät seine Betriebstemperatur erreicht.

### HINWEIS

- ▶ Das Erreichen der Betriebstemperatur wird durch Aufleuchten der grünen Indikationsleuchte „Betriebsbereit“ ⑥ angezeigt. Für ein gleichmäßigeres Laminierergebnis empfehlen wir, insbesondere bei dünneren Folien (unter 125 Mikron) und beim Einstellen einer anderen Folienstärke, erst nach einer zusätzlichen Wartezeit von ca. 2 - 3 Minuten mit dem Laminiervorgang zu beginnen.
- ▶ Es kann zwischendurch immer wieder sein, dass die grüne Indikationsleuchte „Betriebsbereit“ ⑥ erlischt und wieder aufleuchtet. Dies bedeutet, dass das Gerät die Temperatur hält und nachheizt. Dies ist keine Fehlfunktion des Gerätes!
- ◆ Legen Sie das zu laminierende Dokument in eine Folientasche passender Größe ein.

### HINWEIS

- ▶ Achten Sie darauf, dass alle Ränder des Dokuments mindestens zwei Millimeter Abstand zum Rand der Folientasche haben müssen, wie in Abb. 1 dargestellt.
- ▶ Beachten Sie, dass Sie lediglich eine Folie zum Laminieren verwenden. Klappen Sie diese vorher auf, wie beispielsweise in Abb. 2 dargestellt.
- ▶ Für Informationen zum Laminiervorgang lesen Sie bitte weiter im Kapitel **Laminiervorgang**.



Abb. 1



Abb. 2

## Kaltlaminiere vorbereiten

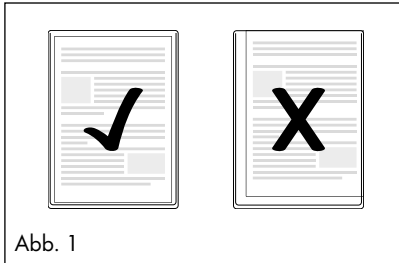
### ACHTUNG

- ▶ Lassen Sie das Laminiergerät nach dem Heißlaminiere erst komplett abkühlen, bevor Sie mit dem Kaltlaminiere beginnen. Anderenfalls sind die Rollen im Inneren des Gerätes noch heiß. Dadurch können die Folientasche und das zu laminierende Dokument beschädigt werden!
- ◆ Stecken Sie die Folienführungsschiene **1** in die dafür vorgesehenen Löcher auf der Rückseite des Laminiergerätes.
- ◆ Ziehen Sie die Dokumentstützen **11** heraus, damit die Dokumente gerade in den Schlitz für manuelle Folienzufuhr **5** eingezogen werden.
- ◆ Stecken Sie den Netzstecker des Laminiergerätes in eine Netzsteckdose ein.
- ◆ Stellen Sie den Ein-/Aus-Schalter **7** auf „ON“ (I).
- ◆ Stellen Sie den Wahlschalter für Heiß- und Kaltlaminiere **8** auf „COLD“ (O).

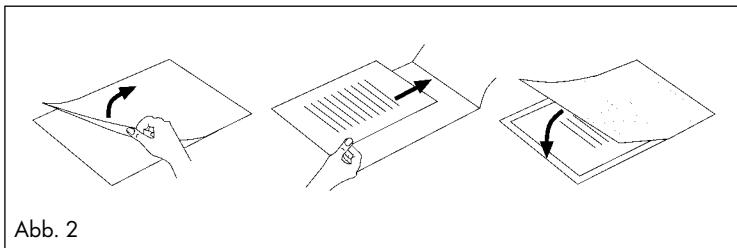
### HINWEIS

- ▶ Hinweis: Stellen Sie zum Kaltlaminiere den Folienstärke-Schalter **13** immer auf 125 mic.  
Die rote EIN-/AUS-Indikationsleuchte **9** und die grüne Indikationsleuchte „Betriebsbereit“ **6** leuchten nun.
- ◆ Legen Sie das zu laminierende Dokument in eine Folientasche passender Größe ein.

### HINWEIS

- ▶ Achten Sie darauf, dass alle Ränder des Dokuments mindestens zwei Millimeter Abstand zum Rand der Folientasche haben müssen, wie in Abb. 1 dargestellt.
- ▶ Beachten Sie, dass Sie lediglich eine Folie zum Laminieren verwenden. Klappen Sie diese vorher auf, wie beispielsweise in Abb. 2 dargestellt.
- ▶ Für Informationen zum Laminiervorgang lesen Sie bitte weiter im Kapitel **Laminiervorgang**.

## Laminiervorgang

- ◆ Legen Sie die Folientasche auf die Folienführungsschiene **1**. Legen Sie die rechte oder linke Kante der Folientasche an die Folienformat-Arretierung **4** an (geschlossene Seite voran).
- ◆ Schieben Sie die Folienformat-Arretierung **4** so weit zusammen, bis das gewählte Format erreicht ist. So verhindern Sie, dass die Folientasche schräg eingezogen wird.

### HINWEIS

- ▶ Wird die Folie dennoch schräg eingezogen, benutzen Sie die „Anti-Blockier-Funktion“, wie in Kapitel **Anti-Blockier-Funktion (ABS)** beschrieben.
- ◆ Schieben Sie die Folientasche nun langsam in den Schlitz für manuelle Folienzufuhr **5**.
- ◆ Wenn Sie die Folientasche einige Zentimeter weit in den Schlitz für manuelle Folienzufuhr **5** eingeschoben haben, wird sie automatisch weiter eingezogen. Lassen Sie die Folientasche los, sobald Sie merken, dass sie automatisch eingezogen wird.

### ACHTUNG

- ▶ Sorgen Sie dafür, dass vor dem Laminiergerät mindestens 45 cm Platz frei bleiben.  
Anderenfalls kann die Folientasche nach dem Laminieren nicht vollständig aus dem Laminiergerät ausgegeben werden. Die laminierte Folientasche kann beschädigt werden.
- ◆ Die fertig laminierte Folientasche wird aus dem Folien-Schlitz **10** des Laminiergerätes ausgegeben.

### HINWEIS

- ▶ **Nur nach dem Heißlaminieren:** Wird die fertig laminierte Folie aus dem Folien-Schlitz **10** des Laminiergerätes ausgegeben, ist sie heiß und kann leicht ihre Form verändern. Lassen Sie die Folientasche daher nach dem Laminieren zunächst eine Minute lang abkühlen, bevor Sie sie berühren.
- ▶ Um das Laminierergebnis zu verbessern, können Sie die noch heiße Folientasche mit einem Buch, einem Aktenordner oder einem anderen schweren, glatten Gegenstand beschweren. So erhält sie eine glatte, makellose Oberfläche.
- ◆ Wenn Sie keinen weiteren Laminiervorgang starten wollen, stellen Sie den Ein-/Aus-Schalter **7** auf „OFF“ (O).
- ◆ Ziehen Sie den Netzstecker aus der Netzsteckdose.

## Anti-Blockier-Funktion (ABS)

Zu Beginn des Laminiervorgangs kann die Folientasche schräg eingezogen werden oder sich im Geräteinneren verhaken.

- ◆ Drehen Sie den Anti-Blockier-Schalter **13** auf die Position ABS. Die Folie wird nicht weiter eingezogen.
- ◆ Entnehmen Sie die Folientasche und drehen Sie den Anti-Blockier-Schalter **13** wieder auf die gewünschte Folienstärke.
- ◆ Beginnen Sie erneut mit dem Laminiervorgang.

## Schneidfunktion

Wenn Sie die Schneidfunktion an der Folienführungsschiene **1** benutzen wollen, nehmen Sie die Folienführungsschiene **1** ab.

- ◆ Klappen Sie, wenn nötig, die Dokumentstützen **11** ein.
- ◆ Stellen Sie den Schneideaufsatz **12** so ein, dass er eine gerade Fläche mit der Folienführungsschiene **1** bildet. Legen Sie die Folienführungsschiene **1** dafür am besten auf einen Tisch oder eine andere ebene Fläche.
- ◆ Schieben Sie den Schneidekopf **3** bis zum Anschlag. Der Schneidekopf **3** kann bis zu beiden Enden der Schneideschiene **2** geschoben werden.
- ◆ Klappen Sie die Schneideschiene **2** am gerundeten Griff nach oben und positionieren Sie die Dokumente auf der Folienführungsschiene **1**. Arretieren Sie das Dokument, indem Sie die Folienformat-Arretierung **4** zusammenschieben, bis sie beide Seiten des Dokumentes berührt.
- ◆ Benutzen Sie die Markierungen auf der Maßstabtafel, um Ihr Dokument exakt auszurichten.
- ◆ Klappen Sie die Schneideschiene **2** nach unten, so dass sie einrastet.
- ◆ Halten Sie das Papier mit einer Hand in sicherer Position.
- ◆ Zum Schneiden drücken Sie den Schneidekopf **3** mit der anderen Hand nach unten und schieben Sie ihn in einem Zug über das Dokument.

# Reinigung

## GEFAHR

### Lebensgefahr durch elektrischen Strom!

- ▶ Ziehen Sie den Netzstecker aus der Netzsteckdose, bevor Sie mit der Reinigung beginnen.
- ▶ Stellen Sie sicher, dass bei der Reinigung keine Feuchtigkeit in das Gerät eindringt.
- ▶ Tauchen Sie die Geräteteile niemals in Wasser oder andere Flüssigkeiten!
- ▶ Öffnen Sie niemals das Gehäuse des Geräts. Es befinden sich keinerlei Bedienelemente darin.

## ACHTUNG

### Mögliche Beschädigung des Gerätes.

- ▶ Verwenden Sie keine aggressiven oder scheuernden Reinigungsmittel, da diese die Gehäuseoberfläche angreifen können.
- ◆ Reinigen Sie die Gehäuseoberfläche mit einem leicht feuchten Tuch und einem milden Spülmittel.

### Reinigen des Geräteinneren:

Bei jedem Laminieren lagern sich Verunreinigungen auf den Rollen im Inneren des Laminiergerätes ab. Dadurch sinkt die Leistungsfähigkeit des Laminiergerätes im Laufe der Zeit. Sie sollten die Rollen im Inneren des Laminiergerätes daher nach dem Gebrauch reinigen.

- ◆ Bereiten Sie das Gerät so weit vor, wie im Kapitel **HeiBlaminieren vorbereiten** beschrieben, bis die grüne Indikationsleuchte „Betriebsbereit“ **6** leuchtet. Stellen Sie den Folienstärke-Schalter **18** auf 80 mic.
- ◆ Führen Sie dann ein in der Mitte gefaltetes Blatt DIN A3-Papier (Stärke maximal 1,0 mm) ohne Folientasche und mit dem Falz voran langsam in den Schlitz für manuelle Folienzufuhr **5** ein.
- ◆ Lassen Sie das Blatt los, sobald Sie merken, dass es automatisch eingezogen wird.

Die Verunreinigungen auf den Rollen im Inneren des Laminiergerätes setzen sich nun auf dem Blatt Papier fest. Das Papier wird aus dem Folien-Schlitz **10** des Laminiergerätes ausgegeben.

- ◆ Wiederholen Sie die Reinigung mehrmals. Nehmen Sie bei jedem Mal ein neues, sauberes Blatt Papier.

Wenn Sie auf dem Papier keine Verunreinigungen mehr sehen, sind die Rollen im Inneren des Laminiergerätes sauber.

## Aufbewahrung

- ◆ Lassen Sie das Gerät abkühlen, bevor Sie es verstauen.
- ◆ Lagern Sie das Gerät an einem sauberen, trockenen Ort ohne direkte Sonneneinstrahlung.

## Entsorgung

### Entsorgung des Gerätes



**Werfen Sie das Gerät keinesfalls in den normalen Hausmüll. Dieses Produkt unterliegt der europäischen Richtlinie 2012/19/EU (Waste Electrical and Electronic Equipment).**



Entsorgen Sie das Gerät über einen zugelassenen Entsorgungsbetrieb oder über Ihre kommunale Entsorgungseinrichtung. Beachten Sie die aktuell geltenden Vorschriften. Setzen Sie sich im Zweifelsfall mit Ihrer Entsorgungseinrichtung in Verbindung.

### Entsorgung der Verpackung



Die Verpackung schützt das Gerät vor Transportschäden. Die Verpackungsmaterialien sind nach umweltverträglichen und entsorgungstechnischen Gesichtspunkten ausgewählt und deshalb recyclebar.

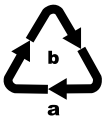

Entsorgen Sie die Verpackung umweltgerecht.

Beachten Sie die Kennzeichnung auf den verschiedenen Verpackungsmaterialien und trennen Sie diese gegebenenfalls gesondert. Die Verpackungsmaterialien sind gekennzeichnet mit Abkürzungen (a) und Ziffern (b) mit folgender Bedeutung:

- 1–7: Kunststoffe,
- 20–22: Papier und Pappe,
- 80–98: Verbundstoffe.



## Garantie der Kompernaß Handels GmbH

Sehr geehrte Kundin, sehr geehrter Kunde,

Sie erhalten auf dieses Gerät 3 Jahre Garantie ab Kaufdatum. Im Falle von Mängeln dieses Produkts stehen Ihnen gegen den Verkäufer des Produkts gesetzliche Rechte zu. Diese gesetzlichen Rechte werden durch unsere im Folgenden dargestellte Garantie nicht eingeschränkt.

### Garantiebedingungen

Die Garantiefrist beginnt mit dem Kaufdatum. Bitte bewahren Sie den Kassenbonn gut auf. Dieser wird als Nachweis für den Kauf benötigt.

Tritt innerhalb von drei Jahren ab dem Kaufdatum dieses Produkts ein Material- oder Fabrikationsfehler auf, wird das Produkt von uns – nach unserer Wahl – für Sie kostenlos repariert, ersetzt oder der Kaufpreis erstattet. Diese Garantieleistung setzt voraus, dass innerhalb der Dreijahresfrist das defekte Gerät und der Kaufbeleg (Kassenbonn) vorgelegt und schriftlich kurz beschrieben wird, worin der Mangel besteht und wann er aufgetreten ist.

Wenn der Defekt von unserer Garantie gedeckt ist, erhalten Sie das reparierte oder ein neues Produkt zurück. Mit Reparatur oder Austausch des Produkts beginnt kein neuer Garantiezeitraum.

### Garantiezeit und gesetzliche Mängelansprüche

Die Garantiezeit wird durch die Gewährleistung nicht verlängert. Dies gilt auch für ersetzte und reparierte Teile. Eventuell schon beim Kauf vorhandene Schäden und Mängel müssen sofort nach dem Auspacken gemeldet werden. Nach Ablauf der Garantiezeit anfallende Reparaturen sind kostenpflichtig.

### Garantieumfang

Das Gerät wurde nach strengen Qualitätsrichtlinien sorgfältig produziert und vor Auslieferung gewissenhaft geprüft.

Die Garantieleistung gilt für Material- oder Fabrikationsfehler. Diese Garantie erstreckt sich nicht auf Produktteile, die normaler Abnutzung ausgesetzt sind und daher als Verschleißteile angesehen werden können oder für Beschädigungen an zerbrechlichen Teilen, z. B. Schalter, Akkus oder Teile, die aus Glas gefertigt sind.

Diese Garantie verfällt, wenn das Produkt beschädigt, nicht sachgemäß benutzt oder gewartet wurde. Für eine sachgemäße Benutzung des Produkts sind alle in der Bedienungsanleitung aufgeführten Anweisungen genau einzuhalten. Verwendungszwecke und Handlungen, von denen in der Bedienungsanleitung abgeraten oder vor denen gewarnt wird, sind unbedingt zu vermeiden.

Das Produkt ist nur für den privaten und nicht für den gewerblichen Gebrauch bestimmt. Bei missbräuchlicher und unsachgemäßer Behandlung, Gewaltanwendung und bei Eingriffen, die nicht von unserer autorisierten Serviceniederlassung vorgenommen wurden, erlischt die Garantie.

## Abwicklung im Garantiefall

Um eine schnelle Bearbeitung Ihres Anliegens zu gewährleisten, folgen Sie bitte den folgenden Hinweisen:

- Bitte halten Sie für alle Anfragen den Kassenbon und die Artikelnummer (IAN) 379287\_2110 als Nachweis für den Kauf bereit.
- Die Artikelnummer entnehmen Sie bitte dem Typenschild am Produkt, einer Gravur am Produkt, dem Titelblatt der Bedienungsanleitung (unten links) oder dem Aufkleber auf der Rück- oder Unterseite des Produktes.
- Sollten Funktionsfehler oder sonstige Mängel auftreten, kontaktieren Sie zunächst die nachfolgend benannte Serviceabteilung **telefonisch** oder per **E-Mail**.
- Ein als defekt erfasstes Produkt können Sie dann unter Beifügung des Kaufbelegs (Kassenbon) und der Angabe, worin der Mangel besteht und wann er aufgetreten ist, für Sie portofrei an die Ihnen mitgeteilte Serviceanschrift übersenden.



Auf [www.lidl-service.com](http://www.lidl-service.com) können Sie diese und viele weitere Handbücher, Produktvideos und Installationssoftware herunterladen.

Mit diesem QR-Code gelangen Sie direkt auf die Lidl-Service-Seite ([www.lidl-service.com](http://www.lidl-service.com)) und können durch die Eingabe der Artikelnummer (IAN) 379287\_2110 Ihre Bedienungsanleitung öffnen.

## Service

### DE Service Deutschland

Tel.: 0800 5435 111 (kostenfrei aus dem dt. Festnetz/Mobilfunknetz)  
E-Mail: [kompernass@lidl.de](mailto:kompernass@lidl.de)

### AT Service Österreich

Tel.: 0820 201 222  
E-Mail: [kompernass@lidl.at](mailto:kompernass@lidl.at)

### CH Service Schweiz

Tel.: 0842 665566 (0,08 CHF/Min., Mobilfunk max. 0,40 CHF/Min.)  
E-Mail: [kompernass@lidl.ch](mailto:kompernass@lidl.ch)

IAN 379287\_2110

## Importeur

Bitte beachten Sie, dass die folgende Anschrift keine Serviceanschrift ist. Kontaktieren Sie zunächst die benannte Servicestelle.

KOMPERNASS HANDELS GMBH  
BURGSTRASSE 21  
44867 BOCHUM  
DEUTSCHLAND  
[www.kompernass.com](http://www.kompernass.com)



**KOMPERNASS HANDELS GMBH**

BURGSTRASSE 21

44867 BOCHUM

GERMANY

[www.kompernass.com](http://www.kompernass.com)

Tilstand af information · Version des informations

Stand van de informatie · Stand der Informationen:

11 / 2021 · Ident.-No.: ULG300B1-112021-1

IAN 379287\_2110