



[www.lidl-service.com](http://www.lidl-service.com)



## **CORDLESS HEDGE TRIMMER PHSA 12 A1**

**NL**

### **ACCU-HEGGENSCHAAR**

Vertaling van de originele gebruiksaanwijzing

**DE AT CH**

### **AKKU-HECKENSCHERE**

Originalbetriebsanleitung

**IAN 312200**

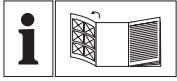

(NL)

Vouw vóór het lezen de pagina met de afbeeldingen open en maak u vertrouwd met alle functies van het apparaat.

---

(DE) (AT) (CH)

Klappen Sie vor dem Lesen die Seite mit den Abbildungen aus und machen Sie sich anschließend mit allen Funktionen des Gerätes vertraut.

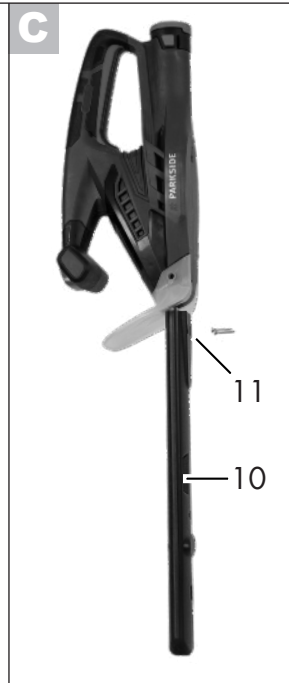
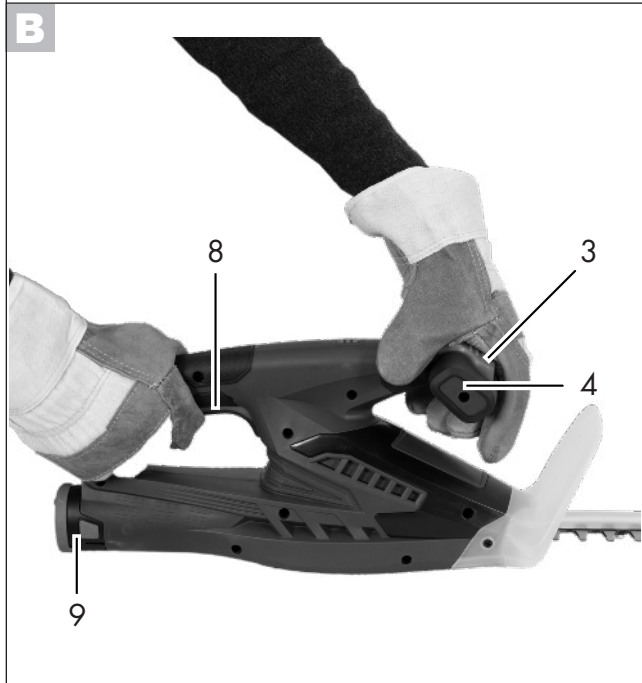
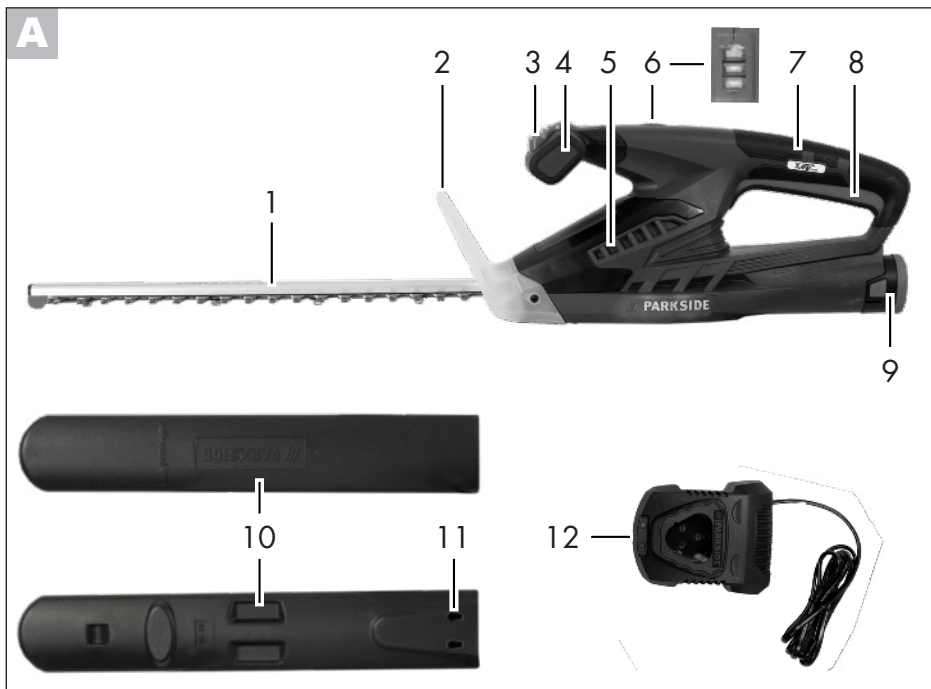

## Inhoud

<b>Inleiding .....</b>	<b>4</b>
<b>Gebruik .....</b>	<b>4</b>
<b>Algemene beschrijving .....</b>	<b>5</b>
Omvang van de levering .....	5
Functiebeschrijving .....	5
Overzicht .....	5
<b>Technische gegevens .....</b>	<b>5</b>
<b>Veiligheidsvoorschriften .....</b>	<b>6</b>
Symbolen .....	6
Algemene veiligheidsinstructies voor elektrisch gereedschap .....	7
Speciale veiligheidsinstructies .....	10
<b>Bediening .....</b>	<b>12</b>
Aan- en uitschakelen .....	12
Laadtoestand van de accu nakijken ..	12
Werken met de heggenschaar .....	13
Kniptechnieken .....	13
<b>Reiniging/onderhoud .....</b>	<b>13</b>
Reiniging .....	14
Onderhoud .....	14
<b>Bewaren .....</b>	<b>14</b>
<b>Verwerking en milieubescherming .....</b>	<b>15</b>
<b>Reserveonderdelen/Accessoires .</b>	<b>15</b>
<b>Foutmeldingen .....</b>	<b>16</b>
<b>Garantie .....</b>	<b>17</b>
<b>Reparatieservice .....</b>	<b>18</b>
<b>Service-Center .....</b>	<b>18</b>
<b>Importeur .....</b>	<b>18</b>
<b>Vertaling van de originele CE-conformiteitsverklaring .....</b>	<b>35</b>
<b>Explosietekening .....</b>	<b>37</b>

## Inleiding

Hartelijk gefeliciteerd met de aankoop van uw nieuw apparaat. Daarmee hebt u voor een hoogwaardig apparaat gekozen. Dit apparaat werd tijdens de productie op kwaliteit gecontroleerd en aan een eindcontrole onderworpen. De functionaliteit van uw apparaat is bijgevolg verzekerd. Er kan niet uitgesloten worden dat er zich in specifieke gevallen aan of in het apparaat resthoeveelheden smeestoffen bevinden. Dit duidt niet op een gebrek of defect en is geen reden tot bezorgdheid.



De gebruiksaanwijzing vormt een bestanddeel van dit apparaat. Ze omvat belangrijke aanwijzingen voor veiligheid, gebruik en afvalverwijdering. Maak u vóór het gebruik van het apparaat met alle bedienings- en veiligheidsinstructies vertrouwd. Gebruik het apparaat uitsluitend zoals beschreven en voor de aangegeven toepassingsgebieden. Bewaar de handleiding goed en overhandig alle documenten bij het doorgeven van het apparaat mee aan derden.

## Gebruik

De machine is enkel voor het knippen en maaien van heggen, struiken en sierheesters op privégebied geschikt. Elk ander gebruik, dat in deze gebruiksaanwijzing niet uitdrukkelijk wordt vermeld, kan schade aan de machine veroorzaken en een ernstig gevaar voor de gebruiker betekenen. Dit apparaat is niet geschikt voor commercieel gebruik. Het apparaat is bedoeld voor gebruik door volwassenen. Jongeren boven 16 jaar mogen het apparaat enkel onder toezicht gebruiken. Gebruik de heggenschaar niet als het regent of als de heg nat is.

De gebruiker is voor ongevallen of schade aan derden aansprakelijk.

De producent is niet verantwoordelijk voor beschadigingen, die door onrechtmatig gebruik of verkeerde bediening worden veroorzaakt.



Gebruik de machine niet als het mes stomp is. Stark versiete mesbalk kann schade aan de machine veroorzaken. Mesbalk regelmatig laten slijpen.

## Algemene beschrijving



De afbeeldingen kunt u vinden op de voorste uitklappagina.

## Omvang van de levering

Pak het apparaat uit en controleer, of de inhoud volledig is. Zorg voor een regelmatig voorgeschreven afvalverwijdering van het verpakkingsmateriaal.

- Heggenschaar met accu
- Mesbescherming
- Accu
- Laadtoestel
- Gebruiksaanwijzing lader en accu
- Gebruiksaanwijzing

## Funktiebeschrijving

De accu-heggenschaar bezit als snoei-inrichting een Laser-Cut mes van speciaal staal. Tijdens het snoeien bewegen de snoeitanden zich lineair heen en weer. De stootbescherming aan het uiteinde van de maai balk voorkomt een onaangename terugslag bij het raken van wanden, omheiningen, enz. Ter bescherming van de gebruiker bezit het apparaat een veiligheidsschakelaar voor beide handen en een

snelstop-remfunctie. Aanvullend beschermt de handbescherming tegen takken en twijgjes. Voor de functie van de bedieningsonderdelen verwijzen wij naar de hierna volgende beschrijvingen.

## Overzicht

- |          |    |                            |
|----------|----|----------------------------|
| <b>A</b> | 1  | Veiligheidsmaai balk       |
|          | 2  | Handbescherming            |
|          | 3  | Veiligheidsschakelaar      |
|          | 4  | Voorste handgreep          |
|          | 5  | Ventilatiesleuven          |
|          | 6  | Indicator van laadtoestand |
|          | 7  | Achterste handgreep        |
|          | 8  | Schakelaar "Aan/uit"       |
|          | 9  | Accu                       |
|          | 10 | Mesbescherming             |
|          | 11 | Ophanging mesbescherming   |
|          | 12 | Laadtoestel                |

## Technische gegevens

### Heggenschaar

#### met accu ..... PHS A 12 A1

Motorspanning .....	12 V ==
Toeren bij niet-belasting $n_0$ .....	1200 min <sup>-1</sup>
Inschakelduur .....	max. 30 min*
Snijlengte .....	350 mm
Meslengte .....	ca. 410 mm
Tandafstand.....	15 mm
Gewicht (met accu, zonder lader) ...	1,8 kg
Geluidsdruk niveau	
( $L_{PA}$ ) .....	75,3 dB (A), $K_{PA} = 3$ dB
Geluidsterkte ( $L_{WA}$ )	
gegarandeerd .....	90 dB(A)
gemeten.....	86,6 dB(A); $K_{WA} = 3,3$ dB
Vibratie ( $a_h$ ) aan de handgreep	
Achterste.....	3,635 m/s <sup>2</sup>
Voorste .....	4,426 m/s <sup>2</sup>
	$K = 1,5$ m/s <sup>2</sup>

\* De effectieve looptijd van een volledig geladen batterij bij stationair draaien.

Geluids- en vibratiewaarden werden volgens de in de conformiteitverklaring genoemde normen en bepalingen vastgesteld.

De aangegeven trillingemissiewaarde werd volgens een genormaliseerd testmethode gemeten en kan ter vergelijking van een stuk elektrisch gereedschap met een ander gebruikt worden.

De aangegeven trillingemissiewaarde kan ook voor een inleidende inschatting van de blootstelling benut worden.



### Waarschuwing:

Afhankelijk van de manier, waarop het elektrische gereedschap gebruikt wordt, kan de trilingemissiewaarde tijdens het effectieve gebruik van het elektrische gereedschap van de aangegeven waarde verschillen.

Probeer de belasting door trillingen zo gering mogelijk te houden. Voorbeeldmaatregelen voor de reductie van trillingsbelasting zijn het dragen van handschoenen bij het gebruik van het gereedschap en de beperking van de werktijd. Daarbij moeten alle delen van de bedrijfs-cyclus in acht worden genomen (bij voorbeeld tijden, waarop het elektrische werktuig is uitgeschakeld en tijden waarin het weliswaar is ingeschakeld, maar zonder belasting draait).

## Veiligheidsvoorschriften

Deze paragraaf behandelt de fundamentele veiligheidsvoorschriften bij het werk met het apparaat.

## Symbolen

### Symbolen op het apparaat



Het apparaat maakt deel uit van de reeks Parksider X 12 V TEAM



Let op!



Lees alvorens het apparaat te gebruiken de gebruiksaanwijzing door.



Draag oogbescherming.



Draag gehoorbescherming.



Draag beschermende handschoenen. Gevaar voor snijverwondingen.



Let op! Letselgevaar door bewegende messen.



Gebruik de heggenschaar niet als het regent of als de heg nat is.



Verwijder de accu vóór onderhoudswerkzaamheden.



Aanduiding van het geluidsvolume  $L_{WA}$  in dB.



Machines horen niet bij huishoudelijk afval thuis.

### Pictogrammen op de verpakking:



Recycling-pictogram: Golfkarton



Producten en verpakkingen milieuvriendelijk afvoeren

## Symbolen in de gebruiksaanwijzing



**Gevaarsymbool met informatie over de preventie van personen- of zaakschade.**



**Waarschuwbord met informatie voor het voorkomen van letsels door elektrische schok.**



Geodsteken met informatie over de preventie van schade.



Aanduidingsteken met informatie over hoe u het apparaat beter kunt gebruiken.



Draag veiligheidsschoenen



Draag oog- en gehoorbescherming.

## Algemene veiligheidsinstructies voor elektrisch gereedschap



**WAARSCHUWING! Lees alle veiligheidsinstructies en aanwijzingen.**

Verzuim bij de naleving van de veiligheidsinstructies en aanwijzingen kan een elektrische schok, brand en/of ernstige verwondingen veroorzaken.

### Bewaar alle veiligheidsinstructies en aanwijzing voor de toekomst.

Het in de veiligheidsinstructies gebruikte begrip „Elektrisch gereedschap” heeft betrekking op elektrisch gereedschap met netvoeding (met netsnoer) en op elektrisch

gereedschap met batterijvoeding (zonder netsnoer).

## 1) VEILIGHEID OP DE WERKPLAATS

- **Houd uw werkruimte netjes en goed verlicht.** Wanorde of onverlichte werkomgevingen kunnen tot ongevallen leiden.
- **Werk met het elektrische gereedschap niet in een explosieve omgeving, waarin er zich brandbare vloeistoffen, gassen of stoffen bevinden.** Elektrisch gereedschap produceert vonken, die het stof of de dampen kunnen doen ontsteken.
- **Houd kinderen en andere personen tijdens het gebruik van het elektrische gereedschap op een veilige afstand.** In geval van afleiding kunt u de controle over het apparaat verliezen.

## 2) ELEKTRISCHE VEILIGHEID

- **De aansluitstekker van het elektrische gereedschap moet in het stopcontact passen. De stekker mag op geen enkele manier veranderd worden. Gebruik geen adapterstekkers samen met geaard elektrisch gereedschap.** Ongewijzigde stekkers en passende stopcontacten doen het risico voor een elektrische schok afnemen.
- **Vermijd lichamelijk contact met geaarde oppervlakken, zoals van buizen, verwarmingsinstallaties, fornuizen en koelkasten.** Er bestaat een verhoogd risico door een elektrische schok als uw lichaam geaard is.

- **Houd elektrisch gereedschap op een veilige afstand tot regen of nattigheid.** Het binnendringen van water in elektrisch gereedschap doet het risico voor een elektrische schok toenemen.
- **Gebruik het snoer niet voor een ander doeleinde om het elektrische gereedschap te dragen, op te hangen of om de stekker uit het stopcontact te trekken. Houd het snoer op een veilige afstand tot hitte, olie, scherpe kanten of bewegende apparaatonderdelen.** Beschadigde of verstrikt geraakte snoeren doen het risico voor een elektrische schok toenemen.
- **Als u met elektrisch gereedschap in de open lucht werkt, maakt u enkel gebruik van verlengsnoeren, die ook voor buiten geschikt zijn.** Het gebruik van een voor buiten geschikt verlengsnoer doet het risico voor een elektrische schok afnemen.
- **Als de werking van het elektrische gereedschap in een vochtige omgeving niet te vermijden is, maakt u gebruik van een aardlekschakelaar met een uitschakelstroom van 30 mA of minder.** Het gebruik van een aardlekschakelaar doet het risico voor een elektrische schok afnemen.

### 3) VEILIGHEID VAN PERSONEN

- **Wees aandachtig, let erop wat u doet en ga verstandig aan het werk met elektrisch gereedschap. Gebruik geen elektrisch gereedschap als u moe bent of onder de invloed van drugs, alcohol of medicijnen staat.** Een moment van onoplettendheid bij het gebruik van het elektrische gereedschap kan tot ernstige verwondingen leiden.
- **Draag persoonlijke beschermingsuitrusting en altijd een beschermbril.** Het dragen van een persoonlijke beschermingsuitrusting, zoals stofmasker, slipvrije veiligheidsschoenen, beschermende helm of gehoorbescherming, al naargelang de aard en de toepassing van het elektrische gereedschap, doet het risico voor verwondingen afnemen.
- **Vermijd een onopzettelijke ingebruikname. Vergewis u dat het elektrische gereedschap uitgeschakeld is voordat u het op de stroomvoorziening en/of de accu aansluit, het opneemt of draagt.** Als u bij het dragen van het elektrische gereedschap uw vinger aan de schakelaar hebt of het apparaat ingeschakeld op de stroomvoorziening aansluit, kan dit tot ongevallen leiden.
- **Verwijder instelgereedschap of schroefsleutel voordat u het elektrische gereedschap inschakelt.** Gereedschap of een sleutel, die zich in een draaiend apparaatonderdeel bevindt, kan tot verwondingen leiden.
- **Vermijd een abnormale lichaamshouding. Zorg voor een veilige stand en houd te allen tijde uw evenwicht.** Daardoor kunt u het elektrische gereedschap in onverwachte situaties beter controleren.
- **Draag geschikte kledij. Draag geen ruimzittende kleding of sieraden. Houd haar, kledij en handschoenen op een veilige afstand tot bewegende onderdelen.** Loszittende kledij, sieraden of lang haar kan/kunnen door bewegende onderdelen vastgegrepen worden.



- **Als er stofafzuig- en -opvanginrichtingen gemonteerd kunnen worden, vergewist u zich dat deze aangesloten zijn en correct gebruikt worden.** Gebruik van een stofafzuiginrichting kan gevaren door stof doen afnemen.

#### 4) GEBRUIK EN BEHANDELING VAN HET ELEKTRISCHE GEREEDSCHAP

- **Overbelast het apparaat niet. Gebruik voor uw werk het daarvoor bestemde elektrische gereedschap.** Met het passende elektrische gereedschap werkt u beter en veiliger in het aangegeven vermogensgebied.
- **Gebruik geen elektrisch gereedschap, waarvan de schakelaar defect is.** Elektrisch gereedschap, dat niet meer in- of uitgeschakeld kan worden, is gevaarlijk en moet gerepareerd worden.
- **Trek de stekker uit het stopcontact en/of verwijder de accu voordat u apparaatinstellingen doorvoert. Toebehoren wisselen of het apparaat wegleggen.** Deze voorzorgsmaatregel voorkomt een onopzettelijke start van het elektrische gereedschap.
- **Bewaar ongebruikt elektrisch gereedschap buiten het bereik van kinderen. Laat personen het apparaat niet gebruiken, die daarmee niet vertrouwd zijn of deze aanwijzingen niet gelezen hebben.** Elektrisch gereedschap is gevaarlijk als het door onervaren personen gebruikt wordt.
- **Verzorg elektrisch gereedschap met zorg. Controleer, of beweegbare onderdelen foutloos**

**functioneren en niet klemmen, of er onderdelen gebroken of zodanig beschadigd zijn, dat de werking van het elektrische gereedschap in negatieve zin beïnvloed wordt.** Laat beschadigde onderdelen vóór het gebruik van het apparaat repareren. Tal van ongevallen hebben hun oorzaak in slecht onderhouden elektrisch gereedschap.

- **Houd snijd-/snoeigereedschap scherp en netjes.** Zorgvuldig onderhouden snijd-/snoeigereedschap met scherpe snijkanten geraken minder gekneld en is gemakkelijker te bedienen.
- **Gebruik elektrisch gereedschap, toebehoren, gebruiksgereedschap enz. in overeenstemming met deze aanwijzingen. Houd daarbij rekening met de arbeidsomstandigheden en de uit te voeren activiteit.** Het gebruik van elektrisch gereedschap voor andere dan de voorziene toepassingen kan tot gevaarlijke situaties leiden.

#### 5) ZORGVULDIG OMGAAN MET EN GEBRUIKEN VAN ACCUTOESTELLEN

- **Laad de accu's alleen op in acculaders, die door de producent aanbevolen worden.** Voor een acculader die geschikt is voor een bepaalde soort accu's bestaat brandgevaar als hij met andere accu's gebruikt wordt.
- **Gebruik alleen de daarvoor voorziene accu's in de elektro-werktuigen.** Het gebruik van andere accu's kan tot verwondingen en brandgevaar leiden.
- **Houd de niet-gebruikte accu uit de buurt van paperclips, munten, sleutels, nagels, schroeven**

of andere kleine metalen voorwerpen, die een overbrugging van de contacten zouden kunnen veroorzaken. Een kortsluiting tussen de accucontacten kan tot brandwonden of brand leiden.

- **Bij verkeerd gebruik kan vloeistof uit de accu vrijkomen. Vermijd contact daarmee. Bij toevallig contact met water afspoelen. Als de vloeistof in de ogen komt, moet u bovendien een arts consulteren.** Vrijkomende accuvloeistof kan tot geïrriteerde huid of brandwonden leiden.

## 6) SERVICE

- **Laat uw elektrisch gereedschap uitsluitend door gekwalificeerd, vakkundig geschoold personeel en enkel met originele reserveonderdelen repareren.** Daardoor wordt verzekerd dat de veiligheid van het elektrische gereedschap in stand gehouden wordt.

## Speciale veiligheidsinstructies

### 1) SPECIALE VEILIGHEIDSINSTRUCTIES VOOR HEGGENSCHAREN

- **Houd alle lichaamsdelen op een veilige afstand van het snoeimes. Tracht niet, bij een in werking zijnd mes snoeiafval te verwijderen of te snoeien materiaal vast te houden. Verwijder ingeklemd snoeiafval enkel bij een uitgeschakeld apparaat.** Eén moment van onoplettendheid bij gebruikmaking van de heggenschaar kan tot ernstige verwondingen leiden.
- **Draag de heggenschaar aan**

de handgreep bij een stilstaand mes. Bij transport of bewaring van de heggenschaar steeds de beschermende afdekking opzetten. Een zorgvuldige omgang met het apparaat vermindert het gevaar voor verwondingen door het mes.

- **Houd het elektrische gereedschap uitsluitend vast met de geïsoleerde greepoppervlakken omdat het snoeimes in aanraking met verborgen stroomleidingen kan komen.** Het contact van het snoeimes met een spanningvoerende leiding kan metalen apparaatonderdelen onder spanning zetten en tot een elektrische schok leiden.
- **Doorzoek vóór het werk de heg naar verborgen objecten, bijvoorbeeld raad etc.**
- **Houd de heggenschaar correct, bijvoorbeeld met beide handen aan de handgrepen, vast als er twee handgrepen zijn.** Het verlies van de controle over het apparaat kan tot verwondingen leiden.
- **Draag bij de werkzaamheden met het apparaat geschikte kledij en werkhandschoenen. Grijp het apparaat niet bij het snoeimes vast of til het niet bij het snoeimes op.** Het contact met het snoeimes kan tot verwondingen leiden.

### 2) VERDERGAANDE VEILIGHEIDSINSTRUCTIES



Omwille van uw persoonlijke veiligheid:



Draag geschikte arbeidskledij, zoals vast schoeisel met slipvrije zool, een robuuste, lange broek, handschoenen en een beschermbril.



Draag geen lange kleding of siera-

den omdat deze door bewegende onderdelen vastgegrepen kunnen worden. Gebruik het apparaat niet wanneer u blootsvoets stapt of open sandalen draagt.

- **Het apparaat is voor het snoeien van heggen voorzien.** Met het apparaat geen takken, hard hout of dergelijke snoeien.
- **Probeer niet om een geblokkeerde/vastzittende veiligheidsmesbalk los te krijgen, voordat u het apparaat uitgeschakeld en de accu verwijderd hebt.** Er bestaat anders een risico op verwondingen.
- **Houd tijdens het werk het apparaat altijd met beide handen en met afstand tot het eigen lichaam goed vast.** Daardoor kunt u het apparaat in onverwachte situaties beter controleren.
- **Gebruik het apparaat niet in de nabijheid van ontvlambare vloeistoffen of gassen.** Bij kortsluiting bestaat er brand- en explosiegevaar.
- **De messen dienen regelmatig op slijtage gecontroleerd en bijgeslepen te worden.** Stompe messen overbelasten de machine. Daaruit voortvloeiende beschadigingen vallen niet onder de garantie.
- **Tracht niet, het apparaat zelf te repareren, tenzij u hiervoor een opleiding genoten heeft. Al de werkzaamheden, die niet in deze handleiding vermeld worden, mogen uitsluitend door ons servicecenter uitgevoerd worden.** Tal van ongevallen zijn te wijten aan slecht onderhouden apparaten.

### 3) SPECIALE VEILIGHEIDSINSTRUCTIES VOOR ACCUGEREEDSCHAP

- **Garandeer dat het toestel uitgeschakeld is vooraleer u de accu aanbrengt.** Het aanbrengen van een accu in een elektrowerktuig dat ingeschakeld is, kan tot ongevallen leiden.
- **Gebruik geen niet-oplaadbare batterijen.** Het apparaat zou beschadigd kunnen worden.

### 4) RESTRISICO'S

Ook als u dit elektrische gereedschap zoals voorgeschreven bedient, blijven er altijd restrisico's bestaan. Volgende gevaren kunnen zich in verband met de constructiewijze en uitvoering van dit elektrische gereedschap voordoen:

- a) Snijdwonden
- b) Gehoorschade indien er geen geschikte gehoorbescherming gedragen wordt.
- c) Schade aan de gezondheid, die van hand-/armtrillingen het gevolg zijn indien het apparaat gedurende een langere periode gebruikt wordt of niet zoals reglementair voorgeschreven beheerd en onderhouden wordt.



Waarschuwing! Dit elektrische gereedschap produceert tijdens de werking een elektromagnetisch veld. Dit veld kan in bepaalde omstandigheden actieve of passieve medische implantaten in negatieve zin beïnvloeden. Om het gevaar voor ernstige of dodelijke verwondingen te verminderen, adviseren wij personen met medische implantaten, hun arts en de fabrikant van het medische

implantaat te raadplegen voordat de machine bediend wordt.



**Let op! Neem de veiligheidsinstructies in acht die vermeld staan in de gebruiksaanwijzing van uw accu van de serie Parkside X 12 V Team.**

## Bediening



**Draag tijdens het werken met de machine aangepaste kledij en werkhandschoenen. Draag oog- en gehoorbescherming. Controleer voor elk gebruik, of de machine goed functioneert. De aan-/uitschakelaar en de veiligheidsschakelaar mogen niet worden vergrendeld. U moet na loslaten van de schakelaar de motor uitschakelen. Indien een schakelaar beschadigd is, mag de machine niet meer worden gebruikt. Persoonlijke beschermingsuitrusting en een goed functionerend apparaat verminderen het risico voor verwondingen en ongevallen.**



Let op geluidsoverlast en plaatselijke voorschriften.



### Aan- en uitschakelen



Zorg dat u stevig staat en houd het apparaat met twee handen goed vast. Bewaar voldoende afstand tot uw eigen lichaam.

Let voor u het apparaat inschakelt op dat het niet in aanraking komt met andere voorwerpen.

### Mesbescherming verwijderen:

1. Druk op de mesbescherming (A 10) aan de met press gemarkeerde punten en verwijder deze.

### Inschakelen:

2. Vergewis u dat de accu (9) aangebracht is (aparte gebruiksaanwijzing voor accu en lader raadplegen).
3. Druk de veiligheidsschakelaar (3) aan de voorste handgreep (4) in.
4. Druk de (8) schakelaar "Aan/uit" in. De heggenschaar is met maximumsnelheid in werking.

### Uitschakelen:

5. Laat de veiligheidsschakelaar (3) of schakelaar "Aan/uit" (8) los.

## Laadtoestand van de accu nakijken

De indicator van de laadtoestand (A 6) signaleert de laadtoestand van de accu (A 9) tijdens het gebruik van het apparaat.

### 3 leds branden (rood-geel-groen):

Accu geladen

### 2 leds branden (rood-geel):

Accu gedeeltelijk geladen

### 1 led brandt (rood):

Accu moet geladen worden



Laad de accu (A 9) op, wanneer alleen nog de rode led van de laadtoestandsindicatie brandt.

## Werken met de heggenschaar



Let er op, dat u tijdens het snoeien geen voorwerpen zoals bv. draadafrastering of plantenondersteuning raakt. Dit kan schade aan het mesblad veroorzaken.

- Schakel bij blokkering van de messen door vaste voorwerpen het apparaat onmiddellijk uit en neem de accu eruit. Verwijder dan eerst het voorwerp.
- Vermijdt overbelasting van de machine tijdens het werken.

## Kniptechnieken

- Knip dikke takken eerst met een snoeischaar af.
- Het tweezijdig mesblad maakt het mogelijk in beide richtingen te knippen of met pendelbewegingen van de ene kant naar de andere.
- Bij vertikaal knippen de heggenschaar gelijkmatig voorwaarts bewegen of boogvormig op en neer.
- Bij horizontaal knippen de heggenschaar sikkelvormig tot de rand van de heg bewegen, zodat afgeknipte takken naar beneden kunnen vallen.
- Om lange, rechte lijnen te behouden, wordt het spannen van een draad aanbevolen.

## Heggen snoeien

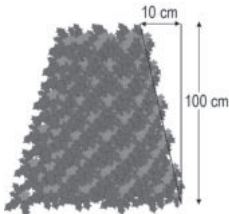

Het wordt aangeraden om heggen in trapezovorm te knippen, om het kaal worden van de onderste takken te verhinderen. Dit beantwoordt aan

de natuurlijke groei en laat de heg optimaal bloeien. Bij het snoeien worden alleen de nieuwe loten geknipt, zo wordt een dichte vertakking en een goede bescherming tegen inktijk gevormd.

1. knip eerst de zijanten van een heg. Beweeg de heggenschaar in de groei-richting van onder naar boven. Als u van boven naar onder knipt, komen dunne takken naar buiten, waardoor er kale plekken of gaten ontstaan.
2. knip dan de bovenkant naar keuze recht, dakvormig of rond.
3. knip jonge planten reeds op de gewenste vorm. De hoofdloot moet onbeschadigd blijven totdat de heg de gewenste hoogte bereikt heeft. Alle andere loten worden tot op de helft geknipt.

## Vrijstaande heggen verzorgen:

Vrijstaande heggen worden weliswaar niet in vorm geknipt, moeten echter regelmatig verzorgd worden zodat ze niet te hoog worden.

## Reiniging/onderhoud



Laat onderhoudswerkzaamheden die niet in deze handleiding worden beschreven uitvoeren door ons servicecenter. Gebruik enkel originele onderdelen.



Schakel het apparaat uit en verwijder vóór alle werkzaamheden de accu uit het apparaat.



Draag bij de hantering met de veiligheidsmaaibalk handschoenen. Zo vermijdt u snijwonden.

Voer de volgende onderhouds- en reinigingswerken regelmatig uit. Dan bent u zeker van een lang en betrouwbaar gebruik.

## Reiniging



**Het water mag noch met water afgespoten, noch in water gelegd worden. Gevaar voor een elektrische schok.**

- Houd ventilatiesleuven, motorhuis en handgrepen van het apparaat netjes. Gebruik daarvoor een vochtig doekje of een borstel. Gebruik geen reinigings- c.q. oplosmiddelen. U zou het apparaat daarmee onherstelbaar kunnen beschadigen.
- Houd het apparaat steeds schoon. Telkens na gebruik van het apparaat moet u
  - het mes reinigen (met olieachtige vod);
  - de mesbalk met oliekannetje of spray oliën.

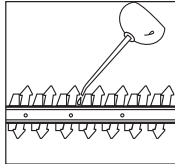

## Onderhoud

- Controleer het apparaat telkens vóór gebruik op duidelijk vast te stellen tekortkomingen zoals losse, versleten of beschadigde onderdelen. Ga de vaste zitting van de schroeven in de veiligheidsmaai balk (A 1) na.
- Controleer afdekkingen en beschermingsinrichtingen (zie A) op beschadigingen en correcte zitting. Wissel deze eventueel uit.
- Lichte kerven aan de snoeitanden kunt u zelf afvlakken. Trek daarvoor de lemmeten met een oliesteen af. Enkel en alleen scherpe snoeitanden leveren een goed snoeiresultaat op.

- Stompe, kromgebogen of beschadigde maai balken moeten uitgewisseld worden.

Laat werkzaamheden, die niet in deze handleiding beschreven zijn, door ons servicecenter doorvoeren. Maak uitsluitend gebruik van originele onderdelen.

## Bewaren

- Bewaar het apparaat in de bijgeleverde mesbescherming (A 10) droog en buiten het bereik van kinderen.



U kunt het apparaat aan de ophangvoorziening (A 11) aan de mesbescherming (A 10) verticaal ophangen. Breng daartoe twee haken of bouten (boutkop 6-7 mm) evt. met behulp van pennen op een afstand van 2,5 cm van elkaar op de wand aan.



De opslag in de mesbescherming verhindert dat olie aan de veiligheidsbalken voor de messen naar beneden druppelt en de vloer of de wand verontreinigt. Restolie verzamelt zich in de mesbescherming en kan in een restolievat overgegoten worden.



**Let er bij het boren op geen voorzieningsleidingen te beschadigen. Gebruik geschikte detectoren om ze op te sporen of haal er een installatieplan als hulp bij. Contact met elektrische leidingen kan leiden tot een elektrische schok en brand, contact met een gasleiding kan leiden tot een ontploffing. Beschadiging van een waterleiding kan lei-**

den tot materiële schade en een elektrische schok.

## Verwerking en milieubescherming

Neem de accu uit het toestel en breng het toestel, de accu, de accessoires en de verpakking naar een milieuvriendelijke recycling.



Machines horen niet bij huishoudelijk afval thuis.

- De afvalverwijdering van uw defecte ingezonden apparaten voeren wij gratis door.
- Breng snoeiafval naar een recyclingpark en werp het niet in de vuilnisbak.

## Reserveonderdelen/Accessoires

Reserveonderdelen en accessoires verkrijgt u op [www.grizzly-service.eu](http://www.grizzly-service.eu)

Indien u geen Internet hebt, neem dan telefonisch contact op met het Service-Center (zie pagina 18). Hou de onderstaande bestelnummers klaar.

Pos. Gebruiks- aanwijzing	Pos. Explosie- tekening	Benaming	Bestel-Nr.
A 1	4-6, 13, 20	Voorste handgreep	13700709
A 2	37, 38	Accu 20 V	91105335
A 10	39	Laadtoestel EU	91105336

## Foutmeldingen

Probleem	Mogelijke oorzaak	Oplossing van de fout
Apparaat start niet	Accu ( <b>A</b> 9) ontladen	Accu laden (zie „- Gebruiksaanwijzing lader en accu“)
	Accu ( <b>A</b> 9) niet aangebracht	Accu aanbrengen (zie „- Gebruiksaanwijzing lader en accu“)
	Veiligheidsschakelaar ( <b>A</b> 3) niet correct ingedrukt	Inschakelen (zie „Bediening“)
	Schakelaar “Aan/uit” ( <b>A</b> 8) defect	Reparatie door servicecenter
Apparaat werkt met onderbrekingen	Intern loszittend contact	Reparatie door servicecenter
	Schakelaar “Aan/uit” ( <b>A</b> 8) defect	
Messen worden heet	Mesbalk ( <b>A</b> 1) stomp	Laat de messen slijpen of vervangen (servicecenter)
	Mesbalk ( <b>A</b> 1) is beschadigd	Controleer de mesbalk of laat deze vervangen (servicecenter)
	Te veel wrijving wegens ontbrekende smering	Mesbalk ( <b>A</b> 1) oliën
Slecht snoeiresultaat	Te veel wrijving wegens ontbrekende smering	Mesbalk ( <b>A</b> 1) oliën
	Vervuilde mesbalk ( <b>A</b> 1)	Mesbalk reinigen
	Mesbalk ( <b>A</b> 1) stomp	Mesbalk laten slijpen of uitwisselen (servicecenter)
	Slechte snoeitechniek	Zie („Werken met de heggenschaar“)



## Garantie

Geachte cliënte, geachte klant,  
U krijgt op dit apparaat 3 jaar garantie, te rekenen vanaf de datum van aankoop. Ingeval van gebreken aan dit product heeft u tegenover de verkoper van het product wettelijke rechten. Deze wettelijke rechten worden door onze hierna beschreven garantie niet beperkt.

### Garantievoorwaarden

De garantietermijn begint met de datum van aankoop. Gelieve de originele kassabon goed te bewaren. Dit document wordt als bewijs van de aankoop benodigd. Indien er zich binnen drie jaar, te rekenen vanaf de datum van aankoop van dit product, een materiaal- of fabricagefout voordoet, wordt het product door ons – naar onze keuze – voor u gratis gerepareerd of vervangen. Deze garantievergoeding stelt voorop dat binnen de termijn van drie jaar het defecte apparaat en het bewijs van aankoop (kassabon) voorgelegd en dat schriftelijk kort beschreven wordt, waarin het gebrek bestaat en wanneer het zich voorgedaan heeft.

Als het defect door onze garantie gedekt is, krijgt u het gerepareerde of een nieuw product terug. Met herstelling of uitwisseling van het product begint er geen nieuwe garantieperiode.

### Garantieperiode en wettelijke kwaliteitsgarantie

De garantieperiode wordt door de garantievergoeding niet verlengd. Dit geldt ook voor vervangen en gerepareerde onderdelen. Eventueel al bij de aankoop bestaande beschadigingen en gebreken moeten onmiddellijk na het uitpakken gemeld worden. Na het verstrijken van de

garantieperiode tot stand komende reparaties worden tegen verplichte betaling van de kosten uitgevoerd.

### Omvang van de garantie

Het apparaat werd volgens strikte kwaliteitsrichtlijnen zorgvuldig geproduceerd en vóór aflevering nauwgezet getest.

De garantievergoeding geldt voor materiaal- of fabricagefouten. Deze garantie is niet van toepassing op productonderdelen, die aan een normale slijtage blootgesteld zijn en daarom als aan slijtage onderhevige onderdelen beschouwd kunnen worden (b.v. messen en aandrijfwielen) of op beschadigingen aan breekbare onderdelen (b.v. schakelaars). Deze garantie valt weg wanneer het product beschadigd, niet oordeelkundig gebruikt of niet onderhouden werd. Voor een vakkundig gebruik van het product dienen alle in de gebruiksaanwijzing vermelde aanwijzingen nauwgezet in acht genomen te worden. Gebruiksdoeleinden en handelingen, die in de gebruiksaanwijzing afgeraden worden of waarvoor gewaarschuwd wordt, dienen onvoorwaardelijk vermeden te worden.

Het product is uitsluitend voor het privé- en niet voor het commerciële gebruik bestemd. Bij een verkeerde of onoordeelkundige behandeling, toepassing van geweld en bij ingrepen, die niet door het door ons geautoriseerde servicefiliaal doorgevoerd werden, valt de garantie weg.

### Afhandeling ingeval van garantie

Gelieve aan de volgende aanwijzingen gevolg te geven om een snelle behandeling van uw verzoek te garanderen:

- Gelieve voor alle aanvragen de kassabon en het identificatienummer (IAN 312200) als bewijs van de aankoop klaar te houden.
- Gelieve het artikelnummer uit het typeplaatje, een gravering, op de voorpagina van uw handleiding (onderaan links) of als sticker aan de achter- of onderzijde af te leiden.
- Indien er zich functiefouten of andere gebreken voordien, contacteert u in eerste instantie de hierna vernoemde serviceafdeling **telefonisch** of per **e-mail**. U krijgt dan bijkomende informatie over de afhandeling van uw klacht.
- Een als defect geregistreerd product kunt u, na overleg met onze klantenservice, mits toevoeging van het bewijs van aankoop (kassabon) en de vermelding, waarin het gebrek bestaat en wanneer het zich voorgedaan heeft, voor u franco naar het u medegedeelde serviceadres zenden. Om problemen bij de acceptatie en extra kosten te vermijden, maakt u onvoorwaardelijk uitsluitend gebruik van het adres, dat u medegedeeld wordt. Zorg ervoor dat de verzending niet ongefrankeerd, als volumegoed, per expresse of via een andere speciale verzendingswijze plaatsvindt. Gelieve het apparaat met inbegrip van alle bij de aankoop bijgeleverde accessoires in te zenden en voor een voldoende veilige transportverpakking te zorgen.

## Reparatieservice

U kunt reparaties, die niet onder de garantie vallen, tegen berekening door ons servicefiliaal laten doorvoeren. Zij maakt graag voor u een kostenraming op. Wij kunnen uitsluitend apparaten behande-

len, die voldoende verpakt en gefrankeerd ingezonden werden.

**Opgelet:** Gelieve uw apparaat gereinigd en met een aanwijzing op het defect naar ons servicefiliaal te zenden.

Ongefrankeerd – als volumegoed, per expresse of via een andere speciale verzendingswijze – ingezonden apparaten worden niet geaccepteerd.

De afvalverwerking van uw defecte ingezonden apparaten voeren wij gratis door.

## Service-Center



### Service Nederland

Tel.: 0900 0400223

(0,10 EUR/Min.)

E-Mail: [grizzly@lidl.nl](mailto:grizzly@lidl.nl)

IAN 312200

## Importeur

Gelieve in acht te nemen dat het volgende adres geen serviceadres is. Contacteer in eerste instantie het hoger vermelde servicecenter.

### Grizzly Tools GmbH & Co. KG

Stockstädter Straße 20

63762 Großostheim

Duitsland

[www.grizzly-service.eu](http://www.grizzly-service.eu)

## Inhalt

<b>Einleitung</b> .....	<b>19</b>
<b>Bestimmungsgemäße</b>	
<b>Verwendung</b> .....	<b>19</b>
<b>Allgemeine Beschreibung</b> .....	<b>20</b>
Lieferumfang.....	20
Funktionsbeschreibung.....	20
Übersicht .....	20
<b>Sicherheitshinweise</b> .....	<b>21</b>
Symbole und Bildzeichen .....	21
Allgemeine Sicherheitshinweise	
für Elektrowerkzeuge .....	22
Spezielle Sicherheitshinweise	
für das Gerät .....	25
<b>Bedienung</b> .....	<b>27</b>
Ein- und Ausschalten.....	27
Ladezustand des Akkus prüfen .....	27
Arbeiten mit dem Gerät .....	27
Schneidtechniken .....	28
<b>Reinigung/Wartung</b> .....	<b>28</b>
Reinigung .....	28
Wartung .....	29
<b>Lagerung</b> .....	<b>29</b>
<b>Entsorgung/Umweltschutz</b> .....	<b>29</b>
<b>Ersatzteile/Zubehör</b> .....	<b>30</b>
<b>Fehlersuche</b> .....	<b>31</b>
<b>Garantie</b> .....	<b>32</b>
<b>Reparatur-Service</b> .....	<b>33</b>
<b>Service-Center</b> .....	<b>33</b>
<b>Importeur</b> .....	<b>33</b>
<b>Original EG-Konformitäts-</b>	
<b>erklärung</b> .....	<b>36</b>
<b>Explosionszeichnung</b> .....	<b>37</b>

## Einleitung

Herzlichen Glückwunsch zum Kauf Ihres neuen Gerätes. Sie haben sich damit für ein hochwertiges Gerät entschieden. Dieses Gerät wurde während der Produktion auf Qualität geprüft und einer Endkontrolle unterzogen. Die Funktionsfähigkeit Ihres Gerätes ist somit sichergestellt. Es ist nicht auszuschließen, dass sich in Einzelfällen am oder im Gerät Restmengen von Schmierstoffen befinden. Dies ist kein Mangel oder Defekt und kein Grund zur Besorgnis.



Die Betriebsanleitung ist Bestandteil dieses Gerätes. Sie enthält wichtige Hinweise für Sicherheit, Gebrauch und Entsorgung. Machen Sie sich vor der Benutzung des Gerätes mit allen Bedien- und Sicherheitshinweisen vertraut. Benutzen Sie das Gerät nur wie beschrieben und für die angegebenen Einsatzbereiche. Bewahren Sie die Betriebsanleitung gut auf und händigen Sie alle Unterlagen bei Weitergabe des Gerätes an Dritte mit aus.

## Bestimmungsgemäße Verwendung

Das Gerät ist nur für das Schneiden und Trimmen von Hecken, Büschen und Ziersträuchern im häuslichen Bereich bestimmt. Jede andere Verwendung, die in dieser Betriebsanleitung nicht ausdrücklich zugelassen wird, kann zu Schäden am Gerät führen und eine ernsthafte Gefahr für den Benutzer darstellen.

Dieses Gerät ist nicht zur gewerblichen Nutzung geeignet. Das Gerät ist zum Gebrauch durch Erwachsene bestimmt. Jugendliche über 16 Jahre dürfen das Gerät nur unter Aufsicht benutzen. Der Bediener oder Nutzer ist für Unfälle oder Schäden

an anderen Menschen oder deren Eigentum verantwortlich. Der Hersteller haftet nicht für Schäden, die durch bestimmungswidrigen Gebrauch oder falsche Bedienung verursacht wurden.

 Die Messer sind regelmäßig auf Abnutzung zu kontrollieren und nachschleifen zu lassen. Stumpfe Messer überlasten das Gerät. Daraus resultierende Schäden unterliegen nicht der Garantie.

## Allgemeine Beschreibung

 Die Abbildung der wichtigsten Funktionsteile finden Sie auf der Ausklappseite.

## Lieferumfang

Packen Sie das Gerät aus und kontrollieren Sie, ob es vollständig ist.

Entsorgen Sie das Verpackungsmaterial ordnungsgemäß.

- Akku-Heckenschere
- Messerschutz
- Akku
- Ladegerät
- Betriebsanleitung Ladegerät und Akku
- Betriebsanleitung

## Funktionsbeschreibung

Die Akku-Heckenschere besitzt als Schneideinrichtung ein hochwertiges Messer aus gelasertem Spezialstahl. Beim Schneidvorgang bewegen sich die Schneidzähne linear hin und her. Der Anstoßschutz an der Spitze des Messerbalkens verhindert unangenehme Rückschläge beim Auftreffen auf Wände, Zäune usw.

Zum Schutz des Anwenders besitzt das Gerät einen Zweihand-Sicherheitsschalter und eine

Schnellstop-Bremsfunktion. Zusätzlich schützt der Handschutz vor Ästen und Zweigen. Die Funktion der Bedienteile entnehmen Sie bitte den nachfolgenden Beschreibungen.

## Übersicht

- A**
- 1 Sicherheitsmesserbalken
  - 2 Handschutz
  - 3 Sicherheitsschalter
  - 4 Vorderer Handgriff
  - 5 Lüftungsschlitze
  - 6 Ladezustands-Anzeige
  - 7 Hinterer Handgriff
  - 8 Ein-/Ausschalter
  - 9 Akku
  - 10 Messerschutz
  - 11 Aufhängevorrichtung Messerschutz
  - 12 Ladegerät

## Technische Daten

### Akku-Heckenschere .... PHS A 12 A1

Motorspannung U ..... 12 V ==  
 Leerlaufdrehzahl  $n_0$  ..... 1200 min<sup>-1</sup>  
 Laufzeit ..... max. 30 min\*  
 Schnittlänge ..... 350 mm  
 Messerlänge ..... ca. 410 mm  
 Max. Zahnabstand ..... 15 mm  
 Gewicht (mit Akku,  
 ohne Ladegerät) ..... 1,8 kg  
 Schalldruckpegel

( $L_{pA}$ ) ..... 74,3 dB (A),  $K_{pA}$  = 3 dB  
 Schalleistungspegel ( $L_{WA}$ )  
 garantiert ..... 90 dB(A)  
 gemessen ..... 86,6 dB(A);  $K_{WA}$  = 3,3 dB  
 Vibration ( $a_h$ ) .....  
 hinterer Handgriff. 3,635 m/s<sup>2</sup>; K=1,5 m/s<sup>2</sup>  
 vorderer Handgriff. 4,426 m/s<sup>2</sup>; K=1,5 m/s<sup>2</sup>

\* Die effektive Laufzeit eines voll geladenen Akkus im Leerlauf.

Lärm- und Vibrationswerte wurden entsprechend den in der Konformitätserklärung genannten Normen und Bestimmungen ermittelt.

Der angegebene Schwingungsemissionswert ist nach einem genormten Prüfverfahren gemessen worden und kann zum Vergleich eines Elektrowerkzeugs mit einem anderen verwendet werden.

Der angegebene Schwingungsemissionswert kann auch zu einer einleitenden Einschätzung der Aussetzung verwendet werden.



**Warnung:**

Der Schwingungsemissionswert kann sich während der tatsächlichen Benutzung des Elektrowerkzeugs von dem Angabewert unterscheiden, abhängig von der Art und Weise, in der das Elektrowerkzeug verwendet wird. Versuchen Sie, die Belastung durch Vibrationen so gering wie möglich zu halten. Beispielhafte Maßnahmen zur Verringerung der Vibrationsbelastung sind das Tragen von Handschuhen beim Gebrauch des Werkzeugs und die Begrenzung der Arbeitszeit. Dabei sind alle Anteile des Betriebszyklus zu berücksichtigen (beispielsweise Zeiten, in denen das Elektrowerkzeug abgeschaltet ist, und solche, in denen es zwar eingeschaltet ist, aber ohne Belastung läuft).

**Sicherheitshinweise**

Dieser Abschnitt behandelt die grundlegenden Sicherheitsvorschriften bei der Arbeit mit dem Gerät.

**Symbole und Bildzeichen**

**Bildzeichen auf dem Gerät:**



Das Gerät ist Teil der Serie Parkside X 12 V TEAM



Achtung!



Betriebsanleitung lesen!



Tragen Sie Augenschutz.



Tragen Sie Gehörschutz.



Tragen Sie Schutzhandschuhe. Gefahr durch Schnittverletzungen.



Achtung! Verletzungsgefahr durch laufende Messer.



Benutzen Sie die Akku-Heckenscherre nicht bei Regen oder an nassen Hecken.



Entfernen Sie den Akku vor Wartungsarbeiten.



Angabe des Schallleistungspegels  $L_{WA}$  in dB.



Elektrogeräte gehören nicht in den Hausmüll.

**Bildzeichen auf der Verpackung:**



Recycling-Symbol: Wellpappe



Produkte und Verpackungen umwelt-schonend zu entsorgen

## Symbole in der Betriebsanleitung:



**Gefahrenzeichen mit Angaben zur Verhütung von Personen- oder Sachschäden.**



**Gefahrenzeichen mit Angaben zur Verhütung von Personenschäden durch elektrischen Schlag.**



Gebotszeichen mit Angaben zur Verhütung von Schäden.



Hinweiszeichen mit Informationen zum besseren Umgang mit dem Gerät.



Tragen Sie Sicherheitsschuhe



Tragen Sie Augen- und Gehörschutz

## Allgemeine Sicherheitshinweise für Elektrowerkzeuge



**WARNUNG! Lesen Sie alle Sicherheitshinweise und Anweisungen.** Versäumnisse bei der Einhaltung der Sicherheitshinweise und Anweisungen können elektrischen Schlag, Brand und/oder schwere Verletzungen verursachen.

### Bewahren Sie alle Sicherheitshinweise und Anweisungen für die Zukunft auf.

Der in den Sicherheitshinweisen verwendete Begriff „Elektrowerkzeug“ bezieht sich auf netzbetriebene Elektrowerkzeuge (mit Netzkabel) und auf akkubetriebene Elektrowerkzeuge (ohne Netzkabel).

## 1) Arbeitsplatzsicherheit

- a) **Halten Sie Ihren Arbeitsbereich sauber und gut beleuchtet.** Unordnung oder unbeleuchtete Arbeitsbereiche können zu Unfällen führen.
- b) **Arbeiten Sie mit dem Elektrowerkzeug nicht in explosionsgefährdeter Umgebung, in der sich brennbare Flüssigkeiten, Gase oder Stäube befinden.** Elektrowerkzeuge erzeugen Funken, die den Staub oder die Dämpfe entzünden können.
- c) **Halten Sie Kinder und andere Personen während der Benutzung des Elektrowerkzeugs fern.** Bei Ablenkung können Sie die Kontrolle über das Gerät verlieren.

## 2) Elektrische Sicherheit

- a) **Der Anschlussstecker des Elektrowerkzeuges muss in die Steckdose passen. Der Stecker darf in keiner Weise verändert werden. Verwenden Sie keine Adapterstecker gemeinsam mit schutzgeerdeten Elektrowerkzeugen.** Unveränderte Stecker und passende Steckdosen verringern das Risiko eines elektrischen Schlages.
- b) **Vermeiden Sie Körperkontakt mit geerdeten Oberflächen, wie von Rohren, Heizungen, Herden und Kühlschränken.** Es besteht ein erhöhtes Risiko durch elektrischen Schlag, wenn Ihr Körper geerdet ist.
- c) **Halten Sie Elektrowerkzeuge von Regen oder Nässe fern.** Das Eindringen von Wasser in ein Elektrogerät erhöht das Risiko eines elektrischen Schlages.

- d) **Zweckentfremden Sie das Kabel nicht, um das Elektrowerkzeug zu tragen, aufzuhängen oder um den Stecker aus der Steckdose zu ziehen. Halten Sie das Kabel fern von Hitze, Öl, scharfen Kanten oder sich bewegenden Geräteteilen.** Beschädigte oder verwickelte Kabel erhöhen das Risiko eines elektrischen Schlages.
- e) **Wenn Sie mit einem Elektrowerkzeug im Freien arbeiten, verwenden Sie nur Verlängerungskabel, die auch für den Außenbereich geeignet sind.** Die Anwendung eines für den Außenbereich geeigneten Verlängerungskabels verringert das Risiko eines elektrischen Schlages.
- f) **Wenn der Betrieb des Elektrowerkzeuges in feuchter Umgebung nicht vermeidbar ist, verwenden Sie einen Fehlerstromschutzschalter. Benutzen Sie einen Fehlerstromschutzschalter mit einem Auslösestrom von 30 mA oder weniger.** Der Einsatz eines Fehlerstromschutzschalters vermindert das Risiko eines elektrischen Schlages.

### 3) Sicherheit von Personen

- a) **Seien Sie aufmerksam, achten Sie darauf, was Sie tun, und gehen Sie mit Vernunft an die Arbeit mit einem Elektrowerkzeug. Benutzen Sie kein Elektrowerkzeug, wenn Sie müde sind oder unter dem Einfluss von Drogen, Alkohol oder Medikamenten stehen.** Ein Moment der Unachtsamkeit beim Gebrauch des Elektrowerkzeuges kann zu ernsthaften Verletzungen führen.
- b) **Tragen Sie persönliche Schutzausrüstung und immer eine**

**Schutzbrille.** Das Tragen persönlicher Schutzausrüstung, wie Staubmaske, rutschfeste Sicherheitsschuhe, Schutzhelm oder Gehörschutz, je nach Art und Einsatz des Elektrowerkzeuges, verringert das Risiko von Verletzungen.

- c) **Vermeiden Sie eine unbeabsichtigte Inbetriebnahme. Vergewissern Sie sich, dass das Elektrowerkzeug ausgeschaltet ist, bevor Sie es an die Stromversorgung und/oder den Akku anschließen, es aufnehmen oder tragen.** Wenn Sie beim Tragen des Elektrowerkzeuges den Finger am Schalter haben oder das Gerät eingeschaltet an die Stromversorgung anschließen, kann dies zu Unfällen führen.
- d) **Entfernen Sie Einstellwerkzeuge oder Schraubenschlüssel, bevor Sie das Elektrowerkzeug einschalten.** Ein Werkzeug oder Schlüssel, der sich in einem drehenden Geräteteil befindet, kann zu Verletzungen führen.
- e) **Vermeiden Sie eine abnormale Körperhaltung. Sorgen Sie für einen sicheren Stand und halten Sie jederzeit das Gleichgewicht.** Dadurch können Sie das Elektrowerkzeug in unerwarteten Situationen besser kontrollieren.
- f) **Tragen Sie geeignete Kleidung. Tragen Sie keine weite Kleidung oder Schmuck. Halten Sie Haare, Kleidung und Handschuhe fern von sich bewegenden Teilen.** Lockere Kleidung, Schmuck oder lange Haare können von sich bewegenden Teilen erfasst werden.
- g) **Wenn Staubabsaug- und -auf-fangeinrichtungen montiert werden können, vergewissern Sie sich, dass diese angeschlossen sind und richtig verwendet wer-**

den. Verwendung einer Staubabsaugung kann Gefährdungen durch Staub verringern.

#### 4) Verwendung und Behandlung des Elektrowerkzeugs

- a) **Überlasten Sie das Gerät nicht. Verwenden Sie für Ihre Arbeit das dafür bestimmte Elektrowerkzeug.** Mit dem passenden Elektrowerkzeug arbeiten Sie besser und sicherer im angegebenen Leistungsbe- reich.
- b) **Benutzen Sie kein Elektrowerk- zeug, dessen Schalter defekt ist.** Ein Elektrowerkzeug, das sich nicht mehr ein- oder ausschalten lässt, ist ge- fährlich und muss repariert werden.
- c) **Ziehen Sie den Stecker aus der Steckdose und/oder entfernen Sie den Akku, bevor Sie Ge- räteinstellungen vornehmen, Zubehörteile wechseln oder das Gerät weglegen.** Diese Vorsichts- maßnahme verhindert den unbeabsich- tigten Start des Elektrowerkzeugs.
- d) **Bewahren Sie unbenutzte Elektro- werkzeuge außerhalb der Reich- weite von Kindern auf. Lassen Sie Personen das Gerät nicht benut- zen, die mit diesem nicht vertraut sind oder diese Anweisungen nicht gelesen haben.** Elektrowerk- zeuge sind gefährlich, wenn sie von unerfahrenen Personen benutzt werden.
- e) **Pflegen Sie Elektrowerkzeuge mit Sorgfalt. Kontrollieren Sie, ob bewegliche Teile einwandfrei funktionieren und nicht klem- men, ob Teile gebrochen oder so beschädigt sind, dass die Funktion des Elektrowerkzeuges beeinträchtigt ist. Lassen Sie be-**

**schädigte Teile vor dem Einsatz des Gerätes reparieren.** Viele

Unfälle haben ihre Ursache in schlecht gewarteten Elektrowerkzeugen.

- f) **Halten Sie Schneidwerkzeuge scharf und sauber.** Sorgfältig ge- pflegte Schneidwerkzeuge mit scharfen Schneidkanten verkleben sich weniger und sind leichter zu führen.
- g) **Verwenden Sie Elektrowerkzeug, Zubehör, Einsatzwerkzeuge usw. entsprechend diesen Anweisun- gen. Berücksichtigen Sie dabei die Arbeitsbedingungen und die aus- zuführende Tätigkeit.** Der Gebrauch von Elektrowerkzeugen für andere als die vorgesehenen Anwendungen kann zu gefährlichen Situationen führen.

#### 5) Verwendung und Behandlung des Akkuwerkzeugs

- a) **Laden Sie die Akkus nur in Lade- geräten auf, die vom Hersteller empfohlen werden.** Für ein Ladege- rät, das für eine bestimmte Art von Akkus geeignet ist, besteht Brandgefahr, wenn es mit anderen Akkus verwendet wird.
- b) **Verwenden Sie nur die dafür vorgesehenen Akkus in den Elek- trowerkzeugen.** Der Gebrauch von anderen Akkus kann zu Verletzungen und Brandgefahr führen.
- c) **Halten Sie den nicht benutzten Akku fern von Büroklammern, Münzen, Schlüsseln, Nägeln, Schrauben oder anderen kleinen Metallgegenständen, die eine Überbrückung der Kontakte ver- ursachen könnten.** Ein Kurzschluss zwischen den Akkukontakten kann Ver- brennungen oder Feuer zur Folge haben.
- d) **Bei falscher Anwendung kann Flüssigkeit aus dem Akku austre-**



ten. Vermeiden Sie den Kontakt damit. Bei zufälligem Kontakt mit Wasser abspülen. Wenn die Flüssigkeit in die Augen kommt, nehmen Sie zusätzlich ärztliche Hilfe in Anspruch. Austretende Akkufflüssigkeit kann zu Hautreizungen oder Verbrennungen führen.

## 6) SERVICE

a) Lassen Sie Ihr Elektrowerkzeug nur von qualifiziertem Fachpersonal und nur mit Original-Ersatzteilen reparieren. Damit wird sichergestellt, dass die Sicherheit des Gerätes erhalten bleibt.

## Spezielle Sicherheitshinweise für das Gerät

### 1) SPEZIELLE SICHERHEITSHINWEISE FÜR HECKENSCHEREN

- Halten Sie alle Körperteile vom Schneidmesser fern. Versuchen Sie nicht, bei laufendem Messer Schnittgut zu entfernen oder zu schneidendes Material festzuhalten. Entfernen Sie eingeklemmtes Schnittgut nur bei ausgeschaltetem Gerät. Ein Moment der Unachtsamkeit bei Benutzung der Heckenschere kann zu schweren Verletzungen führen.
- Tragen Sie die Heckenschere am Griff bei stillstehendem Messer. Bei Transport oder Aufbewahrung der Heckenschere stets den Messerschutz aufziehen. Sorgfältiger Umgang mit dem Gerät verringert die Verletzungsgefahr durch das Messer.
- Halten Sie das Elektrowerkzeug nur an den isolierten Griffflächen,

da das Schneidmesser in Berührung mit verborgenen Stromleitungen kommen kann. Der Kontakt des Schneidmessers mit einer spannungsführenden Leitung kann metallene Geräteteile unter Spannung setzen und zu einem elektrischen Schlag führen.

- Durchsuchen Sie vor der Arbeit die Hecke nach verborgenen Objekten, z. B. Drahtzäunen etc. So vermeiden Sie Geräteschäden.
- Halten Sie die Heckenschere richtig, z. B. mit beiden Händen an den Handgriffen, wenn zwei Handgriffe vorhanden sind. Der Verlust der Kontrolle über das Gerät kann zu Verletzungen führen.
- Tragen Sie beim Arbeiten mit dem Gerät geeignete Kleidung und Arbeitshandschuhe. Fassen Sie das Gerät nie am Schneidmesser an oder heben es am Schneidmesser auf. Der Kontakt mit dem Schneidmesser kann zu Verletzungen führen.

### 2) WEITERFÜHRENDE SICHERHEITSHINWEISE



Zu Ihrer persönlichen Sicherheit: Tragen Sie geeignete Arbeitskleidung wie festes Schuhwerk mit rutschfester Sohle, eine robuste, lange Hose, Handschuhe, eine Schutzbrille und Gehörschutz!

Tragen Sie keine lange Kleidung oder Schmuck, da diese von sich bewegenden Teilen erfasst werden können. Benutzen Sie das Gerät nicht, wenn Sie barfuß gehen oder offene Sandalen tragen.

- Das Gerät ist für das Schneiden von Hecken vorgesehen. Mit

dem Gerät keine Zweige, hartes Holz oder anderes schneiden. Das Gerät könnte beschädigt werden.

- **Versuchen Sie nicht, einen blockierten/verklebten Sicherheitsmesserbalken zu lösen, bevor Sie das Gerät ausgeschaltet und den Akku herausgenommen haben.** Es besteht Verletzungsgefahr.
- **Halten Sie beim Arbeiten das Gerät immer mit beiden Händen und mit Abstand vom eigenen Körper gut fest.** Dadurch können Sie das Gerät in unerwarteten Situationen besser kontrollieren.
- **Benutzen Sie das Gerät nicht in der Nähe von entzündbaren Flüssigkeiten oder Gasen.** Bei Kurzschluss besteht Brand- und Explosionsgefahr.
- **Die Messer sind regelmäßig auf Abnutzung zu kontrollieren und nachschleifen zu lassen.** Stumpfe Messer überlasten das Gerät. Daraus resultierende Schäden unterliegen nicht der Garantie.
- **Versuchen Sie nicht, das Gerät selbst zu reparieren, es sei denn, Sie besitzen hierfür eine Ausbildung. Sämtliche Arbeiten, die nicht in dieser Betriebsanleitung angegeben werden, dürfen nur von unserem Service-Center ausgeführt werden.** Viele Unfälle haben ihre Ursache in schlecht gewarteten Geräten.

### 3) SPEZIELLE SICHERHEITSHINWEISE FÜR AKKUGERÄTE

- **Stellen Sie sicher, dass das Gerät ausgeschaltet ist, bevor Sie den Akku einsetzen.** Das Einsetzen eines Akkus in ein Elektrowerkzeug, das eingeschaltet ist, kann zu Unfällen führen.

- **Verwenden Sie keine nicht wiederaufladbaren Batterien.** Das Gerät könnte beschädigt werden.

### 4) RESTRISIKEN

Auch wenn Sie dieses Elektrowerkzeug vorschriftsmäßig bedienen, bleiben immer Restrisiken bestehen. Folgende Gefahren können im Zusammenhang mit der Bauweise und Ausführung dieses Elektrowerkzeugs auftreten:

- a) Schnittverletzungen
- b) Gehörschäden, falls kein geeigneter Gehörschutz getragen wird.
- c) Gesundheitsschäden, die aus Hand-Arm-Schwingungen resultieren, falls das Gerät über einen längeren Zeitraum verwendet wird oder nicht ordnungsgemäß geführt und gewartet wird.



Warnung! Dieses Elektrowerkzeug erzeugt während des Betriebs ein elektromagnetisches Feld. Dieses Feld kann unter bestimmten Umständen aktive oder passive medizinische Implantate beeinträchtigen. Um die Gefahr von ernsthaften oder tödlichen Verletzungen zu verringern, empfehlen wir Personen mit medizinischen Implantaten ihren Arzt und den Hersteller des medizinischen Implantats zu konsultieren, bevor das Gerät bedient wird.



**Achtung! Beachten Sie die Sicherheitshinweise, die in der Betriebsanleitung Ihres Akkus der Serie Parkside X 12 V Team gegeben sind.**

## Bedienung



**Tragen Sie beim Arbeiten mit dem Gerät geeignete Kleidung und Arbeitshandschuhe. Tragen Sie Augen- und Gehörschutz. Vergewissern Sie sich vor jeder Benutzung, dass das Gerät funktionstüchtig ist. Der Ein-/Ausschalter und der Sicherheitsschalter dürfen nicht arretiert werden. Sie müssen nach Loslassen des Schalters den Motor ausschalten. Sollte ein Schalter beschädigt sein, darf mit dem Gerät nicht mehr gearbeitet werden. Persönliche Schutzausrüstung und ein funktionstüchtiges Gerät vermindern das Risiko von Verletzungen und Unfällen.**



Beachten Sie den Lärmschutz und örtliche Vorschriften.

### B Ein- und Ausschalten



Achten Sie auf einen sicheren Stand und halten Sie das Gerät mit beiden Händen und mit Abstand vom eigenen Körper gut fest. Achten Sie vor dem Einschalten darauf, dass das Gerät keine Gegenstände berührt.

#### Messerschutz entfernen:

1. Drücken Sie den Messerschutz (A 10) an den mit press gekennzeichneten Stellen und entfernen Sie diesen.

#### Einschalten:

2. Vergewissern Sie sich, dass der Akku (9) eingesetzt ist (separate Bedienungsanleitung für Akku und Ladegerät beachten).

3. Drücken Sie den Sicherheitsschalter (3) am vorderen Handgriff (4).
4. Drücken Sie den Ein-/Ausschalter (8). Das Gerät läuft mit höchster Geschwindigkeit.  
**Ausschalten:**
5. Lassen Sie den Sicherheitsschalter (3) oder Ein-/Ausschalter (8) los.

### Ladezustand des Akkus prüfen

Die Ladezustands-Anzeige (A 6) signalisiert den Ladezustand des Akkus (A 9) während dem Bedienen des Gerätes.

#### 3 LEDs leuchten (rot-gelb-grün):

Akku geladen

#### 2 LEDs leuchten (rot-gelb):

Akku teilweise geladen

**1 LED leuchtet (rot):** Akku muss geladen werden



Laden Sie den Akku (A 9) auf, wenn nur noch die rote LED der Ladezustands-Anzeige leuchtet.

### Arbeiten mit dem Gerät



Achten Sie beim Schneiden darauf, keine Gegenstände wie z. B. Drahtzäune oder Pflanzenstützen zu berühren. Dies kann zu Schäden am Sicherheitsmesserbalken führen.

- Schalten Sie bei Blockierung der Messer durch feste Gegenstände das Gerät sofort aus und nehmen Sie den Akku heraus. Entfernen Sie erst dann den Gegenstand.
- Vermeiden Sie die Überbeanspruchung des Gerätes während der Arbeit.

## Schneidtechniken

- Schneiden Sie dicke Äste zuvor mit einer Astschere heraus.
- Der doppelseitige Sicherheitsmesserbalken ermöglicht den Schnitt in beiden Richtungen oder durch Pendelbewegungen von einer Seite zur anderen.
- Bewegen Sie beim senkrechten Schnitt die Akku-Heckenschere gleichmäßig vorwärts oder bogenförmig auf und ab.
- Bewegen Sie beim waagrechten Schnitt die Akku-Heckenschere sichelförmig zum Rand der Hecke, damit abgeschnittene Zweige zu Boden fallen.
- Um lange, gerade Linien zu erhalten, empfiehlt es sich Schnüre zu spannen.

### Schnitthecken schneiden:

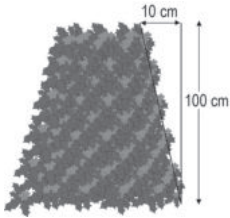

Es empfiehlt sich, Hecken in trapezförmiger Form zu schneiden, um ein Verkahlen der unteren Äste zu verhindern. Dies entspricht dem natürlichen

Pflanzenwachstum und lässt Hecken optimal gedeihen. Beim Schnitt werden nur die neuen Jahrestriebe reduziert, so bildet sich eine dichte Verzweigung und ein guter Sichtschutz aus.

- Schneiden Sie zuerst die Seiten einer Hecke. Bewegen Sie dazu die Akku-Heckenschere mit der Wachstumsrichtung von unten nach oben. Wenn Sie von oben nach unten schneiden, bewegen sich dünnere Äste nach außen, wodurch dünne Stellen oder Löcher entstehen können.
- Schneiden Sie dann die Oberkante je nach Geschmack gerade, dachförmig oder rund.
- Trimmen Sie schon junge Pflanzen auf die gewünschte Form hin. Der Haupttrieb sollte unbeschädigt bleiben, bis die Hecke die

geplante Höhe erreicht hat. Alle anderen Triebe werden auf die Hälfte gekappt.

### Frei wachsende Hecken pflegen:

Frei wachsende Hecken bekommen zwar keinen Formschnitt, müssen aber regelmäßig gepflegt werden, damit die Hecke nicht zu hoch wird.

## Reinigung/Wartung



Lassen Sie Instandsetzungsarbeiten und Wartungsarbeiten, die nicht in dieser Betriebsanleitung beschrieben sind, von unserem Service-Center durchführen. Verwenden Sie nur Originalteile.



Schalten Sie das Gerät aus und nehmen Sie vor allen Arbeiten den Akku aus dem Gerät.



Tragen Sie beim Hantieren mit dem Sicherheitsmesserbalken Handschuhe. So vermeiden Sie Schnittverletzungen.

Führen Sie folgende Reinigungs- und Wartungsarbeiten regelmäßig durch. Dadurch ist eine lange und zuverlässige Nutzung gewährleistet.

## Reinigung



**Das Gerät darf weder mit Wasser abgespritzt werden, noch in Wasser gelegt werden. Es besteht die Gefahr eines Stromschlages.**

- Halten Sie Lüftungsschlitze (A5) und Motorgehäuse des Gerätes sauber. Verwenden Sie dazu ein feuchtes Tuch oder eine Bürste. Verwenden Sie keine Reinigungs- bzw. Lösungsmittel. Sie könnten das Gerät damit irreparabel beschädigen.

- Halten Sie das Messer stets sauber. Nach jeder Benutzung des Gerätes müssen Sie
  - das Messer reinigen (mit öligem Lappen);
  - den Sicherheitsmesserbalken einölen mit Ölkännchen oder Spray.

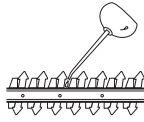

## Wartung

- Kontrollieren Sie das Gerät vor jedem Gebrauch auf offensichtliche Mängel wie lose, abgenutzte oder beschädigte Teile. Prüfen Sie den festen Sitz der Schrauben im Sicherheitsmesserbalken (A 1).
- Überprüfen Sie Abdeckungen und Schutzeinrichtungen (siehe A) auf Beschädigungen und korrekten Sitz. Tauschen Sie diese gegebenenfalls aus.
- Leichte Scharten an den Schneidzähnen können Sie selbst glätten. Ziehen Sie dazu die Schneiden mit einem Ölstein ab. Nur scharfe Schneidzähne bringen eine gute Schnittleistung.
- Stumpfe, verbogene oder beschädigte Sicherheitsmesserbalken müssen ausgetauscht werden.  
Lassen Sie Arbeiten, die nicht in dieser Anleitung beschrieben sind, von unserem Service-Center durchführen. Verwenden Sie nur Originalteile.

## Lagerung

- Bewahren Sie das Gerät im mitgelieferten Messerschutz (A 10) trocken und außerhalb der Reichweite von Kindern auf.

**C** Sie können das Gerät an der Aufhängevorrichtung (A 11) am Messerschutz (A 10) senkrecht aufhängen. Bringen Sie dazu zwei Haken oder

Schrauben (Schraubenkopf 6 - 7 mm) ggf. mit Hilfe von Dübeln im Abstand von 2,5 cm an der Wand an.



Die Aufbewahrung im Messerschutz verhindert, dass Öl am Sicherheitsmesserbalken heruntertropft und den Boden oder die Wand verunreinigt. Restöl sammelt sich im Messerschutz und kann in ein Restölbehältnis umgegossen werden.



**Achten Sie beim Bohren darauf, keine Versorgungsleitungen zu beschädigen. Verwenden Sie geeignete Suchgeräte, um diese aufzuspüren oder nehmen Sie einen Installationsplan zu Hilfe. Kontakt mit Elektroleitungen kann zu elektrischem Schlag und Feuer, Kontakt einer Gasleitung zur Explosion führen. Beschädigung einer Wasserleitung kann zu Sachbeschädigung und elektrischem Schlag führen.**

## Entsorgung/ Umweltschutz

Nehmen Sie den Akku aus dem Gerät und führen Sie Gerät, Akku, Zubehör und Verpackung einer umweltgerechten Wiederverwertung zu.



Elektrische Geräte gehören nicht in den Hausmüll.

- Die Entsorgung Ihrer defekten eingesetzten Geräte führen wir kostenlos durch.
- Führen Sie Schnittgut der Kompostierung zu und werfen Sie dieses nicht in die Mülltonne.

## Ersatzteile/Zubehör

**Ersatzteile und Zubehör erhalten Sie unter [www.grizzly-service.eu](http://www.grizzly-service.eu)**

Sollten Sie kein Internet haben, so wenden Sie sich bitte telefonisch an das Service-Center (siehe „Service-Center“ Seite 33). Halten Sie die unten genannten Bestellnummern bereit.

<b>Position Betriebs- anleitung</b>	<b>Position Explosions- zeichnung</b>	<b>Bezeichnung</b>	<b>Bestell-Nr.</b>
<b>A</b> 1	4-6,13,20	Sicherheitsmesserbalken	13700709
<b>A</b> 2	37,38	Handschutz	91105335
<b>A</b> 10	39	Messerschutz	91105336

## Fehlersuche

Problem	Mögliche Ursache	Fehlerbehebung
Gerät startet nicht	Akku (A 9) entladen	Akku laden (separate Bedienungsanleitung für Akku und Ladegerät beachten)
	Akku (A 9) nicht eingesetzt	Akku einsetzen (separate Bedienungsanleitung für Akku und Ladegerät beachten)
	Sicherheitsschalter (A 3) nicht richtig betätigt	Einschalten (siehe „Bedienung“)
	Ein-/Ausschalter (A 8) defekt	Reparatur durch Service-Center
Gerät arbeitet mit Unterbrechungen	Interner Wackelkontakt	Reparatur durch Service-Center
	Ein-/Ausschalter (A 8) defekt	
Sicherheitsmesserbalken wird heiß	Sicherheitsmesserbalken (A 1) stumpf	Sicherheitsmesserbalken schleifen oder austauschen lassen (Service-Center)
	Sicherheitsmesserbalken (A 1) hat Scharten	Sicherheitsmesserbalken überprüfen oder austauschen lassen (Service-Center)
	Zu viel Reibung wegen fehlender Schmierung	Sicherheitsmesserbalken (A 1) ölen
Schlechtes Schneidergebnis	Zu viel Reibung wegen fehlender Schmierung	Sicherheitsmesserbalken (A 1) ölen
	verschmutzter Sicherheitsmesserbalken (A 1)	Sicherheitsmesserbalken reinigen
	Sicherheitsmesserbalken (A 1) stumpf	Sicherheitsmesserbalken schleifen oder austauschen lassen (Service-Center)
	Schlechte Schneidtechnik	Siehe „Arbeiten mit dem Gerät“

## Garantie

Sehr geehrte Kundin, sehr geehrter Kunde, Sie erhalten auf dieses Gerät 3 Jahre Garantie ab Kaufdatum.

Im Falle von Mängeln dieses Gerätes stehen Ihnen gegen den Verkäufer des Gerätes gesetzliche Rechte zu. Diese gesetzlichen Rechte werden durch unsere im Folgenden dargestellte Garantie nicht eingeschränkt.

### Garantiebedingungen

Die Garantiefrist beginnt mit dem Kaufdatum. Bitte bewahren Sie den Original-Kassenbon gut auf. Diese Unterlage wird als Nachweis für den Kauf benötigt.

Tritt innerhalb von drei Jahren ab dem Kaufdatum dieses Gerätes ein Material- oder Fabrikationsfehler auf, wird das Gerät von uns – nach unserer Wahl – für Sie kostenlos repariert oder ersetzt. Diese Garantieleistung setzt voraus, dass innerhalb der Drei-Jahres-Frist das defekte Gerät und der Kaufbeleg (Kassenbon) vorgelegt und schriftlich kurz beschrieben wird, worin der Mangel besteht und wann er aufgetreten ist.

Wenn der Defekt von unserer Garantie gedeckt ist, erhalten Sie das reparierte oder ein neues Gerät zurück. Mit Reparatur oder Austausch des Gerätes beginnt kein neuer Garantiezeitraum.

### Garantiezeit und gesetzliche Mängelansprüche

Die Garantiezeit wird durch die Gewährleistung nicht verlängert. Dies gilt auch für ersetzte und reparierte Teile. Eventuell schon beim Kauf vorhandene Schäden und Mängel müssen sofort nach dem Auspacken gemeldet werden. Nach Ablauf der Garantiezeit anfallende Reparaturen sind kostenpflichtig.

## Garantieumfang

Das Gerät wurde nach strengen Qualitätsrichtlinien sorgfältig produziert und vor Anlieferung gewissenhaft geprüft.

Die Garantieleistung gilt für Material- oder Fabrikationsfehler. Diese Garantie erstreckt sich nicht auf Geräteteile, die normaler Abnutzung ausgesetzt sind und daher als Verschleißteile angesehen werden können (z. B. Messer, Getrieberad) oder für Beschädigungen an zerbrechlichen Teilen (z. B. Schalter).

Diese Garantie verfällt, wenn das Gerät beschädigt, nicht sachgemäß benutzt oder nicht gewartet wurde. Für eine sachgemäße Benutzung des Gerätes sind alle in der Betriebsanleitung aufgeführten Anweisungen genau einzuhalten.

Verwendungszwecke und Handlungen, von denen in der Betriebsanleitung abgeraten oder vor denen gewarnt wird, sind unbedingt zu vermeiden.

Das Gerät ist lediglich für den privaten und nicht für den gewerblichen Gebrauch bestimmt. Bei missbräuchlicher und unsachgemäßer Behandlung, Gewaltanwendung und bei Eingriffen, die nicht von unserer autorisierten Service-Niederlassung vorgenommen wurden, erlischt die Garantie.

### Abwicklung im Garantiefall

Um eine schnelle Bearbeitung Ihres Anliegens zu gewährleisten, folgen Sie bitte den folgenden Hinweisen:

- Bitte halten Sie für alle Anfragen den Kassenbon und die Identifikationsnummer (IAN 312200) als Nachweis für den Kauf bereit.
- Die Artikelnummer entnehmen Sie bitte dem Typenschild.
- Sollten Funktionsfehler oder sonstige Mängel auftreten, kontaktieren Sie



zunächst die nachfolgend benannte Serviceabteilung **telefonisch** oder per **E-Mail**. Sie erhalten dann weitere Informationen über die Abwicklung Ihrer Reklamation.

- Ein als defekt erfasstes Gerät können Sie, nach Rücksprache mit unserem Kundenservice, unter Beifügung des Kaufbelegs (Kassenbons) und der Angabe, worin der Mangel besteht und wann er aufgetreten ist, für Sie portofrei an die Ihnen mitgeteilte Service-Anschrift übersenden. Um Annahmeprobleme und Zusatzkosten zu vermeiden, benutzen Sie unbedingt nur die Adresse, die Ihnen mitgeteilt wird. Stellen Sie sicher, dass der Versand nicht unfrei, per Sperrgut, Express oder sonstiger Sonderfracht erfolgt. Senden Sie das Gerät bitte inkl. aller beim Kauf mitgelieferten Zubehörteile ein und sorgen Sie für eine ausreichend sichere Transportverpackung.

## Reparatur-Service

Sie können Reparaturen, **die nicht der Garantie unterliegen**, gegen Berechnung von unserer Service-Niederlassung durchführen lassen. Sie erstellt Ihnen gerne einen Kostenvoranschlag.

Wir können nur Geräte bearbeiten, die ausreichend verpackt und frankiert eingesandt wurden.

**Achtung:** Bitte senden Sie Ihr Gerät gereinigt und mit Hinweis auf den Defekt an unsere Service-Niederlassung.

Nicht angenommen werden unfrei - per Sperrgut, Express oder mit sonstiger Sonderfracht - eingeschickte Geräte.

Die Entsorgung Ihrer defekten eingesendeten Geräte führen wir kostenlos durch.

## Service-Center

**DE** **Service Deutschland**  
Tel.: 0800 54 35 111  
E-Mail: grizzly@lidl.de  
**IAN 312200**

**AT** **Service Österreich**  
Tel.: 0820 201 222  
(0,15 EUR/Min.)  
E-Mail: grizzly@lidl.at  
**IAN 312200**

**CH** **Service Schweiz**  
Tel.: 0842 665566  
(0,08 CHF/Min.,  
Mobilfunk max. 0,40 CHF/Min.)  
E-Mail: grizzly@lidl.ch  
**IAN 312200**

## Importeur

Bitte beachten Sie, dass die folgende Anschrift keine Service-Anschrift ist. Kontaktieren Sie zunächst das oben genannte Service-Center.

### Grizzly Tools GmbH & Co. KG

Stockstädter Straße 20  
D-63762 Großostheim  
[www.grizzly-service.eu](http://www.grizzly-service.eu)





## Vertaling van de originele CE-conformiteitsverklaring

Hiermede bevestigen wij dat de  
**Heggenschaar met accu**  
**bouwserie PHSA 12 A1**

Serienummer 201901000001 - 201902089201

is overeenkomstig met de hierna volgende, van toepassing zijnde EU-richtlijnen:

**2006/42/EC • 2000/14/EC • 2014/30/EU • 2005/88/EC • 2011/65/EU\***

Om de overeenstemming te waarborgen, werden de hierna volgende, in overeenstemming gebrachte normen en nationale normen en bepalingen toegepast:

**EN 55014-1:2017 • EN 55014-2:2015**  
**EN 60745-1:2009/A11:2010 • EN 60745-2-15:2009/A1:2010**  
**EN 62233:2008 • EN 62321:2009**

Bovendien wordt in overeenstemming met de geluidsemissierichtlijn 2000/14/EC bevestigd: Akoestisch niveau:  
gegarandeerd: 90 dB(A);  
gemeten: 86,6 dB(A)  
Toegepaste conformiteitbeoordelingsprocedure in overeenstemming met Annex V/ 2000/14/EC.

De exclusieve verantwoordelijkheid voor de uitgifte van deze conformiteitsverklaring wordt gedragen door de fabrikant:



Grizzly Tools GmbH & Co. KG  
Stockstädter Straße 20  
63762 Großostheim  
GERMANY  
10.02.2019

Christian Frank  
(Documentatiegelastigde)

\* Het hierboven beschreven voorwerp van de verklaring voldoet aan de voorschriften van de richtlijn 2011/65/EU van het Europees Parlement en van de Raad van 8 juni 2011 inzake beperking van het gebruik van bepaalde gevaarlijke stoffen in elektrische en elektronische apparaten.



## Original EG-Konformitätserklärung

Hiermit bestätigen wir, dass die  
**Akku-Heckenschere**  
**Baureihe PHSA 12 A1**

Seriennummer: 201901000001 - 201902089201

folgenden einschlägigen EU-Richtlinien in ihrer jeweils gültigen Fassung entspricht:

**2006/42/EG • 2000/14/EG • 2014/30/EU • 2005/88/EG • 2011/65/EU\***

Um die Übereinstimmung zu gewährleisten, wurden folgende harmonisierte Normen sowie nationale Normen und Bestimmungen angewendet:

**EN 55014-1:2017 • EN 55014-2:2015**  
**EN 60745-1:2009/A11:2010 • EN 60745-2-15:2009/A1:2010**  
**EN 62233:2008 • EN 62321:2009**

Zusätzlich wird entsprechend der Geräuschemissionsrichtlinie 2000/14/EG bestätigt:  
Schallleistungspegel:  
Garantiert: 90 dB(A);  
Gemessen: 86,6 dB(A)  
Angewendetes Konformitätsbewertungsverfahren entsprechend Anh. III / 2000/14/EG

Die alleinige Verantwortung für die Ausstellung dieser Konformitätserklärung trägt der Hersteller:



Grizzly Tools GmbH & Co. KG  
Stockstädter Straße 20  
63762 Großostheim  
GERMANY  
10.02.2019

Christian Frank  
(Dokumentationsbevollmächtigter)

\* Der oben beschriebene Gegenstand der Erklärung erfüllt die Vorschriften der Richtlinie 2011/65/EU des Europäischen Parlaments und des Rates vom 8. Juni 2011 zur Beschränkung der Verwendung bestimmter gefährlicher Stoffe in Elektro- und Elektronikgeräten.

# Explosietekening • Explosionszeichnung

PHSA 12 A1

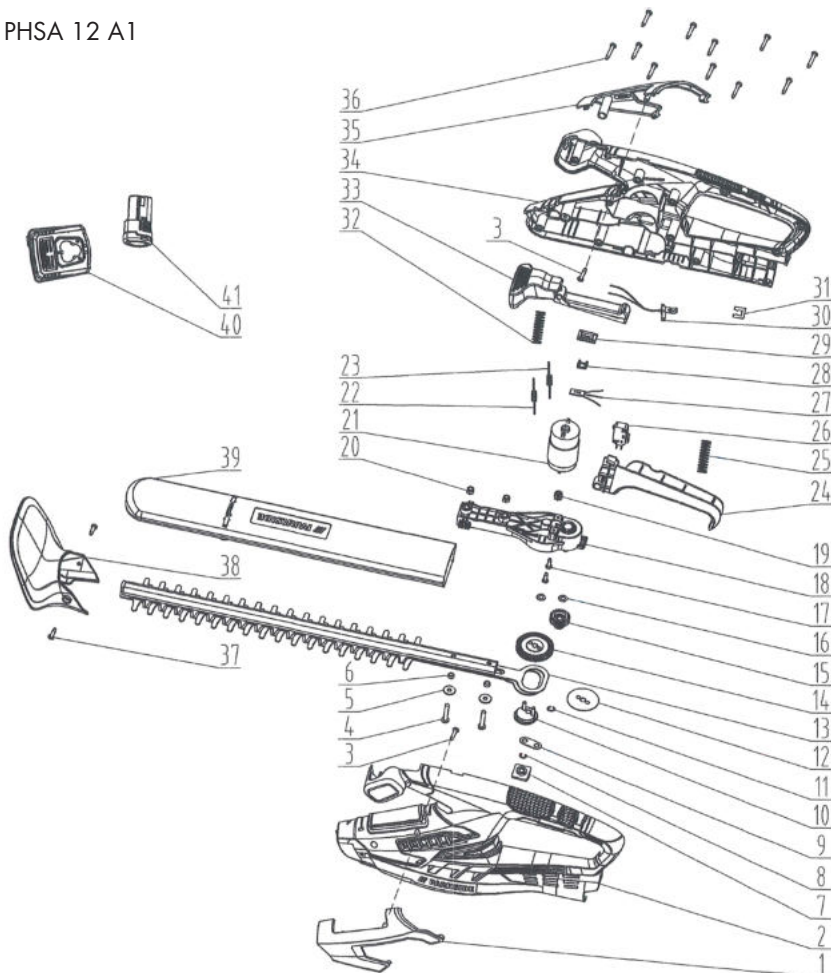

informatief · informativ

2019-01-23\_rev02\_TvR

**GRIZZLY TOOLS GMBH & CO. KG**

Stockstädter Straße 20  
DE-63762 Großostheim  
GERMANY

Stand van de informatie  
Stand der Informationen: 01/2019  
Ident.-No.: 72031077012019-NL

---



IAN 312200

NL



## **BATTERY 12 V PAK 12 A1 / CHARGER 12 V PLGK 12 A1**

**NL**

### **ACCU / LADER 12 V**

Vertaling van de originele gebruiksaanwijzing

**DE AT CH**

### **AKKU / LADEGERÄT 12 V**

Originalbetriebsanleitung

**IAN 312200**

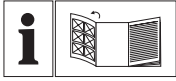

(NL)

Vouw vóór het lezen de pagina met de afbeeldingen open en maak u vertrouwd met alle functies van het apparaat.

---

(DE) (AT) (CH)

Klappen Sie vor dem Lesen die Seite mit den Abbildungen aus und machen Sie sich anschließend mit allen Funktionen des Gerätes vertraut.



A

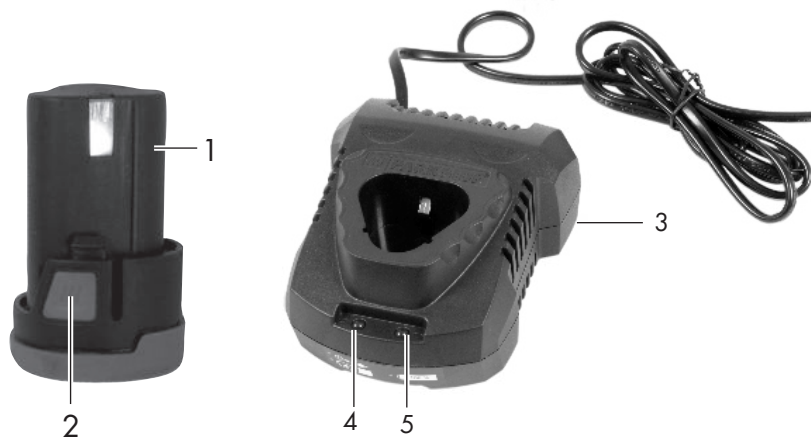

## Inhoud

<b>Inleiding</b> .....	<b>4</b>
<b>Gebruiksdoel</b> .....	<b>4</b>
<b>Algemene beschrijving</b> .....	<b>5</b>
Overzicht .....	5
<b>Technische gegevens</b> .....	<b>5</b>
<b>Veiligheidsvoorschriften</b> .....	<b>5</b>
Symbolen op het laadapparaat .....	6
Algemene veiligheidsinstructies .....	6
Juiste omgang met de acculader .....	8
<b>Laadprocédé</b> .....	<b>8</b>
Accu aanbrengen/verwijderen .....	9
Laadtoestand van de accu nakijken ....	9
Accu opladen .....	9
Verbruikte accu's .....	10
<b>Bewaring</b> .....	<b>10</b>
Wandmontage lader .....	10
<b>Reiniging</b> .....	<b>11</b>
<b>Onderhoud</b> .....	<b>11</b>
<b>Verwerking en milieubescherming</b> .....	<b>11</b>
<b>Reserveonderdelen/accessoires</b> ..	<b>11</b>
<b>Garantie</b> .....	<b>12</b>
<b>Reparatieservice</b> .....	<b>13</b>
<b>Service-Center</b> .....	<b>13</b>
<b>Importeur</b> .....	<b>13</b>
<b>Vertaling van de originele CE-conformiteitsverklaring</b> .....	<b>24</b>

## Inleiding

Hartelijk gefeliciteerd met de aankoop van uw nieuw apparaat. Daarmee hebt u voor een hoogwaardig product gekozen. Dit apparaat werd tijdens de productie op kwaliteit gecontroleerd en aan een eindcontrole onderworpen. De functionaliteit van uw apparaat is bijgevolg verzekerd.



De gebruiksaanwijzing vormt een bestanddeel van dit product. Ze omvat belangrijke aanwijzingen voor veiligheid, gebruik en afvalverwijdering. Maak u vóór het gebruik van het product met alle bedienings- en veiligheidsinstructies vertrouwd. Gebruik het product uitsluitend zoals beschreven en voor de aangegeven toepassingsgebieden. Bewaar de handleiding goed en overhandig alle documenten bij het doorgeven van het product mee aan derden.

## Gebruiksdoel

De accu en de lader moeten in combinatie met een toestel van de reeks Parkside X 12 V Team worden gebruikt. Elke andere toepassing, die in deze handleiding niet uitdrukkelijk wordt toegelaten, kan schade aan het apparaat aanrichten en kan een ernstig gevaar voor de gebruiker betekenen. Dit apparaat is niet geschikt voor commercieel gebruik. Het werd niet ontworpen voor professioneel continu gebruik. De producent is niet verantwoordelijk voor beschadigingen, die door onrechtmatig gebruik of verkeerde bediening worden veroorzaakt.

## Algemene beschrijving



De afbeelding van de voornaamste functionele onderdelen vindt u op de uitklapbare pagina.

Zorg voor een reglementair voorgeschreven afvalverwijdering van het verpakkingsmateriaal.

## Overzicht



- 1 Accu
- 2 Ontgrendelknop
- 3 Lader
- 4 Rode LED
- 5 Groene LED

## Technische gegevens

### Accu (lithium-ion) .....PAPK 12 A1

Aantal cellen .....	3
Nominale spanning.....	12 V $\equiv$
Capaciteit .....	2,0 Ah
Vermogen .....	24 Wh
Laadtijd .....	ca. 1 h

### Lader .....PLGK 12 A1

Nominaal opgenomen vermogen....	50 W
Ingangsspanning/ Input.....	220-240 V~, 50-60 Hz
Uitgangsspanning/Output..	12 V $\equiv$ ; 2,4 A
Beschermniveau .....	☐ II

## Veiligheidsvoorschriften

Dit apparaat kan door kinderen vanaf 8 jaar en ouder en tevens door personen met verminderde fysieke, zintuiglijke of mentale capaciteiten of met een gebrek aan ervaring en kennis gebruikt worden wanneer ze onder toezicht staan

of met het oog op het gebruik van het apparaat geïnstrueerd werden en zich van de daaruit resulterende gevaren bewust zijn. Kinderen mogen niet met het apparaat spelen. Reiniging en gebruikersonderhoud mogen niet door kinderen zonder toezicht doorgevoerd worden.

## Symbolen in de handleiding



**Gevaarsymbolen met gegevens ter preventie van lichamelijke letsels en materiële schade.**



**Waarschuwbord met informatie voor het voorkomen van letsels door elektrische schok.**



Gebedsteken met gegevens ter preventie van beschadiging.



Aanwijzingsteken met informatie voor een betere omgang met het apparaat.

## Symbolen op de accu



De accu maakt deel uit van de reeks Parkside X 12 V TEAM.



Lees zorgvuldig de gebruiksaanwijzing door.



Werp de accu's niet in het huisvuil, het vuur (explosiegevaar) of het water.



Stel de accu niet gedurende lange tijd bloot aan bezonning en leg ze niet op radiatoren (max. 50 °C).



Geef de accu's af op een inzamelplaats voor oude accu's, vanwaar ze naar een milieuvriendelijke recycling gebracht worden.



Elektrische apparaten horen niet thuis bij het huisvuil.

## Symbolen op het laadapparaat



Let op!



Lees zorgvuldig de gebruiksaanwijzing door.



Het laadapparaat is enkel voor een gebruik in ruimtes geschikt.



Zekering van het apparaat



Elektrische veiligheidsklasse II (Dubbele isolatie)



Elektrische apparaten horen niet thuis bij het huisvuil.



Lader aangesloten op het stopcontact/accu geladen



Accu wordt opgeladen

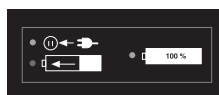

LED-indicatie tijdens het laadproces.

## Algemene veiligheidsinstructies



Opgelet! Bij het gebruik van elektrisch gereedschap dienen ter bescherming tegen een elektrische schok en tegen gevaar voor verwondingen en brand volgende essentiële veiligheidsmaatregelen getroffen te worden.

## Zorgvuldig omgaan met en gebruiken van Accutoestellen

- a) **Laad de accu's alleen op in acculaders, die door de producent aanbevolen worden.** Voor een acculader die geschikt is voor een bepaalde soort accu's bestaat brandgevaar als hij met andere accu's gebruikt wordt.
- b) **Gebruik alleen de daarvoor voorziene accu's in de elektrowerktuigen.** Het gebruik van andere accu's kan tot verwondingen en brandgevaar leiden.
- c) **Houd de niet-gebruikte accu uit de buurt van paperclips, munten, sleutels, nagels, schroeven of andere kleine metalen voorwerpen, die een overbrugging van de contacten zouden kunnen veroorzaken.** Een kortsluiting tussen de accucontacten kan tot brandwonden of brand leiden.
- d) **Bij verkeerd gebruik kan vloeistof uit de accu vrijkomen. Vermijd contact**

**daarmee. Bij toevallig contact met water afspoelen. Als de vloeistof in de ogen komt, moet u bovendien een arts consulteren.** Vrijkomende accuvloeistof kan tot geïrriteerde huid of brandwonden leiden.

- e) **Gebruik geen beschadigde of gemodificeerde accu.** Beschadigde of gemodificeerde accu's kunnen zich onverwacht gedragen en brand, explosies en lichamelijk letsel veroorzaken.
- f) **Stel een accu niet bloot aan brand of te hoge temperaturen.** Brand of temperaturen boven 130 °C kunnen een explosie veroorzaken.
- g) **Volg alle aanwijzingen voor het laden op en laad de accu of het accugereedschap nooit buiten het in de gebruiksaanwijzing aangegeven temperatuurbereik.** Foutief laden of laden buiten het toegelaten temperatuurbereik kan de accu vernielen en het brandgevaar verhogen.

## Service

- **Verricht nooit onderhoud aan beschadigde accu's.** Alle onderhoud aan accu's zou alleen door de fabrikant of een geautoriseerde serviceorganisatie moeten worden verricht.

## Speciale veiligheidsinstructies voor accugereedschap

- a) **Garandeer dat het toestel uitgeschakeld is voordat u de accu aanbrengt.** Het aanbrengen van een accu in een elektrowerktuig dat ingeschakeld is, kan tot ongevallen leiden.
- b) **Laad uw batterijen uitsluitend binnenshuis op omdat het laadtoestel enkel daarvoor bestemd is.**
- c) **Om het risico voor een elektrische schok te verminderen, trekt u de stekker van het laadtoestel uit het stopcontact voordat u het reinigt.**
- d) **Stel de accu/het elektrowerktuig/het toestel niet gedurende lange tijd bloot aan bezonning en leg ze niet op radiatoren.** Hitte beschadigt de accu en er bestaat explosiegevaar.
- e) **Laat een verwarmde accu voor het laden afkoelen.**
- f) **Open de accu niet en vermijd een mechanische beschadiging van de accu.** Er bestaat gevaar voor kortsluiting en er kunnen dampen vrijkomen die de luchtwegen prikkelen. Zorg voor verse lucht en consulteer een arts in geval van klachten.
- g) **Gebruik geen niet-oplaadbare batterijen!**

## Juiste omgang met de acculader

- Houd kinderen onder toezicht om ervoor te zorgen dat ze niet met het apparaat spelen.
- **Gebruik voor het laden van de accu uitsluitend de meegeleverde acculader.** Er bestaat brand- en explosiegevaar.
- **Controleer voor elk gebruik de acculader, de kabel alsook de stekker en laat alleen door gekwalificeerde geschoold personeel en met originele reservedelen herstellen. Gebruik een defecte acculader niet en open deze niet zelf.** Daardoor wordt gegarandeerd dat de veiligheid van het toestel behouden blijft.
- **Let erop dat de netspanning overeenstemt met de gegevens van het typeplaatje op de acculader.** Er bestaat gevaar voor een elektrische schok.
- **Houd de acculader zuiver en uit de buurt van vocht en regen. Gebruik de acculader nooit in de openlucht.** Door vervuiling en het binnendringen van water vergroot het gevaar voor een elektrische schok.
- **De acculader mag alleen met de bijbehorende originele accu's gebruikt worden.** Het laden van andere accu's kan tot verwondingen en brandgevaar leiden.

- **Vermijd mechanische beschadigingen van de acculader.** Zij kunnen tot kortsluiting leiden.
- **De acculader mag niet op een brandbare ondergrond (bijv. papier, textiën) gebruikt worden.** Er bestaat brandgevaar wegens de verwarming die bij het laden optreedt.
- **Als het netsnoer van dit apparaat beschadigd is, moet het worden vervangen door de fabrikant of diens onderhoudsvertegenwoordiger of een vergelijkbaar gekwalificeerd persoon om gevaren te voorkomen.**
- De accu van uw apparaat wordt in een slechts gedeeltelijk vooraf geladen toestand geleverd en moet vóór gebruik voor de eerste keer correct opgeladen worden. Steek de batterij in de sokkel en sluit het laadtoestel op het stroomnet aan.
- Probeer nooit om niet-oplaadbare batterijen op te laden met de lader.

## Laadprocédé



**Stel de accu niet bloot aan extreme omstandigheden zoals warmte en schokken. Er bestaat gevaar voor verwondingen door uitlopende elektrolytoplossing! Spoel bij contact met de ogen of met de huid de betrokken plaat-**

sen met water of neutralisator en raadpleeg een arts.



**Laad de accu uitsluitend in droge lokalen op. Het buitenste oppervlak van de accu moet schoon en droog zijn voordat u het laadtoestel aansluit. Er bestaat gevaar voor verwondingen door een elektrische schok.**



Schakel het apparaat uit en haal de accu eruit voordat u werkzaamheden uitvoert.



De accu bereikt slechts na meermaals laden haar volle capaciteit.



Laad de accu alleen met de meegeleverde, originele lader op.

- Laad de accu op vóór het eerste gebruik. Voorkom meerdere korte laadcycli na elkaar.
- Laad de accu alleen met de meegeleverde, originele lader op.
- Een beduidend kortere bedrijfstijd ondanks het opladen toont aan dat de accu is verbruikt en moet worden vervangen. Gebruik uitsluitend een originele reserve-accu die u via de klantendienst kunt verkrijgen.
- Neem in elk geval de toepasselijke veiligheidsaanwijzingen en -voorschriften en de voorschriften voor de milieubescherming in acht.
- Defecten die het gevolg zijn van onoordeelkundig of oneigenlijk gebruik, zijn uitgesloten van de garantie.

## Accu aanbrengen/verwijderen

1. Om de accu (1) uit het apparaat te verwijderen, drukt u op de beide ontgrendelknoppen (2) aan de accu en trekt de accu eruit.
2. Om de accu (1) te plaatsen, schuift u de accu langs de geleidingsrail in het apparaat. De accu klikt hoorbaar vast.



**Plaats de accu pas als het apparaat volledig is gemonteerd. Er bestaat gevaar voor verwondingen!**

## Laadtoestand van de accu nakijken

Het Laadstandindicator signaleert de laadtoestand van de accu (1).

- De laadtoestand van de accu wordt aangeduid door de betreffende LED-lamp, die begint te branden wanneer het apparaat in werking is. Houd hier toe de aan-/uitknop ingedrukt.

**rood-geel-groen** => Accu volledig opgeladen

**rood-geel** => Accu voor ongeveer de helft opgeladen

**rood** => Accu moet worden opgeladen

## Accu opladen



Laat een verwarmde accu voor het laden afkoelen.



Laad de accu (1) op wanneer alleen nog de rode LED-lamp van de laadtoestandindicator brandt.



De laadtijd bedraagt ca. 1 uur.

1. Verwijder de accu (1) uit het apparaat.
2. Schuif de accu (1) in de laadschacht van het laadtoestel (3).
3. Sluit het laadtoestel (3) op een stop-contact aan.
4. Nadat het laadprocédé beëindigd werd, verbreekt u het laadtoestel (3) van het stroomnet.
5. Trek de accu (1) uit het laadtoestel (3).

### Overzicht van de LED-controle-indicaties op de lader (3):



**Groene LED (5) brandt zonder geplaatste accu:**  
lader gereed voor gebruik.



**Groene LED (5) brandt:**  
accu is geladen.



**Rode LED (4) brandt:**  
accu wordt opgeladen.

### Verbruikte accu's

- Een beduidend kortere werkingsduur ondanks oplading geeft aan dat de accu opgebruikt is en vervangen moet worden. Gebruik uitsluitend een origineel reserve accupack, dat u via de klantenserviceafdeling kunt verkrijgen.
- Neem in ieder geval de telkens geldende veiligheidsinstructies en ook de bepalingen en aanwijzingen met betrekking tot de bescherming van het milieu in acht (zie "Reiniging en onderhoud").

### Bewaring

- Bewaar de accu bij een temperatuur van 10 °C tot 40 °C. Vermijd tijdens

de opslag extreme koude of hitte opdat de accu niet aan vermogen inboet.

- Neem de accu vóór een langer durende opslag (bijvoorbeeld overwintering) uit het apparaat.
- Kijk tijdens een langer durende opslag-fase ongeveer telkens na 3 maanden de laadtoestand van de accu na en laad zo nodig bij.

### Wandmontage lader (optioneel)

U kunt de lader (A 3) ook aan de wand monteren.

- Breng twee schroeven met een afstand van 54 mm met behulp van pluggen op de gewenste positie van een wand.
- De schroefkop kan een diameter van 6 - 10 mm hebben.
- Laat de schroefkoppen met een afstand van ca. 10 mm tot de wand uitsteken.
- U kunt de oplader (A 3) met de openingen van de muurbeugel aan de twee schroeven bevestigen en de oplader tot aan de aanslag naar beneden trekken.



**Let er bij het boren op geen voorzieningsleidingen te beschadigen. Gebruik geschikte detectoren om ze op te sporen of haal er een installatieplan als hulp bij. Contact met elek-trische leidingen kan leiden tot een elektrische schok en brand, contact met een gasleiding kan leiden tot een ontplof-fing. Beschadiging van een waterleiding kan leiden tot materiële schade en een elektrische schok.**



## Reiniging

Reinig de lader (3) en de accu (1) met een droge doek of met een borsteltje. Gebruik geen water of metalen voorwerpen.

## Onderhoud

De apparaat is onderhoudsvrij.

## Verwerking en milieubescherming

Neem de accu uit het toestel en breng het toestel, de accu, de accessoires en de verpakking naar een milieuvriendelijke recycling.



Elektrische apparaten horen niet thuis bij het huisvuil.



Werp de accu's niet in het huisvuil, het vuur (explosiegevaar) of het water. Beschadigde accu's kunnen schadelijk zijn voor het milieu en uw gezondheid indien giftige dampen of vloeistoffen vrijkomen.

- Lever uw apparaat in bij een recyclepunt. De gebruikte kunststof en metalen delen kunnen per soort worden gescheiden en zo geschikt worden gemaakt voor hergebruik. Voor vragen hieromtrent kunt u terecht bij ons servicecenter.
- Verwijder de accu's in ontladen toestand. Wij raden aan dat u de polen afdekt met een plakband ter bescherming tegen een kortsluiting. Open de accu niet.
- Verwijder de accu's volgens de lokale voorschriften. Geef de accu's af op een inzamelplaats voor oude accu's,

vanwaar ze naar een milieuvriendelijke recycling gebracht worden. Consulteer hiertoe uw lokale vuilophaaldienst of ons servicecentrum.

- De afvalverwijdering van uw defecte ingezonden apparaten voeren wij gratis door.

## Reserveonderdelen/ accessoires

**Reserveonderdelen en accessoires verkrijgt u op [www.grizzly-service.eu](http://www.grizzly-service.eu)**

Indien u geen Internet hebt, neem dan telefonisch contact op met het Service-Center (zie „Service-Center“ pagina 13). Hou de onderstaande bestelnummers klaar.

Accu .....	80001260
Lader EU.....	80001326
Lader UK .....	80001327

## Garantie

Geachte cliënte, geachte klant, U krijgt op dit apparaat 3 jaar garantie, te rekenen vanaf de datum van aankoop. De garantie voor de accu is 6 maanden vanaf datum van aankoop geldig.

Ingeval van gebreken aan dit product heeft u tegenover de verkoper van het product wettelijke rechten. Deze wettelijke rechten worden door onze hierna beschreven garantie niet beperkt.

### Garantievoorwaarden

De garantietermijn begint met de datum van aankoop. Gelieve de originele kassabon goed te bewaren. Dit document wordt als bewijs van de aankoop benodigd.

Indien er zich binnen drie jaar, te rekenen vanaf de datum van aankoop van dit product, een materiaal- of fabricagefout voordoet, wordt het product door ons – naar onze keuze – voor u gratis gerepareerd of vervangen. Deze garantievergoeding stelt voorop dat binnen de termijn van drie jaar het defecte apparaat en het bewijs van aankoop (kassabon) voorgelegd en dat schriftelijk kort beschreven wordt, waarin het gebrek bestaat en wanneer het zich voorgedaan heeft.

Als het defect door onze garantie gedekt is, krijgt u het gerepareerde of een nieuw product terug. Met herstelling of uitwisseling van het product begint er geen nieuwe garantieperiode.

### Garantieperiode en wettelijke kwaliteitsgarantie

De garantieperiode wordt door de garantievergoeding niet verlengd. Dit geldt ook voor vervangen en gerepareerde onderdelen. Eventueel al bij de aankoop bestaande beschadigingen en gebreken moeten

onmiddellijk na het uitpakken gemeld worden. Na het verstrijken van de garantieperiode tot stand komende reparaties worden tegen verplichte betaling van de kosten uitgevoerd.

### Omvang van de garantie

Het apparaat werd volgens strikte kwaliteitsrichtlijnen zorgvuldig geproduceerd en vóór aflevering nauwgezet getest.

De garantievergoeding geldt voor materiaal- of fabricagefouten. Deze garantie is niet van toepassing op productonderdelen, die aan een normale slijtage blootgesteld zijn en daarom als aan slijtage onderhevige onderdelen beschouwd kunnen worden (b.v. slijpschijf, spanflens) of op beschadigingen aan breekbare onderdelen (b.v. schakelaars).

Deze garantie valt weg wanneer het product beschadigd, niet oordeelkundig gebruikt of niet onderhouden werd. Voor een vakkundig gebruik van het product dienen alle in de gebruiksaanwijzing vermelde aanwijzingen nauwgezet in acht genomen te worden. Gebruiksdoeleinden en handelingen, die in de gebruiksaanwijzing afgeraden worden of waarvoor gewaarschuwd wordt, dienen onvoorwaardelijk vermeden te worden.

Het product is uitsluitend voor het privé- en niet voor het commerciële gebruik bestemd. Bij een verkeerde of onoordeelkundige behandeling, toepassing van geweld en bij ingrepen, die niet door het door ons geautoriseerde servicefiliaal doorgevoerd werden, valt de garantie weg.

### Afhandeling ingeval van garantie

Gelieve aan de volgende aanwijzingen gevolg te geven om een snelle behandeling van uw verzoek te garanderen:

- Gelieve voor alle aanvragen de kassabon en het artikelnummer (IAN 312200) als bewijs van de aankoop klaar te houden.
- Gelieve het artikelnummer uit het typeplaatje.
- Indien er zich functiefouten of andere gebreken voordien, contacteert u in eerste instantie de hierna vernoemde serviceafdeling **telefonisch** of per **e-mail**. U krijgt dan bijkomende informatie over de afhandeling van uw klacht.
- Een als defect geregistreerd product kunt u, na overleg met onze klantenservice, mits toevoeging van het bewijs van aankoop (kassabon) en de vermelding, waarin het gebrek bestaat en wanneer het zich voorgedaan heeft, voor u franco naar het u medegedeelde serviceadres zenden. Om problemen bij de acceptatie en extra kosten te vermijden, maakt u onvoorwaardelijk uitsluitend gebruik van het adres, dat u medegedeeld wordt. Zorg ervoor dat de verzending niet ongefrankeerd, als volumegoed, per expresse of via een andere speciale verzendingswijze plaatsvindt. Gelieve het apparaat met inbegrip van alle bij de aankoop bijgeleverde accessoires in te zenden en voor een voldoende veilige transportverpakking te zorgen.

## Reparatieservice

U kunt reparaties, **die niet onder de garantie vallen**, tegen berekening door ons servicefiliaal laten doorvoeren. Zij maakt graag voor u een kostenraming op. Wij kunnen uitsluitend apparaten behandelen, die voldoende verpakt en gefrankeerd ingezonden werden.

**Opgelet:** Gelieve uw apparaat gereinigd en met een aanwijzing op het defect naar ons servicefiliaal te zenden.

Ongefrankeerd – als volumegoed, per expresse of via een andere speciale verzendingswijze – ingezonden apparaten worden niet geaccepteerd.

De afvalverwerking van uw defecte ingezonden apparaten voeren wij gratis door.

## Service-Center



### Service Nederland

Tel.: 0900 0400223

(0,10 EUR/Min.)

E-Mail: [grizzly@lidl.nl](mailto:grizzly@lidl.nl)

**IAN 312200**

## Importeur

Gelieve in acht te nemen dat het volgende adres geen serviceadres is. Contacteer in eerste instantie het hoger vermelde servicecenter.

### Grizzly Tools GmbH & Co. KG

Stockstädter Straße 20

63762 Großostheim

Duitsland

[www.grizzly-service.eu](http://www.grizzly-service.eu)

## Inhalt

<b>Einleitung</b> .....	<b>14</b>
<b>Bestimmungsgemäße</b>	
<b>Verwendung</b> .....	<b>14</b>
<b>Allgemeine Beschreibung</b> .....	<b>15</b>
Übersicht .....	15
<b>Technische Daten</b> .....	<b>15</b>
<b>Sicherheitshinweise</b> .....	<b>15</b>
Bildzeichen in der Anleitung .....	15
Allgemeine Sicherheitshinweise .....	16
Richtiger Umgang mit dem	
Akkuladegerät .....	17
<b>Ladevorgang</b> .....	<b>18</b>
Akku entnehmen/einsetzen .....	19
Ladezustand des Akkus prüfen .....	19
Akku aufladen .....	19
Verbrauchte Akkus .....	20
<b>Lagerung</b> .....	<b>20</b>
Wandmontage Ladegerät .....	20
<b>Reinigung</b> .....	<b>20</b>
<b>Wartung</b> .....	<b>21</b>
<b>Entsorgung/Umweltschutz</b> .....	<b>21</b>
<b>Ersatzteile/Zubehör</b> .....	<b>21</b>
<b>Garantie</b> .....	<b>22</b>
<b>Reparatur-Service</b> .....	<b>23</b>
<b>Service-Center</b> .....	<b>23</b>
<b>Importeur</b> .....	<b>23</b>
<b>Original EG-Konformitäts-</b>	
<b>erklärung</b> .....	<b>25</b>

## Einleitung

Herzlichen Glückwunsch zum Kauf Ihres neuen Gerätes. Sie haben sich damit für ein hochwertiges Produkt entschieden. Dieses Gerät wurde während der Produktion auf Qualität geprüft und einer Endkontrolle unterzogen. Die Funktionsfähigkeit Ihres Gerätes ist somit sichergestellt.



Die Betriebsanleitung ist Bestandteil dieses Produkts. Sie enthält wichtige Hinweise für Sicherheit, Gebrauch und Entsorgung. Machen Sie sich vor der Benutzung des Produkts mit allen Bedien- und Sicherheitshinweisen vertraut. Benutzen Sie das Produkt nur wie beschrieben und für die angegebenen Einsatzbereiche. Bewahren Sie die Anleitung gut auf und händigen Sie alle Unterlagen bei Weitergabe des Produkts an Dritte mit aus.

## Bestimmungsgemäße Verwendung

Der Akku und das Ladegerät ist in Verbindung mit einem Gerät der Serie Parkside X 12 V Team zu nutzen. Jede andere Verwendung kann zu Schäden am Gerät führen und eine ernsthafte Gefahr für den Benutzer darstellen. Dieses Gerät ist nicht zur gewerblichen Nutzung geeignet. Bei gewerblichem Einsatz erlischt die Garantie. Der Hersteller haftet nicht für Schäden, die durch bestimmungswidrigen Gebrauch oder falsche Bedienung verursacht wurden.

## Allgemeine Beschreibung



Die Abbildungen finden Sie auf der vorderen Ausklappseite.

Entsorgen Sie das Verpackungsmaterial ordnungsgemäß.

## Übersicht



- 1 Akku
- 2 Entriegelungstaste
- 3 Ladegerät
- 4 Rote LED
- 5 Grüne LED

## Technische Daten

### Akku (Li-Ion) ..... PAKK 12 A1

Anzahl der Zellen ..... 3  
 Nennspannung ..... 12 V $\equiv$   
 Kapazität ..... 2,0 Ah  
 Energie ..... 24 Wh  
 Ladezeit ..... ca. 1 h

### Ladegerät ..... PLGK 12 A1

Nennaufnahme ..... 50 W  
 Eingangsspannung/  
 Input ..... 220-240 V~, 50-60 Hz  
 Ausgangsspannung/  
 Output ..... 12 V $\equiv$ ; 2,4 A  
 Schutzklasse ..... □ II

## Sicherheitshinweise

Dieses Gerät kann von Kindern ab 8 Jahren und darüber sowie von Personen mit verringerten physischen, sensorischen oder mentalen Fähigkeiten oder Mangel an Erfahrung und Wissen benutzt werden, wenn sie beaufsichtigt oder bezüg-

lich des sicheren Gebrauchs des Gerätes unterwiesen wurden und die daraus resultierenden Gefahren verstehen. Kinder dürfen nicht mit dem Gerät spielen. Reinigung und Benutzer-Wartung dürfen nicht von Kindern ohne Beaufsichtigung durchgeführt werden.

## Bildzeichen in der Anleitung



**Gefahrenzeichen mit Angaben zur Verhütung von Personen- oder Sachschäden.**



**Gefahrenzeichen mit Angaben zur Verhütung von Personenschäden durch einen elektrischen Schlag.**



Gebotszeichen (anstelle des Ausrufungszeichens ist das Gebot erläutert) mit Angaben zur Verhütung von Schäden.



Hinweiszeichen mit Informationen zum besseren Umgang mit dem Gerät.

## Bildzeichen auf dem Akku:



Das Gerät ist Teil der Serie Parksider X 12 V TEAM.



Lesen Sie die Betriebsanleitung aufmerksam durch.



LI-ION



Werfen Sie den Akku nicht in den Hausmüll, ins Feuer oder ins Wasser.



Setzen Sie den Akku nicht über längere Zeit starker Sonneneinstrahlung aus und legen Sie ihn nicht auf Heizkörpern ab (max. 50 °C).



Geben Sie Akkus an einer Altbatteriesammelstelle ab, wo sie einer umweltgerechten Wiederverwertung zugeführt werden.



Elektrogeräte gehören nicht in den Hausmüll.

## Bildzeichen auf dem Ladegerät:



Achtung!



Lesen Sie die Bedienungsanleitung aufmerksam durch.



Das Ladegerät ist nur zur Verwendung in Räumen geeignet.



Gerätesicherung



Schutzklasse II (Doppelisolierung)



Elektrogeräte gehören nicht in den Hausmüll.



Ladegerät an Steckdose angeschlossen/Akku geladen



Akku lädt



LED-Anzeige während des Ladevorgangs.

## Allgemeine Sicherheitshinweise



**Achtung! Beim Gebrauch von Elektrogeräten sind zum Schutz gegen elektrischen Schlag, Verletzungs- und Brandgefahr folgende grundsätzliche Sicherheitsmaßnahmen zu beachten:**

### Sorgfältiger Umgang mit und Gebrauch von Akkuwerkzeugen:

- **Laden Sie Akkus nur mit Ladegeräten auf, die vom Hersteller empfohlen werden.** Für ein Ladegerät, das für eine bestimmte Art von Akku geeignet ist, besteht Brandgefahr, wenn es mit anderen Akkus verwendet wird.
- **Verwenden Sie nur die dafür vorgesehenen Akkus in den Elektrowerkzeugen.** Der Gebrauch von anderen Akkus kann zu Verletzungen und Brandgefahr führen.
- **Halten Sie den nicht benutzten Akku fern von Büroklammern, Münzen, Schlüsseln, Nägeln, Schrauben oder anderen kleinen Metallgegenständen, die eine Überbrückung der Kontakte verursachen könnten.** Ein Kurzschluss zwischen den Akkukontakten kann Verbrennungen oder Feuer zur Folge haben.
- **Bei falscher Anwendung kann Flüssigkeit aus dem Akku austreten. Vermeiden Sie den Kontakt damit. Bei zufälligem Kontakt mit Wasser abspülen.**

**Wenn die Flüssigkeit in die Augen kommt, nehmen Sie zusätzlich ärztliche Hilfe in Anspruch.**

Austretende Akkufflüssigkeit kann zu Hautreizungen oder Verbrennungen führen.

- **Benutzen Sie keinen beschädigten oder veränderten Akku.** Beschädigte oder veränderte Akkus können sich unvorhersehbar verhalten und zu Feuer, Explosion oder Verletzungsgefahr führen.
- **Setzen Sie einen Akku keinem Feuer oder zu hohen Temperaturen aus.** Feuer oder Temperaturen über 130 °C können eine Explosion hervorrufen.
- **Befolgen Sie alle Anweisungen zum Laden und laden Sie den Akku oder das Akkuwerkzeug niemals außerhalb des in der Betriebsanleitung angegebenen Temperaturbereichs.** Falsches Laden oder Laden außerhalb des zugelassenen Temperaturbereichs kann den Akku zerstören und die Brandgefahr erhöhen.

## Service

- **Warten Sie niemals beschädigte Akkus.** Sämtliche Wartung von Akkus sollte nur durch den Hersteller oder bevollmächtigte Kundendienststellen erfolgen.

## Spezielle Sicherheitshinweise für Akkugeräte:

- **Stellen Sie sicher, dass das Gerät ausgeschaltet ist, bevor Sie**

**den Akku einsetzen.** Das Einsetzen eines Akkus in ein Elektrowerkzeug, das eingeschaltet ist, kann zu Unfällen führen.

- **Laden Sie Ihre Batterien nur im Innenbereich auf, weil das Ladegerät nur dafür bestimmt ist. Gefahr durch elektrischen Schlag.**
- **Um das Risiko eines elektrischen Schlags zu reduzieren, ziehen Sie den Stecker des Ladegeräts aus der Steckdose heraus, bevor Sie es reinigen.**
- **Setzen Sie den Akku nicht über längere Zeit starker Sonneneinstrahlung aus und legen Sie ihn nicht auf Heizkörpern ab.** Hitze schadet dem Akku und es besteht Explosionsgefahr.
- **Lassen Sie einen erwärmten Akku vor dem Laden abkühlen.**
- **Öffnen Sie den Akku nicht und vermeiden Sie eine mechanische Beschädigung des Akkus.** Es besteht die Gefahr eines Kurzschlusses und es können Dämpfe austreten, die die Atemwege reizen. Sorgen Sie für Frischluft und nehmen Sie bei Beschwerden zusätzlich ärztliche Hilfe in Anspruch.
- **Verwenden Sie keine nicht wiederaufladbaren Batterien.** Das Gerät könnte beschädigt werden.

## Richtiger Umgang mit dem Akkuladegerät

- Kinder sollten beaufsichtigt werden, um sicherzustellen, dass sie nicht mit dem Gerät spielen.

- **Verwenden Sie zum Laden des Akkus ausschließlich das mitgelieferte Ladegerät.** Es besteht Brand- und Explosionsgefahr.
- **Überprüfen Sie vor jeder Benutzung Ladegerät, Kabel und Stecker und lassen Sie es von qualifiziertem Fachpersonal und nur mit Original-Ersatzteilen reparieren. Benutzen Sie ein defektes Ladegerät nicht und öffnen Sie es nicht selbst.** Damit wird sichergestellt, dass die Sicherheit des Gerätes erhalten bleibt.
- **Achten Sie darauf, dass die Netzspannung mit den Angaben des Typenschildes auf dem Ladegerät übereinstimmt.** Es besteht die Gefahr eines elektrischen Schlags.
- **Halten Sie das Ladegerät sauber und fern von Nässe und Regen. Benutzen Sie das Ladegerät niemals im Freien.** Durch Verschmutzung und das Eindringen von Wasser erhöhen sich das Risiko eines elektrischen Schlags.
- **Das Ladegerät darf nur mit den zugehörigen Original-Akkus betrieben werden.** Das Laden von anderen Akkus kann zu Verletzungen und Brandgefahr führen.
- **Vermeiden Sie mechanische Beschädigungen des Ladegerätes.** Sie können zu inneren Kurzschlüssen führen.
- **Das Ladegerät darf nicht auf brennbarem Untergrund (z.B. Papier, Textilien) betrieben werden.** Es besteht Brandgefahr

wegen der beim Laden auftretenden Erwärmung.

- Wenn die Anschlussleitung dieses Gerätes beschädigt wird, muss sie durch den Hersteller oder seinen Kundendienst oder eine ähnlich qualifizierte Person ersetzt werden, um Gefährdungen zu vermeiden.
- Der Akku Ihres Gerätes wird nur teilweise vorgeladen geliefert und muss vor Gebrauch zum ersten Mal richtig aufgeladen werden. Stecken Sie den Akku in den Sockel ein und schließen Sie das Ladegerät ans Stromnetz an.
- Ziehen Sie den Netzstecker wenn der Akku voll aufgeladen ist und trennen Sie den Akku vom Ladegerät.
- Laden Sie in dem Ladegerät keine nicht-wiederaufladbaren Batterien auf.

## Ladevorgang



**Setzen Sie den Akku nicht extremen Bedingungen wie Wärme und Stoß aus. Es besteht Verletzungsgefahr durch auslaufende Elektrolytlösung! Spülen Sie bei Augen- oder Hautkontakt die betroffenen Stellen mit Wasser oder Neutralisator und suchen Sie einen Arzt auf.**



**Laden Sie den Akku nur in trockenen Räumen auf. Die Außenfläche des Akkus muss sauber und trocken sein, bevor Sie das Ladege-**



**rät anschließen. Es besteht die Gefahr von Verletzungen durch Stromschlag.**



Schalten Sie das Gerät aus und nehmen Sie vor allen Arbeiten den Akku aus dem Gerät.



Der Akku erreicht erst nach mehrmaligem Laden seine volle Kapazität.



Laden Sie nur mit beiliegendem Original-Ladegerät auf.

- Laden Sie den Akku vor dem ersten Gebrauch auf. Den Akku nicht mehrmals hintereinander kurz aufladen.
- Laden Sie nur mit beiliegendem Original-Ladegerät auf.
- Eine wesentlich verkürzte Betriebszeit trotz Aufladung zeigt an, dass der Akku verbraucht ist und ersetzt werden muss. Verwenden Sie nur einen Original-Ersatzakku, den Sie über den Kundendienst beziehen können.
- Beachten Sie in jedem Falle die jeweils gültigen Sicherheitshinweise sowie Bestimmungen und Hinweise zum Umweltschutz.
- Defekte, die aus unsachgemäßer Handhabung resultieren, unterliegen nicht der Garantie.

### **Akku entnehmen/einsetzen**

1. Zum Herausnehmen des Akkus (1) aus dem Gerät drücken Sie die Entriegelungstasten (2) am Akku und ziehen den Akku heraus.
2. Zum Einsetzen des Akkus (1) schieben Sie den Akku entlang der Führungsschiene in das Gerät. Er rastet hörbar ein.



**Setzen Sie den Akku erst ein, wenn das Gerät vollständig montiert ist. Es besteht Verletzungsgefahr!**

### **Ladezustand des Akkus prüfen**

Die Ladezustandsanzeige am Gerät signalisiert den Ladezustand des Akkus (1).

- Der Ladezustand des Akkus wird durch Aufleuchten der entsprechenden LED-Leuchte angezeigt, wenn das Gerät in Betrieb ist. Halten Sie dafür den Einschalter gedrückt.

**rot-gelb-grün** => Akku vollgeladen

**rot-gelb** => Akku ca. zur Hälfte geladen

**rot** => Akku muss geladen werden

### **Akku aufladen**



Lassen Sie einen erwärmten Akku vor dem Laden abkühlen.



Laden Sie den Akku (1) auf, wenn nur noch die rote LED der Ladezustandsanzeige leuchtet.



Die Ladezeit beträgt etwa 1 Stunden.

1. Nehmen Sie gegebenenfalls den Akku (1) aus dem Gerät.
2. Schließen Sie das Ladegerät (3) an eine Steckdose an.
3. Schieben Sie den Akku (1) in den Ladeschacht des Ladegerätes (3).
4. Ziehen Sie den Akku (1) aus dem Ladegerät (3).
5. Nach erfolgtem Ladevorgang trennen Sie das Ladegerät (3) vom Netz.

## Übersicht der LED-Kontrollanzeigen auf dem Ladegerät (3):

 **Grüne LED (5) leuchtet ohne eingesetzten Akku:**  
Ladegerät betriebsbereit.

 **Grüne LED (5) leuchtet:**  
Akku ist geladen.

 **Rote LED (4) leuchtet:**  
Akku lädt.

## Verbrauchte Akkus

- Eine wesentlich verkürzte Betriebszeit trotz Aufladung zeigt an, dass der Akku verbraucht ist und ersetzt werden muss. Verwenden Sie nur einen Ersatz-Akku, den Sie über den Kundendienst beziehen können.
- Beachten Sie in jedem Falle die jeweils gültigen Sicherheitshinweise sowie Bestimmungen und Hinweise zum Umweltschutz (siehe „Entsorgung/Umweltschutz“).

## Lagerung

- Lagern Sie das Gerät zwischen 10 °C bis 40 °C. Vermeiden Sie während der Lagerung extreme Kälte oder Hitze, damit der Akku nicht an Leistung verliert.
- Nehmen Sie den Akku vor einer längeren Lagerung aus dem Gerät und laden Sie ihn vollständig auf.
- Prüfen Sie während einer längeren Lagerungsphase etwa alle 3 Monate den Ladezustand des Akkus und laden Sie bei Bedarf nach.

## Wandmontage Ladegerät (optional)

Sie können das Ladegerät (3) auch an der Wand montieren.

- Bringen Sie zwei Schrauben im Abstand von 54 mm mit Hilfe von Dübeln an der Wunschposition einer Wand an.
- Der Schraubenkopf kann einen Durchmesser von 6 - 10 mm haben.
- Lassen Sie die Schraubenköpfe mit ca. 10 mm Abstand zur Wand hervorstehen.
- Sie können das Ladegerät (3) mit den Öffnungen der Wandhalterung an die beiden Schrauben ansetzen und das Ladegerät auf Anschlag nach unten ziehen.



**Achten Sie beim Bohren darauf, keine Versorgungsleitungen zu beschädigen. Verwenden Sie geeignete Suchgeräte, um diese aufzuspüren oder nehmen Sie einen Installationsplan zu Hilfe. Kontakt mit Elektroleitungen kann zu elektrischem Schlag und Feuer, Kontakt einer Gasleitung zur Explosion führen. Beschädigung einer Wasserleitung kann zu Sachbeschädigung und elektrischem Schlag führen.**

## Reinigung

Reinigen Sie das Ladegerät und den Akku mit einem trockenen Tuch oder mit einem Pinsel.

Verwenden Sie kein Wasser oder metallische Gegenstände.

## Wartung

- Das Gerät ist wartungsfrei.

## Entsorgung/ Umweltschutz

Nehmen Sie den Akku aus dem Gerät und führen Sie Gerät, Akku, Zubehör und Verpackung einer umweltgerechten Wiederverwertung zu.



Elektrische Geräte gehören nicht in den Hausmüll.



Werfen Sie den Akku nicht in den Hausmüll, ins Feuer (Explosionsgefahr) oder ins Wasser. Beschädigte Akkus können der Umwelt und ihrer Gesundheit schaden, wenn giftige Dämpfe oder Flüssigkeiten austreten.

- Geben Sie das Gerät und das Ladegerät an einer Verwertungsstelle ab. Die verwendeten Kunststoff- und Metallteile können sortenrein getrennt werden und so einer Wiederverwertung zugeführt werden. Fragen Sie hierzu unser Service-Center.
- Entsorgen Sie Akkus im entladenen Zustand. Wir empfehlen die Pole mit einem Klebestreifen zum Schutz vor einem Kurzschluss abzudecken. Öffnen Sie den Akku nicht.
- Entsorgen Sie Akkus nach den lokalen Vorschriften. Geben Sie Akkus an einer Altbatteriesammelstelle ab, wo sie einer umweltgerechten Wiederverwertung zugeführt werden. Fragen Sie hierzu Ihren lokalen Müllentsorger oder unser Service-Center.

- Die Entsorgung Ihrer defekten eingesendeten Geräte führen wir kostenlos durch.

## Ersatzteile/Zubehör

**Ersatzteile und Zubehör erhalten Sie unter [www.grizzly-service.eu](http://www.grizzly-service.eu)**

Sollten Sie kein Internet haben, so wenden Sie sich bitte telefonisch an das Service-Center (siehe „Service-Center“ Seite 23). Halten Sie die unten genannten Bestellnummern bereit.

Akku.....	80001260
Ladegerät EU.....	80001326
Ladegerät UK .....	80001327

## Garantie

Sehr geehrte Kundin, sehr geehrter Kunde, Sie erhalten auf dieses Gerät 3 Jahre Garantie ab Kaufdatum. Die Garantie für den Akku beträgt 6 Monate ab Kaufdatum.

Im Falle von Mängeln dieses Produkts stehen Ihnen gegen den Verkäufer des Produkts gesetzliche Rechte zu. Diese gesetzlichen Rechte werden durch unsere im Folgenden dargestellte Garantie nicht eingeschränkt.

### Garantiebedingungen

Die Garantiefrist beginnt mit dem Kaufdatum. Bitte bewahren Sie den Original-Kassenbon gut auf. Diese Unterlage wird als Nachweis für den Kauf benötigt.

Tritt innerhalb von drei Jahren ab dem Kaufdatum dieses Produkts ein Material- oder Fabrikationsfehler auf, wird das Produkt von uns – nach unserer Wahl – für Sie kostenlos repariert oder ersetzt. Diese Garantieleistung setzt voraus, dass innerhalb der Drei-Jahres-Frist das defekte Gerät und der Kaufbeleg (Kassenbon) vorgelegt und schriftlich kurz beschrieben wird, worin der Mangel besteht und wann er aufgetreten ist.

Wenn der Defekt von unserer Garantie gedeckt ist, erhalten Sie das reparierte oder ein neues Produkt zurück. Mit Reparatur oder Austausch des Produkts beginnt kein neuer Garantiezeitraum.

### Garantiezeit und gesetzliche Mängelansprüche

Die Garantiezeit wird durch die Gewährleistung nicht verlängert. Dies gilt auch für ersetzte und reparierte Teile. Eventuell schon beim Kauf vorhandene Schäden und Mängel müssen sofort nach dem Auspacken gemeldet werden. Nach Ablauf der Garantiezeit anfallende Reparaturen sind kostenpflichtig.

### Garantieumfang

Das Gerät wurde nach strengen Qualitätsrichtlinien sorgfältig produziert und vor Anlieferung gewissenhaft geprüft.

Die Garantieleistung gilt für Material- oder Fabrikationsfehler. Diese Garantie erstreckt sich nicht auf Produktteile, die normaler Abnutzung ausgesetzt sind und daher als Verschleißteile angesehen werden können oder für Beschädigungen an zerbrechlichen Teilen.

Diese Garantie verfällt, wenn das Produkt beschädigt, nicht sachgemäß benutzt oder nicht gewartet wurde. Für eine sachgemäße Benutzung des Produkts sind alle in der Betriebsanleitung aufgeführten Anweisungen genau einzuhalten. Verwendungszwecke und Handlungen, von denen in der Betriebsanleitung abgeraten oder vor denen gewarnt wird, sind unbedingt zu vermeiden.

Das Produkt ist lediglich für den privaten und nicht für den gewerblichen Gebrauch bestimmt. Bei missbräuchlicher und unsachgemäßer Behandlung, Gewaltanwendung und bei Eingriffen, die nicht von unserer autorisierten Service-Niederlassung vorgenommen wurden, erlischt die Garantie.

### Abwicklung im Garantiefall

Um eine schnelle Bearbeitung Ihres Anliegens zu gewährleisten, folgen Sie bitte den folgenden Hinweisen:

- Bitte halten Sie für alle Anfragen den Kassenbon und die Identifikationsnummer (IAN 312200) als Nachweis für den Kauf bereit.
- Die Artikelnummer entnehmen Sie bitte dem Typenschild, einer Gravur, auf dem Titelblatt Ihrer Anleitung (unten links) oder als Aufkleber auf der Rück- oder Unterseite.

- Sollten Funktionsfehler oder sonstige Mängel auftreten kontaktieren Sie zunächst die nachfolgend benannte Serviceabteilung **telefonisch** oder per **E-Mail**. Sie erhalten dann weitere Informationen über die Abwicklung Ihrer Reklamation.
- Ein als defekt erfasstes Produkt können Sie, nach Rücksprache mit unserem Kundenservice, unter Beifügung des Kaufbelegs (Kassenbons) und der Angabe, worin der Mangel besteht und wann er aufgetreten ist, für Sie portofrei an die Ihnen mitgeteilte Service-Anschrift übersenden. Um Annahmeprobleme und Zusatzkosten zu vermeiden, benutzen Sie unbedingt nur die Adresse, die Ihnen mitgeteilt wird. Stellen Sie sicher, dass der Versand nicht unfrei, per Sperrgut, Express oder sonstiger Sonderfracht erfolgt. Senden Sie das Gerät bitte inkl. aller beim Kauf mitgelieferten Zubehörteile ein und sorgen Sie für eine ausreichend sichere Transportverpackung.

## Reparatur-Service

Sie können Reparaturen, **die nicht der Garantie unterliegen**, gegen Berechnung von unserer Service-Niederlassung durchführen lassen. Sie erstellt Ihnen gerne einen Kostenvoranschlag.

Wir können nur Geräte bearbeiten, die ausreichend verpackt und frankiert eingeschickt wurden.

**Achtung:** Bitte senden Sie Ihr Gerät gereinigt und mit Hinweis auf den Defekt an unsere Service-Niederlassung.

Nicht angenommen werden unfrei - per Sperrgut, Express oder mit sonstiger Sonderfracht - eingeschickte Geräte.

Die Entsorgung Ihrer defekten eingeschickten Geräte führen wir kostenlos durch.

## Service-Center

**DE Service Deutschland**  
Tel.: 0800 54 35 111  
E-Mail: grizzly@lidl.de  
**IAN 312200**

**AT Service Österreich**  
Tel.: 0820 201 222  
(0,15 EUR/Min.)  
E-Mail: grizzly@lidl.at  
**IAN 312200**

**CH Service Schweiz**  
Tel.: 0842 665566  
(0,08 CHF/Min.,  
Mobilfunk max. 0,40 CHF/Min.)  
E-Mail: grizzly@lidl.ch  
**IAN 312200**

## Importeur

Bitte beachten Sie, dass die folgende Anschrift keine Serviceanschrift ist. Kontaktieren Sie zunächst das oben genannte Service-Center.

### Grizzly Tools GmbH & Co. KG

Stockstädter Straße 20  
DE-63762 Großostheim  
[www.grizzly-service.eu](http://www.grizzly-service.eu)

NL

## Vertaling van de originele CE-conformiteitsverklaring

Hiermede bevestigen wij dat de

**Lader**

**bouwserie PLGK 12 A1**

IAN 312200

is overeenkomstig met de hierna volgende, van toepassing zijnde EU-richtlijnen:

**2014/30/EU • 2014/35/EU • 2011/65/EU\* • 2009/125/EC**

Om de overeenstemming te waarborgen, werden de hierna volgende, in overeenstemming gebrachte normen en nationale normen en bepalingen toegepast:

**EN 60335-1:2012/A13:2017 • EN 62233:2008  
EN 60335-2-29:2004/A2:2010  
EN 55014-1:2017 • EN 55014-2:2015  
EN 61000-3-2:2014 • EN 61000-3-3:2013**

De exclusieve verantwoordelijkheid voor de uitgifte van deze conformiteitsverklaring (19)\*\* wordt gedragen door de fabrikant:



Grizzly Tools GmbH & Co. KG  
Stockstädter Straße 20  
63762 Großostheim  
Germany  
10.02.2019

Christian Frank  
Documentatiegelastigde

\* Het hierboven beschreven voorwerp van de verklaring voldoet aan de voorschriften van de richtlijn 2011/65/EU van het Europese Parlement en van de Raad van 8 juni 2011 inzake beperking van het gebruik van bepaalde gevaarlijke stoffen in elektrische en elektronische apparaten.

\*\* De beide laatste cijfers van het jaar waarin de CE-markering werd aangebracht.

DE

AT

CH

## Original EG-Konformitätserklärung

Hiermit bestätigen wir, dass das

**Ladegerät**

**Baureihe PLGK 12 A1**

IAN 312200

folgenden einschlägigen EU-Richtlinien in ihrer jeweils gültigen Fassung entspricht:

**2014/30/EU • 2014/35/EU • 2011/65/EU\* • 2009/125/EG**

Um die Übereinstimmung zu gewährleisten, wurden folgende harmonisierte Normen sowie nationale Normen und Bestimmungen angewendet:

**EN 60335-1:2012/A13:2017 • EN 62233:2008**

**EN 60335-2-29:2004/A2:2010**

**EN 55014-1:2017 • EN 55014-2:2015**

**EN 61000-3-2:2014 • EN 61000-3-3:2013**

Die alleinige Verantwortung für die Ausstellung dieser Konformitätserklärung (19)\*\* trägt der Hersteller:



Grizzly Tools GmbH & Co. KG  
Stockstädter Straße 20  
63762 Großostheim, Germany  
10.02.2019

Christian Frank  
Dokumentationsbevollmächtigter

\* Der oben beschriebene Gegenstand der Erklärung erfüllt die Vorschriften der Richtlinie 2011/65/EU des Europäischen Parlaments und des Rates vom 8. Juni 2011 zur Beschränkung der Verwendung bestimmter gefährlicher Stoffe in Elektro- und Elektronikgeräten.

\*\* Die beiden letzten Ziffern des Jahres, in dem die CE-Kennzeichnung angebracht wurde.

**GRIZZLY TOOLS GMBH & CO. KG**

Stockstädter Straße 20  
DE-63762 Großostheim  
GERMANY

Stand van de informatie  
Stand der Informationen: 01/2019  
Ident.-No.: 72031077012019-NL

---



IAN 312200

NL