

OWIM GmbH & Co. KG

Stiftsbergstraße 1
74167 Neckarsulm
GERMANY

Model No.: HG13766A, HG13766B

Version: 11/2025

IAN 504804_2504





CAMPING TENT

(GB)

CAMPING TENT

Assembly and safety advice

(FI)

TELTTA

Asennus- ja turvaohjeet

(SE)

CAMPINGTÄLT

Monterings- och säkerhetsanvisningar

(DK)

CAMPINGZELT

Montage- og sikkerhedsanvisninger

(PL)

NAMIOT KEMPINGOWY

Wskazówki dotyczące montażu oraz bezpieczeństwa

(LT)

STOVYKLAVIMO PALAPINĖ

Surinkimo ir saugos patarimas

(EE)

KÄMPINGUTELK

Paigaldus- ja ohutusjuhised

(LV)

KEMPINGA TELTS

Ieteikumi par uzstādīšanu un drošību

(DE) (AT) (BE) (CH)

CAMPINGZELT

Montage- und Sicherheitshinweise

IAN 504804_2504

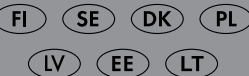

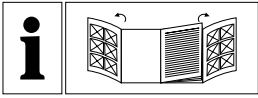

GB	Assembly and safety advice	Page	5
FI	Asennus- ja turvaohjeet	Sivu	9
SE	Monterings- och säkerhetsanvisningar	Sidan	13
DK	Montage- og sikkerhedsanvisninger	Side	17
PL	Wskazówki dotyczące montażu oraz bezpieczeństwa	Strona	21
LT	Surinkimo ir saugos patarimas	Psil	25
EE	Paigaldus- ja ohutusjuhised	Lehekülg	29
LV	Ieteikumi par uzstādīšanu un drošību	Lpp.	33
DE/AT/BE/CH	Montage- und Sicherheitshinweise	Seite	37

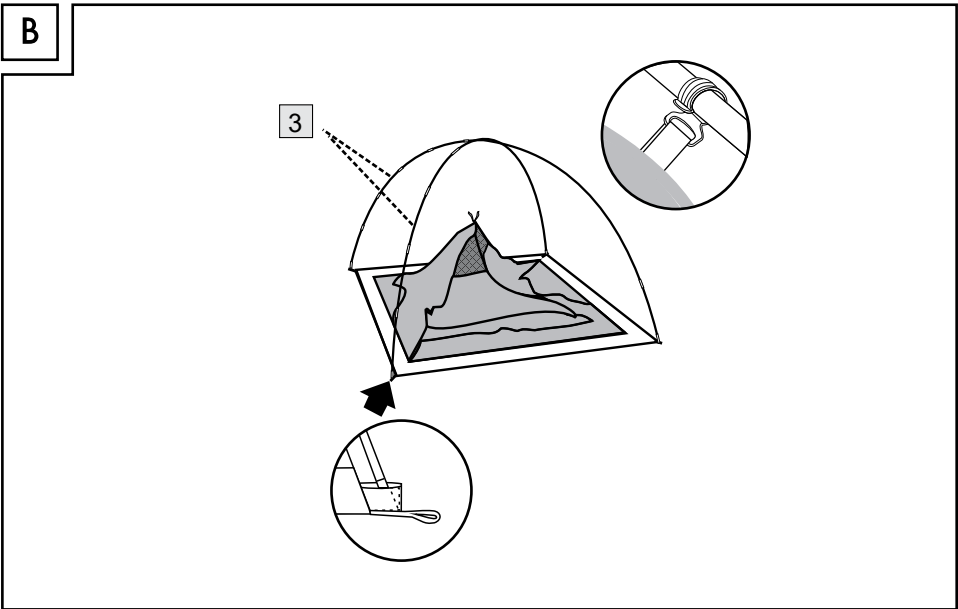
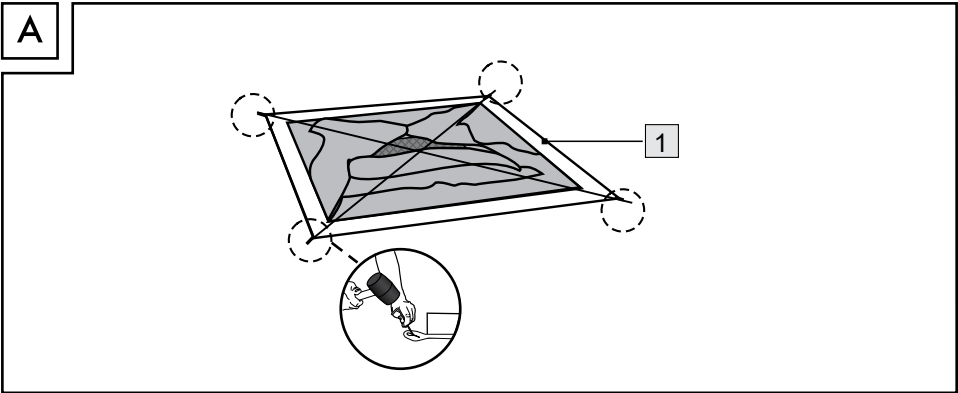
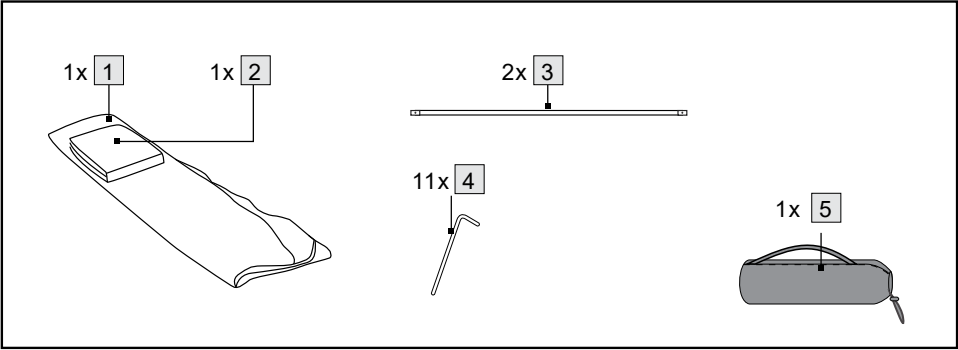

C

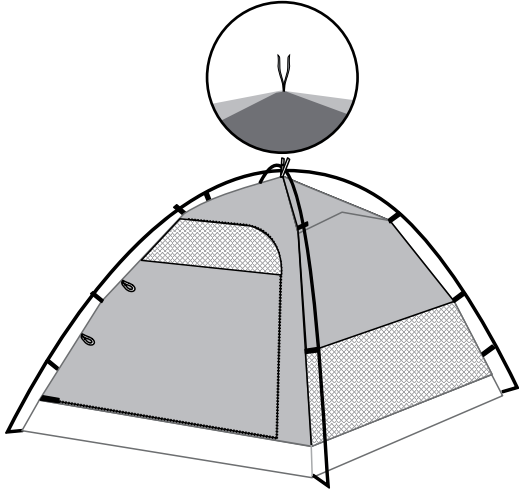

D

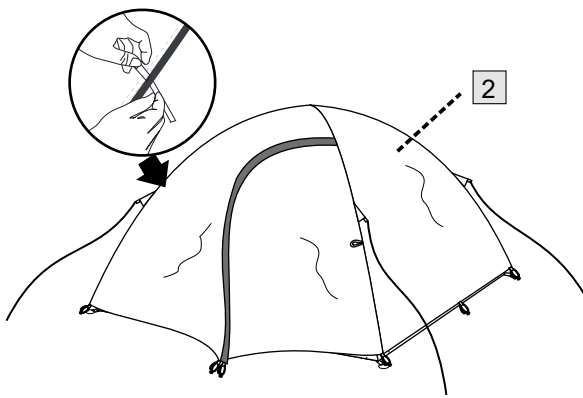

E

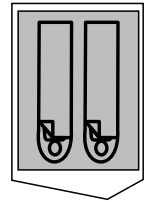
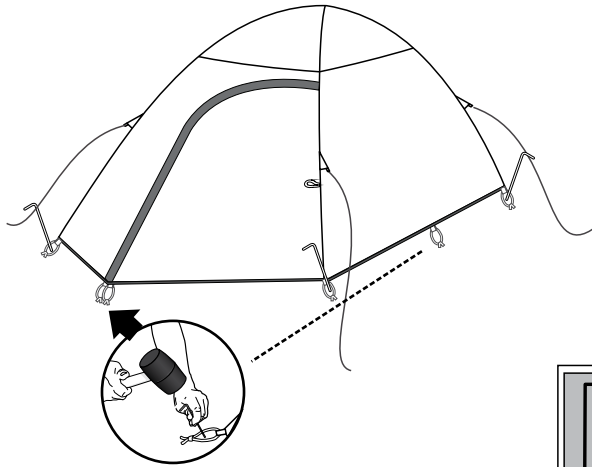

F

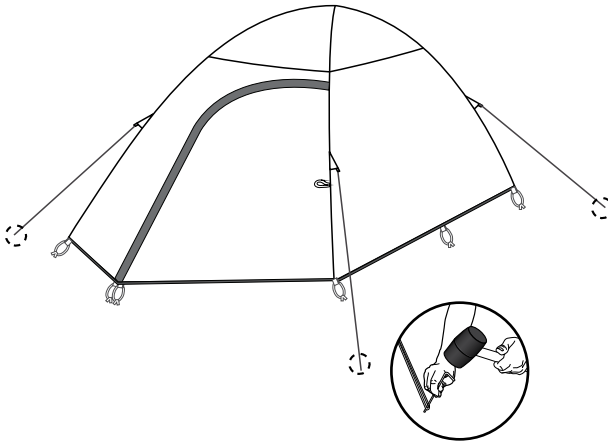

CAMPING TENT

● Introduction

We congratulate you on the purchase of your new product. You have chosen a high quality product. Familiarise yourself with the product before using it for the first time. In addition, please carefully refer to the operating instructions and the safety advice below. Only use the product as instructed and only for the indicated field of application. Keep these instructions in a safe place. If you pass the product on to anyone else, please ensure that you also pass on all the documentation with it.

You can download and view this and numerous other manuals at www.lidl-service.com. By scanning the QR code, you will be taken straight to the Lidl service website (www.lidl-service.com) where you can open your instruction manual by entering the article number (IAN) 504804_2504.

● Proper use

This product is suitable for use as accommodation when travelling and camping. The product is not intended for commercial use.

Suitable for occasional weekend camping in summer in mainly fine weather.

UV STANDARD 801-UPF 30

● Description of parts



- 1 Inner tent with PE floor
- 2 Outer tent
- 3 Poles
- 4 Pegs
- 5 Carry bag

● Technical data

Dimensions:

Outer tent dimension:
approx. 260 x 130 x 106 cm (L x W x H)

Inner tent dimension:
approx. 210 x 130 x 106 cm (L x W x H)

	Hydrostatic head: Outer tent: 1,000 mm/ Floor: 3,000 mm
	Water repellent
	

● Safety advice

KEEP INSTRUCTION IN A SAFE PLACE. SUBMIT ALL DOCUMENTS TO A THIRD PARTY IF DISTRIBUTING THE PRODUCT.

- ⚠ CAUTION! RISK OF INJURY!** Ensure that all parts are undamaged and have been assembled appropriately. Risk of injury exists if assembled incorrectly. Damaged parts can affect safety and function.
 - Select a piece of land that is as flat and firm as possible to assemble your tent.
 - The intactness of all connection points and the guy ropes should be checked regularly, as should the firmness of the tent pegs in the ground.
 - Do not use any insect spray in or on the tent.
 - Small leaks on the seams can be repaired with a seam spray and impregnation spray can be used for the tent skin.
- ⚠ CAUTION! DANGER OF POISONING AND DAMAGE TO PROPERTY!** Do not light any fires within the product and keep it away from sources of heat.
 - You should also familiarize yourself with the local fire protection regulations (e.g. camping site, tent pitch).

⚠ WARNING! DANGER OF SUFFOCATION! If the inside of the tent is not adequately ventilated, there is a risk of suffocation.

- If using gas or other combustion appliances additional ventilation will be required.
- Make sure that the vents on the side of the inner tent are not covered at any time.
- Do not leave children unattended in the tent.



WARNING! Do not use high voltage appliances or hot appliances in the tent, as this may cause fire or electric shock.

● Fire precautions

Camp safely. Follow these common sense rules:

- Do not place hot appliances near the walls, roof or curtains.
- Always observe the safety instructions for these appliances.
- Never allow children to play near hot appliances.
- Keep exits clear. Do not block the exit with objects.
- Make sure you know the fire precaution arrangements on the site.

● Tent assembly

- Please ensure that the product is only assembled by people with the appropriate skills.
- **Note:** The polyester material of the tent consists of water-repellent material.
- It is possible that during the first rainfall the tent will not be completely watertight. However, the threads of the tent will contract when exposed to water so that after a short time the tent will become watertight.
- Do not pitch the tent on a sloping ground.
- Erect the product in accordance with the illustrations A to F.

Illustration A:

1. Remove the tent and all accessories from the retail pack.
2. Lay the inner tent with PE floor **1** flat and completely unfolded on the ground. The opening for the poles must be on the outside of the inner tent with PE floor.
3. Unfold the poles and assemble the individual parts together one at a time.
4. Fix each end loop with a peg **4** in the ground.

Illustration B:

5. Guide the poles **3** into the pocket which near each end loop of the inner tent with PE floor. The frame is now set up and under tension. Avoid over-tensioning. If the tension is too high, the tent may tear.
6. Attach the pole clip to the poles.

Illustration C:

7. Tie up the top of inner tent with PE floor to the poles.

Illustration D:

8. Unfold the outer tent and cover the inner tent with PE floor.
9. Attach the outer tent to the inner tent with PE floor by using fabric loops which underneath the outer tent.

Illustration E:

10. Fix all loops from the outer tent to the ground with pegs **4**.
11. Fix all guy ropes to the ground with pegs **4**.
12. You can now use the tent.

● Taking down the tent

- Clean the tent both inside and outside before you take the tent down. The tent must be dismantled in the reverse order to the manner in which it has been erected.

● Packing the tent together

⚠ CAUTION! Please ensure that the tent is completely dry before you pack it together. Otherwise this may result in stains and damage to the fabric.

⚠ CAUTION! The tent pegs 4 and other individual parts must be packed separately in the bags provided. Otherwise the tent pegs might damage the tent.

- Always fold the tent together in such a way that the floor of the tent is facing outwards.
- Collect all of the parts together carefully before you pack the tent. You should count the parts in order to ensure that none of them have been mislaid or lost.
- After the tent has been rolled up, pack it carefully into the carrying bag.

● Cleaning and care

⚠ CAUTION! Never wash the tent in a washing machine. Otherwise the product may lose some of its ability to keep out water.

⚠ CAUTION! Never use petrol, solvent or other cleaning agents. Otherwise there is a risk of damage to the product.

Condensation can form in all synthetic tents; you should therefore air the tent as frequently as possible in order to counteract this.

- Remove any dirt from the tent with a soft sponge and clean water.
- Please allow all parts to dry thoroughly before you repack the tent. This will prevent the formation of mould, bad odours and discolouration.
- If the zipper sticks when being opened or closed, spray it with silicone spray.
- The product may lose some of its ability to keep out water with frequent use. Therefore you should spray the tent regularly with a waterproofing agent (available in DIY shops, camping shops etc.).
- Store the product in a cool dry area.

● Disposal

The packaging is made entirely of recyclable materials, which you may dispose of at local recycling facilities.

Contact your local refuse disposal authority for more details of how to dispose of your worn-out product.

● Warranty

The product has been manufactured to strict quality guidelines and meticulously examined before delivery. In the event of material or manufacturing defects you have legal rights against the retailer of this product. Your legal rights are not limited in any way by our warranty detailed below.

The warranty for this product is 3 years from the date of purchase. The warranty period begins on the date of purchase. Keep the original sales receipt in a safe location as this document is required as proof of purchase.

Any damage or defects already present at the time of purchase must be reported without delay after unpacking the product.

Should the product show any fault in materials or manufacture within 3 years from the date of purchase, we will repair or replace it – at our choice – free of charge to you. The warranty period is not extended as a result of a claim being granted. This also applies to replaced and repaired parts.

This warranty becomes void if the product has been damaged, or used or maintained improperly.

The warranty covers material or manufacturing defects. This warranty does not cover product parts subject to normal wear and tear, thus considered consumables (e.g. batteries, rechargeable batteries, tubes, cartridges), nor damage to fragile parts, e.g. switches or glass parts.

● Warranty claim procedure

To ensure quick processing of your case, please observe the following instructions:

Please have the till receipt and the item number (IAN 504804_2504) available as proof of purchase.

You will find the item number on the rating plate, an engraving, on the front page of the instructions for use (bottom left), or as a sticker on the rear or bottom of the product.

If functional or other defects occur, please contact the service department listed either by telephone or by e-mail.

You can return a defective product to us free of charge to the service address that will be provided to you. Ensure that you enclose the proof of purchase (till receipt) and information about what the defect is and when it occurred.

● Service

Service Great Britain

Tel.: 0800 404 7657

E-Mail: owim@lidl.gb

TELTTA

● Johdanto

Onnittelemme sinua uuden tuotteen hankinnasta. Olet valinnut korkealaatuisen tuotteen. Tutustu laitteeseen ennen ensimmäistä käyttöönottoa. Lue sitä varten tämä käyttöohje ja turvallisuusohjeet. Käytä tuotetta vain kuvatulla tavalla ja ilmoitetulla käyttöalalla. Säilytä käyttöohje paikassa, josta löydät sen aina. Anna kaikki ohjeet mukaan, jos luovutat tuotteen edelleen. Voit ladata ja tarkastella tätä ja lukuisia muita käyttöohjeita osoitteesta www.lidl-service.com. Skannaamalla tämän QR-koodin pääset suoraan Lidlin palvelusivustolle (www.lidl-service.com), jossa voit avata käyttöohjeesi syöttämällä tuotenumeron (IAN) 504804_2504.

● Oikea käyttö

Tämä tuote soveltuu käytettäväksi majoitukseen matkoilla ja retkeilyssä. Tuotetta ei ole tarkoitettu kaupalliseen käyttöön.

Soveltuu satunnaiseen viikonloppuretkelyyn kesällä pääasiassa kauniilla säällä.

UV-STANDARDI 801 - UPF 30

● Osien kuvaus

- 1 Sisätelttä, PE-lattia
- 2 Ulkotelttä
- 3 Tolpat
- 4 Tapit
- 5 Kantolaukku

● Tekniset tiedot

Mitat:

Ulkoteltan mitat:
noin 260 x 130 x 106 cm (P x L x K)

Sisäteltan mitat:

noin 210 x 130 x 106 cm (P x L x K)

	Hydrostaattinen korkeus: Ulkotelta: 1,000 mm/ Lattia: 3,000 mm
	Vettä hylkivä
	

● Turvallisuusohjeet

SÄILYÄ KÄYTTÖOHJE TURVALLISESSA PAIKASSA. ANNA KAIKKI ASIAKIRJAT KOLMANNELLE OSAPUOLELLE, JOS LUOVUTAT TUOTTEEN.

⚠ HUOMIO! LOUKKAANTUMISVAARA!

Varmista, että kaikki osat ovat ehjiä ja että ne on koottu asianmukaisesti. Loukkaantumisvaara olemassa, jos tuote kootaan väärin.

Vahingoittuneet osat voivat vaikuttaa turvallisuuteen ja toimivuuteen.

- Valitse mahdollisimman tasainen ja kiinteä maa-alusta teltan pystyttämiseen.
- Tarkista säännöllisesti kaikkien kiinnityskohtien ja harusköysien eheys sekä teltan tappien pysyvyys maassa.
- Älä suihkuta mitään hyönteissuihkeita teltan sisälle tai päälle.
- Pienet saumojen vuodot voidaan korjata saumasuihkeella ja teltan pinnalla voidaan käyttää kyllästyssuihketta.

⚠ **HUOMIO! MYRKYTYSVAARA JA OMAISUUSVAHINKOVAARA!** Älä sytytä tulta tämän tuotteen sisälle ja pidä se etäällä lämmönlähteistä.

- Tutustu myös paikallisiin palontorjuntamääräyksiin (esim. leirintäalueen, teltapaikan).

VAROITUS! TUKEHTUMISVAARA! Jos teltan sisäpuolella ei ole riittävää ilmanvaihtoa, on olemassa tukehtumisvaara.

- Jos käytetään kaasua tai muita polttolaitteita, tarvitaan lisätuuletusta.
- Varmista, että sisäteltan sivulla olevia tuuletusaukkoja ei peitetä missään vaiheessa.
- Älä jätä lapsia ilman valvontaa telttaan.



VAROITUS! Älä käytä korkeajännitteisiä laitteita tai kuumia laitteita teltassa, sillä ne voivat aiheuttaa tulipalon tai sähköiskun.

● Varoimet tulipalon varalta

Leirydy turvallisesti. Noudata näitä maalaisjärjen sääntöjä:

- Älä aseta kuumia laitteita lähelle seiniä, kattoa tai verhoja.
- Noudata aina näitä laitteita koskevia turvallisuusohjeita.
- Älä koskaan anna lasten leikkiä kuumien laitteiden lähellä.
- Pidä poistumisaukot vapaina. Älä estä poistumista millään esineillä.
- Varmista, että tunnet paikan paloturvallisuusrjestelyt.

● Teltan pystyttäminen

- Varmista, että tuotteen kokoavat vain henkilöt, joilla on asianmukaiset taidot.
- **Huomautus:** Teltan polyesterimateriaali on vettä hylkivää materiaalia.
- On mahdollista, että ensimmäisen sateen aikana teltta ei ole täysin vesitiivis. Teltan langat kuitenkin supistuvat, kun ne joutuvat kosketuksiin veden kanssa, joten teltta muuttuu lyhyen ajan kuluttua vesitiiviiksi.
- Älä pystytä telttaa kaltevalle alustalle.
- Pystytä teltta kuvien A–F mukaisesti.

Kuva A:

1. Poista teltta ja kaikki tarvikkeet myyntipakkauksesta.
2. Aseta PE-lattialla varustettu sisäteltta **1** tasaisesti ja kokonaan avattuna maahan. Tolppien aukon on oltava PE-lattialla varustetun sisäteltan ulkopuolella.
3. Avaa tolpat ja kokoa yksittäiset osat yksi kerrallaan.
4. Kiinnitä jokainen päätysilmukka maahan tapilla **4**.

Kuva B:

5. Ohjaa tolpat **3** PE-lattialla varustetun sisäteltan kutakin päätysilmukkaa lähellä olevaan taskuun. Runko on nyt pystytetty ja jännitetty. Vältä liiallista kireyttä. Jos jännitys on liian voimakas, teltta voi repeytyä.
6. Kiinnitä tolppakiinnike tolppiin.

Kuva C:

7. Kiinnitä PE-lattialla varustetun sisäteltan yläosa tolppiin.

Kuva D:

8. Avaa ulkoteltta ja aseta se PE-lattialla varustetun sisäteltan päälle.
9. Kiinnitä ulkoteltta PE-lattialla varustettuun sisätelttaan ulkoteltan alla olevien kangaslenkkien avulla.

Kuva E:

10. Kiinnitä kaikki ulkoteltan lenkit maahan tapeilla **4**.
11. Kiinnitä kaikki haruskyödet maahan tapeilla **4**.
12. Nyt voit käyttää telttaa.

● Teltan purkaminen

- Puhdista teltta sekä sisäpuolelta että ulkopuolelta ennen purkamista. Teltta puretaan päinvastaisessa järjestyksessä kuin se pystytettiin.

● Teltan pakkaaminen

⚠ HUOMIO! Varmista, että teltta on täysin kuiva ennen pakkaamista. Muuten saattaa syntyä tahroja ja kangasvaurioita.

⚠ HUOMIO! Tapit  ja muut yksittäiset osat on pakattava erikseen niille varattuihin pusseihin. Muutoin tapit voivat vahingoittaa telttaa.

- Taita teltta aina niin, että teltan lattia on ulospäin.
- Kerää kaikki osat huolellisesti kokoon ennen teltan pakkaamista. Laske osat varmistaaksesi, ettei mitään osia ole mennyt väärään pakkaan tai kadonnut.
- Kun teltta on kääritty kokoon, pakkaa se varovasti kuljetuslaukkuun.

● Puhdistus ja hoito

⚠ HUOMIO! Älä koskaan pese telttaa pesukoneessa. Muuten tuote voi menettää osan vedenpitävyydestään.

⚠ HUOMIO! Älä koskaan käytä bensiiniä, liuottimia tai muita puhdistusaineita. Muutoin riskinä on tuotteen vaurioituminen.

Kaikkiin synteettisiin teltoihin voi muodostua kondensaatiota, minkä vuoksi teltta on tuuletettava mahdollisimman usein tämän estämiseksi.

- Poista kaikki lika teltasta pehmeällä sienellä ja puhtaalla vedellä.
- Anna kaikkien osien kuivua kunnolla ennen tuotteen uudelleen pakkaamista. Näin estetään homeen muodostuminen, pahat hajut ja värimuutokset.
- Jos vetoketju jää jumiin avattaessa tai suljettaessa, suihkuta siihen silikonisuihketta.
- Toistuva käyttö voi vaikuttaa heikentävästi tuotteen vedenpitävyyteen. Siksi teltta tulee suihkuttaa säännöllisesti vedenpitävällä suihteella (saatavana rautakaupoista, erikoisliikkeistä ym.).
- Varastoi tuotetta viileässä ja kuivassa paikassa.

● Hävittäminen

Pakkaus on valmistettu ympäristöystävällisistä materiaaleista, jotka voidaan viedä paikalliseen kierrätyspisteeseen.

Lisätietoja käytöstä poistetun tuotteen hävittämismahdollisuuksista saat kuntasi tai kaupunkisi viranomaisilta.

● Takuu

Tuote on valmistettu huolellisesti tiukkojen laatuohjeiden mukaan ja tarkistettu huolella ennen toimitusta. Materiaali- tai valmistusvirheiden tapauksessa kuluttajalla on laillisia oikeuksia tuotteen myyjää kohtaan. Alla oleva takuu ei rajoita kuluttajan lakisääteisiä oikeuksia millään tavalla.

Tämän tuotteen takuu on 3 vuotta ostopäivästä lukien. Takuuaika alkaa ostopäivästä. Säilytä alkuperäinen ostokuitti turvallisessa paikassa, koska tätä asiakirjaa vaaditaan ostotositteena.

Mahdollisista osto-ohetkellä esiintyneistä vaurioista tai vioista on ilmoitettava välittömästi tuotteen pakkauksesta purkamisen jälkeen.

Jos 3 vuoden sisällä tuotteen ostopäivästä alkaen tuotteesta löytyy materiaali- tai valmistusvirhe, korjaamme tuotteen ilmaiseksi harkintamme mukaan. Takuuaikaa ei pidennetä myönnetyn takuuvaatimuksen vuoksi. Tämä koskee myös vaihdettuja ja korjattuja osia.

Takuun voimassaolo lakkaa, jos tuote on vioittunut, sitä on käytetty tai huollettu tarkoituksenvastaisesti.

Takuu kattaa materiaali- ja valmistusvirheet. Takuu ei kata tuotteen osia, jotka kuluvat normaalisti (esim. paristot, akut, letkut, väripatruunat) ja joita voidaan sen vuoksi pitää kuluvina osina eikä myöskään rikkoutuvia osia esim. kytkimiä, akkuja tai lasista valmistettuja osia.

● Toimiminen takuutapauksessa

Jotta asiiasi nopea käsittely voidaan taata, pyydämme sinua toimimaan seuraavien ohjeiden mukaisesti:

Säilytä kassakuitti ja tuotenumero (IAN 504804_2504) todisteena tekemästäsi ostoksesta.

Tuotenumero löytyy tyypikilvestä, kaiverruksesta, käyttöohjeen etusivulta (vasen alareuna) tai tuotteen takaosassa tai pohjassa olevasta tarrasta.

Jos havaitset tuotteessa toimintahäiriöitä tai muita vikoja, ota ensin yhteyttä puhelimitse tai sähköpostitse alla mainittuun huoltopalveluun.

Sen jälkeen voit lähettää tuotteen maksutta huoltopalvelun osoitteeseen. Liitä tuotteen mukaan ostokuitti ja selvitys havaitusta viasta ja sen havaitsemisajankohdasta.

● Huoltopalvelu



Huoltopalvelu Suomi

Puhelin: 09 42453024

E-Mail: owim@lidl.fi

CAMPINGTÄLT

● Inledning

Grattis till köpet av din nya produkt. Du har valt en produkt av hög kvalitet. Gör dig bekant med produkten innan du använder den. Läs följande bruksanvisning och säkerhetsinformation. Använd endast produkten i enlighet med beskrivningen och för angivna ändamål. Förvara denna handledning på en säker plats. Överlämna även bruksanvisningen om du överläter produkten till en tredje part.

Du kan ladda ned och titta på denna och många andra bruksanvisningar på www.lidl-service.com. Genom att skanna den här QR-koden kommer du direkt till webbplatsen Lidl service (www.lidl-service.com) där du kan öppna din bruksanvisning genom att mata in artikelnumret (IAN) 504804_2504.

● Korrekt användning

Denna produkt är lämplig att använda för boende under resor eller vid camping. Produkten är inte avsedd för kommersiell användning.

För sporadisk camping under sommarhelger vid fint väder.

UV-STANDARD 801- UPF 30

● Delarnas beskrivning



- 1 Innertält med PE-golv
- 2 Yttre tält
- 3 Stänger
- 4 Pinnar
- 5 Bärväska

● Tekniska data

Mått:

Mått yttertält:
cirka 260 x 130 x 106 cm (L x B x H)

Mått innettält:
cirka 210 x 130 x 106 cm (L x B x H)

	Hydrostatiskt huvud: Yttertält: 1 000 mm/ Golv: 3 000 mm
	Vattenavvisande
	

● Säkerhetsråd

FÖRVARA DESSA INSTRUKTIONER PÅ EN SÄKER PLATS. SKICKA MED ALLA DOKUMENT TILL TREDJE PART OM PÅRODUKTEN VIDAREBEFORDRAS.

- ⚠ FÖRSIKTIGHET! RISK FÖR PERSONSKADOR!** Se till att alla delar är oskadade och har monterats korrekt. Risk för skador om de monteras felaktigt. Skadade delar kan påverka säkerheten och funktionen.
- Välj en plats som är så plan och fast som möjligt för att sätta upp ditt tält.
 - Anslutningspunkternas fasthet och styrinorna skall kontrolleras regelbundet så även pinnarnas fastsättning i marken.
 - Använd inte sprej i eller på tältet.
 - Små läckor i sömmarna kan repareras med ett sömsprej och impregneringssprej kan användas på tältets yta.
- ⚠ FÖRSIKTIGHET! RISK FÖR FÖRGIFTNING OCH RISK FÖR SKADOR PÅ EGENDOM!** Tänd ingen eld i närheten av denna produkt och håll den undan från heta källor.
- Bekanta dig med de lokala bestämmelserna för brandskydd (d.v.s camping- eller tältplatser).
- ⚠ VARNING! RISK FÖR KVÄVNING!** Om insidan av tältet inte ventileras tillräckligt finns det en risk för kvävning.

- Om gas eller andra brännbara apparater används krävs ytterligare ventilation.
- Se till att ventilationsöppningarna på sidan av innertältet aldrig är övertäckta.
- Lämna inte barn utan uppsikt i tältet.



WARNING! Använd inte högspänningsapparater eller heta apparater i tältet då det kan orsaka brand eller elektriska stötar.

● Brandskyddsåtgärder

Campa säkert. Följ dessa vanliga kloka regler:

- Placera inga heta apparater nära väggar, tak eller dörröppningar.
- Följ alltid säkerhetsinstruktionerna för dessa apparater.
- Låt aldrig barn leka med denna produkt.
- Håll utgångarna fria. Blockera inte utgången med några föremål.
- Se till att du känner till brandskyddsarrangemang på platsen.

● Montering av tält

- Se till att produkten endast monteras av en kompetent person.
- **Notera:** Polyester materialet i tältet består av vattenavvisande material.
- Det är möjligt att under det första regnet kommer inte tältet att vara helt vattentätt. Emellertid trådarna i tältet kommer att dras samman när de utsätts för vatten så att efter en kort stund kommer tältet att bli vattentätt.
- Res inte upp tältet i en sluttning.
- Res upp produkten i enlighet med illustrationerna A till F.

Illustration A:

1. Ta bort tältet och alla tillbehör från paketet.
2. Lägg innertältet med PE-golvet **1** plant och helt utvikt på marken. Öppningarna för stängerna måste vara på utsidan av innertältet med PE-golvet.
3. Vik upp stängerna och montera de enskilda delarna samman en i taget.
4. Fäst varje ändögla med en pinne **4** i marken.

Illustration B:

5. Styr stängerna **3** in i fickan som är nära varje ändögla på innertältet med PE-golvet. Ramen är nu uppsatt och under spänning. Undvik överspänning. Om spänningen är alltför hög kan tältet rivas sönder.
6. Fäst stångklämman på stängerna.

Illustration C:

7. Bind upp ovasidan av innertältet med PE-golvet i stängerna.

Illustration D:

8. Vik upp yttertältet och täck innertältet med PE-golv.
9. Fäst yttertältet till innertältet med PE-golv med tygöglorna på undersidan av yttertältet.

Illustration E:

10. Fäst alla öglor från yttertältet till marken med pinnarna **4**.
11. Fäst alla tältlinor i marken med pinnarna **4**.
12. Du kan nu använda tältet.

● Plocka ned tältet.

- Rengör tältets in- och utsida innan du plockar ned tältet. Tältet måste demonteras i motsatt ordning mot hur det restes.

● Packa ihop tältet.

⚠ FÖRSIKTIGHET! Se till att tältet är helt torrt innan det packas ihop. Det kan i annat fall resultera i skador på tyget.

⚠ FÖRSIKTIGHET! Tältpinnarna **4** och andra enskilda delar packas separat i den medföljande påsen. I annat fall kan tältpinnarna skada tältet.

- Vik alltid samman tältet på så sätt att golvet i tältet är riktat utåt.
- Samla ihop alla delar noga innan tältet packas ihop. Du bör räkna delarna för att vara säker på att inga förlagts eller tappats bort.
- När tältet har rullats ihop, packa det noga i bärpåsen.

● Rengöring och skötsel

⚠ FÖRSIKTIGHET! Tvätta aldrig tältet i tvättmaskinen. I annat fall kan det förlora sin förmåga att motstå vatten.

⚠ FÖRSIKTIGHET! Använd aldrig bensin, lösningsmedel eller andra rengöringsmedel. I annat fall är det risk att produkten skadas.

Kondensation kan bildas i alla syntetiska produkten, du bör därför lufta tältet så regelbundet som möjligt för att motverka detta.

- Ta bort all smuts från tältet med en mjuk svamp och rent vatten.
- Låt alla delar torka helt innan produkten packas ihop. Detta förhindrar att mögel bildas, dålig lukt uppstår och missfärgningar.
- Om dragkedjan kärvar när den öppnas eller stängs, spreja på den med silikonsprej.
- Produkten kan förlora sin förmåga att stå emot vatten vid frekvens användning. Därför bör tältet spredas regelbundet med ett vattenavvisande medel (finns tillgängligt i självbetjäningsbutiker eller campingbutiker etc.).
- Förvara produkten på en sval och torr plats.

● Avfallshantering

Förpackningen består av miljövänliga material, som kan lämnas på lokala återvinningsstationer. Kontakta kommunen för närmare information om avfallshantering av den förbrukade produkten.

● Garanti

Produkten har tillverkats enligt stränga kvalitetskrav och kontrollerats noggrant före leverans. I händelse av materialfel eller tillverkningsfel har du lagstadgade rättigheter mot säljaren av produkten. Dina lagstadgade rättigheter begränsas inte på något sätt av vår garanti som anges nedan.

Garantin för den här produkten är 3 år från och med inköpsdatum. Garantitiden börjar från och med inköpsdagen. Förvara originalkvittot på en säker plats eftersom detta dokument krävs som inköpsbevis.

Alla skador eller brister som redan finns vid tidpunkten för köpet måste rapporteras omedelbart efter uppackning av produkten.

Om det uppstår ett materialfel eller ett tillverkningsfel på denna produkt inom 3 år efter köpet, kommer vi, efter eget gottfinnande, att antingen reparera eller byta ut produkten åt dig utan kostnad. Garantiperioden förlängs inte av ett beviljat garantianspråk. Det gäller även för utbytta eller reparerade delar.

Denna garanti är ogiltig om produkten har skadats eller använts eller underhållits felaktigt.

Garantin täcker material- och tillverkningsfel. Denna garanti täcker inte produkt delar som är föremål för normalt slitage och som därför anses vara slitdelar (t.ex. batterier, batteripack, slangar, bläckpatroner) och inte heller skador på ömtåliga delar, t.ex. strömbrytare eller delar av glas.

● Handläggning av garantianspråk

För att vi ska kunna handlägga ditt ärende snabbare, ber vi dig beakta följande anvisningar:

Ha alltid kassakvitto och artikelnummer i beredskap (IAN 504804_2504) för att bevisa köpet.

Artikelnumret står på typskylten, finns ingraverat, har tryckts på din handlednings första sida (nere till vänster) eller finns som etikett på baksidan eller undersidan.

Om funktionsfel eller andra brister uppstår bör du först vända dig till nedanstående serviceavdelning via telefon eller e-post.

När en produkt har registrerats som defekt kan du skicka in den portofritt till den serviceadress du meddelats om du bifogar inköpskvittot (kassakvitto) och en beskrivning av felet och var det uppstått.

● Service

SE **Service Sverige**

Tel.: 0770 930 739

E-Mail: owim@lidl.se

FI **Service Finland**

Tel: 09 42453024

E-Mail: owim@lidl.fi

CAMPINGTELT

● Indledning

Hjerteligt tillykke med købet af deres nye produkt. Du har besluttet dig for et produkt af høj kvalitet. Gør Dem fortrolig med apparatet inden første ibrugtagning. Læs derfor den efterfølgende brugsvejledning og sikkerhedsanvisningerne omhyggeligt. Brug kun produktet som beskrevet og kun til de angivne anvendelsesområder. Opbevar denne vejledning på et sikkert sted. Hvis De giver produktet videre til andre, skal alle dokumenter følge med.

Du kan downloade og se denne og mange andre brugsanvisninger på www.lidl-service.com. Når du scanner QR-koden, kommer du direkte ind på Lidl-service-hjemmesiden (www.lidl-service.com), hvor du kan åbne din brugsanvisning ved at indtaste varenummeret (IAN) 504804_2504.

● Korrekt anvendelse

Dette produkt er beregnet til overnatning under rejser og camping. Dette produkt er ikke beregnet til professionelt brug.

Beregnet til lejlighedsvis weekendcamping om sommeren, hovedsageligt i godt vejr.

UV STANDARD 801-UPF 30

● Beskrivelse af dele



- 1 Indertelt med PE-bund
- 2 Ydertelt
- 3 Stænger
- 4 Pløkker
- 5 Bæretaske

● Tekniske data

Dimensioner:

Teltdimensioner, ydertelt:
ca. 260 x 130 x 106 cm (L x B x H)

Teltdimensioner, indertelt:
ca. 210 x 130 x 106 cm (L x B x H)

	Vandsøjletryk Ydertelt: 1.000 mm/ Bund: 3.000 mm
	Vandafvisende
	

● Sikkerhedsanvisninger

OPBEVAR VEJLEDNINGEN ET SIKKERT STED. ALLE DOKUMENTER LEVERES TIL TREDJEMAND HVIS PRODUKTET VIDEREGIVES.

⚠ FORSIGTIG! FARE FOR KVÆSTELSER!

Kontrollér at alle dele er ubeskadigede og er samlet korrekt. Der er fare for kvæstelser ved forkert samling. Beskadigede dele kan påvirke sikkerhed og funktion.

- Vælg et stykke jord, der er så fladt og fast som muligt for at rejse teltet.
- Alle fastgørelsessteder og barduner skal kontrolleres jævnlige for defekter, og det skal kontrolleres at teltpløkkene sidder fast i jorden.
- Insektsspray må ikke anvendes på eller inde i teltet.
- Små utætheder ved sømmene kan repareres med en sømspray, og der kan anvendes imprægneringsspray på teltoverfladen.

⚠ FORSIGTIG! FARE FOR FORGIFTNING OG SKADER PÅ INVENTAR!

Der må ikke tændes ild inde i produktet og det skal holdes væk fra varmekilder.

- Vær opmærksom på de lokale brandsikkerhedsbestemmelser (fx campingplads, teltplads).

ADVARSEL! KVÆLNINGSFARE!

Hvis teltet ikke er tilstrækkeligt ventileret indvendigt, er der fare for kvælning.

- Yderligere ventilation er påkrævet ved brug af gas eller andre forbrændingsapparater.
- Det skal sikres at ventilationsåbningerne i teltets inderside ikke er tildækket.
- Børn må ikke efterlades i teltet uden opsyn.



ADVARSEL! Anvend ikke højspændingsapparater eller varme apparater i teltet, da der er risiko for brand eller elektriske stød.

● Brandsikkerhed



Campér sikkert. Følg disse almengyldige råd:

- Anbring ikke varme genstande nær teltvægge, tag eller gardiner.
- Vær altid opmærksom på sikkerhedsanvisningerne for disse produkter.
- Sørg for at børn ikke leger i nærheden af varme produkter.
- Hold udgangene fri. Udgangen må ikke blokeres af genstande.
- Sørg for at have kendskab til stedets brandregulativer.

● Opstilling af telt

- Det skal sikres, at produktet kun opstilles af kompetente personer.
- **Bemærk:** Teltets polyestermaterialer er vandafvisende.
- Ved første regnbyge er det ikke sikkert, at teltet vil være fuldstændigt vandtæt. Men teltets fibre vil trække sig sammen, når de udsættes for vand, således at teltet efter kort tid vil blive vandtæt.
- Slå ikke teltet op på en skrånende plads.
- Teltet rejses i henhold til illustrationerne A til F.

Billede A:

1. Tag teltet og al tilbehør ud af pakken.
2. Læg inderteltet med PE-bunden  fladt på jorden. Sørg for at bunden foldes helt ud. Åbningen til stængerne skal være langs ydersiden af inderteltet med PE-bunden.
3. Fold stængerne ud, og saml de enkelte dele én ad gangen.
4. Spænd alle endeløkkerne fast i jorden med en pløk .

Billede B:

5. Stik stængerne  ind i lommen ved hver endeløkke på inderteltet med PE-bunden. Rammen er nu sat op og er under spænding. Undgå, at sætte teltet for meget i spænd. Hvis det sættes for meget i spænd, kan det revne.
6. Sæt stangklemmerne fast på stængerne.



Billede C:

7. Bind snorene foroven på inderteltet med PE-bunden fast til stængerne.

Billede D:

8. Fold yderteltet ud og træk det over inderteltet med PE-bunden.
9. Spænd yderteltet fast til inderteltet med PE-bunden med stofløkkerne, som ligger under yderteltet.

Billede E:

10. Spænd alle løkkerne på yderteltet fast til jorden med pløkkerne .
11. Spænd alle snorene fast til jorden med pløkkerne .
12. Teltet er nu klar til brug.

● Nedtagning af telt

- Teltet skal rengøres både ind- og udvendigt før det nedtages. Teltet nedtages i den omvendte rækkefølge i forhold til opsættelsen.

● Sammenpakning af telt

- ⚠ **FORSIGTIG!** Sørg for at teltet er helt tørt før det pakkes sammen. I modsat fald kan der opstå pletter og skader på dugen.
- ⚠ **FORSIGTIG!** Teltpløkkerne 4 og andre dele skal pakkes separat i deres poser. Ellers kan pløkkene beskadige teltet.
- Teltet skal altid foldes sammen, således at teltbunden er udvendig.
- Alle dele samles omhyggeligt sammen før teltet pakkes. Kontroller ved optælling at der ikke mangler nogen dele.
- Når teltet er rullet sammen, pakkes det omhyggeligt i bæretasken.

● Rengøring og vedligeholdelse

- ⚠ **FORSIGTIG!** Teltet må aldrig vaskes i en vaskemaskine. I modsat fald vil produktet miste noget af sin evne til at afvise vand.
- ⚠ **FORSIGTIG!** Anvend aldrig benzin, opløsningsmidler eller andre rengøringsmidler. I modsat fald er der fare for at beskadige produktet.

Kondensering kan forekomme i alle syntetiske telte; du bør derfor udlufte teltet så ofte som muligt for at forebygge dette.

- Snavs fjernes fra teltet med en blød svamp og rent vand.
- Sørg for at alle dele er helt tørre før teltet pakkes sammen. Dette vil forebygge mug, dårlig lugt og misfarvning.
- Hvis lynlåsen binder, når den åbnes eller lukkes, kan den sprayes med silikone.
- Produktet kan miste noget af sin evne til at afvise vand ved hyppig anvendelse. Derfor skal teltes sprayes jævnligt med et vandimpregneringsmiddel (får i detailhandelen, campingbutikker etc.).
- Opbevar produktet på et tørt, køligt sted.

● Bortskaffelse

Indpakningen består af miljøvenlige materialer, som De kan bortskaffe over de lokale genbrugssteder. De får oplyst muligheder til bortskaffelse af det udtjente produkt hos deres lokale myndigheder eller bystyre.

● Garanti

Produktet er blevet fremstillet efter strenge kvalitetsstandarder og kontrolleret nøje før udlevering. I tilfælde af materiale- eller produktionsfejl kan du i medfør af loven gøre krav gældende over for sælgeren af produktet. Dine lovmæssige rettigheder begrænses på ingen måde af den af os nedennævnte garanti.

Garantien på dette produkt gælder i 3 år regnet fra købsdatoen. Garantien gælder fra købsdatoen. Opbevar den originale kvittering et sikkert sted, da dette dokument forlanges forlagt som dokumentation for købet.

Alle skader eller mangler, der allerede forefindes på tidspunktet for købet, skal straks meddeles efter udpakningen af produktet.

Hvis der inden for 3 år regnet fra købsdatoen viser sig en materiale- eller produktionsfejl på produktet, reparerer eller udskifter vi det – efter vores valg – gratis for dig. Garantiperioden forlænges ikke som følge af et imødekømt krav om garanti. Dette gælder også for udskiftede og reparerede dele.

Denne garanti bortfalder, hvis produktet er blevet beskadiget eller anvendt og vedligeholdt forkert.

Garantien dækker materiale- og produktionsfejl. Denne garanti dækker hverken produktdele, der er udsat for normal slitage og derfor er at betragte som sliddele (f.eks. batterier, akkumulatører, slanger, farvepatroner), eller skader på skrøbelige dele, f.eks. kontakter eller dele af glas.

● Afvikling af garantisager

For at kunne garantere en hurtig sagsbehandling af deres forespørgsel, bedes De følge følgende anvisninger:

Opbevar kassebon og artikelnummer (IAN 504804_2504) som købsdokumentation, så disse kan fremlægges på forespørgsel.

Artikelnumrene er angivet på typeskiltet, ved en indgravering, på forsiden af vejledningen (nederst til venstre) eller på et mærkat på bag- eller undersiden.

Hvis der forekommer funktionsfejl eller andre mangler, skal De først kontakte nedenstående serviceafdeling telefonisk eller via e-mail.

Et produkt, der er registreret som defekt, kan De derefter sende portofrit til den meddelte serviceadresse ved vedlæggelse af købsbeviset (kassebon) og angivelsen af, hvori manglen består, og hvornår den er opstået.

● Service

 **Service Danmark**

Tel.: 32 710005

E-Mail: owim@lidl.dk

NAMIOT KEMPINGOWY

● **Wstęp**

Gratulujemy Państwu zakupu nowego produktu. Zdecydowali się Państwo na zakup produktu najwyższej jakości. Przed uruchomieniem urządzenia po raz pierwszy zapoznaj się z nim. W tym celu przeczytaj uważnie poniższą instrukcję obsługi oraz wskazówki dotyczące bezpieczeństwa. Produkt należy użytkować w sposób tu opisany i zgodnie z określonym zakresem zastosowania. Należy przechowywać tę instrukcję w bezpiecznym miejscu. Przekazując produkt innej osobie, należy również przekazać wszystkie dokumenty.

Tą i wiele innych instrukcji można pobrać i wyświetlić na stronie www.lidl-service.com.

Zeskanowanie tego kodu QR spowoduje przejście bezpośrednio do strony internetowej serwisu Lidl (www.lidl-service.com), gdzie można otworzyć instrukcję obsługi, wprowadzając numer artykułu (IAN) 504804_2504.

● **Prawidłowe używanie**

Produkt ten służy jako zakwaterowanie podczas podróży i biwakowania. Produkt ten nie jest przeznaczony do użytku komercyjnego.

Odpowiedni na okazjonalne, letnie wypady weekendowe na kemping, głównie przy dobrej pogodzie.

NORMA UV 801- UPF 30

● **Opis części**

- 1 Sypialnia z podłogą z PE
- 2 Tropik
- 3 Maszty
- 4 Szpilki
- 5 Torba transportowa

● **Dane techniczne**

Wymiary:

Zewnętrzne wymiary namiotu:
ok. 260 x 130 x 106 cm (dł. x szer. x wys.)

Wewnętrzne wymiary namiotu:
ok. 210 x 130 x 106 cm (dł. x szer. x wys.)

	Wysokość słupa wody: Tropik: 1000 mm / Podłoga: 3000 mm
	Wodoodporny
	

● **Zalecenia dotyczące bezpieczeństwa**

INSTRUKCJE NALEŻY PRZECHOWYWAĆ W BEZPIECZNYM MIEJSCU. JEŚLI PRODUKT JEST SPRZEDAWANY OSOBIE TRZECIEJ, NALEŻY DOŁĄCZYĆ DO NIEGO CAŁĄ DOKUMENTACJĘ.

⚠ OSTROŻNIE! RYZYKO POŻARU!

Upewnić się, że żadna z części nie jest uszkodzona oraz że wszystkie elementy zostały prawidłowo złożone. Jeśli namiot złożony jest nieprawidłowo, istnieje ryzyko odniesienia obrażeń. Uszkodzone części mogą naruszyć funkcjonalność wyrobu oraz bezpieczeństwo użytkowania.

- W celu rozstawienia namiotu wybrać miejsce, w którym ziemia jest tak płaska i twarda, jak to tylko możliwe.
- Należy regularnie sprawdzać, czy wszystkie punkty połączeniowe oraz linki namiotowe znajdują się w nienaruszonym stanie. Regularnie należy też sprawdzać, czy śledzie są twardo wbite w ziemię.
- Sprayów na owady nie wolno stosować w ani rozpylać ich na namiot.
- Małe przecieki na szwach można naprawić za pomocą sprayu do szwów oraz sprayu impregnującego. Należy spryskać nimi płachtę namiotu.

⚠ OSTROŻNIE! NIEBEZPIECZEŃSTWO ZATRUCIA I USZKODZENIA MIENIA!

Nie rozpalać ognia w wyrobie i trzymać wyrób z dala od źródeł ciepła.

- Użytkownik powinien zapoznać się z miejscowymi przepisami przeciwpożarowymi (np. obowiązującymi w miejscu biwakowym, w miejscu rozstawiania namiotu).

⚠ OSTRZEŻENIE! NIEBEZPIECZEŃSTWO UDUSZENIA!

Jeśli wewnątrz namiotu nie będzie odpowiednio wentylowane, istnieje ryzyko uduszenia.

- W przypadku korzystania z gazu lub innych urządzeń do spalania jest wymagana dodatkowa wentylacja.
- Upewnić się, że otwory wentylacyjne na boku namiotu wewnętrznego nie są zakryte.
- Nie zostawiać w namiocie dzie bez nadzoru.



OSTRZEŻENIE! Nie używać w namiocie urządzeń o wysokim napięciu lub gorących, gdyż mogą spowodować pożar lub porażenie prądem elektrycznym.

● Środki ostrożności dotyczące bezpieczeństwa pożarowego

Biwakuj bezpiecznie. Należy przestrzegać poniższych zasad zdrowego rozsądku:

- Nie kłaść gorących urządzeń w pobliżu ścian, dachu i zaston.
- Należy zawsze przestrzegać instrukcji bezpieczeństwa tych urządzeń.
- Nigdy nie pozwalać dzieciom bawić się w pobliżu gorących urządzeń.
- Nie zastawiać wyjścia. Nie blokować wyjścia przedmiotami.
- Upewnić się, że znane są środki bezpieczeństwa dotyczące bezpieczeństwa przeciwpożarowego obowiązujące w danym miejscu.

● Rozstawianie namiotu

- Prosimy upewnić się, że wyrób rozstawiają wyłącznie osoby z odpowiednimi umiejętnościami.

- **Rada:** Tworzywo poliestrowe, z którego wyprodukowano namiot zawiera materiał wodoodporny.
- Możliwe, że podczas ulewnych deszczów namiot nie będzie w pełni wodoodporny. Jednakże nici namiotu skurczą się pod wpływem wody, więc po krótkim czasie namiot będzie wodoodporny.
- Nie rozbijać namiotu na pochyłym terenie.
- Postaw namiot, jak pokazano na rysunkach A do F.

Rysunek A:

1. Wyjąć namiot i akcesoria z opakowania.
2. Całkowicie i na płasko rozłożyć sypialnię namiotu z podłogą z PE **1** na ziemi. Otwór na maszty musi znajdować się na zewnątrz sypialni z podłogą z PE.
3. Rozłożyć maszty i po kolei złożyć ich poszczególne części.
4. Każdą pętelkę końcową zamocować szpilką **4** do ziemi.

Rysunek B:

5. Włożyć maszty **3** w kieszonki znajdujące się obok pętelek końcowych sypialni z podłogą z PE. Stelaż jest teraz ustawiony i naprężony. Należy unikać napinania go za mocno. Jeśli naprężenie będzie zbyt duże, namiot może się rozerwać.
6. Zamocować zaczepy masztu do masztów.

Rysunek C:

7. Przywiązać górną część sypialni z podłogą PE do masztów.

Rysunek D:

8. Rozłożyć tropik i przykryć nim sypialnię z podłogą PE.
9. Przymocować tropik do sypialni z podłogą PE za pomocą pętelek z materiału znajdujących się pod tropikiem.

Rysunek E:

10. Wszystkie pętelki tropiku zamocować szpilkami **4** do ziemi.
11. Wszystkie linki odciążowe zamocować szpilkami **4** do ziemi.
12. Namiot jest teraz gotowy do użycia.

● Składanie namiotu

- Przed złożeniem namiotu należy wyczyścić jego zewnętrzną oraz wewnętrzną część. Namiot należy złożyć, wykonując kroki w sposób odwrotny niż przy montażu.

● Pakowanie namiotu

⚠ OSTROŻNIE! Przed spakowaniem należy upewnić się, że namiot jest całkowicie suchy. W przeciwnym razie może dojść do tworzenia się plam oraz do uszkodzenia materiału.

⚠ OSTROŻNIE! Szpilki **4** i inne pojedyncze części należy koniecznie pakować oddzielnie do przewidzianych w tym celu toreb. Inaczej szpilki namiotu mogą uszkodzić namiot.

- Namiot zawsze składać w taki sposób, aby podłoga była skierowana na zewnątrz.
- Przed spakowaniem namiotu ostrożnie zebrać wszystkie części razem. Należy policzyć części, aby upewnić się, że żadna z nich nie została umieszczona w nieodpowiednim miejscu lub zgubiona.
- Po zwinieniu namiotu należy ostrożnie spakować go do torby transportowej.

● Czyszczenie i konserwacja

⚠ OSTROŻNIE! Nigdy nie prać namiotu w pralce. W przeciwnym razie namiot może w pewnym stopniu utracić swoje wodoodporne właściwości.

⚠ OSTROŻNIE! Nigdy nie stosować benzyny, rozpuszczalników ani innych środków czyszczących. W przeciwnym razie istnieje ryzyko uszkodzenia produktu.

We wszystkich syntetycznych namiotach może dojść do kondensacji. Dlatego też w ramach działań zapobiegawczych należy wietrzyć namiot tak często, jak to możliwe.

- Usunąć wszelkie zabrudzenia z namiotu za pomocą miękkiej gąbki i czystej wody.

- Należy pozostawić wszystkie części do całkowitego wyschnięcia przed ponownym spakowaniem namiotu. Pomoże to zapobiec formowaniu się pleśni, brzydkim zapachom i przebarwieniom.
- Jeśli zamek zatnie się przy zamykaniu lub otwieraniu, należy popryśkać go sylikonem w sprayu.
- Namiot może w pewnym stopniu utracić swoje wodoodporne właściwości, jeśli jest często stosowany. Dlatego namiot należy regularnie spryskiwać środkiem wodoodpornym (dostępnym w sklepach dla majsterkowiczów, z wyposażeniem kempingowym, itp.).
- Produkt przechowywać w suchym i chłodnym miejscu.

● Utylizacja

Opakowanie wykonane jest z materiałów przyjaznych dla środowiska, które można przekazać do utylizacji w lokalnym punkcie przetwarzania surowców wtórnych. Informacji na temat możliwości utylizacji wyeksploatowanego produktu udziela urząd gminy lub miasta.

● Gwarancja

Produkt został wyprodukowany zgodnie z surowymi wytycznymi dotyczącymi jakości i dokładnie przetestowane przed dostawą. W przypadku wad materiałowych lub produkcyjnych przysługują Państwu prawa ustawowe wobec sprzedawcy produktu. Państwa prawa ustawowe nie są w żaden sposób ograniczone przez naszą gwarancję przedstawioną poniżej.

Gwarancja na ten produkt wynosi 3 lata od daty zakupu. Okres gwarancji rozpoczyna się od daty zakupu. Proszę przechowywać oryginalny rachunek w bezpiecznym miejscu, ponieważ ten dokument jest wymagany jako dowód zakupu.

Wszelkie uszkodzenia lub wady obecne już w momencie zakupu należy zgłosić niezwłocznie po rozpakowaniu produktu.

Jeżeli w ciągu 3 lat od daty zakupu produkt wykáže wady materiałowe lub produkcyjne, to – według naszego uznania – bezpłatnie go naprawimy lub wymienimy. Okres gwarancji nie ulega przedłużeniu o przyznane roszczenie gwarancyjne. Dotyczy to również wymienionych i naprawionych części.

Niniejsza gwarancja traci ważność, jeśli produkt został uszkodzony, był niewłaściwie użytkowany lub konserwowany.

Gwarancja obejmuje wady materiałowe i produkcyjne. Niniejsza gwarancja nie obejmuje części produktu, które podlegają normalnemu zużyciu i dlatego są uważane za części zużywalne (np. baterie, akumulatory, węże, wkłady atramentowe), ani nie obejmuje uszkodzeń części delikatnych, np. przełączników lub części wykonanych ze szkła.

Zgodnie z Kodeksem Cywilnym art. 581 §1 wraz z wymianą urządzenia lub ważnej części czas gwarancji rozpoczyna się na nowo.

● Sposób postępowania w przypadku naprawy gwarancyjnej

Aby zapewnić szybkie rozpatrzenie Państwa wniosku, prosimy stosować się do następujących wskazówek:

Przed skontaktowaniem się z działem serwisowym należy przygotować paragon i numer artykułu (IAN 504804_2504) jako dowód zakupu.

Numery artykułów można znaleźć na tabliczce znamionowej, na grawerunku, na stronie tytułowej jego instrukcji (na dole po lewej stronie) lub jako naklejkę na stronie odwrotnej lub spodniej.

W razie wystąpienia błędów w działaniu lub innych wad, należy skontaktować się najpierw z wymienionym poniżej działem serwisowym telefonicznie lub pocztą elektroniczną.

Produkt uznany za uszkodzony można następnie z dołączeniem dowodu zakupu (paragonu) i podaniem, na czym polega wada i kiedy wystąpiła, przesłać bezpłatnie na podany Państwu adres serwisu.

● Serwis

PL Serwis Polska
Tel.: 223974996
E-Mail: owim@lidl.pl

STOVYKLAVIMO PALAPINĖ

● **Ižanga**

Sveikiname Jus įsigijus naują gaminį. Tai aukštos kokybės gaminy. Prieš pradėdami naudotis šiuo gaminiu, iš pradžių su juo susipažinkite. Atidžiai perskaitykite šią naudojimo instrukciją ir saugos nurodymus. Naudokite šį gaminį tik pagal aprašymą ir nurodytą paskirtį. Laikykite šią instrukciją saugioje vietoje. Perduodami gaminį kitiems asmenims, kartu perduokite visus jo dokumentus!

Iš www.lidl-service.com svetainės galite atsisiųsti šį ir daugiau žinytų. Nuskaitę QR kodą pateksite tiesiai į „Lidl“ klientų aptarnavimo puslapį (www.lidl-service.com), kuriame įvedę prekės numerį (IAN) 504804_2504 galėsite susipažinti su visa naudojimo instrukcija.

● **Tinkamas naudojimas**

Šis gaminy tinkamas naudoti kaip apgyvendinimo priemonė keliaujant ir stovyklaujant. Šis gaminy nėra skirtas komerciniam naudojimui.

Tinka nereguliariam savaitgalio stovyklavimui vasarą, kai dažniausiai būna geras oras.

UV STANDARTAS 801-UPF 30

● **Dalių aprašymas**



- 1 Vidinė palapinė su PE paklotu
- 2 Išorinė palapinė
- 3 Lankai
- 4 Kuoliukai
- 5 maišas

● **Techniniai duomenys**

Matmenys:

Išorinės palapinės matmenys:
apie 260 x 130 x 106 cm (ilgis x plotis x aukštis)

Vidinės palapinės matmenys:
apie 210 x 130 x 106 cm (ilgis x plotis x aukštis)

	Hydrostatinis slėgis: Išorinė palapinė: 1 000 mm/ Grindys: 3 000 mm
	Nepraleidžia vandens
	

● **Patarimai dėl saugos**

INSTRUKCIJĄ LAIKYKITE SAUGIOJE VIETOJE. PATEIKITE VISUS DOKUMENTUS TREČIAJAI ŠALIAI, JEI PLATINATE GAMINĮ.

⚠ ATSARGIAI! PAVOJUS SUSIŽALOTI!

Įsitinkinkite, kad visos dalys yra nesugadintos ir tinkamai surinktos. Neteisingai surinkus, kyla pavojus susižaloti. Pažeistos dalys gali turėti įtakos saugai ir veikimui.

- Palapinei statyti pasirinkite kuo lygesnį ir tvirtesnį žemės plotą.
- Reikėtų reguliariai tikrinti, ar nepažeisti visi jungiamieji taškai ir apsauginės virvės, taip pat palapinės kuoliukų tvirtumą žemėje.
- Nenaudokite jokių purškiklių nuo vabzdžių palapinėje ar ant jos.
- Nedidelius siūlių nesandarumus galima užtaisyti siūlių purškikliu, o palapinės dangą galima impregnuoti purškikliu.

⚠ ATSARGIAI! APSINUODIJIMO IR TURTO SUGADINIMO PAVOJUS!

Gaminyje nekurkite ugnies ir laikykite atokiau nuo karščio šaltinių.

- Taip pat turėtumėte susipažinti su vietos priešgaisrinės apsaugos taisyklėmis (pvz., stovyklavietės, palapinės vietos).

⚠️ ĮSPĖJIMAS! PAVOJUS UŽDUSTI! Jei palapinės vidus nėra tinkamai vėdinamas, kyla pavojus uždusti.

- Jei naudojate dujinius ar kitus degimo prietaisus, reikės papildomo vėdinimo.
- Įsitikinkite, kad vidinės palapinės šone esančios ventiliacijos angos niekuomet nėra uždengtos.
- Palapinėje nepalikite vaikų be priežiūros.



ĮSPĖJIMAS! Palapinėje nenaudokite aukštos įtampos prietaisų arba karštų prietaisų, nes tai gali sukelti gaisrą arba elektros smūgį.

● Priešgaisrinės atsargumo priemonės

Stovyklaukite saugiai. Vadovaukitės šiomis sveiko proto taisyklėmis:

- Nestatykite karštų prietaisų prie sienų, stogo ar užvalaidų.
- Visada laikykitės šių prietaisų saugos instrukcijų.
- Niekada neleiskite vaikams žaisti prie karštų prietaisų.
- Pasirūpinkite, kad išėjimai būtų laisvi. Neuždenkite išėjimo daiktais.
- Įsitikinkite, kad esate susipažinę su priešgaisrinėmis atsargumo priemonėmis toje vietoje.

● Palapinės surinkimas

- Užtikrinkite, kad gaminį montuotų tik atitinkamas įgūdžius turintis asmenys.
- **Pastaba:** Palapinės poliesterio audinį sudaro vandeniui atspari medžiaga.
- Gali būti, kad pirmojo lietaus metu palapinė nebus visiškai sandari. Tačiau palapinės siūlai, veikiami vandens, susitraukia, todėl po kurio laiko palapinė tampa nelaidi vandeniui.
- Nestatykite palapinės ant nuožulnios vietos.
- Pastatykite gaminį pagal A–F iliustracijas.

A iliustracija:

1. Išimkite palapinę ir visus priedus iš prekybinės pakuotės.
2. Vidinę palapinę su PE paklotu **1** padėkite lygiai ir visiškai išskleistą ant žemės. Lankų anga turi būti vidinės palapinės su PE paklotu išorėje.
3. Išskleiskite lankus ir po vieną surinkite atskiras dalis.
4. Kiekvieną galinę kilpą įtvirtinkite į žemę kuoliuku **4**.

B iliustracija:

5. Įkiškite lankus **3** į kišenelę, esančią šalia kiekvienos vidinės palapinės su PE paklotu galinės kilpos. Dabar rėmas yra sumontuotas ir įtemptas. Venkite per didelio įtempimo. Jei per daug įtempta, palapinė gali plyšti.
6. Prie lankų pritvirtinkite lankų spaustuką.

C iliustracija:

7. Pririškite vidinės palapinės viršų su PE paklotu prie lankų.

D iliustracija:

8. Išskleiskite išorinę palapinę ir paklokite vidinę palapinę su PE paklotu.
9. Pritvirtinkite išorinę palapinę prie vidinės palapinės su PE paklotu naudodami audinio kilpas, esančias po išorine palapine.

E iliustracija:

10. Visas išorinės palapinės kilpas prie žemės pritvirtinkite kuoliukais **4**.
11. Visus apsauginius lynus prie žemės pritvirtinkite kuoliukais **4**.
12. Dabar galite naudotis palapine.

● Palapinės išardymas

- Prieš išardydami palapinę išvalykite jos vidų ir išorę. Palapinė turi būti išmontuojama atvirkštine tvarka, nei ji buvo pastatyta.

● Palapinės pakavimas

⚠️ ATSARGIAI! Prieš pakuodami palapinę įsitikinkite, kad ji visiškai išdžiūvo. Priešingu atveju ant audinio gali atsirasti dėmių ir jis gali būti pažeistas.

⚠️ ATSARGIAI! Palapinės kuoliukai **4** ir kitos atskiros dalys turi būti supakuotos atskirai į pateiktus maišelius. Priešingu atveju palapinės kuoliukai gali sugadinti palapinę.

- Visada sulankstykite palapinę taip, kad palapinės grindys būtų nukreiptos į išorę.
- Prieš pakuodami palapinę kruopščiai surinkite visas dalis. Turėtumėte suskaičiuoti dalis, kad įsitikintumėte, jog nė viena iš jų nebuvo pamesta ar prarasta.
- Suvynioję palapinę atsargiai supakuokite ją į transportavimo krepšį.

● Valymas ir priežiūra

⚠️ ATSARGIAI! Niekada neskalkbkite palapinės skalbyklėje. Priešingu atveju gaminys gali prarasti dalį savo gebėjimo sulaukyti vandenį.

⚠️ ATSARGIAI! Niekada nenaudokite benzino, tirpiklio ar kitų valymo priemonių. Priešingu atveju kyla gaminio sugadinimo pavojus.

Visose sintetinėse palapinėse gali susidaryti kondensatas, todėl turėtumėte kuo dažniau vėdinti palapinę, kad jis nesusidarytų.

- Minkšta kempine ir švari vandeniu nuopalapinės pašalinkite visus nešvarumus.
- Prieš perpakuodami palapinę, leiskite visoms dalims gerai išdžiūti. Taip išvengsite pelėsio, blogo kvapo ir spalvos pasikeitimo.
- Jei atidarant arba uždaranč užtrauktuką jis stringa, išpurškite jį silikoniniu purškikliu.
- Dažnai naudojant gaminį, jis gali prarasti dalį savo gebėjimo sulaukyti vandenį. Todėl palapinę reikėtų reguliariai apipurkšti hidroizoliacine priemone (galima įsigyti statybinių prekių parduotuvėse, stovyklavimo reikmenų parduotuvėse ir pan.).
- Gaminį laikykite vėsioje ir sausoje vietoje.

● Išmetimas

Pakuotė pagaminta iš aplinkai nekenksmingų medžiagų, kurias galite išmesti įprastose grąžinamojo perdirbimo vietose.

Daugiau informacijos apie nebetinkamo naudoti gaminio išmetimą sužinosite savo savivaldybės ar miesto administracijoje.

● Garantija

Gaminys buvo pagamintas laikantis griežtų kruopštumo principų ir prieš pristatant buvo atidžiai patikrintas. Esant medžiagų ar gamybos defektams, jūs turite įstatymines teises gaminio pardavėjo atžvilgiu. Ši garantija jokiais būdais neapriboja įstatymais nustatytų jūsų teisių.

Šiam produktui suteikiama 3 metų garantija nuo pirkimo datos. Garantijos teikimo laikotarpis skaičiuojamas nuo pirkimo datos. Pirkimo kvito originalą laikykite saugioje vietoje, nes šis dokumentas reikalingas kaip pirkimo įrodymas.

Išpakavus gaminį, būtina nedelsiant pranešti apie bet kokius pažeidimus ar defektus, kurie jau buvo pirkimo metu.

Jei per 3 metus nuo šio produkto pirkimo datos išryškės medžiagų ar gamybos trūkumų, produktą savo nuožiūra nemokamai pataisysime arba pakeisime. Patvirtinus garantinį reikalavimą garantinis laikotarpis nepratęsiamas. Ta pati sąlyga taikoma ir pakeistoms bei pataisytoms dalims.

Garantija netaikoma, jei šis produktas apgadinamas, netinkamai naudojamas ar netinkamai prižiūrimas.

Garantija taikoma medžiagų ir gamybos trūkumams. Ši garantija netaikoma gaminio dalims, kurios paprastai susidėvi ir todėl yra laikomos susidėvinčiomis dalimis (pvz., baterijos, akumuliatoriai, žarnos, rašalo kasetės), taip pat netaikoma trapioms dalims, pvz., jungikliams arba dalims iš stiklo.

● Veiksmai norint pasinaudoti garantija

Kad galėtume greitai apdoroti jūsų prašymą, vadovaukitės toliau pateikiamais nurodymais:

Kreipdamiesi kokiu nors klausimu dėl produkto, kaip pirkimo dokumentą turėkite kasos čekį ir žinokite gaminio numerį (IAN 504804_2504).

Gaminio numerį rasite produkto duomenų lentelėje, išgraviruotą, ant naudojimo instrukcijos viršelio (apačioje kairėje) arba užklijuotą produkto užpakalinėje pusėje ar apačioje.

Jei išryškėtų produkto veikimo ar kitokių trūkumų, pirmiausia telefonu arba elektroniniu paštu kreipkitės į toliau nurodytą klientų aptarnavimo skyrių.

Tada sugedusiu pripažintą produktą, pridėję pirkimo dokumentą (kasos čekį) ir nurodę trūkumą bei jo atsiradimo laiką, nemokamai galėsite išsiųsti nurodytu techninės priežiūros tarnybos adresu.

● Klientų aptarnavimas

Klientų aptarnavimo tarnyba Lietuva

Tel.: 080033144

El. paštas: owim@lidl.lt

KÄMPINGUTELK

● Sissejuhatus

Õnnitleme teid selle uue toote ostu puhul! Olete endale saanud kõrgekvaliteedilise toote. Tutvuge tootega enne selle esmast kasutusele võtmist. Selleks lugege tähelepanelikult läbi allolev kasutusjuhend ja ohutusnõuded. Kasutage toodet üksnes kirjeldatud viisil ja otstarbel. Hoidke see kasutusjuhend kindlalt teadaolevas kohas alles. Toote edasiandmisel kolmandatele isikutele andke kaasa ka kõik toote dokumendid. Selle ja paljusid teisi kasutusjuhendeid saate alla laadida ja vaadata aadressilt www.lidl-service.com. Selle QR-koodi skannimisel suunatakse teid otse Lidl'i klienditeeninduse veebilehele (www.lidl-service.com), kus saate oma kasutusjuhendi avada, sisestades artikli numbri (IAN) 504804_2504.

● Nõuetekohane kasutamine

See toode sobib majutuseks reisimisel ja telkimisel. Toode ei ole ette nähtud äriliseks kasutamiseks.

Mõeldud suvistel nädalavahetustel peamiselt ilusa ilmaga aeg-ajalt telkimiseks.

UV STANDARD 801- UPF 30

● Osade kirjeldus

- 1 PE põrandaga sisetelk
- 2 Välistelk
- 3 Vardad
- 4 Vaiad
- 5 Kandekott

● Tehnilised andmed



Mõõtmed:

Välistelgi mõõtmed:

Umbes 260 x 130 x 106 cm (P x L x K)

Sisetelgi mõõtmed:

Umbes 210 x 130 x 106 cm (P x L x K)

	Veekindlus: Välistelk: 1000 mm/ Põrand: 3000 mm
	Vett hülgav
	

● Ohutuslased märkused

HOIDKE KASUTUSJUHENDIT KINDLAS KOHAS. TOOTE ÜLEANDMISEL ANDKE KÕIK DOKUMENDID KOLMANDALE OSAPOOLE.

⚠ ETTEVAATUST! VIGASTUSTE OHT!

Veenduge, et kõik osad oleks kahjustamata ja nõuetekohaselt kokku pandud. Valesti kokkupanemise korral esineb vigastusoht. Kahjustunud osad võivad mõjutada seadme ohutust ja toimimist.

- Valige telgi püstitamiseks võimalikult tasane ja kindel maapind.
- Kontrollige regulaarselt kõigi ühenduspunktide ja abikõite seisukorda, samuti telgivaiade tugevust maapinnas.
- Ärge kasutage telgi sees ega peal putukapihustit.
- Väikesed lekked õmbluste juures saab parandada õmbluste parandamise pihustusvahendiga ja impregneerimise pihustusvahendit saab kasutada telgi kangal.

⚠ ETTEVAATUST! MÜRGISTUSE JA VARA KAHJUSTAMISE OHT! Ärge süüdate toote sees tuld ja hoidke seda soojusallikatest eemal.

- Samuti tuleks tutvuda kohalike tuletõrje-eeskirjadega (nt matkaplatsil, telkimisplatsil).

⚠ HOIATUS! LÄMBUMISOHT! Kui telgi sisemus ei ole piisavalt ventileeritud, tekib lämbumisoht.

- Gaasi- või muude põletusseadmete kasutamisel on vajalik täiendav ventilatsioon.
- Veenduge, et sisetelgi küljel olevad tuulutusavad ei oleks kunagi kaetud.
- Ärge jätke lapsi telki järelevalveta.



HOIATUS! Ärge kasutage telgis kõrgepingeseadmeid ega kuumi seadmeid, kuna see võib põhjustada tulekahju või elektrilöögi.

● Tulekahju ettevaatusabinõud

Telkige turvaliselt. Järgige neid mõistlikke reegleid.

- Ärge asetage kuumi seadmeid seinte, katuse või kardinade lähedusse.
- Järgige alati nende seadmete ohutusjuhiseid.
- Ärge kunagi lubage lastel kuumade seadmetega mängida.
- Hoidke väljapääsud vabad. Ärge blokeerige väljapääsu esemetega.
- Veenduge, et teaksite laagripaigas kehtivaid tulekahju vältimise ettevaatusabinõusid.

● Kokkupanemine

- Veenduge, et toodet paneks kokku / võtaks lahti üksnes kogemustega isik.
- **Märkus:** Telgi polüestermaterjal koosneb vetthülgavast materjalist.
- Võimalik, et esimese vihmajärgi ajal ei ole telk täielikult vettupidav. Telgi niidid aga tõmbuvad veega kokku puutudes kokku nii, et lühikese aja möödudes muutub telk vettupidavaks.
- Ärge püstitage telki kaldpinnale.
- Paigaldage toode vastavalt joonistele A kuni F.

Joonis A:

1. Eemaldage jaemüügipakendist telk ja kõik tarvikud.
2. Laotage PE-põrandaga sisetelk **1** tasasele ja täielikult lahtivolditud maapinnale. Varraste ava peab olema PE-põrandaga sisetelgi välisküljel.
3. Voltige vardad lahti ja ühendage üksikud osad ükshaaval kokku.
4. Kinnitage iga otsaasa vaia **4** maapinna sisse.

Joonis B:

5. Sisestage vardad **3** taskusse, mis asub PE-põrandaga sisetelgi mõlema otsa silmuse lähedal. Raam on nüüd paika pandud ja pingutatud. Vältige ülepingutamist. Kui pinge on liiga suur, võib telk rebeneda.
6. Kinnitage vardaklamber varraste külge.

Joonis C:

7. Siduge sisetelgi ülaosa PE-põrandaga varraste külge.

Joonis D:

8. Voltige välimine telk lahti ja katke sisetelk PE-põrandaga.
9. Kinnitage välimine telk PE-põrandaga sisetelgi külge, kasutades välimise telgi all olevaid riidest aasasid.

Joonis E:

10. Kinnitage kõik välistelgi aasad vaia **4** abil maapinnale.
11. Kinnitage kõik köied vaia **4** abil maapinnale.
12. Nüüd saate telki kasutada.

● Telgi mahavõtmine.

- Enne telgi mahavõtmist puhastage telk nii seest kui väljast. Telk tuleb maha võtta püstitamisele vastupidises järjekorras.

● Telgi kokkupakkimine

⚠ ETTEVAATUST! Enne telki kokkupakkimist veenduge, et see oleks täielikult kuiv. Vastasel juhul võib see põhjustada plekke ja kahjustada kangast.

⚠ ETTEVAATUST! Telgivaiaid 4 ja muud üksikud osad tuleb pakkida eraldi kaasasolevatesse kottidesse. Vastasel juhul võivad telgivaiaid telki kahjustada.

- Voltige telk alati kokku nii, et telgi põrand oleks väljapoole.
- Enne telgi kokkupakkimist koguge kõik osad hoolikalt kokku. Peaksite osad kokku lugema, et veenduda, et ükski neist pole kadunud.
- Pärast telgi kokkurrullimist pakkige see ettevaatlikult kandekotti.

● Puhastamine ja hooldamine

⚠ ETTEVAATUST! Ärge kunagi peske telki pesumasinas. Vastasel juhul võib toode kaotada osa oma vetthülgavusest.

⚠ ETTEVAATUST! Ärge kunagi kasutage bensiini, lahusteid ega muid puhastusvahendeid. Vastasel juhul tekib toote kahjustumise oht.

Kõikides sünteetilistes telkides võib tekkida kondensaat; seetõttu peaksite selle vastu võitlemiseks telki võimalikult sageli õhutama.

- Eemaldage telgilt mustus pehme käsna ja puhta veega.
- Enne telgi uuesti kokkupakkimist laske kõigil osadel korralikult kuivada. See hoiab ära hallituse tekke, halva lõhna ja värvimuutuse.
- Kui tõmblukk kiilub avamisel või sulgemisel kinni, pihustage seda silikoonpihustiga.
- Toode võib sagedase kasutamise korral kaotada osa oma vetthülgavusest. Seetõttu tuleks telki regulaarselt pritsida hüdroisolatsioonivahendiga (saadaval ehituspoodides, matkapoodides jne).
- Hoidke toodet ohutus kohas.

● Jäätmekäitlus

Pakend koosneb keskkonnasõbralikest materjalidest, mida saab käidelda kohalikes ringlussevõtu keskustes.

Küsige vana toote käitlemise võimaluste kohta oma valla- või linnavalitsusest.

● Garantii

Toode on valmistatud rangete kvaliteedijuhiste järgi ja seda on enne tarnimist põhjalikult kontrollitud. Materjali- või tootmisdefektide korral on teil seaduslikud õigused toote müüja suhtes. Teie seadusjärgsed õigused ei ole mingil juhul piiratud meie allpool sätestatud garantiiga.

Selle toote garantii kehtib 3 aastat alates ostukuupäevast. Garantii algab ostukuupäevaga. Hoidke müügiäski originaali kindlas kohas, kuna see dokument on vajalik ostu tõendamiseks.

Kõikidest kahjustustest või defektidest, mis esinesid juba ostmise ajal, tuleb teatada kohe pärast toote lahtipakkimist.

Kui tootel ilmneb 3 aasta jooksul alates ostukuupäevast materjali- või teostusviga, parandame või asendame selle omal valikul teie eest tasuta. Garantii perioodi ei pikendata kinnitatud garantiioõudega. See kehtib ka asendatud ja parandatud osade kohta.

See garantii kaotab kehtivuse, kui toode on kahjustatud, või kui seda on valesti kasutatud või hooldatud.

Garantii katab materjali- ja tootmisdefektid. See garantii ei laiene tooteosadele, mis on tavapäraselt kulunud ja mida seetõttu peetakse kuluvateks osadeks (nt akud, taaslaetavad akud, voolikud, värvikassetid), ega ka purunevate osade kahjustustele, nt lülitid või klaasist osad.

● Garantii käsitlemine

Selleks et teie mureküsimus saaks kiire lahenduse, järgige palun alltoodud juhiseid:

Kõikide päringute jaoks hoidke oma ostu tõendamiseks alles kassatšekk ja toote number (IAN 504804_2504).

Toote numbri leiate tüübisildilt, graveeringult, oma kasutusjuhendi tiitellehelt (all vasakul) või toote taga- või allosas olevalt kleebiselt.

Toote toimivusvigade või muude puuduste korral võtke kõigepealt telefoni või e-posti teel ühendust alltoodud teenindusosakonnaga.

Lisades defektsele tootele ostudokumendi (kassatšeki), kirjelduse toote puuduste kohta ja andmed selle kohta, millal need ilmnesisid, saate selle tasuta saata teile teadaantud teeninduse aadressile.

● Teenindus

Teenindus Eestis

Tel: 8000049109

E-posti aadress: owim@lidl.ee

KEMPINGA TELTS

● **Ievads**

Apšveicam jūs ar jaunā izstrādājuma iegādi! Jūs esat izvēlēties augstas kvalitātes izstrādājumu. Pirms pirmās lietošanas reizes iepazīstiet šo izstrādājumu. Rūpīgi izlasiet šo lietošanas instrukciju un drošības norādījumus. Izmantojiet izstrādājumu tikai tā, kā aprakstīts un atbilstoši tam paredzētajam lietojumam. Uzglabājiet šo instrukciju drošā vietā. Ja nododat izstrādājumu citai personai, dodiet līdzi arī visu dokumentāciju.

Jūs varat skatīt un lejupielādēt šo un daudzas citas instrukcijas vietnē www.lidl-service.com. Noskenējot šo kvadrāt kodu, tiks atvērta Lidl servisa tīmekļa vietne (www.lidl-service.com), kurā varat atvērt attiecīgo lietošanas instrukciju, ievadot preces numuru (IAN) 504804_2504.

● **Pareiza lietošana**

Šis izstrādājums ir piemērots nakšņošanai ceļojuma laikā un kempingu teritorijās. Izstrādājums nav paredzēts komerciālai lietošanai.

Izbraucieniem vasaras nogalēs uz kempingiem galvenokārt labos laikapstākļos.

UV STANDARTS 801-UPF 30

● **Daļu apraksts**

- 1 Iekšējā telts ar PE grīdu
- 2 Ārējā telts
- 3 Stabiņi
- 4 Mietiņi
- 5 Pārnēsāšanas soma

● **Tehniskie dati**



Izmēri:

Ārējās telts izmēri:

apm. 260 x 130 x 106 cm (G x P x A)

Iekšējās telts izmēri:

apm. 210 x 130 x 106 cm (G x P x A)

	Hidrostatiskā galva: Ārējā telts: 1,000 mm/ Grīda: 3,000 mm
	Ūdens atgrūdoša
	

● **Drošības ieteikums**

UZGLABĀJIET ŠO INSTRUKCIJU DROŠĀ VIETĀ. NODODIET VISU DOKUMENTĀCIJU TREŠAJAI PERSONAI, JA IZPLATĪT PRODUKTU.

⚠ UZMANĪBU! TRAUMAS GŪŠANAS RISKS!

- Pārliedzieties, vai kāda daļa nav bojāta, un vai visas daļas ir pareizi uzstādītas. Nepareizi veiktas uzstādīšanas rezultātā pastāv traumu gūšanas risks. Bojātas daļas var ietekmēt drošību un funkcionalitāti.
- Telts uzcelšanai izvēlieties zemes gabalu, kas ir pēc iespējas līdzenāks un cietāks.
 - Regulāri jāpārbauda visi savienojuma punkti un nopriegošanas virves, lai pārliedzītos, ka tie nav bojāti, un zemē iedzītie telts mietiņi turas pietiekami stingri.
 - Nelietojiet nekāda veida kukaiņu aerosolus teltī vai uz tās.
 - Nelielas noplūdes šuvju daļā var sabotēt ar šuvju apstrādes aerosolu un telts virsējai daļai var izmantot impregnēšanas aerosolu.

⚠ UZMANĪBU! SAINDĒŠANĀS UN ĪPAŠUMA BOJĀJUMU DRAUDI!

- Nekad neko nededziniet izstrādājumā un raugiet, lai tā tuvumā neatrastos siltuma avoti.
- Iepazīstieties ar vietējiem ugunsdrošības noteikumiem (piemēram, kempinga teritorijā, telšu laukumā).

⚠ BRĪDINĀJUMS! NOSMAKŠANAS

DRAUDI! Ja telts iekšpuse netiek pietiekami vēdināta, pastāv nosmakšanas draudi.

- Gāzes vai citu sadedzināšanas iekārtu izmantošanas gadījumā ir nepieciešama papildu ventilācija.
- Iekšējās telts sānos esošās ventilācijas atveres nekad nedrīkst būt aizklātas.
- Neatstājiet bērnus teltī bez uzraudzības.



BRĪDINĀJUMS! Neizmantojiet telti augstsprieguma ierīces vai karstas ierīces, jo tas var izraisīt ugunsgrēku vai elektriskās strāvas triecienu.

● Ugunsdrošības pasākumi

Uzturoties kempingā, saglabājiet drošību. Ievērojiet vispārpieņemtos noteikumus:

- Nenovietojiet karstas ierīces pie telts sienām, uz jumta vai aizkariem.
- Vienmēr ievērojiet drošības norādījumus par šādu ierīču izmantošanu.
- Nekad neļaujiet bērniem rotaļāties karstu ierīču tuvumā.
- Izejām jābūt brīvām. Neaizklājiet izeju ar priekšmetiem.
- Iepazīstieties ar ugunsdrošības pasākumiem vietā, kurā nakšņosiet.

● Telts uzstādīšana

- Lūdzu, ņemiet vērā, ka izstrādājumu drīkst uzstādīt tikai personas ar atbilstošām prasmēm.
- **Piezīme.** Telts poliestera materiāls sastāv no ūdeni atgrūdoša materiāla.
- Iespējams, ka pirmo lietusgāzu laikā telts nebūs pilnībā ūdensnecaurļaidīga. Taču, saskaroties ar ūdeni, telts diegi sarausies tā, ka pēc neilga laika telts kļūs pilnībā ūdensnecaurļaidīga.
- Neuzstādiet telti uz slīpas zemes virsmas.
- Uzstādiet izstrādājumu saskaņā ar A līdz F attēlā redzamajām norādēm.

A attēls:

1. Izņemiet telti un visus piederumus no mazumtirdzniecības iepakojuma.
2. Izklājiet iekšējo telti ar PE grīdu **1** horizontāli uz zemes un pilnībā atlociet. Stabiņu atveri jāatrodas iekšējās telts ārpusē ar PE grīdu.
3. Atlociet stabiņus un pa vienai salieciet kopā visas atsevišķās daļas.
4. Nostipriniet katru gala cilpu zemē ar mietiņu **4**.

B attēls:

5. Izveriet stabiņus **3** caur kabatiņu, kas atrodas pie katras iekšējās telts gala cilpas ar PE grīdu. Pēc tam rāmis būs uzstādīts un nospriegots. Nesavelciet pārāk stingri. Ja spriegums ir pārāk liels, telts var tikt sarauta.
6. Piestipriniet stabiņu klipsi pie stabiņiem.

C attēls:

7. Piesieniet iekšējās telts augšdaļu ar PE grīdu pie stabiņiem.

D attēls:

8. Atlociet ārējo telti un pārklājiet iekšējo telti ar PE grīdu.
9. Piestipriniet ārējo telti pie iekšējās telts ar PE grīdu, izmantojot tekstila cilpas, kas atrodas zem ārējās telts.

E attēls:

10. Nostipriniet visas cilpas no ārējās telts pie zemes ar mietiņiem **4**.
11. Piestipriniet visas virves pie zemes ar mietiņiem **4**.
12. Pēc tam telts būs gatava izmantošanai.

● Telts nojaukšana

- Pirms telts nojaukšanas iztīriet telti gan no iekšpuses, gan ārpusēs. Telts ir jāizjauc apgriezītā secībā atbilstoši uzstādīšanas secībai.

● Telts sarullēšana un ievietošana somā

⚠ UZMANĪBU! Pirms telts sarullēšanas un ievietošanas somā tai jābūt pilnībā sausai. Pretējā gadījumā uz tās var rasties traipi un auduma bojājumi.

⚠ UZMANĪBU! Telts mietiņi **4** un citas atsevišķās daļas jāiepako atsevišķi paredzētajos maisiņos. Pretējā gadījumā telts mietiņi var sabojāt telti.

- Vienmēr sarullējiet telti tā, lai telts grīda būtu vērstā uz āru.
- Pirms telts iepakojšanas uzmanīgi savāciet visas daļas. Saskaitiet daļas, lai pārliecinātos, ka neviena no tām nav nozaudēta.
- Pēc telts sarullēšanas uzmanīgi ievietojiet to pārnēsāšanas somā.

● Tīrīšana un kopšana

⚠ UZMANĪBU! Nekad nemazgājiet telti veļas mašīnā. Pretējā gadījumā izstrādājums var daļēji zaudēt spēju aizturēt ūdeni.

⚠ UZMANĪBU! Nekad neizmantojiet benzīnu, šķīdinātājus vai citus tīrīšanas līdzekļus. Pretējā gadījumā pastāv izstrādājuma bojājuma risks.

Ikvienā sintētiskajā teltī var veidoties kondensāts; tāpēc, lai novērstu tā veidošanos, telts ir jāizvēdina pēc iespējas biežāk.

- No telts notīriet visus nefūrumus ar mīkstu sūkli un tīru ūdeni.
- Pirms telts ievietošanas somā ļaujiet visām daļām kārtīgi nožūt. Tas novērsīs pelējuma un nepatīkamu smaku veidošanos un krāsas izmaiņas.
- Ja rāvējslēdzējs atverot vai aizverot lip, apsmidziniet ar silikona aerosolu.
- Produkts var zaudēt daļu savas spējas aizturēt ūdeni, ja to bieži lieto. Tādēļ jums regulāri jāapsmidzina telts ar hidroizolācijas līdzekli (pieejams DIY veikalos, kempingiem paredzētos veikalos utt.).
- Glabājiet izstrādājumu vēsā un sausā vietā.

● Utilizācija

Iepakojums ražots no videi draudzīgiem materiāliem, kurus varat utilizēt vietējās atkritumu pārstrādes iestādēs. Informāciju par nolietotā izstrādājuma utilizāciju varat saņemt savā novada vai pilsētas pašvaldībā.

● Garantija

Izstrādājums bija izgatavots atbilstoši stingrām kvalitātes vadlinijām un pirms piegādes rūpīgi pārbaudīts. Materiālu vai ražošanas defektu gadījumā jums attiecībā pret izstrādājuma pārdevēju ir likumīgas tiesības. Mūsu zemāk minētā garantija nekādā veidā neierobežo jūsu likumīgas tiesības.

Šim izstrādājumam tiek piešķirta 3 gadu garantija, sākot ar pirkuma izdarīšanas datumu. Garantijas termiņš sākas ar pirkuma izdarīšanas datumu. Uzglabājiet oriģinālo pirkuma čeku drošā vietā, jo tas ir nepieciešams kā pirkuma dokumentāls pierādījums.

Par visiem bojājumiem vai trūkumiem, kas jau eksistē uz pirkuma izdarīšanas brīdi, nekavējoties jāziņo pēc izstrādājuma izpakošanas.

Ja 3 gadu laikā, sākot ar pirkuma izdarīšanas datumu, izstrādājumam parādīsies kāds materiālu vai ražošanas defekts, mēs pēc savas izvēles izstrādājumu salabosim vai nomainīsim bez maksas. Garantijas laiks nepagarināsies uz notikušās garantijas prasības pamata. Tas attiecas arī uz aizvietotām un salabotām daļām.

Garantija zaudē spēku, ja izstrādājums bija bojāts vai nelietpratīgi lietots vai apkopts.

Garantija sedz materiālu un ražošanas defektus. Šī garantija neattiecas ne uz izstrādājuma daļām, kas ir pakļautas normālam nolietojumam, un līdz ar to ir uzskatāmas par nolietojuma daļām (piemēram, baterijas, akumulatori, šļūtenes, kārtidži), ne uz plīstošu daļu bojājumiem, piemēram, slēdzis vai stikla daļas.

● Rīcība garantijas gadījumā

Lai Jūsu prasība tiktu ātrāk apstrādāta, lūdzu, ievērojiet tālāk sniegtās norādes:

Jebkādu prasību apstrādei kā pirkuma apliecinājumu, lūdzu, uzglabājat kases čeku un izstrādājuma numuru (IAN 504804_2504).

Izstrādājuma numurs norādīts tipa plāksnītē, gravējumā, lietošanas instrukcijas titullapā (apakšā, kreisajā pusē) vai kā uzlīme iepakojuma aizmugurē vai apakšā.

Ja izstrādājums darbojas kļūdaini vai tam ir citi trūkumi, lūdzu, vispirms sazinieties ar tālāk norādīto servisa daļu pa tālruni vai e-pastu.

Pēc tam izstrādājumu, kam konstatēts defekts, varat nosūtīt bez maksas uz Jums norādīto servisa adresi, pievienojot pirkuma apliecinājumu (kases čeku) un norādi par attiecīgo defektu un tā rašanās laiku.

● Serviss

LV **Serviss Latvijā**

Tālr.: 8000 5808

E-pasts: owim@lidl.lv

CAMPINGZELT

● Einleitung

Wir beglückwünschen Sie zum Kauf Ihres neuen Produkts. Sie haben sich damit für ein hochwertiges Produkt entschieden. Machen Sie sich vor der ersten Inbetriebnahme mit dem Produkt vertraut. Lesen Sie hierzu aufmerksam die nachfolgende Bedienungsanleitung und die Sicherheitshinweise. Benutzen Sie das Produkt nur wie beschrieben und für die angegebenen Einsatzbereiche. Bewahren Sie diese Anleitung an einem sicheren Ort auf. Händigen Sie alle Unterlagen bei Weitergabe des Produktes an Dritte mit aus.

Sie können dieses und zahlreiche andere Handbücher unter www.lidl-service.com herunterladen und ansehen. Durch Scannen dieses QR-Codes werden Sie direkt auf die Lidl-Service-Website (www.lidl-service.com) weitergeleitet, wo Sie durch Eingabe der Artikelnummer (IAN) 504804_2504 Ihre Bedienungsanleitung öffnen können.

● Bestimmungsgemäße Verwendung

Dieses Produkt ist als Unterkunft auf Reisen und zum Campen geeignet. Das Produkt ist nicht für den gewerblichen Einsatz bestimmt.

Geeignet für gelegentliches Wochenendcamping im Sommer bei überwiegend schönem Wetter.

UV-STANDARD 801-UPF 30

● Teilebeschreibung



- 1 Innenzelt mit PE-Boden
- 2 Außenzelt
- 3 Stangen
- 4 Heringe
- 5 Transporttasche

● Technische Daten

Maße:

Außenzelt:
ca. 260 x 130 x 106 cm (L x B x H)

Innenzelt:
ca. 210 x 130 x 106 cm (L x B x H)

	Hydrostatische Höhe: Außenzelt: 1.000 mm/ Boden: 3.000 mm
	Wasserabweisend
	

● Sicherheitshinweise

BEWAHREN SIE DIESE ANLEITUNG GUT AUF. HÄNDIGEN SIE ALLE UNTERLAGEN BEI WEITERGABE DES PRODUKTS AN DRITTE EBENFALLS MIT AUS.

⚠ VORSICHT! VERLETZUNGSGEFAHR!

Stellen Sie sicher, dass alle Teile unbeschädigt und sachgerecht montiert sind. Bei unsachgemäßer Montage besteht Verletzungsgefahr. Beschädigte Teile können die Sicherheit und Funktion beeinflussen.

- Wählen Sie einen möglichst festen, ebenerdigen Untergrund als Standplatz.
- Kontrollieren Sie regelmäßig die Unversehrtheit aller Verbindungsstellen und überprüfen Sie Abspannungen und den festen Sitz der Heringe.
- Verwenden Sie kein Insekten-Spray in oder auf dem Zelt.
- Kleine undichte Stellen an den Nähten können mit einem Nahtspray behoben werden. Für die Zelthaut kann ein Imprägnierspray verwendet werden.

⚠ VORSICHT! VERGIFTUNGSGEFAHR UND GEFAHR DER SACH-

BESCHÄDIGUNG! Entzünden Sie kein Feuer innerhalb des Produkts und halten Sie es von Wärmequellen fern.

- Machen Sie sich zudem mit den Brandschutzbestimmungen vor Ort (z. B. Campingplatz, Zeltplatz) vertraut.

⚠️ WARNUNG! ERSTICKUNGSGEFAHR!

Falls der Innenraum des Zeltes nicht adäquat belüftet wird, besteht unter Umständen Erstickungsgefahr.

- Bei Verwendung von Gas oder anderen Verbrennungsgeräten ist zusätzliche Lüftung notwendig.
- Stellen Sie sicher, dass die Lüftungsöffnungen an den Seiten des Innenzeltes zu keiner Zeit verdeckt werden.
- Lassen Sie Kinder niemals unbeaufsichtigt im Zelt.



WARNUNG! Verwenden Sie keine Hochspannungsgeräte oder heiße Geräte im Zelt, da dies zu einem Brand oder Stromschlag führen kann.

● Vorsichtsmaßnahmen gegen Feuer

Zum sicheren Campen sind folgende Regeln des gesunden Menschenverstandes zu befolgen:

- Keine heißen Geräte in der Nähe der Wände, des Daches oder der Vorhänge aufstellen.
- Immer die Sicherheitsinstruktionen für diese Geräte beachten.
- Niemals Kindern erlauben, in der Nähe von heißen Geräten zu spielen.
- Lassen Sie die Durchgänge frei. Stellen Sie die Ausgänge nicht mit Gegenständen zu.
- Erkundigen Sie sich nach den Einrichtungen und Vorkehrungen gegen Feuer auf dem Gelände.

● Zelt aufbauen

- Achten Sie darauf, dass das Produkt nur von fachkundigen Personen montiert wird.
- **Hinweis:** Das Polyestermaterial des Außenzeltes besteht aus wasserabweisendem Material.

- Während der ersten Verwendung bei Regen ist es möglich, dass das Zelt nicht vollständig wasserdicht ist. Durch die Nässe ziehen sich aber die Fäden des Zeltes zusammen und so wird das Zelt nach einer kurzen Zeit wasserdicht.
- Stellen Sie das Zelt nicht auf einem abschüssigen Gelände auf.
- Montieren Sie das Produkt gemäß den Abbildungen A bis F.

Abbildung A:

1. Packen Sie das Zelt und alle Zubehörteile aus.
2. Legen Sie das Innenzelt mit PE-Boden **1** flach und vollständig auseinandergefaltet auf den Boden. Die Öffnung für die Stangen muss sich an der Außenseite des Innenzeltes mit PE-Boden befinden.
3. Klappen Sie die Stangen aus und setzen Sie die einzelnen Teile nacheinander zusammen.
4. Befestigen Sie jede Endschlaufe mit einem Hering **4** im Boden.

Abbildung B:

5. Führen Sie die Stangen **3** in die Taschen, die sich in der Nähe jeder Endschlaufe des Innenzeltes mit PE-Boden befinden. Der Rahmen ist nun aufgestellt und gespannt. Vermeiden Sie eine zu starke Spannung. Wenn die Spannung zu stark ist, kann das Zelt reißen.
6. Befestigen Sie die Stangenklammer an den Stangen.

Abbildung C:

7. Befestigen Sie das Oberteil des Innenzeltes mit PE-Boden an den Stangen.

Abbildung D:

8. Falten Sie das Außenzelt auseinander und legen Sie es über das Innenzelt mit PE-Boden.
9. Befestigen Sie das Außenzelt am Innenzelt mit PE-Boden mithilfe der Stoffschlaufen, die sich unter dem Außenzelt befinden.

Abbildung E:

10. Befestigen Sie alle Schlaufen des Außenzeltes mit Heringen **4** am Boden.
11. Befestigen Sie alle Spannseile mit Heringen **4** am Boden.
12. Sie können das Zelt nun verwenden.

● Zelt abbauen

- Reinigen Sie das Zelt von innen und außen, bevor Sie das Zelt abbauen. Der Abbau des Zeltes muss in umgekehrter Reihenfolge zum Aufbau erfolgen.

● Zelt zusammenpacken

⚠ VORSICHT! Stellen Sie sicher, dass das Zelt komplett trocken ist, bevor Sie es zusammenpacken. Andernfalls können Flecken und Gewebeschäden die Folge sein.

⚠ VORSICHT! Die Heringe **4** und andere Einzelteile sind separat in die dafür vorgesehenen Taschen zu packen. Andernfalls können die Heringe das Zelt beschädigen.

- Falten Sie das Zelt immer so zusammen, dass der Zeltboden nach außen zeigt.
- Sammeln Sie alle Teile vor dem Verpacken sorgfältig zusammen. Zählen Sie diese durch um sicherzustellen, dass keine Teile verlegt oder verloren gegangen sind.
- Verstauen Sie anschließend das zusammengerollte Zelt sorgfältig in der Tragetasche.

● Reinigung und Pflege

⚠ VORSICHT! Waschen Sie das Zelt niemals in einer Waschmaschine. Andernfalls kann die Wasserdichtigkeit negativ beeinflusst werden.

⚠ VORSICHT! Benutzen Sie niemals Benzin, Lösungsmittel oder andere Reinigungsmittel. Andernfalls drohen Beschädigungen des Produkts.

In allen synthetischen Zelten kann es zu Kondensbildung kommen; lüften Sie also so häufig wie möglich, um den Effekt abzuschwächen.

- Entfernen Sie Schmutz vom Zelt mit einem weichen Schwamm und klarem Wasser.
- Lassen Sie alle Teile gründlich trocknen, bevor Sie das Zelt wieder verpacken. Dies beugt Schimmel, Geruch und Verfärbungen vor.
- Sprühen Sie die Reißverschlüsse mit Silikonpray ein, wenn diese beim Öffnen oder Schließen haken.

- Bei häufiger Verwendung kann die Wasserdichtigkeit des Produkts negativ beeinflusst werden. Sprühen Sie das Zelt daher regelmäßig mit einem Imprägnierspray (im Baumarkt, Fachhandel erhältlich) ein.
- Lagern Sie das Produkt an einem kühlen, trockenen Ort.

● Entsorgung

Die Verpackung besteht aus umweltfreundlichen Materialien, die Sie über die örtlichen Recyclingstellen entsorgen können.

Möglichkeiten zur Entsorgung des ausgedienten Produkts erfahren Sie bei Ihrer Gemeinde- oder Stadtverwaltung.

● Garantie

Das Produkt wurde nach strengen Qualitätsrichtlinien hergestellt und vor der Auslieferung sorgfältig geprüft. Im Falle von Material- oder Herstellungsfehlern haben Sie gegenüber dem Verkäufer des Produkts gesetzliche Rechte. Ihre gesetzlichen Rechte werden in keiner Weise durch unsere unten aufgeführte Garantie eingeschränkt.

Die Garantie für dieses Produkt beträgt 3 Jahre ab Kaufdatum. Die Garantiezeit beginnt mit dem Kaufdatum. Bewahren Sie den Originalkaufbeleg an einem sicheren Ort auf, da dieses Dokument als Nachweis des Kaufs erforderlich ist.

Alle Schäden oder Mängel, die bereits zum Zeitpunkt des Kaufs vorhanden sind, müssen unverzüglich nach dem Auspacken des Produkts gemeldet werden.

Sollte das Produkt innerhalb von 3 Jahren ab Kaufdatum einen Material- oder Herstellungsfehler aufweisen, werden wir es – nach unserer Wahl – kostenlos für Sie reparieren oder ersetzen. Die Garantiezeit verlängert sich durch einen stattgegebenen Gewährleistungsanspruch nicht. Dies gilt auch für ersetzte und reparierte Teile.

Diese Garantie erlischt, wenn das Produkt beschädigt oder unsachgemäß verwendet oder gewartet wurde.

Die Garantie deckt Material- und Herstellungsfehler ab. Diese Garantie erstreckt sich weder auf Produktteile, die normalem Verschleiß unterliegen, und somit als Verschleißteile gelten (z. B. Batterien, Akkus, Schläuche, Farbpatronen), noch auf Schäden an zerbrechlichen Teilen, z. B. Schalter oder Teile aus Glas.

● Abwicklung im Garantiefall

Um eine schnelle Bearbeitung Ihres Anliegens zu gewährleisten, folgen Sie bitte den folgenden Hinweisen:

Bitte halten Sie für alle Anfragen den Kassenschein und die Artikelnummer (IAN 504804_2504) als Nachweis für den Kauf bereit.

Die Artikelnummer entnehmen Sie bitte dem Typenschild, einer Gravur, auf dem Titelblatt Ihrer Bedienungsanleitung (unten links) oder als Aufkleber auf der Rück- oder Unterseite des Produkts.

Sollten Funktionsfehler oder sonstige Mängel auftreten, kontaktieren Sie zunächst die nachfolgend benannte Serviceabteilung telefonisch oder per E-Mail.

Ein als defekt erfasstes Produkt können Sie dann unter Beifügung des Kaufbelegs (Kassenschein) und der Angabe, worin der Mangel besteht und wann er aufgetreten ist, für Sie portofrei an die Ihnen mitgeteilte Service-Anschrift übersenden.

● Service

DE **Service Deutschland**

Tel.: 0800 5435 111

E-Mail: owim@lidl.de

AT **Service Österreich**

Tel.: 0800 447744

E-Mail: owim@lidl.at

BE **Service Belgien**

Tél.: 0800 12089

E-Mail: owim@lidl.be

CH **Service Schweiz**

Tel.: 0800 56 44 33

E-Mail: owim@lidl.ch