

TRONIC®



SUPPORT DE TÉLÉPHONE POUR VOITRE AVEC FONCTION DE CHARGE Qi® TKHQ 10 A1

FR BE

SUPPORT DE TÉLÉPHONE POUR VOITRE AVEC FONCTION DE CHARGE Qi®

Mode d'emploi

DE AT CH

KFZ-SMARTPHONE-HALTERUNG MIT Qi®-LADEFUNKTION

Bedienungsanleitung

IAN 392843_2201

FR

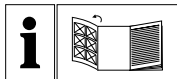

FR BE

Avant de lire le mode d'emploi, ouvrez la page contenant les illustrations et familiarisez-vous ensuite avec toutes les fonctions de l'appareil.

DE AT CH

Klappen Sie vor dem Lesen die Seite mit den Abbildungen aus und machen Sie sich anschließend mit allen Funktionen des Gerätes vertraut.

FR/BE	Mode d'emploi	Page	1
DE/AT/CH	Bedienungsanleitung	Seite	29

A**B**

Table des matières

Introduction	3
Utilisation conforme	3
Remarques sur les marques commerciales	4
Avvertissements et symboles utilisés	4
Sécurité	7
Consignes de sécurité fondamentales	7
Remarques concernant l'interface radio	10
Description des pièces/éléments de commande	11
Mise en service	12
Déballage	12
Vérification du matériel livré	12
Montage du support véhicule	12
Fixer le support véhicule sur les ouïes de ventilation	13
Raccorder le support véhicule	13
Utilisation et fonctionnement	15
Recharge sans fil d'un téléphone portable	15
Recharger d'autres périphériques USB	16
Statut de l'éclairage LED du support véhicule	17
Dépannage	17
Nettoyage	18
Rangement en cas de non-utilisation	19

Recyclage 19

Recyclage de l'appareil 19

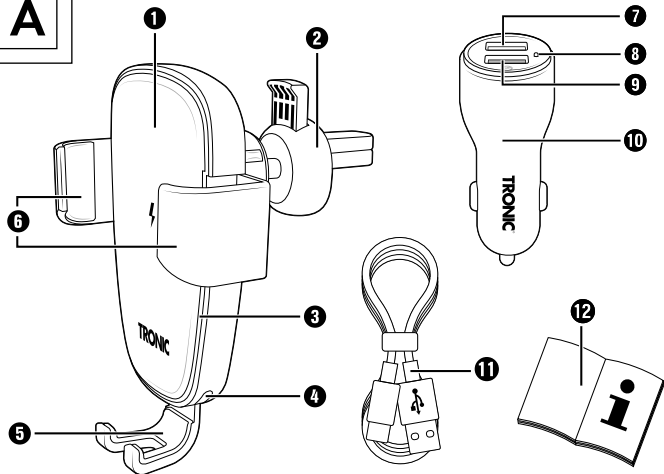
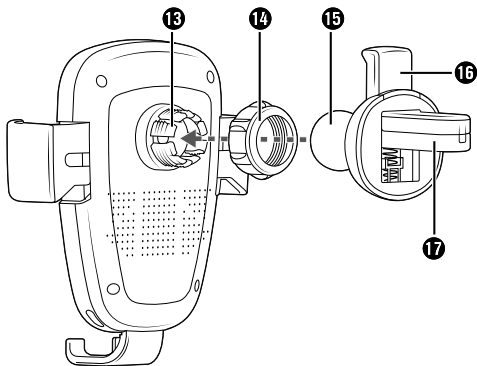
Recyclage de l'emballage 20

Annexe 21

Caractéristiques techniques 21

Déclaration de conformité UE simplifiée 22

Garantie pour Kompernass Handels GmbH pour la France 23

Service après-vente 27

Importateur 27

Introduction

Toutes nos félicitations pour l'achat de votre nouvel appareil. Vous venez ainsi d'opter pour un produit de grande qualité.



Le mode d'emploi fait partie intégrante de ce produit. Il contient des remarques importantes concernant la sécurité, l'utilisation et le recyclage. Avant d'utiliser le produit, veuillez vous familiariser avec toutes les consignes d'utilisation et avertissements de sécurité. N'utilisez le produit que conformément aux descriptions et pour les domaines d'utilisation indiqués. Conservez soigneusement ce mode d'emploi. Si vous cédez le produit à un tiers, remettez-lui également tous les documents.

Utilisation conforme

Ce support véhicule est un appareil d'électronique d'information, il sert à retenir et en même temps à recharger les téléphones portables et d'autres appareils en 5 V exclusivement dans le véhicule. La technologie Qi mise en œuvre permet de recharger par induction les téléphones portables compatibles. Les téléphones portables non compatibles peuvent être rechargés par induction au moyen d'un adaptateur approprié. À titre d'alternative, les téléphones portables et d'autres appareils en 5 volts équipés d'un port USB peuvent être rechargés via l'adaptateur USB/de véhicule et un câble de chargement.

L'adaptateur USB/de véhicule est uniquement adapté aux véhicules équipés d'un allume-cigare dont le pôle négatif se trouve sur la masse.

Tout usage autre ou allant au-delà est considéré comme non conforme et peut entraîner des dommages et des blessures. Les recours pour dommages de toute nature suite à un usage non conforme ou à des modifications réalisées par l'utilisateur de sa propre initiative sont exclus. Ce produit est exclusivement destiné à un usage privé et ne répond pas à un usage professionnel.

Remarques sur les marques commerciales

- USB® est une marque déposée de USB Implementers Forum, Inc.
-  Le mot "Qi" et le symbole Qi sont des marques déposées de Wireless Power Consortium.
- Qualcomm® Quick Charge™ est un produit de Qualcomm Technologies, Inc. et/ou de ses filiales. Qualcomm® est une marque de Qualcomm Incorporated, déposée aux États-Unis et dans d'autres pays. Quick Charge™ est une marque de Qualcomm Incorporated.

Tous les autres noms et produits peuvent être les marques ou les marques déposées de leurs propriétaires respectifs.

Avertissements et symboles utilisés

Les avertissements suivants (si pertinents) sont utilisés dans le présent mode d'emploi, sur l'emballage, l'appareil et l'adaptateur USB/de véhicule :



DANGER

Un avertissement à ce niveau de danger signale une situation dangereuse.

Si la situation dangereuse n'est pas évitée, cela entraîne des blessures graves ou la mort.

- ▶ Les instructions stipulées dans cet avertissement doivent être respectées pour éviter tout risque de blessures graves ou de mort.

⚠ AVERTISSEMENT

Un avertissement à ce niveau de danger signale une situation potentiellement dangereuse.

Si la situation dangereuse n'est pas évitée, cela peut entraîner des blessures graves ou la mort.

- ▶ Les instructions stipulées dans cet avertissement doivent être respectées pour éviter tout risque de blessures graves ou de mort.

⚠ ATTENTION

Un avertissement à ce niveau de danger signale une situation potentiellement dangereuse.

Si la situation dangereuse n'est pas évitée, cela peut entraîner des blessures.

- ▶ Les instructions stipulées dans cet avertissement doivent être suivies pour éviter des blessures aux personnes.

ATTENTION

Un avertissement à ce niveau de danger signale un risque éventuel de dégâts matériels.

Si la situation n'est pas évitée, cela peut entraîner des dégâts matériels.

- ▶ Les instructions stipulées dans cet avertissement doivent être suivies pour éviter des dégâts matériels.

REMARQUE

- ▶ Une remarque comporte des informations supplémentaires facilitant la manipulation de l'appareil.



Le label E est une marque d'homologation désignant des composants véhicule qui nécessitent une approbation ; il indique que les vérifications nécessaires ont été réalisées et qu'une homologation ECE du type a été délivrée. Les lettres "xx" sont des caractères de remplacement et indiquent le pays dans lequel l'homologation a été délivrée.



Le symbole Smart Fast Charge indique que la technologie utilisée permet une durée de chargement réduite avec les périphériques compatibles. Il est automatiquement signalisé aux périphériques raccordés compatibles qu'ils utilisent le courant de chargement maximum utilisable.



Le symbole Qualcomm® Quick Charge™ 3.0 sur le port USB vert de l'adaptateur USB/de véhicule indique que grâce à la technologie utilisée, une durée de recharge réduite est possible avec les appareils compatibles. Les appareils compatibles connectés sont automatiquement détectés et alimentés avec la tension de sortie et le courant de sortie adaptés par l'adaptateur USB/de véhicule.





Le symbole Qi indique que la technologie utilisée permet un chargement sans fil. Les appareils compatibles connectés sont automatiquement détectés et alimentés avec la tension de sortie et le courant de sortie adaptés par l'adaptateur USB/de véhicule.

Sécurité

Ce chapitre contient des consignes de sécurité importantes visant la manipulation de l'appareil. Cet appareil est conforme aux consignes de sécurité prescrites. Toute utilisation non conforme peut entraîner des dommages corporels et des dégâts matériels.

Consignes de sécurité fondamentales

- Avant d'utiliser l'appareil, vérifiez que celui-ci ne présente aucun dégât extérieur visible. Ne mettez pas en service un appareil endommagé ou qui a chuté.
- Faites immédiatement remplacer les câbles ou les raccordements endommagés par du personnel compétent et autorisé, par le service après-vente ou par une personne détenant une qualification similaire pour éviter tous risques.
- Cet appareil peut être utilisé par des enfants à partir de 8 ans et par des personnes ayant des capacités physiques, sensorielles ou mentales réduites ou disposant de peu d'expérience et/ou de connaissances, à condition qu'ils soient surveillés ou qu'ils aient été initiés à l'utilisation sécurisée de l'appareil et qu'ils aient compris les dangers en résultant. Ne pas laisser les enfants jouer avec l'appareil. Il est interdit aux enfants de nettoyer ou d'entretenir l'appareil sans surveillance.
-  **DANGER !** Les matériaux d'emballage ne sont pas des jouets pour les enfants ! Tenez tous les matériaux d'emballage éloignés des enfants. **Il y a risque d'étouffement !**
- Protégez le câble de chargement des surfaces chaudes et des arêtes vives et veillez à ce qu'il ne soit pas tendu ou plié.
- N'ouvrez jamais l'appareil et n'effectuez aucune réparation.

- Ne procédez pas à des transformations ou des modifications sur l'appareil de votre propre initiative.
- Protégez l'appareil de l'humidité et de la pénétration de liquides.
- N'exposez pas l'appareil aux projections d'eau et/ou aux gouttes d'eau et ne placez pas d'objets remplis de liquides tels que des vases ou des boissons ouvertes sur l'appareil ou à côté de celui-ci.
- N'approchez à aucun moment l'appareil d'une flamme nue (par ex. de bougies).
- L'appareil n'est pas prévu pour une utilisation dans des pièces dans lesquelles règne une température ou une humidité élevée (p. ex. la salle de bains) ou qui sont extrêmement poussiéreuses.
- N'utilisez pas l'appareil immédiatement après l'avoir déplacé d'une pièce froide vers une pièce chaude. Laissez d'abord l'appareil s'acclimater avant de l'allumer.
- Ne recouvrez pas l'appareil durant l'utilisation.
- N'exposez jamais l'appareil à une chaleur extrême ou à une humidité de l'air élevée. Ceci vaut en particulier s'il est entreposé dans une voiture. Une immobilisation prolongée et un temps chaud avec fort ensoleillement peuvent engendrer des températures élevées dans l'habitacle et la boîte à gants. Retirez les appareils électriques et électroniques du véhicule.
-  **AVERTISSEMENT !** Lors du positionnement de l'appareil, assurez-vous que celui-ci ne constitue pas un obstacle à la conduite, au freinage ou à la capacité d'utilisation d'autres systèmes d'exploitation du véhicule (par ex. les airbags), ou qu'il ne restreint pas votre champ de vision lors de la conduite.

- **⚠ DANGER !** Ne placez pas le support véhicule dans la zone de déploiement de l'airbag ou à proximité de celui-ci, ce dernier éjectant le support dans l'habitacle du véhicule en cas de déclenchement et étant susceptible de causer de graves blessures.
- Veillez à ce que le support ne soit pas installé dans une position qui vous ferait entrer en contact avec celui-ci en cas d'accident ou de collision.
- Si le téléphone portable dans son support véhicule est rechargé par induction, aucune plaque métallique ne doit se trouver dans l'étui du téléphone. Les objets métalliques peuvent provoquer une surchauffe.
- Tenez également compte du mode d'emploi de votre téléphone portable/périphérique.
- **⚠ AVERTISSEMENT !** Si vous constatez une odeur de brûlé ou un dégagement de fumée sur l'adaptateur USB/de véhicule, débranchez-le immédiatement de l'allume-cigare. Faites contrôler l'appareil par un spécialiste qualifié avant de le réutiliser.
- Respectez toutes les législations locales en vigueur. Lorsque le véhicule est en marche, les mains doivent toujours être libres pour conduire le véhicule. La sécurité routière doit toujours être une priorité lors de la conduite. Utilisez ce support uniquement lorsqu'aucun danger ne peut survenir quelle que soit la situation de conduite.

Remarques concernant l'interface radio

-  **AVERTISSEMENT !** Maintenez l'appareil à au moins 20 cm d'un stimulateur cardiaque ou d'un défibrillateur implanté pour éviter que les ondes radio ne viennent perturber le fonctionnement correct du stimulateur ou du défibrillateur implanté.
- Les ondes radio transmises peuvent engendrer des bruits perturbateurs dans les prothèses auditives.
- N'utilisez pas le produit avec l'organe radio allumé à proximité de gaz inflammables ou d'un environnement à risque d'explosion (atelier de peinture par exemple) car les ondes radio transmises peuvent provoquer une explosion ou un départ de feu.
- La société Kompernass Handels GmbH n'est pas responsable des interférences radio subies par des appareils de radio et télévision en raison d'une modification non autorisée du produit. La société Kompernass Handels GmbH décline par ailleurs toute responsabilité en cas d'emploi, ou de remplacement, de câbles non vendus par la société Kompernass Handels GmbH.
- L'utilisateur du produit est seul responsable de la suppression des interférences engendrées par des altérations non autorisées du produit ainsi que par le remplacement de tels produits modifiés.

Description des pièces/éléments de commande

(Figures : voir le volet dépliant)

Fig. A :

- ❶ Surface de recharge du support véhicule ⚡
- ❷ Dispositif de fixation pour ouïes de ventilation
- ❸ Éclairage LED (blanc)
- ❹ Port de raccordement USB type C pour câble de chargement
- ❺ Appuis pour téléphone portable
- ❻ Mâchoires de maintien pour téléphone portable
- ❼ Port USB type A (blanc)
- ❽ LED de service (blanche)
- ❾ Port USB type A avec fonction Quick Charge™ 3.0 (vert)
- ❿ Adaptateur USB/de véhicule
- ⓫ Câble de chargement (USB type A vers USB type C)
- ⓬ Mode d'emploi (image symbolique)

Fig. B :

- ❿ Logement de l'articulation à bille
- ⓭ Bague fileté
- ⓮ Articulation à bille
- ⓯ Bouton d'expansion
- ⓰ Fixations pour ouïes de ventilation

Mise en service

Déballage

- ◆ Sortez toutes les pièces et le mode d'emploi de l'emballage.
- ◆ Retirez tous les matériaux d'emballage.

Vérification du matériel livré

Le matériel livré comprend les éléments suivants :

- Support véhicule avec dispositif de fixation pour ouïes de ventilation ② (en deux parties)
- Adaptateur USB/de véhicule ⑩
- Câble de chargement ⑪
- Ce mode d'emploi ⑫

REMARQUE

- ▶ Vérifiez si la livraison est complète et ne présente aucun dégât apparent.
- ▶ En cas de livraison incomplète ou de dommages résultant d'un emballage défectueux ou du transport, veuillez vous adresser à la hotline du service après-vente (voir le chapitre **Service après-vente**).

Montage du support véhicule

- ◆ Dévissez la bague filetée ⑭ du support véhicule dans le sens antihoraire.
- ◆ Placez la bague filetée ⑭ par-dessus l'articulation à bille ⑮ et poussez l'articulation à bille ⑮ dans le logement de l'articulation à bille ⑬ (voir fig. B).
- ◆ Vissez bien la bague filetée ⑭ dans le sens horaire sur le logement de l'articulation à bille ⑬.

Fixer le support véhicule sur les ouïes de ventilation

- ◆ Appuyez sur le bouton d'expansion **16** et maintenez-le appuyé afin que les fixations pour ouïes de ventilation **17** s'ouvrent.
- ◆ Fixez le support véhicule sur une ouïe de ventilation puis relâchez le bouton d'expansion **16**.
- ◆ Pour détacher le support véhicule de l'ouïe de ventilation, appuyez sur le bouton d'expansion **16** et sortez le support prudemment des ouïes de ventilation.

Raccorder le support véhicule

- ◆ Reliez le support véhicule via le câble de chargement **11** à l'adaptateur USB/de véhicule **10**, voir fig. 1.

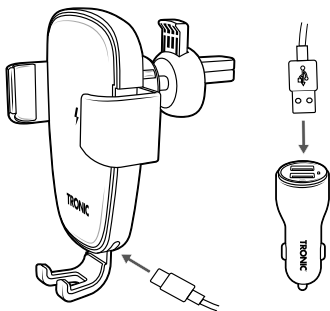

Fig. 1

- ◆ Branchez l'adaptateur USB/de véhicule **10** dans la prise de courant de bord en 12/24 V (allume-cigare) de votre véhicule. La LED de service **8** s'allume en blanc pour signaler que l'adaptateur USB/de véhicule **10** est prêt à fonctionner.

Selon le type de véhicule, il faudra éventuellement que le circuit d'allumage ait été enclenché au préalable.

ATTENTION

- ▶ Le courant total absorbé par les périphériques connectés aux deux ports USB **7/9** ne doit pas dépasser 5,4 A. Assurez-vous que le courant absorbé par votre appareil n'est pas supérieur à 3 A lorsque vous utilisez le port USB **9** (vert). Lorsque vous utilisez le port USB **7**, le courant absorbé par votre appareil ne doit pas être supérieur à 2,4 A. Vous trouverez de plus amples informations dans le mode d'emploi de votre appareil.
- ▶ La sortie de courant maximale de l'adaptateur USB/de véhicule **10** s'élève à 5,4 A. La sortie de courant maximale du port USB (vert) **9** s'élève à 3 A. La sortie de courant maximale du port USB **7** s'élève à 2,4 A.

REMARQUE

- ▶ Le port USB (vert) **9** prend en charge le standard de recharge Qualcomm® Quick Charge™ 3.0. Si l'appareil connecté est compatible avec ce standard de recharge, il est automatiquement reconnu par l'adaptateur USB/de véhicule **10**. L'adaptateur USB/de véhicule **10** fournit la tension de sortie et le courant de sortie adaptés, de manière à ce que l'appareil puisse être chargé plus rapidement. Les appareils non compatibles avec ce standard de chargement peuvent également être rechargés par le port USB (vert) **9**.

REMARQUE

- ▶ La tension de sortie de 12 V sur le port USB (vert) ❶ peut être plus basse en présence de conditions défavorables dans votre véhicule, comme par ex. lorsque le moteur est coupé ou que la batterie de la voiture est faible. Ceci peut entraîner un temps de charge plus long de votre périphérique externe.

Utilisation et fonctionnement

Recharge sans fil d'un téléphone portable

REMARQUE

- ▶ Le support véhicule ne convient pas pour l'utilisation du téléphone portable en direction horizontale.
 - ▶ Certains téléphones portables doivent être retirés de leur étui pour les recharger.
 - ▶ Lorsque la température ambiante est supérieure à 25 °C, il peut arriver que le courant de chargement soit réduit, ce qui allonge la durée de recharge.
 - ▶ Si un téléphone portable non compatible est placé dans le support véhicule, l'éclairage LED ❸ clignote. Utilisez un adaptateur approprié à la recharge par induction.
- ◆ Placez le téléphone portable sur les appuis ❺ du support véhicule. Sous l'effet du poids propre du téléphone portable, les mâchoires de maintien ❻ du support véhicule se referment automatiquement.
 - ◆ L'opération de recharge débute immédiatement et s'affiche à l'écran du téléphone portable. L'éclairage LED ❸ reste allumé et il signale en plus que le téléphone portable est en cours de recharge.

- ◆ Ajustez l'inclinaison du support véhicule de sorte que l'angle d'observation de votre téléphone portable réponde à vos besoins. Desserrez un peu la bague filetée ⑭, pour pouvoir ajuster plus facilement l'articulation à bille ⑮.
- ◆ Soulevez le téléphone portable pour le retirer du support véhicule. Les mâchoires de maintien ⑥ s'ouvrent automatiquement.
- ◆ Une fois l'opération de recharge terminée, débranchez l'adaptateur USB/de véhicule ⑩ de la prise de courant de bord en 12/24 V (allume-cigare).

ATTENTION

- ▶ Pour les véhicules dont l'allume-cigare fonctionne également lorsque le contact est coupé, l'appareil doit être débranché de l'allume-cigare après l'utilisation. Sinon la batterie du véhicule risque d'être déchargée sur une plus longue période vu que l'appareil absorbe aussi de l'électricité en veille.

Recharger d'autres périphériques USB

ATTENTION

- ▶ En cas d'usage simultané des deux ports USB ⑦/⑨ pour recharger simultanément 2 appareils, le total du courant absorbé ne doit pas dépasser 5,4 A (= 5400 mA). L'adaptateur USB/de véhicule ⑩ serait sinon surchargé et risquerait d'être endommagé.
- Via le port USB ⑦ sur l'adaptateur USB/de véhicule ⑩, vous pouvez également recharger d'autres périphériques nécessitant une tension de charge de 5 V ou d'une tension de charge de 5 V, 9 V ou 12 V sur le port USB ⑨. Pour ce faire, raccordez le câble de chargement de votre terminal à un port USB de l'adaptateur USB/de véhicule ⑩.

Statut de l'éclairage LED du support véhicule

Selon le statut de fonctionnement, l'éclairage LED ❸ se comporte comme suit :

Éclairage LED	Statut de fonctionnement
LED blanche allumée 3 secondes	Le support de véhicule est alimenté en courant et est prêt à fonctionner
LED blanche allumée en permanence	Le téléphone portable est rechargé
LED blanche éteinte	Veille
LED blanche clignotante	Le téléphone portable n'est pas compatible
	Messages d'erreur

Dépannage

Un appareil raccordé n'est pas rechargé (la LED de service blanche ❸ de l'adaptateur USB/de véhicule ❿ n'est pas allumée)

- ♦ Pas de connexion avec l'allume-cigare. Vérifiez la connexion.
- ♦ Selon le type de véhicule, il faudra éventuellement que le circuit d'allumage ait été enclenché au préalable.

La LED de service blanche ❸ s'éteint une fois un appareil raccordé

- ♦ L'adaptateur USB/de véhicule ❿ est surchargé et ne charge plus les appareils raccordés. Le fusible de surintensité interne s'est déclenché. Débranchez tous les appareils branchés de l'adaptateur USB/de véhicule ❿. La LED de service blanche ❸ s'allume immédiatement et l'adaptateur USB/de véhicule ❿ est à nouveau prêt à fonctionner.

Le téléphone portable dans le support véhicule n'est pas rechargé (l'éclairage LED blanc ❸ n'est pas allumé)

- ◆ Pas de connexion avec l'allume-cigare ou avec l'adaptateur USB/de véhicule ❶. Vérifiez la connexion.
- ◆ Selon le type de véhicule, il faudra éventuellement que le circuit d'allumage ait été enclenché au préalable.

L'éclairage LED blanc ❸ clignote rapidement après avoir placé un téléphone portable dans le support véhicule

- ◆ Le téléphone portable n'est pas compatible avec la technologie Qi de recharge par induction et ne peut pas être rechargé avec cet appareil. Utilisez un adaptateur approprié pour pouvoir recharger votre téléphone portable par le biais de l'induction.
- ◆ Certains téléphones portables doivent être retirés de leur étui pour les recharger.

REMARQUE

- ▶ Si vous ne pouvez pas résoudre le problème en prenant les mesures citées ci-dessus, veuillez vous adresser à la hotline du service après-vente (voir chapitre **Service après-vente**).

Nettoyage

ATTENTION

- ▶ Avant le nettoyage, débranchez l'appareil de l'allume-cigare.
 - ▶ Lors du nettoyage de l'appareil, veillez à ce qu'aucune humidité ne pénètre dans ce dernier afin d'éviter tous dégâts irréparables.
 - ▶ N'utilisez pas de produits nettoyants décapants, abrasifs ou contenant des solvants. Ils peuvent en effet endommager les surfaces de l'appareil.
- Nettoyez l'appareil exclusivement avec un chiffon légèrement humidifié.

Rangement en cas de non-utilisation

ATTENTION

- ▶ En cas de non-utilisation, débranchez l'appareil de l'allume-cigare.
 - ▶ Les températures dans l'habitacle du véhicule peuvent atteindre des valeurs extrêmes en été et en hiver. Pour cette raison et pour éviter tous dommages, n'entreposez pas l'appareil dans le véhicule.
- Entreposez l'appareil à un endroit sec et exempt de poussières, sans exposition directe au soleil.

Recyclage



Le produit et l'emballage sont recyclables, soumis à une responsabilité élargie du fabricant, et sont collectés séparément.

Recyclage de l'appareil



Le symbole ci-contre, d'une poubelle barrée sur roues, indique que cet appareil doit respecter la directive 2012/19/EU. Cette directive stipule que vous ne devez pas éliminer cet appareil en fin de vie avec les ordures ménagères, mais le rapporter aux points de collecte, aux centres de recyclage ou aux entreprises de gestion des déchets spécialement équipés à cet effet.

Ce recyclage est gratuit. Respectez l'environnement et recyclez en bonne et due forme.



Renseignez-vous auprès de votre commune ou des services administratifs de votre ville pour connaître les possibilités de recyclage du produit usagé.

Recyclage de l'emballage





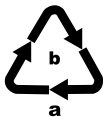





Les matériaux d'emballage ont été sélectionnés selon des critères de respect de l'environnement, de technique d'élimination et sont de ce fait recyclables. Veuillez éliminer les matériaux d'emballage qui ne servent plus en respectant la réglementation locale.



Recyclez l'emballage d'une manière respectueuse de l'environnement. Observez le marquage sur les différents matériaux d'emballage et triez-les séparément si nécessaire. Les matériaux d'emballage sont repérés par des abréviations (a) et des numéros (b) qui ont la signification suivante : 1-7 : plastiques, 20-22 : papier et carton, 80-98 : matériaux composites.

Annexe

Caractéristiques techniques

Support véhicule – Chargeur	
Tension/courant d'entrée ( courant continu)	5 V  (courant continu) / 2 A 9 V  / 1,7 A 12 V  / 1,25 A
Puissance de sortie	max. 10 W
Bande de fréquences	110-205 kHz
Champ H max.	< 66 dBµA/m à une distance de 10 m
Température de service	de +5 °C à +35 °C
Température de stockage	de 0 °C à +45 °C
Humidité ambiante (sans condensation)	10-70 %
Dimensions (support véhicule sans fixations pour ouïes de ventilation )	env. 100 x 120 x 52 mm (Mâchoires de maintien  entièrement ouvertes)
Poids (support véhicule avec fixation pour ouïes de ventilation )	env. 105 g
Écart mâchoires de maintien 	env. 7-9 cm
Taille maximale des téléphones portables utilisés	16,3 x 8,0 x 0,8 cm
Poids max. des téléphones portables utilisables (étui inclus)	300 g

Adaptateur USB/de véhicule	
Tension/courant d'entrée (\equiv courant continu)	12/24 V \equiv (courant continu) / 3,5 A
Tension/courant de sortie Port USB 9 de type A Quick Charge™ (sortie 1)	3,6-6,5 V \equiv / 3 A* 6,5-9 V \equiv / 2 A 9-12 V \equiv / 1,5 A
Tension/courant de sortie Port USB 7 de type A (sortie 2)	5 V \equiv / 2,4 A*
Dimensions	env. 7,3 x 3 x 3 cm
Poids	env. 26 g

* En cas d'utilisation simultanée des deux ports USB **7**/**9**, le courant total absorbé par les périphériques raccordés ne doit pas dépasser 5,4 A.

Déclaration de conformité UE simplifiée



La société Kompernaß Handels GmbH déclare par la présente que le type de dispositif hertzien support de téléphone pour voiture avec fonction de charge Qi® TKHQ 10 A1 est conforme à la directive 2014/53/EU et à la directive 2011/65/EU.

Le texte intégral de la déclaration de conformité UE est disponible à l'adresse Internet suivante : https://dl.kompernass.com/392843_DOC.pdf

Garantie pour Kompernass Handels GmbH pour la France

Chère cliente, cher client,

Cet appareil est garanti 3 ans à partir de la date d'achat. Si ce produit venait à présenter des vices, vous disposez de droits légaux face au vendeur de ce produit. Vos droits légaux ne sont pas restreints par notre garantie présentée ci-dessous.

Conditions de garantie

La période de garantie débute à la date d'achat. Veuillez bien conserver le ticket de caisse. Celui-ci servira de preuve d'achat.

Si dans un délai de trois ans suivant la date d'achat de ce produit, un vice de matériel ou de fabrication venait à apparaître, le produit sera réparé, remplacé gratuitement par nos soins ou le prix d'achat remboursé, selon notre choix. Cette prestation sous garantie nécessite, dans le délai de trois ans, la présentation de l'appareil défectueux et du justificatif d'achat (ticket de caisse) ainsi que la description brève du vice et du moment de son apparition.

Si le vice est couvert par notre garantie, vous recevrez le produit réparé ou un nouveau produit en retour. Aucune nouvelle période de garantie ne débute avec la réparation ou l'échange du produit.

Période de garantie et réclamation légale pour vices cachés

L'exercice de la garantie ne prolonge pas la période de garantie. Cette disposition s'applique également aux pièces remplacées ou réparées. Les dommages et vices éventuellement déjà présents à l'achat doivent être signalés immédiatement après le déballage. Toute réparation survenant après la période sous garantie fera l'objet d'une facturation.

Étendue de la garantie

L'appareil a été fabriqué avec soin conformément à des directives de qualité strictes et consciencieusement contrôlé avant sa livraison.

La prestation de la garantie s'applique aux vices de matériel et de fabrication. Cette garantie ne s'étend pas aux pièces du produit qui sont exposées à une usure normale et peuvent de ce fait être considérées comme pièces d'usure, ni aux détériorations de pièces fragiles, par ex. interrupteurs, batteries ou pièces en verre.

Cette garantie devient caduque si le produit est détérioré, utilisé ou entretenu de manière non conforme. Toutes les instructions listées dans le manuel d'utilisation doivent être exactement respectées pour une utilisation conforme du produit. Des buts d'utilisation et actions qui sont déconseillés dans le manuel d'utilisation, ou dont vous êtes avertis doivent également être évités.

Le produit est uniquement destiné à un usage privé et ne convient pas à un usage professionnel. La garantie est annulée en cas d'entretien incorrect et inapproprié, d'usage de la force et en cas d'intervention non réalisée par notre centre de service après-vente agréé.

Article L217-16 du Code de la consommation

Lorsque l'acheteur demande au vendeur, pendant le cours de la garantie commerciale qui lui a été consentie lors de l'acquisition ou de la réparation d'un bien meuble, une remise en état couverte par la garantie, toute période d'immobilisation d'au moins sept jours vient s'ajouter à la durée de la garantie qui restait à courir. Cette période court à compter de la demande d'intervention de l'acheteur ou de la mise à disposition pour réparation du bien en cause, si cette mise à disposition est postérieure à la demande d'intervention.

Indépendamment de la garantie commerciale souscrite, le vendeur reste tenu des défauts de conformité du bien et des vices rédhibitoires dans les conditions prévues aux articles L217-4 à L217-13 du Code de la consommation et aux articles 1641 à 1648 et 2232 du Code Civil.

Article L217-4 du Code de la consommation

Le vendeur livre un bien conforme au contrat et répond des défauts de conformité existant lors de la délivrance. Il répond également des défauts de conformité résultant de l'emballage, des instructions de montage ou de l'installation lorsque celle-ci a été mise à sa charge par le contrat ou a été réalisée sous sa responsabilité.

Article L217-5 du Code de la consommation

Le bien est conforme au contrat :

1° S'il est propre à l'usage habituellement attendu d'un bien semblable et, le cas échéant :

- s'il correspond à la description donnée par le vendeur et posséder les qualités que celui-ci a présentées à l'acheteur sous forme d'échantillon ou de modèle ;
- s'il présente les qualités qu'un acheteur peut légitimement attendre eu égard aux déclarations publiques faites par le vendeur, par le producteur ou par son représentant, notamment dans la publicité ou l'étiquetage ;

2° Ou s'il présente les caractéristiques définies d'un commun accord par les parties ou être propre à tout usage spécial recherché par l'acheteur, porté à la connaissance du vendeur et que ce dernier a accepté.

Article L217-12 du Code de la consommation

L'action résultant du défaut de conformité se prescrit par deux ans à compter de la délivrance du bien.

Article 1641 du Code civil

Le vendeur est tenu de la garantie à raison des défauts cachés de la chose vendue qui la rendent impropre à l'usage auquel on la destine, ou qui diminuent tellement cet usage que l'acheteur ne l'aurait pas acquise, ou n'en aurait donné qu'un moindre prix, s'il les avait connus.

Article 1648 1er alinéa du Code civil

L'action résultant des vices rédhibitoires doit être intentée par l'acquéreur dans un délai de deux ans à compter de la découverte du vice.

Les pièces détachées indispensables à l'utilisation du produit sont disponibles pendant la durée de la garantie du produit.

Procédure en cas de garantie

Afin de garantir un traitement rapide de votre demande, veuillez suivre les indications suivantes :

- Veuillez avoir à portée de main pour toutes questions le ticket de caisse et la référence article (IAN) 392843_2201 en tant que justificatif de votre achat.
- Vous trouverez la référence sur la plaque signalétique sur le produit, une gravure sur le produit, sur la page de garde du mode d'emploi (en bas à gauche) ou sur l'autocollant au dos ou sur le dessous du produit.
- Si des erreurs de fonctionnement ou d'autres vices venaient à apparaître, veuillez d'abord contacter le département service clientèle cité ci-dessous par **téléphone** ou par **e-mail**.
- Vous pouvez ensuite retourner un produit enregistré comme étant défectueux en joignant le ticket de caisse et en indiquant en quoi consiste le vice et quand il est survenu, sans devoir l'affranchir à l'adresse de service après-vente communiquée.



Sur www.lidl-service.com, vous pourrez télécharger ce mode d'emploi et de nombreux autres manuels, vidéos produit et logiciels d'installation.

Grâce à ce code QR, vous arriverez directement sur le site Lidl service après-vente (www.lidl-service.com) et vous pourrez ouvrir votre mode d'emploi en saisissant votre référence (IAN) 392843_2201.

Service après-vente

FR Service France

Tel.: 0800 919270

E-Mail: kompennass@lidl.fr

BE Service Belgique

Tel.: 0800 12089

E-Mail: kompennass@lidl.be

IAN 392843_2201

Importateur

Veuillez tenir compte du fait que l'adresse suivante n'est pas une adresse de service après-vente. Veuillez d'abord contacter le service mentionné.

KOMPERNASS HANDELS GMBH

BURGSTRASSE 21

44867 BOCHUM

ALLEMAGNE

www.kompennass.com

Inhaltsverzeichnis

Einführung	31
Bestimmungsgemäße Verwendung	31
Hinweise zu Warenzeichen	32
Verwendete Warnhinweise und Symbole	32
Sicherheit	35
Grundlegende Sicherheitshinweise	35
Hinweise zur Funkschnittstelle	38
Teilebeschreibung/Bedienelemente	39
Inbetriebnahme	40
Auspacken	40
Lieferumfang prüfen	40
Kfz-Halterung montieren	40
Kfz-Halterung an Lüftungsschlitzen befestigen	41
Kfz-Halterung anschließen	41
Bedienung und Betrieb	43
Mobiltelefon kabellos aufladen	43
Andere USB-Endgeräte aufladen	44
Status der LED-Beleuchtung der Kfz-Halterung	45
Fehlersuche	45
Reinigung	46
Lagerung bei Nichtbenutzung	47

Entsorgung 47

Gerät entsorgen 47

Verpackung entsorgen 48

Anhang 49

Technische Daten 49

Vereinfachte EU-Konformitätserklärung 50

Garantie der Kompernaß Handels GmbH. 51

Service 54

Importeur 54

Einführung

Herzlichen Glückwunsch zum Kauf Ihres neuen Gerätes. Sie haben sich damit für ein hochwertiges Produkt entschieden.



Die Bedienungsanleitung ist Bestandteil dieses Produkts. Sie enthält wichtige Hinweise für Sicherheit, Gebrauch und Entsorgung.

Machen Sie sich vor der Benutzung des Produkts mit allen Bedien- und Sicherheitshinweisen vertraut. Benutzen Sie das Produkt nur wie beschrieben und für die angegebenen Einsatzbereiche. Bewahren Sie diese Anleitung gut auf. Händigen Sie alle Unterlagen bei Weitergabe des Produkts an Dritte mit aus.

Bestimmungsgemäße Verwendung

Die Kfz-Halterung ist ein Gerät der Informationselektronik und dient der Befestigung und gleichzeitigen Ladung von Mobiltelefonen und anderen 5 V-Geräten ausschließlich im Auto. Durch die eingesetzte Qi-Technologie können kompatible Mobiltelefone per Induktionsladung geladen werden. Alternativ können Mobiltelefone und andere 5 V-Geräte mit USB-Anschluss per Ladekabel über den Kfz/USB-Adapter geladen werden.

Der Kfz/USB-Adapter ist nur für Fahrzeuge mit einem Zigarettenanzünder, dessen negativer Pol auf Masse liegt, geeignet.

Eine andere oder darüber hinausgehende Benutzung gilt als nicht bestimmungsgemäß und kann zu Beschädigungen und Verletzungen führen. Ansprüche jeglicher Art wegen Schäden aus nicht bestimmungsgemäßer Verwendung oder eigenmächtiger Umbauten sind ausgeschlossen. Dieses Produkt ist ausschließlich für den privaten Gebrauch und nicht für eine gewerbliche Nutzung bestimmt.

Hinweise zu Warenzeichen

- USB® ist ein eingetragenes Warenzeichen von USB Implementers Forum, Inc.
-  Das Wort „Qi“ und das Qi-Symbol sind eingetragene Warenzeichen von Wireless Power Consortium.
- Qualcomm® Quick Charge™ ist ein Produkt von Qualcomm Technologies, Inc. und/oder seiner Tochterunternehmen. Qualcomm® ist eine Marke von Qualcomm Incorporated, eingetragen in den USA und anderen Ländern. Quick Charge™ ist eine Marke von Qualcomm Incorporated.

Alle weiteren Namen und Produkte können die Warenzeichen oder eingetragene Warenzeichen ihrer jeweiligen Eigentümer sein.

Verwendete Warnhinweise und Symbole

In der vorliegenden Bedienungsanleitung, auf der Verpackung, dem Gerät und dem Kfz/USB-Adapter werden folgende Warnhinweise verwendet (falls zutreffend):



GEFAHR

Ein Warnhinweis dieser Gefahrenstufe kennzeichnet eine gefährliche Situation.

Falls die gefährliche Situation nicht vermieden wird, wird dies zu schweren Verletzungen oder zum Tode führen.

- Die Anweisungen in diesem Warnhinweis befolgen, um die Gefahr von schweren Verletzungen oder des Todes zu vermeiden.

⚠️ WARNUNG

Ein Warnhinweis dieser Gefahrenstufe kennzeichnet eine mögliche gefährliche Situation.

Falls die gefährliche Situation nicht vermieden wird, kann dies zu schweren Verletzungen oder zum Tode führen.

- ▶ Die Anweisungen in diesem Warnhinweis befolgen, um die Gefahr von schweren Verletzungen oder des Todes zu vermeiden.

⚠️ VORSICHT

Ein Warnhinweis dieser Gefahrenstufe kennzeichnet eine mögliche gefährliche Situation.

Falls die gefährliche Situation nicht vermieden wird, kann dies zu Verletzungen führen.

- ▶ Die Anweisungen in diesem Warnhinweis befolgen, um Verletzungen von Personen zu vermeiden.

ACHTUNG

Ein Warnhinweis dieser Gefahrenstufe kennzeichnet einen möglichen Sachschaden.

Falls die Situation nicht vermieden wird, kann dies zu Sachschäden führen.

- ▶ Die Anweisungen in diesem Warnhinweis befolgen, um Sachschäden zu vermeiden.

HINWEIS

- ▶ Ein Hinweis kennzeichnet zusätzliche Informationen, die den Umgang mit dem Gerät erleichtern.



Das E-Kennzeichen ist ein Prüfzeichen für die Kennzeichnung von genehmigungspflichtigen Bauteilen an Kraftfahrzeugen und besagt, dass die erforderlichen Prüfungen durchgeführt wurden und eine ECE-Bauartgenehmigung erteilt wurde.

Die Buchstaben „xx“ sind Platzhalter und stehen für das Land, in dem die Zulassung ausgestellt wurde.



Das Smart Fast Charge-Symbol besagt, dass durch die eingesetzte Technologie bei kompatiblen Geräten eine verringerte Ladezeit möglich ist. Kompatiblen angeschlossenen Geräten wird automatisch signalisiert, dass sie den maximal nutzbaren Ladestrom verwenden.



Das Qualcomm® Quick Charge™ 3.0 - Symbol an dem grünen USB-Anschluss des Kfz/USB-Adapters besagt, dass durch die eingesetzte Technologie bei kompatiblen Geräten eine verringerte Ladezeit möglich ist. Kompatible angeschlossene Geräte werden automatisch erkannt und mit der passenden Ausgangsspannung und dem passenden Ausgangsstrom vom Kfz/USB-Adapter versorgt.





Das Qi-Symbol besagt, dass durch die eingesetzte Technologie eine kabellose Ladung möglich ist. Kompatible Geräte werden automatisch erkannt und mit der passenden Ausgangsspannung und dem passenden Ausgangsstrom vom Kfz/USB-Adapter versorgt.

Sicherheit

In diesem Kapitel erhalten Sie wichtige Sicherheitshinweise im Umgang mit dem Gerät. Dieses Gerät entspricht den vorgeschriebenen Sicherheitsbestimmungen. Ein unsachgemäßer Gebrauch kann zu Personen- und Sachschäden führen.

Grundlegende Sicherheitshinweise

- Kontrollieren Sie das Gerät vor der Verwendung auf sichtbare Schäden. Nehmen Sie ein beschädigtes oder heruntergefallenes Gerät nicht in Betrieb.
- Bei Beschädigung der Kabel oder der Anschlüsse lassen Sie diese sofort von autorisiertem Fachpersonal, dem Kundenservice oder einer ähnlich qualifizierten Person austauschen, um Gefährdungen zu vermeiden.
- Dieses Gerät kann von Kindern ab 8 Jahren und darüber sowie von Personen mit verringerten physischen, sensorischen oder mentalen Fähigkeiten oder Mangel an Erfahrung und Wissen benutzt werden, wenn sie beaufsichtigt oder bezüglich des sicheren Gebrauchs des Gerätes unterwiesen wurden und die daraus resultierenden Gefahren verstehen. Kinder dürfen nicht mit dem Gerät spielen. Reinigung und Benutzer-Wartung dürfen nicht von Kindern ohne Beaufsichtigung durchgeführt werden.
-  **GEFAHR!** Verpackungsmaterialien sind kein Kinderspielzeug! Halten Sie alle Verpackungsmaterialien von Kindern fern.
Es besteht Erstickungsgefahr!
- Schützen Sie das Ladekabel vor heißen Oberflächen und scharfen Kanten und achten Sie darauf, dass es nicht straff gespannt oder geknickt wird.
- Öffnen Sie niemals das Gerät und nehmen Sie keine Reparaturen daran vor.

- Nehmen Sie keine eigenmächtigen Umbauten oder Veränderungen an dem Gerät vor.
- Schützen Sie das Gerät vor Feuchtigkeit und dem Eindringen von Flüssigkeiten.
- Setzen Sie das Gerät keinem Spritz- und/oder Tropfwasser aus und stellen Sie keine mit Flüssigkeit gefüllten Gegenstände wie Vasen oder offene Getränke auf oder neben das Gerät.
- Halten Sie offene Flammen (z. B. Kerzen) zu jeder Zeit von dem Gerät fern.
- Das Gerät ist nicht für den Betrieb in Räumen mit hoher Temperatur oder Luftfeuchtigkeit (z. B. Badezimmer) oder übermäßigen Staubaufkommen ausgelegt.
- Verwenden Sie das Gerät nicht sofort, wenn es von einem kalten Raum in einen warmen Raum gebracht wurde. Lassen Sie das Gerät erst akklimatisieren, bevor Sie es einschalten.
- Decken Sie das Gerät während des Betriebs nicht ab.
- Setzen Sie das Gerät nie extremer Hitze oder hoher Luftfeuchtigkeit aus. Dies gilt insbesondere für eine Lagerung im Auto. Bei längeren Standzeiten und warmer Witterung mit Sonneneinstrahlung entstehen hohe Temperaturen im Innenraum und Handschuhfach. Entfernen Sie elektrische und elektronische Geräte aus dem Fahrzeug.
-  **WARNUNG!** Stellen Sie beim Platzieren des Gerätes sicher, dass dieses beim Steuern, Bremsen oder für die Einsatzfähigkeit anderer Betriebssysteme des Fahrzeugs (z. B. Airbags) keine Behinderung darstellt oder Ihr Sichtfeld beim Fahren einschränkt.

- **⚠** GEFAHR! Platzieren Sie die Kfz-Halterung nicht im Entfaltungsbereich des Airbags oder in dessen Nähe, da dieser die Halterung im Falle einer Auslösung durch den Innenraum des Fahrzeuges schleudern würde und schwere Verletzungen verursachen kann.
- Achten Sie darauf, dass die Halterung nicht an einer Position installiert wird, an der Sie im Fall eines Unfalls oder Zusammenstoßes damit in Kontakt kommen können.
- Wenn das Mobiltelefon in der Kfz-Halterung per Induktion geladen wird, darf sich in der Telefonhülle keine Metallplatte befinden. Metallische Gegenstände können zu einer Überhitzung führen.
- Beachten Sie auch die Bedienungsanleitung Ihres Mobiltelefons/Endgeräts.
- **⚠** WARNUNG! Wenn Sie am Kfz/USB-Adapter Brandgeruch oder Rauchentwicklung feststellen, trennen Sie es sofort vom Zigarettenanzünder. Lassen Sie das Gerät durch eine qualifizierte Person überprüfen, bevor Sie es erneut verwenden.
- Beachten Sie alle vor Ort geltenden Gesetze. Die Hände müssen beim Fahren immer für die Bedienung des Fahrzeugs frei sein. Die Verkehrssicherheit muss beim Fahren immer Vorrang haben. Verwenden Sie diese Halterung nur, wenn keine Gefahr in irgendeiner Fahrsituation entstehen kann.

Hinweise zur Funkschnittstelle

-  **WARNUNG!** Halten Sie das Gerät mindestens 20 cm von einem Herzschrittmacher oder einem implantierten Defibrillator fern, da sonst die ordnungsgemäßen Funktionen des Herzschrittmachers oder des implantierten Defibrillators durch Funkwellen beeinträchtigt werden können.
- Die übertragenen Funkwellen können Störgeräusche in Hörgeräten verursachen.
- Verwenden Sie das Produkt mit eingeschalteter Funkkomponente nicht in der Nähe entflammbarer Gase oder in einer explosionsgefährdeten Umgebung (z. B. Lackiererei), da die übertragenen Funkwellen eine Explosion oder Feuer auslösen können.
- Die Kompennass Handels GmbH ist nicht für Störungen von Radio- und Fernsehgeräten aufgrund einer unbefugten Veränderung des Produktes verantwortlich. Die Kompennass Handels GmbH übernimmt des Weiteren keine Haftung für die Verwendung oder den Ersatz von Kabeln, die nicht von der Kompennass Handels GmbH vertrieben werden.
- Der Benutzer des Produktes ist allein für die Behebung von Störungen verantwortlich, die durch unbefugte Veränderungen des Produktes sowie durch den Ersatz solcher veränderter Produkte verursacht wurden.

Teilebeschreibung/Bedienelemente

(Abbildungen siehe Ausklappseite)

Abb. A:

- ➊ Ladefläche der Kfz-Halterung ⚡
- ➋ Klemmvorrichtung für Lüftungsschlitze
- ➌ LED-Beleuchtung (weiß)
- ➍ USB-Anschlussbuchse Typ C für Ladekabel
- ➎ Stützen für Mobiltelefon
- ➏ Haltebacken für Mobiltelefon
- ➐ USB-Anschluss Typ A (weiß)
- ➑ Betriebs-LED (weiß)
- ➒ USB-Anschluss Typ A mit Quick Charge™ 3.0 Funktion (grün)
- ➓ Kfz/USB-Adapter
- ➔ Ladekabel (USB Typ A auf USB Typ C)
- ➕ Bedienungsanleitung (Symbolbild)

Abb. B:

- ➓ Kugelgelenk-Aufnahme
- ➔ Schraubring
- ➕ Kugelgelenk
- ➖ Spreizknopf
- ➗ Lüftungsschlitzklemmen

Inbetriebnahme

Auspacken

- ◆ Entnehmen Sie alle Teile und die Bedienungsanleitung aus der Verpackung.
- ◆ Entfernen Sie sämtliches Verpackungsmaterial.

Lieferumfang prüfen

Der Lieferumfang besteht aus folgenden Komponenten:

- Kfz-Halterung mit Klemmvorrichtung für Lüftungsschlitze **2** (bestehend aus zwei Teilen)
- Kfz/USB-Adapter **10**
- Ladekabel **11**
- Diese Bedienungsanleitung **12**

HINWEIS

- ▶ Prüfen Sie die Lieferung auf Vollständigkeit und auf sichtbare Schäden.
- ▶ Bei einer unvollständigen Lieferung oder Schäden infolge mangelhafter Verpackung oder durch Transport wenden Sie sich an die Service-Hotline (siehe Kapitel **Service**).

Kfz-Halterung montieren

- ◆ Schrauben Sie den Schraubring **14** gegen den Uhrzeigersinn von der Kfz-Halterung ab.
- ◆ Legen Sie den Schraubring **14** über das Kugelgelenk **15** und drücken Sie das Kugelgelenk **15** in die Kugelgelenk-Aufnahme **13** (siehe Abb. B).
- ◆ Schrauben Sie den Schraubring **14** im Uhrzeigersinn auf die Kugelgelenk-Aufnahme **13** fest.

Kfz-Halterung an Lüftungsschlitzen befestigen

- ◆ Drücken Sie den Spreizknopf **16** und halten Sie ihn gedrückt, damit sich die Lüftungsschlitzklemmen **17** öffnen.
- ◆ Klemmen Sie die Kfz-Halterung an einem Lüftungsschlitz und lassen Sie den Spreizknopf **16** wieder los.
- ◆ Um die Kfz-Halterung vom Lüftungsschlitz zu entfernen, drücken Sie auf den Spreizknopf **16** und ziehen Sie die Halterung vorsichtig aus den Lüftungsschlitzen heraus.

Kfz-Halterung anschließen

- ◆ Verbinden Sie die Kfz-Halterung über das Ladekabel **11** mit dem Kfz/USB-Adapter **10**, siehe Abb. 1.



Abb. 1

- ◆ Stecken Sie den Kfz/USB-Adapter **10** in die 12/24 V-Bordsteckdose (Zigarettenanzünder) Ihres Fahrzeugs.
Die Betriebs-LED **8** leuchtet weiß und signalisiert die Betriebsbereitschaft des Kfz/USB-Adapters **10**.

Je nach Fahrzeugtyp muss evtl. vorher die Zündung eingeschaltet werden.

ACHTUNG

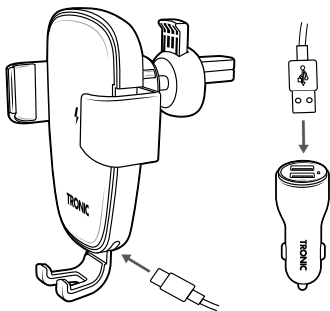
- ▶ Die Gesamtstromaufnahme der mit beiden USB-Anschlüssen **7/9** verbundenen Geräte darf nicht höher als 5,4 A sein. Vergewissern Sie sich, dass die Stromaufnahme Ihres Geräts nicht höher als 3 A ist, wenn Sie den USB-Anschluss **9** (grün) verwenden. Wenn Sie den USB-Anschluss **7** verwenden, darf die Stromaufnahme Ihres Geräts nicht höher als 2,4 A sein. Nähere Informationen erhalten Sie in der Bedienungsanleitung Ihres Geräts.
- ▶ Die maximale Stromabgabe des Kfz-/USB-Adapters **10** beträgt 5,4 A. Die maximale Stromabgabe des USB-Anschlusses (grün) **9** beträgt 3 A. Die maximale Stromabgabe des USB-Anschlusses **7** beträgt 2,4 A.

HINWEIS

- ▶ Der USB-Anschluss (grün) **9** unterstützt den Ladestandard Qualcomm® Quick Charge™ 3.0. Wenn das angeschlossene Gerät kompatibel zu diesem Ladestandard ist, wird es automatisch vom Kfz/USB-Adapter **10** erkannt. Der Kfz/USB-Adapter **10** liefert die passende Ausgangsspannung bzw. den passenden Ausgangsstrom, sodass das Gerät schneller aufgeladen werden kann. Geräte ohne diesen Ladestandard können ebenfalls über den USB-Anschluss (grün) **9** geladen werden.

HINWEIS

- ▶ Die 12-V-Ausgangsspannung am USB-Anschluss (grün) ⑨ kann niedriger sein, falls ungünstige Bedingungen in Ihrem Fahrzeug vorhanden sind, wie z. B. wenn der Motor abgestellt ist oder die Autobatterie schwach ist. Dies kann zu einer längeren Ladezeit Ihres externen Wiedergabegerätes führen.

Bedienung und Betrieb

Mobiltelefon kabellos aufladen

HINWEIS

- ▶ Die Kfz-Halterung eignet sich nicht für die Nutzung des Mobiltelefons in horizontaler Richtung.
 - ▶ Manche Mobiltelefone müssen zum Laden aus ihrer Hülle genommen werden.
 - ▶ Ab einer Umgebungstemperatur über 25 °C wird die Ladeleistung zum Schutz vor Überhitzung reduziert. Die Ladezeit Ihres Mobiltelefons wird dadurch erhöht.
 - ▶ Wenn ein nicht kompatibles Mobiltelefon in die Kfz-Halterung gesetzt wird, blinkt die LED-Beleuchtung ③. Verwenden Sie einen geeigneten Adapter für Induktionsladung.
- ◆ Platzieren Sie das Mobiltelefon auf die Stützen ⑤ der Kfz-Halterung. Durch das Eigengewicht des Mobiltelefons fahren die Haltebacken ⑥ der Kfz-Halterung automatisch nach innen.
 - ◆ Der Ladevorgang beginnt umgehend und wird im Display des Mobiltelefons angezeigt. Die LED-Beleuchtung ③ leuchtet permanent und signalisiert zusätzlich, dass das Mobiltelefon geladen wird.

- ◆ Richten Sie die Neigung der Kfz-Halterung so aus, dass der Blickwinkel auf Ihr Mobiltelefon Ihren Bedürfnissen entspricht. Lösen Sie den Schraubring **14** etwas, um das Kugelgelenk **15** leichter verstellen zu können.
- ◆ Heben Sie das Mobiltelefon an, um es aus der Kfz-Halterung zu entfernen. Die Haltebacken **6** fahren automatisch nach außen.
- ◆ Ziehen Sie nach Beendigung des Ladevorgangs den Kfz/USB-Adapter **10** aus der 12/24 V-Bordsteckdose (Zigarettenanzünder).

ACHTUNG

- ▶ Bei Fahrzeugen, bei denen der Zigarettenanzünder auch bei ausgeschalteter Zündung funktioniert, muss das Gerät nach der Nutzung vom Zigarettenanzünder getrennt werden. Anderenfalls kann die Fahrzeugbatterie über einen längeren Zeitraum entladen werden, da das Gerät auch im Ruhezustand Strom aufnimmt.

Andere USB-Endgeräte aufladen

ACHTUNG

- ▶ Wenn Sie beide USB-Anschlüsse **7**/**9** verwenden, um 2 Geräte gleichzeitig aufzuladen, darf die Gesamtstromaufnahme 5,4 A (= 5400 mA) nicht überschreiten. Der Kfz/USB-Adapter **10** würde sonst überlastet und könnte beschädigt werden.
- Über den USB-Anschluss **7** am Kfz/USB-Adapter **10** können Sie auch andere Endgeräte aufladen, die eine 5 V-Ladespannung bzw. am USB-Anschluss **9** eine 5 V-, 9 V- oder 12 V-Ladespannung benötigen. Schließen Sie hierzu das Ladekabel Ihres Endgerätes an einen USB-Anschluss des Kfz/USB-Adapters **10** an.

Status der LED-Beleuchtung der Kfz-Halterung

Je nach Betriebsstatus verhält sich die LED-Beleuchtung ③ wie folgt:

LED-Beleuchtung	Betriebsstatus
Weißer LED leuchtet 3 Sekunden	Kfz-Halterung wird mit Strom versorgt und ist betriebsbereit
Weißer LED leuchtet permanent	Mobiltelefon wird aufgeladen
Weißer LED aus	Stand-by
Weißer LED blinkt	Mobiltelefon nicht kompatibel
	Fehlermeldung

Fehlersuche

Ein angeschlossenes Gerät wird nicht geladen (die weiße Betriebs-LED ⑧ des Kfz/USB-Adapters ⑩ leuchtet nicht)

- ◆ Keine Verbindung zum Zigarettenanzünder. Überprüfen Sie die Verbindung.
- ◆ Je nach Fahrzeugtyp muss evtl. vorher die Zündung eingeschaltet werden.

Die weiße Betriebs-LED ⑧ erlischt, nachdem ein Gerät angeschlossen wurde

- ◆ Der Kfz/USB-Adapter ⑩ ist überlastet und lädt die angeschlossenen Geräte nicht mehr. Die interne Überstromsicherung hat ausgelöst. Trennen Sie alle angeschlossene Geräte vom Kfz/USB-Adapter ⑩. Die weiße Betriebs-LED ⑧ leuchtet unmittelbar und der Kfz/USB-Adapter ⑩ ist wieder betriebsbereit.

Das Mobiltelefon in der Kfz-Halterung wird nicht geladen (die weiße LED-Beleuchtung ③ leuchtet nicht)

- ◆ Keine Verbindung zum Zigarettenanzünder bzw. zum Kfz/USB-Adapter ⑩. Überprüfen Sie die Verbindung.
- ◆ Je nach Fahrzeugtyp muss evtl. vorher die Zündung eingeschaltet werden.

Die weiße LED-Beleuchtung ③ blinkt schnell, nachdem ein Mobiltelefon in die Kfz-Halterung platziert wurde

- ◆ Das Mobiltelefon ist nicht kompatibel für die Qi-Technologie per Induktionsladung und kann nicht geladen werden. Verwenden Sie einen geeigneten Adapter, um Ihr Mobiltelefon per Induktionsladung laden zu können.
- ◆ Manche Mobiltelefone müssen zum Laden aus ihrer Hülle genommen werden.

HINWEIS

- ▶ Wenn Sie mit den vorstehend genannten Schritten das Problem nicht lösen können, wenden Sie sich an die Service-Hotline (siehe Kapitel **Service**).

Reinigung

ACHTUNG

- ▶ Trennen Sie das Gerät vor dem Reinigen vom Zigarettenanzünder.
 - ▶ Stellen Sie sicher, dass bei der Reinigung keine Feuchtigkeit in das Gerät eindringt, um eine irreparable Beschädigung des Gerätes zu vermeiden.
 - ▶ Verwenden Sie keine ätzenden, scheuernden oder lösungsmittelhaltigen Reinigungsmittel. Diese können die Oberflächen des Gerätes angreifen.
- Reinigen Sie das Gerät ausschließlich mit einem leicht angefeuchteten Tuch.

Lagerung bei Nichtbenutzung

ACHTUNG

- ▶ Trennen Sie das Gerät bei Nichtgebrauch vom Zigarettenanzünder.
 - ▶ Die Temperaturen im Fahrzeuginnenraum können im Sommer und Winter extreme Werte erreichen. Lagern Sie das Gerät deshalb nicht im Fahrzeug, um Beschädigungen zu vermeiden.
- Lagern Sie das Gerät an einem trockenen und staubgeschützten Ort ohne direkte Sonneneinstrahlung.

Entsorgung



Das Produkt und die Verpackung sind recycelbar, unterliegen einer erweiterten Herstellerverantwortung und werden getrennt gesammelt.

Gerät entsorgen



Das nebenstehende Symbol einer durchgestrichenen Mülltonne auf Rädern zeigt an, dass dieses Gerät der Richtlinie 2012/19/EU unterliegt. Diese Richtlinie besagt, dass Sie dieses Gerät am Ende seiner Nutzungszeit nicht mit dem normalen Haushaltsmüll entsorgen dürfen, sondern in speziell eingerichteten Sammelstellen, Wertstoffhöfen oder Entsorgungsbetrieben abgeben müssen.

Diese Entsorgung ist für Sie kostenfrei. Schonen Sie die Umwelt und entsorgen Sie fachgerecht.

Für den deutschen Markt gilt:

Beim Kauf eines Neugerätes haben Sie das Recht, das entsprechende Altgerät an Ihren Händler zurückzugeben. Händler von Elektro- und Elektronikgeräten mit einer Verkaufsfläche von mindestens 400 qm sowie Lebensmittelhändler mit einer Verkaufsfläche von mindestens 800 qm, die regelmäßig Elektro- und Elektronikgeräte verkaufen, sind außerdem verpflichtet, Altgeräte unentgeltlich zurückzunehmen, auch ohne dass ein Neugerät gekauft wird, wenn die Altgeräte in keiner Abmessung größer sind als 25 cm. LIDL bietet Ihnen Rücknahmemöglichkeiten direkt in den Filialen und Märkten an. Informieren Sie sich auch bei Ihrem Händler über die Rücknahmemöglichkeiten vor Ort.



Weitere Möglichkeiten zur Entsorgung des ausgedienten Produkts erfahren Sie bei Ihrer Gemeinde- oder Stadtverwaltung.

Verpackung entsorgen





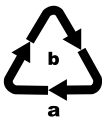





Die Verpackungsmaterialien sind nach umweltverträglichen und entsorgungstechnischen Gesichtspunkten ausgewählt und deshalb recyclebar. Entsorgen Sie nicht mehr benötigte Verpackungsmaterialien gemäß den örtlich geltenden Vorschriften.



Entsorgen Sie die Verpackung umweltgerecht. Beachten Sie die Kennzeichnung auf den verschiedenen Verpackungsmaterialien und trennen Sie diese gegebenenfalls gesondert. Die Verpackungsmaterialien sind gekennzeichnet mit Abkürzungen (a) und Ziffern (b) mit folgender Bedeutung: 1–7: Kunststoffe, 20–22: Papier und Pappe, 80–98: Verbundstoffe.

Anhang

Technische Daten

Kfz-Halterung - Ladegerät	
Eingangsspannung/-strom ( Gleichstrom)	5 V  (Gleichstrom) / 2 A 9 V  / 1,7 A 12 V  / 1,25 A
Ausgangsleistung	max. 10 W
Frequenzband	110-205 kHz
Max. H-Feld	< 66 dB μ A/m in 10 m Entfernung
Betriebstemperatur	+5 °C bis +35 °C
Lagertemperatur	0 °C bis +45 °C
Luftfeuchtigkeit (keine Kondensation)	10-70%
Maße (Kfz-Halterung ohne Lüftungsschlitzklemmen )	ca. 100 x 120 x 52 mm (Haltebacken  vollständig geöffnet)
Gewicht (Kfz-Halterung mit Lüftungsschlitzklemmen )	ca. 105 g
Abstand Haltebacken 	ca. 7-9 cm
Max. Größe der verwendbaren Mobiltelefone	16,3 x 8,0 x 0,8 cm
Max. Gewicht der verwendbaren Mobiltelefone (inkl. Hülle)	300 g

Kfz/USB-Adapter	
Eingangsspannung/-strom (\equiv Gleichstrom)	12 / 24 V \equiv (Gleichstrom) / 3,5 A
Ausgangsspannung/-strom USB Anschluss 9 Typ A Quick Charge™ (output 1)	3,6-6,5 V \equiv / 3 A* 6,5-9 V \equiv / 2 A 9-12 V \equiv / 1,5 A
Ausgangsspannung/-strom USB Anschluss 7 Typ A (output 2)	5 V \equiv / 2,4 A*
Maße	ca. 7,3 x 3 x 3 cm
Gewicht	ca. 26 g

* Bei gleichzeitiger Nutzung beider USB-Anschlüsse **7**/**9** darf die Gesamtstromaufnahme der angeschlossenen Geräte 5,4 A nicht überschreiten.

Vereinfachte EU-Konformitätserklärung



Hiermit erklärt die Kompernaß Handels GmbH, dass der Funkanlagentyp Kfz-Smartphone-Halterung mit Qi®-Ladefunktion TKHQ 10 A1 der Richtlinie 2014/53/EU und der Richtlinie 2011/65/EU entspricht.

Der vollständige Text der EU-Konformitätserklärung ist unter der folgenden Internetadresse verfügbar: https://dl.kompernass.com/392843_DOC.pdf

Garantie der Kompernaß Handels GmbH

Sehr geehrte Kundin, sehr geehrter Kunde,

Sie erhalten auf dieses Gerät 3 Jahre Garantie ab Kaufdatum. Im Falle von Mängeln dieses Produkts stehen Ihnen gegen den Verkäufer des Produkts gesetzliche Rechte zu. Diese gesetzlichen Rechte werden durch unsere im Folgenden dargestellte Garantie nicht eingeschränkt.

Garantiebedingungen

Die Garantiefrist beginnt mit dem Kaufdatum. Bitte bewahren Sie den Kassenbon gut auf. Dieser wird als Nachweis für den Kauf benötigt.

Tritt innerhalb von drei Jahren ab dem Kaufdatum dieses Produkts ein Material- oder Fabrikationsfehler auf, wird das Produkt von uns – nach unserer Wahl – für Sie kostenlos repariert, ersetzt oder der Kaufpreis erstattet. Diese Garantieleistung setzt voraus, dass innerhalb der Dreijahresfrist das defekte Gerät und der Kaufbeleg (Kassenbon) vorgelegt und schriftlich kurz beschrieben wird, worin der Mangel besteht und wann er aufgetreten ist.

Wenn der Defekt von unserer Garantie gedeckt ist, erhalten Sie das reparierte oder ein neues Produkt zurück. Mit Reparatur oder Austausch des Produkts beginnt kein neuer Garantiezeitraum.

Garantiezeit und gesetzliche Mängelansprüche

Die Garantiezeit wird durch die Gewährleistung nicht verlängert. Dies gilt auch für ersetzte und reparierte Teile. Eventuell schon beim Kauf vorhandene Schäden und Mängel müssen sofort nach dem Auspacken gemeldet werden. Nach Ablauf der Garantiezeit anfallende Reparaturen sind kostenpflichtig.

Garantieumfang

Das Gerät wurde nach strengen Qualitätsrichtlinien sorgfältig produziert und vor Auslieferung gewissenhaft geprüft.

Die Garantieleistung gilt für Material- oder Fabrikationsfehler. Diese Garantie erstreckt sich nicht auf Produktteile, die normaler Abnutzung ausgesetzt sind und daher als Verschleißteile angesehen werden können oder für Beschädigungen an zerbrechlichen Teilen, z. B. Schalter, Akkus oder Teile, die aus Glas gefertigt sind.

Diese Garantie verfällt, wenn das Produkt beschädigt, nicht sachgemäß benutzt oder gewartet wurde. Für eine sachgemäße Benutzung des Produkts sind alle in der Bedienungsanleitung aufgeführten Anweisungen genau einzuhalten. Verwendungszwecke und Handlungen, von denen in der Bedienungsanleitung abgeraten oder vor denen gewarnt wird, sind unbedingt zu vermeiden.

Das Produkt ist nur für den privaten und nicht für den gewerblichen Gebrauch bestimmt. Bei missbräuchlicher und unsachgemäßer Behandlung, Gewaltanwendung und bei Eingriffen, die nicht von unserer autorisierten Serviceniederlassung vorgenommen wurden, erlischt die Garantie.

Abwicklung im Garantiefall

Um eine schnelle Bearbeitung Ihres Anliegens zu gewährleisten, folgen Sie bitte den folgenden Hinweisen:

- Bitte halten Sie für alle Anfragen den Kassenbon und die Artikelnummer (IAN) 392843_2201 als Nachweis für den Kauf bereit.
- Die Artikelnummer entnehmen Sie bitte dem Typenschild am Produkt, einer Gravur am Produkt, dem Titelblatt der Bedienungsanleitung (unten links) oder dem Aufkleber auf der Rück- oder Unterseite des Produktes.
- Sollten Funktionsfehler oder sonstige Mängel auftreten, kontaktieren Sie zunächst die nachfolgend benannte Serviceabteilung **telefonisch** oder per **E-Mail**.
- Ein als defekt erfasstes Produkt können Sie dann unter Beifügung des Kaufbelegs (Kassenbon) und der Angabe, worin der Mangel besteht und wann er aufgetreten ist, für Sie portofrei an die Ihnen mitgeteilte Serviceanschrift übersenden.



Auf www.lidl-service.com können Sie diese und viele weitere Handbücher, Produktvideos und Installationssoftware herunterladen.

Mit diesem QR-Code gelangen Sie direkt auf die Lidl-Service-Seite (www.lidl-service.com) und können durch die Eingabe der Artikelnummer (IAN) 392843_2201 Ihre Bedienungsanleitung öffnen.

Service

DE Service Deutschland

Tel.: 0800 5435 111

(kostenfrei aus dem dt. Festnetz / Mobilfunknetz)

E-Mail: kompernass@lidl.de

AT Service Österreich

Tel.: 0820 201 222

E-Mail: kompernass@lidl.at

CH Service Schweiz

Tel.: 0800 56 44 33

E-Mail: kompernass@lidl.ch

IAN 392843_2201

Importeur

Bitte beachten Sie, dass die folgende Anschrift keine Serviceanschrift ist.
Kontaktieren Sie zunächst die benannte Servicestelle.

KOMPERNASS HANDELS GMBH

BURGSTRASSE 21

44867 BOCHUM

DEUTSCHLAND

www.kompernass.com



KOMPERNASS HANDELS GMBH

BURGSTRASSE 21

44867 BOCHUM

GERMANY

www.kompernass.com

Version des informations - Stand der Informationen:

06 / 2022 · Ident.-No.: TKHQ10A1-042022-V1

IAN 392843_2201