

ERGONOMISCHE FUNKMAUS/ ERGONOMIC WIRELESS MOUSE/ SOURIS SANS FIL ERGONOMIQUE SFM 2400 B1

DE AT CH

ERGONOMISCHE FUNKMAUS

Bedienungs- und Sicherheitshinweise

GB IE

ERGONOMIC WIRELESS MOUSE

Operation and Safety Notes

FR BE

SOURIS SANS FIL ERGONOMIQUE

Instructions d'utilisation et consignes de sécurité

NL BE

ERGONOMISCHE DRAADLOZE MUIS

Bedienings- en veiligheidsinstructies

PL

ERGONOMICZNA MYSZ BEZPRZEWODOWA

Uwagi dotyczące obsługi i bezpieczeństwa

CZ

ERGONOMICKÁ BEZDRÁTOVÁ MYŠ

Pokyny pro obsluhu a bezpečnostní pokyny

SK

ERGONOMICKÁ RÁDIOVÁ MYŠ

Pokyny pre obsluhu a bezpečnostné pokyny

ES

RATÓN INALÁMBRICO ERGONÓMICO

Instrucciones de utilización y de seguridad

DK

ERGONOMISK TRÅDLØS MUS

Betjenings- og sikkerhedsbemærkninger

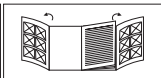

DE/AT/CH	Bedienungs- und Sicherheitshinweise	Seite	5
GB/IE	Operation and Safety Notes	Page	31
FR/BE	Instructions d'utilisation et consignes de sécurité	Page	55
NL/BE	Gebruik en veiligheidsrichtlijnen	Pagina	82
PL	Uwagi dotyczące obsługi i bezpieczeństwa	Strona	107
CZ	Pokyny pro obsluhu a bezpečnostní pokyny	Strana	133
SK	Pokyny pre obsluhu a bezpečnostné pokyny	Strana	158
ES	Instrucciones de utilización y de seguridad	Página	183
DK	Betjenings- og sikkerhedsbemærkninger	Side	207

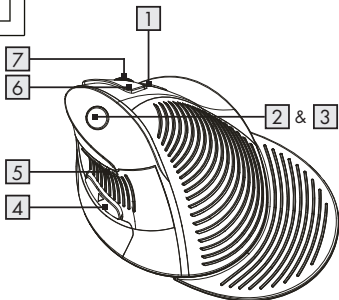
A

800 DPI
1600 DPI
2400 DPI

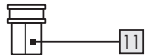
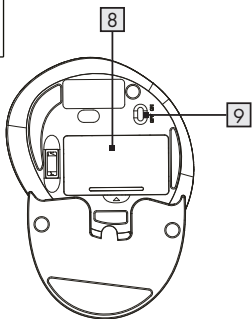
B

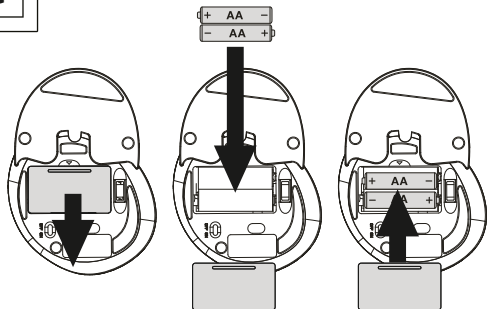
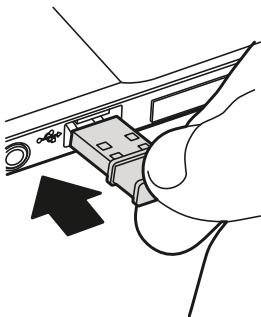
C**D**

Verwendete Warnhinweise und Symbole	Seite	6
Einleitung	Seite	8
Bestimmungsgemäße Verwendung	Seite	8
Markenhinweise	Seite	9
Lieferumfang	Seite	9
Sicherheitshinweise	Seite	10
Teilebeschreibung	Seite	16
Technische Daten	Seite	17
Vor der Verwendung	Seite	18
Bedienung	Seite	18
Softwareinstallation	Seite	20
Lagerung bei Nichtbenutzung	Seite	24
Reinigung	Seite	24
Fehlerbehebung	Seite	25
Entsorgung	Seite	26
Vereinfachte EU-Konformitätserklärung	Seite	27
Garantie und Service	Seite	28
Garantie	Seite	28
Abwicklung im Garantiefall	Seite	29
Service	Seite	30

Verwendete Warnhinweise und Symbole

Die dargestellten Symbole werden in der Bedienungsanleitung, auf der Verpackung und auf dem Gerät verwendet.



GEFAHR! Dieses Symbol mit dem Signalwort „GEFAHR“ bezeichnet eine Gefährdung mit einem hohen Risikograd, die, wenn sie nicht vermieden wird, eine schwere Verletzung oder den Tod zur Folge hat.



WARNUNG! Dieses Symbol mit dem Signalwort „WARNUNG“ bezeichnet eine Gefährdung mit einem mittleren Risikograd, die, wenn sie nicht vermieden wird, eine schwere Verletzung oder den Tod zur Folge haben kann.



VORSICHT! Dieses Symbol mit dem Signalwort „VORSICHT“ bezeichnet eine Gefährdung mit einem niedrigen Risikograd, die, wenn sie nicht vermieden wird, eine geringe oder mäßige Verletzung zur Folge haben kann.



ACHTUNG! Dieses Symbol weist in Kombination mit dem Signalwort „ACHTUNG“ auf einen möglichen Sachschaden hin.



HINWEIS: Dieses Symbol mit dem Signalwort „HINWEIS“ bietet weitere nützliche Informationen.



Gleichstrom/-spannung



Warnung vor optischer Strahlung



Dieses Gebotszeichen weist darauf hin geeignete Schutzhandschuhe zu tragen! Folgen Sie den Anweisungen dieser Warnung, um Handverletzungen durch Gegenstände oder den Kontakt mit heißen oder chemischen Materialien zu vermeiden!



WARNUNG! EXPLOSIONSGEFAHR! Eine Warnung, welche mit diesem Zeichen und den Worten „WARNUNG! EXPLOSIONSGEFAHR!“ versehen ist, weist auf eine mögliche Explosionsgefahr hin. Wird ein solcher Warnhinweis nicht befolgt, kann das ernsthafte Verletzungen nach sich ziehen oder tödlich enden und möglichen Sachschaden nach sich ziehen. Folgen Sie den Anweisungen dieser Warnung, um Lebensgefahr, schwerwiegende Verletzungen oder Sachschäden zu vermeiden!



Das CE-Zeichen bestätigt Konformität mit den für das Produkt zutreffenden EU-Richtlinien.

ERGONOMISCHE FUNKMAUS

● **Einleitung**

Wir beglückwünschen Sie zum Kauf Ihres neuen Produkts. Sie haben sich damit für ein hochwertiges Produkt entschieden. Die Bedienungsanleitung ist Teil dieses Produkts. Sie enthält wichtige Hinweise für Sicherheit, Gebrauch und Entsorgung. Machen Sie sich vor der Benutzung des Produkts mit allen Bedien- und Sicherheitshinweisen vertraut. Benutzen Sie das Produkt nur wie beschrieben und für die angegebenen Einsatzbereiche. Händigen Sie alle Unterlagen bei Weitergabe des Produkts an Dritte mit aus.

● **Bestimmungsgemäße Verwendung**

Die ERGONOMISCHE FUNKMAUS (nachfolgend als „Produkt“ bezeichnet) ist ein IT-Gerät und dient als Eingabegerät für Computer. Dieses Produkt ist nicht für die Verwendung in Unternehmen oder für andere gewerbliche Zwecke (z. B. Büro-Anwendungen) vorgesehen. Verwenden Sie dieses Produkt für den Heimgebrauch und private Zwecke. Jede andere Verwendung gilt als unsachgemäß. Ansprüche aufgrund unsachgemäßer Verwendung oder aufgrund unbefugter

Änderungen am Produkt werden vom Garantieumfang nicht erfasst. Eine derartige Verwendung erfolgt auf Ihre eigene Gefahr.

● Markenhinweise

- USB® ist eine eingetragene Marke von USB Implementers Forum, Inc.
- Windows® ist eine eingetragene Marke von Microsoft Corporation in den USA und anderen Ländern.
- Mac OS ist eine Marke der Apple Inc., eingetragen in den Vereinigten Staaten und anderen Ländern.
- Die Marke und der Handelsname SilverCrest stehen im Eigentum der jeweiligen Inhaber.
- Alle anderen Namen und Produkte sind Marken oder eingetragene Marken ihrer jeweiligen Eigentümer.

● Lieferumfang

Hinweis: Bitte beachten Sie die Ausklappseite (Abb. B).

- 1 Ergonomische Funkmaus
- 1 magnetische Handauflage
- 1 USB-Dongle
- 1 Installationssoftware-CD
- 2 Batterien (AA)
- 1 Bedienungsanleitung



Sicherheitshinweise

Machen Sie sich vor der Verwendung des Produktes mit allen Sicherheitshinweisen und Gebrauchsanweisungen vertraut! Wenn Sie dieses Produkt an andere weitergeben, geben Sie auch alle Dokumente weiter!

⚠️ WARNUNG! LEBENSGEFAHR UND UNFALLGEFAHR FÜR SÄUGLINGE UND KINDER!

⚠️ GEFAHR! ERSTICKUNGSGEFAHR! Lassen Sie Kinder mit dem Verpackungsmaterial nicht unbeaufsichtigt. Das Verpackungsmaterial stellt eine Erstickungsgefahr dar. Kinder unterschätzen häufig die damit verbundenen Gefahren. Das Verpackungsmaterial ist kein Spielzeug.

- Dieses Produkt kann von Kindern ab 8 Jahren und darüber sowie von Personen mit verringerten physischen, sensorischen oder mentalen Fähigkeiten oder Mangel an Erfahrung und Wissen benutzt werden, wenn sie beaufsichtigt oder bezüglich des sicheren Gebrauchs des Produktes unterwiesen wurden und die daraus resultierenden Gefahren verstehen. Kinder dürfen nicht mit dem Produkt spielen. Reinigung und Benutzerwartung dürfen nicht von Kindern ohne Beaufsichtigung durchgeführt werden. Das Produkt ist kein Spielzeug.

⚠ GEFAHR! Einige der mitgelieferten Teile könnten verschluckt werden. Wenden Sie sich sofort an einen Arzt, falls ein Teil verschluckt wird.

⚠ WARNUNG! Funkstörungen

- Schalten Sie das Produkt in Flugzeugen, Krankenhäusern, Betriebsräumen oder in der Nähe medizinischer Elektroniksysteme aus. Die übertragenen drahtlosen Signale könnten Auswirkungen auf die Funktionalität sensibler Elektrogeräte haben.
- Halten Sie das Produkt mindestens 20 cm von Herzschrittmachern oder implantierbaren Kardioverter-Defibrillatoren fern, da die elektromagnetische Strahlung die Funktionalität von Herzschrittmachern beeinträchtigen kann.
- Die übertragenen Funkwellen könnten Störungen in Hörgeräten verursachen.
- Stellen Sie das Produkt nicht in der Nähe von brennbaren Gasen oder explosionsgefährdeten Bereichen (z. B. Lackierereien) auf, wenn die drahtlosen Komponenten eingeschaltet sind, da die ausgesendeten Funkwellen Explosionen und Feuer verursachen können.
- Die Reichweite der Funkwellen variiert je nach Umweltbedingungen. Im Falle einer drahtlosen Datenübertragung kann nicht ausgeschlossen werden, dass unbefugte Dritte diese Daten erhalten.

⚠ GEFAHR! Halten Sie die Batterien von Kindern fern. Wurde eine Batterie verschluckt, suchen Sie umgehend einen Arzt auf.

- Verschlucken kann zu Verbrennungen, Perforation von Weichgewebe und Tod führen. Schwere Verbrennungen können innerhalb von 2 Stunden nach dem Verschlucken auftreten.

⚠ WARNUNG! EXPLOSIONSGEFAHR!



Laden Sie nicht aufladbare Batterien niemals wieder auf. Schließen Sie Batterien nicht kurz und / oder öffnen Sie diese nicht. Überhitzung, Brandgefahr oder Platzen können die Folge sein. Werfen Sie Batterien niemals in Feuer oder Wasser. Setzen Sie Batterien keiner mechanischen Belastung aus.

Risiko des Auslaufens von Batterien

Vermeiden Sie extreme Bedingungen und Temperaturen, die auf Batterien einwirken können, z. B. auf Heizkörpern / direkte Sonneneinstrahlung.

Im Falle eines Auslaufens der Batterien entfernen Sie diese sofort aus dem Produkt, um Beschädigungen zu vermeiden.

Vermeiden Sie Kontakt der ausgelaufenen Chemikalien mit Haut, Augen und Schleimhäuten. Spülen Sie bei Kontakt mit Batteriesäure die betroffene Stelle mit viel klarem Wasser ab und wenden Sie sich umgehend an einen Arzt.

TRAGEN SIE SCHUTZHANDSCHUHE!



Ausgelaufene oder beschädigte Batterien können bei Hautkontakt Verbrennungen verursachen. Tragen Sie in solch einem Fall immer geeignete Schutzhandschuhe.

Batterie

- Beide Batterien müssen immer zeitgleich ersetzt werden.
- Legen Sie Batterien entsprechend den Polaritätskennzeichnungen (+) und (-) an Batterie und Produkt ein.
- Versuchen Sie nicht, die Batterien wieder aufzuladen und werfen Sie diese unter keinen Umständen in Feuer.
- Reinigen Sie Kontakte an Batterie / Akku und im Batteriefach vor dem Einlegen mit einem trockenen, fusselfreien Tuch oder Wattestäbchen!
- Entfernen Sie erschöpfte Batterien umgehend aus dem Produkt.
- Verwenden Sie nur den angegebenen Batterietyp!
- Entfernen Sie die Batterien, wenn das Produkt für einen längeren Zeitraum nicht benutzt wird.
- Eine unsachgemäße Verwendung kann zu Explosionen und Lebensgefahr führen.

⚠ ACHTUNG! GEFAHR VON SACHBESCHÄDIGUNG

- Überprüfen Sie das Produkt vor jeder Verwendung! Stellen Sie die Verwendung ein, wenn Sie Beschädigungen am Produkt feststellen!

- Plötzliche Temperaturschwankungen können Kondenswasserbildung im Produkt verursachen. Lassen Sie das Produkt in diesem Fall einige Zeit akklimatisieren, bevor Sie es erneut verwenden, um Kurzschlüsse zu vermeiden!
- Verwenden Sie das Produkt nicht in der Nähe von Wärmequellen, z. B. Heizkörpern oder anderen Geräten, die Wärme abstrahlen!
- Werfen Sie das Produkt nicht in Feuer und setzen Sie es keinen hohen Temperaturen aus.
- Öffnen Sie niemals das Produkt! Es enthält keine Teile die gewartet werden können.

⚠ ACHTUNG! Achten Sie darauf, dass

- das Produkt keinen direkten Wärmequellen (z. B. Heizung) ausgesetzt ist.
- jeder Kontakt mit Spritz- und Tropfwasser, sowie ätzenden Flüssigkeiten vermieden wird und dass das Produkt nicht in der Nähe von Wasser verwendet wird. Insbesondere sollte das Produkt nicht in Flüssigkeit eingetaucht werden; stellen Sie keine Gefäße mit Flüssigkeit, beispielsweise Vasen oder Getränke, auf oder in der Nähe des Produktes ab.
- das Produkt nicht in unmittelbarer Nähe von Magnetfeldern (z. B. Lautsprechern) verwendet wird.
- keine Feuerquellen (z. B. brennende Kerzen) auf oder in der Nähe des Produktes positioniert werden.

- keine Gegenstände in das Innere des Produkts eingeführt werden.
- das Produkt keinen übermäßigen Erschütterungen und Vibrationen ausgesetzt ist.



Blicken Sie nicht direkt in den Lichtstrahl. Betrachten Sie den Lichtstrahl auch nicht mit optischen Geräten.

i HINWEIS:

Der Anwender muss während der Benutzung des Produkts regelmäßige Pausen einlegen. Bei Schmerzen in den Händen, Armen oder im Schulter- und Nackenbereich muss die Arbeit unterbrochen werden und einige Dehnübungen durchgeführt werden.

- Die OWIM GmbH & Co KG ist nicht für Störungen von Radio- und Fernsehgeräten aufgrund einer unbefugten Veränderung des Produktes verantwortlich.
- Der Benutzer des Produktes ist allein für die Behebung von Störungen verantwortlich, die durch derartige unbefugte Veränderungen des Produktes sowie durch den Ersatz solcher Produkte verursacht wurden.
- Es ist notwendig, das Produkt zu reparieren, wenn es beschädigt ist, beispielsweise wenn das Gehäuse beschädigt ist, wenn Flüssigkeiten oder Gegenstände in das Produkt eingedrungen sind oder wenn das Produkt Regen oder Feuchtigkeit ausgesetzt war.
- Reparaturen sind auch erforderlich, wenn das Produkt nicht ordnungsgemäß funktioniert oder fallen gelassen

wurde. Wenn Rauch oder ungewöhnliche Geräusche oder Gerüche auftreten, schalten Sie das Produkt sofort ab und entnehmen Sie die Batterien. In solchen Fällen sollte das Produkt nicht verwendet werden, bis es durch autorisiertes Personal überprüft wurde. Lassen Sie das Produkt nur von qualifiziertem Personal reparieren. Öffnen Sie niemals das Gehäuse des Produktes.

● **Teilebeschreibung**

Bitte beachten Sie die Ausklappseite.

- 1 Rechte Maustaste
- 2 DPI-Taste
- 3 LED-Anzeige bei geringem Batteriestand und DPI-Status
- 4 Vorwärts-Taste
- 5 Rückwärts-Taste
- 6 Linke Maustaste
- 7 Scrollrad und mittlere Maustaste
- 8 Batteriefachabdeckung
- 9 EIN-/AUS-Schalter
- 10 Bedienungsanleitung
- 11 USB-Dongle
- 12 Software-CD
- 13 2 x AA Batterien
- 14 magnetische Handauflage

● Technische Daten

Spannungsversorgung:	2 x AA Batterien, 1,5 V
Betriebszeit:	3 bis 6 Monate (Alkali-Batterie)
Betriebssysteme:	Windows® 7 / 8 / 10
Auflösung:	800 / 1600 / 2400 dpi
Reichweite:	10 m
Funkfrequenzband:	2408 - 2474 MHz
Max. Übertragungsleistung:	0,72 mW
USB-Version:	2.0
Hardware-Voraussetzung:	1 freier USB-Anschluss
Betriebstemperatur:	5 bis 35 °C
Lagerungstemperatur:	0 bis 45 °C
Lagerungsfeuchtigkeit:	10 bis 70 % relative Luftfeuchte
Abmessungen (L x B x H):	ca. 135 x 95 x 89mm (mit magnetische Handauflage)
Gewicht:	ca. 128 g (ohne Batterie)

Die Spezifikationen und das Design können ohne Ankündigung geändert werden.

● Vor der Verwendung

i HINWEIS:

- Überprüfen Sie vor Gebrauch, ob der Verpackungsinhalt vollständig und unbeschädigt ist!
- Alle Teile müssen ausgepackt und das Verpackungsmaterial muss vollständig entfernt werden.

Einrichten Ihrer Maus – Einlegen/Ersetzen der Batterie (siehe Abb. C)

- Entfernen Sie die Batteriefachabdeckung **8**.
- Legen Sie 2 AA Batterien **13** in das Batteriefach ein.
- Stellen Sie sicher, dass die Polaritäten (+/-) stimmen.
- Bringen Sie die Batteriefachabdeckung **8** wieder an und drücken Sie sie nach unten bis sie einrastet.

● Bedienung

1. **USB-Dongle **11** anschließen (siehe Abb. D):**
Stecken Sie den USB-Dongle **11** in einen freien USB-Anschluss an Ihrem Computer.
2. Schieben Sie den EIN-/ AUS-Schalter **9** in die Position „ON“ (EIN), um die Maus einzuschalten.
3. Schalten Sie Ihren Computer ein.
4. Die erforderlichen Treiber werden automatisch installiert.

Tastenfunktion (siehe Abb. A)

- 1 Rechte Maustaste:** Bietet herkömmliche Mausclick-Funktionen.
- 2 DPI-Taste:** (800 / 1600 / 2400 – Taste einmal klicken, dann DPI-Einstellungen auf nächsten DPI-Wert einstellen). Die Standard-DPI-Einstellung ist 1600 DPI. Wählen Sie eine Einstellung, die für Sie komfortabel ist.
- 4 Vorwärts-Taste**
- 5 Rückwärts-Taste**
- 6 Linke Maustaste:** Bietet herkömmliche Mausclick-Funktionen, wie Klick, Doppelklick und Ziehen.
- 7 Scrollrad und mittlere Maustaste:** Zum Blättern durch Seiten oder Dokumente nach oben oder unten scrollen.

LED-Anzeige bei geringem Batteriestand und DPI-Status **3**

1. Wenn die Batterien schwach sind, leuchtet die LED-Anzeige rot auf. Ersetzen Sie die Batterie durch neue Batterien.
2. Um die DPI-Stufe zu ändern, drücken Sie die DPI-Taste. Die LED-Anzeige blinkt entsprechend der DPI-Stufe:
 - Blinkt 1 x = 800 DPI
 - Blinkt 2 x = 1600 DPI
 - Blinkt 3 x = 2400 DPI

● Softwareinstallation

i HINWEIS:

- Die Software ist nicht kompatibel mit Mac OS.
- Sie können die Mausinstallationssoftware auch unter www.Lidl-service.com herunterladen. Auf dieser Lidl-Service-Webseite müssen Sie die Produktnummer IAN 373971_2104 zur Suche nach der herunterzuladenden Software eingeben.

Softwareinstallation aus CD

1. Legen Sie das mitgelieferte Einrichtungsmedium in das CD-Laufwerk des Computers ein.
2. Die Installation sollte automatisch starten.
3. Falls dies nicht der Fall ist, starten Sie die Datei „SFM 2400 B1 Mouse Setup.exe“ auf der CD manuell durch Doppelklick.
4. Befolgen Sie die Installationsanweisungen zum Abschließen der gesamten Installation.
5. Nach Installation und Ausführung des Softwareprogrammes sehen Sie die nachstehende Bedienoberfläche.

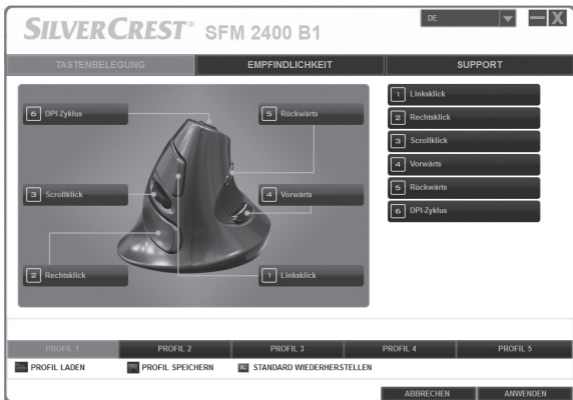

Konfiguration der Funkmausfunktion

Die Software dient zur Konfiguration der Maustasten. Die Software unterteilt sich in drei Registerkarten: Tastenbelegung / Empfindlichkeit und Support. Nachstehend finden Sie weitere Einzelheiten.

Tastenbelegung-Register:

- Sie können die Tasten der Maus mit unterschiedlichen Funktionen programmieren. Klicken Sie einfach auf die gewünschte Schaltfläche und eine Funktionsliste erscheint zur Auswahl. Sobald Sie Ihre bevorzugte Funktion aus der Liste gewählt haben, klicken Sie auf „Anwenden“. Die zugewiesene Mausfunktion ist nun einsatzbereit.

Empfindlichkeit-Register:

Option

CPI1/ CPI2/
CPI3

Beschreibung

Es gibt 3 optische Auflösungen der Funkmaus, die Sie über dieses Software-Menü aktualisieren und voreinstellen können.

The screenshot shows the 'EMPFINDLICHKEIT' (Sensitivity) tab of the SilverCrest SFM 2400 B1 software. The interface is in German and features a dark grey theme. At the top, there is a language dropdown set to 'DE' and window control buttons. The main area is divided into three sections: 'TASTENBELEGUNG' (Key Mapping), 'EMPFINDLICHKEIT' (Sensitivity), and 'SUPPORT'. Under 'EMPFINDLICHKEIT', there are three horizontal sliders for CPI1, CPI2, and CPI3, each with a range from 800 to 2400. To the right, there are three more sliders: 'Beschleunigung' (Acceleration) with a range from 0 to 10, 'Vertikale Scrollgeschwindigkeit' (Vertical Scroll Speed) with a range from 1 to 10, and 'Doppelklickgeschwindigkeit' (Double-click Speed) with a range from 0 to 10. Below these is an 'Abtastrate' (Sampling Rate) section with radio buttons for 125 Hz, 250 Hz, 500 Hz, and 1000 Hz. At the bottom, there are buttons for 'PROFIL LADEN', 'PROFIL SPEICHERN', 'STANDARD WIEDERHERSTELLEN', 'ABBRECHEN', and 'ANWENDEN'.

SILVERCREST® SFM 2400 B1 DE [Close] [Maximize]

TASTENBELEGUNG **EMPFINDLICHKEIT** **SUPPORT**

CPI1 [Slider: 800 to 2400]

CPI2 [Slider: 800 to 2400]

CPI3 [Slider: 800 to 2400]

Beschleunigung [Slider: 0 to 10] Genauigkeit erhöhen

Vertikale Scrollgeschwindigkeit [Slider: 1 to 10]

Doppelklickgeschwindigkeit [Slider: 0 to 10]

Abtastrate 125 Hz 250 Hz 500 Hz 1000 Hz

PROFIL 1 PROFIL 2 PROFIL 3 PROFIL 4 PROFIL 5

PROFIL LADEN PROFIL SPEICHERN STANDARD WIEDERHERSTELLEN

ABBRECHEN ANWENDEN

Option	Beschreibung
Beschleunigung	Sie können Ihre bevorzugte Mauszeigergeschwindigkeit (0 bis 10) einstellen. Klicken Sie zur Verbesserung der Genauigkeit der Funkmaus auf das Kästchen „Genauigkeit erhöhen“.
Vertikale Scrollgeschwindigkeit	Diese Einstellung ermöglicht Ihnen die Änderung der Scrollgeschwindigkeit der Funkmaus (0 bis 10).
Doppelklickgeschwindigkeit	Mit dieser Einstellung können Sie einstellen, wie schnell die linke Taste in einer Reihe gedrückt wird, die einen Doppelklick auslöst.
Abtastrate	Je höher die Abtastrate, desto häufiger erhält Ihr Computer Informationen über den Status Ihrer Maus. Sie können zwischen 125 Hz, 250 Hz, 500 Hz und 1000 Hz wählen.

Support-Register:

- Dieses Register zeigt die Software-Version.

Profil (1-5):

Es gibt insgesamt 5 Profile, die Sie nach Wunsch mit dieser Software einstellen und optimieren können. Bei Bedarf können Sie das Profil jederzeit in dieser Software speichern/ laden.

Standard wiederherstellen:

Sie können alle Einstellungen auf die Werkseinstellungen zurücksetzen, indem Sie auf „Standard wiederherstellen“ und dann auf „Anwenden“ klicken.

● **Lagerung bei Nichtbenutzung**

- Batterien müssen vor der Lagerung entfernt werden.
- Lagern Sie das Produkt in einem trockenen Innenraum, geschützt vor direkter Sonneneinstrahlung, vorzugsweise in der Originalverpackung.

● **Reinigung**

- Schalten Sie das Produkt vor der Reinigung aus!
- Verwenden Sie keine säurehaltigen, scheuernden oder lösemittelhaltigen Reinigungsmittel, da diese das Produkt beschädigen können.
- Reinigen Sie das Gehäuse des Produktes ausschließlich mit einem weichen, trockenen Tuch!
- Bei anhaltender Verschmutzung kann ein mildes Reinigungsmittel verwendet werden.

● Fehlerbehebung

Problem

Das Produkt funktioniert nicht ordnungsgemäß.

Behebung

Option 1: Prüfen Sie, ob die Batterien richtig eingelegt sind.

Option 2: Die Batterien müssen durch Neue ausgetauscht werden.

Option 3: Entfernen Sie andere mit Ihrem Computer verbundene Mäuse und verbinden Sie Ihre Maus erneut.

Option 4: Benutzen Sie die Maus nicht auf durchsichtigen oder spiegelnden Oberflächen.

Option 5: USB-Dongle wurde nicht richtig eingesteckt, versuchen Sie einen anderen freien USB-Anschluss oder starten Sie Ihren Computer neu.

Option 6: Verschmutzter Optik der Maus, reinigen Sie den Schmutz und versuchen Sie es erneut.

● Entsorgung

Verpackung:

Die Verpackung besteht aus umweltfreundlichen Materialien, die Sie über die örtlichen Recyclingstellen entsorgen können.



Beachten Sie die Kennzeichnung der Verpackungsmaterialien bei der Abfalltrennung, diese sind gekennzeichnet mit Abkürzungen (a) und Nummern (b) mit folgender Bedeutung: 1 - 7: Kunststoffe / 20 - 22: Papier und Pappe / 80 - 98: Verbundstoffe.

Produkt:



Möglichkeiten zur Entsorgung des ausgedienten Produkts erfahren Sie bei Ihrer Gemeinde- oder Stadtverwaltung.



Das nebenstehende Symbol einer durchgestrichenen Mülltonne auf Rädern zeigt an, dass dieses Produkt der Richtlinie 2012/19/EU unterliegt. Diese Richtlinie besagt, dass Sie dieses Produkt am Ende seiner

Nutzungszeit nicht mit dem normalen Haushaltsmüll entsorgen dürfen, sondern in speziell eingerichteten Sammelstellen, Wertstoffhöfen oder Entsorgungsbetrieben abgeben müssen.

Diese Entsorgung ist für Sie kostenfrei.

Schonen Sie die Umwelt und entsorgen Sie fachgerecht.



Das Produkt ist recycelbar, unterliegt einer erweiterten Herstellerverantwortung und wird getrennt gesammelt.

Batterien:

Denken Sie an die Umwelt und Ihre persönliche Gesundheit. Geben Sie verbrauchte Batterien immer in gesonderten Sammelbehältern ab. Diese finden Sie in vielen öffentlichen Gebäuden oder im Batteriehandel.



Umweltschäden durch falsche Entsorgung der Batterien!

Batterien dürfen nicht über den Hausmüll entsorgt werden. Sie können giftige Schwermetalle enthalten und unterliegen der Sondermüllbehandlung. Die chemischen Symbole der Schwermetalle sind wie folgt: Cd = Cadmium, Hg = Quecksilber, Pb = Blei. Geben Sie deshalb verbrauchte Batterien bei einer kommunalen Sammelstelle ab.

● Vereinfachte EU-Konformitätserklärung

Hiermit erklärt OWIM GmbH & Co. KG, Stiftsbergstraße 1, 74167 Neckarsulm, DEUTSCHLAND, dass das Produkt [ERGONOMISCHE FUNKMAUS, HG05319B] den Richtlinien 2014/53/EU und 2011/65/EU entspricht.

Der vollständige Text der EU-Konformitätserklärung ist unter der folgenden Internetadresse verfügbar: www.owim.com



● **Garantie und Service**

● **Garantie**

Das Produkt wurde nach strengen Qualitätsrichtlinien sorgfältig produziert und vor Anlieferung gewissenhaft geprüft. Im Falle von Mängeln dieses Produkts stehen Ihnen gegen den Verkäufer des Produkts gesetzliche Rechte zu. Diese gesetzlichen Rechte werden durch unsere im Folgenden dargestellte Garantie nicht eingeschränkt.

Sie erhalten auf dieses Produkt 3 Jahre Garantie ab Kaufdatum. Die Garantiefrist beginnt mit dem Kaufdatum. Bitte bewahren Sie den Original-Kassenbon gut auf. Diese Unterlage wird als Nachweis für den Kauf benötigt.

Tritt innerhalb von 3 Jahren ab dem Kaufdatum dieses Produkts ein Material- oder Fabrikationsfehler auf, wird das Produkt von uns – nach unserer Wahl – für Sie kostenlos repariert oder ersetzt. Diese Garantie verfällt, wenn das Produkt beschädigt, nicht sachgemäß benutzt oder gewartet wurde.

Die Garantieleistung gilt für Material- oder Fabrikationsfehler. Diese Garantie erstreckt sich nicht auf Produktteile, die normaler Abnutzung ausgesetzt sind (z. B. Batterien) und daher als Verschleißteile angesehen werden können oder Beschädigungen an zerbrechlichen Teilen, z. B. Schalter, Akkus oder die aus Glas gefertigt sind.

● **Abwicklung im Garantiefall**

Um eine schnelle Bearbeitung Ihres Anliegens zu gewährleisten, folgen Sie bitte den folgenden Hinweisen:

Bitte halten Sie für alle Anfragen den Kassenbon und die Artikelnummer (IAN 373971_2104) als Nachweis für den Kauf bereit.

Die Artikelnummer entnehmen Sie bitte dem Typenschild, einer Gravur, auf dem Titelblatt Ihrer Bedienungsanleitung (unten links) oder als Aufkleber auf der Rück- oder Unterseite des Produkts.

Sollten Funktionsfehler oder sonstige Mängel auftreten, kontaktieren Sie zunächst die nachfolgend benannte Serviceabteilung telefonisch oder per E-Mail.

Ein als defekt erfasstes Produkt können Sie dann unter Beifügung des Kaufbelegs (Kassenbon) und der Angabe, worin der Mangel besteht und wann er aufgetreten ist, für Sie portofrei an die Ihnen mitgeteilte Service-Anschrift übersenden.

● Service

DE **Service Deutschland**

Tel.: 0800 5435 111

E-Mail: owim@lidl.de

AT **Service Österreich**

Tel.: 0800 292726

E-Mail: owim@lidl.at

CH **Service Schweiz**

Tel.: 0800562153

E-Mail: owim@lidl.ch

Warnings and symbols used	Page	32
Introduction	Page	34
Intended use	Page	34
Trademark notices	Page	35
Scope of delivery	Page	35
Safety notes	Page	36
Description of parts	Page	41
Technical data	Page	42
Before use	Page	43
Operation	Page	43
Software installation	Page	45
Storage when not in use	Page	49
Cleaning	Page	49
Troubleshooting	Page	50
Disposal	Page	50
Simplified EU declaration of conformity	Page	52
Warranty and service	Page	53
Warranty	Page	53
Warranty claim procedure	Page	54
Service	Page	54

Warnings and symbols used

The symbols shown are used in the operating instructions, on the packaging and on the unit.



DANGER! This symbol with the signal word "DANGER" indicates a hazard with a high level of risk which, if not avoided, will result in serious injury or death.



WARNING! This symbol with the signal word "WARNING" indicates a hazard with a medium level of risk which, if not avoided, could result in serious injury or death.



CAUTION! This symbol with the signal word "CAUTION" indicates a hazard with a low level of risk which, if not avoided, could result in minor or moderate injury.



ATTENTION! This symbol with the signal word "ATTENTION" indicates a possible property damage.



NOTE: This symbol with the signal word “NOTE” provides additional useful information.



Direct current / voltage



Warning against optical radiation



This action sign indicates to wear suitable protective gloves! Follow the instructions to avoid hands striking or being struck by objects or being in contact with thermal or chemical materials!



WARNING! EXPLOSION HAZARD!

A warning with this symbol and word “WARNING! EXPLOSION HAZARD” indicates the potential threat of explosion. Failure to observe this warning may result in serious or fatal injuries and potential property damage. Follow the instructions in this warning to prevent serious injuries, a danger to life or property damage!



CE mark indicates conformity with relevant EU directives applicable for this product.

ERGONOMIC WIRELESS MOUSE

● **Introduction**

We congratulate you on the purchase of your new product. You have chosen a high quality product. The instructions for use are part of the product. They contain important information concerning safety, use and disposal. Before using the product, please familiarise yourself with all of the safety information and instructions for use. Only use the product as described and for the specified applications. If you pass the product on to anyone else, please ensure that you also pass on all the documentation with it.

● **Intended use**

This ERGONOMIC WIRELESS MOUSE (hereinafter referred to as “product”) is an information technology device and is designed as an input device for computers. This product is not intended for use in companies or for other commercial uses (e.g. office productivity applications). Use this product only in the home for private purposes Any other use is considered

improper. Any claims resulting from improper use or due to unauthorised modification of the product will be considered un-warranted. Any such use is at your own risk.

● Trademark notices

- USB® is a registered trademark of USB Implementers Forum, Inc.
- Windows® is a registered trademark of Microsoft Corporation in the United States and other countries.
- Mac OS is trademarks of Apple Inc., registered in the U.S. and other countries.
- The SilverCrest trademark and trade name is the property of their respective owners.
- Any other names and products are trademarks or registered trademarks of their respective owners.

● Scope of delivery

Note: refer to fold out page (Fig. B)

- 1 Ergonomic wireless mouse
- 1 Magnetic hand pad
- 1 USB dongle
- 1 CD-ROM installation software
- 2 Batteries (AA)
- 1 Instructions for use



Safety notes

Before using the product, please familiarize yourself with all of the safety instructions and instructions for use! When passing this product on to others, please also include all the documents!

⚠ WARNING! DANGER TO LIFE AND RISK OF ACCIDENT FOR INFANTS AND CHILDREN!

⚠ DANGER! RISK OF SUFFOCATION! Never leave children unsupervised with the packaging material. The packaging material poses a suffocation hazard. Children frequently underestimate the dangers. The packaging material is not a toy.

- This product may be used by children age 8 years and up, as well as by persons with reduced physical, sensory or mental capacities or lacking experience and/or knowledge, so long as they are supervised or instructed in the safe use of the product and understand the associated risks. Do not allow children to play with the product. Cleaning and user maintenance should not be performed by children without supervision. The product is not a toy.

⚠ DANGER! Some of the provided parts can be swallowed. If a part is swallowed, seek immediate medical attention.

⚠ WARNING! Radio interference

- Switch the product off on aeroplanes, in hospitals, service rooms, or near medical electronic systems. The wireless signals transmitted could impact the functionality of sensitive electronics.
- Keep the product at least 20 cm from pacemakers or implantable cardioverter defibrillators, as the electromagnetic radiation may impair the functionality of pacemakers.
- The radio waves transmitted could cause interference in hearing aids.
- Do not place the product near flammable gasses or potentially explosives areas (e.g. paint shops) with the wireless components on, as the radio waves emitted can cause explosions and fire.
- The range of the radio waves varies by environmental conditions. In the event of wireless data transmission, unauthorised third parties receiving the data cannot be excluded.

 DANGER! Keep batteries out of reach of children. If accidentally swallowed seek immediate medical attention.

- Swallowing may lead to burns, perforation of soft tissue, and death. Severe burns can occur within 2 hours of ingestion.

 WARNING! EXPLOSION HAZARD!

 Never recharge non-rechargeable batteries. Do not short-circuit batteries or open them. Overheating, fire or bursting can be the result. Never throw batteries into fire or water. Do not exert mechanical loads to batteries.

Risk of batteries leakage

Avoid extreme environmental conditions and temperatures, which could affect batteries, e.g. radiators / direct sunlight.

In the event of a leakage of batteries, immediately remove them from the product to prevent damage.

Avoid contact of leaked chemicals with skin, eyes and mucous membranes. In the event of contact with battery acid, thoroughly flush the affected area with plenty of clean water and seek immediate medical attention.

WEAR PROTECTIVE GLOVES!



Leaked or damaged batteries can cause burns on contact with the skin. Wear suitable protective gloves at all times if such an event occurs.

Battery

- Both batteries must always be replaced at the same time.
- Insert batteries according to polarity marks (+) and (-) on the battery and the product.
- Never try to recharge the batteries and under no circumstances throw them into fire.
- Use a dry lint-free cloth or cotton swab to clean the contacts on the battery / rechargeable battery and in the battery compartment before inserting!
- Remove exhausted batteries from the product immediately.
- Only use the specified type of battery!
- Remove the battery when the product is not to be used for a long time.

- Improper use may cause explosions and danger to life.

⚠ ATTENTION! RISK OF PROPERTY DAMAGE

- Check the product before every use! Discontinue use if any damage to the product is detected!
- Sudden temperature changes may cause condensation inside the product. In this case, allow the product to acclimate for some time before using it again to prevent short circuits!
- Do not operate the product near heat sources, e.g. radiators or other devices emitting heat!
- Do not throw the product into fire and do not expose to high temperatures.
- Never open the product!! It has no internal parts requiring maintenance.

⚠ ATTENTION! Ensure that

- no direct heat sources (e.g. heating) can affect the product.
- any contact with splashed and dripping water and corrosive liquids is avoided and the product is not operated in the vicinity of water. In particular, the product should never be submerged in liquid; do not place any vessels filled with liquid, for example, vases or drinks, on or near the product.
- the product is not used in the immediate vicinity of magnetic fields (e.g. speakers).
- no fire sources (e.g. burning candles) are placed on or near the product.
- no objects are inserted into the interior of the product.

- the product is never subjected to excessive shocks and vibrations.



Do not look directly into the light beam. Also, do not look at the light beam with optical devices.

i NOTE:

The user must take regular breaks during the use of the product, in case of pain in the hands, arms or shoulder and neck area the work must be interrupted and some stretching exercises must be done.

- The OWIM GmbH & Co KG is not responsible for interference with radios or televisions due to unauthorised modification of the product.
- The user of the product is fully responsible for correcting interference caused by such unauthorised modification of the product, as well as replacement of such products.
- It is necessary to repair the product if they have been damaged in any way, for example, if the housing is damaged, if liquid or objects have penetrated the product or if the product has been exposed to rain or moisture.
- Repair work is also required if the product is not working properly or has been dropped. If smoke is produced, or there are any unusual sounds or smells, turn the product off immediately and remove the batteries. In such cases, the product should not be used until they have been inspected by authorised service personnel. Only have the product repaired by qualified personnel. Never open the housing of the product.

● Description of parts

Please refer to the fold out page.

- 1 Right mouse button
- 2 DPI button
- 3 LED indicator for low battery and DPI status
- 4 Forward button
- 5 Backward button
- 6 Left mouse button
- 7 Scroll wheel and middle mouse button
- 8 Battery compartment cover
- 9 On/Off Switch
- 10 Instructions for use
- 11 USB dongle
- 12 Software CD
- 13 2 x AA batteries
- 14 Magnetic hand pad

● Technical data

Voltage supply:	2 x 1.5 V, AA batteries
Operation time:	3 to 6 months (Alkaline battery)
Operating Systems:	Windows® 7 / 8 / 10
Resolution:	800 / 1600 / 2400 dpi
Range:	10 m
Radio frequency band:	2408 - 2474 MHz
Max. transmitted power:	0.72 mW
USB version:	2.0
Hardware requirement:::	1 free USB port
Operating temperature:	5 to 35 °C
Storage temperature:	0 to 45 °C
Storage humidity:	10 to 70 % RH
Dimension (L x W x H):	approx. 135 x 95 x 89 mm (with magnetic hand pad)
Net weight:	approx. 128 g (without battery)

The specification and design may be changed without notification.

● Before use

i NOTE:

- Before use, verify the package contents are complete and undamaged!
- All parts have to be unpacked and the packaging material has to be removed completely.

Setting up your mouse – inserting/replacing the battery (see fig. C)

- Remove the battery compartment cover **8**.
- Insert 2 AA batteries **13** into the battery compartment.
- Ensure that the polarities are correct (+/-).
- Reinsert the battery compartment cover **8** and push it down until it locks in place.

● Operation

1. **Connecting the USB dongle **11** (see fig. D):** Slot the USB dongle **11** into a spare USB port on your computer.
2. Slide the ON/OFF button **9** to the “ON” position in order to turn on the mouse.
3. Turn your computer on.
4. The necessary drivers are automatically installed.

Function of buttons (see fig. A)

- 1 Right mouse button:** Provides traditional mouse click functions.
- 2 DPI button:** (800 / 1600 / 2400 – Click button once, then change DPI setting to next DPI value). The default DPI setting is 1600 dpi. Choose a setting that is comfortable for you.
- 3**
- 4 Forward button**
- 5 Backward button**
- 6 Left mouse button:** Provides traditional mouse functions like click, double click and drag.
- 7 Scroll wheel and middle mouse button:** Roll up or down to scroll through pages or documents.

LED indicator for low battery and DPI status **3**

1. When battery power is low, the LED indicator will light up in red, please replace the batteries with new batteries.
2. Press DPI button to change its DPI level. The LED indicator will flash according to its DPI level:
 - Flash 1 x = 800 DPI
 - Flash 2 x = 1600 DPI
 - Flash 3 x = 2400 DPI

● Software installation

i NOTE:

- The software is not compatible with MAC OS.
- You can also download the mouse installation software at www.Lidl-service.com. At this Lidl service website you have to input the product number IAN 373971_2104 to search for the software to download.

Software installation from CD

1. Insert the provided Setup Disc into the computer's CD rom.
2. The installation process should start automatically.
3. If this is not the case, start the file "SFM 2400 B1 Mouse Setup.exe" manually on the CD-ROM by double-clicking.
4. Follow the installation instructions to complete the whole installation process.
5. After installing and running the application software program, you will find the below user interface.

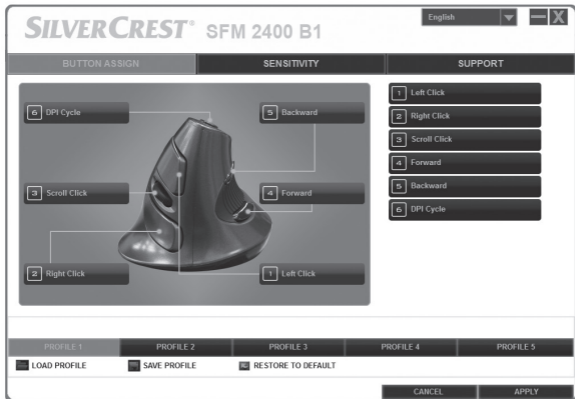

Configuration of wireless mouse function

The software is used to configure the mouse buttons. The software is divided into three tabs:

Button Assign/ Sensitivity/ Support. Please refer to below for more details.

Button Assign tab:

- You can program the buttons of the mouse with different functions. Just simply click on the button that you wish and a function list will pop out for selection. Once you have selected your preferred function on the list click "Apply", and the assigned mouse function will now be ready to use.

Sensitivity tab:

Option

Description

CPI1/ CPI2/
CPI3

There are 3 optical resolution of wireless mouse that you can update and preset in this software menu.

The screenshot shows the 'SENSITIVITY' tab of the SILVERCREST SFM 2400 B1 software. The interface is divided into three main sections: 'BUTTON ASSIGN', 'SENSITIVITY', and 'SUPPORT'. The 'SENSITIVITY' section contains three sliders for CPI1, CPI2, and CPI3, each with a range from 800 to 2400. The 'SUPPORT' section includes sliders for Acceleration (0-10), Vertical Scrolling Speed (1-10), and Double Click Speed (0-10). Below these are radio buttons for Polling Rate (125HZ, 250HZ, 500HZ, 1000HZ). At the bottom, there are buttons for 'LOAD PROFILE', 'SAVE PROFILE', 'RESTORE TO DEFAULT', 'CANCEL', and 'APPLY'. The interface also shows 'PROFILE 1' through 'PROFILE 5' and a language dropdown set to 'English'.

Option	Description
Acceleration	You can set your preferred mouse cursor speed (0 - 10). Click "Accuracy Increasing" box to achieve a better accuracy of wireless mouse .
Vertical Scrolling Speed	This setting allows you to change the scroll speed of the wireless mouse (0 - 10).
Double Click Speed	This setting allows you to adjust how fast the left button pressed in a row that double click is triggered.
Polling rate	The higher the data transfer rate, the more often your computer receives information about the status of your mouse. You can select among 125 Hz, 250 Hz, 500 Hz and 1000 Hz.

Support tab:

- This tab shows the software version.

Profile (1- 5):

There are total 5 profile that you can preset and optimize to your favor setting via this software. Also you can save/ load profile into/ out of this software anytime when you need.

Restore to default:

You can reset all setting to factory default setting by clicking "Restore to default" and then press "Apply".

● Storage when not in use

- Batteries must be removed before storage.
- Store the product in a dry indoor location protected from direct sunlight, preferably in its original packaging.

● Cleaning

- Switch the product off before cleaning!
- No acid, chafing or solvent cleaning agents should be used or the product can be damaged.
- Only clean the outside of the product using a soft, dry cloth!
- At persistent soiling, a mild cleaning agent can be used.

● Troubleshooting

Problem	Solution
----------------	-----------------

The product does not work properly.

Option 1: Check if the battery is properly fitted.

Option 2: The battery needs to be replaced by a new one.

Option 3: Remove any other mouse connected to your computer and reconnect your mouse.

Option 4: Avoid using this product onto transparent or reflective surfaces.

Option 5: USB dongle not correctly inserted, try another free USB port or reboot your computer.

Option 6: Dirts stained onto optics of mouse, please clean the dirts and try again.

● Disposal

Packaging:

The packaging is made of environmentally friendly materials, which may be disposed of through your local recycling facilities.



Observe the marking of the packaging materials for waste separation, which are marked with abbreviations (a) and numbers (b) with following

meaning: 1-7: plastics / 20-22: paper and fibreboard / 80-98: composite materials.

Product:



Contact your municipality for information on how to dispose of your worn-out product.



The adjacent symbol of a crossed out dustbin on wheels indicates this product is subject to Directive 2012/19/EU. This directive states at the end of the life this product must not be disposed of through regular household refuse but must be returned to special collection sites, recycling depots or waste management companies.

This disposal is free of charge to you.

Protect the environment and dispose of properly.



The product is recyclable, subject to extended manufacturer responsibility, and collected separately. It can be obtained from your local authority.

Batteries:

Think about the environment and your personal health. Dispose empty batteries in separate collecting boxes. These can be found in many public buildings or in shops where batteries are sold.



Improper disposal of batteries can harm the environment!

Never dispose of batteries in your household waste. They may contain toxic heavy metals and are subject to hazardous waste regulations. The chemical symbols of the heavy metals are: Cd = cadmium, Hg = mercury, Pb = lead. Therefore dispose of used batteries through your local collection site.

● Simplified EU declaration of conformity

Hereby, OWIM GmbH & Co. KG, Stiftsbergstraße 1, 74167 Neckarsulm, GERMANY, declares that the product [ERGONOMIC WIRELESS MOUSE, HG05319B], is in compliance with Directives 2014/53/EU and 2011/65/EU.

The full text of the EU declaration of conformity is available at the following internet address: www.owim.com



● Warranty and service

● Warranty

The product has been manufactured to strict quality guidelines and meticulously examined before delivery. In the event of product defects you have legal rights against the retailer of this product. Your legal rights are not limited in any way by our warranty detailed below.

The warranty for this product is 3 years from the date of purchase. The warranty period begins on the date of purchase. Please keep the original sales receipt in a safe location. This document is required as your proof of purchase.

Should this product show any fault in materials or manufacture within 3 years from the date of purchase, we will repair or replace it – at our choice – free of charge to you. This warranty becomes void if the product has been damaged, or used or maintained improperly.

The warranty applies to defects in material or manufacture. This warranty does not cover product parts subject to normal wear, thus possibly considered consumables (e.g. batteries) or for damage to fragile parts, e.g. switches, rechargeable batteries or glass parts.

● Warranty claim procedure

To ensure quick processing of your case, please observe the following instructions:

Please have the till receipt and the item number (IAN 373971_2104) available as proof of purchase.

You will find the item number on the rating plate, an engraving, on the front page of the instructions for use (bottom left), or as a sticker on the rear or bottom of the product.

If functional or other defects occur, please contact the service department listed either by telephone or by e-mail.

You can return a defective product to us free of charge to the service address that will be provided to you. Ensure that you enclose the proof of purchase (till receipt) and information about what the defect is and when it occurred.

● Service

GB **Service Great Britain**

Tel.: 08000569216

E-Mail: owim@lidl.co.uk

IE **Service Ireland**

Tel.: 1800 200736

E-Mail: owim@lidl.ie

Avertissements et symboles utilisés	Page	56
Introduction	Page	58
Utilisation prévue	Page	58
Avis relatif aux marques	Page	59
Contenu de la livraison	Page	59
Consignes de sécurité	Page	60
Description des pièces	Page	66
Données techniques	Page	67
Avant utilisation	Page	68
Fonctionnement	Page	68
Installation du logiciel	Page	70
Stockage en l'absence d'utilisation	Page	74
Nettoyage	Page	74
Dépannage	Page	75
Mise au rebut	Page	75
Déclaration UE de conformité simplifiée	Page	77
Garantie et service	Page	78
Garantie	Page	78
Faire valoir sa garantie	Page	81
Service après-vente	Page	81

Avertissements et symboles utilisés

Les symboles suivants sont utilisés dans le mode d'emploi, sur l'emballage et sur l'appareil.



DANGER ! Ce symbole avec le terme « DANGER » indique un danger avec un niveau élevé de risque qui, s'il n'est pas évité, entraîne des blessures graves ou la mort.



AVERTISSEMENT ! Ce symbole accompagnant l'expression « AVERTISSEMENT » indique un danger avec un niveau de risque moyen qui, s'il n'est pas évité, peut entraîner des blessures graves ou la mort.



ATTENTION ! Ce symbole avec le terme « ATTENTION » indique un danger avec un niveau faible de risque qui, s'il n'est pas évité, peut entraîner des blessures mineures à modérées.



PRUDENCE ! Ce symbole avec le terme « PRUDENCE » indique la possibilité de dégâts matériels.



REMARQUE : Ce symbole avec le terme « REMARQUE » fournit des informations utiles supplémentaires.



Courant continu / Tension continue



Avertissement relatif au rayonnement optique



Ce signe d'action indique de porter des gants de protection appropriés ! Suivez les instructions pour éviter les coups portés aux mains par des objets ou le contact avec des matériaux thermiques ou chimiques.



AVERTISSEMENT ! RISQUE D'EXPLOSION ! Un avertissement avec ce symbole et le terme « AVERTISSEMENT ! RISQUE D'EXPLOSION » indique une menace potentielle d'explosion. Le fait de ne pas respecter de cet avertissement peut entraîner des blessures graves ou mortelles et des dégâts matériels potentiels. Suivez les instructions de cet avertissement pour éviter les blessures graves, les dangers de morts et les dégâts matériels !



La marque CE indique la conformité aux directives européennes applicables à ce produit.

SOURIS SANS FIL ERGONOMIQUE

● **Introduction**

Nous vous félicitons pour l'achat de votre nouveau produit. Vous avez opté pour un produit de grande qualité. Le mode d'emploi fait partie intégrante de ce produit. Il contient des indications importantes pour la sécurité, l'utilisation et la mise au rebut. Veuillez lire consciencieusement toutes les indications d'utilisation et de sécurité du produit. Ce produit doit uniquement être utilisé conformément aux instructions et dans les domaines d'application spécifiés. Lors d'une cession à tiers, veuillez également remettre tous les documents.

● **Utilisation prévue**

Cette SOURIS SANS FIL ERGONOMIQUE (ci-après désignée « produit ») est un appareil informatique conçu comme un dispositif de saisie pour les ordinateurs. Ce produit n'est pas destiné à être utilisé dans des entreprises ou pour d'autres utilisations commerciales (telles que des applications de productivité bureautique). Utilisez ce produit uniquement à votre domicile à des fins privées. Toute autre utilisation est considérée inappropriée. Toute réclamation résultant d'une

utilisation incorrecte ou d'une modification non autorisée du produit sera considérée comme hors garantie. Toute utilisation de la sorte est à vos risques et périls.

● Avis relatif aux marques

- USB® est une marque déposée de USB Implementers Forum, Inc.
- Windows® est une marque déposée de Microsoft Corporation aux États-Unis et dans d'autres pays.
- Mac OS est une marque commerciale d'Apple Inc., déposée aux États-Unis et dans d'autres pays.
- La marque et le nom commercial SilverCrest sont la propriété de leurs détenteurs respectifs.
- Tous les autres noms et produits sont des marques commerciales ou des marques déposées de leurs détenteurs respectifs.

● Contenu de la livraison

Remarque : voir la page dépliante (Fig. B)

- 1 Souris sans fil ergonomique
- 1 tapis magnétique pour la main
- 1 Clé USB
- 1 CD-ROM du logiciel d'installation
- 2 piles (AA)
- 1 Instructions d'utilisation



Consignes de sécurité

Avant d'utiliser le produit, veuillez vous familiariser avec toutes les instructions de sécurité et toutes les instructions d'utilisation. Lorsque vous passez ce produit à d'autres, veuillez également inclure tous les documents !

⚠ AVERTISSEMENT ! DANGER POUR LA VIE ET RISQUE D'ACCIDENT POUR LES BÉBÉS ET LES ENFANTS !

⚠ DANGER ! RISQUE D'ÉTOUFFEMENT ! Ne jamais laisser les enfants sans surveillance avec le matériau d'emballage. Le matériau d'emballage présente un risque d'étouffement. Les enfants sous-estiment souvent les dangers. Le matériau d'emballage n'est pas un jouet.

- Ce produit peut être utilisé par des enfants âgés de 8 ans et plus, ainsi que par des personnes présentant des capacités physiques, sensorielles ou mentales réduites ou manquant d'expérience et / ou de connaissances, pour autant qu'elles soient surveillées ou guidées dans l'utilisation du produit en toute sécuritaire et dans la compréhension des risques associés. Ne pas laisser les enfants jouer avec le produit. Le nettoyage et la maintenance utilisateur ne doivent pas être effectués par des enfants sans surveillance. Le produit n'est pas un jouet.

⚠ DANGER ! Certaines des pièces fournies peuvent être avalées. Si une pièce est avalée, consultez immédiatement un médecin.

⚠ AVERTISSEMENT ! Interférences radio

- Éteignez le produit en avion, dans les hôpitaux, les salles de service ou à proximité des systèmes électroniques médicaux. Les signaux sans fil transmis peuvent avoir un impact sur la fonctionnalité d'une électronique sensible.
- Maintenez le produit à au moins 20 cm des stimulateurs cardiaques et des défibrillateurs cardioversants implantables, car le rayonnement électromagnétique peut nuire à la fonctionnalité des stimulateurs cardiaques.
- Les ondes radio transmises peuvent causer des interférences dans les prothèses auditives.
- Ne placez pas le produit près de gaz inflammables ou de zones potentiellement explosives (par ex des ateliers de peinture) avec les composants sans fil allumés, car les ondes radio émises peuvent provoquer des explosions et des incendies.
- La gamme des ondes radio varie selon les conditions environnementales. Dans le cas de transmission de données sans fil, les tiers non autorisés recevant les données ne peuvent pas être exclus.

⚠ DANGER ! Maintenez les piles hors de portée des enfants En cas d'ingestion accidentelle, consultez immédiatement un médecin.

- Une ingestion peut entraîner des brûlures, une perforation des tissus mous et la mort. Des brûlures graves peuvent apparaître dans les 2 heures suivant l'ingestion.

⚠ AVERTISSEMENT ! RISQUE D'EXPLOSION !



Ne rechargez jamais les piles non rechargeables. Ne mettez pas en court-circuit les piles et ne les ouvrez pas. Le résultat pourrait être une surchauffe, un incendie ou une explosion. Ne jetez jamais les piles au feu ou dans l'eau. N'exercez pas de charges mécaniques sur les piles.

Risque de fuite des piles

Évitez les conditions environnementales et les températures extrêmes, qui pourraient affecter les piles, telles que les radiateurs/la lumière directe du soleil.

En cas de fuite des piles, retirez-les immédiatement du produit pour éviter tout dommage.

Évitez tout contact des produits chimiques ayant fui avec la peau, les yeux et les muqueuses. En cas de contact avec l'acide de la batterie, rincez abondamment la zone touchée à l'eau propre et consultez immédiatement un médecin.

PORTEZ DES GANTS DE PROTECTION !



Les piles ayant fui ou endommagées peuvent causer des brûlures au contact de la peau. Portez des gants de protection appropriés à tout moment si un tel événement se produit.

Pile

- Les deux piles doivent toujours être remplacées en même temps.
- Insérez les piles conformément aux marques de polarité (+) et (-) sur la pile et sur le produit.
- N'essayez jamais de recharger les piles et ne les jetez en aucun cas au feu.
- Avant l'insertion de la pile, nettoyez les contacts de la pile / de la pile rechargeable ainsi que ceux présents dans le compartiment à piles en vous servant d'un chiffon sec et non pelucheux ou d'un coton-tige !
- Retirez immédiatement les piles vides du produit.
- Utilisez uniquement le type de piles spécifié !
- Retirez les piles si le produit n'est pas utilisé pendant une durée prolongée.
- Une utilisation inappropriée peut causer des explosions et un danger pour la vie.

PRUDENCE ! RISQUE DE DÉGÂTS MATÉRIELS

- Contrôlez le produit avant chaque utilisation ! Cessez de l'utiliser en cas de dégâts détectés au niveau du produit !
- Les modifications soudaines de température peuvent entraîner de la condensation à l'intérieur du produit. Le cas échéant, laissez le produit s'acclimater pendant un certain temps avant de l'utiliser à nouveau afin d'éviter les courts-circuits !

- N'utilisez pas le produit à proximité de sources de chaleur, par exemple des radiateurs ou d'autres appareils émettant de la chaleur !
- Ne jetez pas le produit au feu et ne l'exposez pas à des températures élevées.
- N'ouvrez jamais le produit !! Aucune pièce interne ne nécessite de maintenance.

⚠ PRUDENCE ! Assurez-vous que

- aucune source de chaleur directe (par ex un chauffage) ne peut affecter le produit.
- tout contact avec des éclaboussures ou des ruissellements d'eau est évité et le produit n'est pas utilisé à proximité d'eau. En particulier, le produit ne doit jamais être immergé dans un liquide ; Ne placez pas de récipients remplis de liquide, par exemple, des vases ou des boissons, sur le produit ou à proximité.
- le produit n'est pas utilisé à proximité immédiate de champs magnétiques (par ex des haut-parleurs).
- aucune source de feu (par ex des bougies allumées) n'est placée sur le produit ou à proximité.
- aucun objet n'est inséré à l'intérieur du produit.
- le produit n'est jamais soumis à des vibrations et à chocs excessifs.



Ne regardez pas directement dans le faisceau lumineux. Ne regardez pas non plus le faisceau lumineux avec des dispositifs optiques.

i REMARQUE:

L'utilisateur doit faire des pauses régulières pendant l'utilisation du produit. En cas de douleur dans les mains, les bras ou la région des épaules et du cou, l'utilisation doit être interrompue et des exercices d'étirement doivent être faits.

- OWIM GmbH & Co KG ne peut être tenu responsable des interférences avec les radios ou les radios ou les téléviseurs en raison d'une modification non autorisée du produit.
- L'utilisateur du produit est entièrement responsable de la correction des interférences causées par une telle modification non autorisée du produit, ainsi que du remplacement de tels produits.
- Il est nécessaire de réparer le produit s'il a été endommagé de quelque manière que ce soit; par exemple, si le boîtier est endommagé, si du liquide ou des objets ont pénétré dans le produit ou si le produit a été exposé à la pluie ou à l'humidité.
- Des travaux de réparation sont également nécessaires en cas de dysfonctionnement ou de chute du produit. Si de la fumée est émise, ou en cas d'odeurs ou de bruits inhabituels, éteignez immédiatement le produit et retirez les batteries. Dans de tels cas, le produit ne doit pas être utilisé tant qu'il n'a pas été inspecté par un personnel de service agréé.

Ne faites réparer le produit que par du personnel qualifié.
N'ouvrez jamais le boîtier du produit.

● Description des pièces

Veillez consulter la page dépliant.

- 1 Bouton droit de la souris
- 2 Bouton DPI
- 3 Indicateur LED de piles faibles et de l'état DPI
- 4 Bouton Avant
- 5 Bouton Arrière
- 6 Bouton gauche de la souris
- 7 Molette de défilement et bouton central de la souris
- 8 Couvercle du compartiment des piles
- 9 Interrupteur Marche/Arrêt
- 10 Instructions d'utilisation
- 11 Dongle USB
- 12 CD de logiciel
- 13 2 piles AA
- 14 Tapis magnétique pour la main

● Données techniques

Tension d'alimentation :	2 x piles AA 1,5 V
Autonomie :	3 à 6 mois (Piles alcalines)
Systèmes d'exploitation :	Windows® 7 / 8 / 10
Résolution :	800 / 1600 / 2400 dpi
Plage :	10 m
Bande de fréquences radio :	2408 - 2474 MHz
Puissance maxi transmise :	0,72 mW
Version USB :	2.0
Configuration matérielle :	1 port USB libre
Température de fonctionnement :	5 à 35 °C
Température de stockage :	0 à 45 °C
Humidité de stockage :	10 à 70 % HR
Dimensions (L x l x H) :	Environ 135 x 95 x 89 mm (avec le tapis magnétique pour la main)
Poids net :	Environ 128 g (sans les piles)

Les caractéristiques et la conception peuvent être modifiées sans préavis.

● Avant utilisation

i REMARQUE:

- Avant utilisation, vérifiez que le contenu de l'emballage est complet et intact !
- Toutes les pièces doivent être déballées et le matériau d'emballage doit être retiré complètement.

Préparation de votre souris – insertion/ remplacement des piles (voir fig. C)

- Remove the battery compartment cover **8**.
- Insert 2 AA batteries **13** into the battery compartment.
- Ensure that the polarities are correct (+/-).
- Reinsert the battery compartment cover **8** and push it down until it locks in place.

● Fonctionnement

1. **Branchement de la dongle USB **11** (voir fig. D) :**
Insérez la clé USB **11** dans un port USB libre de votre ordinateur.
2. Mettez le bouton ON/OFF **9** en position „ON“ pour allumer la souris.
3. Allumez votre ordinateur.
4. Les pilotes nécessaires sont installés automatiquement.

Fonction des touches (voir fig. A)

- 1 Bouton droit de la souris :** Assure les fonctions de clic de souris habituelles.
- 2 Bouton DPI :** (800 / 1600 / 2400 - Cliquez une fois sur le bouton, puis passez le réglage DPI à la valeur DPI suivante). Le réglage DPI par défaut est 1600 dpi. Choisissez un réglage qui vous convient.
- 3 Bouton DPI :** (800 / 1600 / 2400 - Cliquez une fois sur le bouton, puis passez le réglage DPI à la valeur DPI suivante). Le réglage DPI par défaut est 1600 dpi. Choisissez un réglage qui vous convient.
- 4 Bouton Avant**
- 5 Bouton Arrière**
- 6 Bouton gauche de la souris :** Assure les fonctions de clic de souris habituelles telles que le clic, le double clic et le défilement.
- 7 Molette de défilement et bouton central de la souris :** Déplacez la molette vers le haut ou le bas pour faire défiler les pages ou les documents.

Indicateur LED de piles faibles et de l'état DPI **3**

- Lorsque les piles sont faibles, l'indicateur LED s'allume en rouge, veuillez remplacer les piles par des piles neuves.
- Appuyez sur le bouton DPI pour changer le niveau de DPI. L'indicateur LED clignote en fonction du niveau de DPI :
 - Clignote 1 x = 800 DPI
 - Clignote 2 x = 1600 DPI
 - Clignote 3 x = 2400 DPI

● Installation du logiciel

i REMARQUE:

- Le logiciel n'est pas compatible avec MAC OS.
- Vous pouvez également télécharger le logiciel d'installation de la souris sur le site www.Lidl-service.com. Sur ce site Web de service Lidl, vous devez saisir le numéro de produit IAN 373971_2104 pour rechercher le logiciel à télécharger.

Logiciel d'installation sur CD

1. Insérez le disque de configuration fourni dans le lecteur de CD-ROM de l'ordinateur.
2. Le processus d'installation doit démarrer automatiquement.
3. Si ce n'est pas le cas, exécutez manuellement le fichier « SFM 2400 B1 Mouse Setup.exe » depuis le CD-ROM en faisant un double clic dessus.
4. Suivez les instructions d'installation pour effectuer l'ensemble du processus d'installation.
5. Après avoir installé et exécuté le programme logiciel de l'application, vous obtenez l'interface utilisateur ci-dessous.

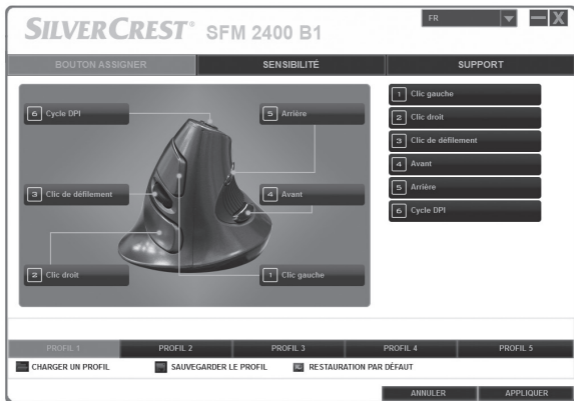

Configuration des fonctions de la souris sans fil

Le logiciel est utilisé pour configurer les boutons de la souris. Le logiciel est divisé en trois onglets :

Bouton Assigner/Sensibilité/Support. Veuillez vous référer ci-dessous pour plus de détails.

Onglet Affectation du bouton :

- Vous pouvez programmer les boutons de la souris avec différentes fonctions. Cliquez simplement sur le bouton désiré et une liste des fonctions s'affichera à l'écran. Lorsque vous avez sélectionné la fonction préférée dans la liste,

cliquez sur „Appliquer” ; cette fonction sera assignée à la souris et sera maintenant prête à être utilisée.

Onglet Sensibilité :

Option

CPI1/ CPI2/
CPI3

Description

Il y a 3 résolutions optiques pour la souris sans fil que vous pouvez mettre à jour avec le menu de ce logiciel.

The screenshot shows the 'SENSIBILITE' (Sensitivity) tab of the SILVERCREST SFM 2400 B1 software. The interface is divided into three main sections: 'BOUTON ASSIGNER' (Button Assign), 'SENSIBILITE' (Sensitivity), and 'SUPPORT' (Support). The 'SENSIBILITE' section contains three sliders for CPI1, CPI2, and CPI3, each with a range from 800 to 2400. The 'SUPPORT' section contains four settings: 'Accélération' (Acceleration) with a slider from 0 to 10, 'Vitesse de défilement vertical' (Vertical scroll speed) with a slider from 1 to 10, 'Vitesse du double clic' (Double-click speed) with a slider from 0 to 10, and 'Taux d'interrogation' (Polling rate) with radio buttons for 125 Hz, 250 Hz, 500 Hz, and 1000 Hz. At the bottom, there are buttons for 'CHARGER UN PROFIL' (Load profile), 'SAUVEGARDER LE PROFIL' (Save profile), 'RESTAURATION PAR DÉFAUT' (Restore default), 'ANNULER' (Cancel), and 'APPLIQUER' (Apply).

SILVERCREST® SFM 2400 B1 FR

BOUTON ASSIGNER **SENSIBILITE** **SUPPORT**

CPI1 - +
800 1600 2400

CPI2 - +
800 1600 2400

CPI3 - +
800 1600 2400

Accélération
0 1 2 3 4 5 6 7 8 9 10
 Précision augmentant

Vitesse de défilement vertical
1 2 3 4 5 6 7 8 9 10

Vitesse du double clic
0 1 2 3 4 5 6 7 8 9 10

Taux d'interrogation
 125 Hz 250 Hz 500 Hz 1000 Hz

PROFIL 1 PROFIL 2 PROFIL 3 PROFIL 4 PROFIL 5

CHARGER UN PROFIL SAUVEGARDER LE PROFIL RESTAURATION PAR DÉFAUT

ANNULER APPLIQUER

Option	Description
Accélération	Vous pouvez régler la vitesse du curseur de la souris (0-10). Cliquez sur la case „Précision augmentant“ pour obtenir une meilleure précision de la souris sans fil.
Vitesse de défilement vertical	Ce paramètre vous permet de modifier la vitesse de défilement de la souris sans fil (0-10).
Vitesse du double clic	Ce paramètre vous permet d'ajuster la vitesse d'appui sur le bouton gauche pour reconnaître comme un double-clic.
Taux d'interrogation	Plus le taux de transfert de données est élevé, plus votre ordinateur reçoit souvent des informations sur le statut de votre souris. Vous pouvez sélectionner parmi 125 Hz, 250 Hz, 500 Hz et 1000 Hz.

Onglet Support :

- Cet onglet affiche la version du logiciel.

Profil (1- 5) :

Il y a au total 5 profils que vous pouvez pré-régler et optimiser avec ce logiciel en fonction de vos préférences. Vous pouvez également enregistrer/charger/exporter un profil dans ce logiciel à tout moment.

Restaurer les valeurs par défaut :

Vous pouvez réinitialiser tous les paramètres aux réglages d'usine en cliquant sur „Restauration par défaut“, puis en appuyant sur „Appliquer“.

● Stockage en l'absence d'utilisation

- Les piles doivent être retirées avant rangement.
- Stockez le produit à l'intérieur, dans un endroit sec et protégé de la lumière directe du soleil, de préférence dans son emballage d'origine.

● Nettoyage

- Éteignez le produit avant nettoyage !
- Aucun agent de nettoyage à l'acide, anti-frottement ou solvant ne doit être utilisé, sous peine d'endommager le produit.
- Nettoyer uniquement l'extérieur du produit à l'aide d'un chiffon doux et sec !
- En cas de salissure persistante, un agent de nettoyage doux peut être utilisé.

● Dépannage

Problème	Solution
----------	----------

Le produit ne fonctionne pas correctement.

Option 1 : Vérifiez si les piles sont correctement installées.

Option 2 : Les piles doivent être remplacées par des piles neuves.

Option 3 : Retirez l'autre souris éventuellement connectée à votre ordinateur et reconnectez votre souris.

Option 4 : Évitez d'utiliser cette souris sur des surfaces transparentes ou réfléchissantes.

Option 5 : Le dongle USB n'est pas branché correctement, veuillez essayer un autre port USB libre ou redémarrer votre ordinateur.

Option 6 : Il y a de la saleté sur le capteur optique de la souris, veuillez nettoyer la saleté et réessayer.

● Mise au rebut

Emballage :

L'emballage se compose de matières recyclables pouvant être mises au rebut dans les déchetteries locales.



Veuillez respecter l'identification des matériaux d'emballage pour le tri sélectif, ils sont identifiés avec des abréviations (a) et des chiffres (b) ayant la signification suivante : 1-7 : plastiques / 20-22 : papiers et cartons / 80-98 : matériaux composite.

Produit :



Les possibilités de recyclage des produits usés sont à demander auprès de votre municipalité.



Le symbole de la poubelle à roulettes barrée ci-contre indique que ce produit est soumis aux dispositions de la directive 2012/19/UE. Cette directive stipule que vous ne devez pas jeter ce produit avec les ordures ménagères mais dans des centres de collecte désignés, des centres de recyclage ou des services d'élimination des déchets.

La mise au rebut est gratuite.

Éliminez correctement pour protéger l'environnement.



Le produit est recyclable, soumis à la responsabilité élargie du fabricant et collecté séparément.

Piles :

Préservez l'environnement et votre santé. Veuillez toujours déposer les piles usagées dans les conteneurs de recyclage appropriés. Vous les trouverez dans les bâtiments publics ou dans les commerces vendant des piles.



Pollution de l'environnement par mise au rebut incorrecte des piles !

Les piles ne doivent pas être mises au rebut dans les ordures ménagères. Elles peuvent contenir des métaux lourds toxiques et doivent être considérées comme des déchets spéciaux. Les symboles chimiques des métaux lourds sont les suivants : Cd = cadmium, Hg = mercure, Pb = plomb. Pour cette raison, veuillez toujours déposer les piles usagées dans les conteneurs de recyclage de la commune.

● Déclaration UE de conformité simplifiée

Le soussigné, OWIM GmbH & Co. KG, Stiftsbergstraße 1, 74167 Neckarsulm, ALLEMAGNE, déclare que le produit [SOURIS SANS FIL ERGONOMIQUE, HG05319B] est conforme aux directives 2014/53/UE et 2011/65/UE.

Le texte complet de la déclaration UE de conformité est disponible à l'adresse internet suivante: www.owim.com



● Garantie et service

● Garantie

Article L217-16 du Code de la consommation

Lorsque l'acheteur demande au vendeur, pendant le cours de la garantie commerciale qui lui a été consentie lors de l'acquisition ou de la réparation d'un bien meuble, une remise en état couverte par la garantie, toute période d'immobilisation d'au moins sept jours vient s'ajouter à la durée de la garantie qui restait à courir. Cette période court à compter de la demande d'intervention de l'acheteur ou de la mise à disposition pour réparation du bien en cause, si cette mise à disposition est postérieure à la demande d'intervention.

Indépendamment de la garantie commerciale souscrite, le vendeur reste tenu des défauts de conformité du bien et des vices rédhibitoires dans les conditions prévues aux articles L217-4 à L217-13 du Code de la consommation et aux articles 1641 à 1648 et 2232 du Code Civil.

Article L217-4 du Code de la consommation

Le vendeur livre un bien conforme au contrat et répond des défauts de conformité existant lors de la délivrance.

Il répond également des défauts de conformité résultant de l'emballage, des instructions de montage ou de l'installation lorsque celle-ci a été mise à sa charge par le contrat ou a été réalisée sous sa responsabilité.

Article L217-5 du Code de la consommation

Le bien est conforme au contrat :

- 1° S'il est propre à l'usage habituellement attendu d'un bien semblable et, le cas échéant :
 - s'il correspond à la description donnée par le vendeur et posséder les qualités que celui-ci a présentées à l'acheteur sous forme d'échantillon ou de modèle ;
 - s'il présente les qualités qu'un acheteur peut légitimement attendre eu égard aux déclarations publiques faites par le vendeur, par le producteur ou par son représentant, notamment dans la publicité ou l'étiquetage ;
- 2° Ou s'il présente les caractéristiques définies d'un commun accord par les parties ou être propre à tout usage spécial recherché par l'acheteur, porté à la connaissance du vendeur et que ce dernier a accepté.

Article L217-12 du Code de la consommation

L'action résultant du défaut de conformité se prescrit par deux ans à compter de la délivrance du bien.

Article 1641 du Code civil

Le vendeur est tenu de la garantie à raison des défauts cachés de la chose vendue qui la rendent impropre à l'usage auquel on la destine, ou qui diminuent tellement cet usage que l'acheteur ne l'aurait pas acquise, ou n'en aurait donné qu'un moindre prix, s'il les avait connus.

Article 1648 1er alinéa du Code civil

L'action résultant des vices rédhibitoires doit être intentée par l'acquéreur dans un délai de deux ans à compter de la découverte du vice.

Les pièces détachées indispensables à l'utilisation du produit sont disponibles pendant la durée de la garantie du produit.

Le produit a été fabriqué selon des critères de qualité stricts et contrôlé consciencieusement avant sa livraison. En cas de défaillance, vous êtes en droit de retourner ce produit au vendeur. La présente garantie ne constitue pas une restriction de vos droits légaux.

Ce produit bénéficie d'une garantie de 3 ans à compter de sa date d'achat. La durée de garantie débute à la date d'achat. Veuillez conserver le ticket de caisse original. Il fera office de preuve d'achat.

Si un problème matériel ou de fabrication devait survenir dans 3 ans suivant la date d'achat de ce produit, nous assurons à notre discrétion la réparation ou le remplacement du produit sans frais supplémentaires. La garantie prend fin si le produit est endommagé suite à une utilisation inappropriée ou à un entretien défaillant.

La garantie couvre les vices matériels et de fabrication. Cette garantie ne s'étend ni aux pièces du produit soumises à une usure normale (p. ex. des piles) et qui, par conséquent, peuvent être considérées comme des pièces d'usure, ni aux dommages sur des composants fragiles, comme des interrupteurs, des batteries ou des éléments fabriqués en verre.

● Faire valoir sa garantie

Pour garantir la rapidité d'exécution de la procédure de garantie, veuillez respecter les indications suivantes :

Veuillez conserver le ticket de caisse et la référence du produit (IAN 373971_2104) à titre de preuve d'achat pour toute demande.

Le numéro de référence de l'article est indiqué sur la plaque d'identification, gravé sur la page de titre de votre manuel (en bas à gauche) ou sur un autocollant apposé sur la face arrière ou inférieure du produit.

En cas de dysfonctionnement du produit, ou de tout autre défaut, contactez en premier lieu le service après-vente par téléphone ou par e-mail aux coordonnées indiquées ci-dessous.

Vous pouvez alors envoyer franco de port tout produit considéré comme défectueux au service clientèle indiqué, accompagné de la preuve d'achat (ticket de caisse) et d'une description écrite du défaut avec mention de sa date d'apparition.

● Service après-vente

FR Service après-vente France

Tél.: 0800904879

E-Mail: owim@lidl.fr

BE Service après-vente Belgique

Tél.: 080071011

Tél.: 80023970 (Luxembourg)

E-Mail: owim@lidl.be

Gebruikte waarschuwingen en symbolen	Pagina	83
Inleiding	Pagina	85
Beoogd gebruik	Pagina	85
Verklaring met betrekking tot handelsmerken	Pagina	86
Inhoud verpakking	Pagina	86
Veiligheidsopmerkingen	Pagina	87
Beschrijving van de onderdelen	Pagina	93
Technische gegevens	Pagina	94
Voorafgaand aan het gebruik	Pagina	95
Gebruik	Pagina	95
Software-installatie	Pagina	97
Opbergen indien niet in gebruik	Pagina	101
Reinigen	Pagina	101
Problemen oplossen	Pagina	102
Afvoer	Pagina	102
Vereenvoudigde EU-conformiteitsverklaring	Pagina	104
Garantie en service	Pagina	105
Garantie	Pagina	105
Afwikkeling in geval van garantie	Pagina	106
Service	Pagina	106

Gebruikte waarschuwingen en symbolen

De getoonde symbolen worden gebruikt in de gebruiksaanwijzing, op de verpakking en op de eenheid.



GEVAAR! Dit symbool met het signaalwoord "GEVAAR" geeft een gevaar aan met een hoog risiconiveau dat, als dit niet wordt vermeden, ernstig letsel of de dood kan veroorzaken.



WAARSCHUWING! Dit symbool met het signaalwoord "WAARSCHUWING" geeft een gevaar aan met een gemiddeld risiconiveau dat, als dit niet wordt vermeden, ernstig letsel of de dood zou kunnen veroorzaken.



LET OP! Dit symbool met het signaalwoord "LET OP" geeft een gevaar met een laag risiconiveau aan dat, als hier geen aandacht aan wordt besteed, enig of matig letsel ten gevolge kan hebben.



LET OP! Dit symbool met het signaalwoord "LET OP" wijst op mogelijke schade aan eigendommen.



OPMERKING: Dit symbool met het signaalwoord "OPMERKING" biedt aanvullende nuttige informatie.



Gelijkstroom/-spanning



Waarschuwing voor optische straling



Dit actieteken geeft aan dat geschikte beschermende handschoenen gedragen moeten worden! Volg de aanwijzingen om te voorkomen dat handen worden geraakt door voorwerpen of deze raken of in contact komen met thermische of chemische materialen!



WAARSCHUWING! EXPLOSIEGEVAAR!

Een waarschuwing met dit symbool en de woorden "WAARSCHUWING! EXPLOSIEGEVAAR" geeft de mogelijkheid van een ontploffing aan. Het niet opvolgen van deze waarschuwing kan ernstig of fataal letsel en mogelijk schade aan eigendommen veroorzaken. Volg de aanwijzingen onder deze waarschuwing om ernstig letsel te voorkomen, gevaar voor het leven of schade aan eigendommen.



De CE-markering duidt op conformiteit met relevante EU-richtlijnen die van toepassing zijn op dit product.

ERGONOMISCHE DRAADLOZE MUIS

● **Inleiding**

Hartelijk gefeliciteerd met de aankoop van uw nieuwe product. U heeft voor een hoogwaardig product gekozen. De gebruiksaanwijzing is een deel van het product. Deze bevat belangrijke aanwijzingen voor veiligheid, gebruik en verwijdering. Maakt U zich voor de ingebruikname van het product met alle bedienings- en veiligheidsvoorschriften vertrouwd. Gebruik het product alleen zoals beschreven en voor de aangegeven toepassingsgebieden. Overhandig alle documenten bij doorgifte van het product aan derden.

● **Beoogd gebruik**

De ERGONOMISCHE DRAADLOZE MUIS (hierna “product” genoemd) is een apparaat voor informatietechnologie en is ontworpen als invoerapparaat voor computers. Dit product is niet bedoeld voor gebruik in bedrijven of voor ander commercieel gebruik (bijvoorbeeld toepassingen voor kantoorproductiviteit). Gebruik dit product alleen thuis voor prive-doeleinden. Elk ander

gebruik wordt als onjuist beschouwd. Alle claims als gevolg van onjuist gebruik of als gevolg van niet-geautoriseerde modificaties aan het product vallen buiten de garantie. Dergelijk gebruik is op uw eigen risico.

● Verklaring met betrekking tot handelsmerken

- USB® is een gedeponeed handelsmerk van USB Implementers Forum, Inc.
- Windows® is een gedeponeed handelsmerk van Microsoft Corporation in de Verenigde Staten en/of andere landen.
- Mac OS is een handelsmerk van Apple Inc., geregistreerd in de Verenigde Staten en andere landen.
- Het handelsmerk en de handelsnaam SilverCrest zijn het eigendom van hun respectieve eigenaren.
- Overige productnamen en producten zijn mogelijk handelsmerken of gedeponeede handelsmerken van hun respectievelijke eigenaren.

● Inhoud verpakking

Opmerking: raadpleeg de uitvouwpagina (fig. B)

- 1 ergonomische draadloze muis
- 1 magnetisch handpad
- 1 USB-dongle
- 1 CD-ROM met installatie-software

- 2 batterijen (AA)
- 1 gebruiksaanwijzing



Veiligheidsopmerkingen

Maak uzelf voordat u het product gebruikt, bekend met alle veiligheidsinformatie en instructies voor het gebruik. Als u dit product aan anderen geeft, geef dan ook alle documenten mee!

⚠ WAARSCHUWING! LEVENSGEVAAR EN RISICO VOOR ONGELUKKEN VOOR KINDEREN!

⚠ GEVAAR! VERSTIKKINGSGEVAAR! Laat kinderen nooit zonder toezicht achter met het verpakkingsmateriaal. Het verpakkingsmateriaal vormt een verstikkingsrisico. Kinderen onderschatten deze gevaren. Het verpakkingsmateriaal is geen speelgoed.

- Dit product mag worden gebruikt door kinderen van 8 jaar of ouder en door personen met beperkte fysieke of geestelijke capaciteiten of zonder ervaring en/of kennis, zolang ze onder toezicht staan of instructie krijgen in het veilige gebruik van het product en de bijbehorende risico's begrijpen. Laat kinderen niet spelen met het product. Onderhoud en reiniging mogen niet door kinderen worden uitgevoerd zonder toezicht. Het product is geen speelgoed.

⚠ GEVAAR! Een aantal van de geleverde onderdelen kan worden ingeslikt. Neem direct contact op met een arts als per ongeluk een onderdeel is ingeslikt.

⚠ WAARSCHUWING! Radiostoringen

- Schakel het product uit in vliegtuigen, ziekenhuizen, onderhoudsruimten, of in de nabijheid van medische elektronische systemen. De overgebrachte draadloze signalen kunnen de werking van gevoelige elektronica beïnvloeden.
- Houd het product ten minste 20 cm uit de buurt van pacemakers of implanteerbare cardioverter-defibrillatoren, omdat de elektromagnetische straling de werking van pacemakers kan beïnvloeden.
- De afgegeven radiogolven kunnen interferentie veroorzaken in gehoorapparaten.
- Plaats het product niet in de buurt van brandbare gassen of mogelijk explosieve gebieden (zoals schilderwerkplaatsen) met de draadloze componenten ingeschakeld, omdat de afgegeven radiogolven explosies en brand kunnen veroorzaken.
- Het bereik van de radiogolven is afhankelijk van de omgeving. In het geval van draadloze gegevensoverdracht kan niet worden uitgesloten dat ongeautoriseerde derden de gegevens ontvangen.

⚠ GEVAAR! Houd batterijen buiten het bereik van kinderen. Neem direct contact op met een arts als ze per ongeluk zijn ingeslikt.

- Inslikken kan leiden tot inwendige verbrandingen, perforatie van zacht weefsel en tot de dood. Ernstige inwendige verbrandingen kunnen binnen 2 uur na het inslikken optreden.

WAARSCHUWING! EXPLOSIEGEVAAR!



Probeer nooit gewone batterijen te herladen. Kortsluit batterijen niet en/of open ze niet. Dit kan leiden tot oververhitting, brand of openscheuren. Gooi batterijen nooit in vuur of water. Oefen geen mechanische belasting uit op batterijen.

Risico van lekken van batterijen

Voorkom extreme omstandigheden in de omgeving en temperaturen die invloed kunnen hebben op batterijen, zoals radiatoren en rechtstreeks zonlicht.

Verwijder lekkende batterijen direct uit het product om schade te voorkomen.

Vermijd contact van lekkende chemicaliën met de huid, ogen en slijmvliezen. In geval van contact met accuzuur het aangetaste gebied grondig spoelen met voldoende schoon water en roep onmiddellijk medische hulp in.

DRAAG BESCHERMENDE HANDSCHOENEN!



Lekkende of beschadigde batterijen kunnen brandwonden veroorzaken bij contact met de huid. Draag altijd geschikte beschermende handschoenen als een dergelijk geval optreedt.

Batterij

- Beide batterijen moeten altijd op hetzelfde moment te worden vervangen.
- Plaats batterijen volgens de polariteitstekens (+) en (-) op de batterij en het product.
- Probeer nooit om batterijen te laden en werp ze onder geen enkele omstandigheid in het vuur.
- Reinig de contacten van de batterij / accu en in het batterijvak voor het plaatsen met een droge, pluisvrije doek of wattenstaafje!
- Verwijder lege batterijen onmiddellijk uit het product.
- Gebruik uitsluitend het opgegeven type batterij!
- Verwijder de batterij als het product voor langere tijd niet gebruikt zal worden.
- Onjuist gebruik kan explosies en levensgevaar veroorzaken.

LET OP! GEVAAR VAN SCHADE AAN EIGENDOMMEN

- Controleer het product voor elk gebruik. Gebruik het product niet meer als schade aan het product is vastgesteld.
- Plotselinge temperatuurwijzigingen kunnen condensatie binnen het product veroorzaken. Laat het product in dat geval enige tijd acclimatiseren voordat u het weer gebruikt om kortsluiting te voorkomen.
- Gebruik het product niet in de buurt van warmtebronnen, zoals radiatoren of andere apparaten die warmte afgeven.

- Werp het product niet in het vuur en stel het niet bloot aan hoge temperaturen.
- Open het product nooit. Het bevat geen interne onderdelen die onderhoud behoeven.

 **LET OP!** Zorg ervoor dat

- directe warmtebronnen (zoals een kachel) het product niet kunnen beïnvloeden.
- contact met spattend en druppelend water en corroderende vloeistoffen wordt vermeden en dat het product niet in de nabijheid van water wordt gebruikt. Met name mag het product nooit worden ondergedompeld in vloeistof; plaats geen containers met vloeistof zoals vazen of bekers op of bij het product.
- het product niet wordt geruikt in de directe omgeving van magnetische velden (zoals luidsprekers).
- geen brandhaarden (zoals brandende kaarsen) op of in de buurt van het product worden geplaatst.
- geen voorwerpen in het binnenste van het product worden gestoken.
- het product nooit wordt onderworpen aan zware schokken en trillingen.



Kijk niet rechtstreeks in de lichtstraal. Kijk ook niet met optische apparaten in de lichtstraal.

i **OPMERKING:**

De gebruiker moet tijdens het werken met het product regelmatig pauzeren, in het geval van pijn in de handen, armen of schouder- en nekgebied moet het werk worden onderbroken en moet een paar rekoefeningen worden gedaan.

- OWIM GmbH & Co KG is niet verantwoordelijk voor interferentie met radio's en tv's als gevolg van ongeautoriseerde modificatie van het product.
- De gebruiker van het product is volledig verantwoordelijk voor het corrigeren van interferentie veroorzaakt door dergelijke ongeautoriseerde modificaties van het product, evenals door vervanging van dergelijke producten.
- Het is noodzakelijk om het product te repareren als het op enige wijze is beschadigd, bijvoorbeeld als de behuizing is beschadigd, als vloeistof of voorwerpen in het product zijn beland of als het product is blootgesteld aan regen of vocht.
- Tevens is reparatie nodig als het product niet goed werkt of is gevallen. Als er rook of vreemde geluiden of geuren uit de apparatuur komen, schakel dit dan direct uit en verwijder de batterijen. In dergelijke gevallen mag u het product niet gebruiken totdat het is geïnspecteerd door geautoriseerd onderhoudspersoneel. Laat het product uitsluitend repareren door gekwalificeerd personeel. Open nooit de behuizing van het product.

● Beschrijving van de onderdelen

Raadpleeg de uitklapbare pagina.

- 1 Rechtermuisknop
- 2 Knop DPI
- 3 LED-indicator voor laag vermogen en DPI-status
- 4 Knop Vooruit
- 5 Knop Achteruit
- 6 Linkermuisknop
- 7 Bladerwiel en middelste muisknop
- 8 Deksel batterijvak
- 9 Aan/uit-schakelaar
- 10 Gebruiksaanwijzing
- 11 USB-dongle
- 12 Cd met software
- 13 2 x AA batterijen
- 14 Magnetisch hand pad

● Technische gegevens

Toevoerspanning:	2 x 1,5 V, AA batterijen
Bedrijfstijd:	3-6 maanden (alkalinebatterij)
Besturingssystemen:	Windows® 7 / 8 / 10
Resolutie:	800 / 1600 / 2400 dpi
Bereik:	10 m
Radiofrequentieband:	2408 - 2474 MHz
Max. zendvermogen:	0,72 mW
USB-versie:	2.0
Eisen aan de hardware:	1 vrije USB-poort
Bedrijfstemperatuur:	5 tot 35 °C
Opslagtemperatuur:	0 tot 45 °C
Opslagvochtigheid:	10 tot 70 % RV
Afmetingen (L x B x H):	ca. 135 x 95 x 89 mm (met magnetisch handpad)
Nettogewicht:	ca. 128 g (zonder batterij)

De specificaties en het ontwerp kunnen zonder bericht vooraf worden gewijzigd Voor het gebruik.

● Voorafgaand aan het gebruik

i **OPMERKING:**

- Controleer voor het gebruik of de inhoud van de verpakking volledig en onbeschadigd is.
- Alle onderdelen moeten worden uitgepakt en het verpakkingsmateriaal moet volledig worden verwijderd.

De muis instellen – de batterijplaatsen/vervangen (zie fig. C)

- Verwijder de klep van het batterijvak **8**.
- Plaats 2 AA-batterijen **13** in het batterijvak.
- Controleer of de polariteit juist is (+/-).
- Plaats de klep van het batterijvak terug **8** en druk het omlaag tot dit op zijn plaats klikt.

● Gebruik

1. **De USB-dongle aansluiten **11** (zie fig. D):** Stop de USB-dongle **11** in een beschikbare USB-poort op uw computer.
2. Schuif de AAN/UIT-knop **9** naar de stand AAN om de muis in te schakelen.
3. Zet uw computer aan.
4. De benodigde stuurprogramma's worden automatisch geïnstalleerd.

Werking van de knoppen (zie fig. A)

- 1 Rechter muisknop:** Biedt de traditionele muisklikfuncties.
- 2 DPI-knop:** (800 / 1600 / 2400 – klik eenmaal op de knop en verander de DPI-instelling naar de volgende DPI-waarde). De standaard DPI-instelling is 1600 dpi. Kies een instelling die voor u prettig werkt.
- 4 Knop Vooruitspoelen**
- 5 Knop Achterspoelen**
- 6 Linker muisknop:** Biedt traditionele muisfuncties zoals klikken, dubbelklikken en slepen.
- 7 Bladerwiel en middelste muisknop:** Rol omhoog of omlaag om door pagina's of documenten te bladeren.

LED-indicator voor laag vermogen en DPI-status 3

- Als de batterijen bijna leeg zijn, licht de LED-indicator rood op, verbang de batterijen door nieuwe.
- Druk op de DPI-knop om het DPI-niveau te wijzigen. De LED-indicator knippert conform het DPI-niveau:
 - 1 x knipperen = 800 dpi
 - 2 x knipperen = 1600 dpi
 - 3 x knipperen = 2400 dpi

● Software-installatie

i **OPMERKING:**

- De software is niet compatibel met Mac OS.
- U kunt de software voor muisinstallatie ook downloaden van www.Lidl-service.com. Op deze website van Lidl moet u het productnummer IAN 373971_2104 invoeren om naar de te downloaden software te zoeken.

Installatie van software vanaf de cd

1. Leg de meegeleverde installatie-disc in het cd-rom-station van de computer.
2. Het installatieproces moet automatisch starten.
3. Als dat niet het geval is, start dan het bestand "SFM 2400 B1 Mouse Setup.exe" handmatig van de CD-ROM door te dubbelklikken.
4. Volg de instructies om het installatieproces te voltooien.
5. Na installatie en uitvoeren van de toepassingssoftware, verschijnt de onderstaande gebruikers-interface.

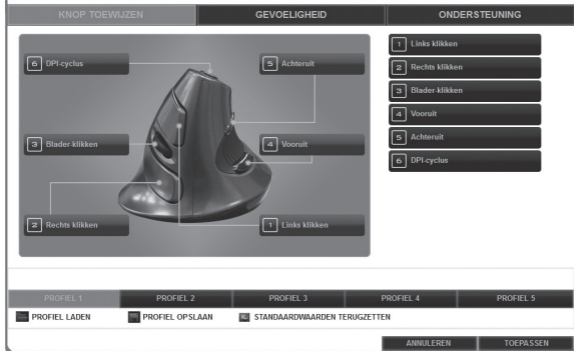

Configuratie van werking draadloze muis

De software wordt gebruikt voor het configureren van de muisknoppen. Het hoofdscherm is in drie tabbladen verdeeld: Knop toewijzen/Gevoeligheid/Ondersteuning. Zie hieronder voor meer details.

Tabblad Knop toewijzen:

- U kunt de knoppen van de muis met verschillende functies programmeren. Klik gewoon op de gewenste knop waarna een lijst met functies verschijnt waarin u kunt selecteren. Nadat u de gewenste functie in de lijst hebt geselecteerd, klikt u op "Toepassen", waarna u de muisfunctie kunt gebruiken.

Tabblad Gevoeligheid:

Optie Beschrijving

CPI1/ CPI2/ CPI3 De draadloze muis heeft drie optische resoluties die u in dit softwaremenu kunt bijwerken en instellen.

The screenshot shows the 'SILVERCREST® SFM 2400 B1' software interface. At the top right, there is a language dropdown set to 'NL' and a close button 'X'. The main interface is divided into three sections: 'KNOP TOEWIJZEN', 'GEOUELGHEID', and 'ONDERSTEUNING'. The 'GEOUELGHEID' section is active and contains three sliders for CPI1, CPI2, and CPI3, each with a scale from 800 to 2400. The 'ONDERSTEUNING' section contains four sub-sections: 'Versnelling' (Acceleration) with a slider and a checked 'Nauwkeurigheid Toenemend' (Increase Accuracy) option; 'Verticale bladernelheid' (Vertical Scroll Rate) with a slider; 'Dubbelkliknsnelheid' (Double-click Speed) with a slider; and 'Pollingpercentage' (Polling Rate) with radio buttons for 125 HZ, 350 HZ, 500 HZ (selected), and 1000 HZ. At the bottom, there are five profile tabs: 'PROFIEL 1', 'PROFIEL 2', 'PROFIEL 3', 'PROFIEL 4', and 'PROFIEL 5'. Below these are three buttons: 'PROFIEL LADEN', 'PROFIEL OPSLAAN', and 'STANDAARDWAARDEN TERUGZETTEN'. At the very bottom right are 'ANNULEREN' and 'TOEPASSEN' buttons.

Optie	Beschrijving
Vernsneling	U kunt de voorkeurssnelheid voor de muiscursor instellen (0 - 10). Klik in het vak "Nauwkeurigheid Toenemend" om een betere nauwkeurigheid van de muis te verkrijgen.
Verticale bladernelheid	Met deze instelling kunt u de bladersnelheid van de draadloze muis instellen (0 - 10).
Dubbelkliksnelheid	Met deze instelling bepaalt u hoe snel achtereen indrukken van de linkermuisknop als dubbelklik wordt gezien.
Pollingpercentage	Hoe hoger de gegevensoverdrachtssnelheid is, des te vaker de computer informatie ontvangt over de status van de muis. U kunt kiezen uit 125 Hz, 250 Hz, 500 Hz en 1000 Hz.

Tabblad Ondersteuning:

- Dit tab toont de softwareversie.

Profiel (1- 5):

U kunt 5 profielen instellen en optimaliseren naar uw wensen via deze software. U kunt tevens het profiel opslaan en laden wanneer u dat nodig hebt.

Standaardinstellingen terughalen:

U kunt de standaard fabrieksinstellingen terugzetten door op "Standaardwaarden terugzetten" en vervolgens op "Toepassen" te klikken.

● Opbergen indien niet in gebruik

- Verwijder batterijen voordat u het product opbergt.
- Berg het product op een droge plek binnenshuis op dat is beschermt tegen rechtstreeks zonlicht, bij voorkeur in de originele verpakking.

● Reinigen

- Schakel het product uit voordat u het reinigt!
- Gebruik geen zure, schurende of oplossende reinigingsmiddelen omdat deze het product kunnen beschadigen.
- Maak alleen de buitenkant van het product schoon met een zachte, droge doek.
- Bij hardnekkig vuil kunt u een zacht reinigingsmiddel gebruiken.

● Problemen oplossen

Probleem Oplossing

Het product werkt niet goed.

Optie 1: Controleer of de batterij juist is geplaatst.

Optie 2: De batterij moet door een nieuwe worden vervangen.

Optie 3: Verwijder een andere muis die mogelijk op de computer is aangesloten en sluit de muis opnieuw aan.

Optie 4: Vermijd gebruik van dit product op doorzichtige of spiegelende oppervlakken.

Optie 5: USB dongle niet goed geplaatst, probeer een andere vrije USB-poort of herstart de computer.

Optie 6: De optiek van de muis is vuil geworden, verwijder het vuil en probeer het nogmaals.

● Afvoer

Verpakking:

De verpakking bestaat uit milieuvriendelijke grondstoffen die u via de plaatselijke recyclingcontainers kunt afvoeren.



Neem de aanduiding van de verpakkingsmaterialen voor de afvalscheiding in acht. Deze zijn gemarkeerd met de afkortingen (a) en een cijfers (b) met de volgende betekenis: 1-7: kunststoffen / 20-22: papier en vezelplaten / 80-98: composietmaterialen.

Product:



Uw gemeentelijke overheid verstrekt informatie over de mogelijkheden om het uitgediende product af te voeren.



Het hiernaast afgebeelde symbool van een doorgestreepte vuilniscontainer op wieltjes geeft aan dat dit apparaat voldoet aan de richtlijn 2012/19/EG. Deze richtlijn houdt in dat u dit apparaat aan het einde van de gebruiksduur niet via het normale huisvuil mag afvoeren, maar dat u het op een speciaal hiervoor ingericht inzamelpunt, bij een milieupark of afvalverwerkend bedrijf af moet geven.

Deze afvoer is voor u gratis.

Ontzie het milieu en voer producten op een correcte manier af.



Het product kan worden gerecycled, is onderhevig aan een uitgebreide fabrikant-verantwoordelijkheid en wordt afzonderlijk ingezameld.

Batterijen:

Houd rekening met het milieu en uw persoonlijke gezondheid. Geef verbruikte batterijen altijd af bij het KCA of verzamelpunten. Deze zijn te vinden in tal van openbare gebouwen en winkels waar u batterijen kunt kopen.



Milieuschade door onjuiste afvoer van de batterijen!

Batterijen mogen niet via het huisafval worden afgevoerd. Ze kunnen giftige zware metalen bevatten en vallen onder het chemisch afval. De chemische symbolen van de zware metalen zijn: Cd = cadmium, Hg = kwik, Pb = lood. Geef lege batterijen daarom af bij een gemeentelijk inzamelpunt.

● Vereenvoudigde EU-conformiteitsverklaring

Hierbij verklaart OWIM GmbH & Co. KG, Stiftsbergstraße 1, 74167 Neckarsulm, DUITSLAND dat het product [ERGONOMISCHE DRAADLOZE MUIS, HG05319B] voldoet aan de richtlijnen 2014/53/EU en 2011/65/EU.

De volledige tekst van de EU-conformiteitsverklaring kan worden geraadpleegd op het volgende internetadres: www.owim.com



● Garantie en service

● Garantie

Het product wordt volgens strenge kwaliteitsrichtlijnen zorgvuldig geproduceerd en voor levering grondig getest. In geval van schade aan het product kunt u rechtmatig beroep doen op de verkoper van het product. Deze wettelijke rechten worden door onze hierna vermelde garantie niet beperkt.

Op dit product verlenen wij 3 jaar garantie vanaf aankoopdatum. De garantieperiode start op de dag van aankoop. Bewaar de originele kassabon alstublieft. Dit document is nodig als bewijs voor aankoop.

Wanneer binnen 3 jaar na de aankoopdatum van dit product een materiaal- of productiefout optreedt, dan wordt het product door ons – naar onze keuze – gratis voor u gerepareerd of vervangen. Deze garantie komt te vervallen als het product beschadigd wordt, niet correct gebruikt of onderhouden wordt.

De garantie geldt voor materiaal- en productiefouten. Deze garantie is niet van toepassing op productonderdelen, die onderhevig zijn aan normale slijtage en hierdoor als aan slijtage onderhevige onderdelen gelden (bijv. batterijen) of voor beschadigingen aan breekbare onderdelen, zoals bijv. schakelaars, accu's of dergelijke onderdelen, die gemaakt zijn van glas.

● Afwikkeling in geval van garantie

Om een snelle afhandeling van uw reclamatie te waarborgen dient u de volgende instructies in acht te nemen:

Houd bij alle vragen alstublieft de kassabon en het artikelnummer (IAN 373971_2104) als bewijs van aankoop bij de hand.

Het artikelnummer vindt u op de typeplaat, ingegraveerd, op het titelblad van uw handleiding (linksonder) of als sticker op de achter- of onderzijde.

Wanneer er storingen in de werking of andere gebreken optreden, dient u eerst telefonisch of per e-mail contact met de onderstaande service-afdeling op te nemen.

Een als defect geregistreerd product kunt u dan samen met uw aankoopbewijs (kassabon) en vermelding van de concrete schade alsmede het tijdstip van optreden voor u franco aan het u meegedeelde servicepunt verzenden.

● Service

NL Service Nederland

Tel.: 08000225537

E-Mail: owim@lidl.nl

BE Service België

Tél.: 080071011

Tél.: 80023970 (Luxemburg)

E-Mail: owim@lidl.be

Ostrzeżenia i zastosowane symbole	Strona	108
Wstęp	Strona	110
Przewidziane zastosowanie	Strona	110
Informacje na temat znaków towarowych	Strona	111
Zakres dostawy	Strona	111
Informacje dotyczące bezpieczeństwa	Strona	112
Opis części	Strona	118
Dane techniczne	Strona	119
Przed rozpoczęciem użytkowania	Strona	120
Obsługa	Strona	121
Instalacja oprogramowania	Strona	122
Przechowywanie po zakończeniu użytkowania	Strona	127
Czyszczenie	Strona	127
Rozwiązywanie problemów	Strona	128
Utylizacja	Strona	128
Uproszczoną deklarację zgodności UE	Strona	130
Gwarancja i serwis	Strona	131
Gwarancja	Strona	131
Sposób postępowania w przypadku naprawy gwarancyjnej	Strona	132
Serwis	Strona	132

Ostrzeżenia i zastosowane symbole

Pokazane symbole są stosowane w tych instrukcjach obsługi, na opakowaniu i na urządzeniu.



ZAGROŻENIE! Ten symbol ze słowem „ZAGROŻENIE” oznacza wysokie ryzyko niebezpieczeństwa, które w razie wystąpienia będzie skutkowało poważnymi obrażeniami lub śmiercią.



OSTRZEŻENIE! Ten symbol ze słowem „OSTRZEŻENIE”, wskazuje średniego poziomu zagrożenie, które, jeśli się nie uda go uniknąć, może spowodować poważne obrażenia lub śmierć.



PRZESTROGA! Ten symbol ze słowem „PRZESTROGA” oznacza niskie ryzyko niebezpieczeństwa, które w razie wystąpienia może skutkować lekkimi lub średnimi obrażeniami.



UWAGA! Ten symbol ze słowem „UWAGA” oznacza możliwość uszkodzenia mienia.



UWAGA: Ten symbol ze słowem „UWAGA” oznacza dodatkowe przydatne informacje.



Prąd stały / napięcie stałe



Ostrzeżenie przed promieniowaniem optycznym



Ten symbol działania oznacza konieczność założenia odpowiednich rękawic ochronnych! Należy stosować się do instrukcji, aby uniknąć zderzenia dłoni z przedmiotami albo wejścia w kontakt z materiałami termicznymi lub chemicznymi!



OSTRZEŻENIE! ZAGROŻENIE WYBUCHEM!

Ostrzeżenie z tym symbolem i tekstem „OSTRZEŻENIE! ZAGROŻENIE WYBUCHEM” oznacza potencjalne zagrożenie wybuchem. Niezastosowanie się do tego ostrzeżenia może skutkować poważnymi lub śmiertelnymi obrażeniami i uszkodzeniem mienia. Należy stosować się do instrukcji zawartych w ostrzeżeniu, aby zapobiec poważnym obrażeniom, niebezpieczeństwu utraty życia lub uszkodzeniu mienia!



Znak CE wskazuje zgodność z odpowiednimi Dyrektywami UE dotyczącymi tego produktu.

ERGONOMICZNA MYSZ BEZPRZEWODOWA

● **Wstęp**

Gratulujemy Państwu zakupu nowego produktu. Tym samym zdecydowali się Państwo na zakup produktu wysokiej jakości. Instrukcja obsługi jest częścią tego produktu. Zawiera ona ważne wskazówki dotyczące bezpieczeństwa, użytkowania i utylizacji. Przed pierwszym użyciem produktu należy zapoznać się ze wszystkimi wskazówkami dotyczącymi obsługi i bezpieczeństwa. Używać produktu wyłącznie zgodnie z jego poniżej opisanym przeznaczeniem. W przypadku przekazania produktu innej osobie należy dołączyć do niego całą jego dokumentację.

● **Przewidziane zastosowanie**

Niniejsza ERGONOMICZNA MYSZ BEZPRZEWODOWA (zwana dalej „produktem”) jest urządzeniem technologii informacyjnej, pełniącym funkcję urządzenia wejściowego komputera. Produkt ten nie jest przeznaczony do użytku w firmach ani do innych celów komercyjnych (np. aplikacje zwiększające wydajność pracy w biurze). Z produktu tego należy korzystać wyłącznie w domu do celów prywatnych. Wszelkie inne warunki użytkowania są uznawane za

niewłaściwe. Roszczenia wynikające z nieodpowiedniego użytkowania lub nieuprawnionych modyfikacji produktu nie będą podlegać gwarancji. Tego typu działania użytkownik podejmuje na własne ryzyko.

● **Informacje na temat znaków towarowych**

- USB® to zastrzeżony znak towarowy organizacji USB Implementers Forum, Inc.
- Windows® to zastrzeżony znak towarowy firmy Microsoft Corporation w Stanach Zjednoczonych i innych krajach.
- Mac OS to znak towarowy firmy Apple Inc., zastrzeżony w Stanach Zjednoczonych i innych krajach.
- Znak towarowy i nazwa handlowa SilverCrest są własnością odpowiednich właścicieli.
- Pozostałe nazwy i produkty są znakami towarowymi lub zastrzeżonymi znakami towarowymi odpowiednich właścicieli.

● **Zakres dostawy**

Uwaga: należy zapoznać się z rozkładaną stroną (Rys. B)

- 1 Ergonomiczna mysz bezprzewodowa
- 1 Podkładka magnetyczna
- 1 Moduł USB
- 1 Dysk CD-ROM z oprogramowaniem

2 Baterie (AA)

1 Instrukcja obsługi



Informacje dotyczące bezpieczeństwa

Przed rozpoczęciem korzystania z produktu należy zapoznać się ze wszystkimi informacjami dotyczącymi bezpieczeństwa i instrukcjami użytkowania! W przypadku przekazywania tego produktu innej osobie należy dołączyć do niego całą dokumentację!

⚠️ OSTRZEŻENIE! ZAGROŻENIE ŻYCIA I RYZYKO WYPADKU DOTYCZĄCE NIEMOWLĄT I DZIECI!

⚠️ ZAGROŻENIE! RYZYKO UDUSZENIA! Nie należy nigdy pozostawiać dzieci bez nadzoru, gdy w pobliżu znajdują się materiały opakowania. Ich obecność wiąże się z ryzykiem uduszenia. Dzieci nie zdają sobie często sprawy z zagrożeń. Materiały opakowania to nie zabawka.

- Produkt ten może być używany przez dzieci w wieku co najmniej 8 lat, a także przez osoby o ograniczonej sprawności fizycznej, sensorycznej lub umysłowej albo nieposiadające odpowiedniego doświadczenia i/ lub wiedzy, jeśli będą one nadzorowane lub zostaną poinstruowane w zakresie bezpiecznej obsługi produktu oraz zrozumieją związane z tym zagrożenia. Nie wolno pozwalać dzieciom na bawienie się produktem. Dzieci nie mogą czyścić produktu ani wykonywać czynności

konserwacyjnych bez nadzoru. Produkt ten nie jest zabawką.

⚠ ZAGROŻENIE! Niektóre z dostarczonych elementów mogą zostać połączony. W takim przypadku należy niezwłocznie skontaktować się z lekarzem.

⚠ OSTRZEŻENIE! Zakłócenia radiowe

- Produkt należy wyłączać w samolotach, szpitalach, pomieszczeniach technicznych i w pobliżu medycznych systemów elektronicznych. Emitowane sygnały bezprzewodowe mogą wpływać na działanie czułych układów elektronicznych.
- Produkt powinien znajdować się w odległości co najmniej 20 cm od rozruszników serca lub wszczepialnych kardiowerterów-defibrylatorów, ponieważ promieniowanie elektromagnetyczne może wpływać na działanie tych urządzeń.
- Rozchodzące się fale radiowe mogą zakłócać działanie aparatów słuchowych.
- Produktu z aktywnymi komponentami bezprzewodowymi nie wolno umieszczać w pobliżu miejsc, w których występują gazy łatwopalne lub które są zagrożone wybuchem (np. sklepy z farbami), ponieważ rozchodzące się fale radiowe mogą być przyczyną wybuchu lub pożaru.
- Zasięg fal radiowych zależy od warunków środowiskowych. W przypadku bezprzewodowej transmisji danych nie

można wykluczyć ich odbierania przez nieupoważnione strony trzecie.

⚠ ZAGROŻENIE! Baterie należy przechowywać w miejscu niedostępnym dla dzieci. W razie przypadkowego połknięcia należy niezwłocznie skontaktować się z lekarzem.

- Połknięcie może prowadzić do oparzeń, perforacji tkanki miękkiej i śmierci. Ciężkie poparzenia mogą wystąpić w ciągu 2 godzin po połknięciu.

⚠ OSTRZEŻENIE! ZAGROŻENIE WYBUCHEM!



Nie należy nigdy ładować jednorazowych baterii. Nie wolno doprowadzać do zwarcia baterii ani ich otwierać. Mogłoby wówczas dojść do przegrzania, pożaru lub wybuchu. Nie należy nigdy wrzucać baterii do ognia ani wody. Baterii nie wolno poddawać obciążeniom mechanicznym.

Ryzyko wycieku z baterii

Należy unikać ekstremalnych warunków środowiskowych i temperatur, które mogłyby mieć wpływ na baterie (dotyczy to m.in. kaloryferów/bezpośredniego światła słonecznego).

W przypadku wycieku należy wyjąć od razu baterie z produktu, aby uniknąć uszkodzenia.

Nie wolno dopuścić do kontaktu uwolnionych substancji chemicznych ze skórą, oczami i błonami śluzowymi. W razie kontaktu z kwasem z baterii należy dokładnie przepłukać dane

miejsce dużą ilością czystej wody i niezwłocznie skontaktować się z lekarzem.

ZAŁÓŻ RĘKAWICE OCHRONNE!



Wyciek lub uszkodzenie baterii może być przyczyną poparzeń w wyniku zetknięcia ze skórą. W takich przypadkach należy zawsze zakładać odpowiednie rękawice ochronne.

Bateria

- Należy zawsze wymieniać jednocześnie obie baterie.
- Baterie należy wkładać zgodnie z oznaczeniami biegunów (+) i (-) na baterii i w produkcie.
- Nie należy nigdy ładować baterii i w żadnym wypadku wrzucać ich do ognia.
- Oczyszczyć styki baterii / akumulatora i w komorze baterii przed włożeniem suchą, niestrzępiącą się szmatką lub patyczkiem higienicznym!
- Zużyte baterie należy od razu wyjąć z produktu.
- Należy korzystać wyłącznie z określonego typu baterii!
- Baterie należy wyjąć, jeśli produkt nie będzie używany przez dłuższy czas.
- Nieprawidłowe użytkowanie może być przyczyną wybuchu i zagrożenia życia.

⚠ UWAGA! RYZYKO USZKODZENIA MIENIA

- Przed każdym użyciem produkt należy sprawdzić! W razie

wykrycia jakichkolwiek uszkodzeń produktu należy przestać z niego korzystać!

- Nagłe zmiany temperatury mogą być przyczyną kondensacji wewnątrz produktu. W takim przypadku produkt należy odłożyć na pewien czas, aby zapewnić jego dostosowanie do panujących warunków, co umożliwi uniknięcie zwarcia!
- Produktu nie wolno używać w pobliżu źródeł ciepła, takich jak kaloryfery i inne urządzenia generujące ciepło!
- Produktu nie wolno wrzucać do ognia ani wystawiać na działanie wysokich temperatur.
- Nie należy nigdy otwierać produktu!! Wewnątrz nie ma żadnych części wymagających konserwacji.

⚠ UWAGA! Należy upewnić się, że:

- żadne bezpośrednie źródło ciepła (np. ogrzewanie) nie ma wpływu na działanie produktu.
- produkt jest chroniony przed rozpryskiwaną lub kapiącą wodą i korozyjnymi płynami, a także że nie jest używany w pobliżu wody. W szczególności produktu nie należy nigdy zanurzać w płynach; na produkcie ani w jego pobliżu nie wolno stawiać naczyń z płynami, takich jak wazony lub napoje.
- produkt nie jest używany bezpośrednio przy źródłach pól magnetycznych (np. głośnikach).
- na produkcie ani w jego pobliżu nie ma żadnych źródeł

ognia (np. zapalonych świeczek).

- do środka produktu nie zostały włożone żadne przedmioty.
- produkt nie jest wystawiany na działanie nadmiernych wstrząsów ani wibracji.



Nie wolno patrzeć bezpośrednio na wiązkę światła.
Nie wolno także patrzeć na wiązkę światła przez urządzenia optyczne.

i UWAGA:

Podczas korzystania z produktu użytkownik powinien robić regularne przerwy. W razie pojawienia się bólu w dłoniach, rękach, ramionach lub szyi należy przerwać pracę i wykonać ćwiczenia rozciągające.

- Firma OWIM GmbH & Co KG nie ponosi odpowiedzialności za zakłócenia odbiorników radiowych i telewizyjnych spowodowane nieuprawnionymi modyfikacjami produktu.
- Użytkownik produktu jest w pełni odpowiedzialny za skorygowanie zakłóceń spowodowanych nieuprawnionymi modyfikacjami produktu, a także za wymianę tego typu urządzeń.
- W razie jakiegokolwiek uszkodzenia produktu, takiego jak uszkodzenie obudowy, dostanie się do wnętrza płynu lub przedmiotu albo wystawienie produktu na działanie deszczu lub wilgoci, konieczna jest jego naprawa.
- Naprawa jest także wymagana, jeśli produkt nie działa prawidłowo lub został upuszczony. W razie pojawienia się dymu albo nietypowego dźwięku lub zapachu należy

niezwłocznie wyłączyć produkt i wyjąć baterie. W takich przypadkach produktu nie należy używać do momentu jego sprawdzenia przez pracownika autoryzowanego serwisu. Produkt może być naprawiany wyłącznie przez wykwalifikowane osoby. Nie należy nigdy otwierać obudowy produktu.

● Opis części

Należy zapoznać się z rozkładaną stroną.

- 1 Prawy przycisk myszy
- 2 Przycisk DPI
- 3 Wskaźnik LED niskiego poziomu baterii i stanu DPI
- 4 Przycisk przejścia do przodu
- 5 Przycisk przejścia do tyłu
- 6 Lewy przycisk myszy
- 7 Kółko przewijania i środkowy przycisk myszy
- 8 Pokrywa wnęki na baterię
- 9 Wyłącznik
- 10 Instrukcja obsługi
- 11 Moduł USB

12 Dysk CD z oprogramowaniem

13 2 baterie AA

14 Podkładka magnetyczna

● Dane techniczne

Napięcie zasilania: 2 x 1,5 V, baterie AA

Czas pracy: od 3 do 6 miesięcy (baterie alkaliczne)

Systemy operacyjne: Windows® 7 / 8 / 10

Rozdzielczość: 800 / 1600 / 2400 dpi

Zasięg: 10 m

Pasma częstotliwości radiowej: 2408 - 2474 MHz

Maks. moc nadawania: 0,72 mW

Wersja USB: 2.0

Wymagania sprzętowe: 1 wolny port USB

Temperatura robocza: od 5°C do 35°C

Temperatura przechowywania: od 0°C do 45°C

Wilgotność przechowywania:	od 10% do 70% RH
Wymiary (D x S x W):	ok. 135 x 95 x 89 mm (z podkładką magnetyczną)
Waga netto:	ok. 128 g (bez baterii)

Dane techniczne i wygląd mogą ulec zmianie bez powiadomienia.

● Przed rozpoczęciem użytkowania

i UWAGA:

- Przed rozpoczęciem użytkowania należy sprawdzić, czy zawartość opakowania jest kompletna i nieuszkodzona!
- Należy wypakować wszystkie elementy i zdjąć całkowicie materiały opakowania.

Konfiguracja myszy – wkładanie/wymiana baterii (patrz Rys. C)

- Zdejmij pokrywę wnęki na baterie **8**.
- Włóż do wnęki 2 baterie AA **13**.
- Dopasuj odpowiednio bieguny baterii (+/-).
- Załóż pokrywę wnęki na baterie **8** i dociśnij ją w celu zabezpieczenia na miejscu.

● Obsługa

1. **Podłączanie modułu USB 11 (patrz Rys. D):** Włóż moduł USB 11 do wolnego portu USB w komputerze.
2. Przesuń przycisk włączania/wyłączania 9 do pozycji „Wł.”, aby włączyć mysz.
3. Włącz komputer.
4. Automatycznie zainstalowane zostaną wymagane sterowniki

Funkcje przycisków (patrz Rys. A)

- 1 **Prawy przycisk myszy:** obsługuje standardowe funkcje kliknięcia przyciskiem myszy.
- 2 **Przycisk DPI:** (800 / 1600 / 2400 – kliknij przycisk raz, a następnie zmień ustawienie DPI na kolejną wartość DPI). Domyślne ustawienie DPI to 1600 dpi. Wybierz ustawienie odpowiednie dla siebie.
- 4 **Przycisk przejścia do przodu**
- 5 **Przycisk przejścia do tyłu**
- 6 **Lewy przycisk myszy:** obsługuje standardowe funkcje myszy, takie jak kliknięcie, dwukrotne kliknięcie i przeciąganie.

7 Kółko przewijania i środkowy przycisk myszy:

obracać w górę lub w dół w celu przewijania stron lub dokumentów.

Wskaźnik LED niskiego poziomu baterii i stanu DPI 3

1. Gdy poziom baterii stanie się niski, wskaźnik LED zacznie świecić na czerwono, co oznacza, że należy wymienić baterie na nowe.
2. W celu zmiany poziomu DPI należy nacisnąć przycisk DPI. Wskaźnik LED zamiga odpowiednio do ustawionego poziomu DPI:
 - Zamiga 1x = 800 DPI
 - Zamiga 2x = 1600 DPI
 - Zamiga 3x = 2400 DPI

● Instalacja oprogramowania

i UWAGA:

- Oprogramowanie NIE jest zgodne z systemem MAC OS.
- Program instalacyjny dla myszy można także pobrać z witryny www.lidl-service.com. W witrynie Lidl Service należy wprowadzić numer produktu IAN 373971_2104 w celu wyszukania oprogramowania do pobrania.

Instalacja oprogramowania z dysku CD

1. Włóż dostarczony dysk instalacyjny do stacji dysków CD-ROM w komputerze.
2. Proces instalacji powinien rozpocząć się automatycznie.
3. Jeśli tak się nie stanie, uruchom ręcznie plik „SFM 2400 B1 Mouse Setup.exe” z dysku CD-ROM, klikając go dwukrotnie.
4. Wykonaj instrukcje instalacji w celu ukończenia procesu instalacji.
5. Po zainstalowaniu i uruchomieniu programu wyświetlony zostanie poniższy interfejs użytkownika.

PRZYPISYWANIE PRZYCSKÓW

CZUŁOŚĆ

OBSŁUGA

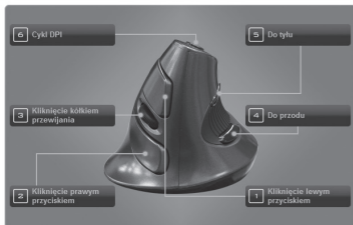

1 Kliknięcie lewym przyciskiem

2 Kliknięcie prawym przyciskiem

3 Kliknięcie kółkiem przewijania

4 Do przodu

5 Do tyłu

6 Cykl DPI

PROFIL 1

PROFIL 2

PROFIL 3

PROFIL 4

PROFIL 5

■ ZAŁADUJ PROFIL

■ ZAPISZ PROFIL

■ PRZYWRÓĆ DOMYŚLNE

ANULUJ

ZASTOSUJ

Konfiguracja działania myszy bezprzewodowej

Za pomocą oprogramowania można skonfigurować przyciski myszy. W oprogramowaniu dostępne są trzy karty: Przepisywanie przycisków/Czułość/Obsługa. Należy zapoznać się z poniższymi szczegółowymi informacjami.

Karta Przepisywanie przycisków:

- Do przycisków myszy można przypisać różne funkcje. Wystarczy kliknąć żądany przycisk, aby wyświetlić listę dostępnych funkcji. Po zaznaczeniu na liście preferowanej funkcji należy kliknąć przycisk „Zastosuj”, po czym będzie można zacząć korzystać z przypisanej funkcji myszy.

Karta Czułość:

Opcja

CPI1/CPI2/
CPI3

Opis

Dostępne są 3 pozycje rozdzielczości optycznej myszy bezprzewodowej, które można dostosować i zapisać za pomocą oprogramowania.

The screenshot displays the configuration software for the SILVERCREST SFM 2400 B1 mouse. The interface is divided into three main sections: 'PRZYPISYWANIE PRZYCISKÓW' (Button Assignment), 'CZUŁOŚĆ' (Sensitivity), and 'OBŚLUGA' (Service/Settings). The 'CZUŁOŚĆ' section is active, showing three sliders for CPI1, CPI2, and CPI3, each with a range from 800 to 2400. The 'OBŚLUGA' section includes sliders for 'Akceleracja' (Acceleration) and 'Szybkość przewijania pionowego' (Vertical scroll speed), a checkbox for 'Zwiększenie dokładności' (Increase accuracy), a slider for 'Szybkość dwukrotnego kliknięcia' (Double-click speed), and a dropdown for 'Częstotliwość raportowania' (Reporting frequency) with options 125 HZ, 250 HZ, 500 HZ, and 1000 HZ. At the bottom, there are buttons for 'ZAŁADUJ PROFIL', 'ZAPISZ PROFIL', 'PRZYWRÓĆ DOMYŚLNE', 'ANULUJ', and 'ZASTOSUJ'.

Opcja	Opis
Akceleracja	Można ustawić preferowaną szybkość kursora myszy (0–10). Zaznacz pole wyboru „Zwiększenie dokładności”, aby zapewnić lepszą dokładność myszy bezprzewodowej.
Szybkość przewijania pionowego	To ustawienie umożliwia zmianę szybkości przewijania myszy bezprzewodowej (0–10).
Szybkość dwukrotnego kliknięcia	To ustawienie umożliwia dostosowanie szybkości, z jaką należy nacisnąć lewy przycisk myszy w celu wykonania dwukrotnego kliknięcia.
Częstotliwość raportowania	Większa szybkość transferu danych oznacza, że komputer częściej otrzymuje informacje o stanie myszy. Można wybrać ustawienie 125 Hz, 250 Hz, 500 Hz lub 1000 Hz.

Karta Obsługa:

- Na tej karcie wyświetlane są informacje o wersji oprogramowania.

Profil (1–5):

Dostępnych jest 5 profili, które można zapisać w oprogramowaniu po zoptymalizowaniu za pomocą ulubionych ustawień. Za pomocą oprogramowania profile można w dowolnej chwili zapisywać/ładować.

Przywróć domyślne:

Można przywrócić wszystkie domyślne ustawienia fabryczne, klikając pozycję „Przywróć domyślne”, a następnie przycisk „Zastosuj”.

● **Przechowywanie po zakończeniu użytkowania**

- Na czas przechowywania należy wyjąć z produktu baterie.
- Produkt należy przechowywać w suchym pomieszczeniu, z dala od bezpośredniego światła słonecznego, najlepiej w oryginalnym opakowaniu.

● **Czyszczenie**

- Przed rozpoczęciem czyszczenia produkt należy wyłączyć!
- Aby nie uszkodzić produktu, nie należy używać środków czyszczących z kwasami, substancjami ściernymi ani rozpuszczalnikami.
- Czyścić można tylko zewnętrzną powierzchnię produktu, używając do tego miękkiej, suchej szmatki!
- W przypadku trwałych zabrudzeń można użyć łagodnego środka czyszczącego.

● Rozwiązywanie problemów

Problem	Rozwiązanie
Produkt nie działa prawidłowo.	Opcja 1: sprawdź, czy baterie zostały włożone w prawidłowy sposób. Opcja 2: wymagana jest wymiana baterii na nowe. Opcja 3: odłącz inne myszy podłączone do komputera i połącz ponownie tę mysz. Opcja 4: nie używaj produktu na przezroczystych lub odbijających światło powierzchniach. Opcja 5: moduł USB nie został prawidłowo włożony. Spróbuj podłączyć do innego wolnego portu USB lub uruchom ponownie komputer. Opcja 6: zabrudzenie elementów optycznych myszy. Usuń brud i spróbuj ponownie.

● Utylizacja

Opakowanie:

Opakowanie wykonane jest z materiałów przyjaznych dla środowiska, które można przekazać do utylizacji w lokalnym punkcie przetwarzania surowców wtórnych.



Przy segregowaniu odpadów prosimy zwrócić uwagę na oznakowanie materiałów opakowaniowych, oznaczone są one skrótami (a) i numerami (b) o następującym znaczeniu: 1-7: Tworzywa sztuczne / 20-22: Papier i tektura / 80-98: Materiały kompozytowe.

Produkt:



Informacji na temat możliwości utylizacji wyeksploatowanego produktu udziela urząd gminy lub miasta.



Znajdujący się obok symbol przekreślonego pojemnika na śmieci na kołach pokazuje, że produkt podlega dyrektywie 2012 / 19 / UE. Dyrektywa ta mówi, że produkt na koniec swojego czasu użytkowania nie może być usuwany ze zwykłymi odpadami domowymi, lecz musi zostać oddany do specjalnie utworzonych skupów, punktów zbiorczych lub zakładów utylizacji.

Ta utylizacja jest bezpłatna.

Należy chronić środowisko i usuwać odpady w odpowiedni sposób.



Produkt nadaje się do recyklingu, podlega poszerzonej odpowiedzialności producenta i jest osobno zbierany.

Baterie:

Należy myśleć o środowisku i swoim osobistym zdrowiu. Zużyte baterie zawsze należy wrzucać do osobnych pojemników zbiorczych. Znajdują się one w wielu budynkach publicznych lub sklepach z bateriami.



Szkody ekologiczne w wyniku niewłaściwej utylizacji baterii!

Baterii nie należy wyrzucać razem z odpadami domowymi. Mogą one zawierać szkodliwe metale ciężkie i należy je traktować jak odpady specjalne. Symbole chemiczne metali ciężkich są następujące: Cd = kadm, Hg = rtęć, Pb = ołów. Dlatego też zużyte baterie należy przekazywać do komunalnych punktów gromadzenia odpadów.

● **Uproszczonej deklaracji zgodności UE**

OWIM GmbH & Co. KG, Stiftsbergstraße 1, 74167 Neckarsulm, NIEMCY niniejszym oświadcza, że produkt [ERGONOMICZNA MYSZ BEZPRZEWODOWA, HG05319B], jest zgodny z dyrektywami 2014/53/UE oraz 2011/65/UE.

Pełny tekst deklaracji zgodności UE jest dostępny pod następującym adresem internetowym: www.owim.com



● Gwarancja i serwis

● Gwarancja

Produkt wyprodukowano według wysokich standardów jakości i poddano skrupulatnej kontroli przed wysyłką. W przypadku wad produktu nabywcy przysługują ustawowe prawa. Gwarancja nie ogranicza ustawowych praw nabywcy produktu.

Produkt objęte jest 3 gwarancją, licząc od daty zakupu. Gwarancja wygasa w razie zawinionego przez użytkownika uszkodzenia produktu, niewłaściwego użycia lub konserwacji.

W przypadku wystąpienia w ciągu 3 lat od daty zakupu wad materiałowych lub fabrycznych, dokonujemy – według własnej oceny – bezpłatnej naprawy lub wymiany produktu.

Świadczenie gwarancyjne obejmuje wady materiałowe i fabryczne. Gwarancja nie obejmuje części produktu ulegających normalnemu zużyciu, uznawanych za części zużywalne (np. baterie) oraz uszkodzeń części łamliwych, np. przełączników, akumulatorów lub wykonanych ze szkła.

Zgodnie z Kodeksem Cywilnym art. 581 §1 wraz z wymianą urządzenia lub ważnej części czas gwarancji rozpoczyna się na nowo.

● Sposób postępowania w przypadku naprawy gwarancyjnej

Aby zapewnić szybkie rozpatrzenie Państwa wniosku, prosimy stosować się do następujących wskazówek:

Przed skontaktowaniem się z działem serwisowym należy przygotować paragon i numer artykułu (IAN 373971_2104) jako dowód zakupu.

Numery artykułów można znaleźć na tabliczce znamionowej, na grawerunku, na stronie tytułowej jego instrukcji (na dole po lewej stronie) lub jako naklejkę na stronie odwrotnej lub spodniej.

W razie wystąpienia błędów w działaniu lub innych wad, należy skontaktować się najpierw z wymienionym poniżej działem serwisowym telefonicznie lub pocztą elektroniczną.

Produkt uznany za uszkodzony można następnie z dołączeniem dowodu zakupu (paragonu) i podaniem, na czym polega wada i kiedy wystąpiła, przesać bezpłatnie na podany Państwu adres serwisu.

● Serwis

PL

Serwis Polska

Tel.: 0080 0491 1946

E-Mail: owim@lidl.pl

Použitá varování a symboly	Strana	134
Úvod	Strana	136
Zamýšlené použití	Strana	136
Oznámení o ochranných známkách	Strana	137
Obsah dodávky	Strana	137
Bezpečnostní pokyny	Strana	138
Popis součástí	Strana	144
Technické údaje	Strana	145
Před uvedením do provozu	Strana	146
Používání	Strana	146
Instalace softwaru	Strana	148
Skladování mimo používání	Strana	152
Čištění	Strana	152
Odstraňování potíží	Strana	153
Odstranění do odpadu	Strana	153
Zjednodušené EU prohlášení o shodě	Strana	155
Záruka a servis	Strana	156
Záruka.....	Strana	156
Postup v případě uplatňování záruky	Strana	157
Servis.....	Strana	157

Použitá varování a symboly

Zde uvedené symboly jsou použity v tomto návodu, na obalu a na jednotce.



NEBEZPEČÍ! Tento symbol společně se slovním označením „NEBEZPEČÍ“ poukazuje na okamžité ohrožení, které - pokud je ignorováno - může vést k závažným poraněním, či dokonce smrti.



VAROVÁNÍ! Tento symbol společně se slovním označením „VAROVÁNÍ“ poukazuje na střední stupeň ohrožení, které - pokud je ignorováno - může vést k závažným poraněním nebo smrti.



UPOZORNĚNÍ! Tento symbol společně se slovním označením „UPOZORNĚNÍ“ poukazuje na nízké ohrožení, které - pokud je ignorováno - může vést k malému nebo střednímu poranění.



POZOR! Tento symbol společně se slovním označením „POZOR“ poukazuje na možné poškození majetku.



POZNÁMKA: Tento symbol společně se slovním označením „POZNÁMKA“ uvádí dodatečné užitečné informace.



Stejnoseměrný proud / stejnosměrné napětí



Varování před optickou radiací



Tato příkazová značka stanoví, abyste použili vhodné ochranné rukavice! Dodržujte tento pokyn, aby se zabránilo úderu rukama nebo do rukou předměty nebo kontaktu s tepelnými nebo chemickými materiály!



VAROVÁNÍ! NEBEZPEČÍ VÝBUCHU!

Výstraha doplněná touto značkou a slovy „VAROVÁNÍ! NEBEZPEČÍ VÝBUCHU“ označuje potenciální hrozbu výbuchu. Zanedbání tohoto varování může mít následek vážné nebo smrtelné zranění a potenciální škody na majetku. Dodržujte pokyny v tomto varování, abyste zabránili vážným zraněním, ohrožení života nebo škodám na majetku!



Značka CE vyjadřuje soulad s příslušnými směrnici EU, které se vztahují na tento výrobek.

ERGONOMICKÁ BEZDRÁTOVÁ MYŠ

● **Úvod**

Blahopřejeme Vám ke koupi nového výrobku. Rozhodli jste se pro kvalitní produkt. Návod k obsluze je součástí tohoto výrobku. Obsahuje důležité pokyny pro bezpečnost, použití a likvidaci. Před použitím výrobku se seznamte se všemi pokyny k obsluze a bezpečnostními pokyny. Používejte výrobek jen popsáním způsobem a na uvedených místech. Při předání výrobku třetí osobě předejte i všechny podklady.

● **Zamýšlené použití**

Tato ERGONOMICKÁ BEZDRÁTOVÁ MYŠ (dále pouze „produkt“) je zařízení informační techniky a určena jako vstupní zařízení pro počítače. Tento produkt není určen pro firemní ani jiné komerční použití (například aplikace na zvýšení produktivity práce v kanceláři). Tento produkt používejte pouze v domácnosti k soukromým účelům. Jakýkoli jiný způsob použití je považován za nevhodný. Na veškeré reklamace způsobené nevhodným používáním nebo neoprávněnými úpravami

produktu, se nebude vztahovat záruka. Takový způsob používání je na vaše vlastní riziko.

● Oznámení o ochranných známkách

- USB® je registrovaná ochranná známka společnosti USB Implementers Forum, Inc.
- Windows® je registrovaná ochranná známka společnosti Microsoft Corporation ve Spojených státech a dalších zemích.
- Mac OS je ochranná známka společnosti Apple Inc. zaregistrovaná v USA a dalších zemích.
- Ochranná známka a obchodní název SilverCrest je majetkem příslušných vlastníků.
- Všechny ostatní názvy produktů jsou ochrannými známkami nebo registrovanými ochrannými známkami příslušných vlastníků.

● Obsah dodávky

Poznámka: viz výklopná strana (obr. B)

- 1 Ergonomická bezdrátová myš
- 1 Magnetická podložka pod ruku
- 1 Adaptér USB dongle
- 1 Disk CD-ROM pro instalaci softwaru
- 2 Baterie (AA)
- 1 Návod k použití



Bezpečnostní pokyny

Před použitím produktu se prosím seznamte se všemi bezpečnostními a provozními pokyny! Při předávání tohoto produktu další osobě rovněž předejte veškerou dokumentaci!

⚠ VAROVÁNÍ! OHROŽENÍ ŽIVOTA A RIZIKO ZRANĚNÍ U BATOLAT A MALÝCH DĚTÍ!

⚠ NEBEZPEČÍ! NEBEZPEČÍ UDUŠENÍ! Zásadně neponechávejte malé děti bez dozoru s obalovým materiálem. Obalový materiál představuje riziko udušení. Děti si často neuvědomují rizika. Obalový materiál není na hraní.

- Tento produkt mohou používat děti od 8 let a také osoby s omezenými fyzickými, sensorickými nebo mentálními schopnostmi nebo nedostatečnými zkušenostmi a/nebo znalostmi, pokud jsou pod dohledem nebo jsou instruovány v bezpečném používání produktu a chápou související rizika. Zabraňte dětem, aby si hrály s tímto produktem. Čištění a uživatelskou údržbu nesmí provádět děti bez dozoru. Tento produkt není na hraní.

⚠ NEBEZPEČÍ! U některých součástí produktu hrozí nebezpečí spolknutí. Dojde-li ke spolknutí některé součásti, ihned vyhledejte lékařskou pomoc.

⚠ VAROVÁNÍ! Rádiové rušení

- Toto zařízení vypínejte v letadlech, v nemocnicích, ve velínech nebo v blízkosti zdravotnických elektronických systémů. Vysílané bezdrátové signály mohou negativně ovlivňovat fungování citlivé elektroniky.
- Toto zařízení udržujte alespoň 20 cm od kardiostimulátorů nebo implantovaných kardioverter-defibrilátorů, protože elektromagnetické pole může narušovat fungování kardiostimulátorů.
- Vysílané rádiové vlny mohou způsobit rušení naslouchadel.
- Toto zařízení neumísťujte v blízkosti hořlavých plynů nebo do míst s potenciálním nebezpečím výbuchu (například obchod s nátěrovými hmotami) se zapnutými bezdrátovými komponentami, protože vyzařované rádiové vlny mohou způsobit výbuch a požár.
- Dosah rádiových vln se liší podle podmínek prostředí. V případě bezdrátového vysílání dat nelze vyloučit, že data nezachytí neoprávněné třetí strany.

⚠ NEBEZPEČÍ! Uchovávejte baterie mimo dosah dětí. Dojde-li k náhodnému spolknutí, ihned vyhledejte lékařskou pomoc.

- Při požití může dojít k popáleninám, perforaci měkkých tkání a úmrtí. K závažným popáleninám může dojít do 2 hodin po požití.

VAROVÁNÍ! NEBEZPEČÍ VÝBUCHU!



V žádném případě nenabíjejte nenabíjecí baterie. Baterie nezkratujte ani neotevírejte. Mohlo by dojít k přehřívání, požáru nebo výbuchu. Baterie v žádném případě neházejte do ohně ani do vody. Nevystavujte baterie mechanickému tlaku.

Nebezpečí vytečení baterií

Zabraňte extrémním podmínkám prostředí a teplotám, které by mohly negativně ovlivnit baterie, například radiátory/přímé sluneční záření.

Dojde-li k vytečení baterií, ihned je vyjměte z produktu, aby se zabránilo poškození.

Zabraňte kontaktu uniklých chemikálií s pokožkou, očima a sliznicemi. V případě kontaktu s kyselinou baterie důkladně opláchněte poškozené místo velkým množstvím čisté vody a ihned vyhledejte lékařskou pomoc.

POUŽÍVEJTE OCHRANNÉ RUKAVICE!



Vyteklé nebo poškozené baterie mohou při kontaktu způsobit popálení pokožky. Pokud k takovému případu dojde, vždy noste ochranné rukavice.

Baterie

- Obě baterie je vždy nezbytné vyměnit současně.
- Vložte baterie podle značek polarity (+) a (-) na baterii a na produktu.

- V žádném případě nezkoušejte baterie nabíjet a za žádných okolností je nevhazujte do ohně.
- Vyčistěte kontakty na baterii / akumulátoru a v přihrádce na baterie před jejich vložením suchou utěrkou, která nepouští vlákna, nebo vatovým tamponem!
- Vybité baterie ihned vyjměte z produktu.
- Používejte pouze určený typ baterie!
- Nebudete-li produkt delší dobu používat, vyjměte baterii.
- V případě nesprávného použití může dojít k výbuchu a ohrožení života.

⚠ POZOR! NEBEZPEČÍ POŠKOZENÍ MAJETKU

- Před každým použitím produkt zkontrolujte! Pokud zjistíte poškození produktu, přestaňte jej používat!
- Náhlé změny teploty mohou způsobit kondenzování vody uvnitř produktu. V takovém případě nechte produkt před další používáním nějakou dobu aklimatizovat, aby se zabránilo zkratu!
- Tento produkt nepoužívejte v blízkosti zdrojů tepla, například radiátorů nebo jiných zařízení vyzařujících teplo!
- Tento produkt nevhazujte do ohně ani nevystavujte vysokým teplotám.
- Produkt v žádném případě neotevírejte!! Vnitřní součásti nevyžadují údržbu.

⚠ POZOR! Ujistěte se, že:

- Produkt není vystaven přímým zdrojům tepla (například radiátory).
- produkt není vystaven působení stříkající nebo kapající vody či agresivních kapalin a nesmí se používat v blízkosti vody a Především se nikdy nesmí ponořit (do blízkosti produktu nebo na něj neumísťujte předměty naplněné vodou, například vázy nebo skleničky).
- Produkt se nepoužívá v bezprostřední blízkosti magnetických polí (například reproduktorů).
- na produkt nebo do jeho blízkosti nestavte zdroje otevřeného ohně (například zapálené svíčky).
- dovnitř produktu nejsou zasunuty žádné předměty.
- Produkt není vystaven nadměrným otřesům a vibracím.



Nedívejte se přímo do světelného paprsku. Do světelného paprsku se nedívejte ani pomocí optických přístrojů.

i POZNÁMKA:

Uživatel musí během používání tohoto produktu dělat pravidelné přestávky. V případě bolesti rukou, paží nebo ramen a v oblasti krku je nezbytné práci přerušit a vykonat sřečingové cviky.

- Společnost OWIM GmbH & Co KG nenese odpovědnost za rušení rádií nebo televizory způsobené neoprávněnými úpravami produktu.

- Uživatel produktu je zcela odpovědný za odstranění rušení způsobené takovou neoprávněnou úpravou produktu a také za náhradu takových produktů.
- Pokud dojde k poškození produktu, například při poškození pláště, pokud do přístroje vnikla kapalina nebo cizí předměty nebo pokud byl produkt vystaven dešti nebo vlhku, je nezbytná jeho oprava.
- Pokud produkt nefunguje správně nebo pokud došlo k jeho pádu, je rovněž vyžadována oprava. Pokud z výrobku vychází kouř, neobvyklé zvuky nebo zápach, okamžitě výrobek vypněte a vyjměte baterie. V takových případech nelze produkt používat, dokud jej nezkontroluje autorizovaný servisní pracovník. Tento produkt smí opravovat pouze kvalifikovaný pracovník. Zásadně neotevírejte plášť produktu.

● Popis součástí

Rozevřete přeloženou stránku.

- 1 Právě tlačítko myši
- 2 Tlačítko DPI
- 3 Indikátor LED nízké hladiny nabití baterie a stavu DPI
- 4 Tlačítko Dopředu
- 5 Tlačítko Dozadu
- 6 Levé tlačítko myši
- 7 Rolovací kolečko a prostřední tlačítko myši
- 8 Kryt přihrádky na baterii
- 9 Zapnutí/vypnutí
- 10 Návod k použití
- 11 Adaptér USB dongle
- 12 Disk CD se softwarem
- 13 2 baterie AA
- 14 Magnetická podložka pod ruku

● Technické údaje

Napájecí napětí:	2 baterie AA 1,5 V
Provozní doba:	3 až 6 měsíců (alkalická baterie)
Operační systémy:	Windows® 7 / 8 / 10
Rozlišení:	800 / 1600 / 2400 dpi
Rozsah:	10 m
Radiofrekvenční pásmo:	2408 - 2474 MHz
Max. vysílací výkon:	0,72 mW
Verze USB:	2.0
Požadavky na technické vybavení:	1 volný port USB
Provozní teplota:	5 až 35 °C
Skladovací teplota:	0 až 45 °C
Skladovací vlhkost:	10 až 70 % RH
Rozměry (D x Š x V):	Cca 135 x 95 x 89 mm (s magnetickou podložkou pod ruce)
Čistá hmotnost:	Cca 128 g (s baterií)

Změna technických údajů a designu bez předchozího upozornění vyhrazena.

● Před uvedením do provozu

i POZNÁMKA:

- Před použitím ověřte, zda je obsah krabice úplný a nepoškozený!
- Veškeré součásti musí být vybaleny a obalový materiál musí být kompletně odstraněn.

Uvedení myši do provozu – vložení/výměna baterie(viz obr. C)

- Sejměte kryt přihrádky baterií **8**.
- Vložte 2 baterie AA do **13** přihrádky.
- Zajistěte správnou orientaci polarit (+/-).
- Nasadte kryt přihrádky baterií zpět **8** a zatlačte jej, aby zacvakl na místo.

● Používání

1. **Připojení adaptéru USB dongle **11** (viz obr. D):**
Připojte adaptér USB dongle **11** do volného portu USB na počítači.
2. Přesunutím Vypínače **9** do polohy „ZAPNUTO“ zapnete tuto myš.
3. Spusťte počítač.
4. Automaticky se nainstalují nezbytné ovladače.

Funkce tlačítek (viz obr. A)

- 1 Pravé tlačítko myši:** Vykonává běžné funkce klikacího tlačítka myši.
- 2 Tlačítko DPI:** (800 / 1600 / 2400 – klikněte jednou a potom změňte nastavení DPI na další hodnotu DPI). Výchozí nastavení DPI je 1600 dpi. Zvolte nastavení, které vám vyhovuje.
- 4 Tlačítko Dopředu**
- 5 Tlačítko Dozadu**
- 6 Levé tlačítko myši:** Vykonává běžné funkce myši, například kliknutí, kliknutí dvakrát a přetažení.
- 7 Rolovací kolečko a prostřední tlačítko myši:** Umožňuje procházet stránky nebo dokumenty nahoru nebo dolů.

Indikátor LED nízké hladiny nabití baterie a stavu DPI **3**

1. Je-li hladina nabití baterie nízká, ukazatel LED se rozsvítí červeně, vyměňte baterie za nové.
2. Stiskem tlačítka DPI změňte jeho hladinu DPI. Indikátor LED začne blikat podle hladiny DPI:
 - Jedno bliknutí = 800 DPI
 - Dvě bliknutí = 1600 DPI
 - Tři bliknutí = 2400 DPI

● Instalace softwaru

i POZNÁMKA:

- Tento software není kompatibilní se systémem MAC OS.
- Software pro instalaci myši lze rovněž stáhnout z webu www.Lidl-service.com. Na tomto servisním webu společnosti Lidl zadejte číslo produktu IAN 373971_2104 a vyhledejte software ke stažení.

Instalace softwaru z disku CD

1. Vložte dodaný instalační disk do jednotky CD rom počítače.
2. Instalace by se měla zahájit automaticky.
3. V opačném případě kliknutím vyhledejte na disku CD-ROM soubor „SFM 2400 B1 Mouse Setup.exe“ a kliknutím dvakrát jej ručně spusťte.
4. Během instalace postupujte podle zobrazených pokynů.
5. Po nainstalování a spuštění softwarové aplikace se zobrazí následující uživatelské rozhraní.

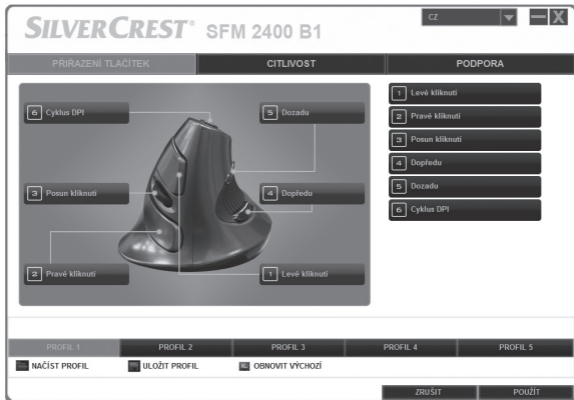

Konfigurace bezdrátové funkce myši

Ke konfiguraci tlačítek myši se používá software. Software je rozdělen do tří karet:

Přířazení Tlačítek/Citlivost/Podpora. Viz níže, kde jsou uvedeny další podrobnosti.

Karta tlačítka přiřadit:

- Můžete programovat tlačítka myši s různými funkcemi. Prostě klikněte na požadované tlačítko a objeví se seznam funkcí, ze kterého si můžete vybrat. Jakmile jste si vybrali příslušnou funkci ze seznamu, klikněte na položku „Použít“ a funkce přiřazená myši je připravena k použití.

Karta citlivosti:

Možnost

CPI1/ CPI2/
CPI3

Možnost

K dispozici jsou 3 optická rozlišení bezdrátové myši, která můžete aktualizovat a přednastavit v tomto SW menu.

The screenshot shows the 'CITLIVOST' (Sensitivity) menu of the SILVERCREST SFM 2400 B1 software. The interface is in Czech and includes the following elements:

- Language and Window Controls:** 'CZ' dropdown and window management icons (minimize, maximize, close) in the top right.
- Navigation Tabs:** 'PŘÍRAZENÍ TLAČÍTEK', 'CITLIVOST', and 'PODPORA'.
- Sensitivity Sliders:** Three sliders for CPI1, CPI2, and CPI3, each with a range from 800 to 2400 and a current value of 1600.
- Acceleration:** 'Zrychlení' slider (0-10) and a checked 'Zvyšování přesnosti' checkbox.
- Scrolling:** 'Rychlost svislého posunu' slider (1-10).
- Clicking:** 'Rychlost poklepání' slider (0-10).
- Dotting Frequency:** 'Frekvence dotazování' with radio buttons for 125 KHz, 250 KHz (selected), 500 KHz, and 1000 KHz.
- Profile Management:** Five profile tabs (PROFIL 1-5) with buttons for 'NAČÍST PROFIL', 'ULOŽIT PROFIL', and 'OBNOVIT VÝCHOZÍ'.
- Action Buttons:** 'ZRUŠIT' and 'POUŽIT' at the bottom right.

Možnost	Možnost
Zrychlení	Můžete nastavit rychlost kurzoru myši, které dáváte přednost (0-10). Klikněte na pole „Zvyšování přesnosti“, čímž dosáhnete vyšší přesnosti bezdrátové myši.
Rychlost svislého posunu	Můžete nastavit rychlost kurzoru myši, které dáváte přednost (0-10).
Rychlost poklepání	Toto nastavení vám umožní nastavit, jak rychle za sebou musí být levé tlačítko stisknuto, aby byl aktivován dvojklik.
Frekvence dotazování	Čím je rychlost přenosu dat vyšší, tím častěji jsou počítači zasílány informace o stavu myši. Můžete vybrat z možností 125 Hz, 250 Hz, 500 Hz a 1000 Hz.

Karta Podpora:

- Tato karta ukazuje verzi software.

Profil (1-5):

Existuje 5 profilů, které můžete přednastavit a optimalizovat pro své oblíbené nastavení pomocí tohoto programu. Můžete také uložit/stahovat profil do/z tohoto programu kdykoliv to budete potřebovat.

Obnovit výchozí:

Můžete nastavit veškerá nastavení na původní nastavení od výrobce kliknutím na povel „Obnovit výchozí“ a pak stiskem povelu „Použít“.

● Skladování mimo používání

- Před skladováním je nezbytné vyjmout baterie.
- Tento produkt skladujte na suchém vnitřním místě chráněném před přímým slunečním zářením, pokud možno v původním obalu.

● Čištění

- Před čištěním produkt vypněte!
- K čištění nepoužívejte žádné čisticí prostředky na bázi kyselin, abrazivních složek nebo rozpouštědel. V opačném případě může dojít k poškození produktu.
- Vnější povrch produktu pouze otřete měkkým a suchým hadříkem.
- K odstranění odolnějšího znečištění lze použít jemný čisticí prostředek.

● Odstraňování potíží

Potíž	Řešení
Produkt nefunguje správně.	Možnost 1: Zkontrolujte, zda je správně vložena baterie. Možnost 2: Baterii je třeba vyměnit. Možnost 3: Odpojte jinou myš, která je připojena k vašemu počítači, a znovu připojte bezdrátovou myš. Možnost 4: Nepoužívejte tento výrobek na průhledných nebo odrazivých površích. Možnost 5: Přípojné USB zařízení není správně vloženo, zkuste jiný port USB nebo znovu nastartujte počítač. Možnost 6: Na optice myši ulpěly nečistoty. Odstraňte je a zkuste to znova.

● Odstranění do odpadu

Balení:

Obal se skládá z ekologických materiálů, které můžete zlikvidovat prostřednictvím místních sběrů recyklovatelných materiálů.



Při třídění odpadu se řiďte podle označení obalových materiálů zkratkami (a) a čísly (b), s následujícím významem: 1–7: umělé hmoty / 20–22: papír a lepenka / 80–98: složené látky.

Výrobek:



Informujte se o možnostech likvidace vysloužilého výrobku u správy Vaší obce nebo města.



Vedle uvedený symbol přeškrtnuté odpadní nádoby na kolečkách značí, že pro výrobek platí směrnice 2012/19/EU. Tato směrnice stanovuje, že se přístroj nesmí odstraňovat do normálního domácího odpadu, ale do zvláštních, speciálně založených sběrů, sběrů využitelných materiálů nebo speciálních provozů.

Toto odstranění do odpadu je pro Vás bezplatné.

Chraňte životní prostředí a odstraňujte do odpadu odborně.



Výrobek je recyklovatelný, podléhá rozšířené zodpovědnosti výrobce a likviduje se odděleně.

Baterie:

Myslete na životní prostředí a Vaše zdraví. Odevzdávejte baterie vždy do zvláštních sběrných nádob. Tyto se nacházejí v četných veřejných budovách nebo obchodech, které prodávají baterie.



Škody na životním prostředí způsobené nesprávnou likvidací baterií do odpadu!

Baterie se nesmějí vyhazovat do domovního odpadu. Mohou obsahovat jedovaté těžké kovy a musí se zpracovávat jako zvláštní odpad. Chemické symboly těžkých kovů: Cd = kadmium, Hg = rtuť, Pb = olovo. Proto odevzdejte vybité baterie do komunální sběrný.

● Zjednodušené EU prohlášení o shodě

Tímto OWIM GmbH & Co. KG, Stiftsbergstraße 1, 74167 Neckarsulm, NĚMECKO prohlašuje, že výroba [ERGONOMICKÁ BEZDRÁTOVÁ MYŠ, HG05319B] odpovídá směrnici 2014/53/EU a 2011/65/EU.

Úplné znění EU prohlášení o shodě je k dispozici na této internetové adrese: www.owim.com



● Záruka a servis

● Záruka

Výrobek byl vyroben s nejvyšší pečlivostí podle přísných kvalitativních směrnic a před odesláním prošel výstupní kontrolou. V případě závad máte možnost uplatnění zákonných práv vůči prodejci. Vaše práva ze zákona nejsou omezena naší níže uvedenou zárukou.

Na tento artikl platí 3 záruka od data zakoupení. Záruční lhůta začíná od data zakoupení. Uschovejte si dobře originál pokladní stvrzenky. Tuto stvrzenku budete potřebovat jako doklad o zakoupení.

Pokud se do 3 let od data zakoupení tohoto výrobku vyskytne vada materiálu nebo výrobní vada, výrobek Vám – dle našeho rozhodnutí – bezplatně opravíme nebo vyměníme. Tato záruka zaniká, jestliže se výrobek poškodí, neodborně použil nebo neobdržel pravidelnou údržbu.

Záruka platí na vady materiálu a výrobní vady. Tato záruka se nevztahuje na díly výrobku podléhající opotřebením (např. na baterie), dále na poškození křehkých, choulostivých dílů, např. vypínačů, akumulátorů nebo dílů zhotovených ze skla.

● Postup v případě uplatňování záruky

Pro zajištění rychlého zpracování Vašeho případu se řiďte následujícími pokyny:

Pro všechny požadavky si připravte pokladní stvrzenku a číslo artiklu (IAN 373971_2104) jako doklad o zakoupení.

Číslo artiklu najdete na typovém štítku, gravuře, titulní stránce návodu (vlevo dole) nebo na nálepce na zadní nebo spodní straně.

V případě poruch funkce nebo jiných závad nejdříve kontaktujte, telefonicky nebo e-mailem, v následujícím textu uvedené servisní oddělení.

Výrobek registrovaný jako vadný potom můžete s příloženým dokladem o zakoupení (pokladní stvrzenkou) a údaji k závadě a kdy k ní došlo, bezplatně zaslat na adresu servisu, která Vám byla sdělena.

● Servis

CZ Servis Česká republika

Tel.: 800 600632

E-Mail: owim@lidl.cz

Použité výstrahy a symboly	Strana	159
Úvod	Strana	161
Určené použitie	Strana	161
Informácie týkajúce sa ochranných známk	Strana	162
Obsah dodávky	Strana	162
Bezpečnostné poznámky	Strana	163
Popis jednotlivých častí	Strana	169
Technické údaje	Strana	170
Pred použitím	Strana	171
Používanie	Strana	171
Inštalácia softvéru	Strana	173
Skladovanie, keď sa výrobok nepoužíva	Strana	177
Čistenie	Strana	177
Riešenie problémov	Strana	178
Likvidácia	Strana	178
Zjednodušené EÚ vyhlásenie o zhode	Strana	180
Záruka a servis	Strana	181
Záruka.....	Strana	181
Postup v prípade poškodenia v záruke.....	Strana	182
Servis.....	Strana	182

Použité výstrahy a symboly

Uvedené symboly sa používajú v návode na používanie, na obale a na zariadení.



NEBEZPEČENSTVO! Tento symbol so signálnym slovom „NEBEZPEČENSTVO“ znamená nebezpečenstvo s vysokým stupňom rizika, ktoré, ak sa mu nevyhnete, povedie k vážnemu zraneniu alebo usmrteniu.



VÝSTRAHA! Tento symbol so signálnym slovom „VÝSTRAHA“ znamená nebezpečenstvo so stredným stupňom rizika, ktoré, ak sa mu nevyhnete, by mohlo viesť k vážnemu zraneniu alebo usmrteniu.



POZOR! Tento symbol so signálnym slovom „POZOR“ znamená nebezpečenstvo s nízkym stupňom rizika, ktoré, ak sa mu nevyhnete, by mohlo viesť k menšiemu alebo menej závažnému zraneniu.



POZOR! Tento symbol so signálnym slovom „POZOR“ znamená možné poškodenie majetku.



POZNÁMKA: Tento symbol so signálnymi slovom „POZNÁMKA“ poskytuje ďalšie užitočné informácie.



Jednosmerný prúd / napätie



Výstraha pred optickým žiarením



Toto označenie úkonu znamená používanie vhodných ochranných rukavíc! Dodržiavajte pokyny na zabránenie zasiahnutia rúk alebo zasiahnutia predmetmi či kontaktu s horúcimi alebo chemickými materiálmi!



VÝSTRAHA! NEBEZPEČENSTVO

VÝBUCHU! Výstraha s týmto symbolom a slovo „VÝSTRAHA! NEBEZPEČENSTVO VÝBUCHU!“ znamená potenciálnu hrozbu výbuchu. Nedodržanie tejto výstrahy môže viesť k vážnym alebo smrteľným zraneniam a potenciálnemu poškodeniu majetku. Dodržiavajte pokyny v tejto výstrahe, aby sa predišlo vážnym zraneniam, ohrozeniu života či poškodeniu majetku!



Značka CE uvádza zhodu s príslušnými smernicami EÚ platnými pre tento výrobok.

ERGONOMICKÁ RÁDIOVÁ MYŠ

● Úvod

Blahoželáme Vám ku kúpe Vášho nového výrobku. Rozhodli ste sa pre veľmi kvalitný výrobok. Návod na obsluhu je súčasťou tohto výrobku. Obsahuje dôležité upozornenia týkajúce sa bezpečnosti, používania a likvidácie. Skôr ako začnete výrobok používať, oboznámte sa so všetkými pokynmi k obsluhu a bezpečnosti. Výrobok používajte iba v súlade s popisom a v uvedených oblastiach používania. V prípade postúpenia výrobku ďalším osobám odovzdajte aj všetky dokumenty patriace k výrobku.

● Určené použitie

Táto ERGONOMICKÁ RÁDIOVÁ MYŠ (ďalej ako „výrobok“) je zariadenie informačnej technológie a je navrhnuté ako vstupné zariadenie pre počítače. Tento výrobok nie je určený na používanie v spoločnostiach ani na iné komerčné použitie (napr. kancelárske výrobné aplikácie). Tento výrobok používajte len doma na súkromné účely. Akékoľvek iné použitie sa bude považovať za nevhodné. Na žiadne reklamácie

vyplývajúce z nesprávneho použitia alebo v dôsledku neoprávnenej úpravy výrobku sa záruka nevzťahuje. Každé takéto použitie je na vaše vlastné riziko.

● Informácie týkajúce sa ochranných známk

- USB® je registrovaná ochranná známka spoločnosti USB Implementers Forum, Inc.
- Windows® je registrovaná ochranná známka spoločnosti Microsoft Corporation v Spojených štátoch a ďalších krajinách.
- Mac OS je ochranná známka spoločnosti Apple Inc., registrovaná v USA a ďalších krajinách.
- Ochranná známka a obchodný názov SilverCrest sú majetkom ich príslušných vlastníkov.
- Akékoľvek ďalšie názvy a výrobky sú ochranné známky alebo registrované ochranné známky ich príslušných vlastníkov.

● Obsah dodávky

Poznámka: pozrite si rozkladaciu stranu (Obr. B)

- 1 Ergonomická rádiová myš
- 1 Magnetická plocha na ruku
- 1 USB kľúč

- 1 CD-ROM s inštalačným softvérom
- 2 Batérie (AA)
- 1 Návod na použitie



Bezpečnostné poznámky

Pred použitím výrobku sa oboznámte so všetkými bezpečnostnými pokynmi a návodom na použitie. Pri odovzdávaní tohto výrobku iným osobám nezabudnite odovzdať aj všetky dokumenty!

⚠ VÝSTRAHA! OHROZENIE ŽIVOTA A RIZIKO NEHODY PRE DOJČATÁ A DETI!

⚠ NEBEZPEČENSTVO! RIZIKO ZADUSENIA! Nikdy nenechávajte deti bez dozoru s baliacim materiálom. Baliaci materiál predstavuje riziko zadusenia. Deti často podceňujú nebezpečenstvo. Baliaci materiál nie je hračka.

- Tento výrobok smú používať deti vo veku 8 rokov a viac, ako aj osoby so zníženými fyzickými, zmyslovými alebo duševnými schopnosťami alebo nedostatkom skúseností a/alebo znalostí, pokiaľ je pre ne zabezpečený dozor alebo zaškolenie ohľadom používania výrobku bezpečným spôsobom a pokiaľ rozumejú rizikám spojeným s jeho používaním. Je potrebné dohliadnuť na to, aby sa deti s týmto výrobkom nehrali. Čistenie a používateľskú údržbu by nemali vykonávať deti bez dozoru. Tento výrobok nie je hračka.

⚠ NEBEZPEČENSTVO! Mohlo by dôjsť k prehltnutiu niektorých dodaných častí. Ak dôjde k prehltnutiu nejakej časti, ihneď vyhľadajte lekársku pomoc.

⚠ VÝSTRAHA! Rádiové rušenie

- Vypnite výrobok v lietadle, v nemocnici, služobnej miestnosti či blízko zdravotníckych elektronických systémov. Prenášané bezdrôtové signály by mohli mať nepriaznivý vplyv na funkčnosť citlivej elektroniky.
- Výrobok uchovávajte minimálne 20 cm od kardiostimulátorov či implantačných šokových defibrilátorov, keďže elektromagnetické žiarenie môže narušiť funkčnosť kardiostimulátorov.
- Prenášané rádiové vlny by mohli spôsobiť rušenie načúvacích prístrojov.
- Neumiestňujte výrobok blízko horľavých plynov ani do prostredia s nebezpečenstvom výbuchu (napr. lakovne) so zapnutými bezdrôtovými komponentmi, keďže vysielané rádiové vlny môžu spôsobiť výbuch a vznik požiaru.
- Dosah rádiových vln sa mení podľa podmienok prostredia. V prípade bezdrôtového prenosu dát sa nedá vylúčiť príjem dát neoprávnenými tretími stranami.

⚠ NEBEZPEČENSTVO! Batérie uchovávajte mimo dosahu detí. Ak dôjde k náhodnému prehltnutiu, ihneď vyhľadajte lekársku pomoc.

- Prehltutie môže mať za následok popáleniny, perforáciu mäkkých tkanív a smrť. Ťažké popáleniny môžu nastať do 2 hodín po prehltnutí.

⚠ VÝSTRAHA! NEBEZPEČENSTVO VÝBUCHU!



Nikdy nenabíjajte nenabíjateľné batérie. Batérie neskratujte ani neotvárajte. Mohlo by dôjsť k prehriatiu, vzniku požiaru alebo výbuchu. Nikdy nehádzajte batérie do ohňa ani do vody. Nikdy mechanicky nezaťažujte batérie.

Riziko úniku elektrolytu z batérií

Vyhýbajte sa extrémnym podmienkam a teplotám okolitého prostredia, ktoré by mohli mať vplyv na batérie, napr. radiátory/priame slnečné svetlo.

V prípade úniku elektrolytu z batérií ihneď batérie vyberte z výrobku, aby nedošlo k poškodeniu.

Vyhýbajte sa kontaktu uniknutých chemikálií s pokožkou, očami a sliznicami. V prípade kontaktu s kyselinou batérie dôkladne opláchnite zasiahnutú oblasť množstvom čistej vody a ihneď vyhľadajte lekársku pomoc.

POUŽÍVAJTE OCHRANNÉ RUKAVICE!



Batérie s uniknutým elektrolytom alebo poškodené batérie môžu spôsobiť poleptanie pri kontakte s pokožkou. Vždy používajte vhodné ochranné rukavice, ak sa takáto udalosť vyskytne.

Batéria

- Obe batérie sa musia vždy vymeniť súčasne.
- Vložte batérie podľa označenia polarít (+) a (-) na batérii a na výrobku.
- Nikdy sa nepokúšajte nabíjať batérie a za žiadnych okolností ich nehádzte do ohňa.
- Pred vložením očistite kontakty na batérii / akumulátorovej batérii a v priečinku pre batériu suchou handričkou, ktorá nepúšťa vlákna, alebo vatovou tyčinkou!
- Vybité batérie ihneď vyberte z výrobku.
- Používajte len určený typ batérií!
- Vyberte batérie, keď výrobok nebude dlhý čas používať.
- Nesprávne použitie môže spôsobiť výbuch a ohrozenie života.

POZOR! RIZIKO POŠKODENIA MAJETKU

- Výrobok pred každým použitím skontrolujte! Výrobok prestaňte používať, ak sa zistí akékoľvek jeho poškodenie!
- Náhle zmeny teploty môžu spôsobiť kondenzáciu vnútri výrobku. V takomto prípade nechajte výrobok, aby sa istý čas aklimatizoval pred jeho opätovným použitím, aby nedošlo k skratom!
- Výrobok nepoužívajte blízko zdrojov tepla, ako sú napríklad radiátory alebo iné zariadenia, ktoré vyžarujú teplo!

- Nehádzte výrobok do ohňa a nevystavujte ho pôsobeniu vysokých teplôt.
- Nikdy neotvárajte výrobok!! Neobsahuje žiadne vnútorné časti, ktoré by vyžadovali údržbu.

 **POZOR!** Zabezpečte, aby

- žiadne priame zdroje tepla (napr. kúrenie) nemohli vplývať na výrobok.
- nedošlo k žiadnemu kontaktu so špliechajúcou a kvapkajúcou vodou a korozívnymi kvapalinami a výrobok sa nepoužíval v blízkosti vody. Predovšetkým by sa výrobok nikdy nemal ponárať do kvapaliny; neumiestňujte žiadne nádoby naplnené kvapalinou, napríklad vázy alebo nápoje, na výrobok či blízko výrobku.
- sa výrobok nepoužíval v bezprostrednej blízkosti magnetických polí (napr. reproduktory).
- sa žiadne zdroje ohňa (napr. horiace sviece) neumiestňovali na výrobok alebo blízko výrobku.
- sa žiadne predmety nevkladali dovnútra výrobku.
- sa výrobok nikdy nevystavoval pôsobeniu nadmerných otrasov a vibrácií.



Nepozerajte priamo do svetelného lúča. Do svetelného lúča sa nepozerajte ani pomocou optických zariadení.

i **PONÁMKA:**

Používateľ si musí robiť pravidelné prestávky počas používania tohto výrobku, v prípade bolesti v rukách, ramenách alebo v oblasti ramien či krku sa musí práca prerušiť a musia sa vykonať nejaké rozpínacie cvičenia.

- Spoločnosť OWIM GmbH & Co KG nenesie žiadnu zodpovednosť za rušenie rozhlasových alebo televíznych prijímačov v dôsledku neoprávnenej úpravy výrobku.
- Používateľ výrobku je plne zodpovedný za odstránenie rušenia spôsobeného takouto neoprávnenou úpravou výrobku, ako aj výmenu takýchto výrobkov.
- Výrobok sa musí opraviť, ak došlo k jeho poškodeniu akýmkoľvek spôsobom, napríklad, ak sa poškodil kryt, ak do výrobku prenikli kvapaliny či predmety, alebo bol výrobok vystavený pôsobeniu dažďa alebo vlhkosti.
- Oprava sa vyžaduje aj v prípade, že výrobok nefunguje správne alebo došlo k jeho pádu. Če izdelek oddaja dim ali če zaznate kakršne koli neobičajne zvoke ali vonje, izdelek nemudoma izklopite in odstranite baterije. V takýchto prípadoch by sa výrobok nemal používať až dovtedy, kým ho neskontroluje autorizovaný servisný personál. Výrobok odovzdajte na opravu len kvalifikovanému personálu. Nikdy neotvárajte kryt výrobku.

● Popis jednotlivých částí

Pozrite si rozkladaciu stranu.

- 1 Právě tlačidlo myši
- 2 Tlačidlo DPI
- 3 LED indikátor vybitéj batérie a stavu DPI
- 4 Tlačidlo dopredu
- 5 Tlačidlo dozadu
- 6 Ľavé tlačidlo myši
- 7 Rolovacie koliesko a stredné tlačidlo myši
- 8 Kryt priestoru pre batérie
- 9 Vypínač
- 10 Návod na používanie
- 11 USB kľúč
- 12 Disk CD so softvérom
- 13 2 x batérie typu AA
- 14 Magnetická plocha na ruku

● Technické údaje

Napájacie napätie:	2 x 1,5 V batérie typu AA
Prevádzkový čas:	3 až 6 mesiacov (alkalická batéria)
Operačné systémy:	Windows® 7 / 8 / 10
Rozlíšenie:	800 / 1600 / 2400 dpi
Dosah:	10 m
Rádiofrekvenčné pásmo:	2408 - 2474 MHz
Max. vysielaný výkon:	0,72 mW
Verzia USB:	2.0
Požiadavky na hardvér:	1 voľný USB port
Prevádzková teplota:	5 až 35 °C
Teplota skladovania:	0 až 45 °C
Vlhkosť pri skladovaní:	10 až 70 % relatívna vlhkosť
Rozmery (d x š x v):	približne 135 x 95 x 89 mm (s magnetickou plochou na ruku)
Čistá hmotnosť:	približne 128 g (bez batérie)

Technické parametre a konštrukčné riešenie sa môžu zmeniť bez upozornenia.

● Pred použitím

i **PONÁMKA:**

- Pred použitím overte, či je obsah balenia kompletný a nepoškodený!
- Všetky časti sa musia vybalíť a baliaci materiál sa musí úplne odstrániť.

Nastavenie myši – vloženie/výmena batérie (pozrite si obr. C)

- Odstráňte kryt priestoru pre batérie **8**.
- Vložte 2 batérie typu AA **13** do priestoru pre batérie.
- Uistite sa, že sú polarita správne (+/-).
- Založte späť kryt priestoru pre batérie **8** a potlačte ho nadol tak, aby zapadol na miesto.

● Používanie

1. **Pripojenie USB kľúča **11** (pozrite si obr. D):** Vložte USB kľúč **11** do voľného USB portu na počítači.
2. Posunutím hlavného vypínača **9** do polohy zapnutia „ON“ zapnete túto myš.
3. Zapnite počítač.
4. Potrebné ovládače sa automaticky nainštalujú.

Funkcia tlačidiel (pozrite si obr. A)

- 1 Právě tlačidlo myši:** Poskytuje tradičné funkcie klikania myši.
- 2 Tlačidlo DPI:** (800/1600/2400 – Raz kliknite tlačidlom, potom zmeňte nastavenie DPI na nasledujúcu hodnotu DPI). Predvolené nastavenie DPI je 1600 dpi. Vyberte nastavenie, ktoré je pre vás pohodlné.
- 4 Tlačidlo dopredu**
- 5 Tlačidlo dozadu**
- 6 Ľavé tlačidlo myši:** Poskytuje tradičné funkcie myši, ako sú kliknutie, dvojité kliknutie a potiahnutie.
- 7 Rolovacie koliesko a stredné tlačidlo myši:** Rolovanie nahor alebo nadol na prechádzanie cez stránky alebo dokumenty.

LED indikátor vybitej batérie a stavu DPI 3

- Keď je energia batéria nedostatočná, LED indikátor sa rozsvieti červenou farbou, vymeňte batérie za nové.
- Stlačením tlačidla DPI zmeníte jeho úroveň DPI. LED indikátor bude blikať podľa jeho úrovne DPI:
 - Blikanie 1 x = 800 DPI
 - Blikanie 2 x = 1600 DPI
 - Blikanie 3 x = 2400 DPI

● Inštalácia softvéru

i PONÁMKA:

- Tento softvér nie je kompatibilný s MAC OS.
- Inštalačný softvér myši je možné stiahnuť aj zo stránky www.Lidl-service.com. Na tejto webovej stránke so službami spoločnosti Lidl musíte zadať číslo výrobku IAN 373971_2104 na vyhľadanie softvéru určeného na stiahnutie.

Inštalácia softvéru z disku CD

1. Vložte dodaný inštalačný disk do mechaniky CD ROM počítača.
2. Proces inštalácie by sa mal spustiť automaticky.
3. Ak sa nespustí automaticky, manuálne spustíte súbor „SFM 2400 B1 Mouse Setup.exe“ z disku CD-ROM dvojitým kliknutím.
4. Podľa pokynov na inštaláciu dokončíte celý proces inštalácie.
5. Po nainštalovaní a spustení programu aplikačného softvéru sa zobrazí nižšie uvedené používateľské rozhranie.

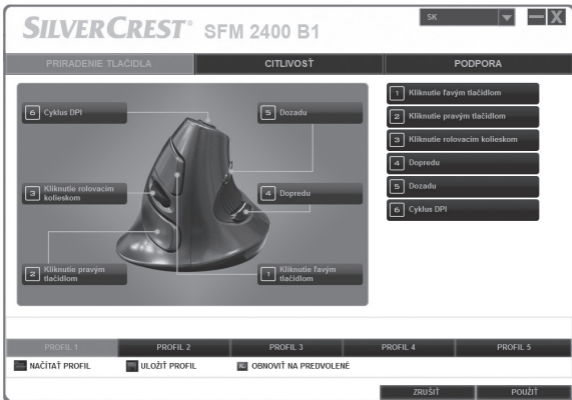

Konfigurácia funkcie bezdrôtovej myši

Tento softvér sa používa na konfiguráciu tlačidiel myši. Softvér je rozdelený do troch záložiek:

Priradenie tlačidla/Citlivosť/Podpora. Ďalšie podrobnosti nájdete nižšie.

Záložka Priradenie tlačidla:

- Tlačidlá myši môžete naprogramovať s rôznymi funkciami. Stačí kliknúť na tlačidlo, ktoré chcete, a objaví sa zoznam funkcií na voľbu. Po voľbe požadovanej funkcie zo zoznamu kliknite na „Použiť“ a priradená funkcia myši bude teraz pripravená na použitie.

Záložka Citlivosť:

Možnosť

CPI1/ CPI2/
CPI3

Popis

V tejto ponuke softvéru sú k dispozícii 3 optické rozlíšenia bezdrôtovej myši, ktoré môžete aktualizovať a predvoliť.

The screenshot shows the 'CITLIVOSŤ' (Sensitivity) tab of the SILVERCREST SFM 2400 B1 software. The interface is divided into three main sections: 'PRIRADENIE TLAČIDLA' (Button Assignment), 'CITLIVOSŤ' (Sensitivity), and 'PODPORA' (Support). The 'CITLIVOSŤ' section contains three horizontal sliders for CPI1, CPI2, and CPI3, each with a scale from 800 to 2400. The 'PODPORA' section includes four settings: 'Zrýchlenie' (Acceleration) with a slider from 0 to 10 and a checkbox for 'Presnosť sa zvyšuje' (Accuracy increases); 'Vertikálna rýchlosť rokovania' (Vertical scrolling speed) with a slider from 1 to 10; 'Rýchlosť dvojitého kliknutia' (Double-click speed) with a slider from 0 to 10; and 'Rýchlosť posuvu' (Scrolling speed) with radio buttons for 125 RPM, 250 RPM, 500 RPM, and 1000 RPM. At the bottom, there are five profile tabs (PROFIL 1 to PROFIL 5) with buttons for 'NAČITAŤ PROFIL', 'ULOŽIŤ PROFIL', and 'OBNOVIŤ NA PREDVOLENÉ'. The bottom right corner has 'ZRUŠIŤ' and 'POUŽIŤ' buttons.

Možnosť	Popis
Zrýchlenie	Môžete nastaviť požadovanú rýchlosť kurzora myši (0 - 10). Kliknutím na okienko „Presnosť sa zvyšuje“ dosiahnete lepšiu presnosť bezdrôtovej myši.
Vertikálna rýchlosť rolovania	Toto nastavenie umožňuje zmeniť rýchlosť rolovania bezdrôtovej myši (0 - 10).
Rýchlosť dvojitého kliknutia	Toto nastavenie umožňuje nastaviť rýchlosť stlačenia ľavého tlačidla za sebou, po ktorom sa spustí dvojité kliknutie.
Rýchlosť posuvu	Čím vyššia je rýchlosť prenosu dát, tým častejšie počítač získava informácie o stave vašej myši. Môžete zvoliť z možností 125 Hz, 250 Hz, 500 Hz a 1000 Hz.

Záložka Podpora:

- Táto záložka uvádza verziu softvéru.

Profil (1 - 5):

K dispozícii je celkovo 5 profilov, ktoré môžete predvoliť a optimalizovať na svoje obľúbené nastavenie prostredníctvom tohto softvéru. Môžete tiež uložiť/načítať profil do/z tohto softvéru vždy, keď je to potrebné.

Obnovenie predvoleného nastavenia:

Každé nastavenie môžete resetovať na predvolené nastavenie z výroby kliknutím na „Obnoviť na predvolené“ a potom stlačením „Použiť“.

● **Skladovanie, keď sa výrobok nepoužíva**

- Pred skladovaním sa batérie musia vybrať.
- Výrobok skladujte na suchom mieste vo vnútornom prostredí chránenom pred priamym slnečným svetlom, najlepšie v jeho pôvodnom obale.

● **Čistenie**

- Pred čistením vypnite výrobok!
- Nemali by sa používať žiadne kyslé, brúsne ani rozpúšťacie čistiace prostriedky, pretože v opačnom prípade by mohli dôjsť k poškodeniu výrobku.
- Vonkajšie časti výrobku čistite len pomocou mäkkej, suchej handričky!
- Pri značnom znečistení sa môže použiť mierny čistiaci prostriedok.

● Riešenie problémov

Problém	Riešenie
Výrobok nefunguje správne.	<p>Možnosť 1: Skontrolujte, či sú batérie založené správne.</p> <p>Možnosť 2: Batérie sa musia vymeniť za nové.</p> <p>Možnosť 3: Odpojte akúkoľvek ďalšiu myš pripojenú k počítaču a znova pripojte vašu myš.</p> <p>Možnosť 4: Vyhýbajte sa použitiu tohto výrobku na priesvitnom či reflexnom povrchu.</p> <p>Možnosť 5: USB kľúč nie je správne pripojený, skúste iný voľný port USB alebo reštartujte počítač.</p> <p>Možnosť 6: Na optike myši sa nachádza nečistota, odstráňte nečistotu a skúste znova.</p>

● Likvidácia

Obal:

Obal pozostáva z ekologických materiálov, ktoré môžete odovzdať na miestnych recyklačných zberných miestach.



Všímajte si prosím označenie obalových materiálov pre triedenie odpadu, sú označené skratkami (a) a číslami (b) s nasledujúcim významom: 1-7: Plasty / 20-22: Papier a kartón / 80-98: Spojené látky.

Výrobok:



Informácie o možnostiach likvidácie opotrebovaného výrobku získate na Vašej správe obce alebo mesta.



Bočne umiestnený symbol prečiarknutého kontajnera s kolieskami znamená, že tento prístroj podlieha smernici 2012/19/EÚ. Táto smernica hovorí, že prístroj na konci jeho životnosti nesmiete odhodiť do normálneho domového odpadu, ale ho musíte odovzdať na špeciálne zriadených zberných miestach, zariadeniach pre recykláciu cenných surovín alebo pre recykláciu odpadu.

Táto likvidácia je pre Vás bezplatná.

Chráňte životné prostredie a likvidujte odpad správnym spôsobom.



Produkt je recyklovateľný, podlieha rozšírenej zodpovednosti výrobcu a je osobitne zbieraný za účelom likvidácie.

Batérie:

Berte ohľad na životné prostredie a Vaše vlastné zdravie. Opatrebované batérie vždy odovzdajte do špeciálnych zberných nádob. Nájdete ich v mnohých verejných budovách alebo v predajni s batériami.



Nesprávna likvidácia batérii poškodzuje životné prostredie!

Batérie sa nesmú likvidovať spolu s domovým odpadom. Môžu obsahovať jedovaté ťažké kovy a je potrebné zaobchádzať s nimi ako s nebezpečným odpadom. Chemické značky ťažkých kovov sú nasledovné: Cd = kadmium, Hg = ortuť, Pb = olovo. Opatrované batérie preto odovzdajte na komunálnom zbernom mieste.

● Zjednodušené EÚ vyhlásenie o zhode

Týmto OWIM GmbH & Co. KG, Stiftsbergstraße 1, 74167 Neckarsulm, NEMECKO prehlasuje, že výrobok [ERGONOMICKÁ RÁDIOVÁ MYŠ, HG05319B] zodpovedá smerniciam 2014/53/EÚ a 2011/65/EÚ.

Úplné EÚ vyhlásenie o zhode je k dispozícii na tejto internetovej adrese: www.owim.com



● Záruka a servis

● Záruka

Tento výrobok bol dôkladne vyrobený podľa prísnych akostných smerníc a pred dodaním svedomito testovaný. V prípade nedostatkov tohto výrobku Vám prináležia zákonné práva voči predajcovi produktu. Tieto zákonné práva nie sú našou nižšie uvedenou zárukou obmedzené.

Na tento produkt poskytujeme 3-ročnú záruku od dátumu nákupu. Záručná doba začína plynúť dátumom kúpy. Starostlivo si prosím uschovajte originálny pokladničný lístok. Tento doklad je potrebný ako dôkaz o kúpe.

Ak sa v rámci 3 rokov od dátumu nákupu tohto výrobku vyskytne chyba materiálu alebo výrobná chyba, výrobok Vám bezplatne opravíme alebo vymeníme – podľa nášho výberu. Táto záruka zaniká, ak bol produkt poškodený, neodborne používaný alebo neodborne udržiavaný.

Poskytnutie záruky sa vzťahuje na chyby materiálu a výrobné chyby. Táto záruka sa nevzťahuje na časti produktu, ktoré sú vystavené normálnemu opotrebovaniu, a preto ich je možné považovať za opotrebovateľné diely (napr. batérie) alebo na poškodenia na rozbitných dieloch, napr. na spínači, akumulátorových batériach alebo častiach, ktoré sú zhotovené zo skla.

● Postup v prípade poškodenia v záruke

Pre zaručenie rýchleho spracovania Vašej požiadavky dodržte prosím nasledujúce pokyny:

Pre všetky otázky majte pripravený pokladničný doklad a číslo výrobku (IAN 373971_2104) ako dôkaz o kúpe.

Číslo výrobku nájdete na typovom štítku, gravúre, na prednej strane Vášho návodu (dole vľavo) alebo ako nálepku na zadnej alebo spodnej strane.

Ak sa vyskytnú funkčné poruchy alebo iné nedostatky, najskôr telefonicky alebo e-mailom kontaktujte následne uvedené servisné oddelenie.

Produkt označený ako defektný potom môžete s priloženým dokladom o kúpe (pokladničný lístok) a uvedením, v čom spočíva nedostatok a kedy sa vyskytol, bezplatne odoslať na Vám oznámenú adresu servisného pracoviska.

● Servis



Servis Slovensko

Tel.: 0800 008158

E-pošta: owim@lidl.sk

Advertencias y símbolos utilizados	Página	184
Introducción	Página	186
Uso previsto	Página	186
Avisos relacionados con marcas comerciales	Página	187
Contenido del paquete	Página	187
Notas de seguridad	Página	188
Descripción de las partes	Página	193
Datos técnicos	Página	194
Antes del uso	Página	195
Funcionamiento	Página	196
Instalación del software	Página	197
Almacenamiento cuando no se utilice	Página	201
Limpieza	Página	201
Solucionar problemas	Página	202
Desecho	Página	202
Declaración UE de conformidad simplificada	Página	204
Garantía y servicio	Página	205
Garantía	Página	205
Tramitación de la garantía.....	Página	206
Asistencia	Página	206

Advertencias y símbolos utilizados

Los símbolos que se muestran se utilizan en las instrucciones de funcionamiento, en el embalaje y en la unidad.



¡PELIGRO! Este símbolo con la palabra de señal "PELIGRO" indica un peligro con un alto nivel de riesgo que, si no se evita, provocará lesiones graves o, incluso, la muerte.



¡ADVERTENCIA! Este símbolo con la palabra de señal "ADVERTENCIA" indica un peligro con un nivel medio de riesgo que, si no se evita, podría provocar lesiones graves o la muerte.



¡PRECAUCIÓN! Este símbolo con la palabra de señal "PRECAUCIÓN" indica un peligro con un nivel bajo de riesgo que, si no se evita, podría provocar lesiones leves o moderadas.



¡ATENCIÓN! Este símbolo con la palabra de señal "ATENCIÓN" indica un posible daño material.



NOTA: Este símbolo con la palabra de señal “NOTA” proporciona información útil adicional.



Voltaje y corriente continuos



Advertencia frente a la radiación óptica



¡Este símbolo de acción indica que se deben utilizar guantes de protección! ¡Siga las instrucciones para evitar que las manos golpeen objetos o viceversa o entren en contacto con materiales térmicos o químicos!



¡ADVERTENCIA! ¡RIESGO DE EXPLOSIÓN! Una advertencia con este símbolo y las palabras “¡ADVERTENCIA! ¡RIESGO DE EXPLOSIÓN!” indica que existe una amenaza potencial de explosión. Si no tiene en cuenta esta advertencia, se pueden producir lesiones personales graves o fatídicas y el equipo puede sufrir daños. ¡Siga las instrucciones que figuren en esta advertencia para evitar lesiones graves, peligros para la vida o daños materiales!



La marca CE indica la conformidad con las directivas de la UE aplicables a este producto.

RATÓN INALÁMBRICO ERGONÓMICO

● **Introducción**

Enhorabuena por la adquisición de su nuevo producto. Ha optado por un producto de alta calidad. El manual de instrucciones forma parte de este producto. Contiene importantes indicaciones sobre seguridad, uso y eliminación. Antes de usar el producto, familiarícese con todas las indicaciones de manejo y de seguridad. Utilice el producto únicamente como se describe a continuación y para las aplicaciones indicadas. Adjunte igualmente toda la documentación en caso de entregar el producto a terceros.

● **Uso previsto**

Este RATÓN INALÁMBRICO ERGONÓMICO (en adelante, denominado "producto") es un dispositivo de tecnología informática y está diseñado como un dispositivo de entrada para equipos. Este producto no está diseñado para el uso por parte de empresas o para cualquier otro uso comercial (por ejemplo, aplicaciones de productividad para oficinas). Utilice este producto solo en hogares para fines privados. Cualquier

otro uso se considera inadecuado. Todas las reclamaciones derivadas del uso inadecuado o debidas a una modificación no autorizada del producto se considerarán no cubiertas por la garantía. Cualquiera de esos usos es bajo su propia responsabilidad.

● **Avisos relacionados con marcas comerciales**

- USB® es una marca comercial registrada de USB Implementers Forum, Inc.
- Windows® es una marca registrada de Microsoft Corporation en Estados Unidos y otros países.
- Mac OS es una marca comercial de Apple Inc., registrada en EE. UU. y en otros países.
- La marca comercial SilverCrest y el nombre de marca pertenecen a sus respectivos propietarios.
- Cualquier otro nombre y producto son marcas comerciales o marcas comerciales registradas de sus respectivos dueños.

● **Contenido del paquete**

Nota: Consulte la página plegada (figura B)

- 1 Ratón inalámbrico ergonómico
- 1 Almohadilla de mano magnética
- 1 llave USB
- 1 Software de instalación en CD-ROM
- 2 pilas (AA)
- 1 Instrucciones de uso



Notas de seguridad

Antes de utilizar el producto, familiarícese con todas las instrucciones de seguridad y de uso. Cuando traspase este producto o a otras personas, ¡incluya también todos los documentos!

⚠ ¡ADVERTENCIA! ¡PELIGRO DE MUERTE Y RIESGO DE ACCIDENTES PARA BEBÉS Y NIÑOS!

⚠ ¡PELIGRO! ¡RIESGO DE ASFIXIA! Nunca deje a los niños sin supervisión con el material de embalaje. El material de embalaje supone un riesgo de asfixia. Los niños suelen subestimar los peligros. El material de embalaje no es un juguete.

- Este producto lo pueden utilizar niños de 8 años de edad y mayores, así como las personas con capacidades físicas, sensoriales o mentales reducidas o sin experiencia y/o conocimiento, siempre que estén supervisados o hayan recibido entrenamiento sobre el uso seguro del producto y comprendan los riesgos asociados. No permita que los niños jueguen con el producto. La limpieza y el mantenimiento del usuario no deben ser realizados por niños sin supervisión. El producto no es un juguete.

⚠ ¡PELIGRO! Algunas de las piezas proporcionadas pueden tragarse. Si una pieza se traga, acuda a un médico inmediatamente.

⚠ ¡ADVERTENCIA! Interferencias de radio

- Apague el producto en aviones, hospitales, salas de servicio o cerca de sistemas electrónicos médicos. Las señales inalámbricas transmitidas podrían afectar a la funcionalidad de la electrónica sensible.
- Mantenga el producto alejado a una distancia mínima de 20 cm de marcapasos o desfibriladores cardioversores implantables, ya que la radiación electromagnética puede afectar negativamente a la funcionalidad de los marcapasos.
- Las ondas de radio transmitidas podrían causar interferencia en los audífonos.
- No coloque el producto cerca de gases inflamables o áreas potencialmente explosivas (por ejemplo, tiendas de pintura) con los componentes inalámbricos activados, ya que las ondas de radio emitidas pueden causar explosiones e incendios.
- El intervalo de las ondas de radio varía según las condiciones medioambientales. En el caso de una transmisión de datos inalámbrica, no se puede impedir que terceras partes no autorizada reciban datos.

⚠ ¡PELIGRO! Mantenga las pilas fuera del alcance de los niños. Si se tragan por accidente, acuda a un médico inmediatamente.

- La deglución puede provocar quemaduras, perforación de tejidos blandos y la muerte. Se pueden producir quemaduras graves dentro de las dos horas posteriores a la ingestión.

⚠ ¡ADVERTENCIA! ¡RIESGO DE EXPLOSIÓN!



Nunca recargue pilas no recargables. No cortocircuite las pilas ni las abra. Si no sigue esta recomendación, se puede producir sobrecalentamiento, un incendio o un estallido. Nunca arroje las pilas al fuego o al agua. No aplique cargas mecánicas sobre las pilas.

Riesgo de fuga de las pilas

Evite condiciones y temperaturas medioambientales extremas, ya que podrían afectar a las pilas, por ejemplo, radiadores y la luz solar directa.

En el caso de que las pilas presenten fugas de su líquido, retírelas inmediatamente del producto para evitar daños.

Evite el contacto de productos químicos que se hayan salido con la piel, los ojos y las membranas mucosas. En caso de entrar en contacto con el ácido de la batería, enjuague bien el área afectada con agua limpia y abundante y acuda a un médico inmediatamente.

¡UTILIZAR GUANTES PROTECTORES!



Si las pilas presentan fugas o daños, se pueden producir quemaduras al entrar en contacto con la piel. Utilice guantes de protección adecuados en todo momento en tales casos.

Pila

- Ambas pilas se deben cambiar siempre al mismo tiempo.
- Inserte las pilas conforme a las marcas de polaridad (+) y (-) que se encuentran en las mismas y en el producto.
- Nunca intente recargar las pilas y, bajo ningún concepto, las arroje al fuego.

- ¡Use un paño seco sin pelusa o un bastoncillo de algodón para limpiar los contactos de la pila o pila recargable y el compartimento de esta antes de insertarla!
- Retire las pilas gastadas del producto inmediatamente.
- Utilice únicamente el tipo de pila especificado.
- Extraiga las pilas si no va a utilizar el producto durante un período prolongado de tiempo.
- El uso inadecuado puede afectar a las explosiones y suponer un peligro para la propia vida.

¡ATENCIÓN! ¡RIESGO DE DAÑO A LA PROPIEDAD!

- ¡Compruebe el producto antes de cada uso! ¡Deje de utilizar el producto si detecta algún daño en el mismo!
- Los cambios súbitos de temperatura pueden provocar condensación en el producto. ¡En este caso, deje que el producto se aclimate durante algún tiempo antes de utilizarlo de nuevo para evitar cortocircuitos!
- No utilice el producto cerca de fuentes de calor, por ejemplo, radiadores u otros dispositivos que emitan calor.
- No arroje el producto al fuego y no lo exponga a temperaturas elevadas.
- ¡Nunca abra el producto! En su interior no hay piezas que requieran mantenimiento.

¡ATENCIÓN! Asegúrese de que

- No hay fuentes de calor directas (por ejemplo, calefacción) que puedan afectar al producto.
- Se evita cualquier contacto con agua salpicada y que gotee y con líquidos corrosivos, y el producto no se utiliza cerca de lugares donde haya agua. En particular, el producto nunca se debe sumergir en líquido; no coloque ningún recipiente

lleno de líquido, por ejemplo, jarrones o bebidas, sobre el producto o cerca de él.

- El producto no se usa en las inmediaciones de campos magnéticos (por ejemplo, altavoces).
- No hay fuentes de fuego (por ejemplo, velas encendidas) colocadas en el producto o cerca de este.
- No hay objetos insertados en el interior del producto.
- El producto nunca está sujeto a golpes y vibraciones excesivos.



No mire directamente al haz luminoso. Tampoco mire al haz de luz con dispositivos ópticos.

i **NOTA:**

El usuario debe tomar descansos periódicos durante el uso del producto. En caso de dolor en las manos, los brazos o el área de los hombros y el cuello, el trabajo debe interrumpirse y se deben realizar algunos ejercicios de estiramiento.

- OWIM GmbH & Co KG no es responsable de la interferencia con radios o televisores debido a modificaciones no autorizadas del producto.
- El usuario del producto es el único responsable de corregir las interferencias causadas por tal modificación no autorizada del producto, así como de cambiar los productos.
- Es necesario reparar el producto si se ha dañado de alguna forma, por ejemplo, si la carcasa está dañada, si han penetrado líquidos u objetos en el producto o si este se ha expuesto a la lluvia o a la humedad.
- También es necesario realizar reparaciones si el producto

no funciona adecuadamente o se ha caído. Si sale humo o hay sonidos u olores inusuales, apague el producto inmediatamente y retire las pilas. En estos casos, el producto no se debe utilizar hasta que el personal de servicio técnico autorizado lo haya inspeccionado. El producto solamente debe ser reparado por personal cualificado. Nunca abra la carcasa del producto.

● Descripción de las partes

Consulte la página plegada.

- 1 Botón derecho del ratón
- 2 Botón DPI
- 3 Indicador LED para la carga baja de las pilas y el estado de PPP
- 4 Botón Avanzar
- 5 Botón Retroceder
- 6 Botón izquierdo del ratón
- 7 Rueda de desplazamiento y botón central del ratón
- 8 Tapa del compartimento de la pila
- 9 Interruptor de encendido y apagado
- 10 Instrucciones de uso

- 11 Llave USB
- 12 CD de software
- 13 2 pilas de tipo AA
- 14 Almohadilla de mano magnética

● Datos técnicos

Fuente de voltaje: 2 pilas de tipo AA de 1,5 V

Tiempo de funcionamiento: De 3 a 6 meses (pila alcalina)

Sistemas operativos: Windows® 7/8/10

Resolución: 800, 1600 y 2400 ppp

Intervalo: 10 m

Banda de frecuencias de radio: 2408 - 2474 MHz

Potencia máxima transmitida: 0,72 mW

Versión USB: 2.0

Requisitos de hardware: 1 puerto USB libre

Temperatura de funcionamiento: +5 a 35 °C

Temperatura de almacenamiento:	0 a 45 °C
Humedad de almacenamiento:	Del 10 al 70 % de HR
Dimensiones (LA x AN x AL):	135 x 95 x 89 mm aproximadamente (con almohadilla magnética)
Peso neto:	128 g aproximadamente (sin pilas)

La especificación y el diseño se pueden cambiar sin notificación.

● **Antes del uso**

i **NOTA:**

- ¡Antes de usar el producto, compruebe que el contenido del paquete está completo y sin daños!
- Todas las piezas deben desembalarse y el material de embalaje debe quitarse por completo.

Configurar el ratón: insertar y cambiar las pilas (consulte la figura C)

- Quite la tapa del compartimento de las pilas **8**.
- Inserte 2 pilas AA **13** en el compartimento de las mismas.
- Asegúrese de que la polaridad es correcta (+/-).
- Vuelva a insertar la tapa del compartimento de las pilas **8** y empújela hacia abajo hasta que quede bloqueada en su lugar.

● Funcionamiento

1. **Conectar la llave USB 11 (consulte la figura D):**
Coloque la llave USB 11 en un puerto USB de repuesto en su PC.
2. Coloque el botón ENCENDER/APAGAR 9 en la posición "ENCENDER" para encender el ratón.
3. Encienda su PC.
4. Los controladores necesarios se instalan automáticamente.

Función de los botones (consulte la figura A)

- 1 **Botón derecho del ratón:** proporciona funciones tradicionales de clic del ratón.
- 2 **Botón PPP:** (800, 1600 y 2400: haga clic en el botón una vez y, a continuación, cambie el valor de PPP al siguiente valor de PPP). El valor de PPP predeterminado es 1600 ppp. Elija un valor que le resulte cómodo.
- 4 **Botón Avanzar**
- 5 **Botón Retroceder**
- 6 **Botón izquierdo del ratón:** proporciona las funciones tradicionales del ratón como hacer clic, hacer doble clic y arrastrar.
- 7 **Rueda de desplazamiento y botón central del ratón:** haga rodar la rueda hacia arriba y hacia abajo por las páginas o documentos.

Indicador LED para la carga baja de las pilas y el estado de PPP 3

1. Cuando la carga de las pilas es baja, el indicador LED se iluminará en rojo. Sustituya las pilas por otras nuevas.
2. Presione el botón de PPP para cambiar su nivel de PPP. El indicador LED parpadeará según su nivel de PPP:
 - Flash 1 x = 800 PPP
 - Flash 2 x = 1600 PPP
 - Flash 3 x = 2400 PPP

● Instalación del software

i **NOTA:**

- El software no es compatible con MAC OS.
- También puede descargar el software de instalación del ratón en www.Lidl-service.com. En el sitio web de servicio de Lidl, deberá introducir el número de producto IAN 373971_2104 para poder buscar el software que debe descargar.

Instalación del software desde el CD

1. Inserte el disco de instalación proporcionado en la unidad de CD-ROM del equipo.
2. El proceso de instalación debería iniciarse automáticamente.
3. Si no es el caso, inicie el archivo "SFM 2400 B1 Mouse Setup.exe" manualmente en el CD-ROM haciendo doble clic en él.
4. Siga las instrucciones de instalación para completar todo el proceso de instalación.
5. Después de instalar y ejecutar el programa de software de la aplicación, encontrará la interfaz de usuario siguiente.

ASIGNACIÓN DE BOTONES

SENSIBILIDAD

SOPORTE TÉCNICO



- 1 Clic izquierdo
- 2 Clic derecho
- 3 Clic con la rueda de desplazamiento
- 4 Avanzar
- 5 Retroceder
- 6 Ciclo de DPI

PERFIL 1

PERFIL 2

PERFIL 3

PERFIL 4

PERFIL 5

PERFIL DE CARGA

GUARDAR PERFIL

RESTAURAR VALORES PREDETERMINADOS

CANCELAR

APLICAR

Configuración de la función de ratón inalámbrico

El software se utiliza para configurar los botones del ratón. El software se divide en tres pestañas:

Asignación de botones, Sensibilidad y Soporte. Consulte la información que figura a continuación para obtener más información.

Pestaña Asignación de botones:

- Puede programar los botones del ratón con diferentes funciones. Simplemente haga clic en el botón que desee y aparecerá una lista de funciones para su selección. Una vez que haya seleccionado su función preferida en la lista, haga clic en "Aplicar", y la función del ratón asignada estará lista para usarse.

Pestaña Sensibilidad:

Opción

Descripción

CPI1/ CPI2/
CPI3

Hay 3 resoluciones ópticas de ratón inalámbrico que puede actualizar y predefinir en este menú de software.

The screenshot shows the 'SENSIBILIDAD' (Sensitivity) tab of the SILVERCREST SFM 2400 B1 software. The interface is in Spanish and includes a language dropdown set to 'Spanish' and window control buttons. The main area is divided into three sections: 'ASIGNACIÓN DE BOTONES' (Button Assignment), 'SENSIBILIDAD' (Sensitivity), and 'SOPORTE TÉCNICO' (Technical Support). The 'SENSIBILIDAD' section contains three sliders for CPI1, CPI2, and CPI3, each with a scale from 800 to 2400. The 'SOPORTE TÉCNICO' section includes four settings: 'Aceleración' (Acceleration) with a slider and a 'Aumento de la precisión' (Increase precision) checkbox; 'Velocidad de desplazamiento vertical' (Vertical scroll speed) with a slider; 'Velocidad de doble clic' (Double-click speed) with a slider; and 'Índice de sondado' (Polling rate) with radio buttons for 125 Hz, 500 Hz, and 1000 Hz. At the bottom, there are five profile tabs (PERFIL 1 to 5) and three buttons: 'PERFIL DE CARGA' (Load profile), 'GUARDAR PERFIL' (Save profile), and 'RESTAURAR VALORES PREDETERMINADOS' (Restore default values). A 'CANCELAR' (Cancel) button and an 'APLICAR' (Apply) button are located at the bottom right.

Opción	Descripción
Aceleración	Puede establecer la velocidad del cursor del ratón que prefiera (0 - 10). Haga clic en el cuadro "Aumento de precisión" para mejorar la precisión del ratón inalámbrico.
Velocidad de desplazamiento vertical	Esta configuración le permite cambiar la velocidad de desplazamiento del ratón inalámbrico (0 - 10).
Velocidad de doble clic	Esta configuración le permite ajustar la rapidez con la que se presiona el botón izquierdo dos veces para que se active el doble clic.
Tasa de sondeo	Cuanto más alta sea la tasa de transferencia de datos, mayor será la frecuencia con la que el equipo reciba información sobre el estado del ratón. Puede seleccionar entre 125 Hz, 250 Hz, 500 Hz y 1000 Hz.

Pestaña de soporte:

- Esta pestaña muestra la versión del software.

Perfil (1 - 5):

Hay un total de 5 perfiles que puede predefinir y optimizar según sus preferencias a través de este software. También puede guardar y cargar el perfil dentro y fuera de este software en cualquier momento cuando lo necesite.

Restaurar valores predeterminados:

Puede restablecer los valores predeterminados de fábrica de la configuración haciendo clic en "Restaurar valores predeterminados" y, a continuación, presionando "Aplicar".

● **Almacenamiento cuando no se utilice**

- Debe quitar las pilas antes de guardar el producto.
- Guarde el producto en una ubicación interior protegida de la luz solar directa, preferiblemente en su embalaje original.

● **Limpieza**

- Apague el producto antes de limpiarlo.
- No deben usarse agentes de limpieza con ácido, rozamiento o disolvente, que el producto puede dañarse.
- Limpie únicamente la parte exterior del producto con un paño suave y seco.
- En suciedad persistente, se puede usar un agente de limpieza suave.

● Solucionar problemas

Problema	Solución
----------	----------

El producto no funciona correctamente.

Opción 1: Compruebe si las pilas están colocadas correctamente.

Opción 2: Las pilas necesitan cambiarse por unas nuevas.

Opción 3: Quite cualquier otro ratón conectado al equipo y vuelva a conectar el ratón.

Opción 4: Evite el uso de este producto sobre superficies transparentes o reflectantes.

Opción 5: La llave USB no está insertada correctamente. Pruebe con otro puerto USB libre o reinicie su PC.

Opción 6: Suciedad en la óptica del ratón. Limpie la suciedad y vuelva a intentarlo.

● Desecho

Embalaje:

El embalaje está compuesto por materiales no contaminantes que pueden ser desechados en el centro de reciclaje local.



Tenga en cuenta el distintivo del embalaje para la separación de residuos. Está compuesto por abreviaturas (a) y números (b) que significan lo

siguiente: 1-7: plásticos / 20-22: papel y cartón / 80-98: materiales compuestos.

Výrobok:



Para obtener información sobre las posibilidades de eliminación del producto al final de su vida útil, acuda a la administración de su comunidad o ciudad.



El símbolo de un contenedor de basura con ruedas tachado indica que este aparato está sometido a la directiva 2012/19/UE. Esta normativa estipula que este aparato no puede ser desechado con la basura doméstica una vez finalizada su vida útil, sino que debe ser entregado en uno de los puntos de recogida, reciclaje o desecho especialmente indicados para ello.

Esta gestión no le supondrá ningún gasto.

Contribuya a proteger el medio ambiente y deseche los productos adecuadamente.



El producto es reciclable, está sujeto a la responsabilidad ampliada del productor y se recoge por separado.

Baterías:

Piense en el medioambiente y en su propia salud. Entregue las baterías gastadas en un punto de recogida adecuado. Encontrará estos puntos en edificios públicos o en comercios donde vendan baterías.



¡Daños medioambientales debidos a un reciclaje incorrecto de las baterías!

Las baterías recargables no deben eliminarse junto a los residuos domésticos. Estas pueden contener metales pesados tóxicos que deben tratarse conforme a la normativa aplicable a los residuos especiales. Los símbolos químicos de los metales pesados son: Cd = cadmio, Hg = mercurio, Pb = plomo. Por ello, las baterías deben reciclarse en un punto de recogida local.

● **Declaración UE de conformidad simplificada**

Por la presente, OWIM GmbH & Co. KG, Stiftsbergstrase 1, 74167 Neckarsulm, ALEMANIA, declara que el producto RATÓN INALÁMBRICO ERGONÓMICO, HG05319B, es conforme con las Directivas 2014/53/UE y 2011/65/UE.

El texto completo de la declaración UE de conformidad está disponible en la dirección Internet siguiente: www.owim.com



● **Garantía y servicio**

● **Garantía**

El producto ha sido fabricado cuidadosamente siguiendo exigentes normas de calidad y ha sido probado antes de su entrega. En caso de defecto del producto, usted tiene derechos legales frente al vendedor del mismo. Nuestra garantía (abajo indicada) no supone una restricción de dichos derechos legales.

Este producto dispone de una garantía de 3 años desde la fecha de compra. El plazo de garantía comienza a partir de la fecha de compra. Por favor, conserve adecuadamente el justificante de compra original. Este documento se requerirá como prueba de que se realizó la compra.

Si en el plazo de 3 años a partir de la fecha de compra se produce un fallo de material o fabricación en este producto, repararemos el producto o lo sustuiremos gratuitamente por un producto nuevo (según nuestra elección). La garantía quedará anulada si el producto resulta dañado o es utilizado o mantenido de forma inadecuada.

La garantía cubre defectos de materiales o de fabricación. Esta garantía no cubre aquellos componentes del producto sometidos a un desgaste normal y que, por ello, puedan considerarse piezas de desgaste (por ej. las pilas). Tampoco cubre daños de componentes frágiles como, por ejemplo, los interruptores, baterías y piezas de cristal.

● Tramitación de la garantía

Para garantizar una rápida tramitación de su consulta, tenga en cuenta las siguientes indicaciones:

Para realizar cualquier consulta, tenga a mano el recibo y el número de artículo (IAN 373971_2104) como justificante de compra.

Encontrará el número de artículo en una inscripción de la placa indentificativa, en la portada de las instrucciones (abajo a la izquierda) o en una pegatina en la parte posterior o inferior.

Si el producto fallase o presentase algún defecto, póngase primero en contacto con el departamento de asistencia indicado, ya sea por teléfono o correo electrónico.

Puede enviarnos el producto defectuoso libre de franqueo adjuntando el recibo de compra (tícket de compra) e indicando dónde está y cuándo ha ocurrido el fallo a la dirección de asistencia que le indicamos.

● Asistencia

Asistencia en España

Tel.: 900 984948

E-Mail: owim@lidl.es

Brugte advarsler og symboler	Side	208
Indledning	Side	210
Tilsigtet brug	Side	210
Varemærkeoplysninger	Side	211
Leveringsomfang	Side	211
Sikkerhedsbemærkninger	Side	212
Beskrivelse af delene	Side	218
Tekniske data	Side	219
Inden brug	Side	220
Betjening	Side	220
Softwareinstallation	Side	222
Opbevaring, når produktet ikke er i brug	Side	226
Rengøring	Side	226
Fejlfinding	Side	227
Bortskaffelse	Side	227
Forenklet EU-overensstemmelseserklæring	Side	229
Garanti og service	Side	229
Garanti	Side	229
Afvikling af garantisager	Side	230
Service	Side	231

Brugte advarsler og symboler

Disse symboler findes i brugsvejledningerne, på emballagen og på enheden.



FARE! Dette symbol med ordet "FARE" indikerer en fare med et højt risikoniveau, som, hvis denne ikke undgås, vil medføre alvorlig skade eller dødsfald.



ADVARSEL! Dette symbol med ordet "ADVARSEL" indikerer en fare med en mellemstor risiko, som, hvis denne ikke undgås, kan medføre alvorlig skade eller dødsfald.



FORSIGTIG! Dette symbol med ordet "FORSIGTIG" indikerer en fare med et lavt risikoniveau, som, hvis denne ikke undgås, kan medføre mindre eller moderat skade.



VIGTIGT! Dette symbol med ordet "VIGTIGT" indikerer en mulig fare for skade af ejendom.



BEMÆRK: Dette symbol med ordet "BEMÆRK" betyder, at der er yderligere nyttige oplysninger.



Jævnstrøm / -spænding



Advarsel mod optisk stråling



Dette handlingsskilt angiver, at brugeren skal bruge passende beskyttelsehandsker! Følg vejledningerne for at undgå, at hænder rammer eller bliver ramt af genstande, eller er i kontakt med termiske eller kemiske materialer!



ADVARSEL! EKSPLOSIONSFARE!

En advarsel med dette symbol og ordet "ADVARSEL! EKSPLOSIONSFARE!" angiver en potentiel fare for eksplosion. Manglende overholdelse af denne advarsel kan føre til alvorlige eller livsfarlige skader, og potentielle skade på ejendomme. Følg vejledningerne i denne advarsel, for at forhindre alvorlige skader, livsfare eller skade på ejendomme!



CE-mærket indikerer at produktet er i overensstemmelse med relevante EU-direktiver gældende for produktet.

ERGONOMISK TRÅDLØS MUS

● **Indledning**

Hjerteligt tillykke med købet af deres nye produkt. Du har besluttet dig for et produkt af høj kvalitet. Brugervejledningen er en del af dette produkt. Den indeholder vigtige informationer om sikkerhed, brug og bortskaffelse. Gør dig inden ibrugtagning af produktet fortrolig med alle betjenings- og sikkerhedsanvisninger. Benyt kun produktet som beskrevet og til de oplyste formål. Videregiv alle papirer, hvis du giver produktet videre til tredjemand.

● **Tilsigtet brug**

Denne ERGONOMISK TRÅDLØS MUS (herefter benævnt "produktet") er en IT-enhed, der er designet som en inputenhed til computere. Dette produkt er ikke beregnet til brug i virksomheder eller til andre kommercielle formål (f.eks. til kontorproduktivitet). Dette produkt må kun bruges i hjemmet til private formål. Enhver anden brug anses for upassende. Eventuelle krav som følge af forkert brug eller på grund af

uautoriseret ændring af produktet, betragtes som uberettiget. Enhver sådan brug er på egen risiko.

● Varemærkeoplysninger

- USB® er et registreret varemærke tilhørende USB Implementers Forum, Inc.
- Windows® er et registreret varemærke tilhørende Microsoft Corporation i USA og andre lande.
- Mac OS er varemærker tilhørende Apple Inc., som er registreret i USA og andre lande.
- SilverCrest-varemærket og handelsnavnet tilhører hver deres respektive ejere.
- Alle andre navne og produkter er varemærker eller registrerede varemærker tilhørende deres respektive ejere.

● Leveringsomfang

Bemærk: se siden, der foldes ud (fig. B)

- 1 Ergonomisk trådløs mus
- 1 Magnetisk håndpude
- 1 USB-dongle
- 1 Cd med installationssoftware
- 2 Batterier (AA)
- 1 Brugsvejledninger



Sikkerhedsbemærkninger

Før du bruger produktet, skal du gøre dig bekendt med alle sikkerhedsoplysninger og brugsinstruktionerne! Hvis dette produkt videregives til andre, skal alle dokumenterne følge med!

⚠ ADVARSEL! LIVSFARLIGT FOR SPÆDBØRN OG BØRN, OG RISIKO FOR ULYKKER!

⚠ FARE! RISIKO FOR KVÆLNING! Forlad aldrig børn uden opsyn med emballagematerialet. Emballeringsmaterialet udgør en fare for kvælning. Børn undervurdere ofte disse risici. Emballagen er ikke legetøj.

- Dette produkt må bruges af børn fra 8 år, samt personer med reducerede fysiske, følelsesmæssige eller mentale evner, eller personer med mangel på erfaring med og/eller kendskab til produktet, så længe de er under opsyn, eller er blevet vejledt i, hvordan produktet bruges sikkert, og forstår risikoen ved at bruge det. Børn må ikke lege med produktet. Børn må ikke udføre rengørings- eller vedligeholdelsesarbejde uden opsyn. Dette produkt er ikke et legetøj.

⚠ FARE! Nogle af de medfølgende dele kan sluges. Hvis en del sluges, skal du straks søge lægehjælp.

⚠ ADVARSEL! Radioforstyrrelser

- Sluk produktet på fly, på hospitaler, i serviceværelser og i nærheden af elektroniske lægesystemer. De trådløse signaler kan påvirke følsom elektronik.
- Hold produktet mindst 20 cm fra pacemakere og implantierbare kardioverter-defibrillatorer, da den elektromagnetiske stråling kan påvirke pacemakerne.
- Radiobølgerne kan forårsage forstyrrelser i høreapparater.
- Placer ikke produktet i nærheden af brandfarlige gasser eller områder med eksplosionsfarlige stoffer (f.eks. butikker med maling) med de trådløse komponenter tændt, da radiobølgerne kan forårsage eksplosioner og brand.
- Radiobølgerne varierer afhængigt af miljøforholdene. I tilfælde af trådløs dataoverførsel kan det ikke udelukkes, at uautoriserede tredjeparter modtager dataene.

⚠ FARE! Opbevar batterier utilgængeligt for børn. Hvis en del sluges ved et uheld, skal du straks søge lægehjælp.

- Indtagelse kan forårsage forbrændinger, perforering af blødt væv og døden. Alvorlige forbrændinger kan forekomme inden for 2 timer efter indtagelse.

⚠ ADVARSEL! EKSPLOSIONSFARE!



Almindelige batterier må aldrig genoplades. Batterier må ikke kortsluttes eller åbnes. Det kan føre til overophedning, brand eller sprængning. Kast aldrig batterier i brand eller vand. Udsæt ikke batterier for mekaniske belastninger.

Risiko for batterilækage

Undgå ekstreme miljøforhold og temperaturer, som kan påvirke batterier, f.eks. radiatorer/direkte sollys.

Hvis batterier begynder at lække, skal du straks tage dem ud af produktet for at forhindre skade.

Sørg for, at de lækkede kemikalier ikke kommer i kontakt med hud, øjne og slimhinder. I tilfælde af kontakt med batterisyre, skal området skylles grundigt med rigelig rent vand, og søg omgående lægehjælp.

BRUG BESKYTTELSESHANDSKER!



Lækkende eller ødelagte batterier kan forårsage forbrændinger, hvis de kommer i kontakt med huden. Brug altid egnede beskyttelseshandsker, hvis en sådan hændelse skulle opstå.

Batteri

- Begge batterier skal altid skiftes på samme tid.
- Sæt batterierne i henhold til polaritetsmærkerne (+) og (-) på batteriet og produktet.

- Batterierne må aldrig genoplades, og de må under ingen omstændigheder komme i kontakt med ild.
- Rengør kontakter ved batteriet / det genopladelige batteri og i batterirummet før ilægningen med en tør, fnugfri klud eller en vatpind!
- Tag straks brugte batterier ud af produktet.
- Brug kun den specificerede batteritype!
- Tag batteriet ud, hvis produktet ikke skal bruges i lang tid.
- Forkert brug kan forårsage eksplosioner og kan være livsfarligt.

⚠ VIGTIGT! RISIKO FOR SKADE PÅ EJENDOM

- Kontroller produktet før hver brug! Hold op med, at bruge produktet, hvis du finder skader på produktet!
- Pludselige temperaturændringer kan medføre kondensering inde i produktet. I dette tilfælde, skal produktet lades op i et stykke tid, inden du bruger det igen for at forhindre kortslutninger!
- Brug ikke produktet nær varmekilder, fx radiatorer eller andre enheder, der udsender varme!
- Smid ikke produktet i en brand, og udsæt ikke produktet for høje temperaturer.
- Produktet må aldrig åbnes!! Det har ingen interne dele, der skal vedligeholdes.

⚠ VIGTIGT! Sørg for, at:

- Ingen direkte varmekilder (fx opvarmning) kan påvirke produktet
- Enhver kontakt med sprøjtede og drypende vand eller ætsende væsker undgås, og at produktet ikke betjenes i nærheden af vand. Produktet aldrig nedsænkes i væske. Placer ikke beholdere fyldt med væske, fx vaser eller drikkevarer, på eller i nærheden af produktet.
- Produktet ikke anvendes i umiddelbar nærhed af magnetfelter (fx højtalere).
- Ingen brandkilder (fx brændende stearinlys) anbringes på eller i nærheden af produktet.
- Ingen genstande stikkes ind i produktet.
- Produktet aldrig udsættes for kraftige stød eller vibrationer.



Kik ikke direkte ind i lysstrålen. Undgå, også at kikke på lysstrålen med optiske apparater.

i BEMÆRK:

Brugeren skal regelmæssigt tage pauser under brugen af produktet. I tilfælde af smerter i hænder, arme eller skulder og halsområde, skal arbejdet afbrydes, og brugeren skal udføres nogle strækøvelser.

- OWIM GmbH & Co KG er ikke ansvarlig for forstyrrelser af radioer eller fjernsyn på grund af uautoriseret ændring af produktet.

- Brugeren af produktet er fuldt ansvarlig for at rette forstyrrelser, der er forårsaget af sådanne uautoriserede modifikationer af produktet, samt udskiftning af sådanne produkter.
- Hvis produktet på nogen måde beskadiges, skal det repareres, fx hvis kabinettet beskadiges, hvis væske eller genstande er trængt ind i produktet, eller hvis produktet har været udsat for regn eller fugt.
- Produktet skal også repareres, hvis det ikke fungerer korrekt eller er blevet tabt på jorden. Hvis produktet afgiver røg, eller der opstår usædvanlige lyde eller lugte, skal du straks slukke for produktet, og tage batterierne ud. I sådanne tilfælde må produktet ikke anvendes, før det er blevet undersøgt af autoriseret servicepersonale. Produktet må kun repareres af kvalificeret personale. Kabinettet må aldrig åbnes.

● Beskrivelse af delene

Se venligst siden, der kan foldes ud.

- 1 Højre museknap
- 2 DPI-knap
- 3 Lysindikator for lavt batteriniveau og DPI-status
- 4 Frem-knap
- 5 Tilbage-knap
- 6 Venstre museknap
- 7 Rullehjul og midterste museknap
- 8 Dæksel til batterirum
- 9 Tænd/sluk-knap
- 10 Brugsanvisning
- 11 USB-dongle
- 12 Software-cd
- 13 2 x AA-batterier
- 14 Magnetisk håndpude

● Tekniske data

Spændingsforsyning:	2 x 1,5 V, AA-batterier
Driftstid:	3 til 6 måneder (alkalisk batteri)
Operativsystemer:	Windows® 7 / 8 / 10
Opløsning:	800 / 1600 / 2400 dpi
Rækkevidde:	10 m
Radiofrekvensbånd:	2408 - 2474 MHz
Maks. overførelseseffekt:	0,72 mW
USB-version:	2.0
Hardwarekrav:	1 ledig USB-port
Driftstemperatur:	5 til 35 °C
Stuetemperatur:	0 til 45 °C
Opbevaringsluftfugtighed:	10 til 70 % RH
Mål (L x B x H):	ca. 135 x 95 x 89 mm (med magnetisk håndpude)
Nettovægt:	ca. 128 g (uden batteri)

Specifikationen og designet kan ændres uden varsel.

● Inden brug

i **BEMÆRK:**

- Før brug, skal du kontrollere, at pakkeindholdet er fuldstændigt og ubeskadiget!
- Alle dele skal pakkes ud, og emballagematerialet skal fjernes fuldstændigt.

Opsætning af musen - sådan tættes batteriet i og sådan tages det ud (se fig. C)

- Fjern dækslet til batterirummet **8**.
- Sæt 2 AA-batterier **13** i batterirummet.
- Sørg for, at polerne vender rigtigt (+/-).
- Sæt batteridækslet på igen **8** og tryk det nedad, indtil det låses på plads.

● Betjening

1. **Tilslutning af USB-donglen **11** (se fig. D):** Tilslut USB-donglen **11** til en ledig USB-port på din computer.
2. Stil tænd/sluk-knappen **9** på „Tænd“ for at tænde denne mus.
3. Tænd for din computer.
4. De nødvendige drivere installeres automatisk.

Knappernes funktioner (se fig. A)

- 1 Højre museknap:** Virker som et almindeligt museklik.
- 2 DPI-knap:** (800/1600/2400 - klik en gang på knappen, og skift derefter DPI-indstilling til den efterfølgende DPI-værdi). Standard DPI-indstillingen er 1600 dpi. Vælg en indstilling, der er bedst for dig.
- 4 Frem-knap**
- 5 Tilbage-knap**
- 6 Left mouse button:** Provides traditional mouse functions like click, double click and drag.
- 7 Rullehjul og midterste museknap:** Rul op eller ned for, at rulle gennem sider eller dokumenter.

Lysindikator for lavt batteriniveau og DPI-status 3

- Når batteristrømmen er lav, lyser indikatoren rød. Udskift venligst batterierne med nye batterier.
- Tryk på DPI-knappen for at ændre dens DPI-niveau. Lysindikatoren blinker i henhold til musens DPI-niveau:
 - Blinker 1 x = 800 DPI
 - Blinker 2 x = 1600 DPI
 - Blinker 3 x = 2400 DPI

● Softwareinstallation

i BEMÆRK:

- Softwaren er ikke kompatibel med MAC OS.
- Det er også muligt, at downloade musens installationssoftware på www.Lidl-service.com. På denne Lidl-hjemmeside skal du indtaste produktnummeret IAN 373971_2104 for, at søge efter softwaren, som du ønsker at downloade.

Softwareinstallation fra cd'en

1. Sæt installations-cd'en i computerens cd-drev.
2. Installationen starter automatisk.
3. Hvis dette ikke er tilfældet, skal du åbne filen „SFM 2400 B1 Mouse Setup.exe“ manuelt på cd'en ved at dobbeltklikke på den.
4. Følg installationsvejledningerne for, at færdiggøre installationen.
5. Efter installation og kørsel af programmet, vises nedenstående brugergrænseflade.

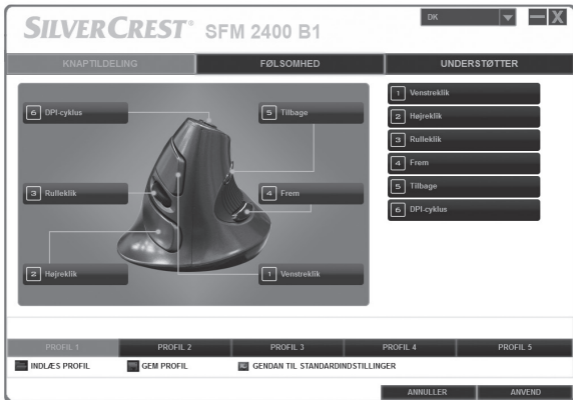

Konfiguration af den trådløse musefunktion

Softwaren bruges til at konfigurere museknapperne. Softwaren er opdelt i tre faner:

Knaptildeling/følsomhed/understøtter. Se venligst nedenfor, for yderligere oplysninger.

Fanen Knaptildeling:

- Du kan programmere knapperne på musen til, at udføre forskellige funktioner. Klik blot på den ønskede knap, hvorefter en funktionsliste vises, hvor du kan vælge den ønskede funktion. Når du har valgt den ønskede funktion på listen, skal du klikke på „Anvend“, og den tildelte musefunktion er nu klar til brug.

Fanen Følsomhed:

Indstilling

CPI1/ CPI2/
CPI3

Beskrivelse

Den trådløse mus har 3 optiske opløsninger, som du kan opdatere og forudindstille i denne softwaremenu.

The screenshot shows the SilverCrest SFM 2400 B1 software interface. At the top, the title bar reads "SILVERCREST® SFM 2400 B1" and includes a language dropdown set to "DK" and a close button. The main interface is divided into three sections: "KNAPTILDELING", "FØLSOMHED", and "UNDERSTØTTER".

The "FØLSOMHED" section contains three horizontal sliders for CPI1, CPI2, and CPI3. Each slider has a range from 800 to 2400 with a tick mark at 1600. The sliders are currently set to approximately 1600, 1600, and 1600 respectively.

The "UNDERSTØTTER" section contains several settings:

- Acceleration:** A slider from 0 to 10, currently set at 5. Below it is a checkbox for "Nejagtighed forøgelse" which is unchecked.
- Lodret rullehastighed:** A slider from 1 to 10, currently set at 5.
- Dobbelklik hastighed:** A slider from 0 to 10, currently set at 5.
- Pollinghastighed:** Radio buttons for 125 Hz, 250 Hz, 500 Hz, and 1000 Hz. The 250 Hz option is selected.

At the bottom, there are five profile tabs: "PROFIL 1", "PROFIL 2", "PROFIL 3", "PROFIL 4", and "PROFIL 5". Below these are three buttons: "INDLÆS PROFIL", "GEM PROFIL", and "GENDAN TIL STANDARDINDSTILLINGER". At the very bottom are "ANNULLER" and "ANVEND" buttons.

Indstilling	Beskrivelse
Acceleration	Du kan indstille den ønskede musemarkørhastighed (0 - 10). Klik på feltet „Nøjagtighed forøgelse“, for at gøre musen mere nøjagtig.
Lodret rullehastighed	Denne indstilling giver dig mulighed for at ændre rullehastigheden på den trådløse mus (0 - 10).
Dobbeltklik-hastighed	Denne indstilling giver dig mulighed for at justere, hvor hurtigt, der skal trykkes på venstre knap, for at det er et dobbeltklik.
Pollinghastighed	Jo højere dataoverførselshastigheden er, jo oftere modtager din computer oplysninger om din mus' status. Du kan vælge mellem 125 Hz, 250 Hz, 500 Hz og 1000 Hz.

Fanen Support:

- Denne fane viser softwareversionen.

Profil (1- 5):

Der er i alt 5 profiler, som du kan forudindstille og optimere til din favoritindstilling via denne software. Du kan også gemme/indlæse profiler på af denne software, når du har lyst.

Gendan til standardindstillinger:

Du kan nulstille alle indstillinger til fabriksindstillingerne, ved at klikke på „Gendan til standardindstillinger“ og derefter trykke på „Anvend“.

● Opbevaring, når produktet ikke er i brug

- Batterier skal tages ud inden opbevaring.
- Opbevar produktet på et tørt indendørssted, der er beskyttet mod direkte sollys, og helst i den originale emballage.

● Rengøring

- Sluk for produktet før rengøring!
- Der må ikke anvendes nogen grove rengøringsmidler, syre eller opløsningsmidler, da disse kan beskadige produktet.
- Rengør kun ydersiden af produktet med en blød, tør klud!
- Ved vedvarende snavs, kan et mildt rengøringsmiddel anvendes.

● Fejlfinding

Problem **Løsning**

Produktet virker ikke korrekt.

Mulighed 1: Sørg for, at batteriet er sat rigtigt i.

Mulighed 2: Batteriet skal udskiftes med en ny.

Mulighed 3: Fjern alle andre mus, der er forbundet til din computer, og forbind musen igen.

Mulighed 4: Undgå at bruge dette produkt på gennemsigtige og reflekterende overflader.

Mulighed 5: USB-donglen ikke sat ordentligt i. Eller prøv en anden ledig USB-port eller genstart din computer.

Mulighed 6: Skidt har sat sig fast på musens optik. Rengør musen, og prøv igen.

● Bortskaffelse

Emballage:

Emballagen består af miljøvenlige materialer, som du kan bortskaffe på de lokale genbrugsstationer.



Bemærk forpakningsmaterialernes mærkning til affaldssorteringen, disse er mærket med forkortelser (a) og numre (b) med følgende betydning: 1-7: kunststoffer / 20-22: papir og pap / 80-98: kompositmaterialer.

Produkt:



Muligheder til bortskaffelse af det udtjente produkt kan du få hos din kommune.



Det viste symbol af en gennemstreget affaldsbeholder på hjul viser, at dette produkt er underlagt retningslinjen 2012/19/EU. Denne retningslinje betyder, at produktet ikke må bortskaffes sammen med det normale husholdningsaffald i slutningen af dets levetid, men skal afleveres i de specifikke opsamlingssteder på genbrugsstationerne.

Bortskaffelsen er omkostningsfrit.

Skån miljøet og bortskaf korrekt.



Produktet kan genanvendes, er omfattet af en udvidet produktgaranti og indsamles separat.

Batterier:

Tænk på miljøet og dit helbred. Aflever altid brugte batterier i beholdere til særligt affald. Disse finder du på genbrugsstationerne eller i de butikker, hvor du køber batterier.



Miljøskader på grund af forkert bortskaffelse af batterier!

Batterier må ikke bortskaffes med husholdningsaffaldet. De kan indeholde giftige tungmetaller og er omfattet af behandlingen for særaffald. De kemiske symboler for tungmetaller er følgende: Cd = kadmium, Hg = kviksølv, Pb = bly. Aflever derfor brugte batterier hos et kommunalt opsamlingssted.

● **Forenklet EU-overensstemmelseserklæring**

Hermed erklærer OWIM GmbH & Co. KG, Stiftsbergstraße 1, 74167 Neckarsulm, TYSKLAND at produktet [ERGONOMISK TRÅDLØS MUS, HG05319B] er i overensstemmelse med direktiverne 2014/53/EU og 2011/65/EU.

EU-overensstemmelseserklæringens fulde tekst kan findes på følgende internetadresse: www.owim.com



● **Garanti og service**

● **Garanti**

Produktet blev produceret omhyggeligt efter de strengeste kvalitetskrav og kontrolleret grundigt inden levering. Hvis der forekommer mangler ved dette produkt, så har de juridiske rettigheder over for sælgeren af dette produkt. Disse juridiske rettigheder indskrænkes ikke af vores garanti, der beskrives i det følgende.

De får 3 års garanti fra købsdatoen på dette produkt. Garantifristen begynder med købsdatoen. Opbevar den originale kassebon på et sikkert sted. Denne kassebon behøves som dokumentation for købet.

Hvis der inden for 3 år fra købsdatoen af for dette produkt opstår en materiale- eller fabrikationsfejl, bliver produktet repareret eller erstattet – efter vores valg – af os uden omkostninger for dem. Garantien bortfalder, hvis produktet bliver beskadiget eller ikke anvendes eller vedligeholdes korrekt.

Garantien gælder for materiale- eller fabrikationsfejl. Denne garanti dækker ikke produktdele, som er udsat for normalt slid og derfor kan betragtes som normale sliddele (f.eks. batterier) eller ved skader på skrøbelige dele; f.eks. kontakter, akkumulatører som er fremstillet af glas.

● Afvikling af garantisager

For at kunne garantere en hurtig sagsbehandling af deres forespørgsel, bedes De følge følgende anvisninger:

Opbevar kassebon og artikelnummer (IAN 373971_2104) som købsdokumentation, så disse kan fremlægges på forespørgsel. Artikelnumrene er angivet på typeskiltet, ved en indgravering, på forsiden af vejledningen (nederst til venstre) eller på et mærkat på bag- eller undersiden. Hvis der forekommer funktionsfejl eller andre mangler, skal De først kontakte nedenstående serviceafdeling telefonisk eller via e-mail.

Et produkt, der er registreret som defekt, kan De derefter sende portofrit til den meddelte serviceadresse ved vedlæggelse af købsbeviset (kassebon) og angivelsen af, hvori manglen består, og hvornår den er opstået.

● Service

DK **Service Danmark**

Tel.: 80253972

E-Mail: owim@lidl.dk



OWIM GmbH & Co. KG

Stiftsbergstraße 1

74167 Neckarsulm

GERMANY

Model No.: HG05319B

Version: 10/2021

IAN 373971_2104

8 