

POWERBANK - 20.000 mAh / 20,000mAh POWER BANK / BATTERIE EXTERNE POWERBANK - 20 000 mAh SPPD 20000 A2

(DE) (AT) (CH)

POWERBANK - 20.000 mAh

Bedienungs- und Sicherheitshinweise

(GB) (IE)

20,000mAh POWER BANK

Operation and Safety Notes

(FR) (BE)

BATTERIE EXTERNE POWERBANK - 20 000 mAh

Instructions d'utilisation et consignes
de sécurité

(NL) (BE)

POWERBANK - 20.000 mAh

Bedienings- en veiligheidsinstructies

(PL)

POWERBANK - 20.000 mAh

Uwagi dotyczące obsługi i
bezpieczeństwa

(CZ)

POWERBANKA - 20.000 mAh

Pokyny pro obsluhu a bezpečnostní
pokyny

(SK)

POWERBANKA - 20.000 mAh

Poznámky týkajúce sa používania a
bezpečnosti

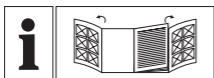

DE/AT/CH

Bedienungs- und Sicherheitshinweise Seite 5

GB/IE

Operation and Safety Notes Page 23

FR/BE

Instructions d'utilisation et consignes
de sécurité Page 40

NL/BE

Gebruik en veiligheidsrichtlijnen Pagina 60

PL

Uwagi dotyczące obsługi i bezpieczeństwa Strona 78

CZ

Návod k použití a bezpečnostní pokyny Strana 96

SK

Pokyny pre obsluhu a bezpečnostné pokyny Strana 112

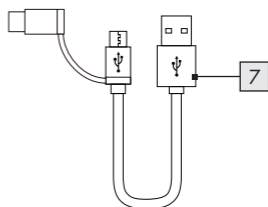
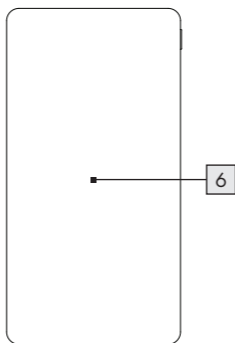
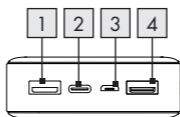

A

Netzteil nicht im Lieferumfang enthalten.
Power supply not included.
Alimentation électrique non incluse.
Voeding niet meegeleverd.
Zasilacz nie jest dołączony.
Zdroj napájení není součástí dodávky.
Napájanie nie je zahrnuté.

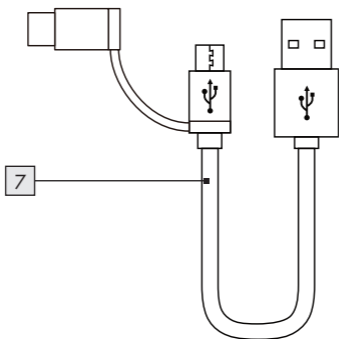
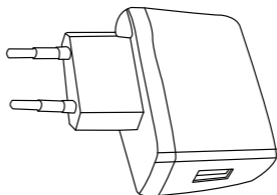

Verwendete Warnhinweise und Symbole	Seite	6
Einleitung	Seite	8
Bestimmungsgemäße Verwendung.....	Seite	8
Hinweise zu Warenzeichen.....	Seite	8
Lieferumfang.....	Seite	9
Teilebeschreibung	Seite	9
Technische Daten	Seite	10
Sicherheitshinweise	Seite	11
Vor der Inbetriebnahme	Seite	13
Bedienung und Betrieb	Seite	14
Powerbank laden	Seite	14
Ladezustand prüfen.....	Seite	15
Mobile Geräte mit der Powerbank laden.....	Seite	16
Fehlerbehebung	Seite	17
Reinigung und Pflege	Seite	19
Lagerung bei Nichtgebrauch	Seite	19
Entsorgung	Seite	19
Garantie und Service	Seite	20
Garantie	Seite	20
Abwicklung im Garantiefall.....	Seite	21
Service	Seite	22

Verwendete Warnhinweise und Symbole

In dieser Bedienungsanleitung werden folgende Warnhinweise verwendet:



GEFAHR! Dieses Symbol mit dem Signalwort „GEFAHR“ bezeichnet eine Gefährdung mit einem hohen Risikograd, die, wenn sie nicht vermieden wird, eine schwere Verletzung oder den Tod zur Folge hat.



WARNUNG! Dieses Symbol mit dem Signalwort „WARNUNG“ bezeichnet eine Gefährdung mit einem mittleren Risikograd, die, wenn sie nicht vermieden wird, eine schwere Verletzung zur Folge haben kann.



VORSICHT! Dieses Symbol mit dem Signalwort „VORSICHT“ bezeichnet eine Gefährdung mit einem niedrigen Risikograd, die, wenn sie nicht vermieden wird, eine geringe oder mäßige Verletzung zur Folge haben kann.



ACHTUNG! Dieses Symbol weist in Kombination mit dem Signalwort „ACHTUNG“ auf einen möglichen Sachschaden hin.



HINWEIS: Dieses Symbol mit dem Signalwort „HINWEIS“ bietet weitere nützliche Informationen.



WARNUNG! EXPLOSIONSGEFAHR!
Eine Warnung, welche mit diesem Zeichen und den Worten „WARNUNG! EXPLOSIONSGEFAHR!“ versehen ist, weist auf eine mögliche Explosionsgefahr hin. Wird ein solcher Warnhinweis nicht befolgt, kann das ernsthafte Verletzungen nach sich ziehen oder tödlich enden und möglichen Sachschaden nach sich ziehen. Folgen Sie den Anweisungen dieser Warnung, um Lebensgefahr, schwerwiegende Verletzungen oder Sachschäden zu vermeiden!



Dieses Symbol bedeutet, dass vor der Verwendung des Produkts die Bedienungsanleitung beachtet werden muss.



Gleichstrom / -spannung



Technologie zur Optimierung der Ladezeit.



Das Gerät stimmt mit Quick Charge 3.0 Spezifikationen und Vereinbarungen der Qualcomm Technologies, Inc. überein.

POWERBANK - 20.000 mAh

● **Einleitung**

Wir beglückwünschen Sie zum Kauf Ihres neuen Produkts. Sie haben sich damit für ein hochwertiges Produkt entschieden. Die Bedienungsanleitung ist Teil dieses Produkts. Sie enthält wichtige Hinweise für Sicherheit, Gebrauch und Entsorgung. Machen Sie sich vor der Benutzung des Produkts mit allen Bedien- und Sicherheitshinweisen vertraut. Benutzen Sie das Produkt nur wie beschrieben und für die angegebenen Einsatzbereiche. Händigen Sie alle Unterlagen bei Weitergabe des Produkts an Dritte mit aus.

● **Bestimmungsgemäße Verwendung**

Diese Powerbank (nachfolgend als „Produkt“ genannt) ist ein Gerät der Informationstechnologie, das ausschließlich zum Aufladen von Mobilgeräten, die normalerweise über einen USB-Anschluss aufgeladen werden, vorgesehen ist. Das Produkt ist nicht für den gewerblichen Einsatz bestimmt. Für Schäden aufgrund nicht bestimmungsgemäßer Verwendung übernimmt der Hersteller keine Haftung.

● **Hinweise zu Warenzeichen**

- USB® ist ein eingetragenes Warenzeichen von USB Implementers Forum, Inc.
- Das Warenzeichen und der Markenname SilverCrest sind Eigentum der jeweiligen Besitzer.
- Die Marke Smart Fast Charge und der Markenname sind Eigentum ihrer jeweiligen Inhaber.

- Alle weiteren Namen und Produkte können die Warenzeichen oder eingetragene Warenzeichen ihrer jeweiligen Eigentümer sein.
- Qualcomm ist ein eingetragenes Warenzeichen von Qualcomm Incorporated, eingetragen in den USA und anderen Ländern. Qualcomm Quick Charge ist eine Marke von Qualcomm Incomm Incorporated. Alle Qualcomm Incorporated Warenzeichen werden unter Lizenz verwendet.

● **Lieferumfang**











- 1 Powerbank
- 1 USB-Typ-A- auf USB-Typ-C-Kabel/Micro
- 1 Bedienungsanleitung

● **Teilebeschreibung**

Bitte beachten Sie die Ausklappseite.

- 1 USB-Typ-A Ausgang 1 (mit orangefarbener Markierung)
- 2 USB-Typ-C Eingang- und Ausgangsport
- 3 Micro-USB Eingang
- 4 USB-Typ-A Ausgang 2
- 5 Ein-/Aus-Taste
- 6 Powerbank
- 7 USB-Kabel (USB-Typ-A auf Micro-USB) inklusive Adapter (Micro-USB - USB-Typ-C)
- 8 Bedienungsanleitung
- 9 LED-Anzeige für Batteriekapazität

● Technische Daten

Integrierter Akku:	3,7 V  , 20.000 mAh, 74 Wh (Lithium-Polymer)
Micro-USB Eingangsspannung/ -strom:	5 V  , 2 A
USB-Typ-C Eingangsspannung/ -strom:	5 V  , 3 A / 9 V  , 2 A
USB-Typ-C Ausgangsspannung/ -strom mit PD 3.0	5 V  , 3 A / 9 V  , 2 A / 12 V  , 1,5 A
USB-Typ-A-Ausgang 1 mit QC3.0 Spannung / Stromstärke:	5 V  , 3 A / 9 V  , 2 A / 12 V  , 1,5 A
USB-Typ-A-Ausgang 2 Spannung / Stromstärke :	5 V  , 2,4 A
Maximale Ausgangsleistung:	18 W*
Maximaler Ausgangsstrom:	3 A*
Minimaler Ausgangsstrom:	ca. 60 mA
Betriebstemperatur:	5 - 35 °C
Lagerungstemperatur:	0 - 45 °C
Feuchtigkeit (nicht kondensierend):	10 - 70 %
Abmessungen:	ca. 135,5 x 70 x 26,3 mm
Gewicht:	ca. 450 g

* Falls alle Ausgänge gleichzeitig verwendet werden, darf die Summe alle Ausgangsströme 3 A nicht überschreiten.

Sicherheitshinweise

Machen Sie sich vor der ersten Benutzung des Produkts mit allen Bedien- und Sicherheitshinweisen vertraut. Händigen Sie alle Unterlagen bei Weitergabe des Produkts an Dritte mit aus.

- Kontrollieren Sie das Produkt vor der Verwendung auf äußere sichtbare Schäden. Nehmen Sie ein beschädigtes oder heruntergefallenes Produkt nicht in Betrieb.
- Dieses Produkt kann von Kindern ab 8 Jahren und darüber sowie von Personen mit verringerten physischen, sensorischen oder mentalen Fähigkeiten oder Mangel an Erfahrung und Wissen benutzt werden, wenn Sie beaufsichtigt oder bezüglich des sicheren Gebrauchs des Produktes unterwiesen wurden und die daraus resultierenden Gefahren verstehen. Kinder dürfen nicht mit dem Produkt spielen. Reinigung und Benutzer-Wartung dürfen nicht von Kindern ohne Beaufsichtigung durchgeführt werden.
-  **GEFAHR!** Verpackungsmaterialien sind keine Spielzeuge. Halten Sie alle Verpackungsmaterialien von Kindern fern. Es besteht Erstickungsgefahr!
- Verwenden Sie das Produkt immer auf einer stabilen und ebenen Fläche. Bei Stürzen kann es beschädigt werden.
- Setzen Sie das Produkt nicht direktem Sonnenlicht oder hohen Temperaturen aus. Anderenfalls kann es überhitzen und irreparabel beschädigt werden.
- Betreiben Sie das Produkt nicht in der Nähe von Wärmequellen wie Heizkörpern oder anderen wärmeerzeugenden Geräten.
- Das Produkt nicht in der Nähe von offenen Flammen betreiben.

- Das Produkt ist nicht für den Betrieb in Räumen mit hoher Temperatur oder Luftfeuchtigkeit (z. B. Badezimmer) oder übermäßigem Staubaufkommen ausgelegt.
- Setzen Sie das Produkt nie extremer Hitze aus. Dies gilt insbesondere für eine Lagerung im Auto. Bei längeren Standzeiten entstehen extreme Temperaturen in Innenraum und Handschuhfach. Entfernen Sie elektrische und elektronische Geräte aus dem Fahrzeug.
- Verwenden Sie das Produkt nicht sofort, wenn es von einem kalten Raum in einen warmen Raum gebracht wurde. Lassen Sie das Produkt erst akklimatisieren, bevor Sie es einschalten.
- **⚠️ WARNUNG!** Öffnen Sie niemals das Gehäuse des Produktes. Es befinden sich keine zu wartenden Bauteile im Produkt.
- Nehmen Sie keine eigenmächtigen Veränderungen an dem Produkt vor.
- Lassen Sie Reparaturen am Produkt nur von autorisierten Fachbetrieben oder dem Kundenservice durchführen. Durch unsachgemäße Reparaturen können erhebliche Gefahren für den Benutzer entstehen. Zudem erlischt der Garantieanspruch.
- Setzen Sie das Produkt keinem Spritz- und / oder Tropfwasser aus und stellen Sie keine mit Flüssigkeit gefüllten Gegenstände wie Vasen oder offene Getränke auf oder neben das Produkt.
- Schalten Sie das Produkt unverzüglich aus und ziehen Sie das möglicherweise angeschlossene Ladekabel vom Produkt ab, falls Sie Brandgeruch oder Rauchentwicklung feststellen. Lassen Sie das Produkt durch einen qualifizierten Fachmann überprüfen, bevor Sie es erneut verwenden.

- Bei Verwendung eines USB-Netzteils muss die verwendete Steckdose immer leicht zugänglich sein, damit in einer Gefahrensituation das USB-Netzteil schnell aus der Steckdose entfernt werden kann. Beachten Sie dazu die Bedienungsanleitung des Herstellers.
- **⚠️ WARNUNG!** Die unsachgemäße Handhabung von Lithium-Polymer-Akkus kann einen Brand, Explosionen, das Auslaufen gefährlicher Substanzen oder andere gefährliche Situationen hervorrufen! Werfen Sie das Produkt nicht ins Feuer, da der integrierte Akku explodieren kann.
- Beachten Sie die Nutzungseinschränkungen bzw. Nutzungsverbote für batteriebetriebene Produkte an Orten mit gesonderter Gefahrenlage, wie z. B. Tankanlagen, Flugzeugen, Krankenhäusern, usw.
- **⚠️ WARNUNG!** Decken Sie das Produkt nicht während des Ladevorgangs ab. Andernfalls kann das Produkt überhitzen.
- Das Produkt darf niemals an einem PC oder Notebook aufgeladen werden, da auf Grund der hohen Stromaufnahme der PC oder das Notebook beschädigt werden können.

● Vor der Inbetriebnahme

i HINWEIS:

Entfernen Sie sämtliches Verpackungsmaterial vom Produkt.

- Bitte prüfen Sie den Lieferumfang auf Vollständigkeit und mögliche Schäden. Falls etwas fehlen oder beschädigt sein sollte, wenden Sie sich an den Händler, bei dem Sie dieses Produkt erworben haben.

● Bedienung und Betrieb

● Powerbank laden

Vor der Nutzung des Produkts muss der integrierte Akku vollständig geladen werden.

- Verwenden Sie zum Aufladen der Powerbank **6** nur Netzteile mit einer Ausgangsspannung von 5 V und einem Ausgangsstrom von mindestens 3 A.
- **⚠ ACHTUNG!** Die Powerbank darf keinesfalls an einem PC oder Notebook aufgeladen werden.
- Verbinden Sie den USB-Typ-C-Stecker des USB-Kabels **7** mit dem USB-Typ-C-Eingang **2** der Powerbank **6**.
- Verbinden Sie das andere Ende des USB-Kabels **7** (USB-Typ-A) mit einer USB-Stromversorgung (nicht im Lieferumfang enthalten) (siehe Abb. A).
- Die LED-Anzeige für Batteriekapazität **9** zeigt Ihnen den ungefähren Ladezustand des internen Akkus mittels der 4 LED-Leuchten an. Nach ca. 30 Sekunden erlischt LED-Anzeige **9**. Die LED-Anzeige **9** leuchtet durch Drücken der Ein-/Aus-Taste **5** erneut auf.

LED-Anzeigestatus 9	Powerbank Kapazitätsstufe
1 LED blinkt	0 - 25 %
1 LED leuchtet, 1 LED blinkt	25 - 50 %
2 LED leuchten, 1 LED blinkt	50 - 75 %
3 LED leuchten, 1 LED blinkt	75 - 100 %
4 LED leuchten	100%

*Dies ist der ungefähre Prozentsatz der Kapazität der Powerbank, aber keine tatsächliche Messung.

⚠️ WARNUNG! Schließen Sie kein Gerät zum Aufladen an die Powerbank an, solange die Powerbank auflädt. Entfernen Sie das Ladekabel von der Powerbank, wenn diese vollständig aufgeladen ist.

● Ladezustand prüfen

Sie können den Akkustand jederzeit mittels der LED-Anzeige für Batteriekapazität 9 der Powerbank 6 prüfen.

- Drücken Sie kurz die Ein-/Aus-Taste 5. Die LED-Anzeige für Batteriekapazität 9 zeigt Ihnen ca. 30 Sekunden lang den ungefähren Ladezustand der Kapazitätsstufe des internen Akkus an.

● Mobile Geräte mit der Powerbank laden

Sie können bis zu drei Geräte gleichzeitig über die Powerbank **6** aufladen. Falls alle Ausgänge gleichzeitig verwendet werden, darf die Summe des Ausgangsstroms 3 A nicht überschreiten.

- Verbinden Sie das USB-Kabel **7** oder Originalladekabel des aufzuladenden Gerätes mit einem der drei USB-Ausgänge: USB-Typ-C-Ausgang **2**, USB-Typ-A-Ausgang 1 **1**, oder USB-Typ-A-Ausgang 2 **4**.
- Verbinden Sie dann den USB-Typ-C-Stecker des USB-Kabels **7** mit dem USB-C-Eingang des aufzuladenden Gerätes. Der Ladevorgang beginnt automatisch.
- Falls Ihr Mobilgerät einen USB-Typ-C-Eingang hat, können Sie über ein Typ-C-zu-Typ-C-Anschlusskabel (nicht mitgeliefert) den Typ-C-Eingang Ihres Gerätes mit dem USB-Typ-C-Ausgang **2** dieser Powerbank verbinden. Die Aufladung beginnt automatisch.
- Falls der Ladevorgang nicht sofort beginnt, drücken Sie zum Starten der Aufladung kurz die Ein-/Aus-Taste **5**. Der aktuelle Akkustand der Powerbank **6** wird während des Aufladens mittels der LED-Anzeige für Batteriekapazität **9** angezeigt. Die LEDs **9** schalten sich nach ca. 30 Sekunden aus.
- Trennen Sie zum Beenden des Aufladens das USB-Ladekabel vom Mobilgerät und der Powerbank **6**. Die Powerbank schaltet sich nach ca. 30 Sekunden aus.

- Alternativ drücken Sie zweimal auf die Ein-/Aus-Taste 5. Powerbank und LED-Anzeige für Batteriekapazität 9 schalten sich aus.

i HINWEIS:

1. Falls Sie alle USB-Anschlüsse nutzen, geben diese 5 V Spannung aus. Der maximale Ausgangsstrom darf 3,0 A bei allen Ausgängen nicht überschreiten. Falls alle USB-Ausgänge verwendet werden, ist eine Schnellaufladung nicht möglich.
2. Falls USB-Typ-A-Ausgang 1 1 im Schnelllademodus und der andere USB-Anschluss mit einem anderen Gerät zum Aufladen verbunden ist, wird die Schnellaufladung an USB-Typ-A-Ausgang 1 1 beendet und wechselt zur Normalaufladung. Alle Geräte geben nun jeweils 5 V aus.

● Fehlerbehebung

● = Problem

⊙ = Ursache

○ = Lösung

● Die Powerbank 6 wird nicht geladen.

⊙ Evtl. Verbindung fehlerhaft.

○ Überprüfen Sie die Verbindung.

○ Um die Powerbank aufzuladen, muss eine Stromversorgung mit 5 V und mindestens 3 A verwendet werden.

● **Ein angeschlossenes Gerät wird nicht geladen.**

- Der Akku ist leer.
- Laden Sie den Akku auf.
- Keine Verbindung zum Gerät.
- Das Gerät ist nicht verbunden. Stellen Sie sicher, dass es verbunden ist. Drücken Sie zum Starten der Aufladung kurz die Ein-/Aus-Taste **5**.
- Die Stromaufnahme der angeschlossenen Geräte könnte zu niedrig sein.
- Ziehen Sie die Bedienungsanleitung des angeschlossenen Geräts hinzu und prüfen Sie, ob dessen Stromaufnahme mit diesem Produkt übereinstimmt. Der Mindestentnahmestrom der Powerbank beträgt ca. 60 mA.

● **Die Powerbank **6** reagiert nicht auf Tastendruck oder wenn ein Gerät angeschlossen wird, obwohl der Akku geladen ist.**

- Die Stromaufnahme der angeschlossenen Geräte ist zu hoch. Dadurch wurde die interne Überstromsicherung ausgelöst.
- Verringern Sie die Anzahl der verbundenen Geräte und drücken Sie die Ein-/Aus-Taste **5**.

● Reinigung und Pflege

Es befinden sich keine zu wartenden Teile im Inneren. Eindringende Feuchtigkeit kann zu einer Beschädigung des Produkts führen.

- Stellen Sie sicher, dass bei der Reinigung keine Feuchtigkeit in das Produkt eindringt, um eine irreparable Beschädigung des Produktes zu vermeiden.
- Verwenden Sie keine ätzenden, scheuernden oder lösungsmittelhaltigen Reinigungsmittel. Diese können die Oberflächen des Produkts angreifen.
- Reinigen Sie das Produkt ausschließlich mit einem leicht feuchten Tuch und einem milden Spülmittel.

● Lagerung bei Nichtgebrauch

- Lagern Sie das Produkt an einem trockenen und staubfreien Ort ohne direkte Sonneneinstrahlung.
- Bei längerer Lagerung sollte der integrierte Akku voll geladen werden, um die Lebensdauer zu verlängern. Laden Sie den integrierten Akku bei längerer Nichtbenutzung regelmäßig nach. Dies ist zur Schonung des Akkus erforderlich.

● Entsorgung

Verpackung:

Die Verpackung besteht aus umweltfreundlichen Materialien, die Sie über die örtlichen Recyclingstellen entsorgen können.

Produkt:

Möglichkeiten zur Entsorgung des ausgedienten Produkts erfahren Sie bei Ihrer Gemeinde oder Stadtverwaltung.



Das nebenstehende Symbol einer durchgestrichenen Mülltonne auf Rädern zeigt an, dass dieses Produkt der Richtlinie 2012/19/EU unterliegt. Diese Richtlinie besagt, dass Sie dieses Produkt am Ende seiner Nutzungszeit nicht mit dem normalen Haushaltsmüll entsorgen dürfen, sondern in speziell eingerichteten Sammelstellen, Wertstoffhöfen oder Entsorgungsbetrieben abgeben müssen.

Diese Entsorgung ist für Sie kostenfrei.

Schonen Sie die Umwelt und entsorgen Sie fachgerecht.



Das Produkt ist recycelbar, unterliegt einer erweiterten Herstellerverantwortung und wird getrennt gesammelt.

Der eingebaute Akku kann zur Entsorgung nicht ausgebaut werden. Geben Sie das Produkt vollständig an einer Sammelstelle für alte Elektronik ab.

● Garantie und Service

● Garantie

Das Produkt wurde nach strengen Qualitätsrichtlinien sorgfältig produziert und vor Anlieferung gewissenhaft geprüft. Im Falle von Mängeln dieses Produkts stehen Ihnen gegen den Verkäufer des Produkts gesetzliche Rechte zu. Diese gesetzlichen Rechte werden durch unsere im Folgenden dargestellte Garantie nicht eingeschränkt.

Sie erhalten auf dieses Produkt 3 Jahre Garantie ab Kaufdatum. Die Garantiefrist beginnt mit dem Kaufdatum. Bitte bewahren Sie den Original-Kassenbon gut auf. Diese Unterlage wird als Nachweis für den Kauf benötigt.

Tritt innerhalb von 3 Jahren ab dem Kaufdatum dieses Produkts ein Material- oder Fabrikationsfehler auf, wird das Produkt von uns – nach unserer Wahl – für Sie kostenlos repariert oder ersetzt. Diese Garantie verfällt, wenn das Produkt beschädigt, nicht sachgemäß benutzt oder gewartet wurde.

Die Garantieleistung gilt für Material- oder Fabrikationsfehler. Diese Garantie erstreckt sich nicht auf Produktteile, die normaler Abnutzung ausgesetzt sind (z. B. Batterien) und daher als Verschleißteile angesehen werden können oder Beschädigungen an zerbrechlichen Teilen, z. B. Schalter, Akkus oder die aus Glas gefertigt sind.

● **Abwicklung im Garantiefall**

Um eine schnelle Bearbeitung Ihres Anliegens zu gewährleisten, folgen Sie bitte den folgenden Hinweisen:

Bitte halten Sie für alle Anfragen den Kassenbon und die Artikelnummer (z. B. IAN 123456_7890) als Nachweis für den Kauf bereit.

Die Artikelnummer entnehmen Sie bitte dem Typenschild, einer Gravur, auf dem Titelblatt Ihrer Bedienungsanleitung (unten links) oder als Aufkleber auf der Rück- oder Unterseite des Produkts.

Sollten Funktionsfehler oder sonstige Mängel auftreten, kontaktieren Sie zunächst die nachfolgend benannte Serviceabteilung telefonisch oder per E-Mail.

Ein als defekt erfasstes Produkt können Sie dann unter Beifügung des Kaufbelegs (Kassenbon) und der Angabe, worin der Mangel besteht und wann er aufgetreten ist, für Sie portofrei an die Ihnen mitgeteilte Service-Anschrift übersenden.

● Service

DE Service Deutschland

Tel.: 0800 5435 111

E-Mail: owim@lidl.de

AT Service Österreich

Tel.: 0800 292726

E-Mail: owim@lidl.at

CH Service Schweiz

Tel.: 0800562153

E-Mail: owim@lidl.ch



Warnings and symbols used	Page	24
Introduction	Page	26
Intended use	Page	26
Trademark notice.....	Page	26
Scope of delivery	Page	27
Parts description	Page	27
Technical specifications	Page	28
Safety notices	Page	29
Before use	Page	31
Operation and use	Page	31
Charging the power bank	Page	31
Checking the battery status	Page	32
Charging mobile devices with the power bank..	Page	33
Troubleshooting	Page	34
Cleaning and care	Page	36
Storage during non-use	Page	36
Disposal	Page	36
Warrenty and service	Page	37
Warranty	Page	37
Warranty claim procedure	Page	38
Service	Page	39

Warnings and symbols used

These instructions for use contain the following warnings:



DANGER! This symbol with the signal word "DANGER" indicates a hazard with a high level of risk which, if not avoided, will result in serious injury or death.



WARNING! This symbol with the signal word "WARNING" indicates a hazard with a medium level of risk which, if not avoided, could result in serious injury.



CAUTION! This symbol with the signal word "CAUTION" indicates a hazard with a low level of risk which, if not avoided, could result in minor or moderate injury.



ATTENTION! This symbol with the signal word "ATTENTION" indicates a possible property damage.



NOTE: This symbol with the signal word "NOTE" provides additional useful information.



WARNING! EXPLOSION HAZARD!

A warning with this symbol and word "WARNING! EXPLOSION HAZARD" indicates the potential threat of explosion. Failure to observe this warning may result in serious or fatal injuries and potential property damage. Follow the instructions in this warning to prevent serious injuries, a danger to life or property damage!



This symbol means that the operating instructions must be observed before using the product.



Direct current / voltage



Technology to optimize charging time.



The equipment complies Quick Charge 3.0 specifications and agreements issued by Qualcomm Technologies, Inc.

20,000mAh POWER BANK

● Introduction

We congratulate you on the purchase of your new product. You have chosen a high quality product. The instructions for use are part of the product. They contain important information concerning safety, use and disposal. Before using the product, please familiarise yourself with all of the safety information and instructions for use. Only use the product as described and for the specified applications. If you pass the product on to anyone else, please ensure that you also pass on all the documentation with it.

● Intended use

This POWER BANK (hereinafter referred to as “product”) is an Information Technology device which is solely intended to be used to charge mobile devices which are normally charged through a USB port. This product is not intended for commercial use. Manufacturer is not liable for damages, which result from non-intended use.

● Trademark notice

- USB® is a registered trademark of USB Implementers Forum, Inc.
- The SilverCrest trademark and trade name is the property of their respective owners.
- The Smart Fast Charge trademark and trade name is the property of their respective owners.

- Any other names and products may be trademarks or registered trademarks of their respective owners.
- Qualcomm is a trademark of Qualcomm Incorporated, registered in the United States and other countries. Qualcomm Quick Charge is a trademark of Qualcomm Incorporated. All Qualcomm Incorporated trademarks are used under license.

● **Scope of delivery**











- 1 Power bank
- 1 USB type A to USB type C cable/micro
- 1 Instructions for use

● **Parts description**

Please refer to the fold out page.

- 1 USB type A output 1 (with orange-coloured marking)
- 2 USB type C input and output port
- 3 Micro-USB input
- 4 USB type A output 2
- 5 ON / OFF button
- 6 Power bank
- 7 USB cable (USB type A to Micro-USB) including adapter (Micro-USB - USB type C)
- 8 Instructions for use
- 9 LED indicator for battery capacity

● Technical specifications

Built-in rechargeable battery:	3.7 V  , 20,000 mAh, 74 Wh (Lithium polymer)
Micro-USB Input voltage / current:	5 V  , 2 A
USB type C input voltage / current:	5 V  , 3 A / 9 V  , 2 A /
USB type C output with PD 3.0 voltage / current:	5 V  , 3 A / 9 V  , 2 A / 12 V  , 1.5 A
USB type A output 1 with QC3.0 voltage / current:	5 V  , 3 A / 9 V  , 2 A / 12 V  , 1.5 A
USB type A output 2 voltage / current:	5 V  , 2.4 A
Maximum output power:	18 W*
Maximal output current:	3 A*
Minimal output current:	approx. 60 mA
Operating temperature:	5 - 35 °C
Storage temperature:	0 - 45 °C
Humidity (no condensation):	10 - 70 %
Dimensions:	approx. 135.5 x 70 x 26.3mm
Weight:	approx. 450 g

*If all outputs are used at the same time, the sum of the output current may not exceed 3 A.

Safety notices

Please familiarise yourself with all instructions for use and safety notices before using the product for the first time. When passing this product on to third parties, please be sure to include all documentation.

- Check the product for visible external damage before use. Do not use the product if damaged or dropped.
- This product may be used by children age 8 years and up, as well as by persons with physical, sensory or mental impairments or lacking experience and/or knowledge, provided they are supervised or instructed in the safe use of the product and understand the associated risks. Do not allow children to play with the product. Never allow children to clean or maintain this product unsupervised.
-  **DANGER!** Packaging materials are not toys. Keep all packaging materials out of the reach of children. Suffocation hazard!
- Always use the product on flat and smooth surface. The product could be damaged if it falls.
- Do not expose the product to direct sunlight or high temperatures. It may otherwise overheat and be damaged beyond repair.
- Do not operate the product near heat sources such as radiators or other devices producing heat.
- Do not operate the product near open flames.
- The product is not designed for use in rooms with high temperatures or humidity (i.e. bathrooms) or those in which a great amount of dust is generated.
- Do not expose the product to extremely high temperatures.

This applies in particular if you are thinking about storing the product in your car. Over a prolonged period of time, the car and the glove compartment could become extremely hot. Remove electric and electronic devices from the car.

- Do not use the product immediately after it has brought from a cold room to a warm room. Allow the product to acclimatise before you switch it on.
- **⚠ WARNING!** Never open the product casing. This product has no internal parts requiring maintenance.
- Do not independently convert or modify the product.
- Repairs to the product must be performed by authorised specialised companies or customer service. Improper repairs may place the user in considerable danger. They will also void the warranty.
- Do not expose the product to dripping water or splashing water and do not place containers filled with liquids such as vases or open drinks on top of or beside the product.
- Immediately switch the product off and remove the charging cable from the product if you smell burning or see smoke. Have the product examined by a qualified technician before using it again.
- If you use a USB power supply, the socket used must always be easily accessible so that the USB power supply can be quickly removed from the socket in the case of emergency. Please also refer to the manufacturer's instruction manual.
- **⚠ WARNING!** Improper handling of lithium polymer batteries can result in fire, explosions, hazardous substances leaking, or other dangerous situations! Do not throw the product into the fire, as this could lead to the built-in battery exploding.

- Observe the usage restrictions and prohibitions of use for battery-operated products in situations which may be hazardous such as at petrol stations, airports, hospitals, etc.
- **⚠ WARNING!** During charging process, please be noticed that the product must not be covered. Otherwise the product can be heated.
- The product should never be charged at a PC or notebook, because due to the high power consumption, the PC or notebook could be damaged.

● Before use

- ① **NOTE:** Remove all packaging materials from the product.
- Please also check the content of delivery inside the packaging to see if there are any damages. If you notice any damage or missing parts, please contact the dealer who sold this product.

● Operation and use

● Charging the power bank

The built-in rechargeable battery must be fully charged before using the product.

- To charge the power bank **6** only use power supplies with an output voltage of 5 V and an output current of at least 3 A.
- **⚠ ATTENTION!** The power bank should not be charged from a PC or notebook.

- Connect the USB type C plug of the USB cable **7** with the USB type C input port **2** of the power bank **6**.
- Connect the other end of the USB cable **7** (USB Type A) to a USB power supply (not included in the scope of delivery) (see fig. A).
- The LED indicator for battery capacity **9** shows you the approximate charge level of the internal battery via 4 LED lights. After approx. 30 seconds the LED indicator **9** goes out, you can light up the LED indicator **9** again by pressing the ON / OFF button **5**.

LED indicator 9 status	Power bank capacity level
1 LED flash	0 - 25 %
1 LED light up, 1 LED flash	25 - 50 %
2 LED light up, 1 LED flash	50 - 75 %
3 LED light up, 1 LED flash	75 - 100 %
4 LED light up	100%

*This is approx percentage of power bank capacity but not actual measurement.

⚠ WARNING! Do not connect any device to be charged to power bank as long as the power bank is charging. Remove the charging cable from the power bank when it is fully charged.

● Checking the battery status

You can check the battery status via the LED indicator **9** of the power bank **6** at anytime.

- Briefly press the ON / OFF button [5]. The LED indicator [9] shows the approximate charge status of the internal battery capacity level for approx. 30 seconds.

● Charging mobile devices with the power bank

You can charge up to three devices at the same time using the power bank [6]. If all outputs are used at the same time, the sum of the output current may not exceed 3 A.

- Connect the USB cable [7] or the original charging cable of the device to be charged to one of the three USB outputs: USB type C output [2], USB type A output 1 [1], or USB type A output 2 [4].
- Then connect the USB-C plug of the USB cable [7] to the USB-C input of the device to be charged. The charging process will start automatically.
- If your mobile device has a USB type C input, you can use a type C to type C connection cable (not included) to connect your device's type C input to this power bank's USB type C output [2]. The charging process will start automatically.
- In case if the charging process does not begin immediately, press the ON / OFF button [5] briefly to begin the charging process. The current battery status of the power bank [6] is displayed during the charging process by the LED indicator for battery capacity [9]. The LED indicator for battery capacity [9] will switch off after approx. 30 seconds.

- To end the charging process, disconnect the USB charging cable from the mobile device and the power bank **6**. The power bank will switch OFF after approx. 30 seconds.
- Or simply double click with ON / OFF button **5**. The power bank and the LED indicator **9** will switch off.

i NOTE:

1. If you use all the USB ports, a voltage of 5 V will output at the outputs. The maximum output current must not exceed 3.0 A for all outputs. If all USB outputs are used, fast charge is not possible.
2. If USB type A output 1 **1** is in quick charge mode, and another USB port is connected to another device for charging, the fast charge to USB type A output 1 **1** will be terminated and switched to normal charge. All devices will now output at 5 V each.

● Troubleshooting

● = Problem

⊙ = Cause

○ = Solution

● **The power bank **6** is not being charged.**

- ⊙ It may be that the power bank is not connected properly.
- Check that it is connected.

- In order to charge the power bank, a power supply with 5 V and at least 3 A has to be used.
- **A connected device is not being charged.**
 - The battery is drained.
 - Charge the battery.
 - The device is not connected.
 - The device is not connected. Check that it is connected. Briefly press the ON / OFF button **5** to begin the charging process.
 - The current consumption of the connected device might be too low.
 - Check with your connected device manual and see if your connected device current consumption comply with this product. The minimal output current of the power bank is approx. 60 mA.
- **The power bank **6** does not react when the button is pressed or when a device is connected, even though the battery is charged.**
 - The power consumption of the connected devices is too high. Therefore, the internal overcurrent protection device was activated.
 - Reduce the number of devices connected and press the ON / OFF button **5**.

● Cleaning and care

This product has no internal parts requiring maintenance.

Moisture entering the product may result in damage.

- Ensure no moisture enters the product during cleaning to prevent damaging the product beyond repair.
- Do not use abrasive, solvent-based or aggressive cleaners. These can damage the surface of the product.
- Only clean the product with a slightly damp cloth and mild washing-up liquid.

● Storage during non-use

- Store the product in a dry dust-free location, protected from direct sunlight.
- If the product is not used for a long time, the built-in battery should be fully charged to prolong its operating life. Regularly charge the built-in battery if you do not use the product for a long period of time. This is necessary to preserve the battery.

● Disposal

Packaging:

The packaging is made of environmentally friendly materials, which may be disposed of through your local recycling facilities.

Product:

Contact your municipality for information on how to dispose of your worn-out product.



The adjacent symbol of a crossed out dustbin on wheels indicates this product is subject to Directive 2012/19/EU. This directive states at the end of the life this product must not be disposed of through regular household refuse but must be returned to special collection sites, recycling depots or waste management companies.

This disposal is free of charge to you.

Protect the environment and dispose of properly.



The product is recyclable, subject to extended manufacturer responsibility, and collected separately.

The built-in rechargeable battery cannot be removed for disposal. Return the product completely to a collection site for used electronics.

● Warranty and service

● Warranty

The product has been manufactured to strict quality guidelines and meticulously examined before delivery. In the event of product defects you have legal rights against the retailer of this product. Your legal rights are not limited in any way by our warranty detailed below.

The warranty for this product is 3 years from the date of purchase. Should this product show any fault in materials or manufacture within 3 years from the date of purchase, we will repair or replace it – at our choice – free of charge to you.

The warranty period begins on the date of purchase. Please keep the original sales receipt in a safe location. This document is required as your proof of purchase. This warranty becomes void if the product has been damaged, or used or maintained improperly.

The warranty applies to defects in material or manufacture. This warranty does not cover product parts subject to normal wear, thus possibly considered consumables (e.g. batteries) or for damage to fragile parts, e.g. switches, rechargeable batteries or glass parts.

● **Warranty claim procedure**

To ensure quick processing of your case, please observe the following instructions:

Please have the till receipt and the item number (e.g. IAN 123456_7890) available as proof of purchase.

You will find the item number on the rating plate, an engraving, on the front page of the instructions for use (bottom left), or as a sticker on the rear or bottom of the product.

If functional or other defects occur, please contact the service department listed either by telephone or by e-mail.

You can return a defective product to us free of charge to the service address that will be provided to you. Ensure that you enclose the proof of purchase (till receipt) and information about what the defect is and when it occurred.

● Service

GB Service Great Britain

Tel.: 08000569216

E-Mail: owim@lidl.co.uk

IE Service Ireland

Tel.: 1800 200736

E-Mail: owim@lidl.ie



Avertissements et symboles utilisés	Page	41
Introduction	Page	43
Utilisation prévue.....	Page	43
Avis relatif aux marques	Page	43
Contenu de la livraison.....	Page	44
Description des pièces.....	Page	44
Spécifications techniques.....	Page	45
Avis de sécurité	Page	46
Avant utilisation	Page	48
Fonctionnement et utilisation	Page	49
Chargement de la batterie externe PowerBank	Page	49
Vérification du statut de la batterie	Page	50
Chargement d'appareils mobiles avec la batterie externe PowerBank	Page	51
Dépannage	Page	53
Nettoyage et entretien	Page	54
Rangement en cas de non utilisation	Page	54
Mise au rebut	Page	55
Garantie et service	Page	56
Garantie	Page	56
Faire valoir sa garantie.....	Page	59
Service après-vente.....	Page	59

Avertissements et symboles utilisés

Ces instructions d'utilisation contiennent les avertissements suivants :



DANGER ! Ce symbole avec le terme « DANGER » indique un danger avec un niveau élevé de risque qui, s'il n'est pas évité, entraîne des blessures graves ou la mort.



AVERTISSEMENT ! Ce symbole avec le terme « AVERTISSEMENT » indique un danger avec un niveau modéré de risque qui, s'il n'est pas évité, peut entraîner des blessures graves.



ATTENTION ! Ce symbole avec le terme « ATTENTION » indique un danger avec un niveau faible de risque qui, s'il n'est pas évité, peut entraîner des blessures mineures à modérées.



PRUDENCE ! Ce symbole avec le terme « PRUDENCE » indique la possibilité de dégâts matériels.



REMARQUE : Ce symbole avec le terme « REMARQUE » fournit des informations utiles supplémentaires.



AVERTISSEMENT ! RISQUE

D'EXPLOSION ! Un avertissement avec ce symbole et le terme « AVERTISSEMENT ! RISQUE D'EXPLOSION » indique une menace potentielle d'explosion. Le fait de ne pas respecter de cet avertissement peut entraîner des blessures graves ou mortelles et des dégâts matériels potentiels. Suivez les instructions de cet avertissement pour éviter les blessures graves, les dangers de morts et les dégâts matériels !



Ce symbole signifie que les instructions de fonctionnement doivent être observées avant d'utiliser le produit.



Courant continu / Tension continue



Technologie pour optimiser le temps de chargement.



L'équipement est conforme aux spécifications et aux conventions Quick Charge 3.0 émanant de Qualcomm Technologies, Inc.

BATTERIE EXTERNE

POWERBANK - 20 000 mAh

● **Introduction**

Nous vous félicitons pour l'achat de votre nouveau produit. Vous avez opté pour un produit de grande qualité. Le mode d'emploi fait partie intégrante de ce produit. Il contient des indications importantes pour la sécurité, l'utilisation et la mise au rebut. Veuillez lire consciencieusement toutes les indications d'utilisation et de sécurité du produit. Ce produit doit uniquement être utilisé conformément aux instructions et dans les domaines d'application spécifiés. Lors d'une cession à tiers, veuillez également remettre tous les documents.

● **Utilisation prévue**

Cette BATTERIE EXTERNE POWERBANK (ci-après désignée « produit ») est un dispositif informatique uniquement destiné à être utilisé pour charger des appareils mobiles qui sont normalement chargés via un port USB. Ce produit n'est pas destiné à un usage commercial. Le fabricant n'est pas responsable des dommages résultant d'une utilisation non conforme.

● **Avis relatif aux marques**

- USB® est une marque déposée de USB Implementers Forum, Inc.
- La marque et le nom commercial SilverCrest sont la propriété de leurs détenteurs respectifs.

- La marque et le nom commercial Smart Fast Charge sont la propriété de leurs détenteurs respectifs.
- Tous les autres noms et produits peuvent être des marques commerciales ou des marques déposées de leurs détenteurs respectifs.
- Qualcomm est une marque commerciale de Qualcomm Incorporated, déposée aux États-Unis et dans d'autres pays. Qualcomm Quick Charge est une marque commerciale de Qualcomm Incorporated. Toutes les marques commerciales de Qualcomm Incorporated sont utilisées sous licence.

● Contenu de la livraison











- 1 Batterie externe PowerBank
- 1 Câble USB Type A vers USB Type C/micro
- 1 Instructions d'utilisation

● Description des pièces

Veillez consulter la page dépliant.

- 1 Sortie USB Type A 1 (avec la marque de couleur orange)
- 2 Port d'entrée et de sortie USB Type C
- 3 Entrée Micro-USB
- 4 Sortie USB Type A 2
- 5 Bouton MARCHÉ / ARRÊT
- 6 Batterie externe PowerBank
- 7 Câble USB (USB Type A vers Micro-USB) avec adaptateur (Micro-USB - USB Type C)
- 8 Instructions d'utilisation
- 9 Indicateur LED de capacité de la batterie

● Spécifications techniques

Batterie rechargeable intégrée :	3,7 V  , 20 000 mAh, 74 Wh (Lithium polymère)
Tension / courant d'entrée Micro-USB :	5 V  , 2 A
Tension/courant d'entrée USB Type C :	5 V  , 3 A / 9 V  , 2 A
Tension / courant de sortie USB Type C avec PD 3.0 :	5 V  , 3 A / 9 V  , 2 A / 12 V  , 1,5 A
Tension / courant de sortie USB Type A 1 avec QC3.0 :	5 V  , 3 A / 9 V  , 2 A / 12 V  , 1,5 A
Tension/courant de la sortie 2 USB Type A :	5 V  , 2,4 A
Puissance de sortie maximale :	18 W*
Courant de sortie maximal :	3 A*
Courant de sortie minimal :	environ 60 mA
Température de fonctionnement :	5 - 35 °C
Température de stockage :	0 - 45 °C
Humidité (sans condensation) :	10 - 70 %
Dimensions :	environ 135,5 x 70 x 26,3mm
Poids :	environ 450 g

* Si toutes les sorties sont utilisées en même temps, la somme du courant de sortie ne peut pas dépasser 3 A.

Avis de sécurité

Veillez vous familiariser avec toutes les instructions d'utilisation et tous les avis de sécurité avant d'utiliser le produit pour la première fois. Si vous confiez ce produit à des tiers, veuillez vous assurer de joindre toute la documentation.

- Contrôlez la présence de dommages externes visibles sur le produit avant utilisation. N'utilisez pas le produit s'il est endommagé ou s'il est tombé.
- Ce produit peut être utilisé par des enfants de 8 ans et plus, ainsi que par des personnes présentant un handicap physique, sensoriel ou mental ou manquant d'expérience et/ou de connaissances, à condition qu'elles soient surveillées ou guidées dans l'utilisation du produit en toute sécurité et qu'elles comprennent les risques associés. Ne pas laisser les enfants jouer avec le produit. Ne laissez jamais les enfants nettoyer ou entretenir ce produit sans surveillance.
-  **DANGER !** Les éléments d'emballage ne sont pas un jouet. Conservez tous les éléments d'emballage hors de portée des enfants. Danger d'étouffement !
- Utilisez toujours le produit sur une surface plane et lisse. Le produit peut être endommagé s'il tombe.
- N'exposez pas le produit à la lumière directe du soleil ou à des températures élevées. Dans le cas contraire, le produit peut surchauffer et être endommagé de façon irréparable.
- N'utilisez pas le produit à proximité de sources de chaleur, telles que des radiateurs ou d'autres appareils produisant de la chaleur.
- N'utilisez pas le produit à proximité de flammes nues.

- Le produit n'est pas conçu pour être utilisé dans des pièces avec des températures ou une humidité élevées (telles que les salles de bains) ou dans lesquelles une grande quantité de poussière est générée.
- N'exposez pas le produit à des températures extrêmement élevées. Cela s'applique en particulier si vous envisagez de ranger le produit dans votre voiture. Après une durée prolongée, la voiture et la boîte à gants peuvent devenir extrêmement chaudes. Retirez les appareils électriques et électroniques de la voiture.
- N'utilisez pas le produit immédiatement après l'avoir transféré d'une pièce froide à une pièce chaude. Laissez le produit s'acclimater avant de le mettre en marche.
- **⚠ AVERTISSEMENT !** N'ouvrez jamais le boîtier du produit. Ce produit ne contient aucune pièce interne nécessitant une maintenance.
- Ne convertissez pas et ne modifiez pas tout seul le produit.
- Les réparations du produit doivent être effectuées par des entreprises spécialisées agréées ou le service client. Des réparations mal effectuées peuvent exposer l'utilisateur à un danger considérable. Elles annuleront également la garantie.
- N'exposez pas le produit à des gouttes ou à des éclaboussures d'eau et ne placez pas de récipients remplis de liquides, tels que des vases ou des boissons ouvertes, sur ou à côté du produit.
- Éteignez immédiatement le produit et retirez le câble de chargement du produit si vous sentez une odeur de brûlé ou voyez de la fumée. Faites examiner le produit par un technicien qualifié avant de l'utiliser à nouveau.

- Si vous utilisez une alimentation électrique USB, la prise utilisée doit toujours être facilement accessible de sorte que l'alimentation électrique USB puisse être rapidement retirée de la prise en cas d'urgence. Veuillez également consulter le manuel d'instructions du fabricant.
- **⚠ AVERTISSEMENT !** Une manipulation incorrecte des batteries lithium polymère peut entraîner un incendie, des explosions, une fuite de substances dangereuses ou d'autres situations dangereuses ! Ne jetez pas le produit au feu, car cela peut entraîner l'explosion de la batterie intégrée.
- Respectez les restrictions et les interdictions d'utilisation pour les produits fonctionnant sur batterie dans des situations pouvant être dangereuses comme dans des stations-service, des aéroports, des hôpitaux, etc.
- **⚠ AVERTISSEMENT !** Pendant le processus de chargement, veuillez noter que le produit ne doit pas être couvert. Dans le cas contraire, le produit peut chauffer.
- Le produit ne doit jamais être chargé sur un PC ou un ordinateur portable, car le PC ou l'ordinateur portable pourraient être endommagés du fait de la consommation électrique élevée.

● Avant utilisation

- ① **REMARQUE :** Retirez tous les éléments d'emballage du produit.
- Veuillez également vérifier le contenu de la livraison à l'intérieur de l'emballage pour contrôler la présence de dommages. Si vous remarquez des dommages ou des pièces manquantes, veuillez contacter le revendeur qui a vendu ce produit.

● Fonctionnement et utilisation

● **Chargement de la batterie externe PowerBank**

La batterie rechargeable intégrée doit être complètement chargée avant d'utiliser le produit.

- Pour charger la batterie externe PowerBank [6] utilisez uniquement des alimentations électriques avec une tension de sortie de 5 V et un courant de sortie d'au moins 3 A.
- **⚠ PRUDENCE !** La batterie externe ne doit pas être chargée depuis un PC ou un ordinateur portable.
- Raccordez la prise USB type C du câble USB [7] avec le port d'entrée USB Type C [2] de la batterie externe PowerBank [6].
- Raccordez la prise USB Type C du câble USB [7] (USB Type A) à une alimentation électrique USB (non incluse dans le contenu de la livraison) (voir fig. A).
- L'indicateur LED de capacité de la batterie [9] vous indique le niveau de charge approximatif de la batterie interne via 4 voyants LED. Après environ 30 secondes, l'indicateur LED [9] s'éteint, vous pouvez allumer à nouveau l'indicateur LED [9] en appuyant sur le bouton MARCHE/ARRÊT [5].

Indicateur LED 9 de statut	Niveau de capacité de la batterie externe PowerBank
1 LED clignotante	0 - 25 %
1 LED allumée, 1 LED clignotante	25 - 50 %
2 LED allumées, 1 LED clignotante	50 - 75 %
3 LED allumées, 1 LED clignotante	75 - 100 %
4 LED allumées	100%

*Il s'agit du pourcentage approximatif de la capacité de la batterie externe PowerBank et non d'une mesure réelle.

⚠ AVERTISSEMENT ! Ne raccordez aucun appareil à charger sur la batterie externe PowerBank tant que la batterie externe PowerBank est en charge. Retirez le câble de chargement de la batterie externe PowerBank lorsqu'elle est complètement chargée.

● Vérification du statut de la batterie

Vous pouvez vérifier le statut de la batterie via l'indicateur LED 9 de la batterie externe PowerBank 6 à tout moment.

- Appuyez brièvement sur le bouton MARCHÉ/ARRÊT 5. L'indicateur LED 9 indique le statut de charge approximatif du niveau de capacité de la batterie interne pendant environ 30 secondes.

● **Chargement d'appareils mobiles avec la batterie externe PowerBank**

Vous pouvez charger jusqu'à trois appareils en même temps avec la batterie externe [6]. Si toutes les sorties sont utilisées en même temps, la somme du courant de sortie ne peut pas dépasser 3 A.

- Raccordez le câble USB [7] ou le câble de chargement d'origine de l'appareil à charger sur l'une des trois sorties USB : Sortie USB Type C [2], Sortie USB Type A 1 [1] ou Sortie USB Type A 2 [4].
- Puis raccordez la prise USB-C du câble USB [7] à l'entrée USB-C de l'appareil à charger. Le processus de chargement démarre automatiquement.
- Si votre appareil mobile dispose d'une entrée USB Type C, vous pouvez utiliser un câble de raccordement Type C vers Type C (non inclus) pour raccorder l'entrée Type C de votre appareil à la sortie USB Type C de cette batterie externe PowerBank [2]. Le processus de chargement démarre automatiquement.
- Si le processus de chargement ne commence pas immédiatement, appuyez brièvement sur le bouton MARCHE/ARRÊT [5] pour lancer le processus de chargement. Le statut actuel de la batterie externe PowerBank [6] est affiché pendant le processus de chargement par l'indicateur LED de capacité de la batterie [9]. L'indicateur LED de capacité de la batterie [9] s'éteint après environ 30 secondes.

- Pour terminer le processus de chargement, débranchez le câble de chargement USB de l'appareil mobile et de la batterie externe PowerBank **6**. La batterie externe PowerBank s'éteint après environ 30 secondes.
- Ou double-cliquez simplement sur le bouton MARCHÉ/ARRÊT **5**. La batterie externe PowerBank et l'indicateur LED de capacité de la batterie **9** s'éteignent.

i REMARQUE :

1. Si vous utilisez tous les ports USB, une tension de 5 V est générée sur les sorties. Le courant de sortie maximum ne doit pas dépasser 3,0 A sur toutes les sorties. Si toutes les sorties USB sont utilisées, la charge rapide n'est pas possible.
2. Si la sortie USB Type A **1** est en mode charge rapide et un autre port USB est raccordé à un autre appareil pour le charger, la charge rapide vers la sortie USB Type A **1** se termine et passe en charge normale. Tous les appareils génèrent à présent 5 V chacun.

● Dépannage

● = **Problème**

⊙ = Cause

○ = Solution

● **La batterie externe PowerBank 6 ne se charge pas.**

- ⊙ La batterie externe PowerBank n'est peut-être pas raccordée correctement.
- Vérifiez qu'elle est raccordée.
- Afin de charger la batterie externe PowerBank, une alimentation électrique avec 5 V et au moins 3 A doit être utilisée.

● **Un appareil connecté ne se charge pas.**

- ⊙ La batterie est vide.
- Chargez la batterie.
- ⊙ L'appareil n'est pas connecté.
- L'appareil n'est pas connecté. Vérifiez qu'elle est raccordée. Appuyez brièvement sur le bouton MARCHÉ/ARRÊT 5 pour commencer le processus de chargement.
- ⊙ La consommation de courant de l'appareil connecté peut être trop basse.
- Consultez le manuel de votre appareil connecté et déterminez si la consommation de courant de votre appareil connecté est compatible avec ce produit. Le courant de sortie minimal de la batterie externe PowerBank est d'environ 60 mA.

- **La batterie externe PowerBank 6 ne réagit pas lorsque le bouton est actionné ou lorsqu'un appareil est connecté, même si la batterie est chargée.**

- La consommation électrique des appareils connectés est trop élevée. Par conséquent, le dispositif interne de protection contre les surintensités a été activé.
- Réduisez le nombre d'appareils connectés et appuyez sur le bouton MARCHÉ/ARRÊT 5.

● Nettoyage et entretien

Ce produit ne contient aucune pièce interne nécessitant une maintenance. La pénétration d'humidité dans le produit peut entraîner des dommages.

- Assurez-vous que de l'humidité ne pénètre pas dans le produit pendant le nettoyage pour éviter d'endommager le produit de façon irréparable.
- N'utilisez pas de produits nettoyants abrasifs, à base de solvants ou agressifs. Ils peuvent endommager la surface du produit.
- Nettoyez uniquement le produit avec un chiffon légèrement humide et du liquide vaisselle doux.

● Rangement en cas de non utilisation

- Rangez le produit dans un endroit sec, à l'abri de la poussière et protégé contre les rayons directs du soleil.

- Si le produit n'est pas utilisé pendant une durée prolongée, la batterie intégrée doit être complètement chargée pour prolonger sa durée de vie. Chargez régulièrement la batterie intégrée si vous n'utilisez pas le produit pendant une durée prolongée. Cela est nécessaire pour préserver la batterie.

● Mise au rebut

Emballage :

L'emballage se compose de matières recyclables pouvant être mises au rebut dans les déchetteries locales.

Produit :

Les possibilités de recyclage des produits usés sont à demander auprès de votre municipalité.



Le symbole de la poubelle à roulettes barrée ci-contre indique que ce produit est soumis aux dispositions de la directive 2012/19/UE. Cette directive stipule que vous ne devez pas jeter ce produit avec les ordures ménagères mais dans des centres de collecte désignés, des centres de recyclage ou des services d'élimination des déchets.

La mise au rebut est gratuite.

Éliminez correctement pour protéger l'environnement.



Le produit est recyclable, soumis à la responsabilité élargie du fabricant et collecté séparément.

La batterie insérée ne peut pas être extraite pour être mise au rebut. Apportez le produit à un centre de collecte pour vieux appareils électroniques.

● **Garantie et service**

● **Garantie**

Article L217-16 du Code de la consommation

Lorsque l'acheteur demande au vendeur, pendant le cours de la garantie commerciale qui lui a été consentie lors de l'acquisition ou de la réparation d'un bien meuble, une remise en état couverte par la garantie, toute période d'immobilisation d'au moins sept jours vient s'ajouter à la durée de la garantie qui restait à courir. Cette période court à compter de la demande d'intervention de l'acheteur ou de la mise à disposition pour réparation du bien en cause, si cette mise à disposition est postérieure à la demande d'intervention.

Indépendamment de la garantie commerciale souscrite, le vendeur reste tenu des défauts de conformité du bien et des vices rédhibitoires dans les conditions prévues aux articles L217-4 à L217-13 du Code de la consommation et aux articles 1641 à 1648 et 2232 du Code Civil.

Article L217-4 du Code de la consommation

Le vendeur livre un bien conforme au contrat et répond des défauts de conformité existant lors de la délivrance.

Il répond également des défauts de conformité résultant de l'emballage, des instructions de montage ou de l'installation lorsque celle-ci a été mise à sa charge par le contrat ou a été réalisée sous sa responsabilité.

Article L217-5 du Code de la consommation

Le bien est conforme au contrat :

1° S'il est propre à l'usage habituellement attendu d'un bien semblable et, le cas échéant :

- s'il correspond à la description donnée par le vendeur et posséder les qualités que celui-ci a présentées à l'acheteur sous forme d'échantillon ou de modèle ;
- s'il présente les qualités qu'un acheteur peut légitimement attendre eu égard aux déclarations publiques faites par le vendeur, par le producteur ou par son représentant, notamment dans la publicité ou l'étiquetage ;

2° Ou s'il présente les caractéristiques définies d'un commun accord par les parties ou être propre à tout usage spécial recherché par l'acheteur, porté à la connaissance du vendeur et que ce dernier a accepté.

Article L217-12 du Code de la consommation

L'action résultant du défaut de conformité se prescrit par deux ans à compter de la délivrance du bien.

Article 1641 du Code civil

Le vendeur est tenu de la garantie à raison des défauts cachés de la chose vendue qui la rendent impropre à l'usage auquel on la destine, ou qui diminuent tellement cet usage que l'acheteur ne l'aurait pas acquise, ou n'en aurait donné qu'un moindre prix, s'il les avait connus.

Article 1648 1er alinéa du Code civil

L'action résultant des vices rédhibitoires doit être intentée par l'acquéreur dans un délai de deux ans à compter de la découverte du vice.

Les pièces détachées indispensables à l'utilisation du produit sont disponibles pendant la durée de la garantie du produit.

Le produit a été fabriqué selon des critères de qualité stricts et contrôlé consciencieusement avant sa livraison. En cas de défaillance, vous êtes en droit de retourner ce produit au vendeur. La présente garantie ne constitue pas une restriction de vos droits légaux.

Ce produit bénéficie d'une garantie de 3 ans à compter de sa date d'achat. La durée de garantie débute à la date d'achat. Veuillez conserver le ticket de caisse original. Il fera office de preuve d'achat.

Si un problème matériel ou de fabrication devait survenir dans 3 ans suivant la date d'achat de ce produit, nous assurons à notre discrétion la réparation ou le remplacement du produit sans frais supplémentaires. La garantie prend fin si le produit est endommagé suite à une utilisation inappropriée ou à un entretien défaillant.

La garantie couvre les vices matériels et de fabrication. Cette garantie ne s'étend ni aux pièces du produit soumises à une usure normale (p. ex. des piles) et qui, par conséquent, peuvent être considérées comme des pièces d'usure, ni aux dommages sur des composants fragiles, comme des interrupteurs, des batteries ou des éléments fabriqués en verre.

● Faire valoir sa garantie

Pour garantir la rapidité d'exécution de la procédure de garantie, veuillez respecter les indications suivantes :

Veuillez conserver le ticket de caisse et la référence du produit (par ex. IAN 123456_7890) à titre de preuve d'achat pour toute demande.

Le numéro de référence de l'article est indiqué sur la plaque d'identification, gravé sur la page de titre de votre manuel (en bas à gauche) ou sur un autocollant apposé sur la face arrière ou inférieure du produit.

En cas de dysfonctionnement du produit, ou de tout autre défaut, contactez en premier lieu le service après-vente par téléphone ou par e-mail aux coordonnées indiquées ci-dessous.

Vous pouvez alors envoyer franco de port tout produit considéré comme défectueux au service clientèle indiqué, accompagné de la preuve d'achat (ticket de caisse) et d'une description écrite du défaut avec mention de sa date d'apparition.

● Service après-vente

FR Service après-vente France

Tél.: 0800904879

E-Mail: owim@lidl.fr

BE Service après-vente Belgique

Tél.: 080071011

Tél.: 80023970 (Luxembourg)

E-Mail: owim@lidl.be



Gebruikte waarschuwingen en symbolen	Pagina	60
Inleiding	Pagina	63
Beoogd gebruik	Pagina	63
Verklaring met betrekking tot handelsmerken	Pagina	63
Inhoud verpakking	Pagina	64
Beschrijving onderdeel	Pagina	64
Technische specificaties	Pagina	65
Veiligheidsrichtlijnen	Pagina	66
Voorafgaand aan het gebruik	Pagina	68
Besturing en gebruik	Pagina	69
De powerbank opladen	Pagina	69
De batterijstatus controleren.....	Pagina	70
Mobiele apparaten opladen met de powerbank	Pagina	71
Problemen oplossen	Pagina	72
Schoonmaken en verzorging	Pagina	73
Opslag wanneer niet gebruikt	Pagina	74
Afvoer	Pagina	74
Garantie en service	Pagina	75
Garantie	Pagina	75
Afwikkeling in geval van garantie.....	Pagina	76
Service	Pagina	77

Gebruikte waarschuwingen en symbolen

Deze gebruiksaanwijzing bevat de volgende waarschuwingen:



GEVAAR! Dit symbool met het signaalwoord "GEVAAR" geeft een gevaar aan met een hoog risiconiveau dat, als dit niet wordt vermeden, ernstig letsel of de dood kan veroorzaken.



WAARSCHUWING! Dit symbool met het signaalwoord "WAARSCHUWING" geeft een gevaar met een middelmatig risiconiveau aan dat, als hier geen aandacht aan wordt besteed, ernstig letsel ten gevolge kan hebben.



LET OP! Dit symbool met het signaalwoord "LET OP" geeft een gevaar met een laag risiconiveau aan dat, als hier geen aandacht aan wordt besteed, enig of matig letsel ten gevolge kan hebben.



LET OP! Dit symbool met het signaalwoord "LET OP" wijst op mogelijke schade aan eigendommen.



OPMERKING: Dit symbool met het signaalwoord "OPMERKING" biedt aanvullende nuttige informatie.



WAARSCHUWING!

EXPLOSIEGEVAAR! Een waarschuwing met dit symbool en de woorden "WAARSCHUWING! EXPLOSIEGEVAAR" geeft de mogelijkheid van een ontploffing aan. Het niet opvolgen van deze waarschuwing kan ernstig of fataal letsel en mogelijk schade aan eigendommen veroorzaken. Volg de aanwijzingen onder deze waarschuwing om ernstig letsel te voorkomen, gevaar voor het leven of schade aan eigendommen.



Dit symbool betekent dat de bedieningsinstructies moeten worden gevolgd voor het gebruik van het product.



Gelijkstroom / -spanning



Technologie om de oplaadtijd te optimaliseren



De apparatuur voldoet aan de specificaties en overeenkomsten van Quick Charge 3.0 als uitgegeven door Qualcomm Technologies, Inc.

POWERBANK - 20.000 mAh

● **Inleiding**

Hartelijk gefeliciteerd met de aankoop van uw nieuwe product. U heeft voor een hoogwaardig product gekozen. De gebruiksaanwijzing is een deel van het product. Deze bevat belangrijke aanwijzingen voor veiligheid, gebruik en verwijdering. Maakt U zich voor de ingebruikname van het product met alle bedienings- en veiligheidsvoorschriften vertrouwd. Gebruik het product alleen zoals beschreven en voor de aangegeven toepassingsgebieden. Overhandig alle documenten bij doorgifte van het product aan derden.

● **Beoogd gebruik**

Deze POWERBANK (hierna "product" genoemd) is een IT-apparaat dat enkel en alleen si bedoeld om te worden gebruikt voor het opladen van mobiele apparaten die normaal gesproken worden opgeladen via een USB-poort. Dit product is niet bedoeld voor commercieel gebruik. De fabrikant is niet aansprakelijk voor schade die het gevolg is van niet-beoogd gebruik.

● **Verklaring met betrekking tot handelsmerken**

- USB® is een gedeponeerd handelsmerk van USB Implementers Forum, Inc.
- Het handelsmerk en de handelsnaam SilverCrest zijn het eigendom van hun respectieve eigenaren.

- Het handelsmerk en de handelsnaam Smart Fast Charge zijn het eigendom van hun respectieve eigenaren.
- Overige productnamen en merknamen zijn mogelijk handelsmerken of gedeponeerde handelsmerken van hun respectievelijke eigenaren.
- Qualcomm is een handelsmerk van Qualcomm Incorporated, geregistreerd in de Verenigde Staten en andere landen. Qualcomm Quick Charge is een handelsmerk van Qualcomm Incorporated. Alle Qualcomm Incorporated-handelsmerken worden onder licentie gebruikt.

● Inhoud verpakking











- 1 powerbank
- 1 USB-type A naar USB-type C kabel/micro
- 1 gebruiksaanwijzing

● Beschrijving onderdeel

Raadpleeg de uitklapbare pagina.

- 1 USB Type A uitgang 1 (met oranje markering)
- 2 USB Type C in- en uitgang
- 3 Micro USB-ingang
- 4 USB type A uitgang 2
- 5 AAN/UIT-knop
- 6 Power bank
- 7 USB-kabel (USB Type A naar micro-USB) inclusief adapter (Micro-USB - USB Type C)
- 8 Gebruiksaanwijzing
- 9 LED-indicator voor batterijcapaciteit

● Technische specificaties

Ingebouwde oplaadbare batterij:	3,7 V  , 20.000 mAh, 74 Wh (Lithium-polymeer)
Micro-USB-ingangsspanning/-stroom:	5 V  , 2 A
USB Type C-ingangsspanning/-stroom:	5 V  , 3 A / 9 V  , 2 A
USB Type C-uitgang met PD 3.0 spanning/stroom:	5 V  , 3 A / 9 V  , 2 A / 12 V  , 1,5 A
USB Type A-uitgang 1 met QC3.0 spanning/stroom:	5 V  , 3 A / 9 V  , 2 A / 12 V  , 1,5 A
USB Type A-uitgang 2 spanning / stroom:	5 V  , 2,4 A
Maximum uitgangsvermogen:	18 W*
Maximale uitgangsstroom:	3 A*
Minimale uitgangsstroom:	ong. 60 mA
Bedrijfstemperatuur:	5 - 35 °C
Opslagtemperatuur:	0 - 45 °C
Vochtigheid (geen condens):	10 - 70 %
Afmetingen:	ca. 135,5 x 70 x 26,3mm
Gewicht:	ca. 450 g

*Als alle uitgangen tegelijkertijd worden gebruikt, mag het totaal van de uitvoer de 3 A niet overschrijden.

Veiligheidsrichtlijnen

Maak uzelf bekend met alle gebruiksaanwijzingen en veiligheidsrichtlijnen voordat u het product voor de eerste keer gebruikt. Wanneer dit product wordt doorgegeven aan derden, moet u ervoor zorgen dat u alle documentatie opneemt.

- Controleer het product voor gebruik op zichtbare externe schade. Gebruik het product niet indien het is beschadigd of gevallen.
- Dit product mag worden gebruikt door kinderen van 8 jaar of ouder en door personen met beperkte fysieke of geestelijke capaciteiten of zonder ervaring en/of kennis, mits ze onder toezicht staan of instructie krijgen in het veilige gebruik van het product en de bijbehorende risico's begrijpen. Laat kinderen niet spelen met het product. Laat kinderen dit product nooit onbeheerd reinigen of onderhouden.
-  **GEVAAR!** Het verpakkingsmateriaal is geen speelgoed. Houd al het verpakkingsmateriaal uit de buurt van kinderen. Verstikkingsgevaar!
- Gebruik het product altijd op een vlak en effen oppervlak. Het product zou beschadigd kunnen raken als het valt.
- Stel het apparaat niet bloot aan rechtstreeks zonlicht of hoge temperaturen. Het kan anders oververhitten en permanent beschadigd raken.
- Gebruik het product niet in de buurt van warmtebronnen, zoals radiatoren of andere apparaten die warmte produceren.
- Gebruik het product niet in de buurt van open vuur.

- Het product is niet ontworpen voor gebruik in ruimtes met hoge temperaturen of vochtigheid (d.w.z. badkamers) of ruimtes waarin een grote hoeveelheid stof wordt gegenereerd.
- Stel het product niet bloot aan extreem hoge temperaturen. Dit geldt vooral als u denkt aan het bewaren van het product in uw auto. Over een langere tijdsperiode zou de auto of het handschoenenkastje extreem heet kunnen worden. Verwijder elektrische en elektronische apparaten uit de auto.
- Gebruik het product niet onmiddellijk nadat het van een koude naar een warme ruimte is gebracht. Laat het product acclimatiseren voordat u het inschakelt.
- **⚠ WAARSCHUWING!** Open de productbehuizing nooit. Dit product bevat geen interne onderdelen die onderhoud behoeven.
- Het product niet zelf omvormen of aanpassen.
- Reparaties aan het product moeten worden uitgevoerd door geautoriseerde gespecialiseerde bedrijven of klantenservice. Onjuiste reparaties brengen de gebruiker in aanzienlijk gevaar. Hierdoor komt de garantie tevens te vervallen.
- Stel het product niet bloot aan druppelend water of spatwater en plaats geen houders met vloeistoffen, zoals vazen of open drankjes, bovenop of naast het product.
- Schakel het product onmiddellijk uit en verwijder de laadkabel uit het product als u brand ruikt of rook ziet. Laat het product onderzoeken door een gekwalificeerd technicus voordat u het weer gebruikt.

- Als u een USB-voeding gebruikt, moet het gebruikte contact altijd eenvoudig toegankelijk zijn zodat de USB-voeding snel kan worden verwijderd uit het contact in geval van nood. Raadpleeg tevens de instructiehandleiding van de fabrikant.
- **⚠ WAARSCHUWING!** Onjuiste behandeling van lithium-polymeerbatterijen kan leiden tot brand, explosies, lekkende gevaarlijke stoffen of andere gevaarlijke situaties! Gooi het product niet in het vuur omdat hierdoor de ingebouwde batterij zou kunnen exploderen.
- Houd u aan de gebruiksbepalingen en -verboden voor producten met batterijen in situaties die gevaarlijk kunnen zijn, zoals benzinestations, luchthavens, ziekenhuizen, enz.
- **⚠ WAARSCHUWING!** Let er tijdens het opladen op dat het product niet mag worden afgedekt. Anders kan het product verhit raken.
- Het product mag nooit worden opgeladen via een PC of notebook, omdat de PC of notebook beschadigd zou kunnen raken als gevolg van het hoge stroomverbruik.

● Voorafgaand aan het gebruik

- ① **OPMERKING:** Verwijder alle verpakkingsmaterialen van het product.
- Controleer tevens de inhoud van de levering binnen de verpakking om te kijken of er sprake is van schade. In geval van schade of ontbrekende onderdelen neemt u contact op met de dealer die dit product heeft verkocht.

● Besturing en gebruik

● De powerbank opladen

De ingebouwde oplaadbare batterij moet volledig worden opgeladen voorafgaand aan gebruik van het product.

- Voor het opladen van de powerbank **6** moet u alleen een voeding gebruiken met een uitgangsspanning van 5 V en een uitgangsstroom van ten minste 3 A.
- **⚠ LET OP!** De powerbank mag niet worden geladen vanuit een PC of laptop.
- Sluit de USB Type-C-connector van de USB-kabel aan **7** op de USB Type-C ingang **2** van de powerbank **6**.
- Sluit het andere uiteinde van de USB-kabel **7** (USB Type A) aan op een USB-voeding (niet meegeleverd) (zie afb. A).
- De LED-indicator voor batterijcapaciteit **9** toont bij benadering het laadniveau van de interne batterij via 4 LEDs. Na ca. 30 seconden dooft de LED-indicator **9**, u kunt de LED-indicator **9** weer doen oplichten door op de AAN/UIT-knop te drukken **5**.

LED indicator 9 status	Capaciteitsniveau powerbank
1 LED knippert	0 - 25 %
1 LED licht op, 1 LED knippert	25 - 50 %
2 LEDs lichten op, 1 LED knippert	50 - 75 %
3 LEDs lichten op, 1 LED knippert	75 - 100 %
4 LEDs lichten op	100%

*Dit geeft bij benadering het percentage van de capaciteit van de powerbank weer maar is geen feitelijke meting.

⚠ WAARSCHUWING! Sluit tijdens het laden van de powerbank geen ander op te laden apparaat op de powerbank aan. Verwijder de laadkabel uit de powerbank wanneer het volledig is opgeladen.

● De batterijstatus controleren

U kunt op elk gewenst moment de batterijstatus zien op de LED-indicator 9 van de powerbank 6.

- Druk kort op de AAN/UIT-knop 5. De LED-indicator 9 gedurende ongeveer 30 seconden toont bij benadering het capaciteitsniveau van de interne batterij.

● **Mobiele apparaten opladen met de powerbank**

Met de power bank kunt u maximaal drie apparaten tegelijk laden **6**. Als alle uitgangen tegelijkertijd worden gebruikt, mag de som van de uitgangsstroom niet groter zijn dan 3 A.

- Sluit de USB-kabel **7** of de originele laadkabel van het te laden apparaat aan op een van de drie USB-uitgangen: USB Type C uitgang **2**, USB Type A uitgang 1 **1** of USB Type A uitgang 2 **4**.
- Sluit vervolgens de USB-C-connector van de USB-kabel **7** aan op de USB-C-ingang van het te laden apparaat. Het laadproces begint automatisch.
- Als het mobiele apparaat beschikt over een USB-type C ingang, kunt u een Type C naar Type C verbindingkabel gebruiken (niet meegeleverd) om de Type C-ingang van het apparaat aan te sluiten op de USB Type-C uitgang van deze powerbank **2**. Het laadproces begint automatisch.
- In geval het laadproces niet onmiddellijk begint, drukt u kort op de AAN/UIT-knop **5** om het laadproces te starten. De actuele batterijstatus van de powerbank **6** wordt tijdens het laden weergegeven door de LED-indicator voor de batterijcapaciteit **9**. De LED-indicator voor de batterijcapaciteit **9** schakelt uit na ca. 30 seconden.
- Voor het beëindigen van het laadproces, koppelt u de USB-laadkabel los van het mobiele apparaat en de powerbank **6**. De powerbank schakelt na ca. 30 seconden uit.

- Of dubbelklik gewoon op de AAN/UIT-knop **5**. De powerbank en de LED-indicator voor batterijcapaciteit **9** schakelen uit.

i **OPMERKING:**

1. Als u alle USB-poorten gebruikt, wordt een spanning van 5 V uitgegeven uit de uitgangen. De maximale uitgangsstroom mag niet hoger zijn dan 3,0 A voor alle uitgangen. Als alle USB-uitgangen worden gebruikt, is snel laden niet mogelijk.
2. Als de USB Type A uitgang 1 **1** zich in de snellaadmodus bevindt, en een andere USB-poort is verbonden met een ander apparaat om op te laden, dan wordt het snelladen via USB Type A uitgang 1 **1** afgesloten en wordt overgeschakeld naar normaal laden. Alle apparaten geven nu elk 5 V uit.

● Problemen oplossen

● = **Probleem**

⊙ = Oorzaak

○ = Oplossing

● **De powerbank **6** wordt niet opgeladen.**

- ⊙ De powerbank is wellicht niet juist aangesloten.
- Controleer dat het is aangesloten.
- Om de powerbank te laden hebt u een voeding nodig met 5 V en ten minste 3 A.

● Een aangesloten apparaat wordt niet opgeladen.

- De batterij is leeg.
- Laad de batterij op.
- Het apparaat is niet aangesloten.
- Het apparaat is niet aangesloten. Controleer dat het is aangesloten. Druk kort op de AAN/UIT-knop **5** om het laadproces te starten.
- Het stroomverbruik van het aangesloten apparaat zou te laag kunnen zijn.
- Bekijk de handleiding van uw aangesloten apparaat en kijk of het stroomverbruik van uw aangesloten apparaat voldoet aan dit product. De minimale uitgangsstroom van de powerbank is ong. 60 mA.

● De powerbank **6** reageert niet wanneer op de knop wordt gedrukt of wanneer een apparaat is aangesloten, ook al is de batterij opgeladen.

- Het stroomverbruik van de aangesloten apparaten is te hoog. Daarom werd de interne overstroombeveiliging geactiveerd.
- Reduceer het aantal aangesloten apparaten en druk op de AAN/UIT-knop **5**.

● Schoonmaken en verzorging

Dit product bevat geen interne onderdelen die onderhoud behoeven. Vocht dat het product binnenkomt, kan leiden tot schade.

- Zorg ervoor dat er geen vocht het product binnenkomt tijdens reiniging om permanente beschadiging van het product te voorkomen.
- Gebruik geen schurende, op oplosmiddel gebaseerde of agressieve reinigingsmiddelen. Deze kunnen het oppervlak van het product beschadigen.
- Reinig het product alleen met een enigszins vochtige doek en milde wasvloeistof.

● Opslag wanneer niet gebruikt

- Berg het product op een droge, stofvrije locatie op, beschermd tegen direct zonlicht.
- Als het product lange tijd niet wordt gebruikt, moet de ingebouwde batterij volledig worden opgeladen om de nuttige levensduur te verlengen. Laad de ingebouwde batterij regelmatig op als u het product een lange tijdsperiode niet gebruikt. Dit is nodig voor het behouden van de batterij.

● Afvoer

Verpakking:

De verpakking bestaat uit milieuvriendelijke grondstoffen die u via de plaatselijke recyclingcontainers kunt afvoeren.

Product:

Uw gemeentelijke overheid verstrekt informatie over de mogelijkheden om het uitgediende product af te voeren.



Het hiernaast afgebeelde symbool van een doorgestreepte vuilniscontainer op wieltjes geeft aan dat dit apparaat voldoet aan de richtlijn 2012/19/EG. Deze richtlijn houdt in dat u dit apparaat aan het einde van de gebruiksduur niet via het normale huisvuil mag afvoeren, maar dat u het op een speciaal hiervoor ingericht inzamelpunt, bij een milieupark of afvalverwerkend bedrijf af moet geven.

Deze afvoer is voor u gratis.

Ontzie het milieu en voer producten op een correcte manier af.



Het product kan worden gerecycled, is onderhevig aan een uitgebreide fabrikant-verantwoordelijkheid en wordt afzonderlijk ingezameld.

De ingebouwde accu kan niet voor afvoer uitgebouwd worden. Geef het product compleet aan een inzamelpunt voor oude elektronica af.

● Garantie en service

● Garantie

Het product wordt volgens strenge kwaliteitsrichtlijnen zorgvuldig geproduceerd en voor levering grondig getest. In geval van schade aan het product kunt u rechtmatig beroep doen op de verkoper van het product. Deze wettelijke rechten worden door onze hierna vermelde garantie niet beperkt.

Op dit product verlenen wij 3 jaar garantie vanaf aankoopdatum. De garantieperiode start op de dag van aankoop. Bewaar de originele kassabon alstublieft. Dit document is nodig als bewijs voor aankoop.

Wanneer binnen 3 jaar na de aankoopdatum van dit product een materiaal- of productiefout optreedt, dan wordt het product door ons – naar onze keuze – gratis voor u gerepareerd of vervangen. Deze garantie komt te vervallen als het product beschadigd wordt, niet correct gebruikt of onderhouden wordt.

De garantie geldt voor materiaal- en productiefouten. Deze garantie is niet van toepassing op productonderdelen, die onderhevig zijn aan normale slijtage en hierdoor als aan slijtage onderhevige onderdelen gelden (bijv. batterijen) of voor beschadigingen aan breekbare onderdelen, zoals bijv. schakelaars, accu's of dergelijke onderdelen, die gemaakt zijn van glas.

● **Afwikkeling in geval van garantie**

Om een snelle afhandeling van uw reclamatie te waarborgen dient u de volgende instructies in acht te nemen:

Houd bij alle vragen alstublieft de kassabon en het artikelnummer (bijv. IAN 123456_7890) als bewijs van aankoop bij de hand.

Het artikelnummer vindt u op de typeplaat, ingegraveerd, op het titelblad van uw handleiding (linksonder) of als sticker op de achter- of onderzijde.

Wanneer er storingen in de werking of andere gebreken optreden, dient u eerst telefonisch of per e-mail contact met de onderstaande service-afdeling op te nemen.

Een als defect geregistreerd product kunt u dan samen met uw aankoopbewijs (kassabon) en vermelding van de concrete schade alsmede het tijdstip van optreden voor u franco aan het u meegedeelde servicepunt verzenden.

● Service

Service Nederland

Tel.: 08000225537

E-Mail: owim@lidl.nl

Service België

Tél.: 080071011

Tél.: 80023970 (Luxembourg)

E-Mail: owim@lidl.be



Ostrzeżenia i zastosowane symbole	Strona	79
Wstęp	Strona	81
Przewidziane zastosowanie	Strona	81
Informacje na temat znaków towarowych	Strona	81
Zakres dostawy	Strona	82
Opis części	Strona	82
Dane techniczne	Strona	83
Uwagi dotyczące bezpieczeństwa	Strona	84
Przed rozpoczęciem użytkowania	Strona	87
Obsługa i użytkowanie	Strona	87
Ładowanie powerbanka	Strona	87
Sprawdzanie stanu baterii	Strona	88
Ładowanie urządzeń przenośnych za pomocą powerbanka	Strona	89
Rozwiązywanie problemów	Strona	90
Czyszczenie i konserwacja	Strona	92
Przechowywanie po zakończeniu użytkowania	Strona	92
Utylizacja	Strona	93
Gwarancja i serwis	Strona	94
Gwarancja	Strona	94
Sposób postępowania w przypadku naprawy gwarancyjnej	Strona	95
Serwis	Strona	95

Ostrzeżenia i zastosowane symbole

Niniejsza instrukcja obsługi zawiera następujące ostrzeżenia:



ZAGROŻENIE! Ten symbol ze słowem „ZAGROŻENIE” oznacza wysokie ryzyko niebezpieczeństwa, które w razie wystąpienia będzie skutkowało poważnymi obrażeniami lub śmiercią.



OSTRZEŻENIE! Ten symbol ze słowem „OSTRZEŻENIE” oznacza średnie ryzyko niebezpieczeństwa, które w razie wystąpienia może skutkować poważnymi obrażeniami.



PRZESTROGA! Ten symbol ze słowem „PRZESTROGA” oznacza niskie ryzyko niebezpieczeństwa, które w razie wystąpienia może skutkować lekkimi lub średnimi obrażeniami.



UWAGA! Ten symbol ze słowem „UWAGA” oznacza możliwość uszkodzenia mienia.



UWAGA: Ten symbol ze słowem „UWAGA” oznacza dodatkowe przydatne informacje.



OSTRZEŻENIE! ZAGROŻENIE

WYBUCEM! Ostrzeżenie z tym symbolem i tekstem „OSTRZEŻENIE! ZAGROŻENIE WYBUCEM” oznacza potencjalne zagrożenie wybuchem. Niezastosowanie się do tego ostrzeżenia może skutkować poważnymi lub śmiertelnymi obrażeniami i uszkodzeniem mienia. Należy stosować się do instrukcji zawartych w ostrzeżeniu, aby zapobiec poważnym obrażeniom, niebezpieczeństwu utraty życia lub uszkodzeniu mienia!



Ten symbol oznacza konieczność zapoznania się z instrukcją obsługi przed rozpoczęciem korzystania z produktu.



Prąd stały / napięcie stałe



Technologia optymalizacji czasu ładowania.



Urządzenie jest zgodne ze specyfikacjami i umowami dotyczącymi technologii Quick Charge 3.0 firmy Qualcomm Technologies, Inc.

POWERBANK - 20.000 mAh

● Wstęp

Gratulujemy Państwu zakupu nowego produktu. Tym samym zdecydowali się Państwo na zakup produktu wysokiej jakości. Instrukcja obsługi jest częścią tego produktu. Zawiera ona ważne wskazówki dotyczące bezpieczeństwa, użytkowania i utylizacji. Przed pierwszym użyciem produktu należy zapoznać się ze wszystkimi wskazówkami dotyczącymi obsługi i bezpieczeństwa. Używać produktu wyłącznie zgodnie z jego poniżej opisanym przeznaczeniem. W przypadku przekazania produktu innej osobie należy dołączyć do niego całą jego dokumentację.

● Przewidziane zastosowanie

Niniejszy POWERBANK (zwany dalej „produktem”) jest urządzeniem technologii informacyjnej przeznaczonym wyłącznie do ładowania urządzeń przenośnych przystosowanych do ładowania przez port USB. Produkt nie nadaje się do użytku komercyjnego. Producent nie ponosi odpowiedzialności za szkody wynikające z użytkowania niezgodnego z przeznaczeniem.

● Informacje na temat znaków towarowych

- USB® to zastrzeżony znak towarowy organizacji USB Implementers Forum, Inc.
- Znak towarowy i nazwa handlowa SilverCrest są własnością odpowiednich właścicieli.

- Znak towarowy i nazwa handlowa Smart Fast Charge są własnością odpowiednich właścicieli.
- Pozostałe nazwy i produkty mogą być znakami towarowymi lub zastrzeżonymi znakami towarowymi odpowiednich właścicieli.
- Qualcomm to znak towarowy firmy Qualcomm Incorporated, zastrzeżony w Stanach Zjednoczonych i innych krajach. Qualcomm Quick Charge to znak towarowy firmy Qualcomm Incorporated. Wszystkie znaki towarowe firmy Qualcomm Incorporated są używane na licencji.

● Zakres dostawy











- 1 Powerbank
- 1 Kabel USB typu A na USB typu C/micro
- 1 Instrukcja obsługi

● Opis części

Należy zapoznać się z rozkładaną stroną.

- 1 Wyjściowy port USB typu A 1 (oznaczony na pomarańczowo)
- 2 Wejściowy i wyjściowy port USB typu C
- 3 Wejściowy port micro USB
- 4 Wyjściowy port USB typu A 2
- 5 Przycisk włączania/wyłączania
- 6 Powerbank
- 7 Kabel USB (USB typu A na micro USB) z adapterem (micro USB - USB typu C)
- 8 Instrukcja obsługi
- 9 Wskaźnik LED poziomu naładowania baterii

● Dane techniczne

Wbudowany akumulator:	3,7 V  , 20 000 mAh, 74 Wh (litowo-polimerowy)
Napięcie/natężenie wejścia micro USB:	5 V  , 2 A
Napięcie/natężenie wejściowego portu USB typu C:	5 V  , 3 A / 9 V  , 2 A
Napięcie/natężenie wyjściowego portu USB typu C z PD 3.0:	5 V  , 3 A / 9 V  , 2 A / 12 V  , 1,5 A
Napięcie/natężenie wyjściowego portu USB typu A 1 z QC3.0:	5 V  , 3 A / 9 V  , 2 A / 12 V  , 1,5 A
Napięcie/natężenie wyjściowego portu USB typu A 2:	5 V  , 2,4 A
Maksymalna moc wyjściowa:	18 W*
Maksymalne natężenie wyjściowe:	3 A*
Minimalne natężenie wyjściowe:	ok. 60 mA
Temperatura robocza:	5–35 °C
Temperatura przechowywania:	0–45 °C
Wilgotność (bez kondensacji):	10 –70 %
Wymiary:	ok. 135,5 x 70 x 26,3 mm
Waga:	ok. 450 g

*W przypadku jednoczesnego używania wszystkich portów wyjściowych łączna wartość natężenia wyjściowego nie może przekroczyć 3 A.

⚠ Uwagi dotyczące bezpieczeństwa

Przed pierwszym użyciem produktu należy zapoznać się ze wszystkimi instrukcjami użytkowania i uwagami dotyczącymi bezpieczeństwa. Jeśli produkt ma zostać przekazany innej osobie, należy dołączyć do niego całą dokumentację.

- Przed rozpoczęciem korzystania z produktu należy sprawdzić go pod kątem widocznych uszkodzeń zewnętrznych. Nie wolno używać produktu, który został uszkodzony lub upuszczony.
- Produkt ten może być używany przez dzieci w wieku co najmniej 8 lat, a także przez osoby z niesprawnością fizyczną, sensoryczną lub umysłową albo nieposiadające odpowiedniego doświadczenia i/lub wiedzy, jeśli będą one nadzorowane lub zostaną poinstruowane w zakresie bezpiecznej obsługi produktu oraz rozumieją związane z tym zagrożenia. Nie wolno pozwalać dzieciom na bawienie się produktem. Nie należy nigdy pozwalać dzieciom na czyszczenie lub konserwację produktu bez nadzoru.
- **⚠ ZAGROŻENIE!** Materiały opakowania to nie zabawka. Wszystkie materiały opakowania należy przechowywać poza zasięgiem dzieci. Ryzyko uduszenia!
- Z produktu należy zawsze korzystać na płaskiej i gładkiej powierzchni. Upadek może doprowadzić do jego uszkodzenia.
- Nie wolno wystawiać produktu na działanie bezpośredniego światła słonecznego ani wysokich temperatur. Mogłoby dojść do jego przegrzania i uszkodzenia nienadającego się do naprawy.

- Nie wolno używać produktu w pobliżu źródeł ciepła, takich jak kaloryfery i inne urządzenia wytwarzające ciepło.
- Nie wolno używać produktu w pobliżu źródeł otwartego ognia.
- Produkt nie jest przeznaczony do użytku w pomieszczeniach, w których panuje wysoka temperatura lub wilgotność (takich jak łaźienka) lub w których gromadzą się duże ilości kurzu.
- Nie wolno wystawiać produktu na działanie bardzo wysokich temperatur. Należy wziąć to pod uwagę szczególnie wtedy, gdy produkt ma być przechowywany w samochodzie. Po dłuższym czasie samochód i schowek mogą się bardzo nagrzewać. Z samochodu należy usunąć urządzenia elektryczne i elektroniczne.
- Produktu nie należy używać od razu po jego przeniesieniu z zimnego miejsca w ciepłe. Przed włączeniem należy poczekać na dostosowanie się produktu do panujących warunków.
- **⚠ OSTRZEŻENIE!** Nie należy nigdy otwierać obudowy produktu. Wewnątrz nie ma żadnych części wymagających konserwacji.
- Nie wolno podejmować samodzielnych prób przerabiania ani modyfikowania produktu.
- Naprawy produktu należy zlecać wyłącznie autoryzowanym wyspecjalizowanym firmom lub działowi obsługi klienta. Niewłaściwie przeprowadzone naprawy mogą stanowić poważne zagrożenie dla użytkownika. Spowodują ponadto unieważnienie gwarancji.
- Nie wolno wystawiać produktu na działanie kapiącej lub rozpryskiwanej wody, a także nie wolno stawiać na nim ani obok niego naczyń wypełnionych płynami, takich jak wazony lub szklanki z napojami.

- W razie pojawienia się zapachu spalenizny lub dymu należy niezwłocznie wyłączyć produkt i odłączyć od niego kabel ładowania. Przed ponownym użyciem produkt powinien zostać sprawdzony przez wykwalifikowanego technika.
- W przypadku korzystania z zasilacza USB używane gniazdo musi być przez cały czas łatwo dostępne, aby w nagłym wypadku można było szybko odłączyć zasilacz. Należy także zapoznać się z instrukcją obsługi producenta.
- **⚠ OSTRZEŻENIE!** Niewłaściwe użytkowanie baterii litowo-polimerowych może prowadzić do pożaru, wybuchu, wycieku niebezpiecznych substancji lub innych zagrożeń! Nie wolno wrzucać produktu do ognia, ponieważ mogłoby to doprowadzić do wybuchu wbudowanej baterii.
- Należy stosować się do ograniczeń i zakazów dotyczących użytkowania produktów zasilanych bateryjnie w miejscach, w których mogłyby stanowić zagrożenie, np. na stacjach benzynowych, lotniskach, w szpitalach itp.
- **⚠ OSTRZEŻENIE!** Należy pamiętać, że podczas ładowania produkt nie może być niczym przykryty. W przeciwnym razie mogłoby dojść do jego przegrzania.
- Produktu nie należy nigdy ładować za pomocą komputera stacjonarnego ani notebooka, ponieważ mogłoby to doprowadzić do ich uszkodzenia ze względu na duże zużycie energii.

● Przed rozpoczęciem użytkowania

i UWAGA: z produktu należy zdjąć wszystkie materiały opakowania.

- Należy sprawdzić, czy zawartość opakowania nie jest uszkodzona. W razie zauważenia uszkodzenia lub braku jakiegokolwiek elementu należy skontaktować się ze sprzedawcą w miejscu zakupu produktu.

● Obsługa i użytkowanie

● Ładowanie powerbanka

Przed rozpoczęciem używania urządzenia należy w pełni naładować wbudowany akumulator.

- W celu naładowania tylko powerbanka **6** skorzystaj z zasilacza o napięciu wyjściowym 5 V i natężeniu wyjściowym co najmniej 3 A.
- **⚠ UWAGA!** Powerbanka nie należy ładować za pomocą komputera stacjonarnego ani notebooka.
- Podłącz wtyczkę USB typu C kabla USB **7** do wejściowego portu USB typu C **2** powerbanka **6**.
- Podłącz drugą wtyczkę kabla USB **7** (USB typu A) do zasilacza USB (nie jest dołączony do produktu) (patrz rys. A).
- Wskaźnik LED poziomu naładowania baterii **9** wskazuje przybliżony poziom naładowania baterii wewnętrznej

za pomocą 4 diod LED. Po ok. 30 sekundach wskaźnik LED [9] zgaśnie. Wskaźnik LED [9] można uaktywnić ponownie, naciskając przycisk włączania/wyłączania [5].

Stan wskaźnika LED [9]	Poziom naładowania powerbanka
1 dioda LED miga	0%-25%
1 dioda LED świeci, 1 dioda LED miga	25%-50%
2 diody LED świecą, 1 dioda LED miga	50%-75%
3 diody LED świecą, 1 dioda LED miga	75%-100%
4 diody LED świecą	100%

*Wartości procentowe wskazują przybliżone poziomy naładowania powerbanka, a nie dokładny pomiar.

⚠ OSTRZEŻENIE! Podczas ładowania powerbanka nie należy podłączać do niego żadnych urządzeń do ładowania. Po naładowaniu powerbanka należy odłączyć od niego kabel ładowania.

● Sprawdzanie stanu baterii

Stan baterii można sprawdzić w dowolnym momencie za pomocą wskaźnika LED [9] powerbanka [6].

- Naciśnij krótko przycisk włączania/wyłączania [5]. Wskaźnik LED [9] wskaże przybliżony poziom naładowania baterii wewnętrznej i pozostanie aktywny przez ok. 30 sekund.

● Ładowanie urządzeń przenośnych za pomocą powerbanka

Powerbank [6] umożliwia jednoczesne ładowanie maksymalnie trzech urządzeń. W przypadku jednoczesnego używania wszystkich portów wyjściowych łączna wartość prądu wyjściowego nie może przekroczyć 3 A.

- Podłącz kabel USB [7] lub oryginalny kabel ładowania danego urządzenia do jednego z trzech wyjściowych portów USB: wyjściowy port USB typu C [2], wyjściowy port USB typu A 1 [1] lub wyjściowy port USB typu A 2 [4].
- Następnie podłącz wtyczkę USB-C kabla USB [7] do wejściowego portu USB-C urządzenia do ładowania. Ładowanie rozpocznie się automatycznie.
- Jeśli urządzenie przenośne jest wyposażone w wejściowy port USB typu C, możesz użyć kabla połączeniowego typ C na typ C (nie jest dołączony) w celu połączenia wejściowego portu typu C urządzenia z wyjściowym portem USB typu C tego powerbanka [2]. Ładowanie rozpocznie się automatycznie.
- Jeśli ładowanie nie rozpocznie się od razu, naciśnij krótko przycisk włączania/wyłączania [5] w celu jego uaktywnienia. Aktualny stan baterii powerbanka [6] można podczas ładowania sprawdzić za pomocą wskaźnika LED poziomu naładowania baterii [9]. Wskaźnik LED poziomu naładowania baterii [9] wyłączy się po ok. 30 sekundach.

- Aby zakończyć proces ładowania, odłącz kabel ładowania USB od urządzenia przenośnego i powerbanka **6**. Powerbank wyłączy się po ok. 30 sekundach.
- Możesz także kliknąć dwukrotnie przycisk włączania/wyłączania **5**. Powerbank i wskaźnik LED poziomu naładowania baterii **9** wyłączą się.

i UWAGA:

1. W przypadku używania wszystkich portów USB napięcie wyjściowe każdego z nich będzie wynosić 5 V. Maksymalne natężenie wyjściowe wszystkich portów wyjściowych nie może przekroczyć 3,0 A. Podczas korzystania ze wszystkich portów wyjściowych USB niedostępna jest funkcja szybkiego ładowania.
2. Jeśli wyjściowy port USB typu A **1** działa w trybie szybkiego ładowania, a do innego portu USB podłączone zostanie urządzenie do ładowania, funkcja szybkiego ładowania wyjściowego portu USB typu A **1** zostanie przerwana i przełączona na normalne ładowanie. Każde z urządzeń będzie ładowane z napięciem 5 V.

● Rozwiązywanie problemów

● = Problem

⦿ = Przyczyna

○ = Rozwiązanie

● Nie można naładować powerbanka **6.**

- Może to być spowodowane nieprawidłowym podłączeniem powerbanka.
- Sprawdź, czy podłączono.
- Do ładowania powerbanka wymagane jest napięcie 5 V i natężenie o wartości co najmniej 3 A.
- **Nie można naładować podłączonego urządzenia.**
- Bateria się rozładowała.
- Naładuj baterię.
- Urządzenie nie jest podłączone.
- Urządzenie nie jest podłączone. Sprawdź, czy podłączono. Naciśnij krótko przycisk włączania/wyłączania **5** w celu rozpoczęcia ładowania.
- Pobór prądu przez podłączone urządzenie może być zbyt niski.
- Sprawdź w instrukcji obsługi podłączonego urządzenia, czy jego pobór prądu jest zgodny z parametrami produktu. Minimalne natężenie wyjściowe powerbanka wynosi ok. 60 mA.
- **Powerbank **6** nie reaguje na naciśnięcie przycisku ani na podłączenie urządzenia, chociaż bateria jest naładowana.**
- Pobór energii przez podłączone urządzenia jest zbyt wysoki. Spowodowało to uaktywnienie wewnętrznego zabezpieczenia nadprądowego.

- Zmniejsz liczbę podłączonych urządzeń i naciśnij przycisk włączania/wyłączania 5.

● Czyszczenie i konserwacja

Wewnątrz nie ma żadnych części wymagających konserwacji. Dostanie się wilgoci do wnętrza produktu może doprowadzić do jego uszkodzenia.

- Należy uważać, aby podczas czyszczenia do wnętrza produktu nie dostała się wilgoć, aby nie doszło do uszkodzenia nienadającego się do naprawy.
- Nie wolno używać żrących, silnych środków czyszczących ani takich na bazie rozpuszczalnika. Mogłyby uszkodzić powierzchnię produktu.
- Produkt można czyścić wyłącznie lekko wilgotną szmatką z dodatkiem łagodnego płynu do mycia naczyń.

● Przechowywanie po zakończeniu użytkowania

- Produkt należy przechowywać w suchym, niezakurzonej miejscu, które nie jest wystawione na działanie bezpośredniego światła słonecznego.
- Jeśli produkt nie będzie używany przez dłuższy czas, należy w pełni naładować wbudowaną baterię, aby wydłużyć okres jej żywotności. Baterię długo nieużywanego produktu należy regularnie ładować. Jest to konieczne do jej utrzymania.

● Utylizacja

Opakowanie:

Opakowanie wykonane jest z materiałów przyjaznych dla środowiska, które można przekazać do utylizacji w lokalnym punkcie przetwarzania surowców wtórnych.

Produkt:

Informacji na temat możliwości utylizacji wyeksploatowanego produktu udziela urząd gminy lub miasta.



Znajdujący się obok symbol przekreślonego pojemnika na śmieci na kołach pokazuje, że produkt podlega dyrektywie 2012 / 19 / UE. Dyrektywa ta mówi, że produkt na koniec swojego czasu użytkowania nie może być usuwany ze zwykłymi odpadami domowymi, lecz musi zostać oddany do specjalnie utworzonych skupów, punktów zbiorczych lub zakładów utylizacji.

Ta utylizacja jest bezpłatna.

Należy chronić środowisko i usuwać odpady w odpowiedni sposób.



Produkt nadaje się do recyklingu, podlega poszerzonej odpowiedzialności producenta i jest osobno zbierany.

Wbudowany akumulator nie może być rozmontowywany w celu utylizacji. Produkt należy przekazać w całości w punkcie zbiórki zużytej elektroniki.

● Gwarancja i serwis

● Gwarancja

Produkt wyprodukowano według wysokich standardów jakości i poddano skrupulatnej kontroli przed wysyłką. W przypadku wad produktu nabywcy przysługują ustawowe prawa. Gwarancja nie ogranicza ustawowych praw nabywcy produktu.

Produkt objęte jest 3 gwarancją, licząc od daty zakupu. Gwarancja wygasa w razie zawinionego przez użytkownika uszkodzenia produktu, niewłaściwego użycia lub konserwacji. W przypadku wystąpienia w ciągu 3 lat od daty zakupu wad materiałowych lub fabrycznych, dokonujemy – według własnej oceny – bezpłatnej naprawy lub wymiany produktu.

Świadczenie gwarancyjne obejmuje wady materiałowe i fabryczne. Gwarancja nie obejmuje części produktu ulegających normalnemu zużyciu, uznawanych za części zużywalne (np. baterie) oraz uszkodzeń części łamliwych, np. przetłaczniaków, akumulatorów lub wykonanych ze szkła.

Zgodnie z Kodeksem Cywilnym art. 581 §1 wraz z wymianą urządzenia lub ważnej części czas gwarancji rozpoczyna się na nowo.

● Sposób postępowania w przypadku naprawy gwarancyjnej

Aby zapewnić szybkie rozpatrzenie Państwa wniosku, prosimy stosować się do następujących wskazówek:

Przed skontaktowaniem się z działem serwisowym należy przygotować paragon i numer artykułu (np. IAN 123456_7890) jako dowód zakupu.

Numery artykułów można znaleźć na tabliczce znamionowej, na grawerunku, na stronie tytułowej jego instrukcji (na dole po lewej stronie) lub jako naklejkę na stronie odwrotnej lub spodniej.

W razie wystąpienia błędów w działaniu lub innych wad, należy skontaktować się najpierw z wymienionym poniżej działem serwisowym telefonicznie lub pocztą elektroniczną.

Produkt uznany za uszkodzony można następnie z dołączeniem dowodu zakupu (paragonu) i podaniem, na czym polega wada i kiedy wystąpiła, przesać bezpłatnie na podany Państwu adres serwisu.

● Serwis

 **Serwis Polska**

Tel.: 0080 0491 1946

E-Mail: owim@lidl.pl



Použitá varování a symboly	Strana	97
Úvod	Strana	99
Zamýšlené použití	Strana	99
Oznámení o ochranných známkách.....	Strana	99
Obsah dodávky	Strana	100
Popis součástí	Strana	100
Technické údaje.....	Strana	101
Bezpečnostní upozornění	Strana	102
Před použitím	Strana	104
Používání	Strana	104
Nabíjení powerbanky.....	Strana	104
Kontrola stavu nabití	Strana	106
Nabíjení mobilních přístrojů pomocí powerbanky	Strana	106
Odstraňování potíží	Strana	107
Čištění a údržba	Strana	109
Skladování nepoužívaného produktu ..	Strana	109
Odstranění do odpadu	Strana	109
Záruka a servis	Strana	110
Záruka.....	Strana	110
Postup v případě uplatňování záruky	Strana	111
Servis	Strana	111

Použitá varování a symboly

Tento návod k použití obsahuje následující varování:



NEBEZPEČÍ! Tento symbol společně se slovním označením „NEBEZPEČÍ“ poukazuje na okamžité ohrožení, které - pokud je ignorováno - může vést k závažným poraněním, či dokonce smrti.



VAROVÁNÍ! Tento symbol společně se slovním označením „VAROVÁNÍ“ poukazuje na střední ohrožení, které - pokud je ignorováno - může vést k závažným poraněním.



UPOZORNĚNÍ! Tento symbol společně se slovním označením „UPOZORNĚNÍ“ poukazuje na nízké ohrožení, které - pokud je ignorováno - může vést k malému nebo střednímu poranění.



POZOR! Tento symbol společně se slovním označením „POZOR“ poukazuje na možné poškození majetku.



POZNÁMKA: Tento symbol společně se slovním označením „POZNÁMKA“ uvádí dodatečné užitečné informace.



VAROVÁNÍ! NEBEZPEČÍ VÝBUCHU!

Výstraha doplněná touto značkou a slovy „VAROVÁNÍ! NEBEZPEČÍ VÝBUCHU“ označuje potenciální hrozbu výbuchu. Zanedbání tohoto varování může mít následek vážné nebo smrtelné zranění a potenciální škody na majetku. Dodržujte pokyny v tomto varování, abyste zabránili vážným zraněním, ohrožení života nebo škodám na majetku!



Tento symbol upozorňuje, že tento produkt je třeba používat podle pokynů.



Stejnsměrný proud / stejnsměrné napětí



Technologie pro optimalizaci délky nabíjení.



Toto vybavení splňuje specifikace Quick Charge 3.0 a smlouvy vydané společností Qualcomm Technologies, Inc.

POWERBANKA-20.000 mAh

● **Úvod**

Blahopřejeme Vám ke koupi nového výrobku. Rozhodli jste se pro kvalitní produkt. Návod k obsluze je součástí tohoto výrobku. Obsahuje důležité pokyny pro bezpečnost, použití a likvidaci. Před použitím výrobku se seznamte se všemi pokyny k obsluze a bezpečnostními pokyny. Používejte výrobek jen popsáním způsobem a na uvedených místech. Při předání výrobku třetí osobě předejte i všechny podklady.

● **Zamýšlené použití**

Tato POWERBANKA (dále pouze „produkt“) je přístroj z oblasti informační techniky, vhodný jen pro nabíjení mobilních přístrojů, které lze standardně nabíjet přes USB přípojku. Tento produkt není určen pro komerční použití. Za škody vzniklé na základě použití v rozporu se stanoveným účelem nepřejímá výrobce žádnou záruku.

● **Oznámení o ochranných známkách**

- USB® je registrovaná ochranná známka společnosti USB Implementers Forum, Inc.
- Ochranná známka a obchodní název SilverCrest je majetkem příslušných vlastníků.
- Ochranná známka a obchodní název Smart Fast Charge je majetkem příslušných vlastníků.
- Všechny ostatní názvy produktů mohou být ochrannými známkami nebo registrovanými ochrannými známkami příslušných vlastníků.

- Qualcomm je ochranná známka společnosti Qualcomm Incorporated, která je zaregistrována ve Spojených státech a dalších zemích. Qualcomm Quick Charge je ochranná známka společnosti Qualcomm Incorporated. Veškeré ochranné známky společnosti Qualcomm Incorporated jsou používány na základě licence.

● **Obsah dodávky**











- 1 Powerbanka
- 1 Kabel USB typ A na USB typ C/micro
- 1 Návod k obsluze

● **Popis součástí**

Rozevřete přeloženou stránku.

- 1 Výstup 1 USB typu A (s oranžovou značkou)
- 2 Port vstupu a výstupu USB typ C
- 3 Vstup micro-USB
- 4 Výstup 2 USB typ A
- 5 Vypínač
- 6 Powerbanka
- 7 Kabel USB (USB typ A na Micro-USB) včetně adaptéru (Micro-USB - USB typ C)
- 8 Návod k použití
- 9 Indikátor LED kapacity baterie

● Technické údaje

Integrovaný akumulátor:	3,7 V  , 20 000 mAh, 74 Wh (lithium-polymerový)
Vstupní napětí/proud Micro-USB:	5 V  , 2 A
Napětí/proud na vstupu USB typ C:	5 V  , 3 A / 9 V  , 2 A
Napětí/proud na výstupu USB typ C s PD 3.0:	5 V  , 3 A / 9 V  , 2 A / 12 V  , 1,5 A
Napětí/proud na výstupu 1 USB typu A s QC3.0:	5 V  , 3 A / 9 V  , 2 A / 12 V  , 1,5 A
Napětí/proud na výstupu 2 USB typu A:	5 V  , 2,4 A
Maximální výstupní výkon:	18 W*
Maximální výstupní proud:	3 A*
Minimální výstupní proud:	cca 60 mA
Provozní teplota:	5 - 35 °C
Skladovací teplota:	0 - 45 °C
Vlhkost (bez kondenzace):	10 - 70 %
Rozměry:	přibl. 135,5 x 70 x 26,3 mm
Hmotnost:	přibl. 450 g

* Při současném používání všech výstupů nesmí celkový odběr proudu připojených přístrojů překročit 3 A.

⚠ Bezpečnostní upozornění

Před prvním použitím produktu se seznamte se všemi pokyny k obsluze a bezpečnostními upozorněními. Při předávání produktu třetí osobě současně předávejte i všechny související podklady.

- Před použitím zkontrolujte, zda produkt nevykazuje viditelné vnější poškození. Poškozený výrobek nebo výrobek, který spadl, neuvádějte do provozu.
- Tento produkt mohou používat děti od 8 let a také osoby s fyzickým, sensorickým nebo mentálním postižením nebo nedostatečnými zkušenostmi a/nebo znalostmi za předpokladu, že jsou pod dohledem nebo jsou instruovány v bezpečném používání produktu a chápou související rizika. Zabraňte dětem, aby si hrály s tímto produktem. Děti nesmějí bez dohledu provádět čištění ani uživatelskou údržbu.
- **⚠ NEBEZPEČÍ!** Obalové materiály nejsou hračka. Veškeré obalové materiály uchovávejte mimo dosah dětí. Hrozí nebezpečí udušení!
- Používejte produkt vždy na rovné a hladké ploše. Při spadnutí se může poškodit.
- Nevystavujte produkt přímému slunečnímu světlu nebo vysokým teplotám. Jinak se může se přehřát a neopravitelně poškodit.
- Nepoužívejte produkt v blízkosti topení nebo přístrojů vyvíjejících teplo.
- Nepoužívejte produkt v blízkosti otevřeného ohně.
- Produkt není dimenzovaný pro provoz v místnostech s vysokou teplotou nebo vlhkostí vzduchu (např. v koupelně) anebo s nadměrným výskytem prachu.

- Nevystavujte produkt extrémnímu horku. Toto platí obzvlášť pro skladování v autě. V autě, odstaveném delší dobu, se extrémně zahřívá vnitřek auta i příhrádek v palubní desce. Odstraňte elektrické a elektronické produkty z vozidla.
- Po přemístění z chladné do teplé místnosti produkt ihned nepoužívejte. Před zapnutím produktu jej nechte nejdříve zaklimatizovat.
- **⚠ VAROVÁNÍ!** V žádném případě neotevírejte plášť produktu. Uvnitř produktu nejsou žádné díly vyžadující údržbu.
- Produkt samovolně neměňte ani neupravujte.
- Opravami produktu pověřujte jen autorizovaný odborný provoz nebo zákaznický servis. V případě neodborné opravy může dojít k váženému ohrožení uživatele. Současně zaniká záruka.
- Nevystavujte produkt stříkající nebo kapající vodě, nestavte na produkt žádné předměty naplněné tekutinou, jako např. vázy nebo otevřené nápoje na produkt nebo vedle produktu.
- Jestliže zjistíte zápach hoření nebo vývoj kouře ihned produkt vypněte a popřípadě vytáhněte připojený nabíjecí kabel. Před dalším použitím pak nechte výrobek zkontrolovat kvalifikovaným odborníkem.
- Při použití USB síťového adaptéru musí být použita zásuvka vždy snadno přístupná, aby se při nebezpečné situaci dal adaptér rychle vytáhnout. V této souvislosti dbejte návodu k obsluze od výrobce.
- **⚠ VAROVÁNÍ!** Nesprávné zacházení s lithiem polymerovými akumulátory může vést k požáru, výbuchu, vytečení nebezpečných látek nebo jiným nebezpečným situacím! Nevhazujte produkt do ohně, integrovaný akumulátor může vybuchnout.

- Řiďte se předpisy k omezení použití resp. dodržujte zákazy použití produktů na baterie v místech se zvláštním ohrožením, jako např. u čerpacích stanic pohonných látek, v letadlech, nemocnicích, atd.
- **⚠ VAROVÁNÍ!** Během nabíjení produkt ničím nepřikrývejte. V opačném případě se produkt bude zahřívat.
- Tento produkt v žádném případě nenabíjejte z počítače nebo notebooku, protože vzhledem k vysokému příkonu by mohlo dojít k poškození počítače nebo notebooku.

● Před použitím

i POZNÁMKA: Z produktu odstraňte veškerý obalový materiál.

- Zkontrolujte obsah dodávky, jestli nemá viditelná poškození. V případě, že zjistíte poškození výrobku nebo chybějící díly, obraťte se na prodejce.

● Používání

● Nabíjení powerbanky

Před použitím produktu musí být integrovaný akumulátor úplně nabitý.

- K nabíjení powerbanky **6** používejte pouze zdroje napájení s výstupním napětím 5 V a výstupním proudem nejméně 3 A.
- **⚠ POZOR!** Powerbanku nenabíjejte z počítače ani notebooku.

- Připojte zástrčku USB typ C kabelu USB **7** ke vstupnímu portu USB typ C **2** powerbanky **6**.
- Připojte druhý konec kabelu USB **7** (USB typ A) ke zdroji napájení USB (není v obsahu dodávky) (viz obr. A).
- Indikátor LED kapacity baterie **9** ukazuje přibližný stav nabití vnitřní baterie prostřednictvím 4 kontrolky LED. Přibližně po 30 sekundách indikátor LED **9** zhasne. Chcete-li indikátor LED **9** znovu aktivovat, stiskněte tlačítko vypínače **5**.

Stav indikátoru LED 9	Stav nabití powerbanky
1 indikátor LED bliká	0 - 25 %
1 indikátor LED svítí, 1 indikátor LED bliká	25 - 50 %
2 indikátory LED svítí, 1 indikátor LED bliká	50 - 75 %
3 indikátory LED svítí, 1 indikátor LED bliká	75 - 100 %
4 indikátory LED svítí	100%

*Toto je pouze přibližná procentní hodnota kapacity powerbanky, nejedná se o přesné měření.

⚠ VAROVÁNÍ! Během nabíjení powerbanky nepřipojujte žádné přístroje. Po úplném nabití odpojte od powerbanky nabíjecí kabel.

● **Kontrola stavu nabití**

Stav akumulátoru lze průběžně sledovat na indikátoru stavu **9** powerbanky **6**.

- Krátce stiskněte vypínač **5**. Indikátor LED **9** ukáže přibližně na 30 vteřin přibližný stav nabití vnitřního akumulátoru.

● **Nabíjení mobilních přístrojů pomocí powerbanky**

S powerbankou **6** můžete nabíjet současně až tři přístroje. Při současném použití všech výstupů nesmí součet všech odebíraných proudů překračovat 3 A.

- Připojte kabel USB **7** nebo původní nabíjecí kabel zařízení, které chcete nabíjet, k jednomu ze tří výstupů USB: výstup USB typ C **2**, výstup USB typ A 1 **1** nebo výstup USB typ A 2 **4**.
- Potom připojte zástrčku USB-C kabelu USB **7** ke vstupu USB-C zařízení, které chcete napájet. Nabíjení bude zahájeno automaticky.
- Pokud váš mobilní přístroj není vybaven vstupem USB typu C, můžete použít propojovací kabel typ C-typ C (není součástí dodávky) pro připojení vstup typu C přístroje k výstupu USB typu C **2** této powerbanky. Nabíjení bude zahájeno automaticky.
- Pokud nabíjení nebude zahájeno ihned, krátkým stisknutím vypínače **5** jej zahajte. Stav nabíjení powerbanky **6** je zobrazen během nabíjení indikátorem LED kapacity

baterie [9]. Přibližně po 30 sekundách indikátor LED kapacity baterie [9] zhasne.

- Chcete-li nabíjení ukončit, odpojte nabíjecí kabel USB od mobilního zařízení a od powerbanky [6]. Powerbanka se vypne přibližně po 30 sekundách.
- Nebo klepněte dvakrát vypínačem [5]. Powerbanka a indikátor LED kapacity baterie [9] se vypnou.

i POZNÁMKA:

1. Používáte-li všechny porty USB, na výstupech bude napětí 5 V. Maximální výstupní proud nesmí překročit 3,0 A pro všechny výstupy. Pokud se používají všechny výstupy USB, není možné rychlé nabíjení.
2. Pokud se výstup USB typ A 1 [1] nachází v režimu rychlého nabíjení a jiný port USB je připojen k jinému zařízení pro nabíjení, rychlé nabíjení na výstupu USB typ A 1 [1] bude ukončeno a přepnuto na normální nabíjení. Všechna zařízení budou mít nyní na výstupu 5 V.

● Odstraňování potíží

● = Problém

⊙ = Příčina

○ = Řešení

● Powerbanka [6] se nenabíjí.

- ⊙ Powerbank pravděpodobně není připojeno správně.
- Zkontrolujte připojení.

- Aby bylo možné powerbanku nabíjet, je nezbytné použít zdroj napájení o napětí 5 V a proudu alespoň 3 A.

● **Připojené zařízení se nenabíjí.**

- Akumulátor je vybitý.
- Nabíjte akumulátor.
- Zařízení není připojeno.
- Zařízení není připojeno. Zkontrolujte připojení. Krátkým stisknutím vypínače **5** zahajte nabíjení.
- Odebíraný proud připojených přístrojů může být příliš nízký.
- Vezměte si na pomoc návod k obsluze připojeného přístroje a zkontrolujte, jestli se shoduje jeho odběr proudu s tímto produktem. Minimální výstupní proud powerbanky je přibližně 60 mA.

● **Powerbanka **6** nereaguje na připojené zařízení nebo stisknutí tlačítka i když je akumulátor nabitý.**

- Odebíraný proud připojených zařízení je příliš vysoký. Z tohoto důvodu se aktivovala vnitřní ochrana proti nadproudu.
- Omezte počet připojených zařízení a stiskněte vypínač **5**.

● Čištění a údržba

Uvnitř produktu nejsou žádné díly vyžadující údržbu. Vniknutí vlhkosti může vést k poškození produktu.

- Dávejte pozor, aby se při čištění nedostala do produktu vlhkost, zabráníte tím jeho neopravitelnému poškození.
- Nepoužívejte žádné žíravé nebo abrazivní čisticí prostředky anebo prostředky obsahující rozpouštědla. Mohly by poškodit povrch výrobku.
- Čistěte výrobek jen mírně navlhčeným hadrem a slabým prostředkem na mytí nádobí.

● Skladování nepoužívaného produktu

- Tento produkt skladujte na suchém bezprašném místě, které je chráněno před přímým slunečním zářením.
- Před delším skladováním má být akumulátor úplně nabitý, aby se prodloužila jeho životnost. Při delším nepoužívání integrovaný akumulátor pravidelně dobíjejte. Toto je zapotřebí k šetření akumulátorů.

● Odstranění do odpadu

Balení:

Obal se skládá z ekologických materiálů, které můžete zlikvidovat prostřednictvím místních sběrů recyklovatelných materiálů.

Výrobek:

Informujte se o možnostech likvidace vysloužilého výrobku u správy Vaší obce nebo města.



Vedle uvedený symbol přeškrtnuté odpadní nádoby na kolečkách značí, že pro výrobek platí směrnice 2012/19/EU. Tato směrnice stanovuje, že se přístroj nesmí odstraňovat do normálního domácího odpadu, ale do zvláštních, speciálně založených sběrů, sběrů uživatelských materiálů nebo speciálních provozů.

Toto odstranění do odpadu je pro Vás bezplatné.

Chraňte životní prostředí a odstraňujte do odpadu odborně.



Výrobek je recyklovatelný, podléhá rozšířené zodpovědnosti výrobce a likviduje se odděleně.

Vestavěný akumulátor nelze k provedení likvidace do odpadu demontovat. Odevzdejte výrobek do sběrný pro staré elektronické přístroje.

● **Záruka a servis**

● **Záruka**

Výrobek byl vyroben s nejvyšší pečlivostí podle přísných kvalitativních směrnic a před odesláním prošel výstupní kontrolou. V případě závad máte možnost uplatnění zákonných práv vůči prodejci. Vaše práva ze zákona nejsou omezena naší níže uvedenou zárukou.

Na tento artikl platí 3 záruka od data zakoupení. Záruční lhůta začíná od data zakoupení. Uschovejte si dobře originál pokladní stvrzenky. Tuto stvrzenku budete potřebovat jako doklad o zakoupení.

Pokud se do 3 let od data zakoupení tohoto výrobku vyskytne vada materiálu nebo výrobní vada, výrobek Vám – dle našeho

rozhodnutí – bezplatně opravíme nebo vyměníme. Tato záruka zaniká, jestliže se výrobek poškodí, neodborně použil nebo neobdržel pravidelnou údržbu.

Záruka platí na vady materiálu a výrobní vady. Tato záruka se nevztahuje na díly výrobku podléhající opotřebení (např. na baterie), dále na poškození křehkých, choulostivých dílů, např. vypínačů, akumulátorů nebo dílů zhotovených ze skla.

● Postup v případě uplatňování záruky

Pro zajištění rychlého zpracování Vašeho případu se řiďte následujícími pokyny:

Pro všechny požadavky si připravte pokladní stvrzenku a číslo artiklu (např. IAN 123456_7890) jako doklad o zakoupení.

Číslo artiklu najdete na typovém štítku, gravuře, titulní stránce návodu (vlevo dole) nebo na nálepce na zadní nebo spodní straně.

V případě poruch funkce nebo jiných závad nejdříve kontaktujte, telefonicky nebo e-mailem, v následujícím textu uvedené servisní oddělení.

Výrobek registrovaný jako vadný potom můžete s přiloženým dokladem o zakoupení (pokladní stvrzenkou) a údaji k závadě a kdy k ní došlo, bezplatně zaslat na adresu servisu, která Vám byla sdělena.

● Servis

 **Servis Česká republika**

Tel.: 800 600632

E-Mail: owim@lidl.cz



Použité výstrahy a symboly	Strana	113
Úvod	Strana	115
Určené použitie	Strana	115
Informácie týkajúce sa ochranných známok ...	Strana	115
Obsah dodávky	Strana	116
Popis jednotlivých častí	Strana	116
Technické údaje	Strana	117
Bezpečnostné upozornenia	Strana	118
Pred použitím	Strana	120
Činnosť a používanie	Strana	121
Nabíjanie záložného zdroja power bank	Strana	121
Kontrola stavu batérie	Strana	122
Nabíjanie mobilných zariadení pomocou záložného zdroja power bank	Strana	123
Riešenie problémov	Strana	124
Čistenie a starostlivosť	Strana	126
Skladovanie počas nepoužívania výrobku	Strana	126
Likvidácia	Strana	127
Záruka a servis	Strana	128
Záruka	Strana	128
Postup v prípade uplatňovaní záruky	Strana	129
Servis	Strana	129

Použité výstrahy a symboly

Tieto pokyny na používanie obsahujú nasledujúce výstrahy:



NEBEZPEČENSTVO! Tento symbol so signálnym slovom „NEBEZPEČENSTVO“ znamená nebezpečenstvo s vysokým stupňom rizika, ktoré, ak sa mu nevyhnete, povedie k vážnemu zraneniu alebo usmrteniu.



VÝSTRAHA! Tento symbol so signálnym slovom „VÝSTRAHA“ znamená nebezpečenstvo so stredným stupňom rizika, ktoré, ak sa mu nevyhnete, by mohlo viesť k vážnemu zraneniu.



POZOR! Tento symbol so signálnym slovom „POZOR“ znamená nebezpečenstvo s nízkym stupňom rizika, ktoré, ak sa mu nevyhnete, by mohlo viesť k menšiemu alebo menej závažnému zraneniu.



POZOR! Tento symbol so signálnym slovom „POZOR“ znamená možné poškodenie majetku.



PONÁMKA: Tento symbol so signálnymi slovom „POZNÁMKA“ poskytuje ďalšie užitočné informácie.



VÝSTRAHA! NEBEZPEČENSTVO

VÝBUCHU! Výstraha s týmto symbolom a slovo „VÝSTRAHA! NEBEZPEČENSTVO VÝBUCHU“ znamená potenciálnu hrozbu výbuchu. Nedodržanie tejto výstrahy môže viesť k vážnym alebo smrteľným zraneniam a potenciálnemu poškodeniu majetku. Dodržiavajte pokyny v tejto výstraha, aby sa predišlo vážnym zraneniam, ohrozeniu života či poškodeniu majetku!



Tento symbol znamená, že pred používaním tohto výrobku si musíte prečítať návod na používanie.



Jednosmerný prúd / napätie



Technológia na optimalizáciu času nabíjania.



Toto zariadenie vyhovuje špecifikáciám a zmluvám týkajúcim sa rýchleho nabíjania Quick Charge 3.0, ktoré vydala spoločnosť Qualcomm Technologies, Inc.

POWERBANKA-20.000 mAh

● **Úvod**

Blahoželáme Vám ku kúpe Vášho nového výrobku. Rozhodli ste sa pre veľmi kvalitný výrobok. Návod na obsluhu je súčasťou tohto výrobku. Obsahuje dôležité upozornenia týkajúce sa bezpečnosti, používania a likvidácie. Skôr ako začnete výrobok používať, oboznámte sa so všetkými pokynmi k obsluhu a bezpečnosti. Výrobok používajte iba v súlade s popisom a v uvedených oblastiach používania. V prípade postúpenia výrobku ďalším osobám odovzdajte aj všetky dokumenty patriace k výrobku.

● **Určené použitie**

Tento POWERBANK (ďalej ako „výrobok“) je IT zariadenie, ktoré je výlučne určené na používanie slúžiace na nabíjanie mobilných zariadení, ktoré sa zvyčajne nabíjajú prostredníctvom USB portu. Tento výrobok nie je určený na komerčné použitie. Výrobca nebude niesť zodpovednosť za škody, ktoré vyplynú z neurčeného použitia.

● **Informácie týkajúce sa ochranných známk**

- USB® je registrovaná ochranná známka spoločnosti USB Implementers Forum, Inc.
- Ochranná známka a obchodný názov SilverCrest sú majetkom ich príslušných vlastníkov.
- Ochranná známka a obchodný názov Smart Fast Charge sú majetkom ich príslušných vlastníkov.

- Akékoľvek ďalšie názvy a výrobky môžu byť ochranné známky alebo registrované ochranné známky ich príslušných vlastníkov.
- Qualcomm je ochranná známka spoločnosti Qualcomm Incorporated zaregistrovaná v Spojených štátoch a ďalších krajinách. Qualcomm Quick Charge je ochranná známka spoločnosti Qualcomm Incorporated. Všetky ochranné známky spoločnosti Qualcomm Incorporated sa používajú na základe udelenej licencie.

● **Obsah dodávky**











- 1 Powerbank
- 1 Kábel s konektorom USB typu A na jednom konci a konektorom USB typu C na druhom konci/mikro
- 1 Návod na používanie

● **Popis jednotlivých častí**

Pozrite si rozkladaciu stranu.

- 1 Výstup USB typu A 1 (s oranžovým označením)
- 2 Vstupný a výstupný port USB typu C
- 3 Vstup micro-USB
- 4 Výstup USB typu A 2
- 5 Hlavný vypínač
- 6 Záložný zdroj Power bank
- 7 Kábel USB (USB typu A na jednom konci a micro-USB na druhom konci) vrátane adaptéra (micro-USB - USB typu C)
- 8 Návod na používanie
- 9 LED indikátor kapacity batérie

● Technické údaje

Vstavaná nabíjateľná batéria:	3,7 V  , 20 000 mAh, 74 Wh (lítiový polymér)
Vstupné napätie/vstupný prúd micro-USB:	5 V  , 2 A
Vstupné napätie/vstupný prúd USB typu C:	5 V  , 3 A / 9 V  , 2 A
Výstup USB typu C s napätím/ prúdom PD 3.0:	5 V  , 3 A / 9 V  , 2 A / 12 V  , 1,5 A
Výstup USB typu A 1 s napätím/ prúdom QC 3.0:	5 V  , 3 A / 9 V  , 2 A / 12 V  , 1,5 A
Napätie/prúd výstupu 2 USB typu A:	5 V  , 2,4 A
Maximálny výstupný výkon:	18 W*
Maximálny výstupný prúd:	3 A*
Minimálny výstupný prúd:	Približne 60 mA
Prevádzková teplota:	5 - 35 °C
Teplota skladovania:	0 - 45 °C
Vlhkosť (bez kondenzácie):	10 - 70 %
Rozmery:	približne 135,5 x 70 x 26,3 mm
Hmotnosť:	približne 450 g

*Ak sa súčasne používajú všetky výstupy, súčet výstupného prúdu nemusí prekročiť 3 A.

⚠ Bezpečnostné upozornenia

Pred prvým použitím výrobku sa oboznámte s celým návodom na používanie a všetkými bezpečnostnými upozorneniami. Pri odovzdávaní tohto výrobku tretej strane nezabudnite zahrnúť celú dokumentáciu.

- Pred použitím skontrolujte, či nie je výrobok viditeľne navonok poškodený. Nepoužívajte výrobok, ak došlo k jeho poškodeniu alebo pádu.
- Tento výrobok smú používať deti vo veku od 8 rokov, ako aj osoby so zhoršenými fyzickými, zmyslovými alebo duševnými schopnosťami alebo nedostatkom skúseností a/alebo znalostí, pokiaľ je pre ne zabezpečený dozor alebo zaškolenie ohľadom používania výrobku bezpečným spôsobom a pokiaľ rozumejú rizikám spojeným s jeho používaním. Je potrebné dohliadnuť na to, aby sa deti s týmto výrobkom nehrali. Nikdy nedovoľte, aby čistenie a používateľskú údržbu vykonávali deti bez dozoru.
- **⚠ NEBEZPEČENSTVO!** Baliace materiály nie sú hračka. Všetky baliace materiály uchovávajte mimo dosahu detí. Nebezpečenstvo zadusenía!
- Výrobok vždy používajte na plochom a hladkom povrchu. Ak výrobok spadne, mohol by sa poškodiť.
- Výrobok nevystavujte pôsobeniu priameho slnečného svetla ani vysokých teplôt. V opačnom prípade by sa mohol prehriať a poškodiť bez možnosti opravy.
- Výrobok nepoužívajte blízko zdrojov tepla, ako sú radiátory alebo iné zariadenia, ktoré vytvárajú teplo.
- Výrobok nepoužívajte blízko otvorených plameňov.
- Tento výrobok nie je určený na používanie v miestnostiach

s vysokou teplotou alebo vlhkosťou (t.j. kúpelne) ani v miestnostiach, v ktorých sa vytvára veľké množstvo prachu.

- Výrobok nevystavujte pôsobeniu mimoriadne vysokých teplôt. To platí obzvlášť v prípade, že uvažujete o uskladnení výrobku v aute. V rámci dlhého obdobia sa môžu auto a odkladacia skrinka zohriať na mimoriadne vysokú teplotu. Vyberte elektrické a elektronické zariadenia z auta.
- Nepoužívajte výrobok bezprostredne po jeho premiestnení zo studeného do teplého prostredia. Nechajte výrobok sa aklimatizovať pred tým, ako ho zapnete.
- **⚠ VÝSTRAHA!** Nikdy neotvárajte kryt výrobku. Tento výrobok neobsahuje žiadne vnútorné časti, ktoré by vyžadovali údržbu.
- Výrobok svojvoľne nemeňte ani neupravujte.
- Opravy výrobku musia vykonávať autorizované špecializované spoločnosti alebo zákaznícka služba. Nesprávne opravy môžu vystaviť používateľa značnému nebezpečenstvu. Taktiež povedú k strate platnosti záruky.
- Nevystavujte výrobok pôsobeniu kvapkajúcej vode ani špliechajúcej vode a neumiestňujte nádoby naplnené vodou, ako sú vázy alebo otvorené nápoje, na hornej časti výrobku alebo vedľa výrobku.
- Okamžite vypnite výrobok a odstráňte nabíjaci kábel z výrobku, ak zacítite pálenie alebo uvidíte dym. Pred opätovným použitím výrobku nechajte výrobok skontrolovať kvalifikovaným technikom.
- Ak používate napájanie prostredníctvom rozhrania USB, používaná zásuvka musí byť vždy ľahko prístupná, aby v prípade núdze bolo možné napájanie prostredníctvom rozhrania USB rýchlo odpojiť od zásuvky. Pozrite si aj návod na používanie od výrobcu.

- **⚠ VÝSTRAHA!** Nesprávne narábanie s lítiovými polymérnymi batériami môže viesť k vzniku požiaru, výbuchu, úniku nebezpečných látok alebo iným nebezpečným situáciám! Nehádzajte výrobok do ohňa, keďže by to mohlo viesť k výbuchu vstavanej batérie.
- Dodržiavajte obmedzenia a zákazy používania výrobkov používaných s batériou v situáciách, ktoré môžu byť nebezpečné, ako sú napríklad na benzínových čerpacích staniaciach, letiskách, nemocniciach atď.
- **⚠ VÝSTRAHA!** Počas procesu nabíjania vezmite do úvahy, že výrobok nesmie byť zakrytý. V opačnom prípade môže dôjsť k zohriatiu výrobku.
- Tento výrobok by sa nikdy nemal nabíjať pri počítači ani prenosnom počítači, pretože kvôli vysokej spotrebe energie by mohlo dôjsť k poškodeniu počítača alebo prenosného počítača.

● Pred použitím

- ① **PONÁMKA:** Odstráňte všetky baliace materiály z výrobku.
- Skontrolujte aj obsah dodávky vnútri balenia, aby ste zistili, či nedošlo k nejakému poškodeniu. Ak si všimnete nejaké poškodenie alebo chýbajúce časti, kontaktujte predajcu, ktorý vám predal tento výrobok.

● Činnosť a používanie

● Nabíjanie záložného zdroja power bank

Pred použitím tohto výrobku sa musí úplne nabiť vstavaná batéria.

- Ak chcete nabiť záložný zdroj power bank **6**, použite len napájanie s výstupným napätím 5 V a výstupným prúdom minimálne 3 A.
- **⚠ POZOR!** Tento záložný zdroj power bank by sa nemal nabíjať z počítača ani prenosného počítača.
- Pripojte konektor USB typu C kábla USB **7** k vstupnému portu USB typu C **2** záložného zdroja **6**.
- Druhý koniec USB kábla **7** (USB typu A) pripojte k napájaniu prostredníctvom rozhrania USB (nie je súčasťou dodávky) (pozrite si obrázok A).
- LED indikátor kapacity batérie **9** uvádza približnú úroveň nabitia vnútornej batérie prostredníctvom 4 LED svetiel. Približne po 30 sekundách LED indikátor **9** zhasne, pričom tento LED indikátor **9** môžete znova rozsvietiť stlačením hlavného vypínača **5**.

Stav LED indikátora 9	Úroveň nabitia záložného zdroja Power bank
1 LED indikátor bliká	0 - 25 %
1 LED indikátor svieti, 1 LED indikátor bliká	25 - 50 %
2 LED indikátory svietia, 1 LED indikátor bliká	50 - 75 %
3 LED indikátory svietia, 1 LED indikátor bliká	75 - 100 %
4 LED indikátory svietia	100 %

*Toto je približné percento nabitia záložného zdroja power bank, ale nie skutočne nameraná hodnota.

⚠ VÝSTRAHA! Nepripájajte žiadne zariadenie na nabitie k záložnému zdroju power bank, pokiaľ sa nabíja samotný záložný zdroj power bank. Odstráňte kábel zo zariadenia powerbank, keď je úplne nabité.

● Kontrola stavu batérie

Stav nabitia batérie môžete kedykoľvek skontrolovať prostredníctvom LED indikátora 9 záložného zdroja power bank 6.

- Krátko stlačte hlavný vypínač 5. LED indikátor 9 uvádza približný stav nabitia úroveň kapacity vnútornej batérie po dobu približne 30 sekúnd.

● Nabíjanie mobilných zariadení pomocou záložného zdroja power bank

Pomocou záložného zdroja power bank je možné súčasne nabíjať maximálne tri zariadenia [6]. Ak sa súčasne použijú všetky výstupy, celkový výstupný prúd nesmie prekročiť 3 A.

- Pripojte kábel USB [7] alebo pôvodný nabíjací kábel zariadenia, ktoré sa má nabíjať k niektorému z troch výstupov USB: Výstup USB typu C [2], výstup USB typu A 1 [1] alebo výstup USB typu A 2 [4].
- Potom pripojte konektor USB-C kábla USB [7] ku vstupu USB-C zariadenia, ktoré sa má nabíjať. Proces nabíjania sa spustí automaticky.
- Ak má vaše mobilné zariadenie vstup USB typu C, môžete použiť spojovací kábel s konektorom typu C na jednom konci a konektorom typu C na druhom konci (nie je súčasťou dodávky) na pripojenie vášho zariadenia typu C k výstupu USB typu C [2]. Proces nabíjania sa spustí automaticky.
- V prípade, že sa proces nabíjania nezačne ihneď, krátkym stlačením hlavného vypínača [5] začinite proces nabíjania. Aktuálny stav batérie záložného zdroja power bank [6] sa zobrazuje počas procesu nabíjania pomocou LED indikátora nabitia batérie [9]. LED indikátor nabitia batérie [9] sa vypne približne po 30 sekundách.

- Ak chcete ukončiť proces nabíjania, odpojte nabíjací kábel USB od mobilného zariadenia a záložného zdroja power bank **6**. Záložný zdroj power bank sa vypne približne po 30 sekundách.
- Alebo jednoducho dvakrát kliknite na hlavný vypínač **5**. Záložný zdroj power bank a LED indikátor nabitia batérie **9** sa vypnú.

i **PONÁMKA:**

1. Ak použijete všetky porty USB, na všetkých výstupoch sa bude vysielaf napätie 5 V. Maximálny výstupný prúd nesmie prekročiť 3,0 A pre všetky výstupy. Ak sa použijú všetky výstupy USB, rýchle nabíjanie nebude možné.
2. Ak je výstup USB typu A 1 **1** v režime rýchleho nabíjania a ďalší port USB sa pripojí k ďalšiemu zariadeniu na nabíjanie, rýchle nabíjanie do výstupu USB typu A 1 **1** sa ukončí a prepne sa na normálne nabíjanie. Každé zariadenie z pripojených zariadení bude mať teraz výstup 5 V.

● Riešenie problémov

● = **Problém**

⊙ = Príčina

○ = Riešenie

● **Zariadenie powerbank **6** sa nenabíja.**

- ⊙** Je možné, že zariadenie powerbank nie je pripojené správne.

- Skontrolujte, či je pripojené.
- Aby bolo možné nabiť záložný zdroj power bank, musí sa použiť napájanie s 5 V a minimálne 3 A.
- **Pripojené zariadenie sa nenabíja.**
 - Batéria je vybitá.
 - Nabite batériu.
 - Zariadenie nie je pripojené.
 - Zariadenie nie je pripojené. Skontrolujte, či je pripojené. Krátkym stlačením hlavného vypínača **5** začnite proces nabíjania.
 - Spotreba prúdu pripojeného zariadenia môže byť príliš nízka.
 - Skontrolujte návod na používanie pripojeného zariadenia a zistite, či spotreba prúdu pripojeného zariadenia zodpovedá parametrom tohto výrobku. Minimálny výstupný prúd záložného zdroja power bank je približne 60 mA.
- **Záložný zdroj power bank **6** nereaguje po stlačení tlačidla ani po pripojení zariadenia, aj keď je batéria nabitá.**
 - Spotreba energie pripojeného zariadenia je príliš vysoká. Preto sa aktivovalo vnútorné zariadenie na ochranu proti nadprúdu.
 - Zmenšite počet pripojených zariadení a stlačte hlavný vypínač **5**.

● Čistenie a starostlivosť

Tento výrobok neobsahuje žiadne vnútorné časti, ktoré by vyžadovali údržbu. Vlhkosť, ktorá vniká do výrobku, môže viesť k poškodeniu.

- Počas čistenia dbajte na to, aby do výrobku nevnikla žiadna vlhkosť s cieľom zabrániť poškodeniu výrobku, ktoré nebude možné opraviť.
- Nepoužívajte brúsne čistiace prostriedky na báze rozpúšťadla ani agresívne čistiace prostriedky. Mohli by poškodiť povrch výrobku.
- Výrobok čistite len pomocou mierne navlhčenej handričky a miernou čistiacou kvapalinou.

● Skladovanie počas nepoužívania výrobku

- Výrobok skladujte na suchom mieste bez prítomnosti prachu, chránenom pred priamym slnečným svetlom.
- Ak sa výrobok nebude dlhodobo používať, vstavaná batéria by sa mala úplne nabiť, aby sa predĺžila jeho prevádzková životnosť. Pravidelne nabíjajte vstavanú batériu, ak nebudete výrobok dlhodobo používať. Je to nevyhnutné na zachovanie batérie.

● Likvidácia

Obal:

Obal pozostáva z ekologických materiálov, ktoré môžete odovzdať na miestnych recyklačných zberných miestach.

Výrobok:

Informácie o možnostiach likvidácie opotrebovaného výrobku získate na Vašej správe obce alebo mesta.



Bočne umiestnený symbol prečiarknutého kontajnera s kolieskami znamená, že tento prístroj podlieha smernici 2012/19/EÚ. Táto smernica hovorí, že prístroj na konci jeho životnosti nesmiete odhodiť do normálneho domového odpadu, ale ho musíte odovzdať na špeciálne zriadených zberných miestach, zariadeniach pre recykláciu cenných surovín alebo pre recykláciu odpadu.

Táto likvidácia je pre Vás bezplatná.

Chráňte životné prostredie a likvidujte odpad správnym spôsobom.



Produkt je recyklovateľný, podlieha rozšírenej zodpovednosti výrobcu a je osobitne zbieraný za účelom likvidácie.

Zabudovanú akumulátorovú batériu nemožno pri likvidácii vybrať. Celý výrobok odovzdajte na zbernom mieste pre staré elektronické zariadenia.

● Záruka a servis

● Záruka

Tento výrobok bol dôkladne vyrobený podľa prísnych akostných smerníc a pred dodaním svedomito testovaný. V prípade nedostatkov tohto výrobku Vám prináležia zákonné práva voči predajcovi produktu. Tieto zákonné práva nie sú našou nižšie uvedenou zárukou obmedzené.

Na tento produkt poskytujeme 3-ročnú záruku od dátumu nákupu. Záručná doba začína plynúť dátumom kúpy. Starostlivo si prosím uschovajte originálny pokladničný lístok. Tento doklad je potrebný ako dôkaz o kúpe.

Ak sa v rámci 3 rokov od dátumu nákupu tohto výrobku vyskytne chyba materiálu alebo výrobná chyba, výrobok Vám bezplatne opravíme alebo vymeníme – podľa nášho výberu. Táto záruka zaniká, ak bol produkt poškodený, neodborne používaný alebo neodborne udržiavaný.

Poskytnutie záruky sa vzťahuje na chyby materiálu a výrobné chyby. Táto záruka sa nevzťahuje na časti produktu, ktoré sú vystavené normálnemu opotrebovaniu, a preto ich je možné považovať za opotrebovateľné diely (napr. batérie) alebo na poškodenia na rozbitných dieloch, napr. na spínači, akumulátorových batériach alebo častiach, ktoré sú zhotovené zo skla.

● Postup v prípade poškodenia v záruke

Pre zaručenie rýchleho spracovania Vašej požiadavky dodržte prosím nasledujúce pokyny:

Pre všetky otázky majte pripravený pokladničný doklad a číslo výrobku (napr. IAN 123456_7890) ako dôkaz o kúpe.

Číslo výrobku nájdete na typovom štítku, gravúre, na prednej strane Vášho návodu (dole vľavo) alebo ako nálepku na zadnej alebo spodnej strane.

Ak sa vyskytnú funkčné poruchy alebo iné nedostatky, najskôr telefonicky alebo e-mailom kontaktujte následne uvedené servisné oddelenie.

Produkt označený ako defektný potom môžete s priloženým dokladom o kúpe (pokladničný lístok) a uvedením, v čom spočíva nedostatok a kedy sa vyskytol, bezplatne odoslať na Vám oznámenú adresu servisného pracoviska.

● Servis

 **Servis Slovensko**

Tel.: 0800 008158

E-pošta: owim@lidl.sk





OWIM GmbH & Co. KG

Stiftsbergstraße 1
74167 Neckarsulm
GERMANY

Model no.: HG05317A, HG05317B
Version: 07/2020

IAN 338141_2001

8 