



DEKO-SOLARLEUCHTE

DE AT CH

DEKO-SOLARLEUCHTE

Montage-, Bedienungs- und Sicherheitshinweise

IT CH

LAMPADA DECORATIVA A ENERGIA SOLARE

Istruzioni di montaggio, d'uso e di sicurezza

FR CH

LAMPE SOLAIRE DÉCORATIVE

Instructions de montage, d'utilisation et
consignes de sécurité

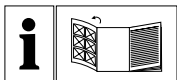

DE/AT/CH	Montage-, Bedienungs- und Sicherheitshinweise	Seite	5
FR/CH	Instructions de montage, d'utilisation et consignes de sécurité	Page	11
IT/CH	Istruzioni di montaggio, d'uso e di sicurezza	Pagina	17

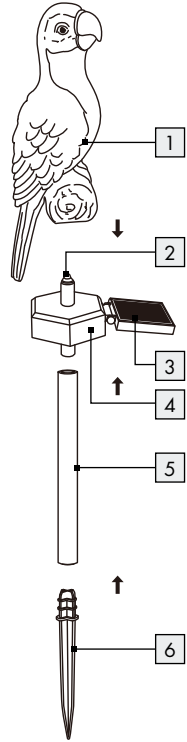
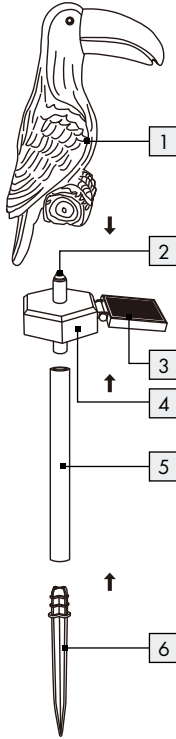
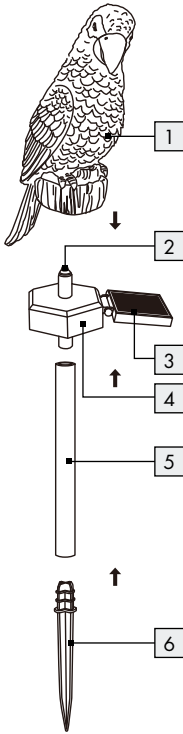
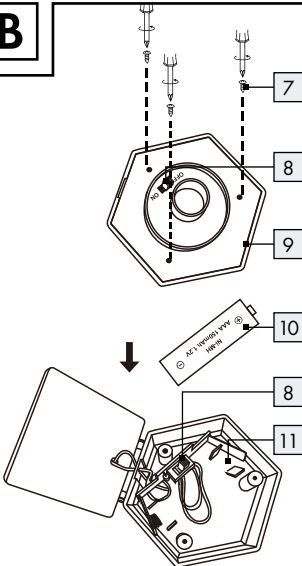
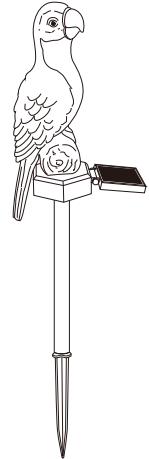
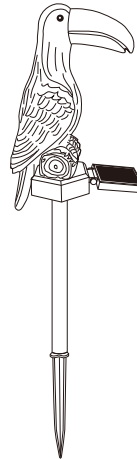
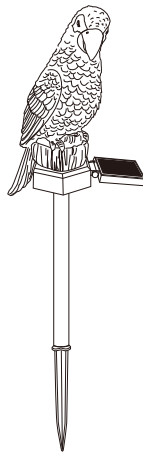



A**B****C**

Legende der verwendeten Piktogramme	Seite	6
Einleitung	Seite	6
Bestimmungsgemäße Verwendung.....	Seite	6
Teilebeschreibung.....	Seite	6
Lieferumfang.....	Seite	6
Technische Daten.....	Seite	6
Sicherheitshinweise	Seite	6
Produktspezifische Sicherheitshinweise.....	Seite	7
Sicherheitshinweise für Batterien / Akkus.....	Seite	7
Funktionsweise	Seite	7
Inbetriebnahme	Seite	8
Produkt montieren.....	Seite	8
Produkt aufstellen.....	Seite	8
Akku austauschen.....	Seite	8
Akku aufladen.....	Seite	8
Wartung und Reinigung	Seite	8
Fehler beheben	Seite	9
Entsorgung	Seite	9
Garantie	Seite	10
Abwicklung im Garantiefall.....	Seite	10
Service.....	Seite	10

Legende der verwendeten Piktogramme

 Gleichstrom/-spannung

 Akku inklusive

-  Befestigungsschraube
-  ON-/OFF-Schalter (EIN / AUS)
-  Akkufachabdeckung
-  Akku
-  Akkufach

Deko-Solarleuchte

● Einleitung

Wir beglückwünschen Sie zum Kauf Ihres neuen Produkts. Sie haben sich damit für ein hochwertiges Produkt entschieden. Die Bedienungsanleitung ist Teil dieses Produkts. Sie enthält wichtige Hinweise für Sicherheit, Gebrauch und Entsorgung. Machen Sie sich vor der Benutzung des Produkts mit allen Bedien- und Sicherheitshinweisen vertraut. Benutzen Sie das Produkt nur wie beschrieben und für die angegebenen Einsatzbereiche. Händigen Sie alle Unterlagen bei Weitergabe des Produkts an Dritte mit aus.

● Bestimmungsgemäße Verwendung

Das Produkt dient zur Beleuchtung im Außenbereich. Das Produkt ist nur für den privaten Einsatzbereich, nicht für den gewerblichen Einsatz und nur für die angegebenen Einsatzbereiche bestimmt.

-  Dieses Produkt ist nicht zur Raumbelichtung in Haushalt geeignet.
- Dieses Produkt eignet sich für extreme Temperaturen bis zu -21 °C.

● Teilebeschreibung

-  Deko-Solarleuchte
-  LED
-  Solarzelle
-  Gehäuse
-  Stab
-  Erdspieß

● Lieferumfang

- 1 Solarleuchte und Akku
- 1 Stab
- 1 Erdspieß
- 1 Montage- und Bedienungsanleitung

● Technische Daten

- Betriebsspannung: 1,2V===
- Akku: 1 x Ni-MH-Akku / AAA / 1,2V=== / 150mAh
- Leuchtmittel: 1 x LED (nicht austauschbar)
- Leistungsaufnahme: max. 0,011 W
- Schutzgrad:  IP44 (spritzwassergeschützt)
- Solarzelle: ca. 40 x 40mm (L x B)
- Leuchtdauer (bei vollem Akku): ca. 8 Stunden



Sicherheitshinweise

BEWAHREN SIE ALLE SICHERHEITSHINWEISE UND ANWEISUNGEN FÜR DIE ZUKUNFT AUF!

- Dieses Produkt kann von Kindern ab 8 Jahren und darüber sowie von Personen mit verringerten physischen, sensorischen oder mentalen Fähigkeiten oder Mangel an Erfahrung und Wissen benutzt werden, wenn sie beaufsichtigt oder bezüglich des sicheren Gebrauchs des Produkts unterwiesen wurden und die daraus resultierenden Gefahren verstehen. Kinder dürfen nicht mit dem Produkt spielen. Reinigung und Benutzerwartung dürfen nicht von Kindern ohne Beaufsichtigung durchgeführt werden.

- Verwenden Sie das Produkt nicht, wenn Sie irgendwelche Beschädigungen feststellen.
- Das Leuchtmittel ist nicht austauschbar.
- Sollte das Leuchtmittel am Ende seiner Lebensdauer ausfallen, muss das ganze Produkt ersetzt werden.

● Produktspezifische Sicherheitshinweise

- Achten Sie darauf, dass die Solarzelle nicht verschmutzt oder im Winter durch Schnee und Eis bedeckt ist. Dies verringert die Leistungsfähigkeit der Solarzelle.



Sicherheitshinweise für Batterien/Akkus

- **LEBENSGEFAHR!** Halten Sie Batterien/Akkus außer Reichweite von Kindern. Suchen Sie im Falle eines Verschluckens sofort einen Arzt auf!
- Verschlucken kann zu Verbrennungen, Perforation von Weichgewebe und Tod führen. Schwere Verbrennungen können innerhalb von 2 Stunden nach dem Verschlucken auftreten.
-  **EXPLOSIONSGEFAHR!** Laden Sie nicht aufladbare Batterien niemals wieder auf. Schließen Sie Batterien/Akkus nicht kurz und/oder öffnen Sie diese nicht. Überhitzung, Brandgefahr oder Platzen können die Folge sein.
- Werfen Sie Batterien/Akkus niemals in Feuer oder Wasser.
- Setzen Sie Batterien/Akkus keiner mechanischen Belastung aus.

Risiko des Auslaufens von Batterien/Akkus

- Vermeiden Sie extreme Bedingungen und Temperaturen, die auf Batterien/Akkus einwirken können, z. B. auf Heizkörpern/durch direkte Sonneneinstrahlung.
- Wenn Batterien/Akkus ausgelaufen sind, vermeiden Sie den Kontakt von Haut, Augen und Schleimhäuten mit den Chemikalien! Spülen

Sie die betroffenen Stellen sofort mit klarem Wasser und suchen Sie einen Arzt auf!



SCHUTZHANDSCHUHE TRAGEN! Ausgelaufene oder beschädigte Batterien/Akkus können bei

Berührung mit der Haut Verätzungen verursachen. Tragen Sie deshalb in diesem Fall geeignete Schutzhandschuhe.

- Im Falle eines Auslaufens der Batterien/Akkus entfernen Sie diese sofort aus dem Produkt, um Beschädigungen zu vermeiden.
- Entfernen Sie die Batterien/Akkus, wenn das Produkt längere Zeit nicht verwendet wird.

Risiko der Beschädigung des Produkts

- Verwenden Sie ausschließlich den angegebenen Batterietyp/Akkutyp!
- Setzen Sie Batterien/Akkus gemäß der Polaritätskennzeichnung (+) und (-) an Batterie/Akku und des Produkts ein.
- Reinigen Sie Kontakte an Batterie/Akku und im Batteriefach vor dem Einlegen mit einem trockenen, fusselreinen Tuch oder Wattestäbchen!
- Entfernen Sie erschöpfte Batterien/Akkus umgehend aus dem Produkt.

● Funktionsweise

Die eingebaute Solarzelle des Produkts wandelt bei Sonneneinstrahlung das Licht in elektrische Energie um und speichert diese in einem Ni-MH-Akku. Schalten Sie das Produkt mit dem ON-/OFF-Schalter **[8]** ein. Das Produkt schaltet sich bei beginnender Dunkelheit automatisch ein. Die eingebaute LED ist ein sehr langlebiges und energiesparendes Leuchtmittel. Die Leuchtdauer ist von der Sonneneinstrahlung, dem Einfallwinkel des Lichts auf die Solarzelle und der Temperatur (wegen der Temperaturabhängigkeit der Akkukapazität) abhängig. Ideal ist ein senkrechter Lichteinfallwinkel bei Temperaturen über dem Gefrierpunkt. Der Akku **[10]** erreicht erst nach mehreren Lade- und Entladezyklen seine maximale Kapazität.

● Inbetriebnahme

Hinweis: Entfernen Sie vollständig das Verpackungsmaterial.

● Produkt montieren

Montieren Sie das Produkt gemäß Abbildungen A, C:

1. Schieben Sie den ON-/OFF-Schalter **8** auf Position ON, um das Licht einzuschalten.
2. Stecken Sie die Deko-Solarleuchte **1** auf das Gehäuse **4**.
3. Stecken Sie das Gehäuse **4** auf den Stab **5**.
4. Stecken Sie den Erdspieß **6** so in den Stab **5**, dass die Spitze nach unten zeigt.
5. Ihr Produkt ist nun einsatzbereit.

● Produkt aufstellen

- Stecken Sie das montierte Produkt so weit in den Boden (Rasen, Blumenbeet), dass es stabil steht.
- Achten Sie auf einen sicheren Stand. Wenden Sie bei der Montage bzw. beim Aufstellen keine Gewalt an, z. B. durch Hammerschläge. Dies beschädigt das Produkt. Um ein optimales Ergebnis zu erzielen, stellen Sie das Produkt an einem Ort auf, an dem die Solarzelle möglichst lange direktem Sonnenlicht ausgesetzt ist.
- Stellen Sie sicher, dass die Solarzelle nicht von einer anderen Lichtquelle, wie z. B. Hof- oder Straßenbeleuchtung beeinflusst wird, da sich das Licht sonst in der Dämmerung nicht einschaltet.
- Bei niedriger Helligkeit schaltet sich das Licht automatisch ein, bei normaler Umgebungshelligkeit schaltet sich das Licht wieder aus.

● Akku austauschen

Um eine optimale Leistung zu erzielen, sollte der Akku alle 12 Monate ausgetauscht werden.

1. Schalten Sie das Licht mit dem ON-/OFF-Schalter **8** aus, indem Sie den Schalter auf die Position „OFF“ schieben.
2. Lösen Sie mittels eines kleinen Kreuzschlitzschraubendrehers die Befestigungsschrauben **7**. Hebeln Sie anschließend die Akkufachabdeckung **9** mit dem Schlitzschraubendreher (siehe Abb. B) auf.
3. Achten Sie darauf, dass Sie keine Kabel oder Kabelverbindungen beschädigen (siehe Abb. B).
4. Ersetzen Sie den alten Akku **10** durch einen neuen. Achten Sie beim Einsetzen auf die richtige Polarität. Diese wird im Akkufach angezeigt. Verwenden Sie nur Akkus des empfohlenen Typs (siehe „Technische Daten“).
5. Schließen Sie die Akkufachabdeckung **9**, ziehen Sie die Befestigungsschrauben **7** mittels eines kleinen Kreuzschlitzschraubendrehers an. Schieben Sie den ON-/OFF-Schalter **8** auf die Position „ON“.

● Akku aufladen

Achten Sie darauf, dass das Produkt eingeschaltet sein muss, wenn der Akku lädt. Die Ladedauer der Akkus bei Nutzung der Solarzelle ist abhängig von der Lichtintensität der Sonnenstrahlung und dem Einfallwinkel des Lichts auf die Solarzelle. Stellen Sie die Solarzelle möglichst senkrecht zum Lichteinfallwinkel auf. So erhalten Sie die höchste Strahlungsintensität.

● Wartung und Reinigung

Die LED ist nicht austauschbar. Das Produkt ist bis auf einen erforderlichen Akkuwechsel wartungsfrei.

- Reinigen Sie das Produkt regelmäßig mit einem trockenen, fusselfreien Tuch. Verwenden Sie bei stärkeren Verschmutzungen ein leicht angefeuchtetes Tuch.

● Fehler beheben

Hinweis: Das Produkt enthält empfindliche elektronische Bauteile. Daher ist es möglich, dass es durch Funkübertragungsgeräte in unmittelbarer Nähe gestört wird. Falls Sie Störungen in der

Funktion feststellen, entfernen Sie solche Störquellen aus der Umgebung des Produkts.

Hinweis: Elektrostatische Entladungen können zu Funktionsstörungen führen. Entfernen Sie bei solchen Funktionsstörungen kurzzeitig den Akku und setzen Sie diesen erneut ein.

Fehler	Ursache	Lösung
Das Licht schaltet sich nicht ein, obwohl das Produkt den ganzen Tag von der Sonne angestrahlt wurde.	Künstliche Lichtquellen, wie z. B. Straßenlichter, stören das Produkt.	Montieren Sie das Produkt an einer Stelle, an der es nicht von anderen Lichtquellen gestört werden kann.
Das Licht schaltet sich nicht oder nur kurz ein.	Der Akku ist kaputt oder das Tageslicht hat nicht ausgereicht.	Tauschen Sie den Akku aus, oder montieren Sie das Produkt an einer Stelle, an der es mehr Sonnenlicht erhält.

● Entsorgung

Die Verpackung besteht aus umweltfreundlichen Materialien, die Sie über die örtlichen Recyclingstellen entsorgen können.



Beachten Sie die Kennzeichnung der Verpackungsmaterialien bei der Abfalltrennung, diese sind gekennzeichnet mit Abkürzungen (a) und Nummern (b) mit folgender Bedeutung: 1-7: Kunststoffe / 20-22: Papier und Pappe / 80-98: Verbundstoffe.



Das Produkt und die Verpackungsmaterialien sind recycelbar, entsorgen Sie diese getrennt für eine bessere Abfallbehandlung. Das Triman-Logo gilt nur für Frankreich.



Möglichkeiten zur Entsorgung des ausgedienten Produkts erfahren Sie bei Ihrer Gemeinde- oder Stadtverwaltung.



Werfen Sie Ihr Produkt, wenn es ausgedient hat, im Interesse des Umweltschutzes nicht in den Hausmüll, sondern führen Sie es einer fachgerechten Entsorgung zu. Über Sammelstellen und deren Öffnungszeiten können Sie sich bei Ihrer zuständigen Verwaltung informieren.

Defekte oder verbrauchte Batterien / Akkus müssen gemäß Richtlinie 2006/66/EG und deren Änderungen recycelt werden. Geben Sie Batterien / Akkus und / oder das Produkt über die angebotenen Sammeleinrichtungen zurück.



Umweltschäden durch falsche Entsorgung der Batterien / Akkus!

Batterien / Akkus dürfen nicht über den Hausmüll entsorgt werden. Sie können giftige Schwermetalle enthalten und unterliegen der Sondermüllbehandlung. Die chemischen Symbole der Schwermetalle sind wie folgt: Cd = Cadmium, Hg = Quecksilber, Pb = Blei. Geben Sie deshalb verbrauchte Batterien / Akkus bei einer kommunalen Sammelstelle ab.

● Garantie

Das Produkt wurde nach strengen Qualitätsrichtlinien sorgfältig produziert und vor Anlieferung gewissenhaft geprüft. Im Falle von Mängeln dieses Produkts stehen Ihnen gegen den Verkäufer des Produkts gesetzliche Rechte zu. Diese gesetzlichen Rechte werden durch unsere im Folgenden dargestellte Garantie nicht eingeschränkt.

Sie erhalten auf dieses Produkt 3 Jahre Garantie ab Kaufdatum. Die Garantiefrist beginnt mit dem Kaufdatum. Bitte bewahren Sie den Original-Kassenbon gut auf. Diese Unterlage wird als Nachweis für den Kauf benötigt.

Tritt innerhalb von 3 Jahren ab dem Kaufdatum dieses Produkts ein Material- oder Fabrikationsfehler auf, wird das Produkt von uns – nach unserer Wahl – für Sie kostenlos repariert oder ersetzt. Diese Garantie verfällt, wenn das Produkt beschädigt, nicht sachgemäß benutzt oder gewartet wurde.

Die Garantieleistung gilt für Material- oder Fabrikationsfehler. Diese Garantie erstreckt sich nicht auf Produktteile, die normaler Abnutzung ausgesetzt sind (z. B. Batterien) und daher als Verschleißteile angesehen werden können oder Beschädigungen an zerbrechlichen Teilen, z. B. Schalter, Akkus oder die aus Glas gefertigt sind.

● Abwicklung im Garantiefall

Um eine schnelle Bearbeitung Ihres Anliegens zu gewährleisten, folgen Sie bitte den folgenden Hinweisen:

Bitte halten Sie für alle Anfragen den Kassenbon und die Artikelnummer (z. B. IAN 123456_7890) als Nachweis für den Kauf bereit.

Die Artikelnummer entnehmen Sie bitte dem Typenschild, einer Gravur, auf dem Titelblatt Ihrer Bedienungsanleitung (unten links) oder als Aufkleber auf der Rück- oder Unterseite des Produkts.

Sollten Funktionsfehler oder sonstige Mängel auftreten, kontaktieren Sie zunächst die nachfolgend benannte Serviceabteilung telefonisch oder per E-Mail. Ein als defekt erfasstes Produkt können Sie dann unter Beifügung des Kaufbelegs (Kassenbon) und der Angabe, worin der Mangel besteht und wann er aufgetreten ist, für Sie portofrei an die Ihnen mitgeteilte Service-Anschrift übersenden.

● Service

Ⓓ **Service Deutschland**

Tel.: 0800 5435 111

E-Mail: owim@lidl.de

Ⓐ **Service Österreich**

Tel.: 0800 292726

E-Mail: owim@lidl.at

Ⓒ **Service Schweiz**

Tel.: 0800562153

E-Mail: owim@lidl.ch

CE IP44

Légende des pictogrammes utilisés	Page 12
Introduction	Page 12
Utilisation conforme.....	Page 12
Descriptif des pièces.....	Page 12
Contenu de la livraison.....	Page 12
Caractéristiques techniques.....	Page 12
Consignes de sécurité	Page 12
Instructions de sécurité spécifiques au produit.....	Page 13
Consignes de sécurité relatives aux piles /aux piles rechargeables.....	Page 13
Fonctionnement	Page 13
Mise en service	Page 14
Montage du produit.....	Page 14
Installation du produit.....	Page 14
Remplacer la pile.....	Page 14
Chargement de la pile.....	Page 14
Entretien et nettoyage	Page 14
Problèmes et solutions	Page 15
Mise au rebut	Page 15
Garantie	Page 16
Faire valoir sa garantie.....	Page 16
Service après-vente.....	Page 16

Légende des pictogrammes utilisés



Courant continu / Tension continue



Batterie fournie

- 9 Couverture du compartiment à pile
- 10 Pile rechargeable
- 11 Compartiment à pile

Lampe solaire décorative

● Introduction

Nous vous félicitons pour l'achat de votre nouveau produit. Vous avez opté pour un produit de grande qualité. Le mode d'emploi fait partie intégrante de ce produit. Il contient des indications importantes pour la sécurité, l'utilisation et la mise au rebut.

Veuillez lire consciencieusement toutes les indications d'utilisation et de sécurité du produit. Ce produit doit uniquement être utilisé conformément aux instructions et dans les domaines d'application spécifiés. Lors d'une cession à tiers, veuillez également remettre tous les documents.

● Utilisation conforme

Le produit sert à l'éclairage des espaces extérieurs. Le produit se destine à une utilisation privée, et non à une utilisation commerciale ou à d'autres domaines d'utilisation.

-  Ce produit ne peut pas servir d'éclairage de pièce.
- Ce produit résiste aux températures extrêmes, jusqu'à -21 °C.

● Descriptif des pièces

- 1 Lampe solaire de décoration
- 2 LED
- 3 Cellule solaire
- 4 Boîtier
- 5 Tige
- 6 Piquet de terre
- 7 Vis de fixation
- 8 Interrupteur ON/OFF (MARCHE/ARRÊT)

● Contenu de la livraison

- 1 lampe solaire et pile rechargeable
- 1 tige
- 1 piquet de terre
- 1 notice de montage et mode d'emploi

● Caractéristiques techniques

- Tension de service : 1,2V===
- Pile : 1 x pile Ni-MH/AAA/
1,2V===/ 150 mAh
- Ampoule : 1 x LED (ne peut être
remplacée)
- Puissance absorbée : max. 0,011 W
- Indice de protection :  IP44 (projections d'eau)
- Cellule solaire : env. 40 x 40 mm (L x l)
- Durée d'éclairage
(lorsque la pile
entièrement chargée) : env. 8 heures



Consignes de sécurité

CONSERVEZ TOUTES LES CONSIGNES DE SÉCURITÉ ET INSTRUCTIONS POUR L'AVENIR !

- Ce produit peut être utilisé par des enfants âgés de 8 ans et plus ainsi que par des personnes ayant des capacités physiques, sensorielles ou mentales réduites ou manquant d'expérience ou de connaissances, s'ils sont surveillés ou s'ils ont été informés de l'utilisation sûre du produit et comprennent les risques liés à son utilisation. Les enfants ne doivent pas jouer avec le produit. Le nettoyage et l'entretien du produit ne doivent pas être effectués par des enfants laissés sans surveillance.

- Ne pas utiliser ce produit si vous constatez le moindre endommagement.
- L'ampoule ne peut pas être remplacée.
- Si l'ampoule arrive en fin de vie, l'ensemble du produit doit alors être remplacé.

● Instructions de sécurité spécifiques au produit

- Veillez à ce que la cellule solaire soit propre ou qu'elle ne soit pas recouverte de neige ou de glace en hiver. Ceci diminue sa performance.



Consignes de sécurité relatives aux piles / aux piles rechargeables

- **DANGER DE MORT !** Rangez les piles / piles rechargeables hors de la portée des enfants. En cas d'ingestion, consultez immédiatement un médecin !
- Une ingestion peut entraîner des brûlures, une perforation des tissus mous et la mort. Des brûlures graves peuvent apparaître dans les 2 heures suivant l'ingestion.
-  **RISQUE D'EXPLOSION !** Ne rechargez jamais des piles non rechargeables. Ne court-circuitiez pas les piles / piles rechargeables et / ou ne les ouvrez pas ! Autrement, vous risquez de provoquer une surchauffe, un incendie ou une explosion.
- Ne jetez jamais des piles / piles rechargeables au feu ou dans l'eau.
- Ne pas soumettre les piles / piles rechargeables à une charge mécanique.

Risque de fuite des piles / piles rechargeables

- Évitez d'exposer les piles / piles rechargeables à des conditions et températures extrêmes susceptibles de les endommager, par ex. sur des radiateurs / exposition directe aux rayons du soleil.

- Lorsque les piles / piles rechargeables fuient, évitez tout contact du produit chimique avec la peau, les yeux ou les muqueuses ! Rincez les zones touchées à l'eau claire et consultez immédiatement un médecin !



PORTER DES GANTS DE PROTECTION ! Les piles / piles rechargeables endommagées ou sujettes

- à des fuites peuvent provoquer des brûlures au contact de la peau. Vous devez donc porter des gants adéquats pour les manipuler.
- En cas de fuite des piles / piles rechargeables, retirez-les aussitôt du produit pour éviter tout endommagement.
- Retirez les piles / piles rechargeables, si vous ne comptez pas utiliser le produit pendant une période prolongée.

Risque d'endommagement du produit

- Exclusivement utiliser le type de pile / pile rechargeable spécifié.
- Insérez les piles / piles rechargeables conformément à l'indication de polarité (+) et (-) indiquée sur la pile / pile rechargeable et sur le produit.
- Avant l'insertion de la pile, nettoyez les contacts de la pile / de la pile rechargeable ainsi que ceux présents dans le compartiment à piles en vous servant d'un chiffon sec et non pelucheux ou d'un coton-tige !
- Retirez immédiatement les piles / piles rechargeables usées du produit.

● Fonctionnement

La cellule solaire intégrée dans le produit transforme la lumière du soleil en énergie électrique et l'accumule dans une pile Ni-MH. Allumez le produit à l'aide de l'interrupteur ON / OFF [8]. Le produit s'allume automatiquement à la tombée de la nuit. La LED intégrée est une ampoule économe en énergie d'une grande longévité. La durée d'allumage du produit dépend du rayonnement solaire, de l'angle d'incidence de la lumière sur la cellule solaire et de la température ambiante (en raison de la dépendance à la température que témoigne la

capacité de la pile). La condition idéale pour l'utilisation du produit est un angle d'incidence vertical avec des températures situées au-dessus du point de gel. La pile [10] ne délivre sa capacité maximale qu'après plusieurs cycles de chargement et déchargement.

● Mise en service

Remarque : Veuillez retirer entièrement les matériaux composant l'emballage.

● Montage du produit

Monter le produit conformément aux figures A, C :

1. Poussez l'interrupteur ON/OFF [8] sur la position ON pour allumer la lampe.
2. Enfichez la lampe solaire de décoration [1] sur le boîtier [4].
3. Enfichez le boîtier [4] sur la tige [5].
4. Enfichez le piquet [6] dans la tige [5] de façon à orienter la pointe vers le bas.
5. Votre produit est désormais prêt à l'emploi.

● Installation du produit

- Plantez aussi profondément que possible le produit assemblé dans le sol (pelouse, massif de fleurs) afin qu'il soit installé de manière stable.
- Veillez à vous assurer de sa stabilité. Ne pas faire usage de force, par ex. utiliser un marteau, lors du montage ou de l'installation. Le produit pourrait être endommagé. Afin d'obtenir un résultat optimal, placez le produit dans un endroit où la cellule solaire est exposée le plus longtemps possible aux rayons directs du soleil.
- Assurez-vous que la cellule solaire ne soit pas influencé par une autre source de lumière, par ex. l'éclairage d'une cour ou d'une rue, ce qui empêcherait la lumière du produit de se déclencher au coucher du soleil.
- En cas de luminosité faible, le produit s'allume automatiquement, et le produit s'éteint de nouveau si la lumière ambiante est normale.

● Remplacer la pile

Afin d'assurer une puissance optimale, il convient de remplacer la pile tous les 12 mois.

1. Éteignez la lampe en basculant l'interrupteur ON/OFF [8] en position « OFF ».
2. Desserrez les vis de fixation [7] à l'aide d'un petit tournevis cruciforme. Soulevez ensuite le couvercle du compartiment à pile [9] au moyen du tournevis cruciforme (voir Fig. B).
3. Veillez à ne pas endommager de câble ni de raccord de câble (voir ill. B).
4. Remplacez l'ancienne pile [10] par une pile neuve. Lors de la mise en place de la pile, veillez à respecter la polarité. Celle-ci est indiquée dans le compartiment à pile. Utilisez uniquement des piles correspondant au type spécifié (voir « Caractéristiques techniques »).
5. Fermez le couvercle du compartiment à pile [9] et serrez les vis de fixation [7] au moyen d'un petit tournevis cruciforme. Basculez l'interrupteur ON/OFF [8] sur la position « ON ».

● Chargement de la pile

Tenez compte du fait que le produit doit être allumé lorsque la pile charge.

La durée de rechargement de la pile en cas d'utilisation de la cellule solaire dépend de l'intensité lumineuse du rayonnement solaire et de l'angle d'incidence de la lumière sur la cellule solaire. Placez la cellule solaire le plus verticalement possible par rapport à l'angle d'incidence de la lumière. Vous obtiendrez ainsi une intensité de rayonnement optimale.

● Entretien et nettoyage

La LED n'est pas remplaçable. Hormis le remplacement des piles en cas de besoin, le produit ne nécessite pas d'entretien.

- Nettoyez le produit régulièrement avec un chiffon sec et non-pelucheux. En cas de salissures

plus importantes, utilisez un chiffon légèrement humide.

● Problèmes et solutions

Remarque : Le produit contient des composants électroniques fragiles. Il peut donc être perturbé

par la proximité d'appareils émettant des ondes radios. Si vous remarquez des défaillances lors du fonctionnement du produit, éloignez les sources d'interférences se trouvant à proximité.

Remarque : Les décharges électrostatiques peuvent entraîner des dysfonctionnements. En cas de dérangements, enlever la pile, puis la réinsérer au bout d'un moment.

Dysfonctionnement	Cause	Solution
La lumière ne s'allume pas, alors que le produit est resté exposé au soleil toute la journée.	Les sources de lumière artificielles, par ex. des lampadaires, perturbent le produit.	Montez le produit à un endroit où il ne risque pas d'être gêné par d'autres sources de lumière.
La lampe de s'allume pas ou s'éteint peu après.	La pile est endommagée ou la lumière du jour a été insuffisante.	Remplacez la pile, ou installez le produit à un endroit où il sera davantage exposé à la lumière.

● Mise au rebut

L'emballage se compose de matières recyclables pouvant être mises au rebut dans les déchetteries locales.



Veillez respecter l'identification des matériaux d'emballage pour le tri sélectif, ils sont identifiés avec des abréviations (a) et des chiffres (b) ayant la signification suivante : 1-7 : plastiques / 20-22 : papiers et cartons / 80-98 : matériaux composite.



Le produit et les matériaux d'emballage sont recyclables, mettez-les au rebut séparément pour un meilleur traitement des déchets. Le logo Triman n'est valable qu'en France.



Votre mairie ou votre municipalité vous renseigneront sur les possibilités de mise au rebut des produits usagés.



Afin de contribuer à la protection de l'environnement, veuillez ne pas jeter votre produit usagé dans les ordures ménagères, mais éliminez-le de manière appropriée. Pour obtenir des

renseignements concernant les points de collecte et leurs horaires d'ouverture, vous pouvez contacter votre municipalité.

Les piles / piles rechargeables défectueuses ou usagées doivent être recyclées conformément à la directive 2006/66/CE et ses modifications. Les piles et/ou piles rechargeables et/ou le produit doivent être retournés dans les centres de collecte proposés.



Pollution de l'environnement par la mise au rebut incorrecte des piles / piles rechargeables !

Les piles / piles rechargeables ne doivent pas être mises au rebut avec les ordures ménagères. Elles peuvent contenir des métaux lourds toxiques et doivent être considérées comme des déchets spéciaux. Les symboles chimiques des métaux lourds sont les suivants : Cd = cadmium, Hg = mercure, Pb = plomb. Pour cette raison, veuillez toujours déposer les piles / piles rechargeables usagées dans les conteneurs de recyclage communaux.

● Garantie

Le produit a été fabriqué selon des critères de qualité stricts et contrôlé consciencieusement avant sa livraison. En cas de défaillance, vous êtes en droit de retourner ce produit au vendeur. La présente garantie ne constitue pas une restriction de vos droits légaux.

Ce produit bénéficie d'une garantie de 3 ans à compter de sa date d'achat. La durée de garantie débute à la date d'achat. Veuillez conserver le ticket de caisse original. Il fera office de preuve d'achat.

Si un problème matériel ou de fabrication devait survenir dans 3 ans suivant la date d'achat de ce produit, nous assurons à notre discrétion la réparation ou le remplacement du produit sans frais supplémentaires. La garantie prend fin si le produit est endommagé suite à une utilisation inappropriée ou à un entretien défaillant.

La garantie couvre les vices matériels et de fabrication. Cette garantie ne s'étend ni aux pièces du produit soumises à une usure normale (p. ex. des piles) et qui, par conséquent, peuvent être considérées comme des pièces d'usure, ni aux dommages sur des composants fragiles, comme des interrupteurs, des batteries ou des éléments fabriqués en verre.

● **Faire valoir sa garantie**

Pour garantir la rapidité d'exécution de la procédure de garantie, veuillez respecter les indications suivantes :

Veuillez conserver le ticket de caisse et la référence du produit (par ex. IAN 123456_7890) à titre de preuve d'achat pour toute demande.

Le numéro de référence de l'article est indiqué sur la plaque d'identification, gravé sur la page de titre de votre manuel (en bas à gauche) ou sur un autocollant apposé sur la face arrière ou inférieure du produit.

En cas de dysfonctionnement du produit, ou de tout autre défaut, contactez en premier lieu le service après-vente par téléphone ou par e-mail aux coordonnées indiquées ci-dessous.

Vous pouvez alors envoyer franco de port tout produit considéré comme défectueux au service clientèle indiqué, accompagné de la preuve d'achat (ticket de caisse) et d'une description écrite du défaut avec mention de sa date d'apparition.

● **Service après-vente**

FR Service après-vente France

Tél. : 0800904879

E-Mail : owim@lidl.fr

CH Service après-vente Suisse

Tél. : 0800562153

E-Mail : owim@lidl.ch

CE IP 44

Legenda dei pittogrammi utilizzati	Pagina 18
Introduzione	Pagina 18
Utilizzo conforme alla destinazione d'uso.....	Pagina 18
Descrizione dei componenti.....	Pagina 18
Contenuto della confezione.....	Pagina 18
Specifiche tecniche.....	Pagina 18
Avvertenze di sicurezza	Pagina 18
Avvertenze per la sicurezza specifiche del prodotto.....	Pagina 19
Avvertenze di sicurezza per batterie / accumulatori.....	Pagina 19
Principio di funzionamento	Pagina 19
Messa in funzione	Pagina 20
Montaggio del prodotto.....	Pagina 20
Collocazione del prodotto.....	Pagina 20
Sostituzione della batteria.....	Pagina 20
Ricarica della batteria.....	Pagina 20
Manutenzione e pulizia	Pagina 20
Risoluzione degli errori	Pagina 21
Smaltimento	Pagina 21
Garanzia	Pagina 22
Gestione dei casi in garanzia.....	Pagina 22
Assistenza.....	Pagina 22

Legenda dei pittogrammi utilizzati



Tensione / corrente continua



Batteria inclusa

- 7 Vite di fissaggio
- 8 Interruttore ON / OFF (ACCESO / SPENTO)
- 9 Coperchio del vano batterie
- 10 Batteria
- 11 Vano batterie

Lampada decorativa a energia solare

● Introduzione

Congratulazioni per l'acquisto del vostro nuovo prodotto. Avete optato per un prodotto di alta qualità. Le istruzioni d'uso sono parte integrante di questo prodotto. Esse contengono importanti avvertenze sulla sicurezza, l'impiego e lo smaltimento. Prima dell'utilizzo del prodotto, prendere conoscenza di tutte le istruzioni d'uso e delle avvertenze di sicurezza. Utilizzare il prodotto solo come descritto e per i campi di applicazione indicati. Consegnare tutte le documentazioni su questo prodotto quando viene ceduto a terzi.

● Utilizzo conforme alla destinazione d'uso

Il prodotto è destinato all'illuminazione in ambienti esterni. Il prodotto è destinato esclusivamente all'uso privato e non all'uso commerciale e può essere impiegato soltanto per gli ambiti d'uso descritti.

-  Questo prodotto non è adatto all'illuminazione domestica.
- Questo prodotto si presta a temperature estreme fino a -21 °C.



● Descrizione dei componenti

- 1 Lampada a energia solare decorativa
- 2 LED
- 3 Cella fotovoltaica
- 4 Alloggiamento
- 5 Asta
- 6 Picchetto

● Contenuto della confezione

- 1 lampada a energia solare e batteria
- 1 asta
- 1 picchetto
- 1 manuale di istruzioni per il montaggio e l'uso

● Specifiche tecniche

- Tensione di esercizio: 1,2 V 
- Batteria: 1 x batteria Ni-MH / AAA / 1,2 V  / 150 mAh
- Lampadina: 1 x LED (non sostituibile)
- Potenza assorbita: max. 0,011 W
- Grado di protezione:  IP44 (protetto contro gli spruzzi d'acqua)
- Cella fotovoltaica: ca. 40 x 40 mm (L x L)
- Durata d'illuminazione (a batteria completamente carica): ca. 8 ore



Avvertenze di sicurezza

CONSERVARE TUTTE LE INDICAZIONI E LE AVVERTENZE DI SICUREZZA PER EVENTUALI CONSULTAZIONI FUTURE!

- Questo prodotto può essere usato da bambini dagli 8 anni in su e da persone con capacità fisiche, sensoriali o mentali limitate, oppure senza esperienza e conoscenza in merito, soltanto se sorvegliate oppure istruite circa un uso sicuro del prodotto e se dimostrano di comprendere i pericoli a esso connessi. I bambini non devono giocare con il prodotto. La pulizia e la manutenzione eseguibili dall'utente non

possono essere effettuate da bambini senza la supervisione di un adulto.

- Non utilizzare il prodotto se si rilevano danneggiamenti.
- La lampadina non è sostituibile.
- Se la lampadina giunge al termine del proprio ciclo di servizio, l'intero prodotto deve essere sostituito.

● Avvertenze per la sicurezza specifiche del prodotto

- Assicurarsi che la cella fotovoltaica non si sporchi o che non venga coperta da neve e ghiaccio in inverno. Ciò ridurrebbe le prestazioni della cella fotovoltaica.



Avvertenze di sicurezza per batterie / accumulatori

- **PERICOLO DI MORTE!** Tenere le batterie / gli accumulatori fuori dalla portata dei bambini. In caso di ingerimento consultare subito un medico!
- L'ingerimento può provocare ustioni, perforazione di tessuti molli e la morte. Eventuali ustioni gravi possono comparire anche nel corso delle 2 ore successive all'ingerimento.



PERICOLO DI ESPLOSIONE!

- Non ricaricare mai batterie non ricaricabili. Non cortocircuitare e/o aprire le batterie o gli accumulatori. Ne conseguirebbe un rischio di incendio, surriscaldamento o scoppio.
- Non gettare mai le batterie / gli accumulatori nel fuoco o in acqua.
- Non esercitare alcuna pressione meccanica sulle batterie / sugli accumulatori.

Rischio di perdita di liquido dalle batterie / dagli accumulatori

- Evitare condizioni e temperature estreme che possano ripercuotersi sulle batterie / sugli accumulatori, quali ad esempio la vicinanza a termosifoni o l'irraggiamento solare diretto.

- Evitare il contatto delle sostanze chimiche con la pelle, gli occhi e le mucose in caso di fuoriuscita del liquido dalle batterie / dagli accumulatori! Sciacquare subito le aree colpite con acqua pulita e consultare immediatamente un medico!



INDOSSARE GUANTI PROTETTIVI! Batterie e accumulatori danneggiati o che presentano perdite

- possono corrodere la pelle in caso di contatto. Pertanto, in questo caso indossare sempre guanti di protezione adatti.
- Nel caso di perdita di liquido delle batterie / degli accumulatori, rimuoverli subito dal prodotto per evitare danneggiamenti.
- Rimuovere le batterie / gli accumulatori, quando il prodotto non viene utilizzato a lungo.

Rischio di danneggiamento del prodotto

- Utilizzare esclusivamente il tipo di batterie / di accumulatori indicato!
- Inserire le batterie / gli accumulatori secondo il contrassegno della polarità (+) e (-) sulla batteria / sull'accumulatore del prodotto.
- Pulire i contatti della batteria / dell'accumulatore e quelli presenti nel vano portabatterie con un panno asciutto e privo di lanugine o un bastoncino cotonato prima dell'inserimento!
- Rimuovere immediatamente le batterie / gli accumulatori esausti dal prodotto.

● Principio di funzionamento

In presenza di irradiazione solare, la cella fotovoltaica installata nel prodotto trasforma la luce in energia elettrica e la incamera in una batteria Ni-MH. Accendere il prodotto tramite l'interruttore ON / OFF [8]. Il prodotto si accende automaticamente al sopraggiungere dell'oscurità. Il LED integrato è una lampadina a lunga durata e a risparmio energetico. La durata dell'illuminazione dipende dall'irraggiamento solare, dall'angolo di incidenza della luce sulla cella fotovoltaica e dalla temperatura (la capacità delle batterie dipende dalla temperatura). L'ideale è rappresentato da un angolo di incidenza verticale in presenza di una temperatura superiore al punto di congelamento.

La batteria [10] raggiunge la sua capacità massima soltanto dopo che sono stati eseguiti diversi cicli di ricarica e scaricamento.

● Messa in funzione

Nota: rimuovere completamente il materiale di imballaggio.

● Montaggio del prodotto

Montare il prodotto come descritto nelle Figure A, C:

1. portare l'interruttore ON/OFF [8] in posizione ON per accendere la luce.
2. inserire la lampada a energia solare decorativa [1] sull'alloggiamento [4].
3. inserire l'alloggiamento [4] sull'asta [5].
4. inserire il picchetto [6] nell'asta [5] in modo che la punta sia rivolta verso il basso.
5. Il prodotto è ora pronto per l'uso.

● Collocazione del prodotto

- Inserire il prodotto montato, per quanto possibile, nel terreno (erba, aiuola di fiori) affinché risulti saldamente in sede.
- Accertarsi che il prodotto sia posizionato in modo sicuro. Durante il montaggio e l'installazione non esercitare troppa forza, ad esempio con colpi di martello. Questo danneggia il prodotto. Per ottenere un risultato ottimale, installare il prodotto in un luogo dove la cella fotovoltaica sia esposta il più a lungo possibile alla luce diretta del sole.
- Assicurarci che la cella fotovoltaica non subisca l'influsso di un'altra fonte di luce come per es. l'illuminazione di strade o cortili, poiché la luce in questo caso non si accenderebbe al sopraggiungere dell'oscurità.
- In presenza di scarsa luminosità, la luce si accende automaticamente mentre, in presenza di un'illuminazione normale, la luce si spegne di nuovo.

● Sostituzione della batteria

Per raggiungere una prestazione ottimale, la batteria deve essere sostituita ogni 12 mesi.

1. Spegnerne la luce tramite l'interruttore ON/OFF [8] spostando quest'ultimo in posizione „OFF“.
2. Svitare le viti di fissaggio [7] con un piccolo cacciavite a croce. Sollevare quindi il coperchio del vano batterie [9] con un cacciavite a intaglio (vedi Fig. B).
3. Assicurarci di non danneggiare cavi o raccordi (vedi Fig. B).
4. Sostituire la batteria vecchia [10] con una nuova. Durante l'inserimento assicurarsi di rispettare la corretta polarità. Questa è indicata all'interno del vano batterie. Utilizzare soltanto batterie della tipologia indicata (vedi „Specifiche tecniche“).
5. Chiudere il coperchio del vano batterie [9] e serrare le viti di fissaggio [7] con un cacciavite a croce piccolo. Spostare l'interruttore ON/OFF [8] in posizione „ON“.

● Ricarica della batteria

Accertarsi che il prodotto sia acceso quando la batteria è in carica.

Durante l'utilizzo della cella fotovoltaica, il tempo impiegato dalle batterie per ricaricarsi dipende dall'intensità dell'irraggiamento solare e dall'angolo di incidenza della luce sulla cella fotovoltaica stessa. Collocare la cella fotovoltaica nella posizione più perpendicolare possibile rispetto all'angolo di incidenza della luce. In questo modo si otterrà la massima intensità di irraggiamento.

● Manutenzione e pulizia

Il LED non è sostituibile. Il prodotto non necessita manutenzione, a parte la necessaria sostituzione della batteria.

- Pulire regolarmente il prodotto con un panno asciutto e privo di pelucchi. In caso di sporco

ostinato, utilizzare un panno leggermente inumidito.

● **Risoluzione degli errori**

Nota: il prodotto contiene componenti elettronici sensibili. Quindi è possibile che venga disturbato dalla presenza di apparecchi a trasmissione radio

nelle immediate vicinanze. Se si rilevano interferenze, rimuovere tali fonti di interferenza dalle vicinanze del prodotto.

Nota: le scariche elettrostatiche possono provocare malfunzionamenti. In caso di malfunzionamenti rimuovere per poco tempo la batteria e inserirla nuovamente.

Problema	Causa	Soluzione
La luce non si accende, anche se il prodotto è stato esposto tutto il giorno alla luce solare.	Fonti di illuminazione artificiali, quali ad es. l'illuminazione stradale, interferiscono con il prodotto.	Montare il prodotto in un punto in cui altre fonti di illuminazione non possano interferire con esso.
La luce non si accende o resta accesa solo per poco tempo.	La batteria è rotta oppure la luce del giorno non è sufficiente.	Sostituire la batteria oppure montare il prodotto in un luogo in cui possa ricevere maggiore luce solare.

● **Smaltimento**

L'imballaggio è composto da materiali ecologici che possono essere smaltiti presso i siti di raccolta locali per il riciclo.



Osservare l'identificazione dei materiali di imballaggio per lo smaltimento differenziato, i quali sono contrassegnati da abbreviazioni (a) e da numeri (b) con il seguente significato: 1-7: plastiche / 20-22: carta e cartone / 80-98: materiali compositi.



Il prodotto e il materiale da imballaggio sono riciclabili. Smaltire separatamente per un ottimale trattamento dei rifiuti. Il logo Triman è valido solamente per la Francia.



E' possibile informarsi circa le possibilità di smaltimento del prodotto usato presso l'amministrazione comunale o cittadina.



Per questioni di tutela ambientale non gettare il prodotto usato tra i rifiuti domestici, ma provvedere invece al suo corretto smaltimento. Presso l'amministrazione competente è possibile ricevere informazioni circa i siti di raccolta e i relativi orari di apertura.

Le batterie / gli accumulatori difettosi o usati devono essere riciclati secondo la direttiva 2006/66/CE e relative modifiche. Smaltire le batterie / gli accumulatori e / o il prodotto presso i punti di raccolta indicati.



Uno smaltimento scorretto delle batterie / gli accumulatori procura danni all'ambiente!

È vietato smaltire le batterie / gli accumulatori con i rifiuti domestici. Possono contenere metalli pesanti nocivi e sono soggetti a smaltimento come rifiuti speciali. I simboli chimici dei metalli pesanti sono i seguenti: Cd = cadmio, Hg = mercurio, Pb = piombo. Consegnare, pertanto, le batterie / gli accumulatori esausti presso un punto di raccolta comunale.

● **Garanzia**

Il prodotto è stato prodotto secondo severe direttive di qualità e controllato con premura prima della consegna. In caso di difetti del prodotto, l'acquirente può far valere i propri diritti legali nei confronti del venditore. Questi diritti legali non vengono limitati in alcun modo dalla garanzia di seguito riportata.

Questo prodotto è garantito per 3 anni a partire dalla data di acquisto. Il termine di garanzia ha inizio a partire dalla data di acquisto. Conservare lo scontrino di acquisto originale in buone condizioni. Questo documento servirà a documentare l'avvenuto acquisto.

Il prodotto da Lei acquistato dà diritto ad una garanzia di 3 anni a partire dalla data di acquisto. La presente garanzia decade nel caso di danneggiamento del prodotto, di utilizzo o di manutenzione inadeguati.

La prestazione di garanzia vale sia per difetti di materiale che per difetti di fabbricazione. La presente garanzia non si estende a parti del prodotto soggette a normale usura e che possono essere identificate, pertanto, come parti soggette a usura (p. es., le batterie), né a danni su parti staccabili, come interruttore, batterie o simili, realizzate in vetro.

● **Gestione dei casi in garanzia**

Per garantire un rapido disbrigo delle proprie pratiche, seguire le istruzioni seguenti:

Per ogni richiesta si prega di conservare lo scontrino e il codice dell'articolo (ad es. IAN 123456_7890) come prova d'acquisto.

Il numero d'articolo può essere dedotto dalla targhetta, da un'incisione, dal frontespizio delle istruzioni (in basso a sinistra) oppure dall'adesivo applicato sul retro o sul lato inferiore.

In caso di disfunzioni o avarie, contattare innanzitutto i partner di assistenza elencati di seguito telefonicamente oppure via e-mail.

Si può inviare il prodotto ritenuto difettoso all'indirizzo del centro di assistenza indicato con spedizione esente da affrancatura, completo del documento di acquisto (scontrino) e della descrizione del difetto, specificando anche quando tale difetto si è verificato.

● **Assistenza**

IT **Assistenza Italia**

Tel.: 800790789

E-Mail: owim@lidl.it

CH **Assistenza Svizzera**

Tel.: 0800562153

E-Mail: owim@lidl.ch

CE IP44

OWIM GmbH & Co. KG

Stiftsbergstraße 1
74167 Neckarsulm
GERMANY

Model no.: HG05742A/HG05742B/HG05742C
Version: 03 / 2021

Stand der Informationen · Version des informations
Versione delle informazioni: 10 / 2020
Ident.-No.: HG05742A/B/C102020-1

IAN 351843_2007

