

/// PARKSIDE



Long Reach Heat Gun / Weed Burner PLHLG 2000 C2

(NL)

**Lange steel-hete luchtblazer /
onkruidverdelger**

Vertaling van de originele gebruiksaanwijzing

(DE) (AT) (CH)

**Langstiel-HeiBluftgebläse /
Unkrautvernichter**

Originalbetriebsanleitung

IAN 446250_2307

(NL)

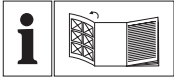

(NL)

Vouw vóór het lezen de pagina met de afbeeldingen open en maak u vertrouwd met alle functies van het apparaat.

(DE) (AT) (CH)

Klappen Sie vor dem Lesen die Seite mit den Abbildungen aus und machen Sie sich anschließend mit allen Funktionen des Gerätes vertraut.

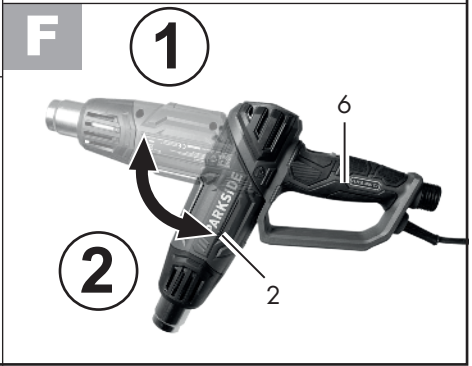
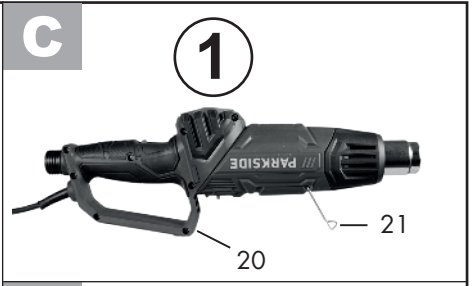
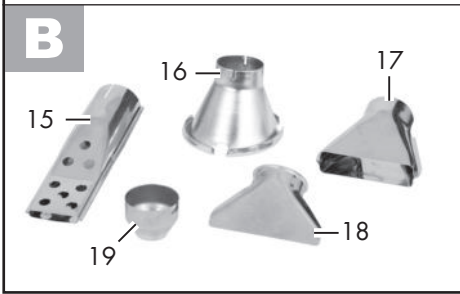
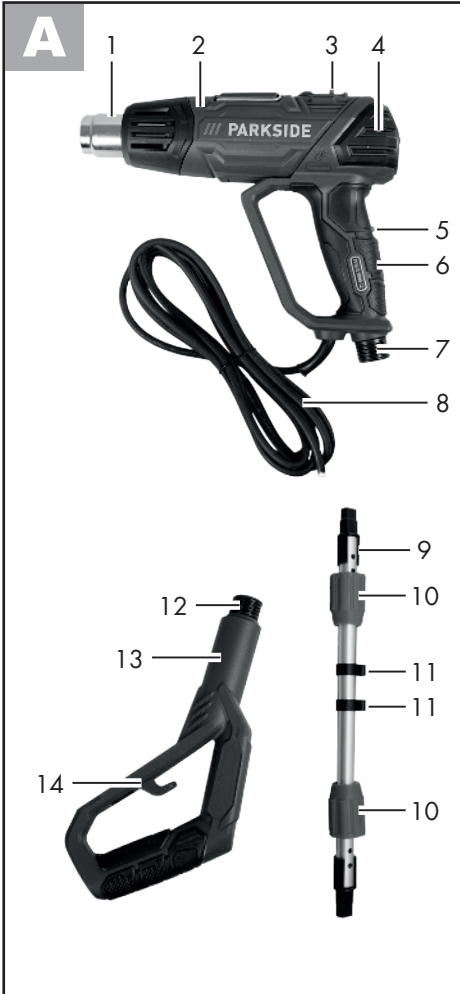

Inhoud

Inleiding	4
Toepassingsgebied	4
Algemene beschrijving	5
Omvang van de levering	5
Beschrijving van de werking	5
Overzicht	5
Technische gegevens	5
Veiligheidsvoorschriften	6
Symbolen in de handleiding	6
Symbolen op het apparaat	6
Algemene veiligheidsinstructies	6
Inbedrijfstelling	8
Het apparaat in bedrijf stellen	8
Het apparaat bedienen	9
De handgreep draaien	9
Het apparaat in- en uitschakelen	9
Gebruik als stand apparaat	9
Gebruik van de mondstukken	9
Reductiemondstuk	10
Diffusiemondstuk	10
Spatelmondstuk	10
Aanstekermondstuk	10
Kegelmondstuk	10
De verlengsteel monteren	11
Werkinstructies	
Onkruidverdelger	11
Reiniging /onderhoud/ bewaring	12
Reiniging en onderhoud	12
Bewaring	12
Afvalverwerking en milieubescherming	12
Reserveonderdelen/ Accessoires	13
Garantie	14
Reparatieservice	15
Service-Center	15
Importeur	15
Vertaling van de originele CE-conformiteitsverklaring	30
Explosietekening	33

Inleiding

Hartelijk gefeliciteerd met de aankoop van uw nieuw apparaat. Daarmee hebt u voor een hoogwaardig apparaat gekozen. Dit apparaat werd tijdens de productie op kwaliteit gecontroleerd en aan een eindcontrole onderworpen. De functionaliteit van uw apparaat is bijgevolg verzekerd. Er kan niet uitgesloten worden dat er zich in specifieke gevallen aan het apparaat resp. in slangleidingen resthoeveelheden smeerstoffen bevinden. Dit duidt niet op een gebrek of defect en is geen reden tot bezorgdheid.



De gebruiksaanwijzing vormt een bestanddeel van dit apparaat. Ze omvat belangrijke aanwijzingen voor veiligheid, gebruik en afvalverwijdering. Maak u vóór het gebruik van het apparaat met alle bedienings- en veiligheidsinstructies vertrouwd. Gebruik het apparaat uitsluitend zoals beschreven en voor de aangegeven toepassingsgebieden. Bewaar de handleiding goed en overhandig alle documenten bij het doorgeven van het apparaat mee aan derden.

Toepassingsgebied

De 2-in-1 heteluchtblazer-onkruidverdelger met lange steel is bedoeld voor het verwijderen van onkruid tussen bestratingsplaten, op muren, op verharde oppervlakken en in perken en gazons tijdens het groeiseizoen, en voor het verwijderen van verf, voor het verwarmen (bijvoorbeeld van krimpkousen) en het vervormen en lassen van kunststofen. Het kan worden gebruikt voor het losmaken van kleefverbindingen, voor het ontdoien van waterleidingen en voor het aansteken van barbecues. Dit apparaat is niet geschikt voor commercieel gebruik. Bij

commercieel gebruik vervalt de garantie. Elk ander gebruik, dat in deze gebruiksaanwijzing niet uitdrukkelijk wordt vermeld, kan schade aan de machine veroorzaken en een ernstig gevaar voor de gebruiker betekenen.

Het is verboden het apparaat te gebruiken bij regen of in een vochtige omgeving. De fabrikant is niet aansprakelijk voor schade die door onreglementair gebruik of verkeerde bediening werd veroorzaakt.

Algemene beschrijving

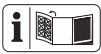

De afbeeldingen vindt u op de voorste en achterste uitklapbare bladzijde.

Omvang van de levering

Pak het apparaat uit en controleer, of de inhoud volledig is:

- Heteluchtpistool
- Verlengsteel
- Handvat voor verlengsteel
- Kegelmondstuk
- Reductiemondstuk
- Diffusiemondstuk
- Spatelmondstuk
- Aanstekermondstuk
- Gebruiksaanwijzing

Beschrijving van de werking

Dit apparaat is een 2-in-1 heteluchtblazer-onkruidverdelger die zowel met als zonder lange steel kan worden gebruikt. Het apparaat kan met een instelknop in verschillende standen worden ingesteld. Afhankelijk van de geselecteerde stand bereikt het apparaat, bij een luchtdebiet van 500 l/min, een temperatuur van 100, 350 of 650°C.

Overzicht

- | | | |
|----------|----------|---|
| A | 1 | Luchtuitblaas |
| | 2 | Behuizing |
| | 3 | Vergrendelknop voor draaibare handgreep |
| | 4 | Luchtinlaat |
| | 5 | Aan/uit-knop |
| | 6 | Handgreep |
| | 7 | Schroefaansluiting voor verlengsteel |
| | 8 | Elektrische snoer |
| | 9 | Verlengsteel |
| | 10 | Wartelmoer |
| B | 11 | Kabelklemmen |
| | 12 | Schroefaansluiting voor handgreep |
| | 13 | Stok handvat |
| | 14 | Trekontlasting |
| | 15 | Aanstekermondstuk |
| | 16 | Kegelmondstuk |
| | 17 | Diffusiemondstuk |
| | 18 | Spatelmondstuk |
| | 19 | Reductiemondstuk |
| | C | 20 |
| 21 | | Standbeugel |

Technische gegevens

Lange steel-hete luchtblazer / onkruidverdelger ... PLHLG 2000 C2

Opramevermogen van de motor...	2000 W
Netspanning	230 V~, 50 Hz
Beschermingsniveau	□ II
Luchtvolume	max. 500 l/min
Temperatuur stand 1	100 °C
Temperatuur stand 2	350 °C
Temperatuur stand 3	650 °C

Veiligheidsvoorschriften

Symbolen in de handleiding



Gevaarsymbolen met gegevens ter preventie van lichamelijke letsels en materiële schade.



Gebodsteken met gegevens ter preventie van beschadigingen.



Stekker uit het stopcontact trekken



Aanwijzingsteken met informatie voor een betere omgang met het apparaat.

Symbolen op het apparaat



Zorgvuldig lezen vóór gebruik.



Draag beschermende handschoenen.



Draag een veiligheidsbril.



Niet blootstellen aan regen of vochtigheid.



Opgelet ! Heet oppervlak. Er bestaat gevaar voor brandwonden.



Beschermingsniveau II



Machines horen niet bij huishoudelijk afval thuis.

Algemene veiligheidsinstructies



Bij verkeerd gebruik kan dit apparaat ernstige verwondingen veroorzaken. Om letsel- en materiële schade te voorkomen, dient u de onderstaande veiligheidsinstructies te lezen en ervoor te zorgen dat u alle bedieningselementen correct kunt gebruiken.



Opgelet: Zo voorkomt u ongevallen en letsels:

Vorbereiding

- Dit apparaat kan door kinderen vanaf 8 jaar en ouder en tevens door personen met verminderde fysieke, zintuiglijke of mentale capaciteiten of met een gebrek aan ervaring en kennis gebruikt worden wanneer ze onder toezicht staan of met het oog op het gebruik van het apparaat geïnstrueerd werden en zich van de daaruit resulterende gevaren bewust zijn. Kinderen mogen niet met het apparaat spelen. Reiniging en gebruikersonderhoud mogen niet door kinderen zonder toezicht doorgevoerd worden.
- Houd kinderen onder toezicht om ervoor te zorgen dat ze niet met het apparaat spelen.
- De bediener of gebruiker is verantwoordelijk voor letsel- of materiële schade aan derde partijen of hun eigendom.

- Gebruik alleen reserveonderdelen en toebehoren die door de fabrikant zijn geleverd en aanbevolen. Bij gebruik van andere reserveonderdelen vervalt de garantie onmiddellijk.

Het apparaat gebruiken



Opgelet! Zo voorkomt u schade aan het apparaat en mogelijke letselschade:

- Gebruik het apparaat niet in de regen. Werk alleen in daglicht of op een goed verlichte plek.
- Werk niet met het apparaat als u moe of niet geconcentreerd bent of na de inname van alcohol of geneesmiddelen. Las steeds tijdig een werkpauze in. Ga verstandig te werk.
- Laat het apparaat nooit zonder toezicht achter op uw werkplek.
- Ga zorgzaam met het apparaat om, anders kan er brand ontstaan.
 - Wees voorzichtig wanneer u het apparaat in de buurt van brandbaar materiaal gebruikt.
 - Houd het apparaat niet te lang op dezelfde plek gericht.
 - Gebruik het apparaat niet in een omgeving met explosiegevaar.
 - Warmte kan verborgen, brandbare materialen blootleggen.
 - Leg het apparaat na gebruik op de steunvoet en laat het afkoelen voordat u het opbergt.
 - Laat het apparaat niet zonder toezicht achter terwijl het ingeschakeld is.

Gebruik als vastebrandstofaansteker / barbecueaansteker (15)

- Controleer of de barbecueaansteker op de juiste plek ligt.
- Haal de stekker uit het wandstopcontact voordat u het apparaat uit het vuur neemt.
- Laat de barbecueaansteker afkoelen voordat u hem opbergt.
- Het netsnoer en andere brandbare materialen mogen niet in contact komen met de hete onderdelen van de barbecueaansteker.

Elektrische veiligheid



Opgelet: Zo voorkomt u ongevallen en letsels als gevolg van een elektrische stoot:

- Controleer of de netspanning overeenkomt met de netspanning die op het typeplaatje van het apparaat is vermeld.
- Sluit het apparaat uitsluitend aan op een stopcontact die voorzien is van een aardlekschakelaar RCD (Residual Current Device) met een activeeringslekstroom van maximaal 30 mA.
- Bescherm het apparaat tegen regen of nattigheid.
- Trek niet aan het netsnoer om de stekker uit het stopcontact te halen. Bescherm het netsnoer tegen hitte, olie en scherpe randen.
- Als het netsnoer beschadigd is, schakel dan het apparaat uit

en haal de stekker uit het stopcontact. Wanneer het netsnoer van dit apparaat beschadigd is, moet het door de fabrikant of door zijn klantenservice of door een vergelijkbaar gekwalificeerd persoon worden vervangen, om gevaar te voorkomen.

- Sluit een beschadigd netsnoer nooit aan op het stroomnet. Raak een beschadigd netsnoer nooit aan zolang het nog op het stroomnet aangesloten is. Een beschadigd netsnoer kan ertoe leiden dat onder spanning staande onderdelen worden aangeraakt.

Verdere veiligheidsaanwijzingen



Opgelet! Voorkom letsel- en brandgevaar en gezondheidsrisico's:

- Trek bij gevaar de stekker onmiddellijk uit het stopcontact.
- Gebruik het apparaat nooit als haardroger.
- Richt de hete luchtstroom nooit op personen of dieren.
- Kijk niet rechtstreeks in de mondstukopening van de blaaspip.
- Raak het mondstuk niet aan als het heet is.
- Draag beschermende handschoenen.
- Draag een veiligheidsbril.
- Haal de stekker uit het stopcontact bij niet-gebruik, maar ook voordat u een pauze neemt of vóór alle werkzaamheden aan

het apparaat, zoals bv. vervanging van het mondstuk.

- Bewaar een afstand tussen de mondstukopening en het te bewerken oppervlak of werkstuk. Het apparaat zou oververhit kunnen raken.
- Het apparaat moet altijd schoon, droog en vrij van olie of vetten zijn.

Inbedrijfstelling

Wanneer u het apparaat voor het eerst gebruikt, kan er rook optreden. Deze rook ontstaat door het ontbinden van het kleefmiddel van de isolatiefolie van het verwarmingselement door de hitte. Om ervoor te zorgen dat de rook snel wegtrekt, zet u het apparaat op de voet (D 20). **Zorg bij het eerste gebruik zeker voor een goed geventileerde werkplek.**

Als de ontwikkeling van rook/geur te sterk is, laat dan de eerste inbedrijfstelling buiten plaatsvinden!

Het apparaat in bedrijf stellen

De 2-in-1 heteluchtblazer-onkruidverdelger kan als handapparaat (voor gebruik als heteluchtblazer) of met de lange steel (voor gebruik als onkruidverdelger) worden gebruikt.



Bij gebruik als onkruidverdelger moet het apparaat altijd met de verlengsteel worden gebruikt. Houd het apparaat tijdens het verdelgen van onkruid vast aan de handgreep van de verlengsteel.

Het apparaat bedienen

De handgreep draaien

De handgreep van het apparaat kan in twee standen worden gezet.

C **Stand ① :**
Geschikt voor het verdelgen van onkruid en het ontsteken van barbecues.

i Plaats het apparaat na gebruik altijd in positie ① met de voet (20) en de standbeugel (21) op een vlakke, vuurvaste ondergrond om af te koelen. Klap de standbeugel (21) voor gebruik open na gebruik weer dicht.

D **Stand ② :**
Geschikt voor gebruik als hetelucht-pistool.

E 1. Om de handgreep (6) te draaien, schuift u de vergrendelknop (3) naar voren in de richting van de blaaspijp (1). Het pictogram "🔒" verschijnt.

F 2. Houd de vergrendelknop (E 3) in deze positie en draai de handgreep (6) in de gewenste stand.
3. Laat de vergrendelknop (E 3) los. Het pictogram "🔓" verschijnt. Controleer of de handgreep (6) in de gewenste stand is vastgeklikt en niet meer kan draaien.

G Het apparaat in- en uitschakelen

Het apparaat kan met de aan-/uitschakelaar (5), afhankelijk van de toepassing, op drie temperatuurstanden worden ingesteld.

Stand 1 = 100°C
Stand 2 = 350°C
Stand 3 = 650°C

Het apparaat inschakelen:

1. Steek de netstekker in een gepast stopcontact.
2. Zet de aan-/uitschakelaar (5) naar wens in de stand 1, 2 of 3.
Het apparaat bereikt na circa 1 minuut de volle bedrijfstemperatuur.

Het apparaat uitschakelen:

1. Om het apparaat uit te schakelen, zet u de aan-/uitschakelaar (5) op stand "0".
2. Zet het apparaat na gebruik altijd met zijn voet (D 20) op een vlakke, brandbestendige ondergrond totdat het apparaat afgekoeld is.
3. Haal de stekker uit het wandstopcontact.

D Gebruik als staand apparaat

U kunt het apparaat als een staand apparaat gebruiken. Zet het apparaat hiertoe op beide voeten (20).

Zorg ervoor dat het apparaat stabiel staat en op een hittebestendige ondergrond staat.

i De staande opstelling is ook geschikt om het apparaat na gebruik te laten afkoelen.

B Gebruik van de mondstukken

! Om brandwonden te voorkomen, moet u eerst de mondstukken (15/16/17/18/19) en de luchtuitblaas (A 1) laten afkoelen voordat u de mondstukken vervangt.

i De mondstukken kunnen voor verschillende doelen worden gebruikt. Volg altijd de veiligheidsinstructies en wees altijd voorzichtig bij het hanteren van het apparaat.

Reductiemondstuk

Zet het reductiemondstuk (19) op de luchtuitblaas (A 1). Gebruik het reductiemondstuk (19) voor een doelgerichte hitte, bijvoorbeeld om kunststof (folie, krimpkouzen) aaneen te lassen.

i Let tijdens het gebruiken van het reductiemondstuk (19) vooral op de hitteontwikkeling op de te bewerken plek. Blijf in geval van twijfel niet te lang op dezelfde plek blazen, om een oververhitting van het werkstuk te voorkomen.

Diffusieomdstuk

Zet het diffusieomdstuk (17) op de luchtuitblaas (A 1). Gebruik het diffusieomdstuk (17) voor een verspreide hitte. Het mondstuk is uitstekend geschikt om stickers of verf los te weken.

i Let tijdens het gebruiken van het diffusieomdstuk (6) vooral op de hitteontwikkeling op die plekken naast de te bewerken plek. Zorg ervoor dat aanpalende onderdelen niet oververhit raken.

H Spatelmondstuk

Zet het spatelmondstuk (18) op de luchtuitblaas (A 1). De spatelvorm van het mondstuk dient voor het gericht blazen van hete lucht op ge-

verfde en verniste oppervlakken. U kunt de verf en het vernis verwijderen met behulp van een spatel en een schraper. Het spatelmondstuk (18) zelf is niet geschikt voor het verwijderen van de verf.

I Aanstekermomdstuk

Zet het aanstekermomdstuk (15) op de luchtuitblaas (A 1). Zet de instelknop (G 5) in de stand "II". Richt het aanstekermomdstuk (15) onder de houtskool. Zorg ervoor dat niet alle openingen van het grill-aanstekermomdstuk (15) bedekt zijn met houtskool, anders is er een warmteophoping in het apparaat en bestaat er een risico op brand. Na enkele minuten begint de houtskool te branden.



Wanneer u het aanstekermomdstuk (15) gebruikt, gebruik er dan nooit andere ontbrandingsmethodes bij.



Gebruik het aanstekermomdstuk (15) uitsluitend gedurende die enkele minuten die nodig zijn om de houtskool te ontbranden.



Gebruik het aanstekermomdstuk (15) nooit voor een ander doel.

Kegelmondstuk



Bij gebruik als onkruidverdelger moet het apparaat altijd met de verlengsteel worden gebruikt. Houd het apparaat tijdens het verdelgen van onkruid vast aan de handgreep van de verlengsteel.

Zet het kegelmondstuk (16) op de blaaspip (A 1). Gebruik het kegelmondstuk (16) om onkruid te verwijderen.

- i** Zet om onkruid te verdelgen het kegelmondstuk 5 tot 10 seconden op de te verdelgen plant. Hogere planten kunt u doen verschrompelen door de plant bovenaan kort te verwarmen. Zet vervolgens het kegelmondstuk 5 à 10 seconden op de verschrompelde plant.

Gebruik als onkruidverdelger

-  Om het apparaat als onkruidverdelger te gebruiken, zet u de verlengsteel op het apparaat.

De verlengsteel monteren

- J** 1. Draai de handgreep (6) van de heteluchtblazer in stand **1** (zie hoofdstuk "Handgreep draaien" **F**).
2. Steek de verlengsteel (9) in de schroefaansluiting (12) van de handgreep van de verlengsteel (13) en schroef de wartelmoer (10) vast.
3. Steek nu de verlengsteel (9) in de schroefaansluiting (7) op de behuizing (2) van de heteluchtblazer en schroef de wartelmoer (10) vast.
- K** 4. Leg het netsnoer (8) langs de verlengsteel (9) en zet het vast met de beide kabelklemmen (11).
5. Steek het netsnoer (8) door de trekontlasting (14) op handgreep van de verlengsteel (13). Vorm daartoe ter hoogte van de trekontlasting een lus, voer deze door het oog in de kabelhouder (14) en laat de lus aan de achterkant hangen.

Werkinstructies Onkruidverdelger

- Het kegelmondstuk (**B16**) is ideaal voor het verwijderen van onkruid.
- Het beste moment om te beginnen met onkruidverdelging is de lente.
- Onkruidverdelging werkt het beste wanneer de planten nog jong zijn.
- De impact van de onkruidverdelging is niet onmiddellijk zichtbaar (zie afbeelding **L**).
- Niet alle planten reageren onmiddellijk op de warmtestraling, ook niet bij de aanbevolen gebruiksduur.
 - Jonge planten met zachte bladeren reageren gevoelig op de behandeling en zijn nadien niet meer levensvatbaar.
 - Grassoorten met harde bladeren zijn erg robuust. Deze moeten vaker worden behandeld.
 - Oudere planten en planten met harde bladeren, zoals distels, moeten regelmatig - elke 1 à 2 weken - worden behandeld om ze te kunnen uitdrogen.
- Het zichtbare deel van de plant kan ook worden afgebrand door het apparaat langer te laten inwerken.
- Het verbranden van de plant is niet altijd nodig. Bij het opwarmen van de plant drogen de bladeren uit en sterft het onkruid af.
- Bij het behandelen van dichtbegroeide oppervlakken moeten deze in het begin meermaals kort na elkaar worden behandeld om een blijvend effect te bereiken. Daarna kunnen langere intervallen worden aangehouden.
- Bij veel onkruidsoorten is een herhaalde behandeling niet nodig.



Bedenk dat het niet noodzakelijk is om de planten te verbranden. Gewoon verhitten is voldoende om het onkruid uit te drogen en zo te verdelgen.

Reiniging / onderhoud/ bewaring



Laat werkzaamheden, die niet in deze handleiding beschreven zijn, door ons servicecenter doorvoeren. Probeer niet het apparaat zelf te herstellen, tenzij u hiervoor opgeleid bent. Maak uitsluitend gebruik van originele onderdelen.



Voor alle onderhouds- en reinigingswerken de stekker uit het stopcontact trekken. Gevaar voor verwondingen door onbedoeld inschakelen!



Laat het apparaat afkoelen voor alle onderhouds- en reinigingswerken. Er bestaat een risico op brandwonden!

- Bewaar het apparaat op een droge plek en buiten het bereik van kinderen.

Reiniging en onderhoud

- Houd het apparaat steeds schoon. Gebruik voor het reinigen een borstel of doek maar geen reinigings- of oplosmiddelen.

Bewaring

- Bewaar het apparaat op een droge plaats en buiten het bereik van kinderen.
- Laat eerst het apparaat afkoelen en

berg het dan pas op in een afgesloten ruimte.

We nemen geen aansprakelijkheid op voor schade die voortvloeit uit onze apparaten. Dit geldt in zover deze schade is veroorzaakt door ondeskundige reparaties of het gebruik van niet-originele reserveonderdelen of door oneigenlijk gebruik van het apparaat.

Afvalverwerking en milieubescherming

Breng het apparaat, de toebehoren en de verpakking naar een geschikt recyclagepunt.



Elektrische apparaten horen niet thuis bij het huisvuil. Het pictogram van de doorgekruiste vuilnisbak betekent dat dit product aan het einde van zijn levensduur niet met het huisvuil mag worden weggegooid.

Richtlijn 2012/19/EU betreffende afgedankte elektrische en elektronische apparatuur: Consumenten zijn wettelijk verplicht elektrische en elektronische apparatuur aan het eind van de levensduur op milieuvriendelijke wijze te recyclen. Op die manier wordt milieuvriendelijke en grondstofbesparende recycling gewaarborgd. Afhankelijk van de omzetting in nationaal recht, hebt u de volgende mogelijkheden:

- retourneren naar een verkooppunt,
- aan een officieel inzamelpunt inleveren,
- retourneren naar de fabrikant/distributeur.

Dit is niet van toepassing op accessoires die bij oude apparaten zijn gevoegd en hulpmiddelen zonder elektrische bestanddelen.

Reserveonderdelen/Accessoires

Reserveonderdelen en accessoires verkrijgt u op
www.grizzlytools.shop

Ondervindt u problemen bij het orderproces, gebruik dan het contactformulier.
 Bij andere vragen neemt u contact op met het "Service-Center" (zie pag. 15).

Pos. Gebruiks aanwijzing	Benaming	Artikel-Nr.
A 19	Reductiemondstuk	91105626
A 18	Spatelmondstuk	91105629
A 17	Diffusiemondstuk	91105628
A 15	Aanstekermondstuk	91105630
A 16	Kegelmondstuk	91105627

Garantie

Geachte cliënte, geachte klant,
U krijgt op dit apparaat 3 jaar garantie, te rekenen vanaf de datum van aankoop. Ingeval van gebreken aan dit apparaat heeft u tegenover de verkoper van het apparaat wettelijke rechten. Deze wettelijke rechten worden door onze hierna beschreven garantie niet beperkt.

Garantievoorwaarden

De garantietermijn begint met de datum van aankoop. Gelieve de originele kassabon goed te bewaren. Dit document wordt als bewijs van de aankoop benodigd. Indien er zich binnen drie jaar, te rekenen vanaf de datum van aankoop van dit apparaat, een materiaal- of fabricagefout voordoet, wordt het apparaat door ons – naar onze keuze – voor u gratis gerepareerd of vervangen. Deze garantievergoeding stelt voorop dat binnen de termijn van drie jaar het defecte apparaat en het bewijs van aankoop (kassabon) voorgelegd en dat schriftelijk kort beschreven wordt, waarin het gebrek bestaat en wanneer het zich voorgedaan heeft.

Als het defect door onze garantie gedekt is, krijgt u het gerepareerde of een nieuw apparaat terug. Met herstelling of uitwisseling van het apparaat begint er geen nieuwe garantieperiode.

Garantieperiode en wettelijke kwaliteitsgarantie

De garantieperiode wordt door de garantievergoeding niet verlengd. Dit geldt ook voor vervangen en gerepareerde onderdelen. Eventueel al bij de aankoop bestaande beschadigingen en gebreken moeten onmiddellijk na het uitpakken gemeld worden. Na het verstrijken van de garan-

tieperiode tot stand komende reparaties worden tegen verplichte betaling van de kosten uitgevoerd.

Omvang van de garantie

Het apparaat werd volgens strikte kwaliteitsrichtlijnen zorgvuldig geproduceerd en vóór aflevering nauwgezet getest.

De garantievergoeding geldt voor materiaal- of fabricagefouten. Deze garantie is niet van toepassing op apparaatonderdelen, die aan een normale slijtage blootgesteld zijn en daarom als aan slijtage onderhevige onderdelen beschouwd kunnen worden (b.v. mondstukken) of op beschadigingen aan breekbare onderdelen (b.v. schakelaars). Deze garantie valt weg wanneer het apparaat beschadigd, niet oordeelkundig gebruikt of niet onderhouden werd. Voor een vakkundig gebruik van het apparaat dienen alle in de gebruiksaanwijzing vermelde aanwijzingen nauwgezet in acht genomen te worden. Gebruiksdoeleinden en handelingen, die in de gebruiksaanwijzing afgeraden worden of waarvoor gewaarschuwd wordt, dienen onvoorwaardelijk vermeden te worden.

Het apparaat is uitsluitend voor het privé- en niet voor het commerciële gebruik bestemd. Bij een verkeerde of onoordeelkundige behandeling, toepassing van geweld en bij ingrepen, die niet door het door ons geautoriseerde servicefiliaal doorgevoerd werden, valt de garantie weg.

Afhandeling ingeval van garantie

Gelieve aan de volgende aanwijzingen gevolg te geven om een snelle behandeling van uw verzoek te garanderen:

- Gelieve voor alle aanvragen de kassabon en het identificatienummer (IAN 446250_2307) als bewijs van de aankoop klaar te houden.
- Gelieve het artikelnummer uit het typeplaatje.
- Indien er zich functiefouten of andere gebreken voordien, contacteert u in eerste instantie de hierna vernoemde serviceafdeling **telefonisch** of per **e-mail**. U krijgt dan bijkomende informatie over de afhandeling van uw klacht.
- Een als defect geregistreerd apparaat kunt u, na overleg met onze klantenservice, mits toevoeging van het bewijs van aankoop (kassabon) en de vermelding, waarin het gebrek bestaat en wanneer het zich voorgedaan heeft, voor u franco naar het u medegedeelde serviceadres zenden. Om problemen bij de acceptatie en extra kosten te vermijden, maakt u onvoorwaardelijk uitsluitend gebruik van het adres, dat u medegedeeld wordt. Zorg ervoor dat de verzending niet ongefrankeerd, als volumegoed, per expresse of via een andere speciale verzendingswijze plaatsvindt. Gelieve het apparaat met inbegrip van alle bij de aankoop bijgeleverde accessoires in te zenden en voor een voldoende veilige transportverpakking te zorgen.

Reparatieservice

U kunt reparaties, **die niet onder de garantie vallen**, tegen berekening door ons servicefiliaal laten doorvoeren. Zij maakt graag voor u een kostenraming op. Wij kunnen uitsluitend apparaten behandelen, die voldoende verpakt en gefrankeerd ingezonden werden.

Opgelet: Gelieve uw apparaat gereinigd en met een aanwijzing op het defect naar ons servicefiliaal te zenden. Ongefrankeerd – als volumegoed, per expresse of via een andere speciale verzendingswijze – ingezonden apparaten worden niet geaccepteerd. De afvalverwerking van uw defecte ingezonden apparaten voeren wij gratis door.

Service-Center

NL **Service Nederland**
Tel.: 0800 0249630
E-Mail: grizzly@lidl.nl
IAN 446250_2307

BE **Service België**
Tel.: 0800 12089
E-Mail: grizzly@lidl.be
IAN 446250_2307

Importeur

Gelieve in acht te nemen dat het volgende adres geen serviceadres is. Contacteer in eerste instantie het hoger vermelde servicecenter.

Grizzly Tools GmbH & Co. KG
Stockstädter Straße 20
63762 Großostheim
Duitsland
www.grizzlytools.de

Inhalt

Einleitung	16
Bestimmungsgemäße	
Verwendung	16
Allgemeine Beschreibung	17
Lieferumfang.....	17
Funktionsbeschreibung.....	17
Übersicht	17
Technische Daten	17
Sicherheitshinweise	18
Bildzeichen in der Betriebsanleitung .	18
Bildzeichen auf dem Gerät.....	18
Allgemeine Sicherheitshinweise	18
Erstinbetriebnahme	21
Inbetriebnahme	21
Bedienung	21
Handgriff drehen	21
Ein- und Ausschalten.....	21
Einsatz als Standgerät	22
Verwendung von Vorsatzdüsen	22
Reduzierdüse.....	22
Flächendüse	22
Spachteldüse	22
Grillanzünderdüse.....	22
Kegeldüse	23
Inbetriebnahme	
als Unkrautvernichter	23
Montage der Verlängerung	23
Arbeitshinweise Unkrautvernichter...	23
Reinigung/Wartung/Lagerung ...	24
Allgemeine Reinigungs-	
und Wartungsarbeiten	24
Lagerung	24
Entsorgung/Umweltschutz	25
Ersatzteile/Zubehör	26
Garantie	27
Reparatur-Service	28
Service-Center	28
Importeur	28
Original-	
EG-Konformitätserklärung	31
Explosionszeichnung	33

Einleitung

Herzlichen Glückwunsch zum Kauf Ihres neuen Gerätes. Sie haben sich damit für ein hochwertiges Gerät entschieden. Dieses Gerät wurde während der Produktion auf Qualität geprüft und einer Endkontrolle unterzogen. Die Funktionsfähigkeit Ihres Gerätes ist somit sichergestellt.

Es ist nicht auszuschließen, dass sich in Einzelfällen am oder im Gerät Restmengen von Schmierstoffen befinden. Dies ist kein Mangel oder Defekt und kein Grund zur Besorgnis.



Die Betriebsanleitung ist Bestandteil dieses Gerätes. Sie enthält wichtige Hinweise für Sicherheit, Gebrauch und Entsorgung. Machen Sie sich vor der Benutzung des Gerätes mit allen Bedien- und Sicherheitshinweisen vertraut. Benutzen Sie das Gerät nur wie beschrieben und für die angegebenen Einsatzbereiche. Bewahren Sie die Betriebsanleitung gut auf und händigen Sie alle Unterlagen bei Weitergabe des Gerätes an Dritte mit aus.

Bestimmungsgemäße Verwendung

Der 2in1 Langstiel-Heißluftgebläse / Unkrautvernichter ist zum Entfernen von Unkraut zwischen Gehwegplatten, an Mauerwerken, auf gepflasterten Flächen, in Beeten sowie in Rasenflächen während der Wachstumsperiode, zum Entfernen von Farbanstrichen, zum Erwärmen (z.B. von Schrumpfschläuchen) und zum Verformen und Verschweißen von Kunststoffen geeignet. Es kann zum Lösen von Klebeverbindungen, zum Auftauen von Wasserleitungen, zum Entzünden von Grillkohle verwendet werden. Dieses Gerät ist nicht zur gewerblichen Nutzung geeignet. Bei gewerblichem Einsatz erlischt die Garantie.

Jede andere Verwendung, die in dieser Betriebsanleitung nicht ausdrücklich zugelassen wird, kann zu Schäden am Gerät führen und eine ernsthafte Gefahr für den Benutzer darstellen.

Die Benutzung des Gerätes im Regen oder in feuchter Umgebung ist verboten. Der Hersteller haftet nicht für Schäden, die durch bestimmungswidrigen Gebrauch oder falsche Bedienung verursacht wurden.

Allgemeine Beschreibung

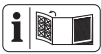

Die Abbildungen finden Sie auf der vorderen und hinteren Ausklappseite.

Lieferumfang

Nehmen Sie das Gerät vorsichtig aus der Packung und prüfen Sie, ob die nachfolgenden Teile vollständig sind:

- Heißluftgebläse
- Verlängerungsstiel
- Griffstück für Verlängerung
- Kegeldüse
- Reduzierdüse
- Flächendüse
- Spachteldüse
- Grillanzünderdüse
- Betriebsanleitung

Funktionsbeschreibung

Bei diesem Gerät handelt es sich um einen 2in1 Langstiel-Heißluftgebläse / Unkrautvernichter, der sowohl mit als auch ohne Langstiel verwendbar ist.

Das Gerät lässt sich mit einem Stufen-schalter regeln. Bei einer Luftmenge von 500 l/min werden, je nach gewählter Stufe, 100, 350, oder 650°C erreicht.

Übersicht

- | | |
|---------------|---|
| A | 1 Ausblasrohr |
| | 2 Gerätegehäuse |
| | 3 Verriegelungsschalter für drehbaren Handgriff |
| | 4 Lufterlass |
| | 5 Ein-/Ausschalter |
| | 6 Griff |
| | 7 Gewindestutzen für Verlängerungsstiel |
| | 8 Netzkabel |
| | 9 Verlängerungsstiel |
| | 10 Überwurfmutter |
| B | 11 Kabelclipse |
| | 12 Gewindestutzen Handgriff |
| | 13 Stielgriff |
| | 14 Kabelzugentlastung |
| | 15 Grillanzünderdüse |
| | 16 Kegeldüse |
| | 17 Flächendüse |
| | 18 Spachteldüse |
| | 19 Reduzierdüse |
| | C |
| 21 Standbügel | |

Technische Daten

Langstiel-Heißluftgebläse / Unkrautvernichter.. PLHLG 2000 C2

Aufnahmeleistung des Motors	2000 W
Netzspannung.....	230 V~; 50 Hz
Schutzklasse	□ II
Luftmenge.....	max. 500 l/min
Temperatur Stufe 1	100 °C
Temperatur Stufe 2	350 °C
Temperatur Stufe 3	650 °C

Sicherheitshinweise

Bildzeichen in der Betriebsanleitung

 **Gefahrenzeichen mit Angaben zur Verhütung von Personen- oder Sachschäden.**

 Gebotszeichen mit Angaben zur Verhütung von Schäden.

 Netzstecker ziehen

 Hinweiszeichen mit Informationen zum besseren Umgang mit dem Gerät.

Bildzeichen auf dem Gerät

 Lesen Sie die Bedienungsanleitung aufmerksam durch.

 Tragen Sie Schutzhandschuhe

 Tragen Sie eine Schutzbrille

 Nicht Regen oder Feuchtigkeit aussetzen.

 Achtung! Heiße Oberfläche. Es besteht Verbrennungsgefahr.

 Schutzklasse II

 Elektrogeräte gehören nicht in den Hausmüll.

Allgemeine Sicherheitshinweise

 Dieses Gerät kann bei unsachgemäßem Gebrauch ernsthaft Verletzungen verursachen. Um Personen- und Sachschäden zu vermeiden, lesen und beachten Sie unbedingt die folgenden Sicherheitshinweise und machen Sie sich mit allen Bedienteilen gut vertraut.

 Vorsicht: So vermeiden Sie Unfälle und Verletzungen:

Vorbereitung

- Dieses Gerät kann von Kindern ab 8 Jahren und darüber sowie von Personen mit verringerten physischen, sensorischen oder mentalen Fähigkeiten oder Mangel an Erfahrung und Wissen benutzt werden, wenn sie beaufsichtigt oder bezüglich des sicheren Gebrauchs des Gerätes unterwiesen wurden und die daraus resultierenden Gefahren verstehen. Kinder dürfen nicht mit dem Gerät spielen. Reinigung und Benutzer-Wartung dürfen nicht von Kindern ohne Beaufsichtigung durchgeführt werden.
- Kinder sollten beaufsichtigt werden, um sicherzustellen, dass sie nicht mit dem Gerät spielen.
- Der Bediener oder Nutzer ist für Unfälle oder Schäden an anderen Menschen oder deren Eigentum verantwortlich.

- Benutzen Sie nur Ersatz- und Zubehörteile, die vom Hersteller geliefert und empfohlen werden. Der Einsatz von Fremdteilen führt zum sofortigen Verlust des Garantieanspruches.

Arbeiten mit dem Gerät



Vorsicht! So vermeiden Sie Geräteschäden und eventuell daraus resultierende Personenschäden:

- Benutzen Sie das Gerät nicht im Regen. Arbeiten Sie nur bei Tageslicht oder guter Beleuchtung.
- Arbeiten Sie mit dem Gerät nicht, wenn Sie müde oder unkonzentriert sind oder nach der Einnahme von Alkohol oder Tabletten. Legen Sie immer rechtzeitig eine Arbeitspause ein. Gehen Sie mit Vernunft an die Arbeit.
- Hinterlassen Sie das Gerät nie unbeaufsichtigt am Arbeitsplatz.
- Ein Brand kann entstehen, wenn mit dem Gerät nicht sorgsam umgegangen wird.
 - Vorsicht bei Gebrauch der Geräte in der Nähe brennbarer Materialien.
 - Nicht für längere Zeit auf ein und dieselbe Stelle richten.
 - Nicht bei Vorhandensein einer explosionsfähigen Atmosphäre verwenden.

- Wärme kann zu brennbaren Materialien geleitet werden, die verdeckt sind.
- Nach Gebrauch auf den Ständer auflegen und abkühlen lassen, bevor es weggepackt wird.
- Das Gerät nicht unbeaufsichtigt lassen, solange es in Betrieb ist.

Benutzung als Festbrennstoffanzünder / Benutzung der Grillanzünderdüse (15)

- Überprüfen, dass der Festbrennstoffanzünder sich in der richtigen Lage befindet.
- Vom Netz trennen, bevor er aus dem Feuer genommen wird.
- Vor dem Wegpacken den Festbrennstoffanzünder abkühlen lassen.
- Die Anschlussleitung oder andere brennbare Materialien dürfen nicht mit den heißen Teilen des Festbrennstoffanzünders in Berührung kommen.

Elektrische Sicherheit



Vorsicht: So vermeiden Sie Unfälle und Verletzungen durch elektrischen Schlag:

- Achten Sie darauf, dass die Netzspannung mit den Angaben des Typenschildes übereinstimmt.
- Schließen Sie das Gerät nur an eine Steckdose mit Fehlerstrom-

Schutzeinrichtung RCD (Residual Current Device) mit einem Auslösestrom von nicht mehr als 30 mA an.

- Halten Sie das Gerät von Regen oder Nässe fern.
- Benutzen Sie das Netzkabel nicht, um den Netzstecker aus der Steckdose zu ziehen. Schützen Sie das Netzkabel vor Hitze, Öl und scharfen Kanten.
- Schalten Sie das Gerät aus und ziehen Sie den Netzstecker aus der Steckdose, wenn das Netzkabel beschädigt ist. Wenn die Anschlussleitung dieses Gerätes beschädigt wird, muss sie durch den Hersteller oder seinen Kundendienst oder eine ähnlich qualifizierte Person ersetzt werden, um Gefährdungen zu vermeiden.
- Verbinden Sie kein beschädigtes Netzkabel mit dem Stromnetz. Berühren Sie kein beschädigtes Netzkabel, solange es mit dem Stromnetz verbunden ist. Ein beschädigtes Netzkabel kann zum Berühren spannungsführender Teile führen.

Ergänzende Sicherheitshinweise



Vorsicht! Vermeiden Sie Verletzungs-, Brandgefahr und Gesundheitsgefährdungen:

- Ziehen Sie bei Gefahr den Netzstecker sofort aus der Steckdose.
- Verwenden Sie das Gerät niemals als Haartrockner.
- Richten Sie den heißen Luftstrom niemals auf Personen oder Tiere.
- Schauen Sie nicht direkt in die Düsenöffnung am Ausblasrohr.
- Berühren Sie die Düse nicht wenn diese heiß ist.
- Tragen Sie Schutzhandschuhe.
- Tragen Sie eine Schutzbrille.
- Ziehen Sie den Netzstecker bei Nichtgebrauch aus der Steckdose, aber auch bei Arbeitspausen sowie vor allen Arbeiten am Gerät, wie z. B. Wechsel der Düse.
- Halten Sie Abstand zwischen dem Düsenausgang und der zu bearbeitenden Fläche oder Werkstück. Das Gerät könnte überhitzen.
- Das Gerät muss stets sauber, trocken und frei von Öl oder Schmierfetten sein.

Erstinbetriebnahme

Bei erster Anwendung kann etwas Rauch austreten. Der Rauch entsteht durch Bindemittel, die sich bei dem ersten Gebrauch durch die Wärme aus der Isolationsfolie der Heizung herauslösen.

Um einen zügigen Austritt zu erzielen, sollte das Gerät auf dem Standfuß (D 20) abgestellt werden.

Belüften Sie unbedingt das Arbeitsumfeld bei der ersten Anwendung. Sollte die Rauch-/Geruchsentwicklung zu stark sein, verlegen Sie die Erstinbetriebnahme ins Freie!

Inbetriebnahme

Der 2in1 Langstiel-Heißluftgebläse/Unkrautvernichter kann sowohl als Handgerät (für den Betrieb als Heißluftgebläse), als auch als Langstielvariante (für den Betrieb als Unkrautvernichter) genutzt werden.



Zur Verwendung als Unkrautvernichter darf das Gerät nur mit Verlängerungsstiel betrieben werden. Halten Sie das Gerät beim Beseitigen von Unkraut am Handgriff der Verlängerung fest.

Bedienung

Handgriff drehen

Das Gerät hat zwei Handgriffpositionen.



Position ① :

Geeignet zur Vernichtung von Unkraut und zum Entzünden von Grillkohle.



Stellen Sie das Gerät in Position ① nach dem Gebrauch immer mit dem Standfuß (20) und dem Stand-

bügel (21) auf eine ebene, feuerfeste Unterlage, zum Abkühlen.

Den Standbügel (21) klappen Sie zur Verwendung auf und nach der Verwendung wieder zu.



Position ② :

Geeignet für die Verwendung als Heißluftpistole.



1. Um den Griff (6) zu drehen, schieben Sie den Verriegelungsschalter (3) nach vorne, in Richtung Ausblasrohr (1). Das Symbol "⏏" erscheint.



2. Halten Sie den Verriegelungsschalter (E 3) in dieser Position und drehen Sie den Handgriff (6) in die gewünschte Position.

3. Lassen Sie den Verriegelungsschalter (E 3) los. Das Symbol "⏏" erscheint. Prüfen Sie ob der Griff (6) in der gewünschten Position eingerastet ist und sich nicht mehr drehen lässt.



Ein- und Ausschalten

Das Gerät kann mit dem Ein-/Ausschalter (5), je nach Anwendungsfall, auf drei Temperaturstufen geregelt werden:

Stufe 1 = 100°C

Stufe 2 = 350°C

Stufe 3 = 650°C

Gerät einschalten:

1. Stecken Sie den Netzstecker in eine passende Steckdose.
2. Stellen Sie den Ein-/Ausschalter (5) auf die gewünschte Stufe 1,2 oder 3. Das Gerät erreicht nach ca. 1 Minute die volle Betriebstemperatur.

Gerät ausschalten:

1. Zum Ausschalten stellen Sie den Ein-/Ausschalter (5) auf Stufe "0".
2. Stellen Sie das Gerät nach dem Gebrauch immer mit dem Standfuß (D 20) auf eine ebene, feuerfeste Unterlage, bis das Gerät abgekühlt ist.
3. Ziehen Sie den Netzstecker aus der Steckdose.

D Einsatz als Standgerät

Sie können das Gerät als Standgerät benutzen. Stellen Sie das Gerät hierzu auf die beiden Standfüße (20).

Achten Sie auf einen stabilen und sicheren Stand und einen hitzefesten Untergrund.

i Die Stellung als Standgerät ist auch bestens geeignet, um das Gerät nach Benutzung abkühlen zu lassen.

B Verwendung von Vorsatzdüsen

! Vor dem Wechsel von Vorsatzdüsen muss die Vorsatzdüse (15/16/17/18/19) und das Ausblasrohr (A 1) ausreichend abgekühlt sein, um Verbrennungen zu vermeiden.

i Verschiedene Verwendungen sind möglich. Beachten Sie immer die Sicherheitsvorschriften und gehen Sie grundsätzlich mit Bedacht und Vorsicht mit dem Gerät um.

Reduzierdüse

Stecken Sie die Reduzierdüse (19) auf das Ausblasrohr (A 1) auf.

Verwenden Sie die Reduzierdüse (19) zum Erzielen einer punktuellen Hitze, wie

z.B. zum Verschweißen von Kunststoffen (Folien, Schrumpfschläuche).

i Achten Sie bei Verwendung der Reduzierdüse (19) besonders auf die Hitzeentwicklung am Bearbeitungspunkt. Verweilen Sie im Zweifel nicht zu lange an einer Stelle, um eine Überhitzung des Werkstücks zu vermeiden.

Flächendüse

Stecken Sie die Flächendüse (17) auf das Ausblasrohr (A 1) auf.

Verwenden Sie die Flächendüse (17) zum Erzielen einer flächigen Hitze.

Sie ist dadurch besonders geeignet Kleber zu lösen oder Farben aufzuweichen.

i Achten Sie bei Verwendung der Flächendüse (17) besonders auf die Hitzeentwicklung an benachbarten Stellen des Bearbeitungspunktes. Damit im Zweifel kein angrenzendes Bauteil überhitzt wird.

H Spachteldüse

Stecken Sie die Spachteldüse (18) auf das Ausblasrohr (A 1) auf.

Die Spachtelform der Düse dient der gezielten Heißluftzufuhr auf Farb- und Lackflächen. Das Entfernen der Farben und Lacke kann mit einer Spachtel und einem Schaber erfolgen. Die Spachteldüse (18) selbst ist nicht zum Entfernen der Farbe geeignet.

I Grillanzünderdüse

Stecken Sie die Grillanzünderdüse (15) auf das Ausblasrohr (A 1) auf.

Schalten Sie das Gerät mit dem Ein-/Ausschalter (G 5) auf Stufe "3" ein.

Positionieren Sie die Grillanzünderdüse (15) unter der Grillkohle. Achten Sie darauf, dass nicht alle Öffnungen der Grillanzünderdüse (15) von Grillkohle bedeckt sind, sonst entsteht ein Hitzestau im Gerät und es besteht Brandgefahr. In wenigen Minuten ist die Grillkohle entzündet.



Verwenden Sie auf keinen Fall weitere Methoden zum Entzünden von Grillkohle gleichzeitig mit der Grillanzünderdüse (15).



Verwenden Sie die Grillanzünderdüse (15) ausschließlich für die wenigen Minuten die notwendig sind, um die Grillkohle zu entzünden.



Verwenden Sie die Grillanzünderdüse (15) in keinem Fall für eine andere Anwendung.

Kegeldüse



Zur Verwendung als Unkrautvernichter darf das Gerät nur mit Verlängerungsstiel betrieben werden. Halten Sie das Gerät beim Beseitigen von Unkraut am Handgriff der Verlängerung fest.

Stecken Sie die Kegeldüse (16) auf das Ausblasrohr (A 1) auf.

Verwenden Sie die Kegeldüse (16) zum Entfernen von Unkraut.



Zur Unkrautvernichtung setzen Sie die Kegeldüse für ca. 5-10 Sekunden auf die zu beseitigende Pflanze auf.

Bei höheren Pflanzen schrumpfen Sie diese, indem Sie die Pflanze im oberen Bereich kurz erwärmen.

Setzen Sie dann die Kegeldüse auf die nun geschrumpfte Pflanze für 5-10 Sekunden auf.

Inbetriebnahme als Unkrautvernichter



Montieren Sie den Verlängerungsstiel um das Gerät als Unkrautvernichter zu nutzen.

Montage der Verlängerung



1. Drehen Sie den Griff (6) des Heißluftgebläses auf Position ① (siehe Kapitel "Handgriff drehen" F).
2. Stecken Sie den Verlängerungsstiel (9) in den Gewindestutzen (12) des Stielgriffs (13) und schrauben Sie die Überwurfmutter (10) fest.
3. Stecken Sie nun den Verlängerungsstiel (9) in den Gewindestutzen (7) am Gerätegehäuse (2) des Heißluftgebläses und schrauben Sie die Überwurfmutter (10) fest.



4. Führen Sie das Netzkabel (8) entlang des Verlängerungsstiels (9) und fixieren Sie es mit den beiden Kabelclipse (11).
5. Führen Sie das Netzkabel (8) durch die Kabelzugentlastung (14) am Stielgriff (13). Formen Sie hierzu in Höhe der Kabelzugentlastung eine Schlaufe, welche Sie durch die Öse der Kabelzugentlastung (14) führen und auf der Rückseite einhängen.

Arbeitshinweise Unkrautvernichter

- Zum Entfernen von Unkraut eignet sich am besten die Kegeldüse (B 16).

- Der beste Zeitpunkt zum Beginn der Unkrautbeseitigung ist das Frühjahr.
- Die Unkrautbeseitigung ist am wirkungsvollsten wenn die Pflanze noch jung ist.
- Der Erfolg der Maßnahme ist nicht sofort sichtbar (siehe Abbildung **L**).
- Je nach Pflanzentyp reagieren diese nicht sofort auf die Wärmestrahlung bei der empfohlenen Einwirkdauer.
 - Junge, weichblättrige Pflanzen reagieren empfindlich auf die Behandlung und sind danach nicht mehr lebensfähig.
 - Hartlaubige Gräser sind sehr robust. Diese müssen öfter behandelt werden.
 - Ältere Pflanzen und Pflanzen mit harten Blättern, wie z.B. Disteln müssen regelmäßig in einem Abstand von 1-2 Wochen behandelt werden um diese erfolgreich auszutrocknen.
- Durch eine längere Einwirkzeit der Behandlung kann der sichtbare Teil der Pflanze auch abgebrannt werden.
- Ein Verbrennen der Pflanzen ist nicht zwingend notwendig. Beim Erhitzen trocknen die Blätter aus und das Unkraut stirbt ab.
- Bei der Behandlung von durchwachsenen Flächen muss diese am Anfang mehrfach in kurzen Zeiträumen wiederholt werden, damit sich bleibender Erfolg einstellen kann. Danach reichen längere Behandlungsabstände aus.
- Bei manchen Unkrautarten kann eine wiederholte Behandlung notwendig sein.



Seien Sie sich bewusst, dass es nicht notwendig ist, die Pflanzen zu verbrennen. Ein einfaches Erhitzen reicht aus, um das Unkraut auszutrocknen und somit abzutöten.

Reinigung/Wartung/Lagerung



Lassen Sie Arbeiten, die nicht in dieser Betriebsanleitung beschrieben sind, von einer von uns ermächtigten Kundendienststelle durchführen. Versuchen Sie nicht, das Gerät selbst zu reparieren, es sei denn, Sie besitzen hierfür eine Ausbildung. Verwenden Sie nur Originalteile.



Ziehen Sie vor allen Wartungs- und Reinigungsarbeiten den Netzstecker. Verletzungsgefahr durch unbeabsichtigtes Einschalten!



Lassen Sie das Gerät vor allen Wartungs- und Reinigungsarbeiten abkühlen. Es besteht Verbrennungsgefahr!

- Bewahren Sie das Gerät an einem trockenen Ort und außerhalb der Reichweite von Kindern auf.

Allgemeine Reinigungs- und Wartungsarbeiten

- Halten Sie das Gerät stets sauber. Verwenden Sie zum Reinigen eine Bürste oder ein Tuch, aber keine Reinigungs- bzw. Lösungsmittel.

Lagerung

- Bewahren Sie das Gerät trocken und außerhalb der Reichweite von Kindern auf.
- Lassen Sie das Gerät abkühlen, bevor Sie das Gerät in geschlossenen Räumen abstellen.

Wir haften nicht für durch unsere Geräte hervorgerufene Schäden. Sofern diese durch unsachgemäße Reparatur oder den Einsatz von Nicht-Originalteilen bzw. durch nicht bestimmungsgemäßen Gebrauch verursacht werden.

Entsorgung/ Umweltschutz

Führen Sie Gerät, Zubehör und Verpackung einer umweltgerechten Wiederverwertung zu.



Elektrogeräte gehören nicht in den Hausmüll. Das Symbol der durchgestrichenen Mülltonne bedeutet, dass dieses Produkt am Ende der Nutzungszeit nicht über den Hausmüll entsorgt werden darf.

Richtlinie 2012/19/EU über Elektro- und Elektronik-Altgeräte: Verbraucher sind gesetzlich dazu verpflichtet, Elektro- und Elektronikgeräte am Ende ihrer Lebensdauer einer umweltgerechten Wiederverwertung zuzuführen. Auf diese Weise wird eine umwelt- und ressourcenschonende Verwertung sichergestellt.

Je nach Umsetzung in nationales Recht können Sie folgende Möglichkeiten haben:

- an einer Verkaufsstelle zurückgeben,
- an einer offiziellen Sammelstelle abgeben,
- an den Hersteller/Inverkehrbringer zurücksenden.

Nicht betroffen sind den Altgeräten beigefügte Zubehörteile und Hilfsmittel ohne Elektrobestandteile.

Zusätzliche Entsorgungshinweise für

Deutschland: Das Gerät ist bei eingerichteten Sammelstellen, Wertstoffhöfen oder Entsorgungsbetrieben abzugeben. Zudem sind Vertreiber von Elektro- und Elektronikgeräten sowie Vertreiber von Lebensmitteln zur Rücknahme verpflichtet. LIDL bietet Ihnen Rückgabemöglichkeiten direkt in den Filialen und Märkten an. Rückgabe und Entsorgung sind für Sie kostenfrei.

Beim Kauf eines Neugerätes haben Sie das Recht, ein entsprechendes Altgerät unentgeltlich zurückzugeben.

Zusätzlich haben Sie die Möglichkeit, unabhängig vom Kauf eines Neugerätes, unentgeltlich (bis zu drei) Altgeräte abzugeben, die in keiner Abmessung größer als 25 cm sind.

Bitte entnehmen Sie vor der Rückgabe Batterien oder Akkumulatoren, die nicht vom Altgerät umschlossen sind, sowie Lampen, die zerstörungsfrei entnommen werden können und führen diese einer separaten Sammlung zu.

Ersatzteile/Zubehör

**Ersatzteile und Zubehör erhalten Sie unter
www.grizzlytools.shop**

Sollten Sie Probleme mit dem Bestellvorgang haben, verwenden Sie bitte das Kontaktformular. Bei weiteren Fragen wenden Sie sich an das „Service-Center“ (siehe Seite 28).

Pos. Betriebsanleitung	Bezeichnung	Bestell-Nr.
A 19	Reduzierdüse	91105626
A 18	Spachteldüse	91105629
A 17	Flächendüse	91105628
A 15	Grillanzünderdüse	91105630
A 16	Kegeldüse	91105627

Garantie

Sehr geehrte Kundin, sehr geehrter Kunde, Sie erhalten auf dieses Gerät 3 Jahre Garantie ab Kaufdatum.

Im Falle von Mängeln dieses Produkts stehen Ihnen gegen den Verkäufer des Produkts gesetzliche Rechte zu. Diese gesetzlichen Rechte werden durch unsere im Folgenden dargestellte Garantie nicht eingeschränkt.

Garantiebedingungen

Die Garantiefrist beginnt mit dem Kaufdatum. Bitte bewahren Sie den original Kassensbon gut auf. Diese Unterlage wird als Nachweis für den Kauf benötigt.

Tritt innerhalb von drei Jahren ab dem Kaufdatum dieses Produkts ein Material- oder Fabrikationsfehler auf, wird das Produkt von uns – nach unserer Wahl – für Sie kostenlos repariert oder ersetzt. Diese Garantieleistung setzt voraus, dass innerhalb der Drei-Jahres-Frist das defekte Gerät und der Kaufbeleg (Kassensbon) vorgelegt und schriftlich kurz beschrieben wird, worin der Mangel besteht und wann er aufgetreten ist. Wenn der Defekt von unserer Garantie gedeckt ist, erhalten Sie das reparierte oder ein neues Produkt zurück. Mit Reparatur oder Austausch des Produkts beginnt kein neuer Garantiezeitraum.

Garantiezeit und gesetzliche Mängelansprüche

Die Garantiezeit wird durch die Gewährleistung nicht verlängert. Dies gilt auch für ersetzte und reparierte Teile. Eventuell schon beim Kauf vorhandene Schäden und Mängel müssen sofort nach dem Auspacken gemeldet werden. Nach Ablauf der Garantiezeit anfallende Reparaturen sind kostenpflichtig.

Garantieumfang

Das Gerät wurde nach strengen Qualitätsrichtlinien sorgfältig produziert und vor Anlieferung gewissenhaft geprüft.

Die Garantieleistung gilt für Material- oder Fabrikationsfehler. Diese Garantie erstreckt sich nicht auf Produktteile, die normaler Abnutzung ausgesetzt sind und daher als Verschleißteile angesehen werden können (z. B. Vorsatzdüsen) oder für Beschädigungen an zerbrechlichen Teilen (z. B. Schalter).

Diese Garantie verfällt, wenn das Produkt beschädigt, nicht sachgemäß benutzt oder nicht gewartet wurde. Für eine sachgemäße Benutzung des Produkts sind alle in der Betriebsanleitung aufgeführten Anweisungen genau einzuhalten. Verwendungszwecke und Handlungen, von denen in der Betriebsanleitung abgeraten oder vor denen gewarnt wird, sind unbedingt zu vermeiden. Das Produkt ist lediglich für den privaten und nicht für den gewerblichen Gebrauch bestimmt. Bei missbräuchlicher und unsachgemäßer Behandlung, Gewaltanwendung und bei Eingriffen, die nicht von unserer autorisierten Service-Niederlassung vorgenommen wurden, erlischt die Garantie.

Abwicklung im Garantiefall

Um eine schnelle Bearbeitung Ihres Anliegens zu gewährleisten, folgen Sie bitte den folgenden Hinweisen:

- Bitte halten Sie für alle Anfragen den Kassensbon und die Artikelnummer (IAN 446250_2307) als Nachweis für den Kauf bereit.
- Die Artikelnummer entnehmen Sie bitte dem Typenschild.
- Sollten Funktionsfehler oder sonstige Mängel auftreten, kontaktieren Sie zunächst die nachfolgend benannte

Serviceabteilung **telefonisch** oder per **E-Mail**. Sie erhalten dann weitere Informationen über die Abwicklung Ihrer Reklamation.

- Ein als defekt erfasstes Produkt können Sie, nach Rücksprache mit unserem Kundenservice, unter Beifügung des Kaufbelegs (Kassenbons) und der Angabe, worin der Mangel besteht und wann er aufgetreten ist, für Sie portofrei an die Ihnen mitgeteilte Service-Anschrift übersenden. Um Annahmeprobleme und Zusatzkosten zu vermeiden, benutzen Sie unbedingt nur die Adresse, die Ihnen mitgeteilt wird. Stellen Sie sicher, dass der Versand nicht unfrei, per Sperrgut, Express oder sonstiger Sonderfracht erfolgt. Senden Sie das Gerät bitte inkl. aller beim Kauf mitgelieferten Zubehörteile ein und sorgen Sie für eine ausreichend sichere Transportverpackung.

Reparatur-Service

Sie können Reparaturen, **die nicht der Garantie unterliegen**, gegen Berechnung von unserer Service-Niederlassung durchführen lassen. Sie erstellt Ihnen gerne einen Kostenvoranschlag.

Wir können nur Geräte bearbeiten, die ausreichend verpackt und frankiert eingeschickt wurden.

Achtung: Bitte senden Sie Ihr Gerät gereinigt und mit Hinweis auf den Defekt an unsere Service-Niederlassung.

Nicht angenommen werden unfrei - per Sperrgut, Express oder mit sonstiger Sonderfracht - eingeschickte Geräte.

Die Entsorgung Ihrer defekten, eingesendeten Geräte führen wir kostenlos durch.

Service-Center

DE Service Deutschland

Tel.: 0800 54 35 111

E-Mail: grizzly@lidl.de

IAN 446250_2307

AT Service Österreich

Tel.: 0800 44 77 44

E-Mail: grizzly@lidl.at

IAN 446250_2307

CH Service Schweiz

Tel.: 0800 56 44 33

E-Mail: grizzly@lidl.ch

IAN 446250_2307

Importeur

Bitte beachten Sie, dass die folgende Anschrift keine Serviceanschrift ist. Kontaktieren Sie zunächst das oben genannte Service-Center.

Grizzly Tools GmbH & Co KG

Stockstädter Straße 20

63762 Großostheim

Germany

www.grizzlytools.de

NL

BE

Vertaling van de originele CE-conformiteitsverklaring

Hiermede bevestigen wij dat de
**Lange steel-hete luchtblazer/onkruidverdelger
bouwserie PLHLG 2000 C2**

Serienummern
000001 - 135000

is overeenkomstig met de hierna volgende, van toepassing zijnde EU-richtlijnen:

2014/30/EU • 2014/35/EU • 2011/65/EU* & (EU) 2015/863

Om de overeenstemming te waarborgen, werden de hierna volgende, in
overeenstemming gebrachte normen en nationale normen en bepalingen toegepast:

**EN 60335-1:2012/A15:2021 • EN 60335-2-45:2002/A2:2012 • EN 62233:2008
EN IEC 55014-1:2021 • EN IEC 55014-2:2021
EN IEC 61000-3-2:2019/A1:2021 • EN 61000-3-3:2013/A2:2021
EN IEC 63000:2018**

De exclusieve verantwoordelijkheid voor de uitgifte van deze conformiteitsverklaring
(23)** wordt gedragen door de fabrikant:



Grizzly Tools GmbH & Co. KG
Stockstädter Straße 20
63762 Großostheim
Germany
30.12.2023

Christian Frank
Documentatiegelastigde

* Het hierboven beschreven voorwerp van de verklaring voldoet aan de voorschriften van de
richtlijn 2011/65/EU van het Europese Parlement en van de Raad van 8 juni 2011 inzake
beperking van het gebruik van bepaalde gevaarlijke stoffen in elektrische en elektronische
apparaten.

** De beide laatste cijfers van het jaar waarin de CE-markering werd aangebracht.



Original EG-Konformitätserklärung

Hiermit bestätigen wir, dass das
**Langstiel-Heißluftgebläse/Unkrautvernichter
Baureihe PLHLG 2000 C2**

Seriennummern
000001 - 135000

folgenden einschlägigen EU-Richtlinien in ihrer jeweils gültigen Fassung entspricht:

2014/30/EU • 2014/35/EU • 2011/65/EU* & (EU) 2015/863

Um die Übereinstimmung zu gewährleisten, wurden folgende harmonisierte Normen sowie nationale Normen und Bestimmungen angewendet:

**EN 60335-1:2012/A15:2021 • EN 60335-2-45:2002/A2:2012 • EN 62233:2008
EN IEC 55014-1:2021 • EN IEC 55014-2:2021
EN IEC 61000-3-2:2019/A1:2021 • EN 61000-3-3:2013/A2:2021
EN IEC 63000:2018**

Die alleinige Verantwortung für die Ausstellung dieser Konformitätserklärung (23)** trägt der Hersteller:



Grizzly Tools GmbH & Co. KG
Stockstädter Straße 20
63762 Großostheim
Germany
30.12.2023

Christian Frank
Dokumentationsbevollmächtigter

* Der oben beschriebene Gegenstand der Erklärung erfüllt die Vorschriften der Richtlinie 2011/65/EU des Europäischen Parlaments und des Rates vom 8. Juni 2011 zur Beschränkung der Verwendung bestimmter gefährlicher Stoffe in Elektro- und Elektronikgeräten.

** Die beiden letzten Ziffern des Jahres, in dem die CE-Kennzeichnung angebracht wurde.

Explosietekening • Explosionszeichnung

PLHLG 2000 C2

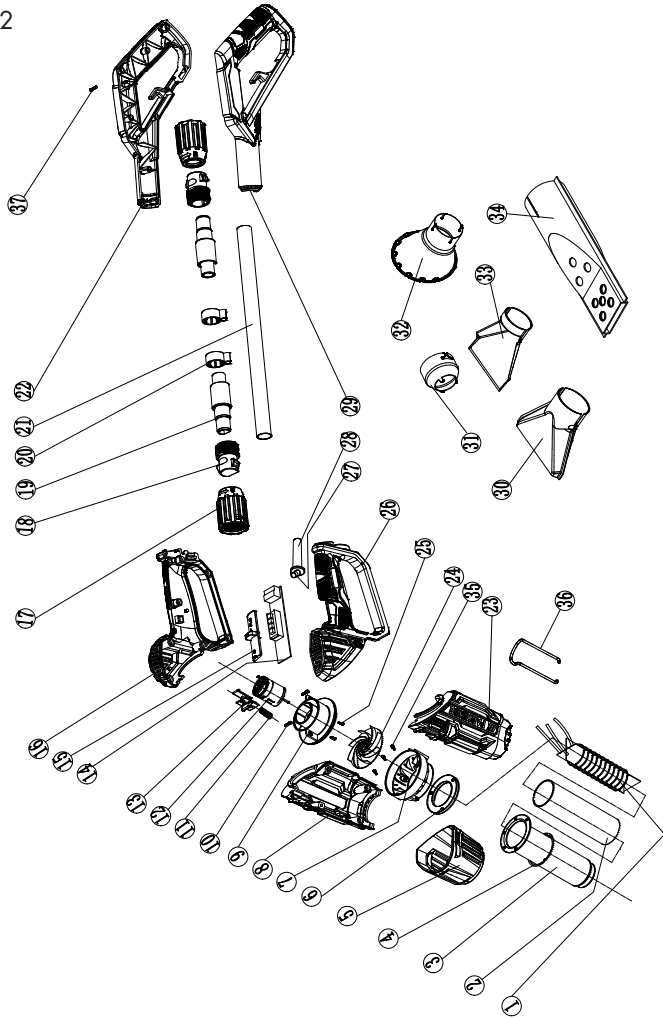

informatief
informativ

2023 1030_rev02_ks

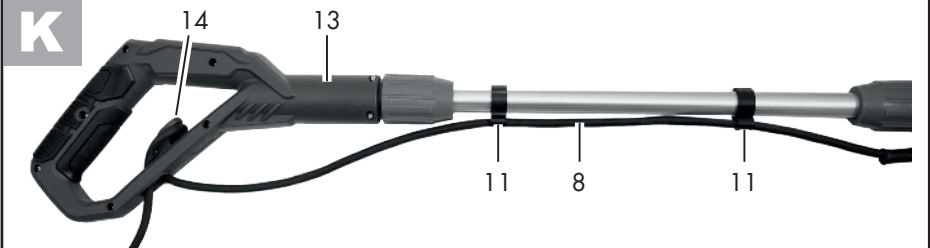
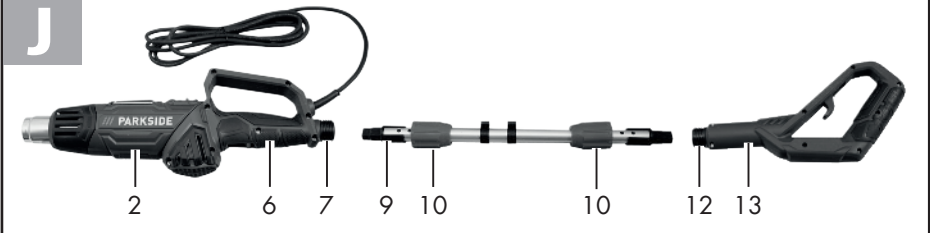
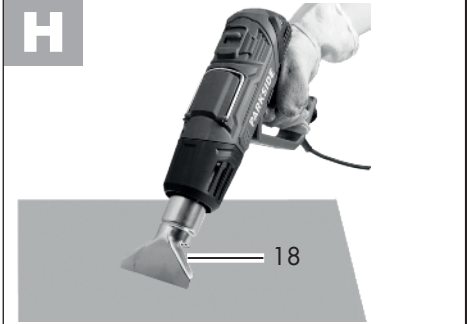

GRIZZLY TOOLS GMBH & CO. KG

Stockstädter Straße 20
63762 Großostheim
GERMANY

Stand van de informatie ·

Stand der Informationen: 09/2023

Ident.-No.: 72090429092023-NL

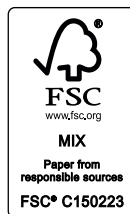

IAN 446250_2307

NL