



Rugged Radio 20V PBRA 20-Li B2

(HU)

Akkus építkezési rádió 20 V

Az originál használati utasítás fordítása

(CZ)

Aku stavební rádio 20 V

Překlad originálního provozního návodu

(DE) (AT) (CH)

Akku-Baustellenradio 20 V

Originalbetriebsanleitung

(SI)

Baterijski radio za gradbišče 20 V

Prevod originalnega navodila za uporabo

(SK)

Akumulátorové stavebné rádio 20 V

Preklad originálneho návodu na obsluhu

IAN 373442_2104



HU

Olvasás előtt kattintson az ábrát tartalmazó oldalra és végezetül ismerje meg a készülék mindegyik funkcióját.

SI

Pred branjem odprite stran s slikami in se nato seznanite z vsemi funkcijami naprave.

CZ

Před čtením si otevřete stranu s obrázky a potom se seznámte se všemi funkcemi přístroje.

SK

Pred čítaním si odklopte stranu s obrázkami a potom sa oboznámte so všetkými funkciami prístroja.

DE AT CH

Klappen Sie vor dem Lesen die Seite mit den Abbildungen aus und machen Sie sich anschließend mit allen Funktionen des Gerätes vertraut.

HU	Az originál használati utasítás fordítása	Oldal	4
SI	Prevod originalnega navodila za uporabo	Stran	27
CZ	Překlad originálního provozního návodu	Strana	49
SK	Preklad originálneho návodu na obsluhu	Strana	70
DE / AT / CH	Originalbetriebsanleitung	Seite	91

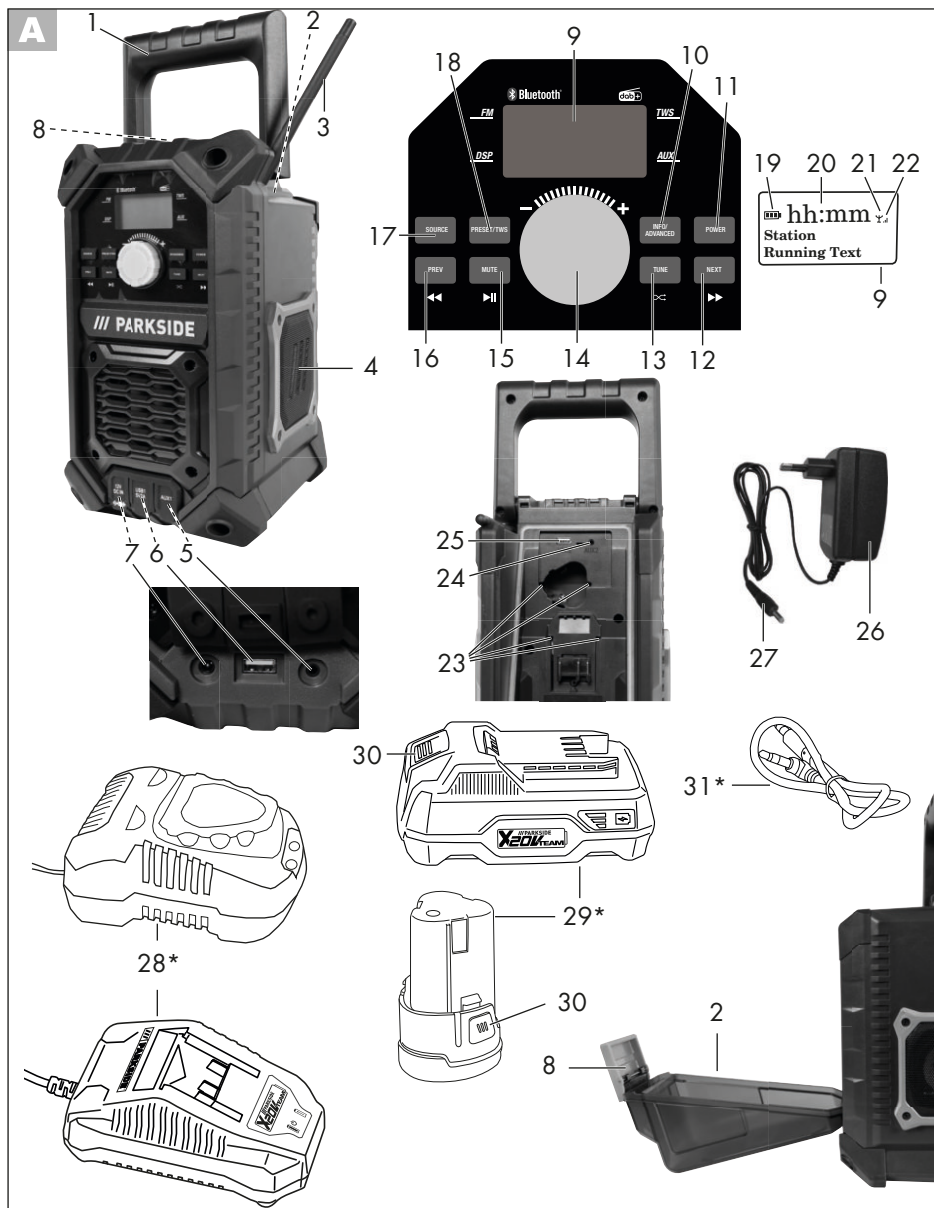

* nicht im Lieferumfang enthalten • nincs benne a csomagolásban • ni vključeno v obseg dobave • nejsou součástí dodávky • nie je súčasťou dodávky

Tartalomjegyzék

Bevezető.....	5	Adó mentése előre beállított adók listájába	15
Rendeltetésszerű használat	5	Tárolt adók lehívása az előre beállított adók listájából.....	15
Általános leírás.....	5	Adóinformációk lehívása	15
A csomag tartalma.....	5	Némítás.....	15
Működés leírása	5	Speciális beállítások DAB+-hoz... 15	
Áttekintés	5	Nem aktív adók.....	16
Műszaki adatok.....	6	Dynamic Range Control (DRC) beállítása.....	16
Töltési idő.....	7	AUX bemenet használata..... 16	
Biztonsági utasítások	8	Csatlakoztatás a készülék elején lévő 3,5 mm jack aljzaton keresztül... 16	
Szimbólumok és piktogramok	8	Csatlakoztatás az akkumulátor-rekeszben lévő 3,5 mm jack aljzaton keresztül	16
Általános biztonsági utasítások	9	Némítás.....	17
Képernyőkre vonatkozó biztonsági utasítások	10	Lejátszás USB kulcsról	17
Hálózati egységekre vonatkozó biztonsági utasítások	10	Csatlakoztatás USB aljzaton keresztül ..	17
Rádió interfészekre vonatkozó biztonsági utasítások	10	Lejátszás szüneteltetése/folytatása	17
Üzembe helyezés	10	Zene kiválasztása	17
Akkumulátor kivétele/behelyezése (12 V és 20 V).....	10	Random/Repeat mód bekapcsolása/kikapcsolása	17
Akkumulátor töltöttségi szintjének ellenőrzése (12 V / 20 V).....	11	Működtetés Bluetooth®-on keresztül..... 18	
Áramellátás a dugós hálózati egységgel.....	11	Csatlakoztatás Bluetooth®-on keresztül ..	18
Be-/kikapcsolás	11	Lejátszás szüneteltetése/folytatása	18
Használat	11	Zene kiválasztása	18
Hangerő beállítása.....	11	TWS – True Wireless Stereo	18
Lejátszási mód átkapcsolása.....	12	Speciális beállítások minden üzemmódhoz..... 18	
Működtetés rádióként (FM)	12	Háttérvilágítás beállítása.....	19
Adókeresés (FM)	12	Dátum/idő beállítása	19
Adó mentése előre beállított adók listájába	12	Nyelv beállítása.....	20
Tárolt adók lehívása az előre beállított adók listájából.....	13	Gyári beállítások visszaállítása.....	20
Adóinformációk lehívása	13	Szoftververzió	20
Némítás.....	13	Tisztítás és karbantartás	20
Speciális beállítások FM-hez..... 13		Tisztítás.....	20
Adókeresés-beállítások.....	13	Karbantartás	20
Hangbeállítások.....	14	Szállítás	21
Működtetés rádióként (DAB+) 14		Tárolás.....	21
Adókeresés	14	Ártalmatlanítás / Környezetvédelem	21
Adó lehívása adólistából	14	Pótalkatrészek/Tartozékok	21

HU JÓTÁLLÁSI TÁJÉKOZTATÓ..... 23
Hibakeresés..... 25
Az eredeti CE megfelelőségi
nyilatkozat fordítása..... 113

Bevezető

Gratulálunk új készüléke megvásárlásához. Vásárlásával kiváló minőségű termék mellett döntött. Ezt a készüléket a gyártás során minőségi vizsgálatnak és végső ellenőrzésnek vetették alá. Ezáltal biztosított a készülék működőképessége.



A használati útmutató a készülék része. Fontos tudnivalókat tartalmaz a biztonságra, használatra és ártalmatlanításra vonatkozóan. A készülék használata előtt ismerkedjen meg valamennyi használati és biztonsági utasítással. A készüléket csak a leírtak szerint és a megadott alkalmazási területen használja. Őrizze meg a használati útmutatót és a készülék harmadik személynek történő továbbadása esetén adja át a készülékhez tartozó valamennyi leírást is.

Rendeltetésszerű használat

A készülék rádió és külső lejátszó eszközök lejátszására szolgál Bluetooth® kapcsolaton, USB és AUX csatlakozón keresztül. A készülék minden további, a jelen használati útmutatóban nem kifejezetten engedélyezett alkalmazása esetén kár keletkezhet a készülékben és komoly veszélyt jelenthet a felhasználó számára. A gyártó nem vállal felelősséget a nem rendeltetésszerű használatból vagy helytelen kezeléskből eredő károkért. A készülék nem alkalmas ipari használatra. Ipari használat esetén a garancia érvényét veszti.

Általános leírás

A készülék a Parkside X 12 V TEAM és X 20 V TEAM termékcsalád része és választhatóan a Parkside X 12 V TEAM, ill. X 20 V TEAM termékcsalád akkumulátorai-val üzemeltethető.



A fontosabb komponensek ábrája a kihajtható oldalon található.

A csomag tartalma

Csomagolja ki a készüléket, vegye le az összes szállítási védőfóliát, távolítsa el az összes csomagolóanyagot a készülékről és ellenőrizze, hogy hiánytalan-e:

- akkumulátoros építkezési rádió
- dugós hálózati egység
- használati útmutató



Az akkumulátor és a töltő nem része a csomagnak.

Működés leírása

Az akkumulátoros építkezési rádió egy LCD-kijelzővel, egy antennával és egy hordozó fogantyúval rendelkezik. A rendelkezésre álló rádió-frekvenciasávok: FM és DAB. Ezen kívül a készülék hálózati adapterhez való csatlakozóval, két USB, ill. AUX aljzattal és egy Bluetooth® interfésszel rendelkezik. A kezelőelemek funkciója az alábbi leírásban található.

Áttekintés



- 1 hordozó fogantyú
- 2 akkumulátor-rekesz fedele
- 3 antenna
- 4 hangszóró
- 5 3,5 mm jack aljzat / AUX-IN (elől)
- 6 USB aljzat (elől)

- 7 DC bemenet
- 8 akkumulátor-rekesz retesze
- 9 kijelző
- 10 Info/Advanced gomb
- 11 Power gomb
- 12 NEXT gomb / előre gomb
- 13 Tune gomb / Random gomb
- 14 hangerőszabályozó
- 15 Mute gomb /
Play & Pause gomb
- 16 PREV gomb / vissza gomb
- 17 Source gomb
- 18 Preset/TWS gomb
- 19 akkumulátor-kijelzés
- 20 idő-kijelzés
- 21 kijelzés
- 22 jel-kijelzés
- 23 vezetősín
- 24 3,5 mm jack aljzat / AUX-IN
(akkumulátor-rekesz)
- 25 USB aljzat (akkumulátor-rekesz)
- 26 dugós hálózati egység
- 27 dugós hálózati egység tápcsatlakozója
- 28 töltő (nem része a csomagnak)
- 29 akkumulátor
(nem része a csomagnak)
- 30 kioldó gomb
- 31 3,5 mm jack dugós kábel
(nem része a csomagnak)

- Külső dugós hálózati egység
- Áramfelvétel 12 V \equiv ; 2 A
- Tápcsatlakozó polaritás 
- Védelem.....IP65
- Súly (akkumulátor nélkül).....2,6 kg
- Méreték (szélesség x magasság
x mélység)..... 169 x 407 x 226 mm
- Hangszóró teljesítmény.....2x 5 W sztereó
- Frekvenciatartomány FM87,5-108 MHz
- Frekvenciatartomány
DAB+ 174,928 - 239,200 MHz
- Működési idő akkumulátorral
(12 V, 2 Ah)..... 5 óra
- Működési idő akkumulátorral
(12 V, 4 Ah)..... 10 óra
- Működési idő akkumulátorral
(20 V, 2 Ah)..... 5 óra
- Működési idő akkumulátorral
(20 V, 4 Ah)..... 10 óra
- Bluetooth® verzió.....5.0
- Támogatott Bluetooth® profil..A2DP, AVRCP
- Frekvenciasáv2,402 - 2,480 GHz
- Átviteli teljesítmény..... 2. osztály
- Átviteli hatótávolság, Bluetooth®
standard kb. 10 m
optimális körülmények között max. 30 m
- Integrált adómemória
DAB+ 30
- UKW..... 30
- USB töltőaljzat (elől)
- Kimeneti feszültség..... 5 V \equiv
- Kimeneti áram2,0 A
- USB csatlakozó (akkumulátor-rekesz)
- Kimeneti feszültség..... 5 V \equiv
- Kimeneti áram0,2 A
- USB verzió..... 1.0
- USB kulcs méretmax. 64 GB
- USB kulcs formázás..... FAT32
- Lejátszási formátumok (USB
csatlakozó)..... MP3, WAV, APE, FLAC
- Hőmérsékletmax. 50 °C
- Üzemeltetés.....0 - 25 °C
- Tárolás.....-5 - 50 °C
- Páratartalom:.....<= 75%

Műszaki adatok

Akkus építkezési

rádió..... **PBRA 20-Li B2**

- Névleges bemeneti feszültség U₁
Akkumulátor-típus:
PAP 20 A1, PAP 20 A3 20 V \equiv
- Névleges bemeneti feszültség U₂
Akkumulátor-típus:
PAPK 12 A1, PAPK 12 A2,
PAPK 12 B1, PAPK 12 B2,
PAPK 12 B3, PAPK 12 D1 12 V \equiv
- Névleges bemeneti feszültség U₃

külső dugós hálózati

egységXH1 200-2000WG

Bemeneti feszültség U_4	220-240 V~
Bemeneti áram.....	0,8 A
Bemeneti váltóáram frekvencia .	50/60 Hz
Kimeneti feszültség.....	12,0 V==
Kimeneti áram.....	2,0 A
Kimeneti teljesítmény.....	24,0 W
Átlagos hatékonyság működés közben.....	86,35 %
Hatékonyság csekély terhelés esetén (10%).....	85,76 %
Teljesítményfelvétel nulla terhelés esetén.....	0,09 W
Védelem.....	IPX0

Töltési idő

A készülék a Parkside X 12 V TEAM és X 20 V TEAM termékcsalád része és választhatóan a Parkside X 12 V TEAM, ill. X 20 V TEAM termékcsalád akkumulátorai-val üzemeltethető.

A Parkside X 20 V TEAM sorozat akkumulátorait csak a Parkside X 20 V TEAM sorozat töltőivel szabad tölteni.

A Parkside X 12 V TEAM sorozat akkumulátorait csak a Parkside X 12 V TEAM sorozat töltőivel szabad tölteni.

Javasoljuk, hogy ezt a készüléket kizárólag az alábbi 20 V-os akkumulátorokkal üzemeltesse:

PAP 20 A1, PAP 20 A3.

Javasoljuk, hogy ezeket az akkumulátorokat az alábbi töltőkkel töltsé:

PLG 20 A1, PLG 20 A3, PDSLK 20 A1.

Javasoljuk, hogy ezt a készüléket kizárólag az alábbi 12 V-os akkumulátorokkal üzemeltesse:

PAPK 12 A1, PAPK 12 A2, PAPK 12 B1, PAPK 12 B2, PAPK 12 B3, PAPK 12 D1.

Javasoljuk, hogy ezeket az akkumulátorokat az alábbi töltőkkel töltsé:

PLGK 12 A1, PLGK 12 A2, PLGK 12 B2.

Figyelem! A kompatibilis akkumulátorok aktuális listája az alábbi oldalon található:
www.lidl.de/akku

Töltési idő (perc)	PAPK 12 A1 PAPK 12 A3	PAPK 12 A2	PAPK 12 B1 PAPK 12 B2 PAPK 12 B3	PAPK 12 D1
PLGK 12 A1	60	60	120	150
PLGK 12 A2	60	60	120	150
PLGK 12 B2	30	45	60	80
PDSLK 12 A1 PDSLK 12 A2	60	45	60	80

Töltési idő (perc)	PAP 20 A1 PAP 20 B1	PAP 20 A2	PAP 20 A3 PAP 20 B3	Smart PAPS 204 A1	Smart PAPS 208 A1
PLG 20 A1 PLG 20 A4 PLG 20 C1	60	90	120	120	210
PLG 20 A2	45	60	80	80	165
PLG 20 A3 PLG 20 C3	35	45	60	50	120
PDSLGL 20 A1	35	45	60	50	120
Smart PLGS 2012 A1	35	40	40	40	50

Biztonsági utasítások

Ez a fejezet a készülékkel történő munkavégzés során betartandó alapvető biztonsági előírásokat tartalmazza.

Szimbólumok és piktogramok

Szimbólumok a készüléken:

 Az elektromos készülékek nem tartoznak a háztartási hulladékba.

Szimbólumok a dugós hálózati egységen

 Olvassa el a használati útmutatót

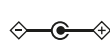
 Polarítás: belül pozitív, kívül negatív.

 A hálózati egység csak helyiségekben történő használatra alkalmas.

 Biztonsági transzformátor – rövidzárlat ellen védett

 Kapcsolóüzemű hálózati egység

 Védelmi osztály II (kettős szigetelés)

 Az elektromos készülékek nem tartoznak a háztartási hulladékba.

 Egyenáram

 Váltakozó áram

A csomagoláson lévő szimbólumok

 Kérjük, ártalmatlanítsa a csomagolást és a terméket környezetbarát módon.

 Újrahasznosítás szimbóluma: Hullámpapír

Védjegyjogokra vonatkozó szimbólumok

 Digitális audió műsor-szórás

Bluetooth® A Bluetooth® szóvédjegy és logó a Bluetooth SIG, Inc. bejegyzett áruvédjegye. Ezen áruvédjegyek Grizzly Tools GmbH und Co. KG által történő bármilyen felhasználása licenz alapján történik. Más védjegyek és márkanevek a mindenkori tulajdonos tulajdonát képezik.

USB Az USB az USB Implementers Forum Inc. bejegyzett védjegye.

Szimbólumok a használati útmutatóban:



Figyelmeztető jelzés személyi sérülések vagy anyagi károk megelőzésére vonatkozó utasításokkal



Veszélyre utaló jelzés áramütés okozta személyi sérülések megelőzésére vonatkozó utasításokkal



Tudnivalókra utaló jelzés a készülék jobb használatát segítő információkkal

Figyelmeztető szavak a használati útmutatóban:

Veszély: A figyelmeztető szó nagy kockázatú veszélyt jelöl, amely halálhoz vagy súlyos sérüléshez vezet, ha nem előzik meg ezt a veszélyt.

Figyelmeztetés: A figyelmeztető szó közepes kockázatú veszélyt jelöl, amely halálhoz vagy súlyos sérüléshez vezethet, ha nem előzik meg ezt a veszélyt.

Vigyázat: A figyelmeztető szó alacsony kockázatú veszélyt jelöl, amely csekély vagy mérsékelt sérüléshez vezethet, ha nem előzik meg ezt a veszélyt.

Általános biztonsági utasítások



Veszély! A csomagolóanyag nem játékszer, fulladás okozta életveszély áll fenn.

- Soha nem szabad megengedni, hogy a készüléket gyermekek, csökkent fizikai, érzékszervi vagy szellemi képességű vagy megfelelő tapasztalattal és tudással nem rendelkező személyek vagy olyan személyek használják, akik nem ismerik a vonatkozó utasításokat. Helyi előírások korlátozhatják a gép használójának életkorát.
- Csak teljesen lezárt fedelek és akkumulátor-rekesz esetén garantált a vízsugár elleni védelem (IP65).
- Húzza ki a készülék dugós hálózati egységét a hálózati csatlakozóaljzatból vihar esetén, vagy ha hosszabb ideig nem használja a készüléket.
- Ne hőforrások, pl. radiátor, fűtőtest vagy hőtermelő készülék közelében állítsa fel a készüléket.
- Ne használja a készüléket hosszabb ideig nagy hangerővel. Válasszon megfelelő hangerőt a halláskárosodás megelőzése érdekében.
- Ne használja a készüléket nyílt láng (pl. gyertya) közelében. Ez tüzet okozhat.
- Ügyeljen arra, hogy ne kerüljön idegen test a készülékbe.

- Hőmérséklet-ingadozások esetén használat előtt hagyja a készüléket akklimatizálódni. Ellenkező esetben kondenzvíz keletkezhet a készülék belsejében, ami meghibásodást eredményezhet.
- Ha füst távozik a készülékből, távolítsa el a hálózati egységet, vegye ki az akkumulátort a készülékből és adja le a készüléket szervizben.
- Ne nyissa ki a készüléket.
- Kizárólag sima, stabil felületen állítsa fel a készüléket. Kerülje a rezgéseket.
- **Ne használjon olyan tartozékokat, amelyeket a PARKSIDE nem ajánl.** Ez áramütést vagy tüzet okozhat.

Képernyőkre vonatkozó biztonsági utasítások

- Az LCD-képernyők olyan folyadékokat tartalmaznak, amelyek bőrirritációt és mérgezést okozhatnak. Ha a folyadék szembe, szájba vagy bőrre kerül, öblítse le az érintett helyet vízzel és haladéktalanul forduljon orvoshoz.

Hálózati egységekre vonatkozó biztonsági utasítások

- A dugós hálózati egység használata esetén ügyeljen arra, hogy a hálózati csatlakozóaljat könnyen elérhető legyen.
- A dugós hálózati egység készenléti üzemmódban is (amikor a rádió nincs csatlakoztatva) fogyaszt csekély mennyiségű áramot. A hálózatról történő teljes leválasztáshoz távolítsa el a dugós hálózati egységet a hálózati csatlakozóaljzatból.
- Ne fogja meg a dugós hálózati egységet nedves kézzel.
- Ne a kábelt húzza, hanem a csatlakozó-dugó szigetelt fogófelületét fogja meg.
- Ne nyissa ki a dugós hálózati egységet.

Rádió interfészekre vonatkozó biztonsági utasítások

- Kapcsolja ki a készüléket, ha orvosi elektronikai rendszerek, kórház, műtő vagy repülőgép közelében tartózkodik. A készülék által kibocsátott rádióhullámok befolyásolhatják az érzékeny perifériák működését.
- Tartsa a készüléket legalább 20 cm távolságban beültetett defibrillátoroktól, ill. szívritmus-szabályozóktól, hogy ne veszélyeztesse azok megfelelő működését.
- Tartsa távol a készüléket hallókészülékektől. A kibocsátott rádióhullámok zavaró zajt generálhatnak.
- Ne használja a készüléket gyúlékony gázok közelében vagy robbanásveszélyes környezetben (pl. lakkozó üzem). Robbanás- és tűzveszély áll fenn.
- A vezeték nélküli adatkapcsolatok nincsenek védve illetéktelen harmadik felek hozzáférése ellen.



Vegye figyelembe a töltésre és a helyes használatra vonatkozó biztonsági utasításokat és tudnivalókat, amelyek a Parkside X 20 V Team, ill. Parkside X 12 V Team termékcsaládba tartozó akkumulátor és töltő használati útmutatójában található. A töltés részletes leírása és további információk ebben a külön használati útmutatóban található.

Üzembe helyezés

Akkumulátor kivétele/behelyezése (12 V és 20 V)

1. Oldja ki az akkumulátor-rekesz retesztét (8).

2. Nyissa ki az akkumulátor-rekesz fedelét (2).
3. Az akkumulátor (29) (a csomag nem tartalmazza) készülékből történő kivételéhez nyomja meg az akkumulátoron lévő kireteszelő gombot (30) és húzza ki az akkumulátort (29) (a csomag nem tartalmazza).
4. Az akkumulátor (29) (a csomag nem tartalmazza) készülékbe helyezéséhez csúsztassa be az akkumulátort (29) (a csomag nem tartalmazza) a készülékbe a vezetősín (23) mentén. Ez hallhatóan bekattan.
5. Zárja le az akkumulátor-rekesz fedelét (2).
6. Reteszelve be az akkumulátor-rekesz reteszt (8).



Vigyázat: Ügyeljen arra, hogy ne csípődjön be az ujjja az akkumulátor-rekesz fedelének kinyitásakor és bezárásakor.

Akkumulátor töltöttségi szintjének ellenőrzése (12 V / 20 V)

Töltésszint-kijelzés a kijelzőn

A kijelzőn lévő akkumulátor-kijelzés (19) mutatja az akkumulátor töltöttségi szintjét.

Áramellátás a dugós hálózati egységgel

1. Csatlakoztassa a dugós hálózati egység (26) tápcsatlakozóját (27) a rádió elején lévő DC bemenetre (7).
2. Csatlakoztassa a dugós hálózati egységet (26) egy csatlakozóaljzathoz.

Ha a rádiót a hálózati adapterrel üzemelteti, akkor az akkumulátor áramellátása

automatikusan megszakad. Csatlakoztatott akkumulátorok nem töltődnek hálózati üzemben.

Ha a rádiót a dugós hálózati egységgel üzemelteti, az akkumulátor-kijelzés (19) nem jelenik meg a kijelzőn.

A Be-/kikapcsolás

Készülék bekapcsolása

1. Nyomja meg a Power gombot (11). A kijelző (9) világitani kezd.

Készülék kikapcsolása

2. Nyomja meg a Power gombot (11). Az összes lejátszás befejeződik és a kijelző (9) kikapcsol.

Ha a hangerő „0”-ra van állítva, az erősítő 10 másodperc után kikapcsol. A készüléket újra be kell kapcsolni.

Használat



Ügyeljen arra, hogy a környezeti hőmérséklet a működtetés során ne haladja meg az 25 °C-ot és ne legyen kevesebb, mint 0 °C.

Hangerő beállítása

A be-/kikapcsoláskor a hangerő automatikusan egy előre beállított értékre változik.

Hangerő növelése

1. Forgassa el a hangerőszabályozót (14) az óramutató járásával megegyező irányba.

Hangerő csökkentése

2. Forgassa el a hangerőszabályozót (14) az óramutató járásával ellentétes irányba.

Lejátszási mód átkapcsolása

Nyomja meg többször a Source gombot (17). A rádió ekkor a rendelkezésre álló lejátszási módokra kapcsol (DAB+, FM és Bluetooth®).

AUX és USB csak akkor áll rendelkezésre, ha csatlakoztatva van egy lejátszó eszköz az AUX aljzatokon (5/24), ill. az USB aljzaton (akkumulátor-rekesz) (25) keresztül.

Működtetés rádióként (FM)

Hajtsa fel az antennát (3) úgy, hogy az függőlegesen álljon.

Nyomja meg többször a Source gombot (17), amíg az idő-kijelzés (20) alatt „FM” olvasható.

A kijelzőn (9) a jel-kijelzés (20) mutatja a jelelősséget. Ha ez alacsony, akkor ajánlott egy adókeresést indítani.

Adókeresés (FM)

Automatikus adókeresés

1. Nyomja meg és tartsa lenyomva kb. 2 másodpercig a Tune gombot (13). Az összes tárolt adó törlésre kerül és a rádió automatikusan legfeljebb 30 vételre alkalmas adót keres a frekvenciasávjában.
2. Nyomja meg a Preset gombot (18). A kijelzőn ekkor megjelenik az adók listája.
3. Nyomja meg a NEXT / PREV gombot (12/16) a listabejegyzések görgetéséhez.
Alternatív megoldásként a hangerőszabályzó (14) elforgatásával is görgetheti a listabejegyzéseket.
4. Nyomja meg a hangerőszabályzót (14) a kiválasztott adó megerősítésé-

séhez. **Alternatív megoldás:** Kb. 10 másodperc után a kiválasztás automatikusan átvételre kerül.

Félig automatikus adókeresés

- Nyomja meg hosszan a NEXT gombot (12). A rádió ekkor automatikusan megkeresi a következő vételre alkalmas jelet **emelkedő sorrendben**.
- Nyomja meg hosszan a PREV gombot (16). A rádió ekkor automatikusan megkeresi a következő vételre alkalmas jelet **csökkenő sorrendben**.

Ha az adókeresés közben még egyszer megnyomja a NEXT / PREV gombot (12/16), akkor az adókeresés idő előtt leáll.

Manuális adóbeállítás

1. Nyomja meg egyszer a hangerőszabályzót (14).
2. Változtassa meg a frekvenciát a hangerőszabályzó (14) elforgatásával.
3. Nyomja meg a hangerőszabályzót (14), hogy elmentse a beállítást és ismét lehetővé tegye a hangerőszabályozást.

Vagy: Nyomja meg egyszer a NEXT / PREV gombot (12/16).



A frekvencia 0,05 mHz-es lépésekben változik.

A hangerőszabályzó gyors elforgatásával keresés történik a megfelelőben. Elindult az irány.

Adó mentése előre beállított adók listájába

1. Nyomja meg és tartsa lenyomva kb. 2 másodpercig a Preset gombot (18).
2. Válasszon ki a NEXT / PREV gombok-

kal (12/16) egy memóriahelyet, amelyet szeretne felülírni.

Alternatív megoldásként a hangerőszabályzó (14) elforgatásával is görgetheti a listabejegyzéseket.

3. Nyomja meg a hangerőszabályzót (14), hogy felülírja a memóriahelyet a kiválasztott adóval.

Tárolt adók lehívása az előre beállított adók listájából

1. Nyomja meg egyszer a Preset gombot (18).
2. Használja a NEXT / PREV gombot (12/16), ill. a hangerőszabályzót (14) a listabejegyzések görgetéséhez.
3. Nyomja meg a hangerőszabályzót (14), hogy a kiválasztott adóra váltson.

Alternatív megoldás: Kb. 10 másodperc után a kiválasztás automatikusan lejátszásra kerül.

Adóinformációk lehívása

1. Nyomja meg az Info/Advanced gombot (10).
2. Görgesse végig az adóinformációkat az Info/Advanced gomb (10) többszöri megnyomásával.

Frekvenciasáv	lehívható adóinformációk
FM (RDS)	rádió szöveg program műfaj adó neve mono/sztereó pontos idő dátum

Némítás

A némítás funkció kikapcsolja a hangkimenetet, miközben a lejátszás folytatódik.

Ennek aktiválásához nyomja meg a Mute gombot (15).

A kikapcsoláshoz nyomja meg ismét a Mute gombot (15).

Az aktív „mute (némítási) funkciót” egy megfelelő szimbólum jelzi a kijelzőn.

Speciális beállítások FM-hez

1. Nyomja meg és tartsa lenyomva kb. 2 másodpercig az Info/Advanced gombot (10), hogy a Beállítások menübe lépjen.
2. Használja a NEXT / PREV gombot (12/16), ill. a hangerőszabályzót (14) a görgetéshez.
3. Nyomja meg a hangerőszabályzót (14) a kiválasztás megerősítéséhez.



A „Rendszer” menüpontban lévő beállítások leírása a „Rendszerbeállítások” fejezetben a 18. oldalon található.

Adókeresés-beállítások

1. Válassza ki a menüben az „Adókeresés-beállítások” lehetőséget.
2. Válassza ki a NEXT / PREV gombbal (12/16), ill. a hangerőszabályzóval (14) az „Összes adó” lehetőséget a teljes adólista fogadásához vagy a „Csak jól vehető adók” lehetőséget, ha csak erős jelű adókat szeretne fogadni.
3. Erősítse meg a beállításokat a hangerőszabályzó (14) megnyomásával.

Hangbeállítások

1. Válassza ki a menüben a „Hangbeállítások” lehetőséget.
2. Válassza ki a NEXT / PREV gombbal (12/16), ill. a hangerőszabályozóval (14) a „Sztereoó lehetséges” lehetőséget sztereó jelek lejátszásához, ha rendelkezésre állnak, vagy a „Csak mono” lehetőséget kizárólag mono jelek lejátszásához.
3. Erősítse meg a beállításokat a hangerőszabályzó (14) megnyomásával.

Működtetés rádióként (DAB+)

Hajtsa fel az antennát (3) úgy, hogy az függőlegesen álljon.

Nyomja meg többször a Source gombot (17), amíg az idő-kijelzés (20) alatt „DAB” olvasható.

A kijelzőn (9) a jel-kijelzés (22) mutatja a jelerősséget. Ha ez alacsony, akkor ajánlott egy adókeresést indítani.

Adókeresés

Nyomja meg és tartsa lenyomva kb. 2 másodpercig a Tune gombot (13). A rádió ekkor automatikusan vételre alkalmas adókat keres.

Alternatív megoldás

1. Nyomja meg és tartsa lenyomva kb. 2 másodpercig az Info/Advanced gombot (10).
2. Görgessen a NEXT / PREV gombbal (12/16), ill. a hangerőszabályozóval (14) a „Teljes adókeresés” listabejegyzésre.
3. Nyomja meg a hangerőszabályzót (14) a kiválasztás megerősítéséhez.

Az adókeresés után létrejön egy adólista, amely a NEXT / PREV gombbal (12/16) hívható le.

Egy további előre beállított listában a kívánt sorrendbe lehet menteni a kedvenc adókat.

Manuális adóbeállítás

1. Nyomja meg és tartsa lenyomva kb. 2 másodpercig az Info/Advanced gombot (10).
2. Görgessen a NEXT / PREV gombbal (12/16), ill. a hangerőszabályozóval (14) a „Manuális beállítás” listabejegyzésre.
3. Nyomja meg a hangerőszabályzót (14) a kiválasztás megerősítéséhez.
4. Változtassa meg a frekvenciát a hangerőszabályzó (14) elforgatásával.
5. Nyomja meg a hangerőszabályzót (14), a frekvenciaválasztás megerősítéséhez. Nyomja meg a hangerőszabályzót (14) ismételten a beállítás mentéséhez és kapcsolja vissza a hangerőszabályzót engedélyezze.

Adó lehívása adólistából

1. Használja a NEXT / PREV gombot (12/16) a listabejegyzések görgetéséhez. **Alternatív megoldás:** Nyomja meg a NEXT / PREV gombot (12/16) és használja a hangerőszabályzót (14) a listabejegyzések görgetéséhez.
2. Nyomja meg a hangerőszabályzót (14), hogy a kiválasztott adóra váltson. **Alternatív megoldás:** Kb. 10 másodperc után a kiválasztás automatikusan átvételre kerül.

Adó mentése előre beállított adók listájába

1. Nyomja meg és tartsa lenyomva kb. 2 másodpercig a Preset gombot (18).
2. Válasszon ki a NEXT / PREV gombbal (12/16) egy memóriahelyet, ahová el szeretné menteni az aktuális adót.
Alternatív megoldásként a hangerőszabályzó (14) elforgatásával is görgetheti a listabejegyzéseket.
3. Nyomja meg a hangerőszabályzót (14) az aktuális adó kiválasztott memóriahelyre történő elmentéséhez.

Tárolt adók lehívása az előre beállított adók listájából

1. Nyomja meg egyszer a Preset gombot (18).
2. Használja a NEXT / PREV gombot (12/16), ill. a hangerőszabályzót (14) a listabejegyzések görgetéséhez.
3. Nyomja meg a hangerőszabályzót (14), hogy a kiválasztott adóra váltson.
Alternatív megoldás: Kb. 10 másodperc után a kiválasztás automatikusan átvételre kerül.

Adóinformációk lehívása

1. Nyomja meg az Info/Advanced gombot (10).
2. Görgesse végig az adóinformációkat az Info/Advanced gomb (10) többszöri megnyomásával.

Frekvenciasáv	Lehívható adóinformációk
DAB	rádiószöveg jelerősség program műfaj multiplex név frekvencia/csatorna Jelhibaarány bitsebesség/hangtípus pontos idő dátum

Némítás

A némítás funkció kikapcsolja a hangkimenetet, miközben a lejátszás folytatódik. Ennek aktiválásához nyomja meg a Mute gombot (15).
A kikapcsoláshoz nyomja meg ismét a Mute gombot (15).

Az aktív „mute (némítási) funkciót” egy megfelelő szimbólum jelzi a kijelzőn.

Speciális beállítások DAB+-hoz

1. Nyomja meg és tartsa lenyomva kb. 2 másodpercig az Info/Advanced gombot (10), hogy a Beállítások menübe lépjen.
2. Használja a NEXT / PREV gombot (12/16), ill. a hangerőszabályzót (14) a görgetéshez.
3. Nyomja meg a hangerőszabályzót (14) a kiválasztás megerősítéséhez.



A „Rendszer” menüpontban lévő beállítások leírása a „Rendszerbeállítások” fejezetben a 18. oldalon található.

i A „teljes adókeresés” és „manuális beállítás” menüpontban lévő beállítások leírása a „Működtetés rádióként (DAB+)” fejezetben található.

Nem aktív adók

A „Nem aktív adók” funkció a régi és már nem vehető adók adólistából történő eltávolítására szolgál.

1. Válassza ki a menüben a „Nem aktív adók” lehetőséget.
2. Válassza ki a NEXT / PREV gombbal (12/16), ill. a hangerőszabályzóval (14) az „Igen” lehetőséget a nem aktív adók törléséhez vagy a „Nem” lehetőséget a Beállítás menübe való visszatéréshez.
3. Erősítse meg a beállításokat a hangerőszabályzó (14) megnyomásával.

Dynamic Range Control (DRC) beállítása

i Ez a funkció csak akkor áll rendelkezésre, ha DAB+ van kiválasztva.

A DRC biztosítja, hogy a halkabb részek felerősödjenek és ezáltal zajos környezetben is jól hallhatók legyenek.

1. Válassza ki a menüben a „DRC” lehetőséget.
2. Válassza ki a NEXT / PREV gombbal (12/16), ill. a hangerőszabályzóval (14) a kívánt DRC-beállítást.

Három választási lehetőség van:

ki – a halk részek nem kerülnek felerősítésre

mély – a halk részek közepes felerősítése

magas – a halk részek maximális felerősítése

3. Erősítse meg a beállításokat a hangerőszabályzó (14) megnyomásával.

AUX bemenet használata

Csatlakoztatás a készülék elején lévő 3,5 mm jack aljzaton keresztül

1. Dugja a jack dugós kábelt (31) (a csomag nem tartalmazza) a készülék elején lévő jack aljzatba (5).
2. Csatlakoztassa a jack dugós kábelt (31) (a csomag nem tartalmazza) egy lejátszó készülékhez.

Amint a jack dugós kábel (31) csatlakoztatva van a készülék elején lévő jack aljzathoz (5), a rádió automatikusan erre a bemenetre vált.

Csatlakoztatás az akkumulátor-rekeszben lévő 3,5 mm jack aljzaton keresztül

1. Csatlakoztassa a jack dugós kábelt (31) a készülék akkumulátor-rekeszében lévő jack aljzathoz (24).
2. Csatlakoztassa a jack dugós kábelt (31) (a csomag nem tartalmazza) egy lejátszó készülékhez.

Amint a jack dugós kábel (31) csatlakoztatva van a készülék akkumulátor-rekeszében lévő jack aljzathoz (24), a rádió automatikusan erre a bemenetre vált. A lejátszást kizárólag a lejátszó készüléken lehet elindítani és leállítani. További lejátszási funkciók szintén kizárólag a lejátszó készüléken vezérelhetők.

Némítás

A némítás funkció kikapcsolja a hangkimenetet, miközben a lejátszás folytatódik.

Ennek aktiválásához nyomja meg a Mute gombot (15).

A kikapcsoláshoz nyomja meg ismét a Mute gombot (15).

Az aktív „mute (némítási) funkciót” egy megfelelő szimbólum jelzi a kijelzőn.

Lejátszás USB kulcsról

Csatlakoztatás USB aljzaton keresztül

1. Dugjon egy USB kulcsot (a csomag nem tartalmazza) a készülék akkumulátor-rekeszében lévő USB aljzatba (25).

i A készülék elején lévő USB aljzaton (6) kizárólag külső készülékeket lehet tölteni. Hang lejátszása ezen az USB aljzaton (6) keresztül nem lehetséges.

i Mobiltelefonokon lévő hangfájlok lejátszása nem lehetséges USB csatlakozón keresztül. Ehhez használja a Bluetooth® vagy AUX lehetőséget.

i Kizárólag FAT32 formátumú, legfeljebb 64 GB méretű USB kulcsok használhatók.

i A következő formátumú hangfájlokat lehet lejátszani: MP3, WAV, APE, FLAC.

Lejátszás szüneteltetése/folytatása

Lejátszás szüneteltetése

1. Nyomja meg lejátszás közben a Play & Pause gombot (15).

Lejátszás folytatása

2. Nyomja meg a Play & Pause gombot (15).

Zene kiválasztása

1. Nyomja meg a NEXT gombot (12), hogy a következő zeneszámra ugorjon.
2. Nyomja meg a PREV gombot (16), hogy visszaállítsa az aktuális zeneszámot az elejére.
3. Nyomja meg ismét a PREV gombot (16) 3 másodpercen belül, hogy visszatérjen az előző zeneszámra.

Random/Repeat mód bekapcsolása/kikapcsolása

Nyomja meg többször a Tune gombot (13), amíg a kijelzőn megjelenik a kívánt mód.

Mód	Funkció
Rep-1	Az aktuális zeneszám ismét lejátszásra kerül
Repeat All	Az USB kulcs (a csomag nem tartalmazza) teljes tartalma többször lejátszásra kerül
Random	A zene lejátszása véletlenszerű sorrendben történik és az USB kulcs (a csomag nem tartalmazza) teljes tartalma többször lejátszásra kerül.

Normal	A zene sorrendben kerül lejátszásra. A lejátszás az USB kulcs (a csomag nem tartalmazza) lévő utolsó zeneszám lejátszása után leáll.
--------	--

Működtetés Bluetooth®-on keresztül

Csatlakoztatás Bluetooth®-on keresztül

1. Nyomja meg többször a Source gombot (17), amíg az idő-kijelzés alatt „Bluetooth” olvasható.
2. A kijelző villog.
3. Hozzon létre kapcsolatot a külső, Bluetooth®-képes készülékén keresztül a rádióval. Ehhez válassza ki a listában a „PBRA 20-Li B2” lehetőséget.
4. Amint csatlakoztatva van a készülék, egy hangjelzés hallható, megszűnik a kijelző villogása és megjelenik a „Csatlakoztatva” megjegyzés a készüléken.
5. A lejátszást kizárólag a Bluetooth lejátszó készüléken lehet elindítani.

Lejátszás szüneteltetése/folytatása

Lejátszás szüneteltetése

1. Nyomja meg lejátszás közben a Play & Pause gombot (15).

Lejátszás folytatása

2. Nyomja meg a Play & Pause gombot (15).

Zene kiválasztása

1. Nyomja meg a NEXT gombot (12), hogy a következő zeneszámmra ugorjon.
2. Nyomja meg a PREV gombot (16), hogy visszaállítsa az aktuális zeneszámot az elejére.
3. Nyomja meg ismét a PREV gombot (16) 3 másodpercen belül, hogy visszatérjen az előző zeneszámmra.

TWS - True Wireless Stereo

A TWS funkcióval két azonos típusú rádiót egy sztereó hangszóró-párhoz csatlakoztathat Bluetooth®-on keresztül.

1. Győződjön meg arról, hogy egyik készülék sincs csatlakoztatva lejátszó készülékhez Bluetooth®-on keresztül.
2. Nyomja meg többször a Source gombot (17), amíg az idő-kijelzés alatt „Bluetooth” olvasható.
3. Nyomja meg mindkét készüléken egyszer a TWS gombot (18). A kijelzőn (9) villog a TWS kijelzés.
4. A készülékek csatlakoznak egymáshoz és az egyik készülék kijelzőjén (9) megszűnik a TWS kijelzés villogása.
5. A készülék, amelyen továbbra is villog a TWS kijelzés, az alapkészülék. Ekkor ezzel a készülékkel összekapcsolható a mobiltelefon a „Működtetés Bluetooth®-on keresztül” fejezetben leírtak szerint.
6. A két hangszóró csatlakozásának megszüntetéséhez nyomja meg egyszer a TWS gombot (18).

Speciális beállítások minden üzemmódot



A különböző lejátszásokra vonatkozó speciális beállításokról a megfelelő fejezetekben található információ

Rádió módban (FM és DAB+)

1. Nyomja meg és tartsa lenyomva kb. 2 másodpercig az Info/Advanced gombot (10), hogy a Beállítások menübe lépjen.
2. Görgessen a NEXT / PREV gombbal (12/16), ill. a hangerőszabályzóval (14) a „Rendszer” listabejegyzésre.
3. Nyomja meg a hangerőszabályzót (14) a kiválasztás megerősítéséhez.
4. Görgessen a NEXT / PREV gombbal (12/16), ill. a hangerőszabályzóval (14) a kívánt bejegyzéshez.
5. Nyomja meg a hangerőszabályzót (14) a kiválasztás megerősítéséhez.

Külső adathordozókról történő lejátszás esetén (USB, AUX és Bluetooth®)

1. Nyomja meg és tartsa lenyomva kb. 2 másodpercig az Info/Advanced gombot (10), hogy a Beállítások menübe lépjen.
2. Görgessen a NEXT / PREV gombbal (12/16), ill. a hangerőszabályzóval (14) a kívánt bejegyzéshez.
3. Nyomja meg a hangerőszabályzót (14) a kiválasztás megerősítéséhez.

Háttérvilágítás beállítása

1. Válassza ki a Rendszer menüben a „Világítás” lehetőséget.
2. Használja a NEXT / PREV gombot (12/16), ill. a hangerőszabályzót (14) a listabejegyzések görgetéséhez.
3. Nyomja meg a hangerőszabályzót (14) a kiválasztott listabejegyzés megerősítéséhez.

Dátum/idő beállítása

Idő és dátum beállítása

1. Válassza ki a Rendszer menüben az „Idő” lehetőséget.

2. Válassza ki az Idő menüben az „Idő/dátum beállítása” lehetőséget.
3. Ekkor villog az óra-kijelzés. Ez a NEXT / PREV gombbal (12/16), ill. a hangerőszabályzóval (14) módosítható. Erősítse meg az adatbevitelt a hangerőszabályzó (14) megnyomásával.
4. Tegye ugyanezt a perc és dátum beállításához.

Idő automatikus beállítása

1. Válassza ki a Rendszer menüben az „Idő” lehetőséget.
2. Válassza ki az Idő menüben az „Automatikus frissítés” lehetőséget.
3. Válassza ki a NEXT / PREV gombbal (12/16), ill. a hangerőszabályzóval (14) a kívánt frissítési módot.
4. Nyomja meg a hangerőszabályzót (14) a kiválasztás megerősítéséhez.

4 választási lehetőség van:

nincs frissítés – idő és dátum nem frissül automatikusan

összes frissítése – idő és dátum automatikusan frissül FM-en és DAB-on keresztül

FM frissítése – idő és dátum automatikusan frissül FM-en keresztül

DAB frissítése – idő és dátum automatikusan frissül DAB-on keresztül

Ha az automatikus frissítés aktív, akkor az idő és a dátum mindig frissül, ha a rádió a megfelelő lejátszási módban van.

Időformátum beállítása

1. Válassza ki a Rendszer menüben az „Idő” lehetőséget.
2. Válassza ki az Idő menüben az „12/24 óra beállítása” lehetőséget.
3. Állítsa be a NEXT / PREV gombbal (12/16), ill. a hangerőszabályzóval (14) a kívánt időformátumot. Erősítse

meg a beállításokat a hangerőszabályzó (14) megnyomásával.

Dátumformátum beállítása

1. Válassza ki a Rendszer menüben az „Idő” lehetőséget.
2. Válassza ki az Idő menüben az „Dátumformátum beállítása” lehetőséget.
3. Állítsa be a NEXT / PREV gombbal (12/16), ill. a hangerőszabályzóval (14) a kívánt dátumformátumot. Erősítse meg a beállításokat a hangerőszabályzó (14) megnyomásával.

Nyelv beállítása

1. Válassza ki a Rendszer menüben a „Nyelv” lehetőséget.
2. Használja a NEXT / PREV gombot (12/16), ill. a hangerőszabályzót (14) a listabejegyzések görgetéséhez.
3. Nyomja meg a hangerőszabályzót (14) a beállítás megerősítéséhez.

Gyári beállítások visszaállítása

1. Válassza ki a Rendszer menüben a „Gyári beállítások” lehetőséget.
2. Válassza ki a Gyári beállítások menüben az „igen” lehetőséget. A rádió ekkor automatikusan visszaállítja a gyári beállításokat. Ehhez a rádió újraindítást és DAB+ adókeresést hajt végre.

Szoftververzió

1. Válassza ki a Rendszer menüben a „Szoftververzió” lehetőséget.
2. Megjelenik a telepített szoftververzió.
3. A főmenübe való visszatéréshez nyomja meg a Info/Advanced gombot (10).

Tisztítás és karbantartás



A készüléken történő bármilyen munkavégzés előtt kapcsolja ki a készüléket, vegye ki az akkumulátort a készülékből és húzza ki a dugós hálózati egységet a csatlakozóaljzatból.



A jelen használati útmutatóban nem szereplő javítási és karbantartási munkákat szervizközpontunkkal végeztesse el. Kizárólag eredeti alkatrészeket használjon.

Tisztítás



A készüléket nem szabad lefröcskölni vízzel és nem szabad vízbe helyezni. Áramütés veszélye áll fenn.



Ne használjon tisztító-, ill. oldószereket. Ezek helyrehozhatatlan kárt tehetnek a készülékben. Vegyi anyagok kárt tehetnek a készülék műanyag részeiben.

- Tartsa tisztán a készülék szellőzőnyílásait, hangszóróját és hordozó fogantyúját. Ehhez használjon egy száraz törlőkendőt vagy egy kefét.
- A készüléket enyhén benedvesített törlőkendővel és enyhe hatású tisztítószerrel tisztítsa.

Karbantartás

A készülék nem igényel karbantartást.

Szállítás

A készülék szállítása előtt hajtsa be az antennát (3).

Tárolás

- Tárolja a készülékeket és tartozékokat mindig:
 - szárazon.
 - tisztán.
 - portól védve.
 - gyermekektől elzárva.
- Hosszabb tárolás (pl. téliesítés) előtt vegye ki az akkumulátort a készülékből (vegye figyelembe az akkumulátor és a töltő külön használati útmutatóját).

Ártalmatlanítás / Környezetvédelem

Vegye ki az akkumulátort a készülékből és juttassa el a készüléket, az akkumulátort, a tartozékokat és a csomagolást környezetbarát újrahasznosításra. Vegye figyelembe a területileg érvényes hulladékkezelési előírásokat.



Az áthúzott kerek szeméttároló itt látható szimbóluma azt mutatja, hogy ez a készülék a 2012/19/EU irányelv hatálya alá tartozik. Ez az irányelv azt mondja ki, hogy a készüléket nem szabad a szokásos háztartási hulladékkal ártalmatlanítani, hanem azt külön létrehozott gyűjtőhelyen, újrahasznosító központokban vagy hulladékkezelő üzemben kell leadni. Ez az ártalmatlanítás az Ön számára díjmentes. Kímélje a környezetet és ártalmatlanítson szakszerűen. A készülék ártalmatlanítása előtt vegye ki az akkumulátort a készülékből.



Kérjük, ártalmatlanítsa a csomagolást és a terméket környezetbarát módon.



Újrahasznosítás szimbóluma: Hullámpapír

A csomagolás környezetbarát anyagokból készült, amit a helyi hulladékhasznosítónál adhat le környezetkímélő ártalmatlanításra.

Pótalkatrészek / Tartozékok

Pótalkatrészek és tartozékok az alábbi oldalon állnak rendelkezésre
www.grizzlytools.shop

Ha esetleg problémája akad a rendelési folyamattal kapcsolatban, kérjük, használja a kapcsolatfelvételi űrlapot. További kérdések esetén forduljon a „Szervizközpont” (lásd a 23. oldalon).





HU JÓTÁLLÁSI TÁJÉKOZTATÓ

A termék megnevezése: Akkus építkezési rádió	Gyártási szám: IAN 373442_2104
A termék típusa: PBRA 20-Li B2	
A gyártó cégneve, címe, e-mail címe: Grizzly Tools GmbH & Co. KG Stockstädter Straße 20 63762 Großostheim Germany HRA: 5468, Amtsgericht Aschaffenburg E-Mail: service@grizzly.biz	Szerviz neve, címe, telefonszáma: Szerviz Magyarország Tel.: 06800 21225 E-Mail: grizzly@lidl.hu W+T Környezetvédelmi és Szolgáltató Kft. Dunapart also 138 2318 Szigetszentmárton Tel.: 0624 456 672
Az importáló/ forgalmazó neve és címe: Lidl Magyarország Kereskedelmi Bt., H-1037 Budapest, Rádl árok 6.	

1. A jótállási idő a Magyarország területén, Lidl Magyarország Kereskedelmi Bt. üzletében történt vásárlás napjától számított 1 év, amely jogvesztő. A jótállási idő a fogyasztó részére történő átadással, vagy ha az üzembe helyezést a forgalmazó, vagy annak megbízottja végzi, az üzembe helyezés napjával kezdődik.
2. A jótállási igény a jótállási jeggyel és/vagy a vásárlást igazoló blokkal érvényesíthető. A jótállási jegy szabálytalan kiállítása, vagy átadásának elmaradása nem érinti a jótállási kötelezettség-vállalás érvényességét. Kérjük, hogy a vásárlás tényének és időpontjának bizonyítására őrizze meg a pénztári fizetésnél kapott jótállási jegyetés a vásárlást igazoló blokkot.
3. A vásárlástól számított három munkanapon belül érvényesített csereigény esetén a forgalmazó köteles a terméket kicserélni, feltéve ha a hiba a rendeltetésszerű használatot akadályozza. A jótállási jogokat a termék tulajdonosaként a fogyasztó érvényesítheti az áruházakban, valamint a jótállási tájékoztatóban feltüntetett szervizekben. (A magyar Polgári Törvénykönyv alapján fogyasztónak minősül a szakmája, önálló foglalkozása vagy üzleti tevékenysége körén kívül eljáró természetes személy.)

A jótállás ideje alatt a fogyasztó hibás teljesítés esetén kérheti a termék kijavítását, kicserélését, vagy ha a termék nem javítható vagy cserélhető, vagy az a forgalmazónak aránytalan többletköltséggel járna, illetve a fogyasztó kijavításhoz, kicseréléshez fűződő érdeke alapos ok miatt megszűnt, árleszállítást kérhet, vagy elállhat a szerződéstől és visszakérheti a vételárat. A kijavítás során a termékbe csak új alkatrész kerülhet beépítésre.

4. A fogyasztó a hiba felfedezése után a lehető legrövidebb időn belül köteles a hibát bejelenteni és a terméket a jótállási jogok érvényesítése céljából átadni. A hiba felfedezésétől számított két hónapon belül bejelentett jótállási igényt időben közöltnek

kell tekinteni. A közlés elmaradásából eredő kárért a fogyasztó felelős. A jótállási igény érvényesíthetőségének határideje a termék, vagy fődarabjának kicserélése esetén a csere napján újraindul.

5. A rögzített bekötésű, illetve a 10 kg-nál súlyosabb, vagy tömegközlekedési eszközön nem szállítható terméket az üzemeltetés helyén kell megjavítani. Abban az esetben, ha a javítás a helyszínen nem végezhető el, a termék ki- és visszaszereléséről, valamint szállításáról a forgalmazónak kell gondoskodnia.
6. A jótállás nem áll fenn, ha a hiba a nem rendeltetésszerű használatból, átalakításból, helytelen tárolásból, vagy a használati utasítástól eltérő kezeléssel, vagy bármely a vásárlást követő behatásból fakad, vagy elemi kár okozta, és azt a forgalmazó, vagy a szerviz bizonyítja. A jótállás nem vonatkozik a mozgó kopó alkatrészek (világítótestek, gumibroncok stb.) rendeltetésszerű elhasználódására. A szerviz és a forgalmazó a javítás során nem felel a terméken a fogyasztó vagy harmadik személyek által tárolt adatokért vagy beállításokért.
7. Fogyasztói jogvita esetén a fogyasztó a megyei (fővárosi) kereskedelmi és iparkamara mellett működő békéltető testület eljárását is kezdeményezheti.

A jótállás a fogyasztó törvényből eredő szavatossági jogait és azok érvényesíthetőségét nem érinti.

Kijavítást ellenőrző szelvény:

A jótállási igény bejelentésének időpontja:	A hiba oka:
Javításra átvétel időpontja:	A hiba javításának módja:
A fogyasztó részére történő visszaadás időpontja:	
A szerviz bélyegzője, kelt és aláírás:	

Kicserélést ellenőrző szelvény:

A jótállási igény bejelentésének időpontja:
Kicserelés időpontja:
A cserélő bolt bélyegzője, kelt és aláírás:

Hibakeresés



A készüléken történő bármilyen munkavégzés előtt kapcsolja ki a készüléket, vegye ki az akkumulátort a készülékből és húzza ki a dugós hálózati egységet a csatlakozóaljzatból.

Probléma	Lehetséges ok	Hibaelhárítás
A készülék nem indul	Akkumulátor (22) nincs behelyezve	Helyezze be az akkumulátort (22) (lásd „Akkumulátor kivétele/behelyezése”)
	Akkumulátor (22) lemerült	Töltse fel az akkumulátort (22) (vegye figyelembe az akkumulátor és a töltő külön használati útmutatóját)
	Be/Ki nyomógomb (2) meghibásodott.	A javítást az ügyfélszolgálatnak kell elvégeznie.
A készülék megszakításokkal működik	Belső érintkezési hiba	A javítást az ügyfélszolgálatnak kell elvégeznie.
	Be/Ki nyomógomb (2) meghibásodott.	
Akadozó lejátszás Zaj lejátszás közben	Rossz jel	(csak FM és DAB+) állítsa be az antennát (3)
		(csak FM és DAB+) állítsa be a frekvenciát (lásd „manuális adókeresés” az „Adókeresés (FM)” fejezetben)
	Túllépte a Bluetooth-kapcsolat átviteli hatótávolságát	Helyezze a rádiót jobb vételű helyre.
AUX nincs vagy halk hang	Lejátszó készülék ki vagy „stop” állásra van kapcsolva	Indítsa el a lejátszást a lejátszó készüléken
	A lejátszó készülék túl halkra van beállítva	Növelje a hangerőt a lejátszó készüléken

Probléma	Lehetséges ok	Hibaelhárítás
Nincs hang	A rádió túl halkra van beállítva	Növelje a hangerőt (Lásd „Hangerő beállítása a „Használat” fejezetben)
	Aktiválva van a rádió némító funkciója	Ellenőrizze, hogy aktiválva van-e a némító funkció. Ebben az esetben a kijelzőn megjelenik a megfelelő szimbólum. A némító funkció kikapcsolásához nyomja meg a Mute gombot (14)
A készülék nem ismeri fel az USB kulcsot	Az USB kulcs hibásan van formázva	Formázza az USB kulcsot FAT32-re
	Az USB aljzat meghibásodott	A javítást az ügyfélszolgálatnak kell elvégeznie.
	Az USB kulcs túl nagy	Használjon legfeljebb 64 GB méretű USB kulcsot
Lejátszás USB kulcsról nem lehetséges	Az USB kulcs hibásan van formázva	Formázza az USB kulcsot FAT32-re
	Helytelen hangformátum	Konvertálja a hangfájlokat megfelelő formátumba (MP3, WAV, APE, FLAC)
Lejátszás Bluetooth®-on keresztül nem lehetséges	A Bluetooth® nincs aktiválva a mobil végfelhasználói készüléken	Aktiválja a Bluetooth®-t a mobil végfelhasználói készülék beállításában
	Az építkezési rádió nincs kiválasztva lejátszó eszközként a mobil végfelhasználói készüléken	Válassza ki az építkezési rádiót a mobil végfelhasználói készülék Bluetooth® beállításában
	A készülék már egy másik mobil végfelhasználói készülékhez van társítva	Válassza le az elérhető közelségben lévő mobil végfelhasználói készülékeket az építkezési rádióról
	A Bluetooth® modul meghibásodott	A javítást az ügyfélszolgálatnak kell elvégeznie.
Az építkezési rádió nem jelenik meg a mobil végfelhasználói készüléken	Az építkezési rádió és a mobil végfelhasználói készülék az átviteli tartományon kívül esik	Csökkentse az építkezési rádió és a mobil végfelhasználói készülék közötti távolságot
	A mobil végfelhasználói készülék nem támogatja az építkezési rádió Bluetooth® szabványát	Használjon újabb mobil végfelhasználói készüléket

Vsebina

Uvod	28
Predvidena uporaba	28
Splošen opis	28
Obseg dobave	28
Opis delovanja.....	28
Pregled	28
Tehnični podatki	29
Čas polnjenja	30
Varnostna navodila	31
Simboli in slikovni znaki.....	31
Splošna varnostna navodila	32
Varnostna navodila za zaslone	33
Varnostna navodila za napajalnike ...	33
Varnostna navodila za radijske vmesnike	33
Začetek uporabe	33
Odstranjevanje/vstavljanje akumulatorja (12 V in 20 V)	33
Preverjanje napoljenosti akumulatorja (12 V / 20 V)	34
Električno napajanje z napajalnikom z vtičem	34
Vkllop/izkllop	34
Uporaba	34
Nastavitev glasnosti	34
Preklop načina predvajanja.....	34
Uporaba kot radio (FM)	34
Postopek iskanja oddajnikov (FM)	35
Shranitev oddajnikov na seznam prednastavitev	35
Priklic shranjenih oddajnikov s seznama prednastavitev	35
Priklic informacij o oddajnikih.....	35
Funkcija Mute	36
Posebne nastavitve za FM	36
Nastavitve postopka iskanja.....	36
Nastavitve zvoka	36
Uporaba kot radio (DAB+)	36
Postopek iskanja oddajnikov.....	36
Priklic oddajnikov iz seznama oddajnikov	37

Shranitev oddajnikov na seznam prednastavitev.....	37
Priklic shranjenih oddajnikov s seznama prednastavitev	37
Priklic informacij o oddajnikih.....	37
Funkcija Mute	38
Posebne nastavitve za DAB+	38
Neaktivni oddajniki.....	38
Nastavitev funkcije Dynamic Range Control (DRC)	38
Delovanje vhoda AUX-In	38
Povezava z vtičnico za vtič 3,5 mm na sprednji strani naprave.....	38
Povezava z vtičnico za vtič 3,5 mm v predalčku za akumulator	39
Funkcija Mute	39
Predvajanje s pomnilniškega ključa USB	39
Povezava z vmesnikom USB	39
Premor/nadaljevanje predvajanja.....	39
Izbira naslova.....	39
Aktiviranje/deaktiviranje načina Random/Repeat	39
Delovanje s tehnologijo Bluetooth®.....	40
Povezava s tehnologijo Bluetooth®....	40
Premor/nadaljevanje predvajanja.....	40
Izbira naslova.....	40
TWS – True Wireless Stereo	40
Sistemske nastavitve za vse načine	41
Nastavitev osvetlitve ozadja	41
Nastavitev datuma/ure	41
Nastavitev jezika	42
Vzpostavitev tovarniške nastavitve....	42
Različica programske opreme.....	42
Čiščenje in vzdrževanje	42
Čiščenje.....	42
Vzdrževanje	42
Transport	42
Shranjevanje.....	43
Odlaganje med odpadke/ varstvo okolja.....	43

Nadomestni deli/pribor	43
Garancijski list	45
Iskanje napak.....	47
Prevod originalne izjave o skladnosti CE	114

Uvod

Iskrene čestitke ob nakupu vaše nove naprave. Odločili ste se za kakovostno napravo. Ta naprava je bila preverjena glede kakovosti med in po koncu proizvodnje. S tem je zagotovljena sposobnost vaše naprave za delovanje.



Navodila za uporabo so sestavni del te naprave. Vsebujejo pomembna navodila glede varnosti, uporabe in odstranjevanja med odpadke. Pred uporabo naprave se seznanite z vsemi napotki za uporabo in varnost. Napravo uporabljajte samo, kot je opisano, in samo za navedena področja uporabe. Navodila za uporabo skrbno shranite in vso dokumentacijo predajte tretji osebi skupaj z napravo.

Predvidena uporaba

Naprava je predvidena za predvajanje radia in zunanjih medijev za predvajanje s pomočjo tehnologije Bluetooth®, vtičnic USB in AUX.

Vsaka druga uporaba, ki ni izrecno dovoljena v teh navodilih, lahko povzroči materialno škodo na napravi in predstavlja resno nevarnost za uporabnika.

Proizvajalec ne jamči za škodo, povzročeno zaradi nepredvidene uporabe ali napačnega upravljanja. Ta naprava ni primerna za poslovno uporabo. Pri poslovni uporabi garancija preneha veljati.

Splošen opis

Naprava je del serije Parkside X 12 V TEAM in X 20 V TEAM ter jo je mogoče po želji uporabljati z akumulatorji serije Parkside X 12 V TEAM oz. X 20 V TEAM.

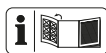

Slikovni prikaz najpomembnejših funkcijskih delov najdete na sprednji zloženi strani.

Obseg dobave

Vzemite napravo iz embalaže, z naprave odstranite vse zaščitne folije za transport in celoten embalažni material ter preverite, ali so prisotni vsi deli:

- akumulatorski gradbiščni radio
- napajalnik z vtičem
- navodila za uporabo



Akumulator in polnilnik nista del obsega dobave.

Opis delovanja

Akumulatorski gradbiščni radio ima prikazovalnik LCD, anteno in nosilni ročaj. Na voljo sta radijska frekvenčna pasova FM in DAB. Na napravo je mogoče dodatno priključiti tudi omrežni adapter, poleg tega ima po dve vtičnici USB oz. AUX in vmesnik za Bluetooth®.

Funkcije posameznih delov so opisane v nadaljevanju.

Pregled



- 1 nosilni ročaj
- 2 pokrov predalčka za akumulator
- 3 antena
- 4 zvočnik
- 5 vtičnica za vtič 3,5 mm/AUX-IN (spredaj)

- 6 vtičnica USB (spredaj)
- 7 vhod DC
- 8 zapora predalčka za akumulator
- 9 prikazovalnik
- 10 tipka Info/Advanced
- 11 tipka Power
- 12 tipka NEXT/tipka za naprej
- 13 tipka Tune/tipka Random
- 14 gumb za glasnost
- 15 tipka Mute/tipka Play & Pause
- 16 tipka PREV/tipka za nazaj
- 17 tipka Source
- 18 tipka Preset/TWS
- 19 prikaz akumulatorja
- 20 prikaz urnega časa
- 21 prikaz
- 22 prikaz signala
- 23 vodilo
- 24 vtičnica za vtič 3,5 mm/AUX-IN (predalček za akumulator)
- 25 vtičnica USB (predalček za akumulator)
- 26 napajalnik z vtičem
- 27 votli vtič napajalnika z vtičem
- 28 polnilnik (ni v obsegu dobave)
- 29 akumulator (ni v obsegu dobave)
- 30 tipka za sprostitev
- 31 kabel z vtičem 3,5 mm (ni v obsegu dobave)

Tehnični podatki

Akumulátorové stavebné rádio..... PBRA 20-Li B2

Nazivna vhodna napetost U_1

Tip akumulatorja:

PAP 20 A1, PAP 20 A3 20 V \equiv

Nazivna vhodna napetost U_2

Tip akumulatorja:

PAPK 12 A1, PAPK 12 A2,

PAPK 12 B1, PAPK 12 B2,

PAPK 12 B3, PAPK 12 D1 12 V \equiv

Nazivna vhodna napetost U_3

Zunanji napajalnik z vtičem

Poraba toka 12 V \equiv ; 2 A

Poli votlega vtiča 

Vrsta zaščite IP65

Teža (brez akumulatorja) 2,6 kg

Mere (Š x V x G) 169 x 407 x 226 mm

Moč zvočnika 2x 5 W stereo

Frekvenčno območje FM ... 87,5–108 MHz

Frekvenčno območje

DAB+ 174,928–239,200 MHz

Čas delovanja z akumulatorjem

(12 V, 2 Ah) 5 ur

Čas delovanja z akumulatorjem

(12 V, 4 Ah) 10 ur

Čas delovanja z akumulatorjem

(20 V, 2 Ah) 5 ur

Čas delovanja z akumulatorjem

(20 V, 4 Ah) 10 ur

Različica Bluetooth® 5.0

Podprti profili Bluetooth® A2DP, AVRCP

Frekvenčni pas 2,402–2,480 GHz

Moč oddajanja razreda 2

Doseg prenosa Bluetooth®

standardno pribl. 10 m

pod optimalnimi pogoji maks. 30 m

Integriran pomnilnik oddajnikov

DAB+ 30

UKV 30

Polnilni priključek USB (spredaj)

izhodna napetost 5 V \equiv

izhodni tok 2,0 A

Priključek USB (predalček za akumulator)

izhodna napetost 5 V \equiv

izhodni tok 0,2 A

različica USB 1.0

velikost ključa USB najv. 64 GB

format ključa USB FAT32

formati za predvajanje

(priključek USB) .. MP3, WAV, APE, FLAC

Temperatura najv. 50 °C

delovanje 0–25 °C

Shranjevanje –5–50 °C

zračna vlaga: <= 75 %

Zunanji napajalnik

z vtičemXH1200-2000WG

Vhodna napetost U_4 220–240 V~

Vhodni tok 0,8 A

Frekvenca vhodnega izmeničnega

toka 50/60 Hz

izhodna napetost 12,0 V==

izhodni tok 2,0 A

Izhodna moč 24,0 W

Povprečna učinkovitost med

delovanjem 86,35 %

Učinkovitost pri nizki obremenitvi

(10 %) 85,76 %

Poraba moči pri ničelni

obremenitvi 0,09 W

Vrsta zaščite IPX0

Čas polnjenja

Naprava je del serije Parkside X 12 V TEAM in X 20 V TEAM ter jo je mogoče po želji uporabljati z akumulatorji serije Parkside X 12 V TEAM oz. X 20 V TEAM.

Akumulatorje serije Parkside X 20 V TEAM je dovoljeno polniti samo s polnilniki serije Parkside X 20 V TEAM.

Akumulatorje serije Parkside X 12 V TEAM je dovoljeno polniti samo s polnilniki serije Parkside X 12 V TEAM.

Priporočamo vam, da to napravo uporabljate izključno z naslednjimi 20 V akumulatorji: PAP 20 A1, PAP 20 A3.

Priporočamo vam, da te akumulatorje polnite z naslednjimi polnilniki: PLG 20 A1, PLG 20 A3, PDSLГ 20 A1.

Priporočamo vam, da to napravo uporabljate izključno z naslednjimi 12 V akumulatorji: PАРK 12 A1, PАРK 12 A2, PАРK 12 B1, PАРK 12 B2, PАРK 12 B3, PАРK 12 D1.

Priporočamo vam, da te akumulatorje polnite z naslednjimi polnilniki: PLGK 12 A1, PLGK 12 A2, PLGK 12 B2.

Veljaven seznam združljivosti akumulatorskih baterij najdete tu: www.lidl.de/akku

Čas polnjenja (min)	PAP 20 A1 PAP 20 B1	PAP 20 A2	PAP 20 A3 PAP 20 B3	Smart PAPS 204 A1	Smart PAPS 208 A1
PLG 20 A1 PLG 20 A4 PLG 20 C1	60	90	120	120	210
PLG 20 A2	45	60	80	80	165
PLG 20 A3 PLG 20 C3	35	45	60	50	120
PDSLГ 20 A1	35	45	60	50	120
Smart PLGS 2012 A1	35	40	40	40	50

Čas polnjenja (min)	PAPK 12 A1 PAPK 12 A3	PAPK 12 A2	PAPK 12 B1 PAPK 12 B2 PAPK 12 B3	PAPK 12 D1
PLGK 12 A1	60	60	120	150
PLGK 12 A2	60	60	120	150
PLGK 12 B2	30	45	60	80
PDSLK 12 A1 PDSLK 12 A2	60	45	60	80

Varnostna navodila

V tem poglavju so obravnavani osnovni varnostni predpisi za delo z napravo.

Simboli in slikovni znaki

Slikovne oznake na napravi:



Električne naprave ne spadajo med gospodinjske odpadke.

Slikovne oznake na napajalniku z vtičem



Preberite navodila za uporabo

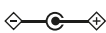

Polarnost: znotraj pozitivna, zunaj negativna.



Napajalnik je primeren samo za uporabo v prostorih.



Varnostni transformator – zaščiten pred kratkim stikom



Stikalni napajalnik



Razred zaščite II (dvojna izolacija)



Električne naprave ne spadajo med gospodinjske odpadke.



Enosmerna napetost



Izmenična napetost

Simboli na embalaži



Embalažo in izdelek odstranite na okolju prijazen način.



Simbol za reciklažo: valovita lepenka

Slikovne oznake za pravice iz blagovne znamke



Digital Audio Broadcasting



Besedna znamka in logotipi Bluetooth® so registrirane blagovne znamke podjetja Bluetooth SIG, Inc. Vsakršna uporaba teh blagovnih znamk s strani podjetja Grizzly Tools GmbH & Co. KG poteka v okviru licence. Druge blagovne

znamke in imena blagovnih znamk so last njihovih ustreznih imetnikov.



USB je registrirana blagovna znamka podjetja USB Implementers Forum Inc.

Simboli v navodilih:



Opozorilni znaki z navedbo za preprečevanje telesnih poškodb ali materialne škode



Znaki za nevarnost s podatki o preprečevanju telesnih poškodb zaradi električnega udara



Znaki za opombo z informacijami o boljšem ravnanju z napravo

Opozorilne besede v navodilih:

Nevarnost: Opozorilna beseda označuje nevarnost z visoko stopnjo tveganja, ki ima za posledico smrt ali resne telesne poškodbe, če se ne prepreči.

Opozorilo: Opozorilna beseda označuje nevarnost s srednjo stopnjo tveganja, ki ima lahko za posledico smrt ali resne telesne poškodbe, če se ne prepreči.

Previdno: Opozorilna beseda označuje nevarnost z nizko stopnjo tveganja, ki ima lahko za posledico manjše ali zmerne telesne poškodbe, če se ne prepreči.

Splošna varnostna navodila



Nevarnost! Embalažni material ni igrača, obstaja smrtna nevarnost zaradi zadušitve.

- Otroci, osebe z omejenimi telesnimi, zaznavnimi ali duševnimi sposobnostmi ali neustreznimi izkušnjami in znanjem ali osebe, ki niso seznanjene z navodili, naprave ne smejo nikoli uporabljati. Najnižja starost uporabnika je lahko omejena z lokalnimi predpisi.
- Zaščita pred curki vode (IP65) je zagotovljena samo, če so pokrovi in predalček za akumulator popolnoma zaprti.
- V primeru nevihte ali če naprave dlje časa ne uporabljate, povlecite napajalnik naprave z vtičem iz električne vtičnice.
- Naprave ne postavljajte v bližino virov toplote kot npr. radiatorjev, grelnih naprav ter drugih naprav, ki ustvarjajo toploto.
- Naprave ne uporabljate dlje časa z visoko glasnostjo. Izberite primerno glasnost, da preprečite poškodbe sluha.
- Naprave ne uporabljajte v bližini odprtih plamenov (npr. sveč). To lahko privede do požara.
- Preprečite vdor tujkov v napravo.
- Napravo pri nihanju temperature pustite, da se prilagodi, preden jo začnete uporabljati. Drugače lahko v notranjosti naprave pride do nastajanja kondenzata, tako pa do okvare naprave.
- Če iz naprave izstopa dim, odstranite napajalnik, vzemite akumulator iz naprave in napravo oddajte v popravilo.
- Naprave ne odpirajte.
- Napravo postavite samo na ravno, stabilno površino. Preprečite vibracije.
- **Ne uporabljajte pribora, ki ga ni priporočilo podjetje PARKSIDE.** To

lahko privede do električnega udara ali požara.

Varnostna navodila za zaslone

- Prikazovalniki LCD vsebujejo tekočine, ki lahko povzročijo draženje kože in zastrupitev. Če bi vam tekočina zašla v oči, usta ali na kožo, prizadeta mesta izperite z vodo in takoj poiščite zdravniško pomoč.

Varnostna navodila za napajalnike

- Pri uporabi napajalnika z vtičem poskrbite za dobro dostopnost električne vtičnice.
- Napajalnik z vtičem tudi v stanju pripravljenosti (tudi če radio ni priključen) porabi malce toka. Za dokončno ločitev od omrežja napajalnik z vtičem iztaknite iz električne vtičnice.
- Napajalnika z vtičem se ne dotikajte z mokrimi rokami.
- Ne vlecite za kabel, temveč vtič primite za izolirano površino za prijem.
- Napajalnika z vtičem ne odpirajte.

Varnostna navodila za radijske vmesnike

- Napravo izklopite, kadar ste v bližini medicinskim elektronskim sistemov, bolnišnice, operacijske dvorane ali letala. Radijski valovi, ki jih naprava oddaja, lahko ovirajo delovanje občutljivih naprav.
- Napravo približujte vsajenim defibrilatorjem oz. srčnim spodbujevalnikom samo do razdalje 20 cm, da ne ogrozi-te njihovega pravilnega delovanja.
- Naprave ne približujte slušnim aparatom. Oddajani radijski valovi lahko povzročijo moteč hrup.
- Naprave ne uporabljajte v bližini vnetljivi-

vih plinov ali v okolici z nevarnostjo eksplozije (npr. v lakirnicah), obstaja nevarnost eksplozije in požara.

- Brežžične podatkovne povezave niso zaščitene pred dostopom nepooblaščenih tretjih oseb.



Upoštevajte varnostna navodila in navodila za polnjenje ter pravilno uporabo v navodilih za uporabo za akumulator in polnilnik serije Parkside X 20 V Team oz. Parkside X 12 V Team. Podroben opis postopka polnjenja in več informacij najdete v teh ločenih navodilih za uporabo.

Začetek uporabe

Odstranjevanje/vstavljanje akumulatorja (12 V in 20 V)

1. Sprostite zaporo predalčka za akumulator (8).
2. Odprite pokrov predalčka za akumulator (2).
3. Za odstranjevanje akumulatorja (29) (ni v obsegu dobave) iz naprave pritisnite tipko za sprostitev (30) na akumulatorju in povlecite akumulator (29) (ni v obsegu dobave) ven.
4. Za vstavljanje akumulatorja (29) (ni v obsegu dobave) potisnite akumulator (29) (ni v obsegu dobave) vzdolž vodila (23) v napravo. Pri tem se slišno zaskoči.
5. Zaprite pokrov predalčka za akumulator (2).
6. Zaprite zaporo predalčka za akumulator (8).



Previdno: Pri odpiranju in zapiranju pokrova predalčka za akumulator pazite, da si ne pripnete prstov.

Preverjanje napolnjenosti akumulatorja (12 V / 20 V)

Prikaz napolnjenosti na prikazovalniku

Prikaz akumulatorja (19) na prikazovalniku prikazuje napolnjenost akumulatorja.

Električno napajanje z napajalnikom z vtičem

1. Priključite votli vtič (27) napajalnika z vtičem (26) na vhod DC (7) na sprednji strani radia.
2. Vtaknite napajalnik z vtičem (26) v električno vtičnico.

Ko radio uporabljate z napajalnikom, se oskrba z akumulatorjem samodejno prekinje. Priključeni akumulatorji se med napajanjem iz omrežja ne polnijo.

Ko radio uporabljate z napajalnikom z vtičem, ni prikaza akumulatorja (19) na prikazovalniku.

A Vklp/izklp

Vklp naprave

1. Pritisnite tipko Power (11). Prikazovalnik (9) zasveti.

Izklp naprave

2. Pritisnite tipko Power (11). Vsa predvajanja se končajo, prikazovalnik (9) pa se izklopi.

Če je glasnost nastavljena na „0“, se ojačevalnik izklopi po 10 sekundah. Na pravo je treba ponovno vklopiti.

Uporaba



Pazite, da temperatura okolja med delovanjem ne preseže 25 °C in ne pade pod 0 °C.

Nastavitev glasnosti

Pri vklopu/izklopu se glasnost samodejno prilagodi na že nastavljeno vrednost.

Zvišanje glasnosti

1. Zavrtite gumb za glasnost (14) v smeri urnega kazalca.

Znižanje glasnosti

2. Zavrtite gumb za glasnost (14) v nasprotni smeri urnega kazalca.

Preklop načina predvajanja

Večkrat pritisnite tipko Source (17). Radio sedaj preklaplja razpoložljive načine predvajanja (DAB+, FM in Bluetooth®). AUX in USB sta na izbiro le, če je priključen medij za predvajanje na vtičnicah AUX (5/24) oz. vtičnici USB (predalček za akumulator) (25).

Uporaba kot radio (FM)

Prestavite anteno (3) navzgor, tako da je postavljena navpično.

Večkrat pritisnite tipko Source (17), tako da se pod prikazom urnega časa (20) pojavi napis »FM«.

Na prikazovalniku (9) se s pomočjo prikaza signala (20) prikaže jakost signala. Če je ta nizka, je priporočljivo zagnati postopek iskanja oddajnikov.

Postopek iskanja oddajnikov (FM)

Samodejni postopek iskanja

1. Pritisnite in pridržite tipko Tune (13) pribl. 2 sekundi. Vsi shranjeni oddajniki se izbrišejo, radio pa sedaj samodejno preiskuje frekvenčni pas za do 30 oddajnikov za sprejem.
2. Pritisnite tipko Preset (18). Na prikazovalniku se vam sedaj prikaže seznam oddajnikov.
3. Pritisnite tipko NEXT/PREV (12/16) za listanje po seznamu vnosov. Druga možnost za listanje po seznamu vnosov pa je z obračanjem gumba za glasnost (14).
4. Pritisnite na gumb za glasnost (14), da potrdite izbiro oddajnika. **Druga možnost:** Čez pribl. 10 sekund se izbira samodejno prevzame.

Delno samodejni postopek iskanja

- Dolgo pritiskajte na tipko NEXT (12). Radio sedaj samodejno išče naslednji signal za sprejem v **naraščajočem vrstnem redu**.
- Dolgo pritiskajte na tipko PREV (16). Radio sedaj samodejno išče naslednji signal za sprejem v **padajočem vrstnem redu**.

Če med postopkom iskanja še enkrat pritisnete na tipko NEXT/PREV (12/16), se postopek iskanja kmalu konča.

Ročna nastavitvev oddajnikov

1. Enkrat pritisnite na gumb za glasnost (14).
2. Spremenite frekvenco z obračanjem gumba za glasnost (14).
3. Pritisnite na gumb za glasnost (14), da nastavitvev shranite in znova omogočite nastavljanje glasnosti.

Ali: Enkrat pritisnite na tipko NEXT/PREV (12/16).



Frekvenca se spreminja v korakih po 0,05 mHz.

S hitrim vrtenjem regulatorja glasnosti opravi se iskanje v ustreznih Smer se je začela.

Shranitev oddajnikov na seznam prednastavitvev

1. Pritisnite in pridržite tipko Preset (18) pribl. 2 sekundi.
2. S tipkama NEXT/PREV (12/16) izberite pomnilniško mesto, ki ga želite pri shranitvi prepisati. Druga možnost za listanje po seznamu vnosov pa je z obračanjem gumba za glasnost (14).
3. Pritisnite na gumb za glasnost (14), da pomnilniško mesto prepisete z izbranim oddajnikom.

Priklic shranjenih oddajnikov s seznama prednastavitvev

1. Enkrat pritisnite tipko Preset (18).
2. S tipkama NEXT/PREV (12/16) oz. z gumbom za glasnost (14) brskajte po seznamu vnosov.
3. Pritisnite na gumb za glasnost (14) za prehod na izbrani oddajnik. **Druga možnost:** Čez pribl. 10 sekund se izbira samodejno začne predvajati.

Priklic informacij o oddajnikih

1. Pritisnite tipko Info/Advanced (10).
2. Brskajte v informacijah o oddajnikih, tako da večkrat pritisnete na tipko Info/Advanced (10).

Frekvenčni pas	informacije o oddajnikih za priklic
FM (RDS)	besedilo radia vrsta programa ime oddajnika mono/stereo urni čas datum

Funkcija Mute

S funkcijo Mute se izklopi zvok med potekom predvajanja.

Za aktiviranje izklopa pritisnite tipko Mute (15). Za odpravo izklopa zvoka še enkrat pritisnite tipko Mute (15).

Aktivno »funkcijo Mute« prikazuje ustrezen simbol na prikazovalniku.

Posebne nastavitve za FM

1. Pritisnite in pridržite tipko Info/Advanced (10) pribl. 2 sekundi, da preidete na meni za nastavitve.
2. S tipkama NEXT/PREV (12/16) oz. z gumbom za glasnost (14) brskajte po meniju.
3. Pritisnite na gumb za glasnost (14), da potrdite izbiro.

i Opis nastavitve v menijski točki »Sistem« najdete v poglavju »Sistemске nastavitve« na strani 40.

Nastavitve postopka iskanja

1. V meniju izberite »Nastavitve postopka iskanja«.
2. S tipkama NEXT/PREV (12/16) oz. z gumbom za glasnost (14) izberite »Vsi oddajniki«, da dobite popoln seznam oddajnikov ali »Samo močni oddajni-

ki«, da dobite samo oddajnike z močnim signalom.

3. Potrdite nastavitve s pritiskom na gumb za glasnost (14).

Nastavitve zvoka

1. V meniju izberite »Nastavitve zvoka«.
2. S tipkama NEXT/PREV (12/16) oz. z gumbom za glasnost (14) izberite »Možen stereo«, da v primerih razpoložljivosti lahko predvajate stereo signale ali »Samo mono« za izključno predvajanje mono signalov.
3. Potrdite nastavitve s pritiskom na gumb za glasnost (14).

Uporaba kot radio (DAB+)

Prestavite anteno (3) navzgor, tako da je postavljena navpično.

Večkrat pritisnite tipko Source (17), tako da se pod prikazom urnega časa (20) pojavi napis »DAB«.

Na prikazovalniku (9) se s pomočjo prikaza signala (22) prikaže jakost signala. Če je ta nizka, je priporočljivo zagnati postopek iskanja oddajnikov.

Postopek iskanja oddajnikov

Pritisnite in pridržite tipko Tune (13) pribl. 2 sekundi. Radio sedaj samodejno išče oddajnike za sprejem.

Druga možnost

1. Pritisnite in pridržite tipko Info/Advanced (10) pribl. 2 sekundi.
2. S tipkama NEXT/PREV (12/16) oz. z gumbom za glasnost (14) poiščite vnos na seznamu »Popoln postopek iskanja«.
3. Pritisnite na gumb za glasnost (14), da potrdite izbiro.

Po postopku iskanja se izdelata seznam oddajnikov, ki ga je mogoče priklicati s tipkama NEXT/PREV (12/16).

Na dodatnem seznamu prednastavitev lahko najljubše oddajnike shranite v zelenem vrstnem redu.

Ročna nastavitev oddajnikov

1. Pritisnite in pridržite tipko Info/Advanced (10) pribl. 2 sekundi.
2. S tipkama NEXT/PREV (12/16) oz. z gumbom za glasnost (14) poiščite vnos na seznamu »Ročno nastavljanje«.
3. Pritisnite na gumb za glasnost (14), da potrdite izbiro.
4. Spremenite frekvenco z obračanjem gumba za glasnost (14).
5. Pritisnite gumb za glasnost (14), za potrditev izbire frekvence. Pritisnite gumb za glasnost (14) znova, da shranite nastavitev in ponovno vklopite nadzor glasnosti omogočiti.

Priklic oddajnikov iz seznama oddajnikov

1. S tipkama NEXT/PREV (12/16) brskajte po seznamu vnosov. **Druga možnost:** Pritisnite na tipko NEXT/PREV (12/16) in z gumbom za glasnost (14) brskajte po seznamu vnosov.
2. Pritisnite na gumb za glasnost (14) za prehod na izbrani oddajnik. **Druga možnost:** Čez pribl. 10 sekund se izbira samodejno prevzame.

Shranitev oddajnikov na seznam prednastavitev

1. Pritisnite in pridržite tipko Preset (18) pribl. 2 sekundi.
2. S tipkama NEXT/PREV (12/16) izberite pomnilniško mesto, na katerem želite

shraniti trenutni oddajnik.

Druga možnost za listanje po seznamu vnosov pa je z obračanjem gumba za glasnost (14).

3. Pritisnite na gumb za glasnost (14), da trenutni oddajnik shranite na izbranem pomnilniškem mestu.

Priklic shranjenih oddajnikov s seznama prednastavitev

1. Enkrat pritisnite tipko Preset (18).
2. S tipkama NEXT/PREV (12/16) oz. z gumbom za glasnost (14) brskajte po seznamu vnosov.
3. Pritisnite na gumb za glasnost (14) za prehod na izbrani oddajnik. **Druga možnost:** Čez pribl. 10 sekund se izbira samodejno prevzame.

Priklic informacij o oddajnikih

1. Pritisnite tipko Info/Advanced (10).
2. Brskajte v informacijah o oddajnikih, tako da večkrat pritisnete na tipko Info/Advanced (10).

Frekvenčni pas	informacije o oddajnikih za priklic
DAB	besedilo radia jakost signala vrsta programa ime multipleksa frekvenca/kanal stopnja napak signalov bitna hitrost/tip zvoka urni čas datum

Funkcija Mute

S funkcijo Mute se izklopi zvok med potekom predvajanja.

Za aktiviranje izklopa pritisnite tipko Mute (15).

Za odpravo izklopa zvoka še enkrat pritisnite tipko Mute (15).

Aktivno »funkcijo Mute« prikazuje ustrezen simbol na prikazovalniku.

Posebne nastavitve za DAB+

1. Pritisnite in pridržite tipko Info/Advanced (10) pribl. 2 sekundi, da preidete na meni za nastavitve.
2. S tipkama NEXT/PREV (12/16) oz. z gumbom za glasnost (14) brskajte po meniju.
3. Pritisnite na gumb za glasnost (14), da potrdite izbiro.

i Opis nastavitve v menijski točki »Sistem« najdete v poglavju »Sistemске nastavitve« na strani 40.

i Opis nastavitve v menijski točki »Popoln postopek iskanja« in »Ročna nastavitve« najdete v poglavju »Uporaba kot radio (DAB+)«.

Neaktivni oddajniki

Funkcija »Neaktivni oddajniki« služi odstranitvi starejših oddajnikov in takšnih, ki ne oddajajo več, s seznama oddajnikov

1. V meniju izberite »Neaktivni oddajniki«.
2. S tipkama NEXT/PREV (12/16) oz. z gumbom za glasnost (14) izberite »Da« za izbris neaktivnih oddajnikov ali »Ne« za povratek v meni za nastavitve.

3. Potrdite nastavitve s pritiskom na gumb za glasnost (14).

Nastavitev funkcije Dynamic Range Control (DRC)



Ta funkcija je na voljo le, če je izbran DAB+.

DRC poskrbi za to, da se bolj tihi deli ojačajo in jih je tako mogoče dobro slišati tudi v glasni okolici.

1. V meniju izberite »DRC«.
2. S tipkama NEXT/PREV (12/16) oz. z gumbom za glasnost (14) izberite željeno nastavitve DRC.

Na voljo so tri možnosti izbire:

- izklop – brez ojačitve bolj tihih delov nizka – srednja ojačitev bolj tihih delov visoka – največja ojačitev bolj tihih delov
3. Potrdite nastavitve s pritiskom na gumb za glasnost (14).

Delovanje vhoda AUX-In

Povezava z vtičnico za vtič 3,5 mm na sprednji strani naprave

1. Vtaknite kabel z vtičem 3,5 mm (31) (ni v obsegu dobave) v vtičnico za vtič 3,5 mm (5) na sprednji strani naprave.
2. Povežite kabel z vtičem 3,5 mm (31) s pomnilniškim medijem.

Kakor hitro je kabel z vtičem 3,5 mm (31) (ni v obsegu dobave) priključen v vtičnico za vtič 3,5 mm (5) na sprednji strani naprave, se radio samodejno preklopi na ta vhod.

Povezava z vtičnico za vtič 3,5 mm v predalčku za akumulator

1. Vtaknite kabel z vtičem 3,5 mm (31) (ni v obsegu dobave) v vtičnico za vtič 3,5 mm (24) v predalčku za akumulator naprave.
2. Povežite kabel z vtičem 3,5 mm (31) s pomnilniškim medijem.

Kakor hitro je kabel z vtičem 3,5 mm (31) priključen v vtičnico za vtič 3,5 mm (24) v predalčku za akumulator naprave, se radio samodejno preklopi na ta vhod. Predvajanje je mogoče zagnati in zaustaviti izključno z napravo za predvajanje. Tudi druge funkcije predvajanja je mogoče upravljati izključno na napravi za predvajanje.

Funkcija Mute

S funkcijo Mute se izklopi zvok med potekom predvajanja.

Za aktiviranje izklopa pritisnite tipko Mute (15).

Za odpravo izklopa zvoka še enkrat pritisnite tipko Mute (15).

Aktivno »funkcijo Mute« prikazuje ustrezen simbol na prikazovalniku.

Predvajanje s pomnilniškega ključa USB

Povezava z vmesnikom USB

1. Vtaknite pomnilniški ključ USB (ni del obsega dobave) v vtičnico USB (25) v predalčku za akumulator naprave.

 S pomočjo vtičnice USB (6) na sprednji strani je mogoče izključno polniti zunanje naprave. Predvaja-

nje zvoka s to vtičnico USB (6) ni mogoče.

 Predvajanje zvoka z mobilnih telefonov z vtičnico USB ni mogoče. V ta namen uporabite Bluetooth® ali AUX.

 Uporabiti je mogoče izključno ključ USB formata FAT32 do največje velikosti 64 GB.

 Predvajati je mogoče zvočne datoteke naslednjih formatov: MP3, WAV, APE, FLAC.

Premor/nadaljevanje predvajanja

Premor predvajanja

1. Med predvajanjem pritisnite tipko Play & Pause (15).

Nadaljevanje predvajanja

2. Pritisnite tipko Play & Pause (15).

Izbira naslova

1. Pritisnite tipko NEXT (12) za prekop na naslednji naslov.
2. Pritisnite tipko PREV (16), da trenutni naslov ponastavite na začetek.
3. V roku 3 sekund znova pritisnite tipko PREV (16) za povratek na prejšnji naslov.

Aktiviranje/deaktiviranje načina Random/Repeat

Večkrat pritisnite na tipko Tune (13), da se na prikazu pojavi zeleni način.

Način	Funkcija
Rep-1	Trenutni naslov se zopet predvaja

Repeat All	Celotna vsebina ključa USB (ni v obsegu dobave) se zopet predvaja
Random	Glasba se predvaja po slučajnem zaporedju, celotna vsebina ključa USB (ni v obsegu dobave) se predvaja znova.
Normal	Glasba se predvaja po svojem zaporedju. Predvajanje se zaustavi po zadnjem naslovu na ključu USB (ni v obsegu dobave)

Delovanje s tehnologijo Bluetooth®

Povezava s tehnologijo Bluetooth®

1. Večkrat pritisnite tipko Source (17), tako da se pod prikazom urnega časa pojavi napis »Bluetooth«.
2. Prikazovalnik utripa.
3. S svojo zunanjo napravo s tehnologijo Bluetooth® vzpostavite povezavo z radiem. V ta namen na seznamu izberite »PBRA 20-Li B2«.
4. Kakor hitro je naprava povezana, zadoni signalni zvok, prikazovalnik neha utripati, na napravi pa se prikaže opomba »Povezano«.
5. Predvajanje je mogoče zagnati in zaustaviti izključno z napravo za predvajanje s tehnologijo Bluetooth.

Premor/nadaljevanje predvajanja

Premor predvajanja

1. Med predvajanjem pritisnite tipko Play & Pause (15).

Nadaljevanje predvajanja

2. Pritisnite tipko Play & Pause (15).

Izbira naslova

1. Pritisnite tipko NEXT (12) za preklon na naslednji naslov.
2. Pritisnite tipko PREV (16), da trenutni naslov ponastavite na začetek.
3. V roku 3 sekund znova pritisnite tipko PREV (16) za povratek na prejšnji naslov.

TWS - True Wireless Stereo

S funkcijo TWS lahko s pomočjo tehnologije Bluetooth® dva radia enake izvedbe povežete v par stereo zvočnikov.

1. Prepričajte se, da nobena od naprav ni povezava z napravo za predvajanje preko povezave Bluetooth®.
2. Večkrat pritisnite tipko Source (17), tako da se pod prikazom urnega časa pojavi napis »Bluetooth«.
3. Pri obeh napravah enkrat pritisnite tipko TWS (18). Na prikazovalniku (9) utripa prikaz TWS.
4. Napravi se med seboj povežeta, napis TWS na prikazovalniku (9) ene od naprav pa preneha utripati.
5. Naprava, na kateri napis TWS še naprej utripa, je glavna naprava. S to napravo se sedaj poveže mobilni telefon, kot je opisano v poglavju »Delovanje s tehnologijo Bluetooth®«.
6. Za ločitev povezave med zvočnikoma enkrat pritisnite tipko TWS (18).

Sistemske nastavitve za vse načine



Informacije o posebnih nastavitvah za različne vrste predvajanja najdete v ustreznih poglavjih

Med delovanjem radia (FM in DAB+)

1. Pritisnite in pridržite tipko Info/Advanced (10) pribl. 2 sekundi, da preidete na meni za nastavitve.
2. S tipkama NEXT/PREV (12/16) oz. z gumbom za glasnost (14) poiščite vnos na seznamu »Sistem«.
3. Pritisnite na gumb za glasnost (14), da potrdite izbiro.
4. S tipkama NEXT/PREV (12/16) oz. z gumbom za glasnost (14) poiščite želeni vnos.
5. Pritisnite na gumb za glasnost (14), da potrdite izbiro.

Pri predvajanju zunanjih medijev (USB, AUX in Bluetooth®)

1. Pritisnite in pridržite tipko Info/Advanced (10) pribl. 2 sekundi, da preidete na meni za nastavitve.
2. S tipkama NEXT/PREV (12/16) oz. z gumbom za glasnost (14) poiščite želeni vnos.
3. Pritisnite na gumb za glasnost (14), da potrdite izbiro.

Nastavitev osvetlitve ozadja

1. V sistemskem meniju izberite »Osvetlitev«.
2. S tipkama NEXT/PREV (12/16) oz. z gumbom za glasnost (14) brskajte po seznamu vnosov.
3. Pritisnite na gumb za glasnost (14), da potrdite izbrani vnos na seznamu.

Nastavitev datuma/ure

Nastavitev ure in datuma

1. V sistemskem meniju izberite »Urni čas«.
2. V meniju za urni čas izberite »Nastavitev časa/datuma«.
3. Sedaj utripa prikaz ur. Ure lahko spremenite s tipkama NEXT/PREV (12/16) oz. z gumbom za glasnost (14). Potrdite vnos s pritiskom na gumb za glasnost (14).
4. Ravnajte na enak način s prikazom minut in datuma.

Samodejna nastavitev časa

1. V sistemskem meniju izberite »Urni čas«.
2. V meniju za urni čas izberite »Samod. posodobitev«.
3. S tipkama NEXT/PREV (12/16) oz. z gumbom za glasnost (14) izberite želeno nastavitev za posodabljanje.
4. Pritisnite na gumb za glasnost (14), da potrdite izbiro.

Na voljo so 4 možnosti izbire:

brez posodobitve – čas in datum se ne posodobita samodejno

posodobitev vseh – čas in datum se posodobita samodejno s signali FM in DAB

posodobitev FM – čas in datum se posodobita samodejno s signali FM

posodobitev DAB – čas in datum se posodobita samodejno s signali DAB

Če je samodejno posodabljanje aktivno, se čas in datum posodobita vedno, ko je radio v ustreznem načinu predvajanja.

Nastavitev prikaza časa

1. V sistemskem meniju izberite »Urni čas«.
2. V meniju za urni čas izberite »Nastavitev 12/24 ur«.
3. S tipkama NEXT/PREV (12/16) oz.

z gumbom za glasnost (14) izberite zeleni prikaz časa. Potrdite nastavitve s pritiskom na gumb za glasnost (14).

Nastavitev prikaza datuma

1. V sistemskem meniju izberite »Urni čas«.
2. V meniju za urni čas izberite »Nastavitve prikaza datuma«.
3. S tipkama NEXT/PREV (12/16) oz. z gumbom za glasnost (14) izberite želeni prikaz datuma. Potrdite nastavitve s pritiskom na gumb za glasnost (14).

Nastavitev jezika

1. V sistemskem meniju izberite »Jezik«.
2. S tipkama NEXT/PREV (12/16) oz. z gumbom za glasnost (14) brskajte po seznamu vnosov.
3. Pritisnite na gumb za glasnost (14), da potrdite nastavitve.

Vzpostavitev tovarniške nastavitve

1. V sistemskem meniju izberite »Tovarniške nastavitve«.
2. V meniju s tovarniškimi nastavitvami izberite »Da«. Radio sedaj samodejno znova vzpostavi tovarniške nastavitve. V ta namen radio izvede ponovni zaigon in iskanje oddajnikov DAB+.

Različica programske opreme

1. V sistemskem meniju izberite »Različica SW«.
2. Prikaže se nameščena različica programske opreme.
3. Za prehod nazaj v glavni meni pritisnite tipko Info/Advanced (10).

Čiščenje in vzdrževanje



Izklopite napravo in pred vsemi deli na napravi akumulator vzemite iz naprave ter iztahnite napajalnik z vtičem iz vtičnice.



Servisna in vzdrževalna dela, ki niso opisana v teh navodilih, prepustite našemu servisnemu centru. Uporabljajte samo originalne dele.

Čiščenje



Naprave ni dovoljeno pobrizgati z vodo ali je dati v vodo. Obstaja nevarnost električnega udara.



Ne uporabljajte čistil oz. topil. Tako bi lahko napravo nepopravljivo poškodovali. Kemične snovi lahko poškodujejo plastične dele naprave.

- Redno čistite prezračevalne reže, zvočnike in nosilni ročaj naprave. V ta namen uporabite suho krpo ali ščetko.
- Napravo čistite z rahlo vlažno krpo in blagim čistilom.

Vzdrževanje

Naprave ni treba vzdrževati.

Transport

Zložite anteno (3), preden napravo prenašate ali prevažate.

Shranjevanje

- Naprave in dele pribora vedno hranite:
 - na suhem.
 - na čistem.
 - z zaščito pred prahom.
 - zunaj dosega otrok.
- Pred daljšim shranjevanjem (npr. čez zimo) akumulator vzemite iz naprave (upoštevajte ločena navodila za uporabo akumulatorja in polnilnika).

Odlaganje med odpadke/varstvo okolja

Odstranite akumulator iz naprave in oddajte napravo, akumulator, pribor in embalažo za predelavo na okolju prijazen način. Upoštevajte regionalno veljavne predpise o odstranjevanju.



Sosednji simbol prekrižanega smetnjaka na kolesih prikazuje, da za napravo velja Direktiva 2012/19/EU. Ta direktiva zahteva, da naprave ne zavržete med običajne gospodinjske odpadke, temveč jo morate oddati na posebej za to predvidenih zbirališčih, odpadkih za recikliranje ali pri podjetjih za odstranjevanje odpadkov. Ta odstranitev med odpadke je za vas brezplačna. Obvarujte okolje in odpadke odstranjujte na primeren način. Preden napravo zavržete med odpadke, iz nje vzemite akumulator



Embalažo in izdelek odstranite na okolju prijazen način.



Simbol za reciklažo: valovita lepenka

Embalažni material je iz okolju prijaznih materialov, ki jih lahko na okoljsko ustrezen način oddate na svojih lokalnih mestih za odstranjevanje odpadkov.

Nadomestni deli/pribor

Nadomestne dele in dodatke lahko naročite na www.grizzlytools.shop

Če imate težave s postopkom naročanja, uporabite kontaktni obrazec. Pri dodatnih vprašanjih se obrnite na »servisni center« (glejte stran 45).

SI

Grizzly Tools GmbH & Co. KG

Stockstädter Straße 20, 63762 Großostheim, Germany

HRA: 5468, Amtsgericht Aschaffenburg

Pooblašчени serviser:

Tel.: 0800 80 917

E-Mail: grizzly@lidl.si

(Birotehnika, Hodošček Renata s.p., Lendavska ULICA 23, 9000 Murska Sobota)

Garancijski list

1. S tem garancijskim listom «Grizzly Tools GmbH & Co. KG, Stockstädter Straße 20, 63762 Großostheim, Germany» jamčimo, da bo izdelek v garancijskem roku ob normalni in pravilni uporabi brezhibno deloval in se zavezujemo, da bomo ob izpolnitih spodaj navedenih pogojih odpravili morebitne pomanjkljivosti in okvare zaradi napak v materialu ali izdelavi oziroma po svoji presoji izdelek zamenjali ali vrnilo kupnino.
2. Garancija je veljavna na ozemlju Republike Slovenije.
3. Garancijski rok za proizvod je 36 mesecev od datuma izročitve blaga. Datum izročitve blaga je razviden iz računa.
4. Kupec je dolžan okvaro javiti pooblaščenemu servisu oziroma se informirati o nadaljnjih postopkih na zgoraj navedeni telefonski številki. Svetujemo vam, da pred tem natančno preberete navodila o sestavi in uporabi izdelka.
5. Kupec je dolžan pooblaščenemu servisu predložiti garancijski list in račun, kot potrдіlo in dokazilo o nakupu ter dnevu izročitve blaga.
6. V primeru, da proizvod popravlja nepooblaščen servis ali oseba, kupec ne more uveljavljati zahtevkov iz te garancije.
7. Vzroki za okvaro oziroma nedelovanje izdelka morajo biti lastnosti stvari same in ne vzroki, ki so zunaj proizvajalčeve oziroma prodajalčeve sfere. Kupec ne more uveljavljati zahtevkov iz te garancije, če se ni držal priloženih navodil za sestavo in uporabo izdelka ali če je izdelek kakorkoli spremenjen ali nepravilno vzdrževan.
8. Jamčimo servis in rezervne dele še 3 leta po preteku garancijskega roka.
9. Obrabni deli oz. potrošni material so izvzeti iz garancije.
10. Vsi potrebni podatki za uveljavljanje garancije se nahajajo na dveh ločenih dokumentih (garancijski list, račun).
11. Ta garancija proizvajalca ne izključuje pravic potrošnika, ki izhajajo iz odgovornosti prodajalca za napake na blagu.

Prodajalec:

Lidl Slovenija d.o.o. k.d., Pod lipami 1, SI-1218 Komenda

SI

Iskanje napak



Izklopite napravo in pred vsemi deli na napravi akumulator vzemite iz naprave ter iztaknite napajalnik z vtičem iz vtičnice.

Težava	Morebiten vzrok	Odpravljanje napak
Naprava se ne zažene	Akumulator (22) ni vstavljen	Vstavite akumulator (22) (glejte »Vstavljanje/odstranjevanje akumulatorja«)
	Akumulator (22) je prazen	Akumulator (22) napolnite (upoštevajte ločena navodila za uporabo akumulatorja in polnilnika)
	Tipka za vklop/izklop (2) je okvarjena.	Popravilo mora izvesti servisna služba.
Naprava deluje s prekinitvami	Notranji zrahljan kontakt	Popravilo mora izvesti servisna služba.
	Tipka za vklop/izklop (2) je okvarjena.	
Prekinjano predvajanje Šum med predvajanjem	Slab signal	(samo FM in DAB+) prestavite anteno (3)
		(samo FM in DAB+) prestavite frekvenco (glejte pod »Ročni postopek iskanja« v poglavju »Postopek iskanja oddajnikov (FM)«)
	Doseg prenosa za povezavo Bluetooth je presežen	Postavite radio na mesto z bolj-šim sprejemom.
AUC nima ali ima le tih zvok	Naprava za predvajanje je izklopljena ali na »Stop«	Zaženite predvajanje na napravi za predvajanje
	Naprava za predvajanje je nastavljena pretiho	Zvišajte glasnost na napravi za predvajanje

Težava	Morebiten vzrok	Odpravljanje napak
Ni zvoka	Radio je nastavljen pretiho	Zvišajte glasnost (glejte »Nastavitev glasnosti« v poglavju »Upravljanje«)
	Funkcija Mute radia je aktivirana	Preverite, ali je funkcija Mute aktivirana. V tem primeru se na prikazovalniku prikaže ustrezen simbol. Za odpravo aktivne funkcije Mute pritisnite tipko Mute (14)
Ključ USB se ne prepozna	Ključ USB je napačno formatiran	Ključ USB formatirajte kot FAT32
	Vtičnica USB je okvarjena	Popravilo mora izvesti servisna služba.
	Ključ USB je prevelik	Uporabite ključ USB z največ 64 GB
Predvajanje s ključa USB ni možno	Ključ USB je napačno formatiran	Ključ USB formatirajte kot FAT32
	Napačen zvočni format	Zvočne zapise pretvorite v ustrezen format (MP3, WAV, APE, FLAC)
Predvajanje s tehnologijo Bluetooth® ni mogoče	Bluetooth® ni aktiviran na mobilni napravi	Aktivirajte povezavo Bluetooth® v nastavitvah mobilne naprave
	Gradbiščni radio na mobilni napravi ni izbran kot medij za predvajanje	Izberite gradbiščni radio v nastavitvah povezave Bluetooth® mobilne naprave
	Naprava je že povezana z drugo mobilno napravo	Mobilne naprave na doseg gradbiščnega radia ločite
	Modul Bluetooth® je okvarjen	Popravilo mora izvesti servisna služba.
Mobilna naprava gradbiščnega radia ne prikazuje	Gradbiščni radio in mobilna naprava nista na doseg oddajanja	Zmanjšajte razdaljo med gradbiščnim radiom in mobilno napravo
	Mobilna naprava ne podpira standarda Bluetooth® gradbiščnega radia	Uporabite novo mobilno napravo

Obsah

Úvod.....	50	Oložení stanic	
Použití dle určení.....	50	do seznamu předvoleb	59
Obecný popis.....	50	Vyvolání uložených stanic	
Rozsah dodávky	50	ze seznamu předvoleb.....	59
Popis funkce	50	Vyvolání informací o stanici	59
Přehled	51	Ztlumení.....	60
Technické údaje.....	51	Speciální nastavení pro DAB+.....	60
Doba nabíjení	52	Neaktivní stanice	60
Bezpečnostní pokyny	53	Nastavení Dynamic Range	
Symbole a piktogramy	53	Control (DRC)	60
Obecné bezpečnostní pokyny.....	54	Provoz AUX-In	60
Bezpečnostní pokyny		Připojení pomocí 3,5 mm	
pro obrazovky	55	západkové zdířky na přední	
Bezpečnostní pokyny		straně zařízení.....	60
pro síťové zdroje.....	55	Připojení pomocí 3,5 mm	
Bezpečnostní pokyny		západkové zdířky v přihrádce	
pro rádiová rozhraní	55	na akumulátor	61
Uvedení do provozu.....	55	Ztlumení.....	61
Vyjmutí/vložení akumulátoru		Přehrávání z USB paměťového	
(12 V / 20 V).....	55	flash disku	61
Kontrola stavu nabití akumulátoru		Provoz přes USB	61
(12 V / 20 V).....	56	Pozastavení/pokračování	
Napájení proudem se zásuvným		přehrávání	61
síťovým zdrojem.....	56	Výběr skladby	61
Zapnutí/vypnutí	56	Aktivace/deaktivace	
Obsluha	56	režimu Random/Repeat	61
Nastavení hlasitosti	56	Provoz přes Bluetooth®.....	62
Přepnutí režimu přehrávání.....	56	Navázání spojení přes Bluetooth® ...	62
Provoz jako rádio (FM).....	56	Pozastavení/pokračování	
Vyhledávání stanic (FM).....	57	přehrávání	62
Oložení stanic		Výběr skladby	62
do seznamu předvoleb	57	TWS – True Wireless Stereo	62
Vyvolání uložených stanic		Systémová nastavení	
ze seznamu předvoleb.....	57	pro všechny režimy.....	63
Vyvolání informací o stanici	57	Nastavení podsvícení	63
Ztlumení.....	58	Nastavení data/času.....	63
Speciální nastavení pro FM	58	Nastavení jazyka.....	64
Nastavení vyhledávání	58	Obnovení továrního nastavení	64
Nastavení zvuku	58	Verze softwaru.....	64
Provoz jako rádio (DAB+).....	58	Čištění a údržba.....	64
Vyhledávání stanic	58	Čištění	64
Vyvolání stanici ze seznamu stanic....	59	Údržba	64

Přeprava	64
Skladování	65
Likvidace / ochrana životního prostředí.....	65
Náhradní díly/příslušenství.....	65
Záruka	66
Oprávérenská služba	67
Hledání chyb.....	68
Překlad originálního prohlášení o shodě CE.....	115

Výrobce neručí za škody způsobené nesprávným použitím nebo nesprávnou obsluhou. Toto zařízení není vhodné pro komerční využití. Při řemeslném použití záruka zaniká.

Obecný popis

Zařízení je součástí série Parkside X 12 V TEAM a X 20 V TEAM a lze jej volitelně provozovat s akumulátory série Parkside X 12 V TEAM nebo X 20 V TEAM.

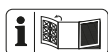

Zobrazení nejdůležitějších funkčních dílů naleznete na přední výklopné stránce.

Úvod

Blahopřejeme Vám k zakoupení nového zařízení. Vybrali jste si vysoce kvalitní zařízení. Toto zařízení bylo odzkoušeno během výroby na kvalitu a podroben výstupní kontrole. Funkčnost Vašeho zařízení je tím zajištěná.



Návod k obsluze je součástí tohoto zařízení. Obsahuje důležité pokyny pro bezpečnost, použití a likvidaci. Před použitím zařízení se seznamte se všemi provozními a bezpečnostními pokyny. Používejte zařízení pouze tak, jak je popsáno a pro určené oblasti použití. Návod k obsluze uskladněte na vhodném místě a při předání zařízení třetím osobám jím odevzdejte také veškeré podklady.

Použití dle určení

Zařízení je určeno k přehrávání rádia a externích médií pro přehrávání přes Bluetooth®, USB a AUX. Jakékoliv jiné použití, které není v tomto návodu výslovně povoleno, může vést k poškození zařízení a pro uživatele představovat vážné nebezpečí.

Rozsah dodávky

Vybalte zařízení, odstraňte všechny přepravní ochranné fólie, odstraňte ze zařízení veškerý obalový materiál a zkontrolujte, zda je kompletní:

- akumulátorový rádiopřijímač pro staveniště
- zásuvný síťový zdroj
- návod k obsluze



Akumulátor a nabíječka nejsou součástí dodávky.

Popis funkce

Akumulátorový rádiopřijímač pro staveniště má LCD displej, anténu a rukojeť pro přenášení. Dostupná rádiová frekvenční pásma jsou FM a DAB. Kromě toho má zařízení možnost připojení síťového zdroje, dvě zdířky USB nebo AUX a rozhraní pro Bluetooth®. Funkce ovládacích prvků naleznete v následujících popisích.

Přehled

- A**
- 1 rukojeť pro přenášení
 - 2 kryt přihrádky na akumulátor
 - 3 anténa
 - 4 reproduktor
 - 5 3,5 mm západková zdířka / AUX-IN (přední)
 - 6 USB zdířka (přední)
 - 7 vstup DC
 - 8 blokování přihrádky na akumulátor
 - 9 displej
 - 10 tlačítko Info/Advanced
 - 11 tlačítko Power
 - 12 tlačítko NEXT / tlačítko vpřed
 - 13 tlačítko Tune/ tlačítko Random
 - 14 regulátor hlasitosti
 - 15 tlačítko Mute / tlačítko Play & pauza
 - 16 tlačítko PREV / tlačítko Zpět
 - 17 tlačítko Source
 - 18 tlačítko Preset/TWS
 - 19 zobrazení akumulátoru
 - 20 zobrazení času
 - 21 zobrazení
 - 22 zobrazení signálu
 - 23 vodící lišta
 - 24 3,5 mm západková zdířka / AUX-IN (přihrádka na akumulátor)
 - 25 USB zdířka (přihrádka na akumulátor)
 - 26 zásuvný síťový zdroj
 - 27 dutý konektor zásuvného síťového zdroje
 - 28 nabíječka (není součástí rozsahu dodávky)
 - 29 akumulátor (není součástí rozsahu dodávky)
 - 30 odblokovací tlačítko
 - 31 3,5 mm západkový kabel (není součástí dodávky)

Technické údaje

Aku stavební rádio .. PBRA 20-Li B2

Jmenovité vstupní napětí U ₁	
Typ akumulátoru:	
PAP 20 A1, PAP 20 A3	20 V ₌₌₌
Jmenovité vstupní napětí U ₂	
Typ akumulátoru:	
PAPK 12 A1, PAPK 12 A2, PAPK 12 B1, PAPK 12 B2, PAPK 12 B3, PAPK 12 D1	12 V ₌₌₌
Jmenovité vstupní napětí U ₃	
Externí zásuvný síťový zdroj	
Odběr proudu	12 V ₌₌₌ ; 2 A
Polarita dutého konektoru	⊖ — ⊕
Typ ochrany	IP65
Hmotnost (bez akumulátoru)	2,6 kg
Rozměry	
(š x v x hl)	169 x 407 x 226 mm
Výkon reproduktoru	2x 5 W stereo
Kmitočtový rozsah FM	87,5-108 MHz
Kmitočtový rozsah	
DAB+	174,928 - 239,200 MHz
Doba chodu s akumulátorem	
(12 V, 2 Ah)	5 hodin
Doba chodu s akumulátorem	
(12 V, 4 Ah)	10 hodin
Doba chodu s akumulátorem	
(20 V, 2 Ah)	5 hodin
Doba chodu s akumulátorem	
(20 V, 4 Ah)	10 hodin
Verze Bluetooth®	5.0
Podpořené profily	
Bluetooth®	A2DP, AVRCP
Frekvenční pásmo	2,402 - 2,480 GHz
Vysílací výkon	Třída 2
Dosah rádiového systému Bluetooth®	
standardní	cca 10 mm
za optimálních podmínek	max. 30 m
Integrovaná paměť stanic	
DAB+	30
UKW	30
USB nabíjecí port (přední)	
Výstupní napětí	5 V ₌₌₌

Výstupní proud 2,0 A
 USB port (příhrádka na baterie)
 Výstupní napětí 5 V==
 Výstupní proud 0,2 A
 Verze USB 1.0
 Velikost USB flash disku max. 64 GB
 Formátování USB flash disku FAT32
 Formáty přehrávání
 (USB port) MP3, WAV, APE, FLAC
 Teplota max. 50 °C
 Provoz 0 - 25 °C
 Skladování -5 - 50 °C
 Vlhkost vzduchu: <= 75%

Externí zásuvný

síťový zdroj.....XH1200-2000WG

Vstupní napětí U₄ 220-240 V~
 Výstupní proud 0,8 A
 Vstupní frekvence střídavého
 proudu 50/60 Hz
 Výstupní napětí 12,0 V==
 Výstupní proud 2,0 A
 Výstupní výkon 24,0W
 Průměrná provozní účinnost 86,35 %
 Účinnost při nízkém zatížení
 (10 %) 85,76 %
 Příkon při nulovém zatížení 0,09 W
 Typ ochrany IPX0

Doba nabíjení

Zařízení je součástí série Parkside X 12 V TEAM a X 20 V TEAM a lze jej volitelně provozovat s akumulátory série Parkside X 12 V TEAM nebo X 20 V TEAM. Akumulátory série Parkside X 20 V TEAM se smí nabíjet pouze nabíječkami série Parkside X 20 V TEAM. Akumulátory série Parkside X 12 V TEAM se smí nabíjet pouze nabíječkami série Parkside X 12 V TEAM.

Doporučujeme Vám, provozovat tento přístroj pouze s následujícími 20V akumulátory: PAP 20 A1, PAP 20 A3.

Doporučujeme Vám, nabíjet tyto akumulátory pomocí následujících nabíječek: PLG 20 A1, PLG 20 A3, PDSLK 20 A1.

Doporučujeme Vám, provozovat tento přístroj pouze s následujícími 12V akumulátory: APK 12 A1, PAKP 12 A2, PAKP 12 B1, PAKP 12 B2, PAKP 12 B3, PAKP 12 D1. Doporučujeme Vám, nabíjet tyto akumulátory pomocí následujících nabíječek: PLGK 12 A1, PLGK 12 A2, PLGK 12 B2.

Aktuální seznam kompatibility akumulátorů najdete na: www.lidl.de/akku

Doba nabíjení (minut)	PAPK 12 A1 PAPK 12 A3	PAPK 12 A2	PAPK 12 B1 PAPK 12 B2 PAPK 12 B3	PAPK 12 D1
PLGK 12 A1	60	60	120	150
PLGK 12 A2	60	60	120	150
PLGK 12 B2	30	45	60	80
PDSLK 12 A1 PDSLK 12 A2	60	45	60	80

Doba nabíjení (minut)	PAP 20 A1 PAP 20 B1	PAP 20 A2	PAP 20 A3 PAP 20 B3	Smart PAPS 204 A1	Smart PAPS 208 A1
PLG 20 A1 PLG 20 A4 PLG 20 C1	60	90	120	120	210
PLG 20 A2	45	60	80	80	165
PLG 20 A3 PLG 20 C3	35	45	60	50	120
PDSLГ 20 A1	35	45	60	50	120
Smart PLGS 2012 A1	35	40	40	40	50

Bezpečnostní pokyny

V této části jsou uvedeny základní bezpečnostní předpisy při práci se zařízením.

Symboly a piktogramy

Piktogram na přístroji



Elektrické nástroje nepatří do domácího odpadu.

Piktogram na zásuvném síťovém zdroji



Přečtěte si návod k obsluze

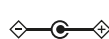

Pólování: Uvnitř pozitivní, zvenčí negativní.



Síťový zdroj je vhodný pouze pro použití v místnostech.



bezpečnostní transformátor - odolný proti zkratu



spínací síťový zdroj



Třída ochrany II (dvojitá izolace)



Elektrické nástroje nepatří do domácího odpadu.



Stejnoseměrné napětí



střídavé napětí

Symboly na balení



Zlikvidujte obal a výrobek ekologicky.



Recyklační symbol:
Vlnitá lepenka

Piktogram ochranné známky



Digitální audio vysílání



Slovní značka a logo Bluetooth® jsou registrované ochranné známky společnosti Bluetooth SIG, Inc. Jakékoli použití těchto značek společností Grizzly Tools GmbH & Co. KG podléhá licenci. Ostatní ochranné známky

a názvy značek jsou majetkem příslušných vlastníků.



USB je registrovaná ochranná známka společnosti USB Implementers Forum Inc.

Symboly v návodu:



Výstražné značky s informacemi o zabránění zranění osob nebo hmotných škod



Označení nebezpečí s informacemi o zabránění zranění osob v důsledku zasažení elektrickým proudem



Informační značka s informacemi pro lepší zacházení s přístrojem

Signální slova v návodu:

Nebezpečí: Signální slovo označuje nebezpečí s vysokým stupněm rizika, které, pokud mu nebude zabráněno, bude mít za následek vážné zranění nebo smrt.

Výstraha: Signální slovo označuje nebezpečí se střední úrovní rizika, které, pokud se mu nevyhnete, může mít za následek vážné zranění nebo smrt.

Pozor: Signální slovo označuje nebezpečí s nízkou úrovní rizika, které, pokud se mu nevyhnete, může vést k lehkému nebo středně těžkému zranění.

Obecné bezpečnostní pokyny



Nebezpečí! Obalový materiál není hračka, hrozí nebezpečí udušení.

- Děti, osoby s omezenými fyzickými, smyslovými či psychickými schopnostmi nebo osobám s nedostatečnými zkušenostmi a vědomostmi či osobám, které se neseznámily s pokyny, není dovoleno zařízení používat. Místní předpisy mohou omezit věk uživatele.
- Ochrana proti střikající vodě (IP65) je zaručena pouze tehdy, když jsou kryty a přihrádka na akumulátor zcela uzavřeny.
- Během bouřky nebo v případě nepoužívání zařízení po delší dobu, vytáhněte zásuvný síťový zdroj zařízení ze síťové zásuvky.
- Nestavte zařízení v blízkosti zdrojů tepla, jako jsou např. radiátory, topení nebo jiná zařízení vytvářející teplo.
- Nepoužívejte zařízení po delší dobu při vysoké hlasitosti. K zabránění poškození sluchu zvolte přiměřenou hlasitost.
- Nepoužívejte zařízení v blízkosti otevřeného ohně (např. svíčky). To může vést k požáru.
- Zabraňte vniknutí cizích těles do zařízení.
- V případě kolísavých teplot nechte zařízení před použitím aklimatizovat. Jinak by se uvnitř zařízení mohla vytvořit kondenzační voda, která by mohla vést k závadě.
- Pokud z Vašeho zařízení uniká kouř, odpojte síťový zdroj, vyjměte ze zařízení akumulátor a odešlete zařízení do servisu.
- Neotvírejte zařízení.
- Zařízení postavte pouze na rovný, stabilní povrch. Zabraňte vibracím.
- **Nepoužívejte příslušenství, které nebylo doporučeno společností**

PARKSIDE. To může vést k úrazu elektrickým proudem nebo k požáru.

Bezpečnostní pokyny pro obrazovky

- Obrazovky LCD obsahují kapaliny, které mohou způsobit podráždění pokožky a otravu. Pokud se kapalina dostane do očí, úst nebo na kůži, opláchněte zasažené oblasti vodou a okamžitě vyhledejte lékaře.

Bezpečnostní pokyny pro síťové zdroje

- V případě použití zásuvného síťového zdroje dbejte na dobrou přístupnost síťové zásuvky.
- Zásuvný síťový zdroj spotřebuje malé množství energie i v pohotovostním režimu (i když není připojeno rádio). K úplnému odpojení od elektrické sítě vytáhněte zásuvný síťový zdroj ze zásuvky.
- Nedotýkejte se zásuvného síťového zdroje vlhkými nebo mokřkými rukama.
- Netahejte za kabel, ale uchopte zástrčku za izolovanou uchopovací plochu.
- Zásuvný síťový zdroj neotevírejte.

Bezpečnostní pokyny pro rádiová rozhraní

- Pokud se nacházíte v blízkosti systémů lékařské elektroniky, nemocnice, operačního sálu nebo letadla, zařízení vypněte. Rádiové vlny vyzařované zařízením mohou zhoršit funkci citlivých periferních zařízení.
- Udržujte zařízení minimálně 20 cm od implantovaných defibrilátorů nebo kardiostimulátorů, aby nedošlo k ohrožení správné funkce.
- Nepřibližujte zařízení k naslouchacím

zařízením. Vyzařované rádiové vlny mohou generovat rušivé zvuky.

- Nepoužívejte zařízení v blízkosti hořlavých plynů nebo v potenciálně výbušném prostředí (např. lakovny), hrozí nebezpečí výbuchu a požáru.
- Bezdrátová datová spojení nejsou zajištěna proti přístupu neoprávněných třetích stran.



Dodržte bezpečnostní pokyny a pokyny k nabíjení a správnému použití, uvedené v návodu k obsluze Vašeho akumulátoru a Vaší nabíječky série Parkside X 20 V Team, resp. Parkside X 12 V Team. Podrobný popis procesu nabíjení a další informace naleznete v tomto samostatném návodu k obsluze.

Uvedení do provozu

Vyjmutí/vložení akumulátoru (12 V / 20 V)

1. Povolte blokování přihrádky na akumulátor (8).
2. Otevřete kryt přihrádky na akumulátor (2).
3. K vyjmutí akumulátoru (29) (není součástí dodávky) ze zařízení stiskněte odblokovací tlačítko (30) na akumulátoru a akumulátor (29) (není součástí dodávky) vytáhněte.
4. Ke vložení akumulátoru (29) (není součástí dodávky) zasuňte akumulátor (29) (není součástí dodávky) podél vodicí lišty (23) do zařízení. Tento slyšitelně zaklapne.
5. Zavřete kryt přihrádky na akumulátor (2).
6. Zablokujte blokování přihrádky na akumulátor (8).



Pozor: Při otevírání a zavírání krytu přihrádky na akumulátor dbejte na to, abyste si nepřiskřípli prsty.

Kontrola stavu nabití akumulátoru (12 V / 20 V)

Ukazatel stavu nabití na displeji

Zobrazení akumulátoru (19) indikuje na displeji stav nabití akumulátoru.

Napájení proudem se zásuvným síťovým zdrojem

1. Zapojte dutou zástrčku (27) zásuvného síťového zdroje (26) do vstupu DC (7) na přední straně rádia.
2. Zásuvný síťový zdroj (26) zastrčte do zásuvky.

Pokud používáte rádio se síťovým adaptérem, napájení z akumulátoru se automaticky odpojí. Připojené akumulátory se v síťovém provozu nenabíjejí.

Pokud používáte rádio se zásuvným síťovým zdrojem, zobrazení akumulátoru (19) se na displeji neobjeví.

A Zapnutí/vypnutí

Zapnutí zařízení

1. Stiskněte tlačítko Power (11). Displej (9) se rozsvítí.

Vypnutí zařízení

2. Stiskněte tlačítko Power (11). Veškerá přehrávání se ukončí a displej (9) se vypne.

Pokud je hlasitost nastavena na „0“, zesilovač se po 10 sekundách vypne. Zařízení musí být znovu zapnuto.

Obsluha



Dbejte na to, aby okolní teplota během provozu nepřekročila 25 °C a neklesla pod 0 °C.

Nastavení hlasitosti

Při zapnutí/vypnutí se hlasitost automaticky změní na přednastavenou hodnotu.

Zvýšení hlasitosti

1. Otočte regulátorem hlasitosti (14) ve směru hodinových ručiček.

Snížení hlasitosti

2. Otočte regulátorem hlasitosti (14) proti směru hodinových ručiček.

Přepnutí režimu přehrávání

Stiskněte opakovaně tlačítko Source (17). Rádio nyní přepíná mezi dostupnými režimy přehrávání (DAB +, FM a Bluetooth®). AUX a USB jsou k dispozici pouze tehdy, pokud je médium pro přehrávání zapojeno pomocí zásuvek AUX (5/24) příp. USB zdířku (přihrádka na akumulátor) (25).

Provoz jako rádio (FM)

Sklopte anténu (3) nahoru tak, aby byla kolmo.

Stiskněte opakovaně tlačítko Source (17), dokud nelze na zobrazení času (20) přečíst „FM“.

Intenzita signálu se zobrazí na displeji (9) pomocí zobrazení signálu (20). Pokud je tato hodnota nízká, doporučuje se spustit vyhledávání stanic.

Vyhledávání stanic (FM)

Automatické vyhledávání

1. Stiskněte a podržte stisknuté tlačítko Tune (13) po dobu cca 2 sekund. Všechny uložené stanice se vymažou a rádio nyní automaticky prohledá frekvenční pásmo až pro 30 přijímatelných stanic.
2. Stiskněte tlačítko Preset (18). Na displeji se nyní zobrazí seznam stanic.
3. K prolísování záznamů v seznamu stiskněte tlačítko NEXT / PREV (12/16). Alternativně můžete prolísovát záznamy v seznamu otáčením regulátoru hlasitosti (14).
4. K potvrzení volby stanice stiskněte regulátor hlasitosti (14). **Alternativně:** Výběr se automaticky převezme po cca 10 sekundách.

Poloautomatické vyhledávání

- Stiskněte a podržte dlouho tlačítko NEXT (12). Rádio nyní automaticky vyhledá další přijímatelný signál ve **vzestupném pořadí**.
- Stiskněte a podržte dlouho tlačítko PREV (16). Rádio nyní automaticky vyhledá další přijímatelný signál v **sestupném pořadí**.

Pokud během vyhledávání stisknete tlačítko NEXT / PREV (12/16) podruhé, vyhledávání se včas zastaví.

Manuální nastavení stanice

1. Stiskněte jednou regulátor hlasitosti (14).
2. Změňte frekvenci otáčením regulátoru hlasitosti (14).
3. K uložení nastavení a opětovnému umožnění regulace hlasitosti stiskněte regulátor hlasitosti (14).

Nebo: Stiskněte jednou tlačítko NEXT / PREV (12/16).



Frekvence se mění v krocích po 0,05 mHz.

Rychlým otočením ovladače hlasitosti vyhledávání se provádí v odpovídajícím Směr začal.

Uložení stanic do seznamu předvoleb

1. Stiskněte a podržte stisknuté tlačítko Preset (18) po dobu cca 2 sekund.
2. Pomocí tlačítek NEXT / PREV (12/16) vyberte paměťové místo, které chcete přepsat. Alternativně můžete prolísovát záznamy v seznamu otáčením regulátoru hlasitosti (14).
3. K přepsání paměťového místa s vybranou stanicí stiskněte regulátor hlasitosti (14).

Vyvolání uložených stanic ze seznamu předvoleb

1. Stiskněte jednou tlačítko Preset (18).
2. K prolísování záznamů v seznamu použijte tlačítka NEXT / PREV (12/16) nebo regulátor hlasitosti (14).
3. K přepnutí na vybranou stanicí stiskněte regulátor hlasitosti (14). **Alternativně:** Po cca 10 sekundách se výběr automaticky přehraje.

Vyvolání informací o stanicí

1. Stiskněte tlačítko Info/Advanced (10).
2. Opakovaným stisknutím tlačítka Info/Advanced (10) prolístejte informace o stanicí.

Frekvenční pásmo	Vyhledatelné informace o stanici
FM (RDS)	Rádiový text Programový žánr Název stanice Mono/stereo Čas Datum

Ztlumení

Funkce ztlumení deaktivuje zvukový výstup, zatímco přehrávání pokračuje.

K aktivaci této funkce stiskněte tlačítko Mute (15).

K deaktivaci této funkce opět stiskněte tlačítko Mute (15).

Aktivní „Funkce ztlumení“ se zobrazí příslušným symbolem na displeji.

Speciální nastavení pro FM

1. K přechodu do nabídky nastavení stiskněte a podržte stisknuté tlačítko Info/Advanced (10) po dobu cca 2 sekund.
2. K prolistování použijte tlačítka NEXT / PREV (12/16) nebo regulátor hlasitosti (14).
3. K potvrzení výběru stiskněte regulátor hlasitosti (14).

 Popis nastavení v položce nabídky „Systém“ naleznete v kapitole „Nastavení systému“ na straně 127.

Nastavení vyhledávání

1. Vyberte v nabídce „Nastavení vyhledávání“.
2. Pomocí tlačítek NEXT / PREV (12/16) nebo regulátoru hlasitosti (14) vyberte

„Všechny stanice“ pro úplný seznam stanic nebo „Pouze silné stanice“ pro příjem pouze stanic se silným signálem.

3. Nastavení potvrďte stisknutím regulátoru hlasitosti (14).

Nastavení zvuku

1. Vyberte v nabídce „Nastavení zvuku“.
2. Pomocí tlačítek NEXT / PREV (12/16) nebo regulátoru hlasitosti (14) vyberte „Stereo možné“ pro reprodukci stereofonních signálů, pokud jsou k dispozici, nebo „Pouze mono“ pro reprodukci pouze mono signálů.
3. Nastavení potvrďte stisknutím regulátoru hlasitosti (14).

Provoz jako rádio (DAB+)

Sklopte anténu (3) nahoru tak, aby byla kolmo.

Stiskněte opakovaně tlačítko Source (17), dokud nelze na zobrazení času (20) přečíst „DAB“.

Intenzita signálu se zobrazí na displeji (9) pomocí zobrazení signálu (22). Pokud je tato hodnota nízká, doporučuje se spustit vyhledávání stanic.

Vyhledávání stanic

Stiskněte a podržte stisknuté tlačítko Tune (13) po dobu cca 2 sekund. Rádio nyní automaticky vyhledá přijímatelné stanice.

Alternativně

1. Stiskněte a podržte stisknuté tlačítko Info/Advanced (10) po dobu cca 2 sekund.
2. Pomocí tlačítek NEXT / PREV (12/16) nebo regulátoru hlasitosti (14) přejděte na záznam v seznamu „Kompletní vyhledávání“.

3. K potvrzení výběru stiskněte regulátor hlasitosti (14).

Po ukončení vyhledávání se vytvoří seznam stanic, který lze vyvolat tlačítky NEXT / PREV (12/16).

Oblíbené stanice lze uložit v požadovaném pořadí do dalšího seznamu předvoleb.

Manuální nastavení stanice

1. Stiskněte a podržte stisknuté tlačítko Info/Advanced (10) po dobu cca 2 sekund.
2. Pomocí tlačítek NEXT / PREV (12/16) nebo regulátoru hlasitosti (14) přejděte na záznam v seznamu „Manuální nastavení“.
3. K potvrzení výběru stiskněte regulátor hlasitosti (14).
4. Změňte frekvenci otáčením regulátoru hlasitosti (14).
5. Stiskněte ovladač hlasitosti (14), pro potvrzení výběru frekvence. Stiskněte ovladač hlasitosti (14) znovu pro uložení nastavení a znovu zapněte ovládání hlasitosti umožnit.

Vyvolání stanic ze seznamu stanic

1. K prolistování záznamů v seznamu použijte tlačítka NEXT / PREV (12/16). **Alternativně:** Stiskněte tlačítko NEXT / PREV(12/16) a pomocí regulátoru hlasitosti (14) prolistujte záznamy v seznamu.
2. K přepnutí na vybranou stanici stiskněte regulátor hlasitosti (14). **Alternativně:** Výběr se automaticky převezme po cca 10 sekundách.

Uložení stanic do seznamu předvoleb

1. Stiskněte a podržte stisknuté tlačítko Preset (18) po dobu cca 2 sekund.

2. Pomocí tlačítek NEXT / PREV (12/16) vyberte paměťové místo, na kterém chcete uložit aktuální stanici. Alternativně můžete prolistovat záznamy v seznamu otáčením regulátoru hlasitosti (14).
3. K zajištění aktuální stanice na vybraném místě v paměti stiskněte regulátor hlasitosti (14).

Vyvolání uložených stanic ze seznamu předvoleb

1. Stiskněte jednou tlačítko Preset (18).
2. K prolistování záznamů v seznamu použijte tlačítka NEXT / PREV (12/16) nebo regulátor hlasitosti (14).
3. K přepnutí na vybranou stanici stiskněte regulátor hlasitosti (14). **Alternativně:** Výběr se automaticky převezme po cca 10 sekundách.

Vyvolání informací o stanici

1. Stiskněte tlačítko Info/Advanced (10).
2. Opakovaným stisknutím tlačítka Info/Advanced (10) prolistujte informace o stanici.

Frekvenční pásmo	Vyhledatelné informace o stanici
DAB	Rádiový text Intenzita signálu Programový žánr Název multiplexu Frekvence/kanál Počet chyb signálu Přenosová rychlost/typ Audio Čas Datum

Ztlumení

Funkce ztlumení deaktivuje zvukový výstup, zatímco přehrávání pokračuje.

K aktivaci této funkce stiskněte tlačítko Mute (15).

K deaktivaci této funkce opět stiskněte tlačítko Mute (15).

Aktivní „Funkce ztlumení“ se zobrazí příslušným symbolem na displeji.

Speciální nastavení pro DAB+

1. K přechodu do nabídky nastavení stiskněte a podržte stisknuté tlačítko Info/Advanced (10) po dobu cca 2 sekund.
2. K prolistování použijte tlačítka NEXT / PREV (12/16) nebo regulátor hlasitosti (14).
3. K potvrzení výběru stiskněte regulátor hlasitosti (14).

i Popis nastavení v položce nabídky „Systém“ naleznete v kapitole „Nastavení systému“ na straně 127.

i Popis nastavení v položce nabídky „Kompletní vyhledávání“ a „Manuální nastavení“ naleznete v kapitole „Provoz jako rádio (DAB +)“.

Neaktivní stanice

Funkce „Neaktivní stanice“ slouží k odstranění starých stanic, které již nelze přijímat ze seznamu stanic

1. Vyberte v nabídce „Neaktivní stanice“.
2. Pomocí tlačítek NEXT / PREV (12/16) nebo regulátoru hlasitosti (14) vyberte „Ano“ pro vymazání neaktivních stanic nebo „Ne“ pro vrácení se do nabídky

nastavení.

3. Nastavení potvrďte stisknutím regulátoru hlasitosti (14).

Nastavení Dynamic Range Control (DRC)

i Tato funkce je k dispozici pouze tehdy, pokud je vybráno DAB +.

DRC zajišťuje, že tišší pasáže se zesílí, a proto jsou snadno rozeznatelné i v hlučném prostředí.

1. Vyberte v nabídce „DRC“.
2. Pomocí tlačítek NEXT / PREV (12/16) nebo regulátoru hlasitosti (14) vyberte požadované nastavení DRC.

K dispozici jsou tři možnosti výběru:

- vyp - žádné zesílení tichých pasáží
 - hluboko - střední zesílení tichých pasáží
 - vyšoko - maximální zesílení tichých pasáží
3. Nastavení potvrďte stisknutím regulátoru hlasitosti (14).

Provoz AUX-In

Připojení pomocí 3,5 mm západkové zdířky na přední straně zařízení

1. Zastrčte západkový kabel(31) (není součástí dodávky) do západkové zdířky (5) na přední straně zařízení.
2. Zapojte západkový kabel (31) do přehrávacího zařízení.

Jakmile je západkový kabel (31) zastrčen do západkové zdířky (5) na přední straně zařízení, se rádio automaticky přepne na tento vstup.

Připojení pomocí 3,5 mm západkové zdířky v přihrádce na akumulátor

1. Zastrčte západkový kabel (31) (není součástí dodávky) do západkové zdířky (24) v přihrádce na akumulátor zařízení.
2. Zapojte západkový kabel (31) do přehrávacího zařízení.

Jakmile je západkový kabel (31) zastrčen do západkové zdířky (24) v přihrádce na akumulátor zařízení, se rádio automaticky přepne na tento vstup. Přehrávání lze spustit a zastavit pouze na přehrávacím zařízení. Další funkce přehrávání lze také ovládat pouze na přehrávacím zařízení.

Ztlumení

Funkce ztlumení deaktivuje zvukový výstup, zatímco přehrávání pokračuje.

K aktivaci této funkce stiskněte tlačítko Mute (15).

K deaktivaci této funkce opět stiskněte tlačítko Mute (15).

Aktivní „Funkce ztlumení“ se zobrazí příslušným symbolem na displeji.

Přehrávání z USB paměťového flash disku

Provoz přes USB

1. Zastrčte USB flash disk (není součástí dodávky) do USB zdířky (25) v přihrádce na akumulátor zařízení.

i Pouze externí zařízení lze nabíjet prostřednictvím USB zdířky (6) na přední straně. Reprodukce zvuku není možná přes tuto USB zdířku (6).

i Přehrávání zvukových souborů, které jsou na mobilních telefonech, není možné přes USB. Použijte k tomu Bluetooth® nebo AUX.

i Lze použít pouze USB flash disky ve formátu FAT32 do maximální velikosti 64 GB.

i Lze přehrávat zvukové soubory v následujících formátech: MP3, WAV, APE, FLAC.

Pozastavení/pokračování přehrávání

Pozastavení přehrávání

1. Během přehrávání stiskněte tlačítko Play & pauza (15).

Pokračování přehrávání

2. Stiskněte tlačítko Play & pauza (15).

Výběr skladby

1. K přenutí na další skladbu stiskněte tlačítko NEXT (12).
2. K navrácení aktuální skladby na začátek stiskněte tlačítko PREV (16).
3. K vrácení se na předchozí skladbu stiskněte během 3 sekund opět tlačítko PREV (16).

Aktivace/deaktivace režimu Random/Repeat

Stiskněte opakovaně tlačítko Tune (13), dokud se na nezobrazí požadovaný režim.

Režim	Funkce
Rep-1	Aktuální skladba se opakovaně přehraje
Repeat All	Celý obsah USB flash disku (není součástí dodávky) se opakovaně přehraje
Random	Hudba se přehrává v náhodném pořadí a celý obsah USB flash disku (není součástí dodávky) se opakovaně přehraje.
Normal	Hudba se přehrává v pořadí. Přehrávání se zastaví po poslední skladbě na USB flash disku (není součástí dodávky)

Provoz přes Bluetooth®

Navázání spojení přes Bluetooth®

1. Stiskněte opakovaně tlačítko Source (17), dokud nelze na zobrazení času přečíst „Bluetooth“.
2. Displej bliká.
3. Navažte spojení s rádiem prostřednictvím svého externího zařízení podporujícího technologii Bluetooth®. K tomu účelu vyberte ze seznamu „PBRA 20-Li B2“.
4. Jakmile je se zařízením navázáno spojení, zazní akustický signál, displej přestane blikat a na zařízení se zobrazí nápis „Spojení navázáno“.

5. Přehrávání lze spustit pouze na přehrávacím zařízení Bluetooth.

Pozastavení/pokračování přehrávání

Pozastavení přehrávání

1. Během přehrávání stiskněte tlačítko Play & pauza (15).

Pokračování přehrávání

2. Stiskněte tlačítko Play & pauza (15).

Výběr skladby

1. K přenuť na další skladbu stiskněte tlačítko NEXT (12).
2. K navrácení aktuální skladby na začátek stiskněte tlačítko PREV (16).
3. K vrácení se na předchozí skladbu stiskněte během 3 sekund opět tlačítko PREV (16).

TWS - True Wireless Stereo

Pomocí funkce TWS můžete přes Bluetooth® navázat spojení se dvěma rádií stejné konstrukce s párem stereofonních reproduktorů.

1. Ujistěte se, že žádné ze zařízení nemá navázáno spojení s přehrávacím zařízením přes Bluetooth®.
2. Stiskněte opakovaně tlačítko Source (17), dokud nelze na zobrazení času přečíst „Bluetooth“.
3. Na obou zařízeních stiskněte jednou tlačítko TWS (18). Na displeji (9) bliká zobrazení TWS.
4. Zařízení navážou navzájem spojení a zobrazení TWS na displeji (9) jednoho zařízení přestane blikat.
5. Zařízení, na kterém zobrazení TWS nadále bliká, je hlavní zařízení. Mobilní telefon nyní naváže spojení s tímto zařízením tak, jak je popsáno v kapitole „Provoz přes Bluetooth®“.

6. K přerušení spojení mezi oběma reproduktory, stiskněte jednou tlačítko TWS (18).

Systémová nastavení pro všechny režimy

i Informace o speciálních nastaveních pro různé typy přehrávání najdete v příslušných kapitolách

V provozu rádia (FM a DAB+)

1. K přechodu do nabídky nastavení stiskněte a podržte stisknuté tlačítko Info/Advanced (10) po dobu cca 2 sekund.
2. Pomocí tlačítek NEXT / PREV (12/16) nebo regulátoru hlasitosti (14) přejděte na záznam v seznamu „Systém“.
3. K potvrzení výběru stiskněte regulátor hlasitosti (14).
4. Pomocí tlačítek NEXT / PREV (12/16) nebo regulátoru hlasitosti (14) přejděte na požadovaný záznam.
5. K potvrzení výběru stiskněte regulátor hlasitosti (14).

Při přehrávání externích médií (USB, AUX a Bluetooth®)

1. K přechodu do nabídky nastavení stiskněte a podržte stisknuté tlačítko Info/Advanced (10) po dobu cca 2 sekund.
2. Pomocí tlačítek NEXT / PREV (12/16) nebo regulátoru hlasitosti (14) přejděte na požadovaný záznam.
3. K potvrzení výběru stiskněte regulátor hlasitosti (14).

Nastavení podsvícení

1. Vyberte v nabídce systému „Osvětlení“.
2. K prolisování záznamů v seznamu použijte tlačítka NEXT / PREV (12/16) nebo regulátor hlasitosti (14).
3. K potvrzení výběru záznamu ze sezna-

mu stiskněte regulátor hlasitosti (14).

Nastavení data/času

Nastavení času a data

1. Vyberte v nabídce systému „Čas“.
2. V nabídce času vyberte „Nastavení času/data“.
3. Nyní bliká zadání hodin. Toto lze změnit pomocí tlačítek NEXT / PREV (12/16) nebo pomocí regulátoru hlasitosti (14). Zadání potvrďte stisknutím regulátoru hlasitosti (14).
4. Stejným způsobem postupujte se zadáním minut a data.

Automatické nastavení času

1. Vyberte v nabídce systému „Čas“.
2. Vyberte v nabídce času „Autom.update“.
3. Pomocí tlačítek NEXT / PREV (12/16) nebo regulátoru hlasitosti (14) vyberte požadované chování aktualizace.
4. K potvrzení výběru stiskněte regulátor hlasitosti (14).

K dispozici jsou 4 možnosti výběru:

žádná aktualizace - čas a datum se neaktualizují automaticky

všechno aktualizovat - čas a datum se automaticky aktualizují prostřednictvím FM a DAB

aktualizace z FM - čas a datum se automaticky aktualizují prostřednictvím FM

aktualizace z DAB - čas a datum se automaticky aktualizují prostřednictvím DAB

Pokud je aktivní automatická aktualizace, čas a datum se aktualizují, kdykoli je rádio v odpovídajícím režimu přehrávání.

Nastavení formátu času

1. Vyberte v nabídce systému „Čas“.
2. V nabídce času vyberte „Nastavení 12/24 hod“.

3. Pomocí tlačítek NEXT / PREV (12/16) nebo pomocí regulátoru hlasitosti (14) nastavte požadovaný formát času. Nastavení potvrďte stisknutím regulátoru hlasitosti (14).

Nastavení formátu data

1. Vyberte v nabídce systému „Čas“.
2. V nabídce času vyberte „Nastavení formátu data“.
3. Pomocí tlačítek NEXT / PREV (12/16) nebo pomocí regulátoru hlasitosti (14) nastavte požadovaný formát data. Nastavení potvrďte stisknutím regulátoru hlasitosti (14).

Nastavení jazyka

1. Vyberte v nabídce systému „Jazyk“.
2. K prolistování záznamů v seznamu použijte tlačítka NEXT / PREV (12/16) nebo regulátor hlasitosti (14).
3. K potvrzení nastavení stiskněte regulátor hlasitosti (14).

Obnovení továrního nastavení

1. Vyberte v nabídce systému „Tovární nastavení“.
2. V nabídce továrních nastavení vyberte „Ano“ Rádio nyní automaticky obnoví tovární nastavení. Za tímto účelem rádio provede restart a vyhledávání stanice DAB+.

Verze softwaru

1. Vyberte v nabídce systému „Verze SW“.
2. Zobrazí se nainstalovaná verze softwaru.
3. K vrácení se zpět do hlavní nabídky, stiskněte tlačítko Info/Advanced (10).

Čištění a údržba



Před prováděním jakýchkoli prací na zařízení vypněte zařízení, vyjměte z něj akumulátor a vytáhněte zásuvný síťový zdroj ze zásuvky.



Opravné a údržbářské práce, které nejsou popsány v tomto návodu k obsluze, přenechte našemu servisnímu centru. Používejte pouze originální díly.

Čištění



Přístroj se nesmí postříkat vodou ani se nesmí položit do vody. Hrozí nebezpečí úrazu elektrickým proudem.



Nepoužívejte čisticí prostředky ani rozpouštědla. Ty by mohly neopravitelně zařízení poškodit. Chemické látky mohou poškodit plastové části přístroje.

- Větrací štěrbin, reproduktor a rukojeť pro přenášení udržujte v čistotě. K tomu účelu použijte suchý hadřík nebo kartáč.
- Zařízení čistěte mírně navlhčeným hadříkem a jemným čisticím prostředkem.

Údržba

Přístroj je bezúdržbový.

Přeprava

Před přepravou zařízení sklopte anténu (3)

Skladování

- Vždy skladujte zařízení a díly příslušenství:
 - suché.
 - čisté.
 - chráněné před prachem.
 - mimo dosah dětí.
- Před delším uskladněním (např. zazimování) vyjměte akumulátor ze zařízení (dodržujte samostatný návod k obsluze pro akumulátor a nabíječku).

Likvidace / ochrana životního prostředí

Vyjměte akumulátor z přístroje a přístroj, akumulátor, příslušenství a obal odevzdejte k ekologické recyklaci. Při likvidaci dodržujte regionálně platné předpisy.



Vedle stojící symbol přeškrtnuté popelnice na kolečkách označuje, že se na toto zařízení vztahuje směrnice č. 2012/19/EU. Tato směrnice stanoví, že toto zařízení se nesmí likvidovat spolu s běžným domácím odpadem, ale musí se odevzdat ve speciálně zřízených sběrných místech, recyklačních střediscích nebo ve společnostech zabývajících se likvidací odpadu. Tato likvidace je pro Vás bezplatná. Chraňte životní prostředí a řádně likvidujte. Před likvidací zařízení vyjměte akumulátor



Zlikvidujte obal a výrobek ekologicky.



Recyklační symbol: Vlnitá lepenka

Obalový materiál se skládá z materiálů šetrných k životnímu prostředí, které můžete ekologicky zlikvidovat ve své místní stanici na likvidaci odpadu.

Náhradní díly/ příslušenství

**Náhradní díly a příslušenství
dostanete na webových
stránkách
www.grizzlytools.shop**

Pokud máte problémy při objednávání, použijte kontaktní formulář. V případě dalších dotazů se obraťte na servisní středisko „Service-Center“ (viz strana 67).

Záruka

Vážení zákazníci, na toto zařízení získáváte 3letou záruku od data nákupu.

V případě závad na tomto produktu máte nárok na zákonná práva vůči prodejci tohoto produktu. Tato zákonná práva nejsou omezena níže uvedenou zárukou.

Záruční podmínky

Záruční doba začíná datem nákupu. Dobře uschovejte originální pokladní doklad. Tento doklad je potřebný jako doklad o koupi.

Dojde-li k závadě materiálu nebo k výrobní závadě během tří let od data nákupu tohoto produktu, opravíme nebo vyměníme Vám produkt podle našeho uvážení zdarma. Toto záruční plnění vyžaduje, aby vadný přístroj a doklad o koupi (pokladní doklad) byly předloženy během lhůty tří let a bylo stručně písemně popsáno, o jakou závadu se jedná a kdy k ní došlo.

Pokud je vada kryta naší zárukou, obdržíte zpět opravený nebo nový výrobek. S opravou nebo výměnou výrobku nezačne plynout nová záruční doba.

Záruční doba a zákonné nároky z vad

Záruční doba se záručním plnění neprodlouží. To platí také pro vyměněné a opravené díly. Jakákoli poškození nebo vady, které se již v době nákupu vyskytly, musí se nahlásit ihned po vybalení. Opravy provedené po uplynutí záruční doby jsou za poplatek.

Rozsah záruky

Zařízení bylo pečlivě vyrobeno podle přírodních směrnic pro jakost a před dodáním pečlivě zkontrolováno.

Záruční plnění platí pro vady materiálu nebo výrobní vady. Tato záruka se nevztahuje na díly produktu, které jsou vystaveny

běžnému opotřebení, a lze je proto považovat za opotřebitelné součásti (např. akumulátor, tlačítko) nebo za poškození křehkých částí (např. displej, anténa). Tato záruka zaniká, pokud je výrobek poškozen, nesprávně používán nebo není udržován. Pro správné používání výrobku musí být přísně dodržovány všechny pokyny uvedené v návodu k obsluze. Je nutné se bezpodmínečně vyvarovat použití a jednání, které nejsou v tomto návodu k obsluze doporučovány nebo před nimiž se varuje.

Výrobek je určen pouze pro soukromé použití a není určen ke komerčnímu používání. Záruka zaniká v případě hrubého a nesprávného zacházení, použití násilí a zásahů, které nebyly provedeny naší autorizovanou servisní pobočkou.

Vyřízení v záručním případě

Pro zajištění rychlého zpracování Vašeho požadavku, postupujte podle následujících pokynů:

- Pro všechny dotazy si připravte doklad o koupi a identifikační číslo (IAN 373442_2104) jako doklad o nákupu.
- Číslo výrobku najdete na typovém štítku.
- Pokud se vyskytnou funkční chyby nebo jiné závady, nejprve kontaktujte níže uvedené servisní oddělení **telefonicky** nebo **e-mailem**. Poté obdržíte další informace o vyřízení Vaší reklamace.
- Po konzultaci s naším zákaznickým servisem můžete bezplatně zaslat vadný produkt na adresu služby, kterou jste dostali, s příloženým dokladem o koupi (účtenkou), s uvedením povahy vady a kdy k ní došlo. K zamezení problémů s přijetím a dalším nákladům, je bezpodmínečně nutné používat pouze adresu, která Vám byla oznámena. Ujistěte se, že zásilka není zaslaná nevyplaceně,

není objemným zbožím, expresem nebo jiným speciálním nákladem. Zašlete zařízení včetně veškerého příslušenství dodaného při nákupu a zajistěte, aby přepravní obal byl dostatečně bezpečný.

Oprávérenská služba

Opravy, **na které se nevztahuje záruka**, můžete nechat provést za poplatek v naší servisní pobočce. V servisní pobočce Vám rádi sestaví odhad nákladů.

Můžeme přijímat pouze zařízení, která byla při zaslání dostatečně zabalena a ofrankována.

Pozor: Zašlete Vaše zařízení vyčištěné a s odkazem na závadu do naší servisní pobočky.

Zařízení zaslaná nevyplaceně, jako neskladné zboží, expresní nebo jinou speciální přepravou, nebudou přijaty. Likvidaci Vašich zaslaných vadných zařízení provádíme zdarma.

Service-Center



Servis Česko

Tel.: 800143 873

E-Mail: grizzly@lidl.cz

IAN 373442_2104

Dovozce

Prosím, respektujte, že následující adresa není adresou servisu. Nejdříve kontaktujte shora uvedené servisní středisko.

Grizzly Tools GmbH & Co. KG

Stockstädter Straße 20

63762 Großostheim

Německo

HRA: 5468, Amtsgericht Aschaffenburg

www.grizzlytools.de

Hledání chyb



Před prováděním jakýchkoli prací na zařízení vypněte zařízení, vyjměte z něj akumulátor a vytahněte zásuvný síťový zdroj ze zásuvky.

Problém	Možná příčina	Odstranění chyb
Přístroj se nespustí	Akumulátor (22) není vložen	Vložit akumulátor (22) (viz „Vyjmutí/vložení akumulátoru“)
	Akumulátor (22) je vybitý	Akumulátor (22) nabijte (dodržujte samostatný návod k obsluze pro akumulátor a nabíječku)
	Zapínač/vypínač (2) je vadný.	Opravu musí provést zákaznický servis.
Přístroj funguje s přerušením	Uvnitř uvolněný kontakt	Opravu musí provést zákaznický servis.
	Zapínač/vypínač (2) je vadný.	
Pomalé přehrávání Hluk během přehrávání	Špatný signál	(pouze FM a DAB +) přestavit anténu (3)
		(pouze FM a DAB +) změnit frekvenci (viz „Manuální vyhledávání“ v kapitole „Vyhledávání stanic (FM)“)
		Postavte rádio na místo s lepším příjmem.
	Byl překročen rozsah přenosu pro navázání spojení s Bluetooth	Umístěte připojené zařízení do blízkosti rádia. Jsou možné dosahy rádiového systému až do 30 m, optimální dosah je cca 10 m.
AUX žádný zvuk nebo slabý zvuk	Přehrávací zařízení je vypnuto nebo je nastaveno „Stop“	Spusťte přehrávání na přehrávacím zařízení
	Přehrávací zařízení je nastaveno příliš tiše	Zvyšte hlasitost na přehrávacím zařízení

Problém	Možná příčina	Odstranění chyby
Žádný zvuk	Rádio je nastaveno příliš tiše	Zvýšení hlasitosti (viz „Nastavení hlasitosti v kapitole „Obsluha“)
	Je aktivována funkce rádiového ztlumení (Mute)	Zkontrolujte, zda je aktivována funkce Mute. V takovém případě se na displeji zobrazí odpovídající symbol. Deaktivujte funkci ztlumení stisknutím tlačítka Mute (14)
USB flash disk není rozpoznán	Nesprávně naformátovaný USB flash disk	Naformátujte USB flash disk na FAT32
	Vadná USB zdiřka	Opravu musí provést zákaznický servis.
	USB flash disk je příliš velký	Použijte USB flash disk s maximálně 64 GB
Přehrávání z USB flash disku není možné	Nesprávně naformátovaný USB flash disk	Naformátujte USB flash disk na FAT32
	Nesprávný zvukový formát	Převeďte zvuková data do příslušného formátu (MP3, WAV, APE, FLAC)
Přehrávání přes Bluetooth® není možné	Bluetooth® není na mobilním koncovém zařízení aktivováno	Aktivujte Bluetooth® v nastavení mobilního koncového zařízení
	Rádio pro stavenišť v mobilním koncovém zařízení není vybráno jako médium pro přehrávání	V nastavení Bluetooth® mobilního koncového zařízení vyberte rádio pro stavenišť
	Zařízení je již spárováno s jiným mobilním koncovým zařízením	Odpojte mobilní koncová zařízení v dosahu rádia pro stavenišť
	Vadný modul Bluetooth®	Opravu musí provést zákaznický servis.
Rádio pro stavenišť se na mobilním koncovém zařízení nezobrazí	Rádio pro stavenišť a mobilní koncové zařízení jsou mimo rozsah přenosu	Zmenšete vzdálenost mezi rádiem pro stavenišť a mobilním koncovým zařízením
	Mobilní koncové zařízení nepodporuje standard Bluetooth® rádia pro stavenišť	Použijte novější mobilní koncové zařízení

Obsah

Úvod.....	71	Vyvolanie stanice	
Používanie podľa určenia	71	zo zoznamu staníc	80
Všeobecný opis	71	Uloženie staníc v zozname Preset.....	80
Rozsah dodávky	71	Vyvolanie uložených staníc	
Opis funkcie.....	71	zo zoznamu Preset.....	80
Prehľad	72	Vyvolanie informácií o stanici	80
Technické údaje.....	72	Mute (stlmiť).....	81
Čas nabíjania	73	Špeciálne nastavenia pre DAB+ ..	81
Bezpečnostné pokyny	74	Neaktívne stanice	81
Symbols a piktogramy	74	Nastavenie Dynamic Range	
Všeobecné bezpečnostné pokyny.....	75	Control (DRC)	81
Bezpečnostné pokyny		Prevádzka AUX-IN.....	81
pre obrazovky	76	Spojenie cez 3,5 mm západkovú	
Bezpečnostné pokyny		zdiereku na čelnej strane	81
pre sieťové jednotky	76	Spojenie cez 3,5 mm západkovú	
Bezpečnostné pokyny		zdiereku v priehradke na akumulátor ..	82
pre rádiové rozhrania.....	76	Mute (stlmiť).....	82
Uvedenie do prevádzky	76	Prehrávanie z USB	
Vybratie/vloženie akumulátora		pamäťového kľúča	82
(12 V a 20 V).....	76	Spojenie cez USB	82
Kontrola stavu nabitia akumulátora		Pozastavenie/pokračovanie	
(12 V/20 V).....	77	prehrávania	82
Napájanie prúdom so zásuvnou		Výber titulu	82
sieťovou jednotkou	77	Aktivovanie/deaktivovanie	
Zapnutie/vypnutie.....	77	režimu Random/Repeat	82
Obsluha.....	77	Prevádzka cez Bluetooth®.....	83
Nastavenie hlasitosti	77	Spojenie cez Bluetooth®.....	83
Prepnutie režimu prehrávania	77	Pozastavenie/pokračovanie	
Prevádzka ako rádio (FM).....	77	prehrávania	83
Vyhľadávanie staníc (FM).....	78	Výber titulu.....	83
Uloženie staníc na zozname Preset ...	78	TWS – True Wireless Stereo	83
Vyvolanie uložených staníc		Systémové nastavenia	
zo zoznamu Preset.....	78	pre všetky režimy	84
Vyvolanie informácií o stanici	78	Nastavenie osvetlenia pozadia.....	84
Mute (stlmiť).....	79	Nastavenie dátumu/času	84
Špeciálne nastavenia pre FM.....	79	Nastavenie jazyka	85
Nastavenia vyhľadávania	79	Obnovenie výrobného nastavenia	85
Audio nastavenia.....	79	Verzia softvéru.....	85
Prevádzka ako rádio (DAB+).....	79	Čistenie a údržba	85
Vyhľadávanie staníc	79	Čistenie	85

Údržba.....	85
Preprava	85
Skladovanie.....	85
Likvidácia/ochrana	
životného prostredia	86
Náhradné diely/príslušenstvo	86
Záruka	87
Opravný servis	88
Vyhľadávanie chýb	89
Preklad originálneho	
prehlásenia o zhode CE.....	116

Úvod

Srdečné blahoželanie ku kúpe vášho nového prístroja. Rozhodli ste sa tým pre vysoko kvalitný prístroj. Tento prístroj bol počas výroby skontrolovaný vzhľadom na kvalitu a podrobený výrobnej kontrole. Tým je zabezpečená funkčná schopnosť prístroja.



Návod na obsluhu je súčasťou tohto prístroja. Obsahuje dôležité pokyny pre bezpečnosť, používanie a likvidáciu. Pre použitím prístroja sa oboznámte so všetkými pokynmi týkajúcimi sa obsluhy a bezpečnosti. Prístroj používajte iba ako je opísané a na uvedené oblasti použitia. Návod na obsluhu si dobre uschovajte a pri odovzdávaní náradia tretej osobe, dodajte tiež všetky podklady.

Používanie podľa určenia

Prístroj je určený na prehrávanie rádia a externých prehrávacích médií cez Bluetooth®, USB a AUX.

Každé iné používanie, ktoré nie je v tomto návode výslovne povolené, môže viesť k poškodeniu prístroja a predstavovať vážne nebezpečenstvo pre používateľa.

Výrobca neručí za škody, ktoré vzniknú iným používaním než podľa určenia alebo nesprávnu obsluhu. Tento prístroj nie je vhodný na komerčné používanie. Pri komerčnom používaní záruka zaniká.

Všeobecný opis

Prístroj je súčasťou série Parkside X 12 V TEAM a X 20 V TEAM a môže sa prevádzkovať voliteľne s akumulátormi série Parkside X 12 V TEAM, resp. X 20 V TEAM.

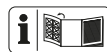

Obrázky najdôležitejších funkčných dielov nájdete na prednej výklopnej strane.

Rozsah dodávky

Vybalte prístroj, odstráňte všetky fólie na ochranu pri preprave, odstráňte z prístroja všetko obalový materiál a skontrolujte, či je kompletný:

- Akumulátorové stavebné rádio
- Zásuvná sieťová jednotka
- Prečítajte si návod na obsluhu



Akumulátor a nabíjačka nie sú súčasťou dodávky.

Opis funkcie

Akumulátorové stavebné rádio má LCD displej, anténu a držiak. Dostupné rádiové frekvenčné pásma sú FM a DAB.

Navyše prístroj disponuje možnosťou pripojenia pre sieťový adaptér, vždy dvoma USB, resp. AUX zdieľkami a rozhraním pre Bluetooth®.

Funkcia prvkov obsluhy je uvedená v nasledujúcich opisoch.

Prehľad

- A**
- 1 Držiak
 - 2 Kryt priehradky na akumulátor
 - 3 Anténa
 - 4 Reproduktor
 - 5 3,5 mm Západková zdierka/
AUX-IN (čelo)
 - 6 USB-zdierka (čelo)
 - 7 DC-vstup
 - 8 Blokovanie priehradky na aku-
mulátor
 - 9 Displej
 - 10 Tlačidlo Info/Advanced
 - 11 Tlačidlo Power
 - 12 Tlačidlo NEXT /Tlačidlo Dopredu
 - 13 Tlačidlo Tune/Tlačidlo Random
 - 14 Regulátor hlasitosti
 - 15 Tlačidlo Mute/Tlačidlo
Play & Pause
 - 16 Tlačidlo PREV/Tlačidlo Späť
 - 17 Tlačidlo Source
 - 18 Tlačidlo Preset/TWS
 - 19 Ukazovateľ akumulátora
 - 20 Ukazovateľ času
 - 21 Ukazovateľ
 - 22 Signálny ukazovateľ
 - 23 Vodiaca kolajnička
 - 24 3,5 mm Západková zdierka/
AUX-IN
(priehradka na akumulátor)
 - 25 USB zdierka
(priehradka na akumulátor)
 - 26 Zásuvná sieťová jednotka
 - 27 Dutý konektor Zásuvná sieťová
jednotka
 - 28 Nabíjačka
(nie je súčasťou dodávky)
 - 29 Akumulátor
(nie je súčasťou dodávky)
 - 30 Tlačidlo odblokovania
 - 31 3,5 mm kábel so západkou
(nie je súčasťou dodávky)

Technické údaje

Akumulátorové

stavebné rádio..... PBRA 20-Li B2

Menovité vstupné napätie U_1	
Typ akumulátora:	
PAP 20 A1, PAP 20 A3	20 V \equiv
Menovité vstupné napätie U_2	
Typ akumulátora:	
PAPK 12 A1, PAPK 12 A2, PAPK 12 B1, PAPK 12 B2, PAPK 12 B3, PAPK 12 D1	12 V \equiv
Menovité vstupné napätie U_3	
Externá zásuvná sieťová jednotka	
Uchytenie.....	12 V \equiv ; 2 A
Polarita dutého konektora.....	
Druh ochrany.....	IP65
Hmotnosť (bez akumulátora)	2,6 kg
Rozmery	
(Š x V x H)	169 x 407 x 226 mm
Výkon reproduktora	2x 5 W stereo
Frekvenčné pásmo FM	87,5 – 108 MHz
Frekvenčné pásmo	
DAB+	174,928 – 239,200 MHz
Doba chodu s akumulátorom	
(12 V, 2 Ah)	5 hodín
Doba chodu s akumulátorom	
(12 V, 4 Ah)	10 hodín
Doba chodu s akumulátorom	
(20 V, 2 Ah)	5 hodín
Doba chodu s akumulátorom	
(20 V, 4 Ah)	10 hodín
Verzia Bluetooth®	5,0
Podporované profily	
Bluetooth®	A2DP, AVRCP
Frekvenčné pásmo.....	2,402 – 2,480 GHz
Vysielací výkon	Trieda 2
Dosah rádiového systému Bluetooth®	
Štandard.....	cca 10 mm
za optimálnych podmienok ..max.	30 m
Integrovaná pamäť staníc	
DAB+	30
VKV	30

USB nabíjacia prípojka (čelo)

Výstupné napätie	5 V==
Výstupný prúd	2,0 A
USB prípojka (priehradka na akumulátor)	
Výstupné napätie	5 V==
Výstupný prúd	0,2 A
USB verzia	1,0
Veľkosť USB kľúča	max. 64 GB
Formátovanie USB kľúča	FAT32
Prehrávané formáty (USB prípojka)	MP3, WAV, APE, FLAC
Teplota	max. 50 °C
Prevádzka	0 – 25 °C
Skladovanie	-5 – 50 °C
Vlhkosť vzduchu:	<= 75 %

externá zásuvná sieťová jednotkaXH1200-2000WG

Vstupné napätie U_4	220 – 240 V~
Vstupný prúd	0,8 A
Frekvencia vstupného striedavého prúdu	50/60 Hz
Výstupné napätie	12,0 V==
Výstupný prúd	2,0 A
Výstupný výkon	24,0 W
Priemerná efektívnosť v prevádzke	86,35 %
Efektívnosť pri malom zaťažení (10 %)	85,76 %
Príkon pri nulovom zaťažení	0,09 W
Druh ochrany	IPX0

Čas nabíjania

Prístroj je súčasťou série Parkside X 12 V TEAM a X 20 V TEAM a môže sa prevádzkovať voliteľne s akumulátormi série Parkside X 12 V TEAM, resp. X 20 V TEAM. Akumulátory série Parkside X 20 V TEAM sa smú nabíjať iba s nabíjačkami série Parkside X 20 V TEAM.

Akumulátory série Parkside X 12 V TEAM sa smú nabíjať iba s nabíjačkami série Parkside X 12 V TEAM.

Odporúčame vám prevádzkovať tento prístroj výlučne s nasledujúcimi 20 V akumulátormi: PAP 20 A1, PAP 20 A3.

Odporúčame vám nabíjať tieto akumulátory výlučne s nasledujúcimi nabíjačkami: PLG 20 A1, PLG 20 A3, PDSL 20 A1.

Odporúčame vám prevádzkovať tento prístroj výlučne s nasledujúcimi 12 V akumulátormi: PAKP 12 A1, PAKP 12 A2, PAKP 12 B1, PAKP 12 B2, PAKP 12 B3, PAKP 12 D1.

Odporúčame vám nabíjať tieto akumulátory výlučne s nasledujúcimi nabíjačkami: PLGK 12 A1, PLGK 12 A2, PLGK 12 B2.

Aktuálny zoznam kompatibility akumulátora nájdete na: www.lidl.de/akku

Čas nabíjania (min)	PAPK 12 A1 PAPK 12 A3	PAPK 12 A2	PAPK 12 B1 PAPK 12 B2 PAPK 12 B3	PAPK 12 D1
PLGK 12 A1	60	60	120	150
PLGK 12 A2	60	60	120	150
PLGK 12 B2	30	45	60	80
PDSL 12 A1 PDSL 12 A2	60	45	60	80

Čas nabíjania (min)	PAP 20 A1 PAP 20 B1	PAP 20 A2	PAP 20 A3 PAP 20 B3	Smart PAPS 204 A1	Smart PAPS 208 A1
PLG 20 A1 PLG 20 A4 PLG 20 C1	60	90	120	120	210
PLG 20 A2	45	60	80	80	165
PLG 20 A3 PLG 20 C3	35	45	60	50	120
PDSLIG 20 A1	35	45	60	50	120
Smart PLGS 2012 A1	35	40	40	40	50

Bezpečnostné pokyny

V tomto odseku sú uvedené základné bezpečnostné pokyny pri práci s prístrojom.

Symboly a piktogramy

Piktogramy na prístroji:



Elektrické prístroje nepatria do domového odpadu.

Piktogramy na zásuvnej sieťovej jednotke



Prečítajte si návod na obsluhu

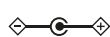

Polarita: Vnútri kladná, vonku záporná.



Sieťová jednotka je vhodná len na používanie vo vnútorných priestoroch.



Bezpečnostný transformátor – spojený na krátko



Sieťová spínacia jednotka



Trieda ochrany II (dvojité izolácia)



Elektrické prístroje nepatria do domového odpadu.



Jednosmerné napätie



Striedavé napätie

Symboly na obale



Obal a produkt zlikvidujte, prosím, ekologicky.



Symbol recyklácie: Vlnitá lepenka

Piktogram Práva na značku



Digital Audio Broadcasting



Značka slova a logá Bluetooth® sú zapísané ochranné značky Bluetooth SIG, Inc. Akékoľvek používanie týchto značiek prostredníctvom Grizzly Tools GmbH & Co. KG podlieha licencií. Iné ochranné značky a názvy značiek

sú vlastníctvom ich príslušného majiteľa.



USB je zapísaná ochranná značka spoločnosti USB Implementers Forum Inc.

Symboly v návode:



Ochranné značky s údajmi na zabránenie zranení osôb alebo vecným škodám



Značky nebezpečenstva s údajmi na zabránenie poškodeniam zdravia osôb v dôsledku zásahu elektrickým prúdom



Upozorňovacia značka s informáciami pre lepšiu manipuláciu s prístrojom

Signálne slová v návode:

Nebezpečenstvo: Signálne slovo označuje ohrozenie s vysokým stupňom rizika, ktoré, ak sa mu nezabráni, má za následok smrť alebo ťažké poranenie.

Výstraha: Signálne slovo označuje ohrozenie so stredným stupňom rizika, ktoré, ak sa mu nezabráni, môže mať za následok smrť alebo ťažké poranenie.

Opatrne: Signálne slovo označuje ohrozenie s nízkym stupňom rizika, ktoré, ak sa mu nezabráni, môže mať za následok malé alebo mierne poranenie.

Všeobecné bezpečnostné pokyny



Nebezpečenstvo! Obalový materiál nie je žiadna hračka, existuje nebezpečenstvo ohrozenia života v dôsledku udusenía.

- Deťom, osobám s obmedzenými telesnými, senzorickými alebo duševnými schopnosťami alebo nedostatočnými skúsenosťami a vedomosťami alebo osobám, ktoré nie sú oboznámené s pokynmi, nesmie byť nikdy dovolené používanie prístroja. Miestne predpisy môžu obmedziť vek používateľa.
- Iba pri úplne zatvorených krytoch a priehradke na akumulátor je zaručená ochrana pred striekajúcou vodou (IP65).
- Pri búrke alebo keď prístroj dlhší čas nepoužívate, vytahnite zásuvnú sieťovú jednotku prístroja zo sieťovej zásuvky.
- Prístroj nekladte do blízkosti zdrojov tepla, ako napr. radiátory, vykurovania alebo iné prístroje generujúce teplo.
- Prístroj nepoužívajte dlhší čas s vysokou hlasitosťou. Zvoľte primeranú hlasitosť, aby ste zabránili poškodeniam sluchu.
- Prístroj nepoužívajte v blízkosti otvorených plameňov (napr. sviečky). To môže viesť k požiaru.
- Zabráňte tomu, aby cudzie telesá vnikli do prístroja.
- Pri kolísaniach teploty nechajte váš prístroj aklimatizovať, skôr ako ho použijete. Inak môže dôjsť k tvoreniu kondenzovanej vody vo vnútri prístroja a následne k chybe.
- V prípade, že z vášho prístroja uniká dym, odstráňte sieťovú jednotku, vyberte akumulátor z prístroja a odovzdajte prístroj na servis.
- Prístroj neotvárajte.
- Prístroj postavte výlučne na rovnej, sta-

bilnej ploche. Zabráňte vibráciám.

- **Nepoužívajte žiadne príslušenstvo, ktoré nebolo odporúčané spoločnosťou PARKSIDE.** To môže viesť k zásahu elektrickým prúdom alebo požiaru.

Bezpečnostné pokyny pre obrazovky

- LCD obrazovky obsahujú tekutiny, ktoré môžu spôsobiť podráždenia kože a otravu. Ak by sa mala tekutina dostať do očí, úst alebo na pokožku, dotknuté miesta opláchnite vodou alebo vyhľadajte bezodkladne lekára.

Bezpečnostné pokyny pre sieťové jednotky

- Pri používaní zásuvnej sieťovej jednotky dávajte pozor na dobrú prístupnosť sieťovej zásuvky.
- Zásuvná sieťová jednotka spotrebuje aj v pohotovostnej prevádzke (aj keď nie je pripojené rádio) malé množstvo prúdu. Na úplné odpojenie od siete odstráňte zásuvnú sieťovú jednotku zo sieťovej zásuvky.
- Zásuvnú sieťovú jednotku nechytajte mokrymi rukami.
- Neťahajte za kábel, ale uchopte zástrčku za izolovanú úchopnú plochu.
- Zásuvnú sieťovú jednotku neotvárajte.

Bezpečnostné pokyny pre rádiové rozhrania

- Vypnite prístroj, keď sa nachádzate v blízkosti medicínskych elektronických systémov, nemocnice, operačnej sály alebo lietadla. Rádiové vlny vychádzajúce z prístroja môžu obmedziť citlivú perifériu vo svojej funkcii.

- Prístroj držte vo vzdialenosti minimálne 20 cm od implantovaných defibrilátorov, resp. kardiostimulátorov, aby ste neohrozili riadnu funkciu.
- Prístroj držte mimo dosahu načúvacích prístrojov. Vyžarované rádiové vlny môžu generovať rušivý hluk.
- Prístroj neprevádzkujte v blízkosti horľavých plynov alebo výbušných prostredí (napr. lakovne), existuje nebezpečenstvo výbuchu a požiaru.
- Bezdrôtové dátové spojenia nie sú zaistené proti prístupu nepovolaných tretích osôb.



Dodržiavajte bezpečnostné pokyny a pokyny k nabíjaniu a správne mu používaniu, ktoré sú uvedené v návode na obsluhu vášho akumulátora a vašej nabíjačky série Parkside X 20 V Team, resp. Parkside X 12 V Team. Podrobnejší opis k nabíjaniu a ďalšie informácie nájdete v tomto samostatnom návode na používanie.

Uvedenie do prevádzky

Vybratie/vloženie akumulátora (12 V a 20 V)

1. Uvoľnite blokovanie priehradky na akumulátor (8).
2. Otvorte kryt priehradky na akumulátor (2).
3. Na vybratie akumulátora (29) (nie je súčasťou dodávky) z prístroja zatlačte uvoľňovacie tlačidlo (30) na akumulátore a vytiahnite akumulátor (29) (nie je súčasťou dodávky).
4. Na vloženie akumulátora (29) (nie je súčasťou dodávky) zasunite akumulátor (29) (nie je súčasťou dodávky) pozdĺž

vodiacej kolajničky (23) do prístroja.
Počutelne zapadne.

5. Zatvorte kryt priehradky na akumulátor (2).
6. Zablokujte blokovanie priehradky na akumulátor (8).



Opatrne: Pri otváraní a zatváraní krytu priehradky na akumulátor dávajte pozor na to, aby ste si nezovreli prsty.

Kontrola stavu nabitia akumulátora (12 V/20 V)

Signalizácia stavu nabitia na displeji

Indikátor akumulátora (19) na displeji signalizuje stav nabitia akumulátora.

Napájanie prúdom so zásuvnou sieťovou jednotkou

1. Pripojte dutý konektor (27) zásuvnej sieťovej jednotky (26) na DC-vstup (7) na čelnej strane rádia.
2. Zásuvnú sieťovú jednotku (26) zastrčte do zásuvky.

Keď rádio prevádzkujete so sieťovým adaptérom, napájanie akumulátora sa automaticky odpojí. Pripojené akumulátory sa v sieťovej prevádzke nenabíjajú.

Keď rádio prevádzkujete so sieťovou zásuvnou jednotkou, ukazovateľ akumulátora (19) na displeji odpadá.



Zapnutie/vypnutie

Zapnutie prístroja

1. Stlačte tlačidlo Power (11). Displej (9) sa rozsvieti.

Vypnutie prístroja

2. Stlačte tlačidlo Power (11). Všetky

prehrávania sa ukončia a displej (9) sa vypne.

Ak je hlasitosť nastavená na „0“, zosilňovač sa po 10 sekundách vypne. Zariadenie sa musí znova zapnúť.

Obsluha



Dávajte pozor na to, aby teplota okolia počas prevádzky neprekročila 25 °C a nebola nižšia ako 0 °C.

Nastavenie hlasitosti

Pri zapnutí/vypnutí sa zmení hlasitosť automaticky na prednastavenú hodnotu.

Zvýšenie hlasitosti

1. Otočte regulátor hlasitosti (14) v smere hodinových ručičiek.

Zníženie hlasitosti

2. Otočte regulátor hlasitosti (14) proti smeru hodinových ručičiek.

Prepnutie režimu prehrávania

Stlačte opakovane tlačidlo Source (17). Rádio teraz strieda dostupné režimy prehrávania (DAB+, FM a Bluetooth®). AUX a USB sú na výber iba vtedy, keď prehrávané médium je spojené cez zdiery AUX (5/24), resp. USB-zdiery (priehradka na akumulátor) (25).

Prevádzka ako rádio (FM)

Vyklopte anténu (3) tak, aby stála zvislo.

Stlačte opakovane tlačidlo Source (17), až pod ukazovateľom času (20) bude možné prečítať „FM“.

Na displeji (9) sa pomocou ukazovateľa signálu (20) signalizuje intenzita signálu. V prípade, že je táto nízka, odporúča sa spustiť vyhľadávanie staníc

Vyhľadávanie staníc (FM)

Automatické vyhľadávanie staníc

1. Stlačte a podržte stlačené tlačidlo Tune (13) cca 2 sekundy. Všetky uložené stanice sa vymažú a rádio teraz vyhledá automaticky frekvenčné pásmo až do 30 prijímateľných staníc.
2. Stlačte tlačidlo Preset (18). Na displeji sa vám zobrazí teraz zoznam staníc.
3. Stlačte tlačidlo NEXT/PREV (12/16), aby ste listovali zázpismi v zozname. Zázpismi v zozname môžete tiež alternatívne listovať otáčaním regulátora hlasitosti (14).
4. Stlačte regulátor hlasitosti (14), aby ste potvrdili výber stanice. **Alternatívne:** Po cca 10 sekundách sa voľba automaticky prevezme.

Poloautomatické vyhľadávanie staníc

- Stláčajte dlho tlačidlo NEXT (12). Rádio teraz vyhledá automaticky nasledujúci prijímateľný signál **vo vzostupnom poradí**.
- Stláčajte dlho tlačidlo PREV (16). Rádio teraz vyhledá automaticky nasledujúci prijímateľný signál **v zostupnom poradí**.

Počas vyhľadávania stlačte druhý raz tlačidlo NEXT/PREV (12/16), vyhľadávanie sa včas zastaví.

Manuálne nastavenie stanice

1. Stlačte raz regulátor hlasitosti (14).
2. Zmeňte frekvenciu otočením regulátora hlasitosti (14).
3. Stlačte regulátor hlasitosti (14), aby ste uložili nastavenie a znova umožnili reguláciu hlasitosti.

Alebo: Stlačte raz krátko na tlačidlo NEXT/PREV (12/16).



Frekvencia sa zmení v krokoch po 0,05 mHz.

Rýchlym otočením ovládača hlasitosti vykoná sa vyhľadávanie v príslušnom

Uloženie staníc na zozname Preset

1. Stlačte a podržte stlačené tlačidlo Preset (18) cca 2 sekundy.
2. Pomocou tlačidiel NEXT/PREV (12/16) zvolte jedno pamäťové miesto, ktoré chcete obsadiť. Zázpismi v zozname môžete tiež alternatívne listovať otáčaním regulátora hlasitosti (14).
3. Stlačte regulátor hlasitosti (14), aby ste obsadili pamäťové miesto zvolenou stanicou.

Vyvolanie uložených staníc zo zoznamu Preset

1. Stlačte raz tlačidlo Preset (18).
2. Pomocou tlačidiel NEXT/PREV (12/16), resp. regulátora hlasitosti (14) listujte cez zápisy v zozname.
3. Stlačte regulátor hlasitosti (14), aby ste zmenili na zvolenú stanicu. **Alternatívne:** Po cca 10 sekundách sa voľba bude automaticky prehrávať.

Vyvolanie informácií o stanici

1. Stlačte tlačidlo Info/Advanced (10).
2. V informáciách o stanici listujete tak, že opakovane stláčate tlačidlo Info/Advanced (10).

Frekvenčné pásmo	vyvolateľné informácie o stanici
FM (RDS)	Text rádia Programový žáner Názov stanice Mono/Stereo Čas Dátum

Mute (stlmiť)

Funkcia Mute (stlmiť) deaktivuje výstup tónu, zatiaľ čo prehrávanie prebieha ďalej. Aby bolo možné túto aktivovať, stlačte tlačidlo Mute (15).

Na deaktivovanie stlačte znova tlačidlo Mute (15).

Aktívna „funkcia Mute“ sa zobrazí na displeji prostredníctvom zodpovedajúceho symbolu.

Špeciálne nastavenia pre FM

1. Stlačte a podržte stlačené tlačidlo Info/Advanced (10) cca 2 sekundy, aby ste sa dostali do menu nastavenia.
2. Listujte pomocou tlačidiel NEXT/PREV (12/16), resp. regulátora hlasitosti (14).
3. Stlačte regulátor hlasitosti (14), aby ste potvrdili výber.



Opis nastavení v bode menu „Systém“ nájdete v kapitole „Systémové nastavenia“ na strane 148.

Nastavenia vyhľadávania

1. Zvoľte v menu „Nastavenia vyhľadávania“.
2. Pomocou tlačidiel NEXT/PREV (12/16), resp. regulátora hlasitosti (14) zvoľte „Všetky stanice“, aby ste dostali kom-

pletný zoznam staníc alebo „iba silné stanice“, aby ste dostali iba stanice so silným signálom.

3. Nastavenia potvrdíte stlačením na regulátor hlasitosti (14).

Audio nastavenia

1. Zvoľte v menu „Audio nastavenia“.
2. Pomocou tlačidiel NEXT/PREV (12/16), resp. regulátora hlasitosti (14) zvoľte „Stereo možné“, aby ste pri dostupnosti predhrávali stereo signály alebo „iba mono“, aby ste prehrávali výlučne mono signály.
3. Nastavenia potvrdíte stlačením na regulátor hlasitosti (14).

Prevádzka ako rádio (DAB+)

Vyklopte anténu (3) tak, aby stála zvislo.

Stlačte opakovane tlačidlo Source (17), až pod ukazovateľom času (20) bude možné prečítať „DAB“.

Na displeji (9) sa pomocou ukazovateľa signálu (22) signalizuje intenzita signálu. V prípade, že je táto nízka, odporúča sa spustiť vyhľadávanie staníc.

Vyhľadávanie staníc

Stlačte a podržte stlačené tlačidlo Tune (13) cca 2 sekundy. Rádio teraz vyhľadá automaticky prijímateľné signály.

Alternatívne

1. Stlačte a podržte stlačené tlačidlo Info/Advanced (10) cca 2 sekundy.
2. Pomocou tlačidiel NEXT/PREV (12/16), resp. regulátora hlasitosti (14) nalistujte na zápis v zozname „Úplné vyhľadávanie“.

3. Stlačte regulátor hlasitosti (14), aby ste potvrdili výber.

Po vyhľadávaní sa vytvorí zoznam staníc, ktoré je možné vyvolať pomocou tlačidiel NEXT/PREV (12/16).

V dodatočnom zozname Preset môžete uložiť favorizované stanice v želanom poradí.

Manuálne nastavenie stanice

1. Stlačte a podržte stlačené tlačidlo Info/Advanced (10) cca 2 sekundy.
2. Pomocou tlačidiel NEXT/PREV (12/16), resp. regulátora hlasitosti (14) nalistujte na zápis v zozname „Manuálne nastavenie“.
3. Stlačte regulátor hlasitosti (14), aby ste potvrdili výber.
4. Zmeňte frekvenciu otočením regulátora hlasitosti (14).
5. Stlačte ovládač hlasitosti (14), potvrdíte výber frekvencie. Stlačte ovládač hlasitosti (14) pre uloženie nastavenia a znova zapnite ovládanie hlasitosti povoliť.

Vyvolanie stanice zo zoznamu staníc

1. Pomocou tlačidiel NEXT/PREV (12/16) listujte cez zápisy v zozname. **Alternatívne:** Stlačte tlačidlo NEXT/PREV (12/16) a listujte pomocou regulátora hlasitosti (14) cez zápisy v zozname.
2. Stlačte regulátor hlasitosti (14), aby ste zmenili na zvolenú stanicu. **Alternatívne:** Po cca 10 sekundách sa voľba automaticky prevezme.

Uloženie staníc v zozname Preset

1. Stlačte a podržte stlačené tlačidlo Preset (18) cca 2 sekundy.

2. Pomocou tlačidiel NEXT/PREV (12/16) zvolte jedno pamäťové miesto, na ktorom chcete uložiť aktuálnu stanicu. Zápismi v zozname môžete tiež alternatívne listovať otáčaním regulátora hlasitosti (14).
3. Stlačte regulátor hlasitosti (14), aby ste aktuálny vysielateľ zaistili na zvolenom pamäťovom mieste.

Vyvolanie uložených staníc zo zoznamu Preset

1. Stlačte raz tlačidlo Preset (18).
2. Pomocou tlačidiel NEXT/PREV (12/16), resp. regulátora hlasitosti (14) listujte cez zápisy v zozname.
3. Stlačte regulátor hlasitosti (14), aby ste zmenili na zvolenú stanicu. **Alternatívne:** Po cca 10 sekundách sa voľba automaticky prevezme.

Vyvolanie informácií o stanici

1. Stlačte tlačidlo Info/Advanced (10).
2. V informáciách o stanici listujete tak, že opakovane stláčate tlačidlo Info/Advanced (10).

Frekvenčné pásmo	vyvolateľné informácie o stanici
DAB	Text rádia Intenzita signálu Programový žáner Názov Multiplex Frekvencia/Kanáľ Miera chyby signálu Prenosová rýchlosť/typ audio Čas Dátum

Mute (stlmiť)

Funkcia Mute (stlmiť) deaktivuje výstup tónu, zatiaľ čo prehrávanie prebieha ďalej. Aby bolo možné túto aktivovať, stlačte tlačidlo Mute (15).

Na deaktivovanie stlačte znova tlačidlo Mute (15).

Aktívna „funkcia Mute“ sa zobrazí na displeji prostredníctvom zodpovedajúceho symbolu.

Špeciálne nastavenia pre DAB+

1. Stlačte a podržte stlačené tlačidlo Info/Advanced (10) cca 2 sekundy, aby ste sa dostali do menu nastavenia.
2. Listujte pomocou tlačidiel NEXT/PREV (12/16), resp. regulátora hlasitosti (14).
3. Stlačte regulátor hlasitosti (14), aby ste potvrdili výber.

i Opis nastavení v bode menu „Systém“ nájdete v kapitole „Systémové nastavenia“ na strane 148.

i Opis nastavení v bode menu „Úplné vyhľadávanie“ a „Manuálne nastavenie“ nájdete v kapitole „Prevádzka ako rádio (DAB+)“

Neaktívne stanice

Funkcia „Neaktívne stanice“ slúži na odstránenie starých a viac neprijímateľných staníc zo zoznamu staníc.

1. Zvoľte v menu „Neaktívne stanice“.
2. Pomocou tlačidiel NEXT/PREV (12/16), resp. regulátora hlasitosti (14) zvoľte „Áno“, aby ste vymazali neaktívne vysielateľ alebo „Nie“, aby ste sa vrátili späť do menu nastavenia.

3. Nastavenia potvrdíte stlačením na regulátor hlasitosti (14).

Nastavenie Dynamic Range Control (DRC)

i Táto funkcia je dostupná iba vtedy, keď je zvolené DAB+.

DRC sa stará o to, aby tichšie pasáže sa zosilnili a tým boli dobre vnímateľné aj v hlasnom prostredí.

1. Zvoľte v menu „DRC“.
2. Pomocou tlačidiel NEXT/PREV (12/16), resp. regulátora hlasitosti (14) zvoľte želané nastavenie DRC.

K dispozícii sú tri možnosti výberu:
 vyp – Žiadne zosilnenie tichých pasáží
 nízke – Stredne silné zosilnenie tichých pasáží
 vysoké – Maximálne zosilnenie tichých pasáží

3. Nastavenia potvrdíte stlačením na regulátor hlasitosti (14).

Prevádzka AUX-IN

Spojenie cez 3,5 mm západkovú zdierku na čelnej strane

1. Zastrčte kábel so západkou(31) (nie je súčasťou dodávky) do západkovej zdierky (5) na čelnej strane prístroja.
2. Spojte kábel so západkou (31) s prehrávacím zariadením.

Hneď ako sa pripojí kábel so západkou (31) na západkovej zdierke (5) na čelnej strane prístroja, rádio zmení automaticky na tento vstup.

Spojenie cez 3,5 mm západkovú zdierku v priehradke na akumulátor

1. Zastrčte kábel so západkou(31) (nie je súčasťou dodávky) do západkovej zdierky (24) v priehradke na akumulátor prístroja.
2. Spojte kábel so západkou (31) s prehrávacím zariadením.

Hneď ako sa pripojí kábel so západkou (31) na západkovej zdierke (24) v priehradke na akumulátor prístroja, rádio zmení automaticky na tento vstup. Prehrávanie sa môže spustiť a zastaviť výlučne na prehrávacom zariadení. Taktiež ďalšie funkcie prehrávanie je možné ovládať výlučne na prehrávacom zariadení.

Mute (stlmiť)

Funkcia Mute (stlmiť) deaktivuje výstup tónu, zatiaľ čo prehrávanie prebieha ďalej. Aby bolo možné túto aktivovať, stlačte tlačidlo Mute (15).

Na deaktivovanie stlačte znova tlačidlo Mute (15).

Aktívna „funkcia Mute“ sa zobrazí na displeji prostredníctvom zodpovedajúceho symbolu.

Prehrávanie z USB pamäťového kľúča

Spojenie cez USB

1. Zastrčte USB kľúč (nie je súčasťou dodávky) do USB-zdierky (25) v priehradke na akumulátor prístroja.

i Na USB-zdierke (6) na čelnej strane sa môžu nabíjať výlučne externé

zariadenia. Audio prehrávanie cez túto USB-zdierku (6) nie je možné.

i Prehrávanie audio súborov, ktoré sa nachádzajú na mobilných telefónoch, cez USB nie je možné. Na tento účel použite Bluetooth® alebo AUX.

i Môžu sa používať výlučne USB kľúče vo formáte FAT32 až do maximálnej veľkosti 64 GB.

i Audio súbory sa môžu prehrávať v nasledujúcich formátoch: MP3, WAV, APE, FLAC.

Pozastavenie/pokračovanie prehrávania

Pozastavenie prehrávania

1. Pri prebiehajúcom prehrávaní stlačte tlačidlo Play & Pause (15).

Pokračovanie prehrávania

2. Stlačte tlačidlo Play & Pause (15).

Výber titulu

1. Stlačte tlačidlo NEXT (12), aby ste skočili na nasledujúci titul.
2. Stlačte tlačidlo PREV (16), aby ste aktuálny titul vrátili späť na začiatok.
3. Stlačte v rámci 3 sekúnd znova tlačidlo PREV (16), aby ste sa vrátili späť na predchádzajúci titul.

Aktivovanie/deaktivovanie režimu Random/Repeat

Stlačte opakovane tlačidlo Tune (13), až ukazovateľ zobrazí želaný režim.

Režim	Funkcia
Rep-1	Aktuálny titul sa prehrá opakovane
Repeat All	Kompletný obsah USB kľúča sa prehrá opakovane (nie je súčasťou dodávky)
Random	Hudba sa prehráva v ľubovoľnom poradí a kompletný obsah USB kľúča sa prehrá opakovane (nie je súčasťou dodávky).
Normal	Hudba sa prehrá po poradí. Prehrávanie sa zastaví po poslednom titule na USB kľúči (nie je súčasťou dodávky)

Prevádzka cez Bluetooth®

Spojenie cez Bluetooth®

1. Stláčajte opakovane tlačidlo Source (17), až pod ukazovateľom času bude možné prečítať „Bluetooth“.
2. Displej bliká.
3. Cez vaše externé zariadenie, kompatibilné s Bluetooth®, vytvorte spojenie s rádiom. Na tento účel zvolte v zozname „PBRA 20-Li B2“.
4. Hneď ako je prístroj spojený, zaznie signálny tón, displej prestane blikáť a na prístroji sa zobrazí poznámka „Spojené“.
5. Prehrávanie sa môže spustiť výlučne na prehrávacom zariadení Bluetooth.

Pozastavenie/pokračovanie prehrávania

Pozastavenie prehrávania

1. Pri prebiehajúcom prehrávaní stlačte tlačidlo Play & Pause (15).

Pokračovanie prehrávania

2. Stlačte tlačidlo Play & Pause (15).

Výber titulu

1. Stlačte tlačidlo NEXT (12), aby ste skočili na nasledujúci titul.
2. Stlačte tlačidlo PREV (16), aby ste aktuálny titul vrátili späť na začiatok.
3. Stlačte v rámci 3 sekúnd znova tlačidlo PREV (16), aby ste sa vrátili späť na predchádzajúci titul.

TWS - True Wireless Stereo

Pomocou funkcie TWS môžete cez Bluetooth® pripojiť dve konštrukčne rovnaké rádiá k jednému stereo reproduktoru

1. Uistite sa, že žiadny z prístrojov nie je spojený s prehrávacím zariadením cez Bluetooth®.
2. Stláčajte opakovane tlačidlo Source (17), až pod ukazovateľom času bude možné prečítať „Bluetooth“.
3. Pri oboch prístrojoch stlačte raz tlačidlo TWS (18). Na displeji (9) bliká ukazovateľ TWS.
4. Spojte prístroje navzájom a ukazovateľ TWS na displeji (9) jedného prístroja prestane blikáť.
5. Prístroj, na ktorom ukazovateľ TWS naďalej bliká, je kmeňový prístroj. S týmto prístrojom sa teraz spojí mobilný telefón, ako je opísané v kapitole „Prevádzka cez Bluetooth®“.
6. Na zrušenie spojenia oboch reproduktorov stlačte raz tlačidlo TWS (18)

Systémové nastavenia pre všetky režimy

i Informácie o špeciálnych nastaveniach pre rozličné prehrávanie nájdete v príslušnej kapitole

V prevádzke rádia (FM a DAB+)

1. Stlačte a podržte stlačené tlačidlo Info/Advanced (10) cca 2 sekundy, aby ste sa dostali do menu nastavenia.
2. Pomocou tlačidiel NEXT/PREV (12/16), resp. regulátora hlasitosti (14) nalistujte na zápis v zozname „Systém“.
3. Stlačte regulátor hlasitosti (14), aby ste potvrdili výber.
4. Pomocou tlačidiel NEXT/PREV (12/16), resp. regulátora hlasitosti (14) nalistujte na želaný zápis.
5. Stlačte regulátor hlasitosti (14), aby ste potvrdili výber.

Pri prehrávaní z externých médií (USB, AUX a Bluetooth®)

1. Stlačte a podržte stlačené tlačidlo Info/Advanced (10) cca 2 sekundy, aby ste sa dostali do menu nastavenia.
2. Pomocou tlačidiel NEXT/PREV (12/16), resp. regulátora hlasitosti (14) nalistujte na želaný zápis.
3. Stlačte regulátor hlasitosti (14), aby ste potvrdili výber.

Nastavenie osvetlenia pozadia

1. V menu systém zvolte „Osvetlenie“.
2. Pomocou tlačidiel NEXT/PREV (12/16), resp. regulátora hlasitosti (14) listujte cez zápisy v zozname.
3. Stlačte regulátor hlasitosti (14), aby ste potvrdili zvolený zápis v zozname.

Nastavenie dátumu/času

Nastavenie času a dátumu

1. V menu systém zvolte „Čas“.
2. V menu čas zvolte „Nastavenie času/dátumu“.
3. Teraz bliká údaj hodín. Toto sa môže zmeniť pomocou tlačidiel NEXT/PREV (12/16), resp. regulátora hlasitosti (14). Zadanie potvrdíte tak, že stlačíte regulátor hlasitosti (14).
4. Tým istým spôsobom postupujte s údajmi minút a dátumom.

Automatické nastavenie času

1. V menu systém zvolte „Čas“.
2. V menu čas zvolte „Autom. aktualizácia“.
3. Pomocou tlačidiel NEXT/PREV (12/16), resp. regulátora hlasitosti (14) zvolte želané správanie aktualizácie.
4. Stlačte regulátor hlasitosti (14), aby ste potvrdili výber.

K dispozícii sú 4 možnosti výberu:

Žiadna aktualizácia – čas a dátum sa neaktualizujú automaticky

Aktualizovať všetko – čas a dátum sa aktualizujú automaticky cez FM a DAB

Aktualizovať z FM – čas a dátum sa aktualizujú automaticky cez FM

Aktualizovať z DAB – čas a dátum sa aktualizujú automaticky cez DAB

Ak je automatická aktualizácia aktívna, čas a dátum sa aktualizujú vždy vtedy, keď je rádio v zodpovedajúcom režime prehrávania.

Nastavenie časového formátu

1. V menu systém zvolte „Čas“.
2. V menu čas zvolte „Nastavenie 12/24 hod“.
3. Pomocou tlačidiel NEXT/PREV (12/16),

resp. regulátora hlasitosti (14) zvolte želaný formát času. Nastavenia potvrdíte stlačením na regulátor hlasitosti (14).

Nastavenie formátu dátumu

1. V menu systém zvolte „Čas“.
2. V menu čas zvolte „Nastavenie formátu dátumu“.
3. Pomocou tlačidiel NEXT/PREV (12/16), resp. regulátora hlasitosti (14) zvolte želaný formát dátumu. Nastavenia potvrdíte stlačením na regulátor hlasitosti (14).

Nastavenie jazyka

1. V menu systém zvolte „Jazyk“.
2. Pomocou tlačidiel NEXT/PREV (12/16), resp. regulátora hlasitosti (14) listujte cez zápisy v zozname.
3. Stlačte regulátor hlasitosti (14), aby ste potvrdili nastavenie.

Obnovenie výrobného nastavenia

1. V menu systém zvolte „Výrobné nastavenia“.
2. V menu výrobné nastavenia zvolte „áno“. Rádio sa teraz obnoví na výrobné nastavenia. Preto vykoná rádio nový štart a vyhľadávanie staníc DAB+.

Verzia softvéru

1. V menu systém zvolte „Verzia softvéru“.
2. Zobrazí sa nainštalovaná verzia softvéru.
3. Aby sa bolo možné dostať späť do hlavného menu, stlačte tlačidlo Info/Advanced (10).

Čistenie a údržba



Vypnite prístroj a pred všetkými prácami na prístroji vy-

berte akumulátor z prístroja a odstráňte zásuvnú sieťovú jednotku zo sieťovej zástrčky.



Údržbárske a opravárske práce, ktoré nie sú opísané v tomto návode, nechajte vykonať nášmu servisnému centru. Používajte len originálne diely.

Čistenie



Prístroj sa nesmie ani striekať s vodou ani vkladať do vody. Existuje nebezpečenstvo zásahu elektrickým prúdom.



Nepoužívajte žiadne čistiace prostriedky, resp. rozpúšťadlá. Tým môžete náradie poškodiť tak, že nie je možné ho už opraviť. Chemické látky môžu pôsobiť na plastové diely prístroja.

- Vetráciu štrbinu, reproduktor a držiak prístroja udržiavajte čisté. Na tento účel použite suchú utierku alebo kefu.
- Prístroj vyčistite mierne navlhčenou handrou a jemným čistiacim prostriedkom.

Údržba

Náradie si nevyžaduje údržbu.

Preprava

Skôr ako prepravíte prístroj, sklopte anténu (3).

Skladovanie

- Prístroje a diely príslušenstva uskladnite vždy:
 - v suchu.
 - v čistote.

- chránene pred prachom.
- mimo dosahu detí.

- Pred dlhším skladovaním (napr. cez zimu) vyberte akumulátor z prístroja (zohľadnite samostatný návod na obsluhu pre akumulátor a nabíjačku).

Likvidácia/ochrana životného prostredia

Z prístroja vyberte akumulátor a prístroj, akumulátor, príslušenstvo a balenie prinesite na ekologické zhodnotenie. Zohľadnite regionálne platné predpisy pre likvidáciu.



Vedľa sa nachádzajúci symbol priečiarknutej nádoby na odpad na koľieskach signalizuje, že tento symbol podlieha smernici 2012/19/EÚ. Táto smernica uvádza, že tento prístroj sa nesmie likvidovať s normálnym domovým odpadom, ale na špeciálne zariadených zberných miestach, zberných dvoroch cenného materiálu alebo podnikoch na likvidáciu odpadu. Táto likvidácia je pre vás bezplatná. Chráňte životné prostredie a likvidujte odborne. Predtým než zlikvidujete prístroj, vyberte z neho akumulátor.



Obal a produkt zlikvidujte, prosím, ekologicky.



Symbol recyklácie: Vlnitá lepenka

Obalový materiál pozostáva z ekologických materiálov, ktoré sa môžu zlikvidovať ekologicky vo vašich miestnych staniciach na likvidáciu odpadu.

Náhradné diely/ príslušenstvo

Náhradné diely a príslušenstvo dostanete na www.grizzlytools.shop

Ak by sa mali vyskytnúť problémy s procesom objednávky, použite, prosím, kontaktný formulár.

V prípade ďalších otázok sa obráťte na „Servisné centrum“ (pozri stranu 88).

Záruka

Vážená zákazníčka, vážený zákazník, na tento prístroj dostávate záruku 3 rokov od dátumu kúpy.

V prípade nedostatkov tohto výrobku vám voči predajcovi výrobku prináležia zákonné práva. Tieto zákonné práva nie sú obmedzené našou zárukou opísanou v nasledujúcej časti.

Záručné podmienky

Záručná doba začne s dátumom kúpy. Originálny pokladničný doklad uschovajte, prosím, dobre. Tento podklad bude potrebný ako doklad o kúpe.

Ak sa v rámci troch rokov od dátumu kúpy tohto produktu vyskytne chyba materiálu alebo výroby, produkt – podľa našej voľby – pre vás bezplatne opravíme alebo vymeníme. Toto poskytnutie záruky predpokladá, že v rámci trojročnej lehoty sa predloží chybný prístroj a doklad o kúpe (pokladničný doklad) a krátko sa písomne opíše, v čom existuje nedostatok a kedy sa vyskytol. Ak je chyba pokrytá našou zárukou, dostanete späť opravený alebo nový výrobok. S opravou alebo výmenou výrobku nezačína žiadne nové záručné obdobie.

Záručná doba a zákonné nároky na odstránenie nedostatkov

Záručná doba sa poskytnutím záruky nepredlžuje. To platí aj pre vymenené a opravené diely. Škody a nedostatky existujúce prípadne už pri kúpe sa musia ihneď pri vybalení ohlásiť. Opravy pripadajúce po uplynutí záručnej doby sú s povinnosťou úhrady.

Rozsah záruky

Prístroj bol starostlivo vyrobený podľa prísnych kvalitatívnych smerníc a pred dodávkou bol svedomito skontrolovaný.

Poskytnutie záruky platí výlučne na chyby materiálu alebo výroby. Táto záruka sa nevzťahuje na časti výrobku, ktoré sú vystavené normálnemu opotrebeniu a preto je možné na ne prihliadať ako na rýchlo opotrebiteľné diely (napr. akumulátor, tlačidlo) alebo na poškodenia rozbitných dielov (napr. displej, anténa).

Táto záruka prepadá, keď je výrobok poškodený, neodborne používaný alebo nebola na ňom vykonávaná údržba. Pre neodborné používanie výrobku je nutné presne dodržiavať všetky pokyny uvedené v návode na obsluhu. Účelom použitia a manipuláciám, od ktorých sa v návode na obsluhu odrádza alebo pred ktorými sa varuje, je možné bezpodmienečne zabrániť. Výrobok je určený iba na súkromné a nekomerčné použitie. Pri nesprávnej alebo neodbornej manipulácii, aplikácii násilia a pri zásahoch, ktoré neboli uskutočnené našou autorizovanou servisnou pobočkou, záruka zaniká.

Spracovanie v záručnom prípade

Aby bolo možné zaručiť rýchle spracovanie vašej žiadosti, zohľadnite, prosím, nasledujúce pokyny:

- Pre všetky dopyty si pripravte pokladničný doklad a identifikačné číslo (IAN 373442_2104) ako dôkaz pre kúpu.
- Číslo výrobku nájdete na typovom štítku.
- Ak by sa mali vyskytnúť funkčné chyby alebo iné nedostatky, kontaktujte najprv nasledovne uvedené servisné oddelenie **telefonicky** alebo **e-mailom**. Potom dostanete ďalšie informácie o spracovaní vašej dokumentácie.
- Výrobok zaznamenaný ako chybný môžete po konzultácii s našim zákazníckym servisom zaslať pre vás s oslobodením od poštovného na vám oznámenú servisnú adresu za pripojenia dokladu



o kúpe (pokladničný doklad) a údaj, v čom existuje nedostatok a kedy sa vyskytol. Aby bolo možné zabrániť problémom s prevzatím a prídavným nákladom, použite bezpodmienečne iba adresu, ktorá sa vám oznámi. Zabezpečte, aby sa odoslanie uskutočnilo bez vyplatenia, ako neskladný tovar, expresne alebo ako iná zvláštna zásielka. Prístroj pošlite, prosím, vrát. všetkých súčasne dodaných dielov príslušenstva a postarajte sa o dostatočne bezpečné prepravné balenie.

Opravný servis

Opravy, ktoré nepodliehajú záruke, môžete nechať vykonať v našom servisnom centre oproti vyúčtovaniu. Toto vám ochotne vypracuje predbežný návrh nákladov.

Môžeme spracovať iba prístroje, ktoré boli zaslané dostatočne zabalené a ofrankované.

Pozor: Váš prístroj pošlite, prosím, vyčistený a s upozornením na chybu do našu servisnú pobočku.

Prístroje zaslané bez úhrady prepravného – ako veľkorozmerný náklad, expresom alebo s iným špeciálnym prepravným nebudú prevzaté.

Likvidáciu vašich zaslaných chybných prístrojov vykonáme bezplatne.

Servisná oprava

Opravy, ktoré nepodliehajú záruke, môžeme nechať vykonať v našej servisnej pobočke za úhradu. Radi vám poskytneme predbežnú kalkuláciu nákladov.

Môžeme spracovať len prístroje, ktoré boli doručené dostatočne zabalené a so zaplateným poštovným.

Pozor: Prístroj zašlite do našej servisnej pobočky vyčistený a s informáciami o chybe.

Neprevezmeme prístroje zaslané ako nadmerný tovar na náklady príjemcu, expresne alebo s iným špeciálnym nákladom.

Likvidáciu vašich poškodených zaslaných prístrojov vykonáme bezplatne.

Service-Center



Servis Slovensko

Tel.: 0850 232 001

E-Mail: grizzly@lidl.sk

IAN 373442_2104

Dovozca

Nasledujúca adresa nie je adresa servisu. Najskôr kontaktujte hore uvedené servisné centrum.

Grizzly Tools GmbH & Co. KG

Stockstädter Straße 20

63762 Großostheim

Nemecko

HRA: 5468, Amtsgericht Aschaffenburg

www.grizzlytools.de

Vyhľadávanie chýb



Vypnite prístroj a pred všetkými prácami na prístroji vyberte akumulátor z prístroja a odstráňte zásuvnú sieťovú jednotku zo sieťovej zástrčky.

Problém	Možná príčina	Odstránenie poruchy
Prístroj sa nespustí	Akumulátor (22) nie je vložený	Vložte akumulátor (22) (pozri „Vybratie/vloženie akumulátora“)
	Akumulátor (22) je vybitý	Nabite akumulátor (22) (zohľadnite samostatný návod na obsluhu pre akumulátor a nabíjačku)
	Tlačidlo Zap/Vyp (2) je chybné.	Opravu musí vykonať zákazník-servis.
Prístroj funguje s prerušeniami	Uvoľnený vnútorný kontakt	Opravu musí vykonať zákazník-servis.
	Tlačidlo Zap/Vyp (2) je chybné.	
Viaznuce prehrávanie Šum počas prehrávania	Zlý signál	(iba FM a DAB+) prestavte anténu (3)
		(iba FM a DAB+) prestavte frekvenciu (pozri „Manuálne vyhľadávanie“ v kapitole „Vyhľadávanie staníc (FM)“)
		Postavte rádio na miesto s lepším príjmom.
	Dosah rádiového systému pre spojenie Bluetooth prekročený	Spojený prístroj položte do blízkosti rádia. Je možný dosah rádiového systému 30 m, optimálny dosah činí cca 10 m.
AUX žiadny alebo tichý tón	Prehrávacie zariadenie je vypnuté alebo „Stop“ (zastavené)	Spustíte prehrávanie na prehrávacom zariadení
	Prehrávacie zariadenie je nastavené príliš ticho	Zvýšte hlasitosť na prehrávacom zariadení

Problém	Možná příčina	Odstránenie poruchy
Žiadny tón	Rádio je nastavené príliš ticho	Zvýšte hlasitosť (pozri „Nastavenie hlasitosti v kapitole „Obsluha“)
	Funkcia Mute rádia je aktivovaná	Skontrolujte, či je aktivovaná funkcia Mute. V tomto prípade sa na displeji zobrazí príslušný symbol. Deaktivujte funkciu Mute tak, že stlačíte tlačidlo Mute (14)
USB-klúč sa nerozpozná	USB-klúč je nesprávne naformátovaný	USB-klúč naformátujte na FAT32
	USB-zdierka je chybná	Opravu musí vykonať zákaznícky servis.
	USB-klúč je príliš veľký	Použite USB-klúč s maximálne 64 GB
Prehrávanie z USB-klúča nie je možné	USB-klúč je nesprávne naformátovaný	USB-klúč naformátujte na FAT32
	Nesprávny audio formát	Audio údaje konvertujte do zodpovedajúceho formátu (MP3, WAV, APE, FLAC)
Prehrávanie cez Bluetooth® nie je možné	Bluetooth® na mobilnom koncovom zariadení nie je aktivovaný	Aktivujte Bluetooth® v nastaveniach mobilného koncového zariadenia
	Stavebné rádio na mobilnom koncovom zariadení nie je zvolené ako prehrávacie médium	Zvoľte stavebné rádio v nastaveniach Bluetooth® mobilného koncového zariadenia
	Prístroj je už spojený s iným mobilným koncovým zariadením	Mobilné koncové zariadenia v dosahu odpojte od stavebného rádia
	Modul Bluetooth® chybný	Opravu musí vykonať zákaznícky servis.
Stavebné rádio sa na mobilnom koncovom zariadení nezobrazuje	Stavebné rádio a mobilné koncové zariadenie sa nachádzajú mimo dosahu stanice	Znížte vzdialenosť medzi stavebným rádiom a mobilným koncovým zariadením
	Mobilné koncové zariadenie štandard Bluetooth® stavebného rádia nepodporuje	Použite novšie, mobilné koncové zariadenie

Inhalt

Einleitung 92

Bestimmungsgemäße Verwendung 92

Allgemeine Beschreibung 92

 Lieferumfang 92

 Funktionsbeschreibung 92

 Übersicht 93

Technische Daten..... 93

 Ladezeiten 94

Sicherheitshinweise..... 95

 Symbole und Bildzeichen 95

 Allgemeine Sicherheitshinweise 96

 Sicherheitshinweise für Bildschirme... 97

 Sicherheitshinweise für Netzteile 97

 Sicherheitshinweise für Funkschnittstellen 97

Inbetriebnahme 98

 Akku entnehmen/einsetzen (12 V und 20 V) 98

 Ladezustand des Akkus prüfen (12 V / 20 V)..... 98

 Stromversorgung mit dem Steckernetzteil 98

 Ein-/Ausschalten 98

Bedienung 98

 Lautstärke einstellen 98

 Wiedergabemodus umschalten 99

Betrieb als Radio (FM) 99

 Sendersuchlauf (FM) 99

 Sender in Preset Liste speichern 99

 Gespeicherte Sender aus der Preset Liste abrufen 100

 Senderinformationen abrufen 100

 Mute 100

Spezielle Einstellungen für FM .. 100

 Suchlauf-Einstellungen 100

 Audio-Einstellungen 101

Betrieb als Radio (DAB+) 101

 Sendersuchlauf 101

 Sender aus Senderliste abrufen 101

 Sender in Preset Liste speichern 102

 Gespeicherte Sender aus der Preset Liste abrufen 102

 Senderinformationen abrufen 102

 Mute 102

Spezielle Einstellungen für DAB+ 102

 Inaktive Sender 103

 Dynamic Range Control (DRC) einstellen 103

AUX-In Betrieb 103

 Verbindung über 3,5mm Klinkebuchse an der Gerätefront 103

 Verbinden über 3,5mm Klinkebuchse im Akkufach 103

 Mute 104

Wiedergabe von einem USB-Speicherstick 104

 Verbinden über USB 104

 Wiedergabe pausieren/fortsetzen .. 104

 Titel auswählen 104

 Random /Repeat Modus aktivieren / deaktivieren 104

Betrieb über Bluetooth® 105

 Verbinden über Bluetooth® 105

 Wiedergabe pausieren/fortsetzen .. 105

 Titel auswählen 105

 TWS – True Wireless Stereo 105

System-Einstellungen für alle Modi 106

 Hintergrundbeleuchtung einstellen ... 106

 Datum/Uhrzeit einstellen 106

 Sprache einstellen 107

 Werkseinstellung wiederherstellen ... 107

 Softwareversion 107

Reinigung und Wartung 107

 Reinigung 108

 Wartung 108

Transport 108

Lagerung 108

Entsorgung/Umweltschutz..... 108

Ersatzteile/Zubehör 108

Garantie 109

Reparatur-Service 110

Service-Center 110

Importeur 110

Fehlersuche 111

EU-Konformitätserklärung..... 117

Einleitung

Herzlichen Glückwunsch zum Kauf Ihres neuen Gerätes. Sie haben sich damit für ein hochwertiges Gerät entschieden. Dieses Gerät wurde während der Produktion auf Qualität geprüft und einer Endkontrolle unterzogen. Die Funktionsfähigkeit Ihres Gerätes ist somit sichergestellt.



Die Bedienungsanleitung ist Bestandteil dieses Gerätes. Sie enthält wichtige Hinweise für Sicherheit, Gebrauch und Entsorgung. Machen Sie sich vor der Benutzung des Gerätes mit allen Bedien- und Sicherheitshinweisen vertraut. Benutzen Sie das Gerät nur wie beschrieben und für die angegebenen Einsatzbereiche. Bewahren Sie die Bedienungsanleitung gut auf und händigen Sie alle Unterlagen bei Weitergabe des Gerätes an Dritte mit aus.

Bestimmungsgemäße Verwendung

Das Gerät ist für die Wiedergabe von Radio und externen Wiedergabemedien via Bluetooth®, USB und AUX vorgesehen.

Jede andere Verwendung, die in dieser Anleitung nicht ausdrücklich zugelassen wird, kann zu Schäden am Gerät führen und eine ernsthafte Gefahr für den Benutzer darstellen.

Der Hersteller haftet nicht für Schäden, die durch bestimmungswidrigen Gebrauch oder falsche Bedienung verursacht wurden. Dieses Gerät ist nicht zur gewerblichen Nutzung geeignet. Bei gewerblichem Einsatz erlischt die Garantie.

Allgemeine Beschreibung

Das Gerät ist Teil der Serie Parkside X 12 V TEAM und X 20 V TEAM und kann wahlweise mit Akkus der Parkside X 12 V TEAM bzw. X 20 V TEAM Serie betrieben werden.

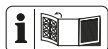

Die Abbildung der wichtigsten Funktionsteile finden Sie auf der vorderen Ausklappseite.

Lieferumfang

Packen Sie das Gerät aus und entfernen Sie alle Transportschutzfolien. Entfernen Sie sämtliches Verpackungsmaterial vom Gerät und kontrollieren Sie, ob es vollständig ist:

- Akku-Baustellenradio
- Steckernetzteil
- Bedienungsanleitung



Akku und Ladegerät sind nicht im Lieferumfang enthalten.

Funktionsbeschreibung

Das Akku-Baustellenradio verfügt über ein LCD-Display, eine Antenne und einen Tragegriff. Die verfügbaren Radio-Frequenzbänder sind FM und DAB.

Zusätzlich verfügt das Gerät über eine Anschlussmöglichkeit für einen Netzadapter, jeweils zwei USB- bzw. AUX-Buchsen und eine Schnittstelle für Bluetooth®.

Die Funktion der Bedienteile entnehmen Sie bitte den nachfolgenden Beschreibungen.

Übersicht

- A** 1 Tragegriff
- 2 Akkufach-Abdeckung
- 3 Antenne
- 4 Lautsprecher
- 5 3,5 mm Klinkebuchse / AUX-IN (Front)
- 6 USB-Buchse (Front)
- 7 DC-Eingang
- 8 Verriegelung Akkufach
- 9 Display
- 10 Info/Advanced - Taster
- 11 Power - Taster
- 12 NEXT - Taster / Vor - Taster
- 13 Tune-Taster / Random - Taster
- 14 Lautstärkereglern
- 15 Mute - Taster / Play & Pause - Taster
- 16 PREV - Taster / Zurück - Taster
- 17 Source - Taster
- 18 Preset/TWS - Taster
- 19 Akku-Anzeige
- 20 Uhrzeit-Anzeige
- 21 Anzeige
- 22 Signal-Anzeige
- 23 Führungsschiene
- 24 3,5 mm Klinkebuchse / AUX-IN (Akkufach)
- 25 USB-Buchse (Akkufach)
- 26 Steckernetzteil
- 27 Hohl-Stecker Steckernetzteil
- 28 Ladegerät (nicht im Lieferumfang enthalten)
- 29 Akku (nicht im Lieferumfang enthalten)
- 30 Entriegelungstaste
- 31 3,5 mm Klinkekabel (nicht im Lieferumfang enthalten)

Technische Daten

Akku-

Baustellenradio PBRA 20-Li B2

- Nenneingangsspannung U_1
- Akku Typ: PAP 20 A1, PAP 20 A3 20 V==
- Nenneingangsspannung U_2
- Akku Typ: PAKP 12 A1, PAKP 12 A2, PAKP 12 B1, PAKP 12 B2, PAKP 12 B3, PAKP 12 D1 12 V==
- Nenneingangsspannung U_3
- Externes Steckernetzteil
- Stromaufnahme 12 V==: 2 A
- Polung Hohlstecker 
- Schutzart IP65
- Gewicht (ohne Akku) 2.6 kg
- Abmessungen (B x H x T) 169 x 407 x 226 mm
- Leistung Lautsprecher 2x 5 W Stereo
- Frequenzbereich FM 87,5-108 MHz
- Frequenzbereich
- DAB+ 174,928 - 239,200 MHz
- Laufzeit mit Akku (12 V, 2 Ah) ... 5 Stunden
- Laufzeit mit Akku (12 V, 4 Ah) .. 10 Stunden
- Laufzeit mit Akku (20 V, 2 Ah) ... 5 Stunden
- Laufzeit mit Akku (20 V, 4 Ah) .. 10 Stunden
- Bluetooth®-Version 5.0
- Unterstützte Bluetooth®-Profile A2DP, AVRCP
- Frequenzband 2,402 - 2,480 GHz
- Sendeleistung Klasse 2
- Übertragungsbereich Bluetooth®
- Standard ca. 10 m
- unter optimalen Bedingungen max. 30 m
- Integrierter Senderspeicher
- DAB+ 30
- UKW 30
- USB Ladeanschluss (Front)
- Ausgangsspannung 5 V==
- Ausgangsstrom 2,0 A
- USB Anschluss (Akkufach)
- Ausgangsspannung 5 V==
- Ausgangsstrom 0,2 A

USB Version 1.0
 Größe USB-Stickmax. 64 GB
 Formatierung USB-Stick FAT32
 Wiedergabeformate (USB Anschluss)
MP3, WAV, APE, FLAC
 Temperaturmax. 50 °C
 Betrieb..... 0 - 25 °C
 Lagerung -5 - 50 °C
 Luftfeuchtigkeit:<= 75%

**externes Stecker-
 netzteil.....XH1200-2000WG**

Eingangsspannung U_4 220-240 V~
 Eingangsstrom 0,8 A
 Eingangswechselstrom-
 frequenz 50/60 Hz
 Ausgangsspannung 12,0 V==
 Ausgangsstrom 2,0 A
 Ausgangsleistung24,0 W
 Durchschnittliche Effizienz
 im Betrieb86,35 %
 Effizienz bei geringer Last (10 %) ..85,76 %
 Leistungsaufnahme bei Nulllast0,09 W
 Schutzart..... IPX0

Ladezeiten

Das Gerät ist Teil der Serie Parkside
 X 12 V TEAM und X 20 V TEAM, und
 kann wahlweise mit Akkus der Parkside

X 12 V TEAM bzw. X 20 V TEAM Serie
 betrieben werden.
 Akkus der Serie Parkside X 20 V TEAM
 dürfen nur mit Ladegeräten der Serie Park-
 side X 20 V TEAM geladen werden.
 Akkus der Serie Parkside X 12 V TEAM
 dürfen nur mit Ladegeräten der Serie Park-
 side X 12 V TEAM geladen werden.

Wir empfehlen Ihnen, dieses Gerät aus-
 schließlich mit folgenden 20 V Akkus zu
 betreiben:

PAP 20 A1, PAP 20 A3.

Wir empfehlen Ihnen, diese Akkus mit fol-
 genden Ladegeräten zu laden:

PLG 20 A1, PLG 20 A3, PDSLK 20 A1.

Wir empfehlen Ihnen, dieses Gerät aus-
 schließlich mit folgenden 12 V Akkus zu
 betreiben:

PAPK 12 A1, PAPK 12 A2, PAPK 12 B1,

PAPK 12 B2, PAPK 12 B3, PAPK 12 D1.

Wir empfehlen Ihnen, diese Akkus mit fol-
 genden Ladegeräten zu laden:

PLGK 12 A1, PLGK 12 A2, PLGK 12 B2.

Eine aktuelle Liste der Akkukompatibilität
 finden Sie unter: www.lidl.de/akku

Ladezeit (min.)	PAPK 12 A1 PAPK 12 A3	PAPK 12 A2	PAPK 12 B1 PAPK 12 B2 PAPK 12 B3	PAPK 12 D1
PLGK 12 A1	60	60	120	150
PLGK 12 A2	60	60	120	150
PLGK 12 B2	30	45	60	80
PDSLK 12 A1 PDSLK 12 A2	60	45	60	80

Ladezeit (Min.)	PAP 20 A1 PAP 20 B1	PAP 20 A2	PAP 20 A3 PAP 20 B3	Smart PAPS 204 A1	Smart PAPS 208 A1
PLG 20 A1 PLG 20 A4 PLG 20 C1	60	90	120	120	210
PLG 20 A2	45	60	80	80	165
PLG 20 A3 PLG 20 C3	35	45	60	50	120
PDSLГ 20 A1	35	45	60	50	120
Smart PLGS 2012 A1	35	40	40	40	50

Sicherheitshinweise

Dieser Abschnitt behandelt die grundlegenden Sicherheitsvorschriften bei der Arbeit mit dem Gerät.

Symbole und Bildzeichen

Bildzeichen auf dem Gerät:

 Elektrogeräte gehören nicht in den Hausmüll.

Bildzeichen auf dem Steckernetzteil

 Bedienungsanleitung lesen

 Polung: Innen positiv, außen negativ.

 Das Netzteil ist nur zur Verwendung in Räumen geeignet.

 Sicherheitstransformator - kurzschlussfest

 Schaltnetzteil

 Schutzklasse II (Doppelisolierung)

 Elektrogeräte gehören nicht in den Hausmüll.

 Gleichspannung

 Wechselfpannung

Symbole auf der Verpackung

 Bitte entsorgen Sie Verpackung und Produkt umweltschonend.

 Recyclingsymbol: Wellpappe

Bildzeichen Markenrechte

 Digital Audio Broadcasting

 **Bluetooth** Die Bluetooth®-Wortmarke und -Logos sind eingetragene Warenzeichen von Bluetooth SIG, Inc. Jegliche Verwendung dieser Marken durch Grizzly Tools GmbH & Co. KG

unterliegt einer Lizenz. Andere Warenzeichen und Markennamen sind Eigentum ihrer jeweiligen Inhaber.

USB USB ist ein eingetragenes Warenzeichen von USB Implementers Forum Inc.

Symbole in der Anleitung

 **Warnzeichen mit Angaben zur Verhütung von Personen- oder Sachschäden**

 **Gefahrenzeichen mit Angaben zur Verhütung von Personenschäden durch einen elektrischen Schlag**

 Hinweiszeichen mit Informationen zum besseren Umgang mit dem Gerät

Signalwörter in der Anleitung

Gefahr: Das Signalwort bezeichnet eine Gefährdung mit hohem Risikograd, die, wenn sie nicht vermieden wird, den Tod oder eine schwere Verletzung zur Folge hat.

Warnung: Das Signalwort bezeichnet eine Gefährdung mit einem mittleren Risikograd, die, wenn sie nicht vermieden wird, den Tod oder eine schwere Verletzung zur Folge haben kann.

Vorsicht: Das Signalwort bezeichnet eine Gefährdung mit niedrigem Risikograd, die, wenn sie nicht vermieden wird, einen

geringfügige oder mäßige Verletzung zur Folge haben kann.

Allgemeine Sicherheitshinweise



Gefahr! Verpackungsmaterial ist kein Spielzeug, es besteht Lebensgefahr durch ersticken.

- Kindern, Personen mit eingeschränkten körperlichen, sensorischen oder geistigen Fähigkeiten oder unzureichender Erfahrung und Wissen oder Personen, welche mit den Anweisungen nicht vertraut sind, darf die Verwendung des Geräts nie gestattet werden. Lokale Vorschriften können das Alter des Benutzers einschränken.
- Nur bei vollständig geschlossenem Abdeckungen und Akkufach ist der Schutz vor Strahlwasser (IP65) gewährleistet.
- Ziehen Sie bei einem Gewitter, oder wenn Sie das Gerät längere Zeit nicht verwenden, das Steckernetzteil des Gerätes aus der Netzsteckdose.
- Stellen Sie das Gerät nicht in die Nähe von Wärmequellen, wie z. B. Radiatoren, Heizungen oder anderen wärmeerzeugenden Geräten auf.
- Verwenden Sie das Gerät nicht über längere Zeiträume mit hoher Lautstärke. Wählen Sie eine angemessene Lautstärke, um Gehörschäden zu vermeiden.
- Verwenden Sie das Gerät nicht in der Nähe von offenen Flammen (z. B. Kerzen). Dies kann zu einem Feuer führen.
- Vermeiden Sie, dass Fremdkörper in das Gerät eindringen.
- Lassen Sie Ihr Gerät bei Temperaturschwankungen aklimatisieren, bevor Sie es verwenden. Sonst kann es zu Bildung von Kondenswasser im Inneren des Ge-

räts und in der Folge zu einem Defekt kommen.

- Falls Rauch aus Ihrem Gerät entweicht, entfernen Sie das Netzteil, nehmen Sie den Akku aus dem Gerät und geben Sie das Gerät zum Service.
- Öffnen Sie das Gerät nicht.
- Stellen Sie das Gerät ausschließlich auf einer ebenen, stabilen Fläche auf. Vermeiden Sie Vibrationen.
- **Verwenden Sie kein Zubehör welches nicht von PARKSIDE empfohlen wurde.** Die kann zu elektrischem Schlag oder Feuer führen.

Sicherheitshinweise für Bildschirme

- LCD-Bildschirme enthalten Flüssigkeiten, die Hautreizungen und Vergiftung verursachen können. Sollte Flüssigkeit in Augen, Mund oder auf die Haut gelangen, spülen Sie die betroffenen Stellen mit Wasser ab und suchen Sie umgehend einen Arzt auf.

Sicherheitshinweise für Netzteile

- Achten Sie bei Verwendung des Steckernetzteils auf gute Zugänglichkeit der Netzsteckdose.
- Das Steckernetzteil verbraucht auch im Standby Betrieb (auch wenn das Radio nicht angeschlossen ist) eine geringe Menge Strom. Zur vollständigen Netztrennung entfernen Sie das Steckernetzteil aus der Netzsteckdose.
- Fassen Sie das Steckernetzteil nicht mit nassen Händen an.
- Ziehen nicht am Kabel, sondern fassen Sie den Stecker an der isolierten Grifffläche an.
- Öffnen Sie das Steckernetzteil nicht.

Sicherheitshinweise für Funkschnittstellen

- Schalten Sie das Gerät aus, wenn Sie sich in der Nähe medizinischer Elektroniksysteme, einem Krankenhaus, einem Operationssaal oder einem Flugzeug befinden. Die vom Gerät ausgehenden Funkwellen können empfindliche Peripherie in ihrer Funktion beeinträchtigen.
- Halten Sie das Gerät mindestens 20 cm von implantierten Defibrillatoren bzw. Herzschrittmachern fern, um die ordnungsgemäße Funktion nicht zu gefährden.
- Halten Sie das Gerät von Hörgeräten fern. Die ausgestrahlten Funkwellen können Störgeräusche erzeugen.
- Betreiben Sie das Gerät nicht in der Nähe entflammbarer Gase oder in explosionsgefährdeten Umgebungen (z. B. Lackierereien), es besteht Explosions- und Brandgefahr.
- Drahtlose Datenverbindungen sind nicht gegen Zugriff von unbefugten Dritten abgesichert.



Beachten Sie die Sicherheitshinweise und Hinweise zum Aufladen und der korrekten Verwendung, die in der Bedienungsanleitung Ihres Akkus und Ladegeräts der Serie Parkside X 20 V Team bzw. Parkside X 12 V Team gegeben sind. Eine detaillierte Beschreibung zum Ladevorgang und weitere Informationen finden Sie in dieser separaten Bedienungsanleitung.

Inbetriebnahme

Akku entnehmen/einsetzen (12 V und 20 V)

1. Lösen Sie die Verriegelung des Akkufachs (8).
2. Öffnen Sie die Akkufach-Abdeckung (2).
3. Zum Herausnehmen des Akkus (29) (nicht im Lieferumfang enthalten) aus dem Gerät drücken Sie die Entriegelungstaste (30) am Akku und ziehen den Akku (29) (nicht im Lieferumfang enthalten) heraus.
4. Zum Einsetzen des Akkus (29) (nicht im Lieferumfang enthalten) schieben Sie den Akku (29) (nicht im Lieferumfang enthalten) entlang der Führungsschiene (23) in das Gerät. Er rastet hörbar ein.
5. Schließen Sie die Akkufach-Abdeckung (2).
6. Verriegeln Sie die Verriegelung des Akkufachs (8).



Vorsicht: Achten Sie beim Öffnen und Schließen der Akkufach-Abdeckung darauf, dass Sie sich die Finger nicht einklemmen.

Ladezustand des Akkus prüfen (12 V / 20 V)

Ladezustandsanzeige am Display

Die Akku-Anzeige (19) auf dem Display zeigt den Ladezustand des Akkus an.

Stromversorgung mit dem Steckernetzteil

1. Schließen Sie den Hohl-Stecker (27) des Steckernetzteils (26) an den DC-Eingang (7) an der Frontseite des Radios an.
2. Stecken Sie das Steckernetzteil (26) in eine Steckdose.

Wenn Sie das Radio mit dem Netzadapter betreiben, wird die Versorgung vom Akku automatisch getrennt. Angeschlossene Akkus werden im Netzbetrieb nicht geladen.

Wenn Sie das Radio mit dem Steckernetzteil betreiben, entfällt die Akku-Anzeige (19) auf dem Display.



Ein-/Ausschalten

Gerät einschalten

1. Drücken Sie den Power - Taster (11). Das Display (9) leuchtet auf.

Gerät ausschalten

2. Drücken Sie den Power - Taster (11). Alle Wiedergaben werden beendet und das Display (9) schaltet ab.

Wird die Lautstärke auf „0“ eingestellt, schaltet sich der Verstärker nach 10 Sekunden ab. Das Gerät muss wieder neu eingeschaltet werden.

Bedienung



Achten Sie darauf, dass die Umgebungstemperatur während des Betriebs 25 °C nicht überschreitet und 0 °C nicht unterschreitet.

Lautstärke einstellen

Beim Ein/Ausschalten wechselt die Lautstärke automatisch auf einen voreingestellten Wert.

Lautstärke erhöhen

1. Drehen Sie den Lautstärkereglern (14) im Uhrzeigersinn.

Lautstärke verringern

2. Drehen Sie den Lautstärkereglern (14) gegen den Uhrzeigersinn.

Wiedergabemodus umschalten

Drücken Sie den Source - Taster (17) wiederholt. Das Radio wechselt nun durch die verfügbaren Wiedergabemodi (DAB+, FM und Bluetooth®).

AUX und USB stehen nur zur Auswahl, wenn ein Wiedergabemedium über die AUX-Buchsen (5/24) bzw. die USB-Buchse (Akkufach) (25) verbunden ist.

Betrieb als Radio (FM)

Klappen Sie die Antenne (3) hoch, sodass diese senkrecht steht.

Drücken Sie den Source - Taster (17) wiederholt, bis unter der Uhrzeit-Anzeige (20) „FM“ zu lesen ist.

Auf dem Display (9) wird mit der Signal-Anzeige (22) die Signalstärke angezeigt. Falls diese niedrig ist, empfiehlt es sich einen Sendersuchlauf zu starten.

Sendersuchlauf (FM)

Automatischer Suchlauf

1. Drücken und halten Sie den Tune - Taster (13) ca. 2 Sekunden lang gedrückt. Alle gespeicherten Sender werden gelöscht und das Radio sucht nun automatisch das Frequenzband nach bis zu 30 empfangbaren Sendern ab.
2. Drücken Sie den Preset - Taster (18). Auf dem Display wird Ihnen nun die Senderliste angezeigt.
3. Drücken Sie den NEXT / PREV - Taster (12/16), um durch die Listeneinträge zu blättern.

Alternativ können Sie auch durch Drehen am Lautstärkereglern (14) durch die Listeneinträge blättern.

4. Drücken Sie den Lautstärkereglern (14), um die Senderauswahl zu bestätigen.
Alternativ: Nach ca 10 Sekunden wird die Auswahl automatisch übernommen.

Semi-automatischer Suchlauf

- Drücken Sie lange auf den NEXT - Taster (12). Das Radio sucht nun automatisch das nächste empfangbare Signal in **aufsteigenderer Reihenfolge**.
- Drücken Sie lange auf den PREV - Taster (16). Das Radio sucht nun automatisch das nächste empfangbare Signal in **absteigenderer Reihenfolge**.

Drücken Sie während des Suchlaufs ein zweites mal auf den NEXT / PREV - Taster (12/16), stoppt der Suchlauf frühzeitig.

Manuelle Sendereinstellung

1. Drücken Sie einmal auf den Lautstärkereglern (14).
2. Ändern Sie die Frequenz durch Drehen des Lautstärkereglers (14).
3. Drücken Sie den Lautstärkereglern (14), um die Einstellung zu speichern und die Lautstärkeregelung wieder zu ermöglichen.

Oder: Drücken Sie einmal auf den NEXT / PREV - Taster (12/16).

 Die Frequenz ändert sich in 0,05 MHz Schritten.

Durch zügiges Drehen des Lautstärkereglers wird ein Suchlauf in die entsprechende Richtung gestartet.

Sender in Preset Liste speichern

1. Drücken und halten Sie den Preset - Taster (18) ca. 2 Sekunden lang gedrückt.

2. Wählen Sie mit den NEXT / PREV - Tastern (12/16) einen Speicherplatz aus, auf dem Sie den aktuellen Radiosender speichern möchten. Der Speicherplatz wird automatisch überschrieben. Alternativ können Sie auch durch Drehen am Lautstärkereger (14) durch die Listeneinträge blättern.
3. Drücken Sie den Lautstärkereger (14), um den Speicherplatz mit dem ausgewählten Sender zu speichern.

Gespeicherte Sender aus der Preset Liste abrufen

1. Drücken Sie einmal den Preset - Taster (18).
2. Blättern Sie mit den NEXT / PREV - Tastern (12/16) bzw. mit dem Lautstärkereger (14) durch die Listeneinträge.
3. Drücken Sie den Lautstärkereger (14), um auf den ausgewählten Sender zu wechseln. **Alternativ:** Nach ca 10 Sekunden wird die Auswahl automatisch wiedergegeben.

Senderinformationen abrufen

1. Drücken Sie auf den Info/Advanced - Taster (10).
2. Blättern Sie in den Senderinformationen, indem sie den Info/Advanced - Taster (10) wiederholt drücken.

Frequenzband	abrufbare Senderinformationen
FM (RDS)	Radio-Text Programmgenre Sendername Mono/Stereo Uhrzeit Datum

Mute

Die Mutefunktion deaktiviert die Ton-Ausgabe, während die Wiedergabe weiterläuft. Um diese zu aktivieren, drücken Sie den Mute - Taster (15). Zum deaktivieren, drücken Sie den Mute - Taster (15) erneut.

Die aktive „Mute Funktion“ wird durch ein entsprechendes Symbol im Display angezeigt.

Spezielle Einstellungen für FM

1. Drücken und halten Sie den Info/Advanced - Taster (10) ca. 2 Sekunden lang gedrückt, um auf das Einstellungs-Menü zu gelangen.
2. Blättern Sie mit den NEXT / PREV - Tastern (12/16) bzw. mit dem Lautstärkereger (14).
3. Drücken Sie den Lautstärkereger (14), um die Auswahl zu bestätigen.



Die Beschreibung der Einstellungen in dem Menüpunkt „System“ finden Sie in dem Kapitel „System-Einstellungen“ auf der Seite 18.

Suchlauf-Einstellungen

1. Wählen Sie im Menü „Suchlauf-Einstellungen“ aus.
2. Wählen Sie mit den NEXT / PREV - Tastern (12/16) bzw. mit dem Lautstärkereger (14) „Alle Sender“ um eine vollständige Senderliste zu erhalten oder „Nur kräftige Sender“, um nur Sender mit kräftigem Signal zu erhalten.
3. Bestätigen Sie die Einstellungen durch Drücken auf den Lautstärkereger (14).

Audio-Einstellungen

1. Wählen Sie im Menü „Audio-Einstellungen“ aus.
2. Wählen Sie mit den NEXT / PREV - Tastern (12/16) bzw. mit dem Lautstärkereglern (14) „Stereo möglich“, um bei Verfügbarkeit Stereo Signale wiederzugeben oder „Nur Mono“, um ausschließlich Mono Signale wiederzugeben.
3. Bestätigen Sie die Einstellungen durch Drücken auf den Lautstärkereglern (14).

Betrieb als Radio (DAB+)

Klappen Sie die Antenne (3) hoch, sodass diese senkrecht steht.

Drücken Sie den Source - Taster (17) wiederholt, bis unter der Uhrzeit-Anzeige (20) „DAB“ zu lesen ist.

Auf dem Display (9) wird mit der Signal-Anzeige (22) die Signalstärke angezeigt. Falls diese niedrig ist, empfiehlt es sich einen Sendersuchlauf zu starten.

Sendersuchlauf

Drücken und halten Sie den Tune - Taster (13) ca. 2 Sekunden lang gedrückt. Das Radio sucht nun automatisch nach empfangbaren Sendern.

Alternativ

1. Drücken und halten Sie den Info/Advanced - Taster (10) ca. 2 Sekunden lang gedrückt.
2. Blättern Sie mit den NEXT / PREV - Tastern (12/16) bzw. mit dem Lautstärkereglern (14) auf den Listeneintrag „Vollständiger Suchlauf“.

3. Drücken Sie den Lautstärkereglern (14), um die Auswahl zu bestätigen.

Nach dem Suchlauf wird eine Senderliste erzeugt, welche mit den NEXT / PREV - Tastern (12/16) aufgerufen werden kann.

In einer zusätzlichen Preset Liste können favorisierte Sender in der gewünschten Reihenfolge gespeichert werden.

Manuelle Sendereinstellung

1. Drücken und halten Sie den Info/Advanced - Taster (10) ca. 2 Sekunden lang gedrückt.
2. Blättern Sie mit den NEXT / PREV - Tastern (12/16) bzw. mit dem Lautstärkereglern (14) auf den Listeneintrag „manuell Einstellen“.
3. Drücken Sie den Lautstärkereglern (14), um die Auswahl zu bestätigen.
4. Ändern Sie die Frequenz durch Drehen des Lautstärkereglers (14).
5. Drücken Sie den Lautstärkereglern (14), um die Frequenzauswahl zu bestätigen. Drücken Sie den Lautstärkereglern (14) erneut, um die Einstellung zu speichern und die Lautstärkenregelung wieder zu ermöglichen.

Sender aus Senderliste abrufen

1. Blättern Sie mit den NEXT / PREV - Tastern (12/16) durch die Listeneinträge. **Alternativ:** Drücken Sie auf den NEXT / PREV - Taster (12/16) und blättern Sie mit dem Lautstärkereglern (14) durch die Listeneinträge.
2. Drücken Sie den Lautstärkereglern (14), um auf den ausgewählten Sender zu wechseln. **Alternativ:** Nach ca 5 Sekunden wird die Auswahl automatisch übernommen.

Sender in Preset Liste speichern

1. Drücken und halten Sie den Preset - Taster (18) ca. 2 Sekunden lang gedrückt.
2. Wählen Sie mit den NEXT / PREV - Tastern (12/16) einen Speicherplatz aus, auf dem Sie den aktuellen Sender speichern möchten. Alternativ können Sie auch durch Drehen am Lautstärkereger (14) durch die Listeneinträge blättern.
3. Drücken Sie den Lautstärkereger (14), um den den aktuellen Sender auf dem gewählten Speicherplatz zu sichern.

Gespeicherte Sender aus der Preset Liste abrufen

1. Drücken Sie einmal den Preset - Taster (18).
2. Blättern Sie mit den NEXT / PREV - Tastern (12/16) bzw. mit dem Lautstärkereger (14) durch die Listeneinträge.
3. Drücken Sie den Lautstärkereger (14), um auf den ausgewählten Sender zu wechseln. **Alternativ:** Nach ca 10 Sekunden wird die Auswahl automatisch übernommen.

Senderinformationen abrufen

1. Drücken Sie den Info/Advanced - Taster (10).
2. Blättern Sie in den Senderinformationen, indem sie den Info/Advanced - Taster (10) wiederholt drücken.

Frequenzband	abrufbare Senderinformationen
DAB	Radiotext Signalstärke Programmgenre Multiplex-Name Frequenz/Kanal Signalfehlerrate Bitrate/Audio-typ Uhrzeit Datum

Mute

Die Mutefunktion deaktiviert die Ton-Ausgabe, während die Wiedergabe weiterläuft. Um diese zu aktivieren, drücken Sie den Mute - Taster (15). Zum deaktivieren, drücken Sie den Mute - Taster (15) erneut.

Die aktive „Mute Funktion“ wird durch ein entsprechendes Symbol im Display angezeigt.

Spezielle Einstellungen für DAB+

1. Drücken und halten Sie den Info/Advanced - Taster (10) ca. 2 Sekunden lang gedrückt, um auf das Einstellungs-Menü zu gelangen.
2. Blättern Sie mit den NEXT / PREV - Tastern (12/16) bzw. mit dem Lautstärkereger (14).
3. Drücken Sie den Lautstärkereger (14), um die Auswahl zu bestätigen.



Die Beschreibung der Einstellungen in dem Menüpunkt „System“ finden Sie in dem Kapitel „System-Einstellungen“ auf der Seite 18.



Die Beschreibung der Einstellungen in dem Menüpunkt „vollständiger Suchlauf“ und „manuell einstellen“ finden Sie in dem Kapitel „Betrieb als Radio (DAB+)“.

Inaktive Sender

Die Funktion „inaktive Sender“ dient der Entfernung alter und nicht mehr empfangbarer Sender aus der Senderliste.

1. Wählen Sie im Menü „inaktive-Sender“ aus.
2. Wählen Sie mit den NEXT / PREV - Tastern (12/16) bzw. mit dem Lautstärkeregler (14) „Ja“ um inaktive Sender zu löschen. oder „Nein“ um in das Einstellungs-Menü zurückzukehren.
3. Bestätigen Sie die Einstellungen durch Drücken auf den Lautstärkeregler (14).

Dynamic Range Control (DRC) einstellen



Diese Funktion ist nur verfügbar, wenn DAB+ ausgewählt ist.

DRC sorgt dafür, dass leisere Passagen verstärkt werden und somit auch in lauter Umgebung gut wahrnehmbar sind.

1. Wählen Sie im Menü „DRC “ aus.
2. Wählen Sie mit den NEXT / PREV - Tastern (12/16) bzw. mit dem Lautstärkeregler (14) die gewünschte DRC-Einstellung aus.

Es sind drei Auswahlmöglichkeiten vorhanden:
 aus - Keine Verstärkung der leisen Passagen
 tief - Mittelstarke Verstärkung der leisen Passagen

hoch - Maximale Verstärkung der leisen Passagen

3. Bestätigen Sie die Einstellungen durch Drücken auf den Lautstärkeregler (14).

AUX-In Betrieb

Verbindung über 3,5mm Klinkenbuchse an der Gerätefront

1. Stecken Sie das Klinkenkabel (31) (nicht im Lieferumfang enthalten) in die Klinkenbuchse (5) an der Frontseite des Gerätes.
2. Verbinden Sie das Klinkenkabel (31) mit einem Wiedergabegerät.

Sobald ein Klinkenkabel (31) (nicht im Lieferumfang enthalten) an der Klinkenbuchse (5) an der Frontseite des Gerätes angeschlossen wird, wechselt das Radio automatisch auf diesen Eingang.

Verbinden über 3,5mm Klinkenbuchse im Akkufach

1. Stecken Sie das Klinkenkabel (31) (nicht im Lieferumfang enthalten) in die Klinkenbuchse (24) im Akkufach des Gerätes.
2. Verbinden Sie das Klinkenkabel (31) (nicht im Lieferumfang enthalten) mit einem Wiedergabegerät.

Sobald ein Klinkenkabel (31) (nicht im Lieferumfang enthalten) an der Klinkenbuchse (24) im Akkufach des Gerätes angeschlossen wird, wechselt das Radio automatisch auf diesen Eingang. Die Wiedergabe kann ausschließlich am Wiedergabegerät gestartet und gestoppt werden. Ebenfalls sind weitere Wiedergabefunktionen ausschließlich am Wiedergabegerät steuerbar.

Mute

Die Mute-Funktion deaktiviert die Ton-Ausgabe, während die Wiedergabe weiterläuft. Um diese zu aktivieren, drücken Sie den Mute - Taster (15). Zum deaktivieren, drücken Sie den Mute - Taster (15) erneut.

Die aktive „Mute Funktion“ wird durch ein entsprechendes Symbol im Display angezeigt.

Wiedergabe von einem USB-Speicherstick

Verbinden über USB

1. Stecken Sie ein USB-Stick (nicht im Lieferumfang enthalten) in die USB-Buchse (25) im Akkufach des Gerätes.

i An der USB-Buchse (6) an der Frontseite können ausschließlich externe Geräte aufgeladen werden. Die Wiedergabe von Audio ist über diese USB Buchse (6) nicht möglich.

i Die Wiedergabe von Audiodateien, welche sich auf Mobiltelefonen befinden, ist nicht über USB möglich. Nutzen Sie dafür Bluetooth® oder AUX.

i Es können ausschließlich USB-Sticks im FAT32 Format bis zu einer maximalen Größe von 64 GB verwendet werden.

i Es können Audiodateien in den folgenden Formaten wiedergegeben werden: MP3, WAV, APE, FLAC.

Wiedergabe pausieren/fortsetzen

Wiedergabe pausieren

1. Drücken Sie bei laufender Wiedergabe den Play & Pause - Taster (15).

Wiedergabe fortsetzen

2. Drücken Sie den Play & Pause - Taster (15).

Titel auswählen

1. Drücken Sie auf den NEXT-Taster (12), um auf den nächsten Titel zu springen.
2. Drücken Sie den PREV-Taster (16), um den aktuellen Titel auf den Anfang zurückzusetzen.
3. Drücken Sie innerhalb von 3 Sekunden den PREV-Taster (16) erneut, um zum vorherigen Titel zurückzukehren.

Random /Repeat Modus aktivieren / deaktivieren

Drücken Sie wiederholt auf den Tune - Taster (13), bis die Anzeige den gewünschten Modus anzeigt.

Modus	Funktion
Rep-1	Der aktuelle Titel wird wiederholt abgespielt
Repeat All	Der komplette Inhalt des USB-Sticks (nicht im Lieferumfang enthalten), wird wiederholt abgespielt

Random	Die Musik wird in willkürlicher Reihenfolge wiedergegeben und der kompletter Inhalt des USB-Sticks wird wiederholt abgespielt.
Normal	Die Musik wird der Reihenfolge nach abgespielt. Die Wiedergabe stoppt nach dem letzten Titel auf dem USB-Stick (nicht im Lieferumfang enthalten)

Wiedergabe fortsetzen

2. Drücken Sie den Play & Pause - Taster (15).

Titel auswählen

1. Drücken Sie auf den NEXT-Taster (12), um auf den nächsten Titel zu springen.
2. Drücken Sie den PREV-Taster (16), um den aktuellen Titel auf den Anfang zurückzusetzen.
3. Drücken Sie innerhalb von 3 Sekunden den PREV-Taster (16) erneut, um zum vorherigen Titel zurückzukehren.

TWS - True Wireless Stereo

Mit der TWS-Funktion können Sie über Bluetooth® zwei baugleiche Radios zu einem Stereo-Lautsprecherpaar verbinden.

1. Vergewissern Sie sich, dass keines der Geräte mit einem Wiedergabegerät über Bluetooth® verbunden ist.
2. Drücken Sie den Source - Taster (17) wiederholt, bis unter der Uhrzeit-Anzeige „Bluetooth“ zu lesen ist.
3. Drücken Sie bei beiden Geräten einmal auf den TWS - Taster (18). Auf dem Display (9) blinkt die Anzeige TWS.
4. Die Geräte verbinden sich miteinander und die TWS Anzeige auf dem Display (9) des einen Geräts hört auf zu blinken. Im Display wird „TWS Connected“ angezeigt.
5. Das Gerät auf dem die TWS Anzeige weiterhin blinkt, ist das Stammgerät. Im Display wird „TWS Disconnected“ angezeigt. Mit diesem Gerät wird nun das Handy verbunden, wie im Kapitel „Betrieb über Bluetooth®“ beschrieben wird. Jetzt wird im Display „TWS Connected“ angezeigt.
6. Um die Verbindung der beiden Laut-

Betrieb über Bluetooth®

Verbinden über Bluetooth®

1. Drücken Sie den Source - Taster (17) wiederholt, bis unter der Uhrzeit-Anzeige „Bluetooth“ zu lesen ist.
2. Das Display blinkt.
3. Stellen Sie über Ihr externes, Bluetooth®-fähiges Gerät die Verbindung mit dem Radio her. Wählen Sie dazu in der Liste „PBRA 20-Li B2“ aus.
4. Sobald das Gerät verbunden ist, ertönt ein Signalton, das Display hört auf zu blinken und es wird der Vermerk „Verbunden“ auf dem Gerät angezeigt.
5. Die Wiedergabe kann ausschließlich an dem Bluetooth Wiedergabegerät gestartet werden.

Wiedergabe pausieren/fortsetzen

Wiedergabe pausieren

1. Drücken Sie bei laufender Wiedergabe den Play & Pause - Taster (15).

sprecher aufzuheben, drücken Sie einmal den TWS - Taster (18).

System-Einstellungen für alle Modi

i Informationen über spezielle Einstellungen für die unterschiedliche Wiedergabe finden Sie in den entsprechenden Kapiteln.

Im Radio Betrieb (FM und DAB+)

1. Drücken und halten Sie den Info/Advanced - Taster (10) ca. 2 Sekunden lang gedrückt, um auf das Einstellungs-Menü zu gelangen.
2. Blättern Sie mit den NEXT / PREV - Tastern (12/16) bzw. mit dem Lautstärkereglern (14) auf den Listeneintrag „System“.
3. Drücken Sie den Lautstärkereglern (14), um die Auswahl zu bestätigen.
4. Blättern Sie mit den NEXT / PREV - Tastern (12/16) bzw. mit dem Lautstärkereglern (14) zu dem gewünschten Eintrag.
5. Drücken Sie den Lautstärkereglern (14), um die Auswahl zu bestätigen.

Bei der Wiedergabe von externen Medien (USB, AUX und Bluetooth®)

1. Drücken und halten Sie den Info/Advanced - Taster (10) ca. 2 Sekunden lang gedrückt, um auf das Einstellungs-Menü zu gelangen.
2. Blättern Sie mit den NEXT / PREV - Tastern (12/16) bzw. mit dem Lautstärkereglern (14) zu dem gewünschten Eintrag.
3. Drücken Sie den Lautstärkereglern (14), um die Auswahl zu bestätigen.

Hintergrundbeleuchtung einstellen

1. Wählen Sie im System-Menü „Beleuchtung“ aus.
2. Blättern Sie mit den NEXT / PREV - Tastern (12/16) bzw. mit dem Lautstärkereglern (14) durch die Listeneinträge.
3. Drücken Sie den Lautstärkereglern (14), um den ausgewählten Listeneintrag zu bestätigen.

Datum/Uhrzeit einstellen

Uhrzeit und Datum einstellen

1. Wählen Sie im System-Menü „Uhrzeit“ aus.
2. Wählen Sie im Uhrzeit-Menü „Zeit/Datum einstellen“ aus.
3. Nun blinkt die Stundenangabe. Diese kann mit den NEXT / PREV - Tastern (12/16) bzw. mit dem Lautstärkereglern (14) verändert werden. Bestätigen Sie die Eingabe indem Sie den Lautstärkereglern (14) drücken.
4. Verfahren Sie auf selbige Weise mit der Minutenangabe und dem Datum.

Uhrzeit automatisch einstellen

1. Wählen Sie im System-Menü „Uhrzeit“ aus.
2. Wählen Sie im Uhrzeit-Menü „Autom. Update“ aus.
3. Wählen Sie mit den NEXT / PREV - Tastern (12/16) bzw. mit dem Lautstärkereglern (14) das gewünschte Update-Verhalten aus.
4. Drücken Sie den Lautstärkereglern (14), um die Auswahl zu bestätigen.

Es sind 4 Auswahlmöglichkeiten vorhanden:
kein Update - Uhrzeit und Datum aktualisieren sich nicht automatisch

Update alle - Uhrzeit und Datum aktualisieren automatisch über FM und DAB

Update von FM - Uhrzeit und Datum aktualisieren automatisch über FM

Update von DAB - Uhrzeit und Datum aktualisieren automatisch über DAB

Ist das automatische Update aktiv, aktualisieren sich Uhrzeit und Datum immer, wenn das Radio im entsprechenden Wiedergabemodus ist.

Zeitformat einstellen

1. Wählen Sie im System-Menü „Uhrzeit“ aus.
2. Wählen Sie im Uhrzeit-Menü „12/24 Std. einstellen“ aus.
3. Stellen Sie mit den NEXT / PREV - Tastern (12/16) bzw. mit dem Lautstärkereglern (14) das gewünschte Zeitformat ein. Bestätigen Sie die Einstellungen durch Drücken auf den Lautstärkereglern (14).

Datumsformat einstellen

1. Wählen Sie im System-Menü „Uhrzeit“ aus.
2. Wählen Sie im Uhrzeit-Menü „Datumsformat. einstellen“ aus.
3. Stellen Sie mit den NEXT / PREV - Tastern (12/16) bzw. mit dem Lautstärkereglern (14) das gewünschte Datumsformat ein. Bestätigen Sie die Einstellungen durch Drücken auf den Lautstärkereglern (14).

Sprache einstellen

1. Wählen Sie im System-Menü „Sprache“ aus.
2. Blättern Sie mit den NEXT / PREV - Tastern (12/16) bzw. mit dem Lautstärkereglern (14) durch die Listeneinträge.

3. Drücken Sie den Lautstärkereglern (14), um den Einstellung zu bestätigen.

Werkseinstellung wiederherstellen

1. Wählen Sie im System-Menü „Werkseinstellungen“ aus.
2. Wählen Sie im Werkseinstellungen-Menü „ja“ aus. Das Radio stellt nun automatisch die Werkseinstellungen wieder her. Dazu führt das Radio einen Neustart und einen DAB+ Sendersuchlauf durch.

Softwareversion

1. Wählen Sie im System-Menü „SW-Version“ aus.
2. Es wird die installierte Softwareversion angezeigt.
3. Um zurück in das Hauptmenü zu gelangen, drücken Sie den Info/Advanced - Taster (10).

Reinigung und Wartung



Schalten Sie das Gerät aus, nehmen Sie vor allen Arbeiten am Gerät den Akku aus dem Gerät und entfernen Sie das Steckernetzteil aus der Netzsteckdose.



Lassen Sie Instandsetzungsarbeiten und Wartungsarbeiten, die nicht in dieser Anleitung beschrieben sind, von unserem Service-Center durchführen. Verwenden Sie nur Originalteile.

Reinigung



Das Gerät darf weder mit Wasser abgespritzt werden, noch in Wasser gelegt werden. Es besteht die Gefahr eines Stromschlages.



Verwenden Sie keine Reinigungs- bzw. Lösungsmittel. Sie könnten das Gerät damit irreparabel beschädigen. Chemische Substanzen können die Kunststoffteile des Gerätes angreifen.

- Halten Sie Lüftungsschlitze, Lautsprecher und den Tragegriff des Gerätes sauber. Verwenden Sie dazu ein trockenes Tuch oder eine Bürste.
- Reinigen Sie das Gerät mit einem leicht feuchtem Lappen und einem milden Reiniger.

Wartung

Das Gerät ist wartungsfrei.

Transport

Klappen Sie die Antenne (3) ein, bevor Sie das Gerät transportieren

Lagerung

- Lagern Sie die Geräte und Zubehörteile stets:
 - trocken.
 - sauber.
 - staubgeschützt.
 - außerhalb der Reichweite von Kindern.
- Nehmen Sie den Akku vor einer längeren Lagerung (z.B. Überwinterung) aus dem Gerät (separate Bedienungsanleitung für Akku und Ladegerät beachten).

Entsorgung/Umweltschutz

Nehmen Sie den Akku aus dem Gerät und führen Sie Gerät, Akku, Zubehör und Verpackung einer umweltgerechten Wiederverwertung zu. Beachten Sie die regional geltenden Vorschriften zur Entsorgung.



Das nebenstehende Symbol einer durchgestrichenen Mülltonne auf Rädern zeigt an, dass dieses Gerät der Richtlinie 2012/19/EU unterliegt. Diese Richtlinie besagt, dass Sie dieses Gerät nicht mit dem normalen Hausmüll entsorgen dürfen, sondern in speziell eingerichteten Sammelstellen, Wertstoffhöfen oder Entsorgungsbetrieben abgeben müssen. Diese Entsorgung ist für Sie kostenfrei. Schonen Sie die Umwelt und entsorgen Sie fachgerecht. Entnehmen sie den Akku, bevor Sie das Gerät entsorgen.



Bitte entsorgen Sie Verpackung und Produkt umweltschonend.



Recyclingsymbol: Wellpappe

Das Verpackungsmaterial besteht aus umweltfreundlichen Materialien, die Sie in Ihren örtlichen Entsorgungsstationen umweltgerecht entsorgen können.

Ersatzteile/Zubehör

Ersatzteile und Zubehör erhalten Sie unter www.grizzlytools.shop

Sollten Sie Probleme mit dem Bestellvorgang haben, verwenden Sie bitte das Kontaktformular.

Bei weiteren Fragen wenden Sie sich an das „Service-Center“ (siehe Seite 110).

Garantie

Sehr geehrte Kundin, sehr geehrter Kunde, Sie erhalten auf dieses Gerät 3 Jahre Garantie ab Kaufdatum.

Im Falle von Mängeln dieses Produkts stehen Ihnen gegen den Verkäufer des Produkts gesetzliche Rechte zu. Diese gesetzlichen Rechte werden durch unsere im Folgenden dargestellte Garantie nicht eingeschränkt.

Garantiebedingungen

Die Garantiefrist beginnt mit dem Kaufdatum. Bitte bewahren Sie den Original-Kassenbon gut auf. Diese Unterlage wird als Nachweis für den Kauf benötigt. Tritt innerhalb von drei Jahren ab dem Kaufdatum dieses Produkts ein Material- oder Fabrikationsfehler auf, wird das Produkt von uns – nach unserer Wahl – für Sie kostenlos repariert oder ersetzt. Diese Garantieleistung setzt voraus, dass innerhalb der Drei-Jahres-Frist das defekte Gerät und der Kaufbeleg (Kassenbon) vorgelegt und schriftlich kurz beschrieben wird, worin der Mangel besteht und wann er aufgetreten ist.

Wenn der Defekt von unserer Garantie gedeckt ist, erhalten Sie das reparierte oder ein neues Produkt zurück. Mit Reparatur oder Austausch des Produkts beginnt kein neuer Garantiezeitraum.

Garantiezeit und gesetzliche Mängelansprüche

Die Garantiezeit wird durch die Gewährleistung nicht verlängert. Dies gilt auch für ersetzte und reparierte Teile. Eventuell schon beim Kauf vorhandene Schäden und Mängel müssen sofort nach dem Auspacken gemeldet werden. Nach Ablauf der Garantiezeit anfallende Reparaturen sind kostenpflichtig.

Garantieumfang

Das Gerät wurde nach strengen Qualitätsrichtlinien sorgfältig produziert und vor Auslieferung gewissenhaft geprüft.

Die Garantieleistung gilt für Material- oder Fabrikationsfehler. Diese Garantie erstreckt sich nicht auf Produktteile, die normaler Abnutzung ausgesetzt sind und daher als Verschleißteile angesehen werden können (z.B. Akku, Drucktaster) oder für Beschädigungen an zerbrechlichen Teilen (z.B. Display, Antenne).

Diese Garantie verfällt, wenn das Produkt beschädigt, nicht sachgemäß benutzt oder nicht gewartet wurde. Für eine sachgemäße Benutzung des Produkts sind alle in der Bedienungsanleitung aufgeführten Anweisungen genau einzuhalten. Verwendungszwecke und Handlungen, von denen in der Bedienungsanleitung abgeraten oder vor denen gewarnt wird, sind unbedingt zu vermeiden.

Das Produkt ist lediglich für den privaten und nicht für den gewerblichen Gebrauch bestimmt. Bei missbräuchlicher und unsachgemäßer Behandlung, Gewaltanwendung und bei Eingriffen, die nicht von unserer autorisierten Service-Niederlassung vorgenommen wurden, erlischt die Garantie.

Abwicklung im Garantiefall

Um eine schnelle Bearbeitung Ihres Anliegens zu gewährleisten, folgen Sie bitte den folgenden Hinweisen:

- Bitte halten Sie für alle Anfragen den Kassenbon und die Identifikationsnummer (IAN 373442_2104) als Nachweis für den Kauf bereit.
- Die Artikelnummer entnehmen Sie bitte dem Typenschild.
- Sollten Funktionsfehler oder sonstige Mängel auftreten kontaktieren Sie zunächst die nachfolgend benannte

Serviceabteilung **telefonisch** oder per **E-Mail**. Sie erhalten dann weitere Informationen über die Abwicklung Ihrer Reklamation.

- Ein als defekt erfasstes Produkt können Sie, nach Rücksprache mit unserem Kundenservice, unter Beifügung des Kaufbelegs (Kassenbons) und der Angabe, worin der Mangel besteht und wann er aufgetreten ist, für Sie portofrei an die Ihnen mitgeteilte Service-Anschrift übersenden. Um Annahmeprobleme und Zusatzkosten zu vermeiden, benutzen Sie unbedingt nur die Adresse, die Ihnen mitgeteilt wird. Stellen Sie sicher, dass der Versand nicht unfrei, per Sperrgut, Express oder sonstiger Sonderfracht erfolgt. Senden Sie das Gerät bitte inkl. aller beim Kauf mitgelieferten Zubehörteile ein und sorgen Sie für eine ausreichend sichere Transportverpackung.

Reparatur-Service

Sie können Reparaturen, **die nicht der Garantie unterliegen**, gegen Berechnung von unserer Service-Niederlassung durchführen lassen. Sie erstellt Ihnen gerne einen Kostenvoranschlag.

Wir können nur Geräte bearbeiten, die ausreichend verpackt und frankiert eingeschickt wurden.

Achtung: Bitte senden Sie Ihr Gerät gereinigt und mit Hinweis auf den Defekt an unsere Service-Niederlassung.

Nicht angenommen werden unfrei - per Sperrgut, Express oder mit sonstiger Sonderfracht - eingeschickte Geräte.

Die Entsorgung Ihrer defekten, eingesendeten Geräte führen wir kostenlos durch.

Service-Center

DE Service Deutschland
Tel.: 0800 5435 111
E-Mail: grizzly@lidl.de
IAN 373442_2104

AT Service Österreich
Tel.: 0820 201 222
E-Mail: grizzly@lidl.at
IAN 373442_2104

CH Service Schweiz
Tel.: 0800 56 44 33
E-Mail: grizzly@lidl.ch
IAN 373442_2104

Importeur

Bitte beachten Sie, dass die folgende Anschrift keine Serviceanschrift ist. Kontaktieren Sie zunächst das oben genannte Service-Center.

Grizzly Tools GmbH & Co. KG

Stockstädter Straße 20
63762 Großostheim
GERMANY

HRA: 5468, Amtsgericht Aschaffenburg
www.grizzlytools.de

Fehlersuche



Schalten Sie das Gerät aus, nehmen Sie vor allen Arbeiten am Gerät den Akku aus dem Gerät und entfernen Sie das Steckernetzteil aus der Netzsteckdose.

Problem	Mögliche Ursache	Fehlerbehebung
Gerät startet nicht	Akku (22) nicht eingesetzt	Akku (22) einsetzen (siehe „Akku entnehmen/einsetzen“)
	Akku (22) entladen	Akku (22) laden (separate Bedienungsanleitung für Akku und Ladegerät beachten)
	Ein-/Aus-Taster (2) ist defekt.	Reparatur muss vom Kundendienst ausgeführt werden.
Gerät funktioniert mit Unterbrechungen	Interner Wackelkontakt	Reparatur muss vom Kundendienst ausgeführt werden.
	Ein-/Aus-Taster (2) ist defekt.	
Stockende Wiedergabe Rauschen während der Wiedergabe	Schlechtes Signal	(nur FM und DAB+) Antenne (3) verstellen
		(nur FM und DAB+) Frequenz verstellen (siehe „manueller Suchlauf“ im Kapitel „Sendersuchlauf (FM)“)
		Stellen Sie das Radio an einen Ort mit besserem Empfang.
	Übertragungsreichweite für Bluetooth-Verbindung überschritten	Legen Sie das verbundene Gerät in die Nähe des Radios. Es sind Übertragungsreichweite von bis zu 30 m möglich, die optimale Reichweite beträgt ca. 10 m.
AUX kein oder leiser Ton	Wiedergabegerät ist aus oder auf „Stopp“	Wiedergabe am Wiedergabegerät starten
	Wiedergabegerät ist zu leise eingestellt	Lautstärke am Wiedergabegerät erhöhen

Problem	Mögliche Ursache	Fehlerbehebung
Kein Ton	Radio ist zu leise eingestellt	Lautstärke erhöhen (siehe „Lautstärke einstellen im Kapitel „Bedienung“)
	Die Mute-Funktion des Radios ist aktiviert	Überprüfen Sie ob die Mute-Funktion aktiviert ist. In diesem Fall wird auf dem Display das entsprechende Symbol angezeigt. Deaktivieren Sie die Mute-Funktion indem Sie den Mute - Taster (14) drücken
USB-Stick wird nicht erkannt	USB-Stick falsch formatiert	USB-Stick auf FAT32 formatieren
	USB-Buchse defekt	Reparatur muss vom Kundendienst ausgeführt werden.
	USB-Stick zu Groß	USB-Stick mit maximal 64 GB verwenden
Wiedergabe von USB-Stick nicht möglich	USB-Stick falsch formatiert	USB-Stick auf FAT32 formatieren
	Falsches Audioformat	Audiodaten in entsprechendes Format konvertieren (MP3, WAV, APE, FLAC)
Wiedergabe über Bluetooth® nicht möglich	Bluetooth® am mobilen Endgerät nicht aktiviert	Bluetooth® in den Einstellungen des mobilen Endgeräts aktivieren
	Baustellen Radio am mobilen Endgerät nicht als Wiedergabe Medium ausgewählt	Baustellen Radio in den Bluetooth® Einstellungen des mobilen Endgeräts auswählen
	Gerät bereits mit anderem mobilen Endgerät gekoppelt	Mobile Endgeräte in Reichweite von dem Baustellen Radio trennen
	Bluetooth® Modul defekt	Reparatur muss vom Kundendienst ausgeführt werden.
Baustellen Radio wird auf dem mobilen Endgerät nicht angezeigt	Baustellen Radio und mobiles Endgeräte befinden sich außerhalb der Sendereichweite	Abstand zwischen Baustellen Radio und mobilem Endgerät reduzieren
	Mobiles Endgerät unterstützt den Bluetooth® Standard des Baustellen Radios nicht	Neueres, mobiles Endgerät nutzen



Az eredeti CE megfelelőségi nyilatkozat fordítása

Ezennel igazoljuk, hogy a
**Akkus építkezési rádió
olló PBRA 20-Li B2**

Sorozatszám
000001 - 085000

kezdve a következő vonatkozó EU irányelveknek felel meg a mindenkor érvényes megfogalmazásban:

2009/125/EC • 2011/65/EU* • 2014/53/EU

A megegyezés biztosítása érdekében a következő harmonizált szabványokat, valamint nemzeti szabványokat és rendelkezéseket alkalmaztuk:

**EN 62368-1:2014/A11:2017 • EN 50663:2017
EN 55032:2015/A11:2020 • EN 55035:2017/A11:2020
EN IEC 61000-3-2:2019/A1:2021 • EN 61000-3-3:2013/A1:2019
EN 301 489-1 V2.2.3 • EN 301 489-17 V3.2.4 • EN 300 328 V2.2.2
EN 303 345-3 V1.1.1 • EN 303 345-4 V1.1.1 • EN 303 345-1 V1.1.1
VO 2019/1782 • EN IEC 63000:2018**

Za izdajo te izjave o skladnosti je odgovoren izključno proizvajalec:



Grizzly Tools GmbH & Co. KG
Stockstädter Straße 20
63762 Großostheim
Germany
31.03.2022

Christian Frank
Dokumentációs megbízott

* A nyilatkozat fent ismertetett tárgya összhangban van az Európai Parlament és a Tanács 2011/65/EU (2011. június 8.) egyes veszélyes anyagok elektromos és elektronikus berendezésekben való alkalmazásának korlátozásáról szóló irányelv előírásaival.

SI

Prevod originalne izjave o skladnosti CE

S tem potrjujemo, da
Baterijski radio za gradbišče
serije PBRA 20-Li B2
Serijska številka
000001 - 085000

ustreza veljavnim verzijam zadevnih smernic Evropske unije:

2009/125/EC • 2011/65/EU* • 2014/53/EU

Za zagotavljanje skladnosti so bile navedene sledeče usklajene norme,
kot tudi nacionalne norme in določila:

EN 62368-1:2014/A11:2017 • EN 50663:2017
EN 55032:2015/A11:2020 • EN 55035:2017/A11:2020
EN IEC 61000-3-2:2019/A1:2021 • EN 61000-3-3:2013/A1:2019
EN 301 489-1 V2.2.3 • EN 301 489-17 V3.2.4 • EN 300 328 V2.2.2
EN 303 345-3 V1.1.1 • EN 303 345-4 V1.1.1 • EN 303 345-1 V1.1.1
VO 2019/1782 • EN IEC 63000:2018

Za izdajo te izjave o skladnosti je odgovoren izključno proizvajalec:

CE Grizzly Tools GmbH & Co. KG
Stockstädter Straße 20
63762 Großostheim
Germany
31.03.2022



Christian Frank
Pooblaščenca oseba za dokumentacijo

* Zgoraj opisani predmet izjave izpolnjuje predpise direktive 2011/65/EU Evropskega parlamenta in Sveta z dne 8. junija 2011 o omejevanju uporabe določenih nevarnih snovi v električni in elektronski opremi.



Překlad originálního prohlášení o shodě CE

Potvrzujeme tímto, že konstrukce

Aku stavební rádio
konstrukční řady PBRA 20-Li B2

Pořadové číslo

000001 - 0850000

odpovídá následujícím příslušným směrnicím EÚ v jejich právě platném znění:

2009/125/EC • 2011/65/EU* • 2014/53/EU

Aby byl zaručen souhlas, byly použity následující harmonizované normy, národní normy a ustanovení:

EN 62368-1:2014/A11:2017 • EN 50663:2017
EN 55032:2015/A11:2020 • EN 55035:2017/A11:2020
EN IEC 61000-3-2:2019/A1:2021 • EN 61000-3-3:2013/A1:2019
EN 301 489-1 V2.2.3 • EN 301 489-17 V3.2.4 • EN 300 328 V2.2.2
EN 303 345-3 V1.1.1 • EN 303 345-4 V1.1.1 • EN 303 345-1 V1.1.1
VO 2019/1782 • EN IEC 63000:2018

Výhradní odpovědnost za vystavení tohoto prohlášení o shodě nese výrobce:



Grizzly Tools GmbH & Co. KG
Stockstädter Straße 20
63762 Großostheim,
Germany, 31.03.2022

Christian Frank
Osoba zplnomocněná
k sestavení dokumentace

* Výše popsaný předmět prohlášení splňuje předpisy směrnice 2011/65/EU Evropského parlamentu a Rady z 8. června 2011 o omezení používání některých nebezpečných látek v elektrických a elektronických zařízeních.



Preklad originálneho prehlásenia o zhode CE

Týmto potvrdzujeme, že
Akumulátorové stavebné rádio
konštrukčnej rady PBRA 20-Li B2

Poradové číslo
000001 - 085000

zodpovedá nasledujúcim príslušným smerniciam EÚ v ich práve platnom znení:

2009/125/EC • 2011/65/EU* • 2014/53/EU

Aby bola zaručená zhoda, boli použité nasledovné harmonizované normy ako i
národné normy a predpisy:

EN 62368-1:2014/A11:2017 • EN 50663:2017
EN 55032:2015/A11:2020 • EN 55035:2017/A11:2020
EN IEC 61000-3-2:2019/A1:2021 • EN 61000-3-3:2013/A1:2019
EN 301 489-1 V2.2.3 • EN 301 489-17 V3.2.4 • EN 300 328 V2.2.2
EN 303 345-3 V1.1.1 • EN 303 345-4 V1.1.1 • EN 303 345-1 V1.1.1
VO 2019/1782 • EN IEC 63000:2018

Jediný zodpovedný za vystavenie tohto vyhlásenia o zhode je výrobca:



Grizzly Tools GmbH & Co. KG
Stockstädter Straße 20
63762 Großostheim,
Germany, 31.03.2022

Christian Frank
Osoba splnomocnená na zostavenie
dokumentácie

* Vyššie popísaný predmet vyhlásenia spĺňa predpisy smernice 2011/65/EU Európskeho parlamentu a Rady z 8. júna 2011 pre obmedzenie používania určitých nebezpečných látok v elektrických a elektronických prístrojoch.



EU-Konformitätserklärung

Hiermit bestätigen wir, dass das

Akku-Baustellenradio
Modell PBRA 20-Li B2

Seriennummer

000001 - 085000

folgenden einschlägigen EU-Richtlinien in ihrer jeweils gültigen Fassung entspricht:

2009/125/EG • 2011/65/EU* • 2014/53/EU

Um die Übereinstimmung zu gewährleisten, wurden folgende harmonisierte Normen sowie nationale Normen und Bestimmungen angewendet:

EN 62368-1:2014/A11:2017 • EN 50663:2017
EN 55032:2015/A11:2020 • EN 55035:2017/A11:2020
EN IEC 61000-3-2:2019/A1:2021 • EN 61000-3-3:2013/A1:2019
EN 301 489-1 V2.2.3 • EN 301 489-17 V3.2.4 • EN 300 328 V2.2.2
EN 303 345-3 V1.1.1 • EN 303 345-4 V1.1.1 • EN 303 345-1 V1.1.1
VO 2019/1782 • EN IEC 63000:2018

Die alleinige Verantwortung für die Ausstellung dieser Konformitätserklärung trägt der Hersteller:



Grizzly Tools GmbH & Co. KG
Stockstädter Straße 20
63762 Großostheim
Germany
31.03.2022

Christian Frank
Dokumentationsbevollmächtigter

* Der oben beschriebene Gegenstand der Erklärung erfüllt die Vorschriften der Richtlinie 2011/65/EU des Europäischen Parlaments und des Rates vom 8. Juni 2011 zur Beschränkung der Verwendung bestimmter gefährlicher Stoffe in Elektro- und Elektronikgeräten.

GRIZZLY TOOLS GMBH & CO. KG

Stockstädter Straße 20
63762 Großostheim
GERMANY

Információk állása · Stanje informacij
Stav informací · Stav informácií
Stand der Informationen: 12/2021
Ident.-No.: 78000007122021-4

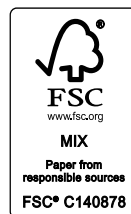

IAN 373442_2104

