



PDF ONLINE
parkside-diy.com



Hochdruckreiniger / Pressure Washer / Nettoyeur haute pression PHDP 180 C2

(DE) (AT) (CH)

Hochdruckreiniger

Originalbetriebsanleitung

(FR) (BE)

Nettoyeur haute pression

Traduction des instructions d'origine

(ES)

Hidrolimpiadora

Traducción del manual de instrucciones original

(CZ)

Vysokotlaký čistič

Překlad originálního provozního návodu

(HU)

Magasnyomású tisztító

Az originál használati utasítás fordítása

(DK)

Højtryksrensér

Oversættelse af den originale driftsvejledning

(GB) (MT)

Pressure Washer

Translation of the original instructions

(NL) (BE)

Hogedrukreiniger

Vertaling van de originele gebruiksaanwijzing

(IT) (MT)

Idropulitrice ad alta pressione

Traduzione delle istruzioni d'uso originali

(SK)

Vysokotlakový čistič

Preklad originálneho návodu na obsluhu

(PL)

Myjka ciśnieniowa

Tłumaczenie oryginalnej instrukcji obsługi

IAN 466521_2404

(DE) (FR) (BE)
(NL) (PL) (SK)

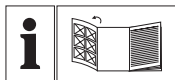

(DE) (AT) (CH)

Klappen Sie vor dem Lesen die Seite mit den Abbildungen aus und machen Sie sich anschließend mit allen Funktionen des Gerätes vertraut.

(GB) (MT)

Before reading, unfold the page containing the illustrations and familiarise yourself with all functions of the device.

(FR) (BE)

Avant de lire le mode d'emploi, ouvrez la page contenant les illustrations et familiarisez-vous ensuite avec toutes les fonctions de l'appareil.

(NL) (BE)

Vouw vóór het lezen de pagina met de afbeeldingen open en maak u vertrouwd met alle functies van het apparaat.

(ES)

Antes de empezar a leer abra la página que contiene las imágenes y, en seguida, familiarícese con todas las funciones del dispositivo.

(IT) (MT)

Prima di leggere aprire la pagina con le immagini e prendere confidenza con le diverse funzioni dell'apparecchio.

(CZ)

Před čtením si otevřete stranu s obrázky a potom se seznamte se všemi funkcemi přístroje.

(SK)

Pred čítaním si odklopte stranu s obrázkami a potom sa oboznámte so všetkými funkciami prístroja.

(HU)

Olvasás előtt kattintson az ábrát tartalmazó oldalra és végezze el ismerte meg a készülék mindegyik funkcióját.

(PL)

Przed przeczytaniem proszę rozłożyć stronę z ilustracjami, a następnie proszę zapoznać się z wszystkimi funkcjami urządzenia.

(DK)

Før du læser, vend siden med billeder frem og bliv bekendt med alle apparatets funktioner.

DE/AT/CH	Originalbetriebsanleitung	Seite	4
GB/MT	Translation of the original instructions	Page	28
FR/BE	Traduction des instructions d'origine	Page	50
NL/BE	Vertaling van de originele gebruiksaanwijzing	Pagina	77
ES	Traducción del manual de instrucciones original	Página	100
IT/MT	Traduzione delle istruzioni d'uso originali	Pagina	123
CZ	Překlad originálního provozního návodu	Strana	146
SK	Preklad originálneho návodu na obsluhu	Strana	167
HU	Az originál használati utasítás fordítása	Oldal	189
PL	Tłumaczenie oryginalnej instrukcji obsługi	Strona	211
DK	Oversættelse af den originale driftsvejledning	Side	236

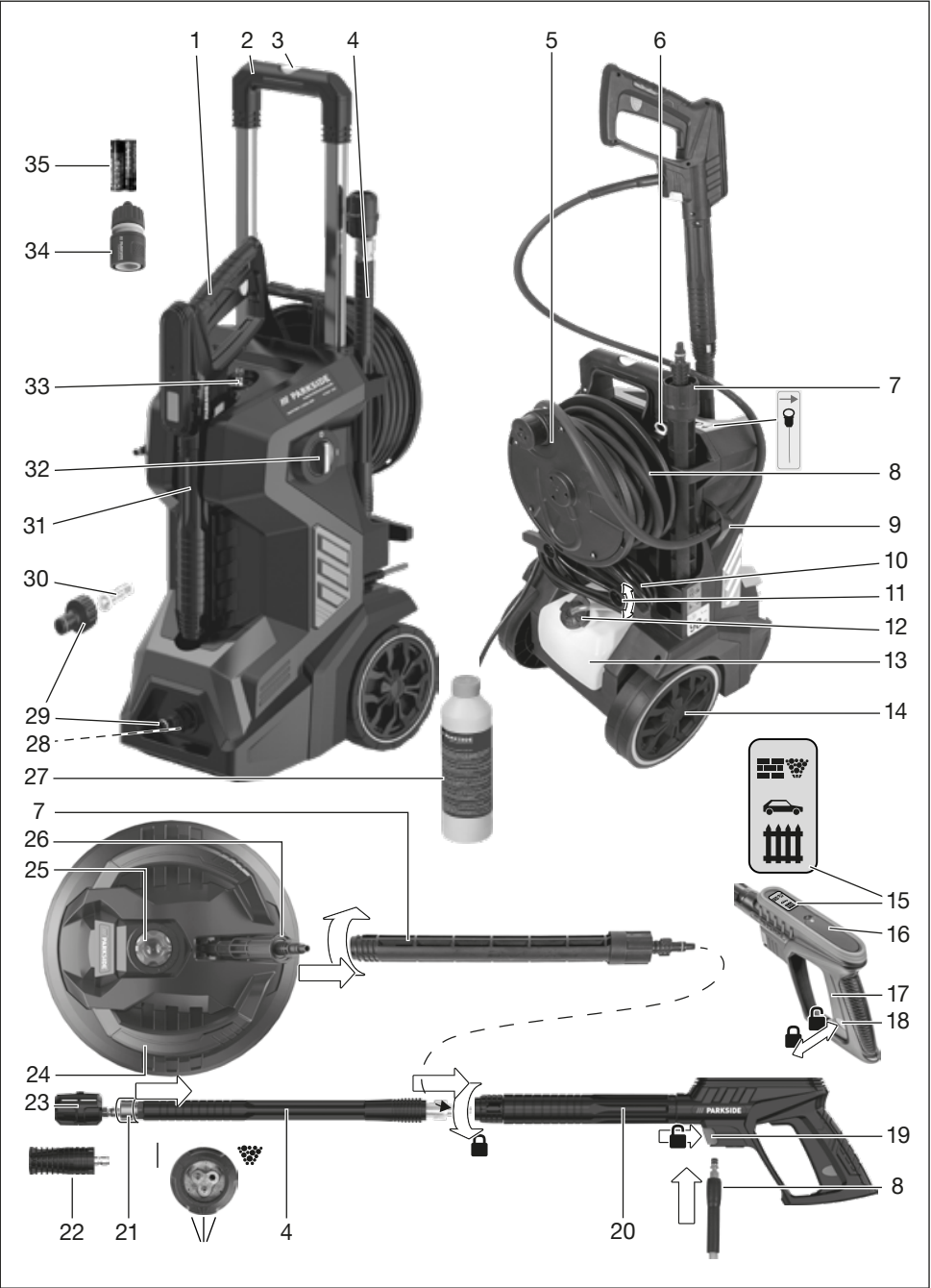

Inhaltsverzeichnis

Einleitung	4
Bestimmungsgemäße Verwendung.....	4
Lieferumfang/Zubehör.....	5
Funktionsbeschreibung.....	5
Übersicht.....	5
Technische Daten.....	6
Sicherheitshinweise	7
Bedeutung der Sicherheitshinweise.....	7
Bildzeichen und Symbole.....	7
Sichere Inbetriebnahme des Geräts.....	8
Sicherheitshinweise für Batterien.....	13
Vorbereitung	14
Bedienteile und deren Funktion.....	14
Batterien einsetzen.....	14
Erstinbetriebnahme.....	15
Gerät aufstellen.....	15
Wasserversorgung herstellen.....	15
Aufsatz wählen.....	16
Aufsatz montieren und demontieren.....	17
Betrieb	17
Reinigen mit Reinigungsmittel.....	17
Einschalten.....	18
Betrieb unterbrechen.....	19
Entlüften.....	19
Betrieb beenden.....	19
Reinigung, Wartung und Lagerung	19
Reinigung.....	19
Batterien tauschen.....	20
Wartung.....	20
Lagerung.....	20
Fehlersuche	21
Entsorgung/Umweltschutz	22
Service	23

Garantie.....	23
Reparatur-Service.....	25
Service-Center.....	25
Importeur.....	25

Ersatzteile und Zubehör.....26

Original-EU-Konformitätserklärung.....27

Einleitung

Herzlichen Glückwunsch zum Kauf Ihres neuen Hochdruckreinigers (nachfolgend Gerät oder Elektrowerkzeug genannt).

Sie haben sich damit für ein hochwertiges Gerät entschieden. Dieses Gerät wurde während der Produktion auf Qualität geprüft und einer Endkontrolle unterzogen. Die Funktionsfähigkeit Ihres Gerätes ist somit sichergestellt.

Es ist nicht auszuschließen, dass sich in Einzelfällen am oder im Gerät bzw. in Schlauchleitungen Restmengen von Wasser befinden. Dies ist kein Mangel oder Defekt und kein Grund zur Besorgnis.



Die Betriebsanleitung ist Bestandteil dieses Geräts. Sie enthält wichtige Hinweise für Sicherheit, Gebrauch und Entsorgung. Lesen Sie die Betriebsanleitung sorgfältig. Machen Sie sich mit den Bedienteilen und dem richtigen Gebrauch des Gerätes vertraut. Benutzen Sie das Gerät nur wie beschrieben und für die angegebenen Einsatzbereiche. Bewahren Sie die Betriebsanleitung gut auf und händigen Sie alle Unterlagen bei Weitergabe des Geräts an Dritte mit aus.

Bestimmungsgemäße Verwendung

Das Gerät ist ausschließlich für folgende Verwendung bestimmt:

- Reinigen von Maschinen, Fahrzeugen, Bauwerken, Werkzeugen, Fassaden, Terrassen, Gartengeräten usw. mit Hochdruckwasserstrahl.

Beachten Sie immer die Herstellerangaben des zu reinigenden Objektes.

Jede andere Verwendung, die in dieser Betriebsanleitung nicht ausdrücklich zugelassen wird, kann eine ernsthafte Gefahr für den Benutzer darstellen und zu Schäden am Gerät führen. Der Bediener oder Nutzer des Geräts ist für Unfälle oder Schäden an anderen Menschen oder deren Eigentum verantwortlich. Das Gerät ist für den Einsatz im Heimwerkerbereich bestimmt. Es wurde nicht für den gewerblichen Dauereinsatz konzipiert. Bei gewerblichem Einsatz erlischt die Garantie. Der Hersteller haftet nicht für Schäden, die durch bestimmungswidrige Verwendung oder falsche Bedienung verursacht wurden.

Lieferumfang/Zubehör

Packen Sie das Gerät aus und überprüfen Sie den Lieferumfang. Entsorgen Sie das Verpackungsmaterial ordnungsgemäß.

- Hochdruckreiniger
- Pistolengriff
- Lanze
- Hochdruckschlauch
- Reinigungsmitteltank (vormontiert)
- 3-in-1-Düse
- Turbo-Schmutzfräse
- Flächenreiniger
- Reinigungsmittel URM 500 (500 ml)
- Kupplung (Wasseranschluss)
- Schnellanschluss, Siebeinsatz
- Siebeinsatz
- Düsenreinigungsnadel

- 2 × TRONIC Alkaline-Batterie (1,5 V; AAA/LR03)
- Betriebsanleitung

Kleinteile/Zubehör sind in einer verschlossenen Papiertüte aufbewahrt.

Funktionsbeschreibung

Der Hochdruckreiniger reinigt mit Hochdruck-Wasserstrahl.

Bei Bedarf ist er auch mit Zusatz von Reinigungsmitteln zu betreiben.

Die Funktion der Bedienteile entnehmen Sie bitte den nachfolgenden Beschreibungen.

Übersicht



Die Abbildungen des Geräts finden Sie auf der vorderen Ausklappseite.

- 1 Pistolengriff
- 2 Bügelgriff
- 3 Entriegelung (Bügelgriff)
- 4 Lanze
- 5 Schlauchtrommel mit Kurbel
- 6 Düsenreinigungsnadel
- 7 Verlängerungsrohr
- 8 Hochdruckschlauch
- 9 Führung für Hochdruckschlauch
- 10 Netzanschlussleitung
- 11 Halter (Netzanschlussleitung)
- 12 Verschlusskappe mit Ansaugschlauch
- 13 Reinigungsmitteltank
- 14 Räder
- 15 LC-Display
- 16 Batteriefach
- 17 Einschalthebel
- 18 Kindersicherung
- 19 Entriegelung (Hochdruckschlauch)

- 20 Druckeinstellung
- 21 Schnellanschluss
- 22 Turbo-Schmutzfräse
- 23 3-in-1-Düse
- 24 Flächenreiniger
- 25 Druckregler (Flächenreiniger)
- 26 schwenkbarer Anschluss (Flächenreiniger)
- 27 Reinigungsmittel
- 28 Wasseranschluss
- 29 Kupplung (Wasseranschluss)
- 30 Siebeinsatz
- 31 Halter (Pistolengriff)
- 32 Ein-/Ausschalter
- 33 Halter für Düsen
- 34 Schnellanschluss mit Gartenschlauchadapter
- 35 Alkaline-Batterie (1,5 V; AAA/LR03)

Technische Daten

HochdruckreinigerPHDP 180 C2

Bemessungsspannung <i>U</i>230 V ~; 50 Hz
Bemessungsleistung <i>P</i>3000 W
Länge Netzanschlussleitung 5 m
Schutzklasse I
SchutzartIPX5
Gewicht 21,6 kg
Länge Hochdruckschlauch 10 m
Arbeitsdruck (<i>p</i>) 15 MPa
Max. zulässiger Druck (<i>p_{max}</i>)	.. 18 MPa
Max. Zulaufdruck (<i>p_{in,max}</i>) 0,8 MPa
Max. Zulauftemperatur (<i>T_{in,max}</i>)	· 40 °C
Bemessungsdurchflussmenge (<i>Q</i>)540 l/h (9 l/min)
Max. Bemessungsdurchflussmenge (<i>Q_{max}</i>) 600 l/h (10 l/min)
Max. Ansaughöhe 0,5 m

Schalldruckpegel <i>L_{pA}</i>79,8 dB; <i>K_{pA}</i> =3 dB
Schallleistungspegel <i>L_{WA}</i>	
– gemessen	92,9 dB; <i>K_{WA}</i> =2,41 dB
– garantiert 98 dB
Vibration <i>a_h</i> ≤2,50 m/s ²

Hinweise zur Stromversorgung

Dieses Gerät ist für den Betrieb an einem Stromversorgungsnetz mit einer Systemimpedanz *Z_{max}* am Übergabepunkt (Hausanschluss) von maximal (0,300 + j 0,188) Ohm vorgesehen. Der Anwender hat sicherzustellen, dass das Gerät nur an einem Stromversorgungsnetz betrieben wird, das diese Anforderung erfüllt. Wenn nötig, kann die Systemimpedanz beim lokalen Energieversorgungsunternehmen erfragt werden.

Lärm- und Vibrationswerte wurden entsprechend den in der Konformitätserklärung genannten Normen und Bestimmungen ermittelt.

Der angegebene Schwingungsgesamtwert und der angegebene Geräuschemissionswert sind nach einem genormten Prüfverfahren gemessen worden und können zum Vergleich eines Elektrowerkzeugs mit einem anderen verwendet werden. Der angegebene Schwingungsgesamtwert und der angegebene Geräuschemissionswert können auch zu einer vorläufigen Einschätzung der Belastung verwendet werden.

▲ WARNUNG! Die Schwingungs- und Geräuschemissionen können während der tatsächlichen Benutzung des Elektrowerkzeugs von dem Angabewert abweichen, abhängig von der Art und Weise, in der das Elektrowerkzeug verwendet wird. Es ist notwendig, Sicherheitsmaßnahmen zum Schutz des Bedieners festzulegen, die auf einer Abschätzung der

Schwingungsbelastung während der tatsächlichen Benutzungsbedingungen beruhen (hierbei sind alle Anteile des Betriebszyklus zu berücksichtigen, beispielsweise Zeiten, in denen das Elektrowerkzeug abgeschaltet ist, und solche, in denen es zwar eingeschaltet ist, aber ohne Belastung läuft).

Sicherheitshinweise



ACHTUNG! Beim Gebrauch von Elektrogeräten sind zum Schutz gegen elektrischen Schlag, Verletzungs- und Brandgefahr folgende grundsätzliche Sicherheitsmaßnahmen zu beachten.

Bedeutung der Sicherheitshinweise

▲ **GEFAHR!** Wenn Sie diesen Sicherheitshinweis nicht befolgen, tritt ein Unfall ein. Die Folge ist schwere Körperverletzung oder Tod.

▲ **WARNUNG!** Wenn Sie diesen Sicherheitshinweis nicht befolgen, tritt möglicherweise ein Unfall ein. Die Folge ist möglicherweise schwere Körperverletzung oder Tod.

▲ **VORSICHT!** Wenn Sie diesen Sicherheitshinweis nicht befolgen, tritt ein Unfall ein. Die Folge ist möglicherweise leichte oder mittelschwere Körperverletzung.

HINWEIS! Wenn Sie diesen Sicherheitshinweis nicht befolgen, tritt ein Unfall ein. Die Folge ist möglicherweise ein Sachschaden.

Bildzeichen und Symbole

Bildzeichen auf dem Gerät



Achtung!



Lesen Sie die Betriebsanleitung sorgfältig. Machen Sie sich mit den Bedienteilen und dem richtigen Gebrauch des Gerätes vertraut.



Achtung! Falls die Leitung während der Benutzung beschädigt wird, muss Sie sofort vom Versorgungsnetz getrennt werden. Ebenso beim Anschließen an die Wasserzufuhr oder beim Versuch Undichtigkeiten zu beseitigen ist der Stecker zu ziehen.



Gemäß gültiger Vorschriften darf der Hochdruckreiniger nie ohne Systemtrenner am Trinkwassernetz betrieben werden. Es ist ein geeigneter Systemtrenner gemäß EN 12729 Typ BA zu verwenden.



Garantierter Schallleistungspegel L_{WA} in dB.

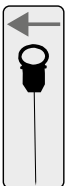

Düsenreinigungsnadel



Betreiben Sie das Gerät nur in stehender, niemals in liegender Position.



Hochdruckstrahlen können bei unsachgemäßem Gebrauch gefährlich sein. Der Strahl darf nicht auf Personen, Tiere, aktive elektrische Ausrüstung oder auf die Maschine selbst gerichtet werden.



Elektrogeräte gehören nicht in den Hausmüll.

Sichere Inbetriebnahme des Geräts

Allgemeine Hinweise

- Lesen Sie die Betriebsanleitung sorgfältig. Machen Sie sich mit den Bedienteilen und dem richtigen Gebrauch des Gerätes vertraut.
- Das Gerät darf nicht von Kindern verwendet werden. Kinder sind zu beaufsichtigen, um sicherzustellen, dass sie nicht mit dem Gerät spielen. Das Gerät kann von Personen mit verringerten physischen, sensorischen oder mentalen Fähigkeiten

ten oder Mangel an Erfahrung und Wissen, betrieben werden, wenn sie beaufsichtigt oder bezüglich des sicheren Gebrauchs des Gerätes unterwiesen wurden und die daraus resultierenden Gefahren verstehen.

- Personen, die mit der Betriebsanleitung nicht vertraut sind, dürfen das Gerät nicht benutzen.
- Hochdruckreiniger dürfen ausschließlich von unterwiesenen Personen betrieben werden.
- Das Gerät darf nicht in Lagen höher als 2000 m verwendet werden.
- Bei Auftreten einer Störung oder eines Defektes während des Betriebes ist das Gerät sofort auszuschalten und der Netzstecker zu ziehen. Für mögliche Ursachen einer Störung: *Fehlersuche, S. 21*. Oder kontaktieren Sie unser Service-Center.
- Es ist zu beachten, dass der Benutzer selbst für Unfälle oder Gefährdungen gegenüber anderen

Personen oder deren Besitz verantwortlich ist.

- Beachten Sie den Lärmschutz und örtliche Vorschriften.

Vorbereitung

- Schützen Sie sich vor zurückspritzendem Wasser oder Schmutz mit einer Schutzbrille und geeigneter Schutzkleidung.
- Während des Gebrauchs von Hochdruckreinigern können Aerosole entstehen. Das Einatmen von Aerosolen kann zu gesundheitlichen Schäden führen. Je nach Anwendung kann die Verwendung von vollständig abgeschirmten Düsen (z. B. Flächenreiniger) den Ausstoß von wässrigen Aerosolen deutlich verringern. Tragen Sie, abhängig von der zu reinigenden Umgebung, eine geeignete Atemschutzmaske der Klasse FFP 2 oder vergleichbar, um sich vor dem Einatmen von Aerosolen zu schützen, wenn der Einsatz einer vollständig abgeschirmten Düse nicht möglich ist.

- Arbeiten Sie nicht mit einem beschädigten, unvollständigen oder ohne die Zustimmung des Herstellers umgebauten Gerät. Lassen Sie vor Inbetriebnahme durch einen Fachmann prüfen, dass die geforderten elektrischen Schutzmaßnahmen vorhanden sind.
- Das Gerät darf nur an eine Steckdose angeschlossen werden, die von einem erfahrenem Elektriker gemäß IEC 60364-1 installiert wurde.
- Prüfen Sie vor dem Gebrauch immer Anschluss- und Verlängerungsleitung auf Anzeichen von Beschädigung oder Alterung. Falls die Leitung während der Benutzung beschädigt wird, muss Sie sofort vom Versorgungsnetz getrennt werden, **BERÜHREN SIE DIE LEITUNG NICHT, BEVOR SIE VOM NETZ GETRENNT IST**. Benutzen Sie das Gerät nicht, wenn die Leitung beschädigt oder abgenutzt ist.
- Wenn die Netzanschlussleitung dieses Geräts beschädigt wird, muss sie durch den Hersteller, seinen Kundendienst oder eine ähnlich qualifizierte Person ersetzt werden, um Gefährdungen zu vermeiden. Wenden Sie sich an das Service-Center.
- Schließen Sie das Gerät nur an eine Steckdose mit Fehlerstrom-Schutteinrichtung (FI-Schalter) mit einem Bemessungsfehlerstrom von nicht mehr als 30 mA an.
- Verwenden Sie nur Verlängerungsleitungen, die für den Einsatz im Freien geeignet sind. Die Verbindung muss trocken sein und oberhalb des Bodens liegen. Es ist empfohlen, hierzu eine Kabeltrommel zu verwenden, die die Steckdose mindestens 60 mm über dem Boden hält.
- Verlängerungsleitungen müssen einen Leiterquerschnitt von mindestens $2 \times 2,5 \text{ mm}^2$ haben.
- Hochdruckschläuche, Armaturen und Kupplungen

sind wichtig für die Gerätesicherheit. Verwenden Sie nur vom Hersteller empfohlene Hochdruckschläuche, Armaturen und Kupplungen.

- Nehmen Sie das Gerät nicht in Betrieb, wenn die Netzanschlussleitung, der Wasserzulauf oder andere wichtige Teile wie der Hochdruckschlauch oder die Spritzpistole beschädigt bzw. undicht sind.
- Benutzen Sie das Gerät nur stehend und nur auf einer festen ebenen Fläche.
- Betreiben Sie das Gerät niemals, wenn Kinder oder Tiere in der Nähe sind. Personen in der Nähe müssen Schutzkleidung tragen.

Betrieb

- Seien Sie aufmerksam, achten Sie darauf, was Sie tun, und gehen Sie mit Vernunft an die Arbeit mit dem Gerät. Benutzen Sie das Gerät nicht, wenn Sie müde sind oder unter Einfluss von Drogen, Alkohol oder Medikamenten stehen.

- Hochdruckstrahlen können bei unsachgemäßem Gebrauch gefährlich sein. Der Strahl darf nicht auf Personen, Tiere, aktive elektrische Ausrüstung oder auf die Maschine selbst gerichtet werden.
- Richten Sie den Strahl nicht auf sich selbst oder andere, um Kleidung oder Schuhwerk zu reinigen.
- Wenn Sie mit Reinigungsmittel in Kontakt kommen, spülen Sie mit reichlich reinem Wasser.
- Benutzen Sie die Netzanschlussleitung nicht, um den Anschlussstecker aus der Steckdose zu ziehen oder um das Gerät zu ziehen. Schützen Sie die Netzanschlussleitung vor Hitze, Öl und scharfen Kanten.
- Explosionsgefahr – versprühen Sie keine brennbaren Flüssigkeiten.
- Benutzen Sie das Gerät nicht in der Nähe von entzündbaren Flüssigkeiten oder Gasen. Bei Nichtbeachtung besteht

Brand- oder Explosionsgefahr.

- Transportieren Sie niemals das Gerät, während der Antrieb läuft.
- Schalten Sie das Gerät aus und ziehen Sie den Anschlussstecker aus der Steckdose. Vergewissern Sie sich, dass alle sich bewegenden Teile zum vollständigen Stillstand gekommen sind
 - wann immer Sie das Gerät verlassen,
 - bevor Sie Zubehör wechseln,
 - bevor Sie Blockierungen entfernen oder Verstopfungen beseitigen,
 - bevor Sie das Gerät überprüfen, reinigen oder Arbeiten an ihm durchführen.
- Falls das Gerät anfängt, ungewöhnlich stark zu vibrieren, ist eine sofortige Überprüfung erforderlich:
 - suchen Sie nach Beschädigungen,
 - tauschen Sie beschädigte Teile,
 - wenden Sie sich an das Service-Center.

Reinigung, Wartung und Lagerung

- Lassen Sie den Motor abkühlen, bevor Sie das Gerät für längere Zeit abstellen.
- Ersetzen Sie aus Sicherheitsgründen abgenutzte oder beschädigte Teile. Verwenden Sie ausschließlich Original-Ersatzteile und -Zubehör. Der Einsatz von Fremdteilen führt zum sofortigen Verlust des Garantieanspruchs.
- Das Öffnen des Gerätes ist nur von einer autorisierten Elektrofachkraft auszuführen. Wenden Sie sich für Reparaturen immer an unser Service-Center.
- Schalten Sie den Antrieb ab, trennen Sie das Gerät von der Stromversorgung und lassen Sie das Gerät abkühlen, wenn das Gerät zur Reinigung, Einstellung, Lagerung oder zum Austausch eines Zubehörteils angehalten ist.
- Behandeln Sie das Gerät mit Sorgfalt und halten Sie es sauber.

- Bewahren Sie das Gerät unzugänglich für Kinder auf.

Sicherheitshinweise für Batterien

Unter normalen Betriebsbedingungen geht von einer hermetisch versiegelten Batterie keine Gefahr aus. In folgenden Fällen kann von einer Batterie Gefahr ausgehen:

▲ **GEFAHR!** Lebensgefahr durch Verschlucken! Halten Sie Kinder von Batterien fern.

▲ **VORSICHT!** Explosionsgefahr und Verätzungsgefahr! Beachten Sie beim Umgang mit Batterien:

- Öffnen oder beschädigen Sie niemals Batterien.
- Versuchen Sie niemals Einwegbatterien aufzuladen.
- Setzen Sie Batterien niemals einer Hitzequelle, Feuer oder direkter Sonneneinstrahlung aus.
- Schließen Sie Batterien niemals kurz.
- Mischen Sie niemals gebrauchte und neue Batterien in einem Gerät.

- Achten Sie auf richtige Polarität beim Einsetzen der Batterien.
- Nehmen Sie auslaufende Batterien sofort aus dem Batteriefach.

▲ **WARNUNG!** Verätzungs- und Vergiftungsgefahr durch Batteriesäure! Falls **giftige** und **ätzende** Batteriesäure austritt:

- **Nach Augenkontakt:** Spülen Sie die Augen 30 Minuten lang gründlich unter reichlich fließendem Wasser aus. Rufen Sie sofort einen Arzt.
- **Nach Hautkontakt:** Ziehen Sie verschmutzte Bekleidung aus spülen Sie die Haut mindestens 15 Minuten lang mit reichlich fließendem Wasser. Rufen Sie einen Arzt, falls Reizungen, Verletzungen oder Schmerzen anhalten.
- **Nach Einatmen:** Gehen Sie an die frische Luft, falls Reizungen der Atemwege auftreten. Rufen Sie einen Arzt, falls Reizungen anhalten.
- **Nach Verschlucken:** Führen Sie kein Erbre-

chen herbei. Wenn der Betroffene bei Bewusstsein ist, sorgen Sie dafür, dass er Mund und umgebende Hautbereiche mindestens 15 Minuten lang mit Wasser ausspült. Sofort einen Arzt aufsuchen. Rufen Sie sofort einen Arzt.



Vorbereitung

▲ WARNUNG! Verletzungsgefahr durch ungewollt anlaufendes Gerät. Stecken Sie den Anschlussstecker erst dann in die Steckdose, wenn das Gerät vollständig für den Einsatz vorbereitet ist.

Bedienteile und deren Funktion

Lernen Sie vor dem ersten Betrieb des Geräts die Bedienteile kennen.

Pistolengriff (1)

- **Einschalthebel (17)**
 - Einschalthebel ziehen: Aktiviert den Hochdruckstrahl
 - Einschalthebel loslassen: Deaktiviert den Hochdruckstrahl
 - **Kindersicherung (18) des Einschalthebels** (Von hinten gesehen)
 - ← Der Einschalthebel ist verriegelt .
 - Sie können den Einschalthebel ziehen .
- ▲ WARNUNG!** Verletzungsgefahr durch Hochdruckstrahl! Verriegeln Sie den Einschalthebel bei jeder Unterbrechung der Arbeit.

- **Druckeinstellung (20)**

Das Rohr des Pistolengriffs kann in drei Stufen gedreht werden.

- ↺ niedriger Druck
- ↻ hoher Druck

- **LC-Display (15)**

Das Display zeigt den eingestellten Druck, wenn der Einschalthebel gezogen ist.



hoher Druck für Wände und Schaum



mittlerer Druck für Fahrzeuge



niedriger Druck für empfindliche Gegenstände

Bügelgriff (2)

Mit ausgezogenem Bügelgriff können Sie das Gerät bequem rollen.

- Bügel ausziehen:
Ziehen Sie den Bügelgriff nach oben.
- Bügel einziehen:
Drücken Sie die Entriegelung (3) des Bügelgriffs und drücken Sie den Bügelgriff nach unten.

Batterien einsetzen

Setzen Sie vor der ersten Inbetriebnahme die Batterien in das Batteriefach.

Notwendige Werkzeuge

- Kreuzschlitz-Schraubendreher (nicht mitgeliefert)

Vorgehen

1. Entfernen Sie die Schraube im Deckel des Batteriefachs (16).
2. Entfernen Sie den Deckel des Batteriefachs.
3. Setzen Sie die Batterien (35) in das Batteriefach. Achten Sie auf richtige Polarität beim Einsetzen in das Batteriefach.

4. Drücken Sie den Einschalthebel (17) am Pistolengriff (1). Das LC-Display zeigt den gewählten Druck an. Wenn das LC-Display nichts anzeigt, prüfen Sie die Ausrichtung der Batterien.
5. Setzen Sie den Deckel des Batteriefachs ein.
6. Befestigen Sie den Deckel des Batteriefachs mit der Schraube.

Erstinbetriebnahme

1. Wasseranschluss (28): Entfernen Sie den Stopfen.
Es ist möglich, dass Wasser austritt.

Gerät aufstellen

1. Stellen Sie das Gerät senkrecht auf eine ebene feste Fläche.
2. Stellen Sie sicher, dass der Hochdruckschlauch (8) durch die Führung für Hochdruckschlauch (9) verläuft.
3. Stecken Sie den Hochdruckschlauch (8) in den Hochdruckanschluss am Pistolengriff (1).

Wasserversorgung herstellen

Sie haben zwei Möglichkeiten zur Wasserversorgung des Geräts:

- Hauswasseranschluss
- Ansaugen von stehendem, sauberen Wasser, z. B. Regentonne

Hauswasseranschluss

Voraussetzungen

- Zuleitungsschlauch: Gartenschlauch mit montiertem Schnellanschluss mit Gartenschlauchadapter (34); \varnothing 13 mm ($\frac{1}{2}$ ""); Länge zwischen 5 m und 30 m
- Mindestförderleistung: 540 l/h (9 l/min)

• Systemtrenner

Ein Systemtrenner (Rückflussverhinderer) verhindert den Rückfluss von Wasser und Reinigungsmittel in die Trinkwasserleitung.

- Gemäß gültiger Vorschriften darf ein Hochdruckreiniger nie ohne Systemtrenner am Trinkwassernetz betrieben werden. Es ist ein geeigneter Systemtrenner gemäß EN 12729 Typ BA zu verwenden.
- Wasser, das durch einen Systemtrenner geflossen ist, wird als nicht trinkbar eingestuft.
- Ein Systemtrenner ist im Fachhandel erhältlich.

Vorgehen

1. Stecken Sie den Siebeinsatz (30) in den Wasseranschluss (28).
2. Montieren Sie die Kupplung (29) am Wasseranschluss (28).
3. Montieren Sie den Schnellanschluss mit Gartenschlauchadapter (34) am Zuleitungsschlauch.
 - Entfernen Sie die gerillte Klemmmutter.
 - Schieben Sie die Klemmmutter über das Schlauchende.
 - Stecken Sie das Schlauchende in das Gewinde des Schnellanschlusses mit Gartenschlauchadapter.
 - Fixieren Sie den Schnellanschluss mit Gartenschlauchadapter mit der Klemmmutter.
 - Prüfen Sie, ob der Schnellanschluss mit Gartenschlauchadapter fest am Schlauch montiert ist.
4. Schließen Sie den Zuleitungsschlauch an die Wasserversorgung an.
5. Entlüften Sie den Zuleitungsschlauch: Öffnen Sie die Wasser-

versorgung, bis das Wasser am anderen Ende des Zuleitungsschlauches blasenfrei austritt. Schließen Sie die Wasserversorgung.

6. Verbinden Sie den Schnellanschluss mit Gartenschlauchadapter (34) am Zuleitungsschlauch mit der Kupplung (29).

Wasser ansaugen

Voraussetzungen

- **HINWEIS!** Verunreinigung durch rückgespülte Reinigungsmittel! Saugen Sie kein Wasser aus natürlichen Ansammlungen.
- Ansaugschlauch mit Filterkorb (nicht im Lieferumfang enthalten ,)
- stehendes, sauberes Wasser, z. B. Regentonne
- Max. Ansaughöhe: 0,5 m

Vorgehen

⚠ WARNUNG! Elektrischer Schlag! Das Gerät selbst darf nicht in die Wasseransammlung getaucht werden.

HINWEIS! Beschädigung durch Trockenlaufen! Achten Sie auf einen ausreichenden Wasservorrat und eine sichere Wasserversorgung.

1. Verbinden Sie den Ansaugschlauch mit Filterkorb mit der Kupplung (29) am Wasseranschluss (28) des Geräts.
2. Stecken Sie das Ende mit dem Filterkorb in die Wasseransammlung.
3. Entfernen Sie die Lanze (4) vom Pistolengriff (1).
4. Drücken und halten Sie den Einschaltethebel (17).
5. Bringen Sie den Ein-/Ausschalter (32) in Stellung „I“ (EIN). Das Gerät beginnt Wasser anzusaugen und die Luft kann entweichen.

6. Befindet sich keine Luft mehr im Gerät können Sie den Einschaltethebel loslassen.
7. Montieren Sie einen Aufsatz.

Aufsatz wählen

3-in-1-Düse (23)

Sie können durch Drehen der Spitze zwischen 3 Düsen wählen. Ein Symbol zeigt die eingestellte Düse in der Verlängerung der Lanze.



Punktstrahl



Flachstrahl (30°)



Schaumdüse für Reinigungsmittel

Turbo-Schmutzfräse (22)



Der rotierende Wasserstrahl eignet sich zum Arbeiten mit geringem Wasserverbrauch.

Flächenreiniger (24)

Hinweise

- Verwenden Sie den Flächenreiniger ausschließlich auf festen Oberflächen.
- Heben Sie den Flächenreiniger niemals an, während der Hochdruckstrahl aktiv ist.

Eigenschaften

- Spritzwasserfreie Hochdruckreinigung von Boden- und Wandflächen
- Hohe Reinigungswirkung durch rotierende Düsen
- Druckregler

Bedienteile

- Druckregler (25)
 Höherer Druck, Sprüharme drehen schneller

↺ Geringerer Druck, Sprüharme drehen langsamer

Aufsatz montieren und demontieren

Düse montieren

1. Montieren Sie die Lanze (4) am Pistolengriff (1) (Bajonettverschluss: Stecken und Drehen).
2. Ziehen und halten Sie den Ring des Schnellanschlusses (21) an der Lanze (4).
3. Stecken Sie den Aufsatz auf die Lanze (4).
4. Lassen Sie den Ring des Schnellanschlusses (21) los.
Der Aufsatz rastet ein.

Düse demontieren

1. Ziehen und halten Sie den Ring des Schnellanschlusses (21) an der Lanze (4).
2. Ziehen Sie den Aufsatz von der Lanze (4).
3. Lassen Sie den Ring des Schnellanschlusses (21) los.
4. Demontieren Sie die Lanze (4) vom Pistolengriff (1) (Bajonettverschluss: Drücken, Drehen und Ziehen).

Flächenreiniger (24) montieren

1. Demontieren Sie die Lanze (4) vom Pistolengriff (1) (Bajonettverschluss: Drücken, Drehen und Ziehen).
2. Optional: Montieren Sie das Verlängerungsrohr (7) am schwenkbaren Anschluss (26) des Flächenreinigers (Bajonettverschluss: Stecken und Drehen).
3. Montieren Sie das Verlängerungsrohr (den schwenkbaren Anschluss des Flächenreinigers) am Pistolengriff (1).
4. Sichern Sie den schwenkbaren Anschluss und das Verlängerungs-

rohr mit den Überwurfmuttern. Die Bajonettverschlüsse dürfen sich nicht öffnen lassen.

Flächenreiniger (24) demontieren

1. Lösen Sie die Überwurfmuttern am schwenkbaren Anschluss (26) und am Verlängerungsrohr (7).
2. Demontieren Sie das Verlängerungsrohr (den Anschluss des Flächenreinigers) vom Pistolengriff (1) (Bajonettverschluss: Drücken, Drehen und Ziehen).
3. Demontieren Sie das Verlängerungsrohr vom schwenkbaren Anschluss (26) (Bajonettverschluss: Drücken, Drehen und Ziehen).

Betrieb

Reinigen mit Reinigungsmittel

Anforderungen an das Reinigungsmittel

- Dieses Gerät wurde für den Einsatz mit einem neutralen Reinigungsmittel auf der Basis biologisch abbaubarer, anionischer Tenside entwickelt.
- Die Verwendung anderer Reinigungsmittel oder Chemikalien kann die Sicherheit des Gerätes beeinträchtigen und zu Beschädigungen führen. Derartige Schäden am Gerät unterliegen nicht der Garantie.
- Sie können Reinigungsmittel über unseren Online-Shop beziehen.

Voraussetzungen

- Der Reinigungsmitteltank ist mit Reinigungsmittel gefüllt.
- Die drehbare Druckeinstellung (20) am Pistolengriff (1) steht auf Position *hoher Druck für Wände und Schaum*, das LC-Display (15) zeigt



Reinigungsmitteltank füllen und leeren

1. Entfernen Sie die Verschlusskappe mit Ansaugschlauch (12) vom Reinigungsmitteltank (13).
2. Ziehen Sie den Reinigungsmittel-tank nach oben und dann vom Gerät weg.
Der Reinigungsmitteltank ist entfernt und kann gefüllt oder geleert werden.
3. Setzen Sie den Reinigungsmittel-tank in umgekehrter Reihenfolge ein.
4. Verschießen Sie den Reinigungsmittel-tank mit der Verschlussklappe.
5. Schieben Sie den Ansaugschlauch bis zum Boden in den Reinigungsmittel-tank.

Einschalten

▲ WARNUNG! Undichtes Wassersystem kann zu elektrischem Schlag führen! Bringen Sie den Ein-/Ausschalter (32) in Stellung „0“ (AUS). Ziehen Sie den Anschlussstecker. Beginnen Sie erneut mit dem Herstellen der Wasseranschlüsse (siehe *Wasserversorgung herstellen*, S. 15).

▲ WARNUNG! Gerät darf nur in aufrechter Position betrieben werden! Wenn das Gerät umfällt besteht die Gefahr eines elektrischen Schlags. Bringen Sie den Ein-/Ausschalter (32) in Stellung „0“ (AUS). Ziehen Sie den Anschlussstecker. Bringen Sie erst jetzt das Gerät wieder in aufrechte Position. Warten Sie zu Ihrer eigenen Sicherheit ca. fünf Minuten, bis Sie den elektrischen Anschluss wieder herstellen.



▲ WARNUNG! Ungeeignete Verlängerungsleitungen können gefährlich sein! Verwenden Sie nur Verlängerungsleitungen, die für den Einsatz im

Freien geeignet sind. Die Verbindung muss trocken sein und oberhalb des Bodens liegen. Es ist empfohlen, hierzu eine Kabeltrommel zu verwenden, die die Steckdose mindestens 60 mm über dem Boden hält.

1. Stellen Sie sicher, dass der Ein-/Ausschalter (32) in der Stellung „0“ (AUS) steht.
2. Bringen Sie das Gerät in aufrechte Position.
3. Verbinden Sie den Anschlussstecker mit einer geerdeten Steckdose mit Fehlerstromschutzschalter. Der, von hinten gesehen, rechte Teil des Halters für Netzanschlussleitung (11) ist drehbar. So können Sie die Netzanschlussleitung (10) leicht entnehmen.
4. **HINWEIS!** Ein Trockenlauf führt zu einer Beschädigung des Gerätes. Betreiben Sie den Hochdruckreiniger nicht mit geschlossenem Wasserhahn.
Öffnen Sie den Wasserhahn vollständig.
5. Bringen Sie den Ein-/Ausschalter (32) in Stellung „I“ (EIN).
Der Motor startet kurz, bis der notwendige Druck aufgebaut ist. Dann stoppt der Motor.
6. **▲ WARNUNG!** Beachten Sie die Rückstoßkraft des austretenden Wasserstrahles. Sie können sich oder andere Personen verletzen. Sorgen Sie für einen sicheren Stand. Halten Sie den Pistolengriff (1) gut fest.
Drücken Sie den Einschalthebel (17) des Pistolengriffs (1).
Die Düse arbeitet mit Druck und der Motor startet. Wenn Sie den Einschalthebel (17) loslassen, stoppt der Motor. Der Hochdruck im System bleibt erhalten.

Betrieb unterbrechen

Sie können den Pistolengriff (1) mit Lanze und Düse in den Halter (31) für Pistolengriff stecken.

1. Lassen Sie den Einschalthebel (17) des Pistolengriffs (1) los.
2. Wenn Sie den Pistolengriff ablegen: Sichern Sie den Einschalthebel mit der Kindersicherung (18) (Von hinten gesehen).
 - ← Der Einschalthebel ist verriegelt .
 - Sie können den Einschalthebel ziehen .

▲ WARNUNG! Verletzungsgefahr durch Hochdruckstrahl! Verriegeln Sie den Einschalthebel bei jeder Unterbrechung der Arbeit.
3. Bei längeren Arbeitspausen: Bringen Sie den Ein-/Ausschalter (32) in Stellung „0“ (AUS).

Entlüften

Zuleitungsschlauch entlüften

1. Schließen Sie den Wasserhahn.
2. Entfernen Sie den Zuleitungsschlauch vom Gerät.
3. Weiter siehe *Wasserversorgung herstellen*, S. 15

Gerät entlüften

1. Bringen Sie den Ein-/Ausschalter (32) in Stellung „1“ (EIN).
2. Warten Sie, bis Druck aufgebaut ist und der Motor stoppt.
3. Bringen Sie den Ein-/Ausschalter (32) in Stellung „0“ (AUS).
4. Drücken Sie den Einschalthebel (17) des Pistolengriff (1), bis der Druck abgebaut ist.
5. Wiederholen Sie diese Schritte einige Male, bis keine Luft mehr im Gerät ist.

Betrieb beenden

1. Nach Arbeiten mit Reinigungsmitteln:
 - Leeren Sie den Reinigungsmitteltank (13).
 - Spülen Sie das Gerät mit klarem Wasser, bis kein Reinigungsmittel mehr in den Leitungen ist.
2. Lassen Sie den Einschalthebel (17) los.
3. Bringen Sie den Ein-/Ausschalter (32) in Stellung „0“ (AUS).
4. Schließen Sie den Wasserhahn.
5. Drücken Sie den Einschalthebel (17) des Pistolengriff (1), bis der Druck abgebaut ist.
6. Ziehen Sie den Anschlussstecker. Wickeln Sie die Netzanschlussleitung (10) auf den Halter (11).
7. Trennen Sie das Gerät von der Wasserversorgung.

Reinigung, Wartung und Lagerung

▲ WARNUNG! Elektrischer Schlag! Verletzungsgefahr durch ungewollt anlaufendes Gerät. Schützen Sie sich bei Wartungs- und Reinigungsarbeiten. Schalten Sie das Gerät aus und ziehen Sie den Anschlussstecker aus der Steckdose. Lassen Sie Instandsetzungsarbeiten und Wartungsarbeiten, die nicht in dieser Anleitung beschrieben sind, von unserem Service-Center durchführen. Verwenden Sie nur Original-Ersatzteile.

Reinigung

HINWEIS! Beschädigungsgefahr! Nicht sachgemäße Reinigung kann das Gerät beschädigen. Spritzen Sie das Gerät niemals mit Wasser ab. Reinigen Sie das Gerät nicht unter fließendem Wasser. Verwenden Sie

keine scharfen Reinigungs- bzw. Lösungsmittel.

Halten Sie das Gerät stets sauber.

Nach dem Betrieb reinigen

1. Bringen Sie den Ein-/Ausschalter (32) in Stellung „0“ (AUS).
2. Ziehen Sie den Anschlussstecker.
3. Halten Sie die Lüftungsschlitze sauber und frei.
4. Reinigen Sie das Gerät mit einer weichen Bürste oder einem leicht feuchtem Tuch.

3-in-1-Düse reinigen

In seltenen Fällen kann die 3-in-1-Düse durch Fremdkörper verstopfen.

1. Demontieren Sie die 3-in-1-Düse (23).
2. Stellen Sie die 3-in-1-Düse so ein, dass die zu reinigende Düse und der Anschluss in einer Linie sind.
3. Entfernen Sie den Fremdkörper von vorne mit der Düsenreinigungsnadel (6).
4. Spülen Sie die 3-in-1-Düse von vorne mit Wasser, um den Fremdkörper zu beseitigen.

Siebeinsatz im Wasseranschluss reinigen

1. Entfernen Sie die Kupplung (29) vom Wasseranschluss (28).
2. Nehmen Sie den Siebeinsatz (30) aus dem Wasseranschluss.
3. Reinigen Sie den Siebeinsatz unter fließendem Wasser.
4. Montieren Sie den Siebeinsatz (30) und die Kupplung (29) in umgekehrter Reihenfolge.

Batterien tauschen

Tauschen Sie die Batterien, wenn das LC-Display (15) nichts anzeigt.

Benötigtes Werkzeug

- Kreuzschlitz-Schraubendreher (nicht mitgeliefert)

Batterien tauschen

1. Entfernen Sie die Schraube im Deckel des Batteriefachs (16).
2. Entfernen Sie den Deckel des Batteriefachs.
3. Ersetzen Sie die Batterien (35) im Batteriefach durch neue Batterien. Achten Sie auf richtige Polarität beim Einsetzen in das Batteriefach.
4. Drücken Sie den Einschalthebel (17) am Pistolengriff (1). Das LC-Display zeigt den gewählten Druck an. Wenn das LC-Display nichts anzeigt, prüfen Sie, ob die Batterien richtig eingesetzt sind.
5. Setzen Sie den Deckel des Batteriefachs ein.
6. Befestigen Sie den Deckel des Batteriefachs mit der Schraube.

Wartung

Das Gerät ist wartungsfrei.

Lagerung

Hinweise

Lagern Sie Gerät und Zubehör stets:

- sauber
- trocken
- staubgeschützt
- frostsicher
- außerhalb der Reichweite von Kindern

Gerät zur Lagerung vorbereiten

HINWEIS! Der Hochdruckreiniger und das Zubehör werden von Frost zerstört, wenn sie nicht vollständig von Wasser entleert sind.

1. Entleeren Sie das Gerät vollständig von Wasser.
 - Trennen Sie das Gerät von der Wasserversorgung.

- Schalten Sie den Hochdruckreiniger am Ein-/Ausschalter (32) für maximal 1 Minute ein.
 - Drücken Sie den Einschalthebel (17) am Pistolengriff (1), bis kein Wasser mehr am Pistolengriff (1) oder an den Aufsätzen austritt.
 - Schalten Sie das Gerät aus.
2. Entleeren Sie das Zubehör vollständig von Wasser.
 3. Lagern Sie alle Aufsätze stehend, in den Haltern mit dem Anschluss nach unten.
 4. Rollen Sie den Hochdruckschlauch auf die Schlauchtrommel (5).
 5. Lagern Sie die Netzanschlussleitung im vorgesehenen Halter (11).

Fehlersuche

Die folgende Tabelle hilft Ihnen kleine Störungen zu beseitigen:

Problem	Mögliche Ursache	Fehlerbehebung
Gerät startet nicht	Ein-/Ausschalter (32) ausgeschaltet	Position des Ein-/Ausschalters überprüfen
	Netzspannung fehlt	Steckdose, Netzanschlussleitung, Anschlussstecker, Sicherung prüfen, ggf. Reparatur durch Elektrofachmann.
	Fehlerhafte Spannungsversorgung	Kontrollieren Sie die elektrische Anlage auf Übereinstimmung mit den Angaben auf dem Typenschild
Gerät fördert kein Wasser	Lufteinschlüsse im Hochdruckreiniger	Gerät einschalten und Einschalthebel (17) betätigen.
		<i>Entlüften, S. 19</i>
Gerät hat keinen Druck	Lufteinschlüsse im Hochdruckreiniger	<i>Entlüften, S. 19</i>
	Leitungsdruckabfall	Kontrollieren Sie die Wasserversorgung

Problem	Mögliche Ursache	Fehlerbehebung
Wassersystem undicht	Anschlüsse nicht richtig montiert	Schalten Sie das Gerät aus und trennen Sie es vom Netz. Schließen Sie das Gerät erneut an die Wasserleitungen an (siehe <i>Wasserversorgung herstellen</i> , S. 15)
	Wasseranschluss (28) undicht	Schalten Sie das Gerät aus und trennen Sie es vom Netz. Wechseln Sie Kupplung (29) am Wasseranschluss (28) inkl. Dichtungsring (siehe)
Starke Druckschwankungen	3-in-1-Düse (23) verschmutzt	Spülen Sie die 3-in-1-Düse (23) mit Wasser. Reinigen Sie bei Bedarf die Düsenbohrung mit der Düsenreinigungsnadel (6; siehe).
	3-in-1-Düse (23) verstopft	Entfernen Sie die 3-in-1-Düse (23) und stellen Sie sicher, dass das Wasser am Pistolengriff (1) ungehindert austritt.

Entsorgung/ Umweltschutz

Führen Sie Gerät, Zubehör und Verpackung einer umweltgerechten Wiederverwertung zu.



Elektrogeräte gehören nicht in den Hausmüll.

Das Symbol der durchgestrichenen Mülltonne bedeutet, dass dieses Elektro- bzw. Elektronikgerät am Ende seiner Lebensdauer nicht im Hausmüll entsorgt werden darf, sondern vom Endnutzer einer getrennten Sammlung zugeführt werden muss.

Richtlinie 2012/19/EU über Elektro- und Elektronik-Altgeräte:

Verbraucher sind gesetzlich dazu verpflichtet, Elektro- und Elektronikgeräte am Ende ihrer Lebensdauer einer umweltgerechten Wiederverwertung zuzuführen. Auf diese Weise wird eine umwelt- und ressourcenschonende Verwertung sichergestellt. Je nach Umsetzung in nationales Recht können Sie folgende Möglichkeiten haben:

- an einer Verkaufsstelle zurückgeben,
- an einer offiziellen Sammelstelle abgeben,
- an den Hersteller/Inverkehrbringer zurücksenden.

Nicht betroffen sind den Altgeräten beigefügte Zubehörteile und Hilfsmittel ohne Elektrobestandteile.

Zusätzliche Entsorgungshinweise für Deutschland

Das Gerät ist bei eingerichteten Sammelstellen, Wertstoffhöfen oder Entsorgungsbetrieben abzugeben. Zudem sind Vertreiber von Elektro- und Elektronikgeräten sowie Vertreiber von Lebensmitteln zur Rücknahme verpflichtet. LIDL bietet Ihnen Rückgabemöglichkeiten direkt in den Filialen und Märkten an. Rückgabe und Entsorgung sind für Sie kostenfrei.

Beim Kauf eines Neugerätes haben Sie das Recht, ein entsprechendes Altgerät unentgeltlich zurückzugeben. Zusätzlich haben Sie die Möglichkeit, unabhängig vom Kauf eines Neugerätes, unentgeltlich (bis zu drei) Altgeräte abzugeben, die in keiner Abmessung größer als 25 cm sind.

Bitte entnehmen Sie vor der Rückgabe Batterien oder Akkumulatoren, die nicht vom Altgerät umschlossen sind, sowie Lampen, die zerstörungsfrei entnommen werden können und führen diese einer separaten Sammlung zu. Sofern dies ohne Zerstörung des alten Elektro- oder Elektronikgerätes möglich ist, entnehmen Sie diesem bitte alte Batterien oder Akkus sowie Altlampen, bevor sie es zur Entsorgung zurückgeben, und führen diese einer separaten Sammlung zu.



Entsorgen Sie Batterien nach den lokalen Vorschriften. Geben Sie Batterien an einer Altbatteriesammelstelle ab, wo sie einer umweltgerechten Wiederverwertung zugeführt werden. Fragen Sie hierzu Ihren lokalen Abfallentsorger oder das Service-Center.

Entsorgung der Reinigungsmittelflasche

- Produktreste sind unter Beachtung der Abfallrichtlinie 2008/98/EG so-

wie nationalen und regionalen Vorschriften zu entsorgen. Für dieses Produkt kann keine Abfallschlüssel-Nummer gemäß europäischem Abfallkatalog (AVV) festgelegt werden, da erst der Verwendungszweck durch den Verbraucher eine Zuordnung erlaubt. Die Abfallschlüssel-Nummer ist innerhalb der EU in Absprache mit dem Entsorger festzulegen.

- Nicht kontaminierte Verpackungen können einem Recycling zugeführt werden.
- Nicht reinigungsfähige Verpackungen sind wie der Stoff zu entsorgen.

Service

Garantie

Sehr geehrte Kundin, sehr geehrter Kunde,

Sie erhalten auf dieses Produkt 5 Jahre Garantie ab Kaufdatum. Im Falle von Mängeln dieses Produkts stehen Ihnen gegen den Verkäufer des Produkts gesetzliche Rechte zu. Diese gesetzlichen Rechte werden durch unsere im Folgenden dargestellte Garantie nicht eingeschränkt.

Garantiebedingungen

Die Garantiefrist beginnt mit dem Kaufdatum. Bitte bewahren Sie den Original-Kassenbon gut auf. Diese Unterlage wird als Nachweis für den Kauf benötigt. Tritt innerhalb von fünf Jahren ab dem Kaufdatum dieses Produkts ein Material- oder Fabrikationsfehler auf, wird das Produkt von uns – nach unserer Wahl – für Sie kostenlos repariert oder ersetzt. Diese Garantieleistung setzt voraus, dass innerhalb der Fünf-Jahres-Frist das defekte Produkt und der Kaufbeleg (Kassenbon) vorgelegt und schrift-

lich kurz beschrieben wird, worin der Mangel besteht und wann er aufgetreten ist.

Wenn der Defekt von unserer Garantie gedeckt ist, erhalten Sie das reparierte oder ein neues Produkt zurück. Mit Reparatur oder Austausch des Produkts beginnt kein neuer Garantiezeitraum.

Garantiezeit und gesetzliche Mängelansprüche

Die Garantiezeit wird durch die Gewährleistung nicht verlängert. Dies gilt auch für ersetzte und reparierte Teile. Eventuell schon beim Kauf vorhandene Schäden und Mängel müssen sofort nach dem Auspacken gemeldet werden. Nach Ablauf der Garantiezeit anfallende Reparaturen sind kostenpflichtig.

Garantieumfang

Das Produkt wurde nach strengen Qualitätsrichtlinien sorgfältig produziert und vor Anlieferung gewissenhaft geprüft.

Die Garantieleistung gilt für Material- oder Fabrikationsfehler. Diese Garantie erstreckt sich nicht auf Produktteile, die normaler Abnutzung ausgesetzt sind und daher als Verschleißteile angesehen werden können (z. B. Hochdruckschlauch) oder für Beschädigungen an zerbrechlichen Teilen (z. B. Schalter).

Diese Garantie verfällt, wenn das Produkt beschädigt, nicht sachgemäß benutzt oder nicht gewartet wurde. Für eine sachgemäße Benutzung des Produkts sind alle in der Betriebsanleitung aufgeführten Anweisungen genau einzuhalten. Verwendungszwecke und Handlungen, von denen in der Betriebsanleitung abgeraten oder vor denen gewarnt wird, sind unbedingt zu vermeiden.

Das Produkt ist lediglich für den privaten und nicht für den gewerblichen Gebrauch bestimmt. Bei missbräuchlicher und unsachgemäßer Behandlung, Gewaltanwendung und bei Eingriffen, die nicht von unserer autorisierten Service-Niederlassung vorgenommen wurden, erlischt die Garantie.

Abwicklung im Garantiefall

Um eine schnelle Bearbeitung Ihres Anliegens zu gewährleisten, folgen Sie bitte den folgenden Hinweisen:

- Bitte halten Sie für alle Anfragen den Kassenbon und die Artikelnummer (IAN 466521_2404) als Nachweis für den Kauf bereit.
- Die Artikelnummer entnehmen Sie bitte dem Typenschild am Produkt, einer Gravur am Produkt, dem Titelblatt der Bedienungsanleitung (unten links) oder dem Aufkleber auf der Rück- oder Unterseite des Produktes.
- Sollten Funktionsfehler oder sonstige Mängel auftreten, kontaktieren Sie zunächst das nachfolgend benannte Service-Center **telefonisch** oder nutzen Sie unser **Kontaktformular**, das Sie auf parksidediy.com in der Kategorie **Service** finden.
- Ein als defekt erfasstes Produkt können Sie, nach Rücksprache mit unserem Service-Center unter Beifügung des Kaufbelegs (Kassenbons) und der Angabe, worin der Mangel besteht und wann er aufgetreten ist, für Sie portofrei an die Ihnen mitgeteilte Service-Anschrift übersenden. Um Annahmeprobleme und Zusatzkosten zu vermeiden, benutzen Sie unbedingt nur die Adresse, die Ihnen mitgeteilt wird. Stellen Sie sicher, dass der Versand nicht unfrei, per Sperr-

gut, Express oder sonstiger Sonderfracht erfolgt. Senden Sie das Produkt bitte inkl. aller beim Kauf mitgelieferten Zubehörteile ein und sorgen Sie für eine ausreichend sichere Transportverpackung.



Auf *parkside-diy.com* können Sie diese und viele weitere Handbücher einsehen und herunterladen. Mit diesem QR-Code gelangen Sie direkt auf *parkside-diy.com*. Wählen Sie Ihr Land aus, und suchen Sie über die Suchmaske nach den Bedienungsanleitungen. Durch Eingabe der Artikelnummer (IAN) 466521_2404 können Sie Ihre Bedienungsanleitung öffnen.

Reparatur-Service

Für Reparaturen, **die nicht der Garantie unterliegen**, wenden Sie sich an das Service-Center. Dort erhalten Sie gerne einen Kostenvoranschlag.

- Wir können nur Geräte bearbeiten, die ausreichend verpackt und frankiert eingeschickt wurden.

Hinweis: Bitte senden Sie Ihr Gerät gereinigt und mit Hinweis auf den Defekt an die vom Service-Center genannte Adresse.

- Nicht angenommen werden unfrei eingeschickte Geräte sowie Geräte, die per Sperrgut, Express oder mit sonstiger Sonderfracht versendet wurden.
- Wir entsorgen Ihre eingesendeten, defekten Geräte kostenlos.

Service-Center

DE Service Deutschland
Tel.: 0800 88 55 300
Kontaktformular auf
parkside-diy.com
IAN 466521_2404

AT Service Österreich
Tel.: 0800 447750
Kontaktformular auf
parkside-diy.com
IAN 466521_2404

CH Service Schweiz
Tel.: 0800 56 36 01
Kontaktformular auf
parkside-diy.com
IAN 466521_2404

Importeur

Bitte beachten Sie, dass die folgende Anschrift keine Serviceanschrift ist. Kontaktieren Sie zunächst das oben genannte Service-Center.

Grizzly Tools GmbH & Co. KG
Stockstädter Str. 20
63762 GroßBostheim
DEUTSCHLAND
www.grizzlytools.de

Ersatzteile und Zubehör

Ersatzteile und Zubehör erhalten Sie unter www.grizzlytools.shop. Sollten bei Ihrem Bestellvorgang Probleme auftreten, kontaktieren Sie uns über unseren Online-Shop. Bei weiteren Fragen wenden Sie sich an: *Service-Center, S. 25*

Pos.-Nr.	Bezeichnung	Best.-Nr.
27	Reinigungsmittel URM 500 (500 ml)	30990010
6	Düsenreinigungsnadel	91110572
28	Wasseranschluss	91106023
14	Räder	91106025
13	Reinigungsmitteltank	91106026
11	Halter (Netzanschlussleitung)	91106027
24	Flächenreiniger	91106028
2	Bügelgriff	91106029
8	Hochdruckschlauch, 10 m, schwarz	91106030
1	Pistolengriff	91106032
5	Schlauchtrommel mit Kurbel (ohne Hochdruckschlauch)	91110571
7	Verlängerungsrohr	91106036
29, 30	Kupplung (Wasseranschluss), Siebeinsatz	91106182
4	Lanze	91106183
22	Turbo-Schmutzfräse	91106184
23	3-in-1-Düse	91106185

Original-EU-Konformitätserklärung

Produkt: **Hochdruckreiniger**

Modell: **PHDP 180 C2**

Seriennummer: 000001 – 040000

Der oben beschriebene Gegenstand der Erklärung erfüllt die einschlägigen Harmonisierungsrechtsvorschriften der Union:

**2006/42/EG • 2014/30/EU • 2000/14/EG & 2005/88/EG
• 2011/65/EU & (EU) 2015/863**

Der oben beschriebene Gegenstand der Erklärung erfüllt die Vorschriften der Richtlinie 2011/65/EU des Europäischen Parlaments und des Rates vom 8. Juni 2011 zur Beschränkung der Verwendung bestimmter gefährlicher Stoffe in Elektro- und Elektronikgeräten.

Um die Konformität zu gewährleisten, wurden folgende harmonisierte Normen sowie nationale Normen und Bestimmungen angewendet:

**EN 60335-1:2012/A15:2021 • EN 60335-2-79:2012 • EN 62233:2008
EN IEC 55014-1:2021 • EN IEC 55014-2:2021 • EN IEC 63000:2018
EN IEC 61000-3-2:2019/A1:2021 • EN 61000-3-11:2019**

In Übereinstimmung mit der Richtlinie 2000/14/EG über Geräuschemissionen wird Folgendes bestätigt: Schalleistungspegel L_{WA}

– gemessen: 92,9 dB;

– garantiert: 98 dB

Angewandtes Konformitätsbewertungsverfahren nach 2000/14/EG, Anhang V.

Die alleinige Verantwortung für die Ausstellung dieser Konformitätserklärung trägt der Hersteller:

CE Grizzly Tools GmbH & Co. KG
Stockstädter Str. 20
63762 Großostheim
DEUTSCHLAND
04.11.2024



Christian Frank
Dokumentationsbevollmächtigter

Table of Contents

Introduction.....28
 Proper use.....28
 Scope of delivery/accessories.....29
 Description of functions.....29
 Overview.....29
 Technical data.....30

Safety information.....31
 Meaning of the safety information.....31
 Pictograms and symbols.....31
 Safe initial start-up of the device.....32
 Safety information for batteries.....36

Preparation.....37
 Operating elements and how they work.....37
 Inserting the batteries.....37
 Initial start-up.....38
 Setting up the device.....38
 Establishing a water supply.....38
 Select the attachment.....39
 Fitting and removing attachments.....39

Operation.....40
 Cleaning using cleaning agent.....40
 Switching on.....41
 Interrupting the operation.....41
 Bleeding.....41
 Ending the operation.....42

Cleaning, maintenance and storage.....42
 Cleaning.....42
 Replacing the batteries.....43
 Maintenance.....43
 Storage.....43

Troubleshooting.....44

Disposal/environmental protection.....45

Service.....45
 Guarantee.....45
 Repair service.....47
 Service Centre.....47
 Importer.....47

Spare parts and accessories.....47

Translation of the original EU declaration of conformity.....49

Introduction

Congratulations on purchasing your new pressure washer (hereafter referred to as device or power tool). You have chosen a high-quality device. This device was quality-tested and subjected to a final inspection during production, therefore ensuring proper functioning of your device. In some cases, residual amounts of water may be present on or in the device or in hose lines. This is not a flaw or a defect and is no cause for concern.



The instruction manual forms part of this device. It contains important information on safety, use and disposal. Read the instruction manual carefully. Familiarise yourself with the controls and how to use the device correctly. Use the device only as described and for the stated fields of application. Store the instruction manual carefully and ensure that all documents are handed over in the event that the device is passed on to another user.

Proper use

This device is only intended for the following use:

- Cleaning machines, vehicles, buildings, tools, facades, terraces,

garden equipment etc. with a high-pressure water jet.

Always follow the manufacturer's instructions for the object being cleaned.

Any other use that is not expressly permitted in this instruction manual may pose a serious hazard to the user and result in damage to the device. The operator or user of the machine is responsible for any accidents or personal injury and/or material damage to third parties or their property. The machine is intended to be used by do-it-yourselfers. It was not designed for heavy commercial use. The warranty is void in the case of commercial use. The manufacturer is not liable for damage caused by improper use or incorrect operation.

Scope of delivery/ accessories

Unpack the device and check that everything is present.

Dispose of the packaging material properly.

- Pressure Washer
- Trigger gun
- Lance
- High-pressure hose
- Cleaning agent tank (pre-assembled)
- 3-in-1 nozzle
- Turbo dirt blaster
- Surface cleaner
- Cleaning agent URM 500 (500 ml)
- Coupling (Water connection)
- Quick connector, Filter insert
- Filter insert
- Nozzle cleaning needle
- 2 x TRONIC Alkaline battery (1,5 V; AAA/LR03)
- Instructions

Small parts/Accessories are stored in a sealed paper bag.

Description of functions

The pressure washer cleans using a high-pressure water jet.

If necessary, it can also be operated with additional cleaning agents.

Please refer to the descriptions below for information on how the operating elements work.

Overview



The illustrations for the device can be found on the front fold-out page.

- 1 Trigger gun
- 2 U-handle
- 3 Release (U-handle)
- 4 Lance
- 5 Hose reel with crank handle
- 6 Nozzle cleaning needle
- 7 Extension hose
- 8 High-pressure hose
- 9 Guide for high-pressure hose
- 10 Power cord
- 11 Holder (Power cord)
- 12 Sealing cap with suction hose
- 13 Cleaning agent tank
- 14 Wheels
- 15 LC display
- 16 Battery compartment
- 17 Switch lever
- 18 Child safety lock
- 19 Release (High-pressure hose)
- 20 Pressure setting
- 21 Quick connector
- 22 Turbo dirt blaster
- 23 3-in-1 nozzle
- 24 Surface cleaner

- 25 Pressure regulator (Surface cleaner)
- 26 Pivotal connection (Surface cleaner)
- 27 Cleaning agent
- 28 Water connection
- 29 Coupling (Water connection)
- 30 Filter insert
- 31 Holder (Trigger gun)
- 32 On/Off switch
- 33 Holder for nozzles
- 34 Quick connector with garden hose adaptor
- 35 Alkaline battery (1,5 V; AAA/LR03)

Technical data

Pressure WasherPHDP 180 C2

- Rated voltage U 230 V ~; 50 Hz
- Rated output P 3000 W
- Length Power cord5 m
- Protection classI
- Protection typeIPX5
- Weight 21.6 kg
- Length of high-pressure hose 10 m
- Operating pressure (p) 15 MPa
- Max. permissible pressure (p_{max}) 18 MPa
- Max. inlet pressure ($p_{in,max}$) ... 0.8 MPa
- Max. inlet temperature ($T_{in,max}$) .. 40 °C
- Rated flow rate (Q) 540 l/h (9 l/min)
- Max. rated flow rate (Q_{max}) 600 l/h (10 l/min)
- Max. suction height0.5 m
- Sound pressure level (L_{pA})79.8 dB; $K_{pA}=3$ dB
- Sound power level (L_{WA})
- Measured 92.9 dB; $K_{WA}=2.41$ dB
- Guaranteed 98 dB
- Vibration (a_h) ≤ 2.50 m/s²

Information on the power supply

This device is intended to be operated using a mains supply network with a system impedance Z_{max} on the transfer point (house connection) of max. (0.300 + j 0.188) Ohm. The user must ensure that the device is only operated using a mains supply network that meets the requirements. If necessary, local power supply companies can be consulted with regards to the system impedance.

Levels of noise and vibration were determined according to the standards and regulations in the declaration of conformity.

The specified total vibration value and the stated noise emission value have been measured according to a standardised test method and can be used to compare one power tool with another. The specified total vibration value and the stated specified noise emission value can also be used for a provisional assessment of the load.

▲ WARNING! The vibration and noise emissions may deviate from the specified values during actual use of the power tool, depending on how the power tool is being used. Try to keep the exposure to vibrations as low as possible. An example of a measure to reduce vibration exposure is limiting the working hours. All parts of the operating cycle have to be considered while doing so (for example, times when the power tool is switched off and times when it is switched on but running without any load).

Safety information



CAUTION! The following basic safety precautions must be observed while using electrical devices to protect against electric shock, injury and risk of fire.

Meaning of the safety information

▲ DANGER! If you do not observe this safety instruction, an accident will occur. The result of which is severe bodily injury or death.

▲ WARNING! If you do not observe this safety instruction, an accident may occur. The result of which is likely severe bodily injury or death.

▲ CAUTION! If you do not observe this safety instruction, an accident will occur. The result of which is likely minor or moderate bodily injury.

NOTICE! If you do not observe this safety instruction, an accident will occur.

The result of which is possible damage to property.

Pictograms and symbols

Symbols on the device



Attention!



Read the instruction manual carefully. Familiarise yourself with the controls and how to use the device correctly.



Attention! If the cable gets damaged during use, it must be disconnected from the supply network immediately. This also includes connecting to the water supply or trying to eliminate leaks.



According to current regulations, the pressure washer must never be connected to the drinking water network without a system separator. A suitable system separator must be used in accordance with EN 12729 Type BA.



Guaranteed sound power level L_{WA} in dB.

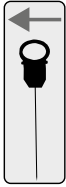

Nozzle cleaning needle



Operate the device vertically only. Never use horizontally.



High-pressure jets can be dangerous if used incorrectly. The jet must not be directed at persons, animals, active electrical equipment or the device itself.



Waste electrical and electronic equipment (WEEE) must not be disposed of with domestic waste.

Safe initial start-up of the device

General Information

- Read the instruction manual carefully. Familiarise yourself with the

controls and how to use the device correctly.

- The device must not be used by children. Children must be supervised to ensure that they do not play with the device.

The device can be operated by individuals with reduced physical, sensory or mental abilities or a lack of experience and knowledge if they are supervised or have been instructed in the safe use of the device and understand the resulting hazards.

- People who are not familiar with the instruction manual may not use the device.
- Pressure washers may only be operated by instructed persons.
- The machine must not be used at altitudes over 2000 m.
- In the case of a malfunction or defect during operation, the device must be switched off immediately and the mains plug unplugged. For possible causes of a malfunc-

tion: *Troubleshooting*, p. 44. Or, contact our service centre.

- Note that the user is responsible for any accidents or risks to others and their property.
- Observe noise protection rules and other local regulations.

Preparation

- Protect yourself against splashing water or dirt by wearing protective goggles and suitable protective clothing.
- Aerosols may be produced during the use of pressure washers. Inhalation of aerosols may be harmful to health. Depending on the application, the use of fully shielded nozzles (e.g. surface cleaners) can significantly reduce the emission of aqueous aerosols. Depending on the environment to be cleaned, wear a suitable respirator of class FFP 2 or comparable to protect against the inhalation of aerosols if the use of a fully shielded

nozzle is not possible.

- Do not work with a damaged or incomplete device or one which has been converted without the permission of the manufacturer. Before commissioning, have a specialist check that the required electrical protective measures are in place.
- The device may only be connected to a power outlet that has been installed by an experienced electrician in accordance with IEC 60364-1.
- Prior to use, always check the power cord and extension cord for signs of damage or wear and tear. If the cable gets damaged during use, it must be disconnected from the supply network immediately. **DO NOT TOUCH THE CABLE BEFORE IT HAS BEEN DISCONNECTED FROM THE POWER SUPPLY.** Do not use the device if the cable is damaged or worn.

- If the power cord of this device is damaged, it must be replaced by the manufacturer, their customer service or by a similarly qualified person in order to avoid hazards. Contact the service centre.
- Connect the device only to a power outlet with a residual current circuit breaker (FI switch) of rated residual current no more than 30 mA.
- Use only extension cords that are designed for outdoor use. The connection must be dry and routed above the ground. We recommend using a cable drum that holds the power outlet at least 60 mm above the ground.
- Extension cords must have a minimum wire cross section of $2 \times 2.5 \text{ mm}^2$.
- High-pressure hoses, fittings and couplings are important for device safety. Only use high-pressure hoses, fittings and couplings recom-

mended by the manufacturer.

- Do not start the device up if the power cord, water supply or other important parts such as the high-pressure hose or spray gun are damaged or leaky.
- Only use the device standing and on a firm, level surface.
- Never use the device if there are children or animals nearby. People nearby must wear protective clothing.

Operation

- Pay attention, be aware of what you are doing and take the utmost care when working with the device. Do not use the device if you are tired or you are under the influence of drugs, alcohol or medication.
- High-pressure jets can be dangerous if used incorrectly. The jet must not be directed at persons, animals, active electrical equipment or the device itself.

- Do not direct the jet at yourself or others to clean clothing or shoes.
- If you come into contact with cleaning agents, rinse them with sufficient clean water.
- Never use the power cord to pull the plug out of the outlet or to pull the device. Protect the power cord from heat, oil and sharp edges.
- Explosion hazard – do not spray flammable liquids.
- Do not use the device near flammable liquids or gases. There is a risk of fire or explosion if this advice is not heeded.
- Never transport the device while the drive is running.
- Switch off the device and disconnect the plug from the power outlet. Make sure that all moving parts have come to a complete stop
 - when leaving the device,
 - before changing the accessories,
 - before removing obstructions or loosening blockages,
 - before checking the device, cleaning it or performing maintenance work on it.
- If the device starts to vibrate abnormally, an immediate check is required, :
 - search for signs of damage,
 - replace damaged parts,
 - contact the service centre.

Cleaning, maintenance and storage

- Allow the motor to cool down before storing the device for a longer period.
- Replace worn or damaged parts in the interests of safety. Use only original spare parts and accessories. Using externally produced parts results in the immediate loss of any warranty claim.
- The device may only be opened by an authorised electrician. Always con-

tact our service centre for repairs.

- Switch the drive off, disconnect the device from the power supply and allow the device to cool off if you want to clean, adjust, store the device or to exchange an accessory part.
- Handle the device with care and keep it clean.
- Store the device out of reach of children.

Safety information for batteries

Under normal operating conditions, a hermetically sealed battery does not present any hazards. A battery can present a hazard in the following cases:

▲ **DANGER!** Danger to life due if swallowed! Keep children away from batteries.

▲ **CAUTION!** Risk of explosion and burns! When handling batteries, observe the following:

- Never open or damage batteries.
- Never try to charge disposable batteries.

- Never expose batteries to a source of heat, fire or direct sunlight.
- Never short-circuit batteries.
- Never mix used and new batteries in a device.
- Pay attention to the correct polarity when inserting the batteries.
- Take leaking batteries out of the battery compartment immediately.

▲ **WARNING!** Risk of chemical burns and poisoning from battery acid! If **toxic** and **caustic** battery acid leaks:

- **After eye contact:** Flush the eyes with a large amount of running water for 30 minutes. Call a doctor right away.
- **After skin contact:** Take off soiled clothing and rinse the skin with a large amount of running water for at least 15 minutes. Call a doctor if irritation, injury or pain persists.
- **After breathing it in:** Get some fresh air if you notice your respiratory tract

is irritated. Call a doctor if irritation persists.

- **After swallowing:** Do not force vomiting. If the affected person is conscious, make sure that they rinse their mouth and the surrounding areas of skin with water for at least 15 minutes. Consult a doctor right away. Call a doctor right away.



Preparation

▲ WARNING! Risk of injury due to unintentional start-up. Do not insert the plug into the outlet until the device is fully prepared for use.

Operating elements and how they work

Familiarise yourself with the operating elements before using the device for the first time.



Trigger gun (1)

- **Switch lever (17)**
 - Pulling the switch lever: Activates the pressure jet
 - Releasing the switch lever: De-activates the pressure jet
- **Switch lever child safety lock (18)** (seen from behind)
 - ← The switch lever is locked .
 - You can pull the switch lever .

▲ WARNING! Risk of injury due to pressure jet! Lock the switch lever every time you take a break.

- **Pressure setting (20)**

The trigger gun pipe can be turned through three levels.

-  low pressure
-  high pressure

- **LC display (15)**

The display shows the set pressure when the switch lever is pulled.

 high pressure for walls and foam

 medium pressure for vehicles

 low pressure for sensitive objects

- **Bow-type handle (2)**

With the bow-type handle pulled out, you can conveniently roll the device.

- Pulling out the handle: Pull the bow-type handle up.
- Pulling in the handle: Press the release (3) on the bow-type handle and pull the bow-type handle down.

Inserting the batteries

Insert the batteries in the battery compartment before using the device for the first time.

Tools required

- Phillips screwdriver (not included)

Procedure

1. Remove the screw from the battery compartment cover (16).
2. Remove the cover of the battery compartment.
3. Insert the batteries (35) in the battery compartment. Pay attention to the correct polarity when inserting the batteries in the battery compartment.
4. Press the switch lever (17) on the trigger gun (1).

The LC display shows the selected pressure. If the LC display is not displaying anything, check the direction of the batteries.

5. Insert the cover of the battery compartment.
6. Fasten the cover of the battery compartment using the screw.

Initial start-up

1. Water connection (28): Remove the plug.
It is possible that water may escape.

Setting up the device

1. Place the device horizontally on a level surface.
2. Make sure that the high-pressure hose (8) passes through the guide for the high-pressure hose (9).
3. Insert the high-pressure hose (8) into the high-pressure connection on the trigger gun (1).

Establishing a water supply

You have two options to supply the device with water:

- Household water connection
- Suctioning standing, clean water, e.g. rain barrel

Household water connection

Requirements

- Supply hose: Garden hose with fitted quick connector with garden hose adaptor (34); \varnothing 13 mm ($\frac{1}{2}$ ""); length between 5 m and 30 m
- Minimum pump capacity: 540 l/h (9 l/min)
- **System separator**
A system separator (check valve) prevents the backflow of water and cleaning agent into the drinking water pipeline.

- According to current regulations, a pressure washer must never be connected to the drinking water network without a system separator. A suitable system separator must be used in accordance with EN 12729 Type BA.
- Water that has flowed through a system separator is classified as non-potable.
- System separators are available from specialist dealers.

Procedure

1. Insert the filter insert (30) in the water connection (28).
2. Fit the coupling (29) on the water connection (28).
3. Attach the quick connector with garden hose adaptor (34) to the supply hose.
 - Remove the grooved clamping nut.
 - Push the clamping nut over the end of the hose.
 - Insert the end of the hose into the thread of the quick connector with garden hose adaptor.
 - Fix the quick connector with garden hose adaptor with the clamping nut.
 - Check whether the quick connector with garden hose adaptor is fitted securely to the hose.
4. Connect the supply hose to the water supply.
5. Bleed the supply hose: Open the water supply until the water flows bubble-free out of the other end of the supply hose. Close the water supply.
6. Connect the quick connector with garden hose adaptor (34) on the supply hose to the coupling (29).

Suctioning water

Requirements

- **NOTICE!** Contamination from backwashed cleaning agent! Do not draw in any water from natural accumulations.
- Suction hose with filter basket (not included,)
- standing, clean water, e.g. rain barrel
- Max. suction height: 0.5 m

Procedure

▲ WARNING! Electric shock! The device itself must not be submerged in the water collector.

NOTICE! Damage due to dry running! Ensure there is a sufficient and reliable water supply.

1. Connect the suction hose with filter basket to the coupling (29) on the water connection (28) of the device.
2. Insert the end with the filter basket into the water collector.
3. Remove the lance (4) from the trigger gun (1).
4. Press and hold the switch lever (17).
5. Move the On/Off switch (32) to the position "I" (ON).
The device begins to suction water and air can escape.
6. Once the device is free of air, you can release the switch lever.
7. Fit an attachment.

Select the attachment

3-in-1 nozzle (23)

You can choose from 3 nozzles by rotating the tip. A symbol on the lance extension shows the nozzle which is selected.

 Spot jet

 Flat spray (30°)

 Foam nozzle for cleaning agent

Turbo dirt blaster (22)

 The rotating water jet is suitable for working with low water consumption.

Surface cleaner (24)

Notes

- Only use the surface cleaner on solid surfaces.
- Never raise the surface cleaner while the pressure jet is active.

Properties

- Splash-free high-pressure cleaning of floor and wall surfaces
- High degree of cleaning through rotating nozzles
- Pressure regulator

Control elements

- Pressure regulator (25)
 - ∪ Higher pressure, spray arms rotate faster
 - ∩ Lower pressure, spray arms rotate slower

Fitting and removing attachments

Fitting the nozzle

1. Fit the lance (4) on the trigger gun (1) (Bayonet locking device: plug and turn).
2. Pull and hold the quick connector ring (21) on the lance (4).
3. Fit the attachment on the lance (4).
4. Release the quick connector ring (21).

The attachment clicks into place.

Removing the nozzle

1. Pull and hold the quick connector ring (21) on the lance (4).
2. Pull the attachment off the lance (4).
3. Release the quick connector ring (21).
4. Remove the lance (4) from the trigger gun (1) (Bayonet locking device: push, turn and pull).

Mounting the surface cleaner (24)

1. Remove the lance (4) from the trigger gun (1) (Bayonet locking device: push, turn and pull).
2. Optional: Fit the extension tube (7) on the pivotable connection (26) of the surface cleaner (Bayonet locking device: plug and turn).
3. Fit the extension tube (the pivotable connection of the surface cleaner) on the trigger gun (1).
4. Secure the pivotable connection and the extension tube with the coupling nuts. The Bayonet locking devices must not be able to be opened.

Removing the surface cleaner (24)

1. Loosen the coupling nuts on the pivotable connection (26) and the extension tube (7).
2. Remove the extension tube (the connection of the surface cleaner) from the trigger gun (1) (Bayonet locking device: push, turn and pull).
3. Remove the extension tube from the pivotable connection (26) (Bayonet locking device: push, turn and pull).

Operation

Cleaning using cleaning agent

Requirements for the cleaning agent

- This device has been designed to be used with a neutral cleaning agent based on biodegradable anionic surfactants.
- Use of other cleaning agents or chemicals can negatively impact the safety of the device and can cause damage. Such damage to the device is not covered by the warranty.
- You can buy cleaning agents from our online shop.

Requirements

- The cleaning agent tank is filled with cleaning agent.
- The rotatable pressure setting (20) on the trigger gun (1) is at the position *high pressure for walls and foam*, the LC display (15) shows .

Filling and emptying the cleaning agent tank

1. Remove the sealing cap with suction hose (12) from the cleaning agent tank (13).
2. Pull the cleaning agent tank up and then away from the device. The cleaning agent tank is removed and can be filled or emptied.
3. Insert the cleaning agent tank in reverse order.
4. Seal the cleaning agent tank with the sealing cap.
5. Push the suction hose into the cleaning agent tank until it reaches the bottom.

Switching on

▲ WARNING! A leaky water system can result in electric shock! Move the On/Off switch (32) to the position “0” (OFF). Pull out the plug. Try connecting the water again (see *Establishing a water supply*, p. 38).

▲ WARNING! The device may only be used in an upright position! There is a risk of an electric shock if the device falls over. Move the On/Off switch (32) to the position “0” (OFF). Pull out the plug. Only now may you bring the device into the upright position. For your own safety, wait about five minutes until you restore the electrical connection.

▲ WARNING! Unsuitable extension cables can be dangerous! Use only extension cables that are designed for outdoor use. The connection must be dry and routed above the ground. We recommend using a cable drum that holds the socket at least 60 mm above the ground.

1. Ensure that the On/Off switch (32) is in the “0” (OFF) position.
2. Put the device in an upright position.
3. Insert the mains plug into an earthed socket with residual current circuitry.
The right part of the holder for the mains connection cable (11) as seen from behind is rotatable. This allows you to easily remove the mains connection cable (10).
4. **NOTICE!** Dry running will damage the device. Do not operate the pressure washer with the tap turned off.
Turn the tap on fully.
5. Move the On/Off switch (32) to the position “I” (ON).

The motor switches on briefly until the necessary pressure has built up. The motor then stops.

6. **▲ WARNING!** Be aware of the recoil force when the water jet commences. There is a risk of injuring yourself or other people. Ensure that your footing is secure. Keep a good hold on the trigger gun (1). Press the switch lever (17) on the trigger gun (1).

The nozzle starts working at pressure and the motor starts. If you release the switch lever (17), the motor stops. The high pressure is maintained in the system.

Interrupting the operation

You can insert the trigger gun (1) with lance and nozzle into the holder (31) for the trigger gun.

1. Release the switch lever (17) on the trigger gun (1).
2. If you put down the trigger gun: Lock the switch lever using the child safety lock (18) (seen from behind).

← The switch lever is locked .

→ You can pull the switch lever .

▲ WARNING! Risk of injury due to pressure jet! Lock the switch lever every time you take a break.

3. When taking longer breaks: Move the On/Off switch (32) to the position “0” (OFF).

Bleeding

Bleeding the supply hose

1. Close the tap.
2. Remove the supply hose from the device.
3. For more, see *Establishing a water supply*, p. 38

Bleeding the device

1. Move the On/Off switch (32) to the position "I" (ON).
2. Wait until pressure has built up and the motor stops.
3. Move the On/Off switch (32) to the position "0" (OFF).
4. Press the switch lever (17) on the trigger gun (1) until the pressure has been released.
5. Repeat these steps several times until there is no more air in the device.

Ending the operation

1. After working with cleaning agents:
 - Empty the cleaning agent tank (13).
 - Rinse the device with clear water until the lines are free of cleaning agent.
2. Release the switch lever (17).
3. Move the On/Off switch (32) to the position "0" (OFF).
4. Close the tap.
5. Press the switch lever (17) on the trigger gun (1) until the pressure has been released.
6. Pull out the plug. Wind the mains connection cable (10) on the holder (11).
7. Disconnect the device from the water supply.

Cleaning, maintenance and storage

▲ WARNING! Electric shock! Risk of injury due to unintentional start-up. Protect yourself when performing maintenance or cleaning work. Switch off the device and disconnect the mains plug from the socket.

You should have any repair and maintenance work that is not described in these instructions carried out by our Service Centre. Only use original replacement parts.

Cleaning

NOTICE! Risk of damage! Improper cleaning can damage the device. Never spray down the device with water. Do not clean the device under running water. Do not use any abrasive cleaning agents or solvents. Always keep the device clean.

Cleaning after operation

1. Move the On/Off switch (32) to the position "0" (OFF).
2. Pull out the plug.
3. Keep the ventilation slits clean and free of objects.
4. Clean the device with a soft brush or a slightly damp cloth.

Cleaning the 3-in-1 nozzle

In rare cases, the 3-in-1 nozzle may become clogged by foreign bodies.

1. Remove the 3-in-1 nozzle (23).
2. Adjust the 3-in-1 nozzle so that the nozzle to be cleaned and the connection are in a straight line.
3. Remove the foreign body from the front using the nozzle cleaning needle (6).
4. Rinse the 3-in-1 nozzle with water from the front to remove the foreign body.

Cleaning the filter insert in the water connection

1. Remove the coupling (29) from the water connection (28).
2. Remove the filter insert (30) from the water connection.
3. Clean the filter insert under running water.
4. Fit the filter insert (30) and coupling (29) in reverse order.

Replacing the batteries

Replace the batteries if the LC display (15) is not displaying anything.

Power tools required

- Phillips screwdriver (not included)

Replacing the batteries

1. Remove the screw from the battery compartment cover (16).
2. Remove the cover of the battery compartment.
3. Replace the batteries (35) in the battery compartment with new batteries. Pay attention to the correct polarity when inserting the batteries in the battery compartment.
4. Press the switch lever (17) on the trigger gun (1).
The LC display shows the selected pressure. If the LC display is not displaying anything, check whether the batteries are inserted correctly.
5. Insert the cover of the battery compartment.
6. Fasten the cover of the battery compartment using the screw.

Maintenance

The device is maintenance free.

Storage

Notes

Always store the device and accessories:

- clean

- dry
- protected against dust
- protected against frost
- out of the reach of children

Preparing the device for storage

NOTICE! The pressure washer and accessories will be destroyed by frost if they are not completely emptied of water.

1. Completely empty the water from the device.
 - Disconnect the device from the water supply.
 - Turn on the pressure washer with the On/Off switch (32) for a maximum of 1 minute.
 - Press the switch lever (17) on the trigger gun (1) until there is no more water coming out of the trigger gun (1) or the attachments.
 - Turn off the device.
2. Completely empty the water from the accessories.
3. Store all attachments upright in the holders with the connection facing downwards.
4. Roll the high-pressure hose around the hose reel (5).
5. Store the mains connection cable in the holder (11) provided.

Troubleshooting

The following table will assist you in fixing faults:

Problem	Possible cause	Error correction
Machine does not start	On/Off switch (32) turned off	Check the position of the On/Off switch
	No mains power supply	Check the socket, mains connection cable, plug and fuse and have them repaired by a qualified electrician if necessary.
	Incorrect voltage supply	Check whether the electrical system matches the information on the type plate
Device does not convey water	Air locks in the pressure washer	Turn the device on and press the switch lever (17).
		<i>Bleeding, p. 41</i>
No pressure in device	Air locks in the pressure washer	<i>Bleeding, p. 41</i>
	Pressure loss in line	Check the water supply
Water system leaky	Connections not correctly installed	Turn off the device and disconnect it from the mains. Reconnect the device to the water supply (see <i>Establishing a water supply, p. 38</i>)
	Water connection (28) leaky	Turn off the device and disconnect it from the mains. Change the coupling (29) on the water connection (28) including sealing ring (see)
Strong pressure fluctuations	3-in-1 nozzle (23) is dirty	Rinse the 3-in-1 nozzle (23) with water. If required, clean the nozzle bore hole with a nozzle cleaning needle (6; see).
	3-in-1 nozzle (23) clogged	Remove the 3-in-1 nozzle (23) and ensure that the water can discharge from the trigger gun (1) unimpeded.

Disposal/ environmental protection

The device, accessories and packaging should be properly recycled.



Waste electrical and electronic equipment (WEEE) must not be disposed of with domestic waste.

The symbol of the crossed-out wheeled bin means that this product must not be disposed of as unsorted municipal waste at the end of its useful life.

Directive 2012/19/EU on waste electrical and electronic equipment:

Consumers are legally obliged to recycle electrical and electronic equipment in an environmentally sound manner at the end of its life. In this way, environmentally friendly and resource-saving recycling is ensured. Depending on the implementation in national law, you may have the following options:

- Return to a shop,
- Hand over to an official collection point,
- Return to the manufacturer/distributor.

This does not affect accessories enclosed with the old devices or tools without any electrical components.



Dispose of the batteries according to local regulations. Hand in the batteries at a used battery collection point where they are recycled in an environmentally friendly manner. For more information, please contact your local waste management provider or the service centre.

Cleaning agent bottle disposal

- Product residues must be disposed of in compliance with the Waste Directive 2008/98/EC as well as national and regional requirements. For this product, no disposal code in accordance with the European Waste Catalogue (AVV) can be identified, as the use and therefore the code is determined by the consumer. Within the EU, the disposal code must be determined in consultation with the disposal contractor.
- Non-contaminated packaging can be recycled.
- Packaging that cannot be cleaned must be disposed of in the same way as the material.

Service

Guarantee

Dear Customer,

This product is provided with a 5 year guarantee from the date of purchase. In case of defects, you have statutory rights against the seller of the product. These statutory rights are not restricted by our guarantee presented below.

Terms of Guarantee

The guarantee period begins on the date of purchase. Please retain the original receipt. This document is required as proof of purchase. If a ma-

terial or manufacturing defect occurs within five years of the date of purchase of this product, we will repair or replace – at our choice – the product for you free of charge. This guarantee requires the defective product and proof of purchase to be presented within the five-year period with a brief written description of what constitutes the defect and when it occurred. If the defect is covered by our guarantee, you will receive either the repaired product or a new product. No new guarantee period begins on repair or replacement of the product.

Guarantee Period and Statutory Claims for Defects

The guarantee period is not extended by the guarantee service. This also applies for replaced or repaired parts. Any damages and defects already present at the time of purchase must be reported immediately after unpacking. Repairs arising after expiry of the guarantee period are chargeable.

Guarantee Cover

The product has been carefully produced in accordance with strict quality guidelines and conscientiously checked prior to delivery.

The guarantee applies for all material and manufacturing defects. This guarantee does not extend to cover product parts that are subject to normal wear and may therefore be considered as wearing parts (e.g. High-pressure hose) or to cover damage to breakable parts (e.g. switch).

This guarantee shall be invalid if the product has been damaged, used incorrectly or not maintained. Precise adherence to all of the instructions specified in the operating manual is required for proper use of the product. Intended uses and actions

against which the operating manual advises or warns must be categorically avoided.

The product is designed only for private and not commercial use. The guarantee will be invalidated in case of misuse or improper handling, use of force, or interventions not undertaken by our authorised service branch.

Processing in Case of Guarantee

To ensure efficient handling of your query, please follow the directions below:

- Please have the receipt and product number (IAN 466521_2404) ready as proof of purchase for all enquiries.
- Please refer for the product number to the type plate on the product, an engraving on the product, the title page of the operating instructions (bottom left) or the sticker on the back or underside of the product.
- Should functional errors or other defects occur, please initially contact the service centre specified below by **telephone** or use the **contact form** available on parkside-diy.com in the category **Service**.
- After consultation with our customer service, a product recorded as defective can be sent postage paid to the service address communicated to you, with the proof of purchase (receipt) and specification of what constitutes the defect and when it occurred. In order to avoid acceptance problems and additional costs, please be sure to use only the address communicated to you. Ensure that the consignment is not sent carriage forward or by bulky goods, express or oth-

er special freight. Please send the appliance inc. all accessories supplied at the time of purchase and ensure adequate, safe transport packaging.



You can view and download these and many other manuals on *parkside-diy.com*. This QR code will take you directly to *parkside-diy.com*. Select your country and search for the operating instructions via the search mask. You can open your operating instructions by entering the article number (IAN) 466521_2404.

Repair service

For repairs **that are not covered by warranty**, contact the service centre. They will gladly create a cost estimate for you.

- We can only work on devices which are sent in properly packed and with postage paid.

Note: Please send your device cleaned and with an indication of the defect to the address named for the service centre.

- The following are not accepted: devices sent in without prepaid postage, sent as bulky goods, sent as an Express shipment, or devices sent as any other form of special freight.
- We will dispose of defective devices you ship to us free of charge.

Service Centre

(GB) Service Great Britain
Tel.: 0800 051 8970
Contact form on *parkside-diy.com*
IAN 466521_2404

(MT) Service Malta
Tel.: 800 65168
Contact form on *parkside-diy.com*
IAN 466521_2404

Importer

Please note that the address below is not a service address. Contact the service centre named above first.

Grizzly Tools GmbH & Co. KG
Stockstädter Str. 20
63762 Großostheim
GERMANY
www.grizzlytools.de

Spare parts and accessories

You can get spare parts and accessories from *www.grizzlytools.shop*. If you have any problems with your order, contact us via our online shop. If you have any other questions, contact: *Service Centre, p. 47*

Pos. nr.	Name	Order No.
27	Cleaning agent URM 500 (500 ml)	30990010
6	Nozzle cleaning needle	91110572
28	Water connection	91106023

Pos. nr.	Name	Order No.
14	Wheels	91106025
13	Cleaning agent tank	91106026
11	Holder (Power cord)	91106027
24	Surface cleaner	91106028
2	U-handle	91106029
8	High-pressure hose, 10 m, black	91106030
1	Trigger gun	91106032
5	Hose reel with crank handle (without High-pressure hose)	91110571
7	Extension hose	91106036
29, 30	Coupling (Water connection), Filter insert	91106182
4	Lance	91106183
22	Turbo dirt blaster	91106184
23	3-in-1 nozzle	91106185

Translation of the original EU declaration of conformity

Product: **Pressure Washer**

Model: **PHDP 180 C2**

Serial number: 000001 – 040000

The object of the declaration described above is in conformity with the relevant Union harmonisation legislation:

**2006/42/EC • 2014/30/EU • 2000/14/EC & 2005/88/EC
• 2011/65/EU & (EU) 2015/863**

The object of the declaration described above is in conformity with Directive 2011/65/EU of the European Parliament and of the Council of 8 June 2011 on the restriction of the use of certain hazardous substances in electrical and electronic equipment.

To ensure conformity, the following harmonised standards and national standards and regulations have been applied:

**EN 60335-1:2012/A15:2021 • EN 60335-2-79:2012 • EN 62233:2008
EN IEC 55014-1:2021 • EN IEC 55014-2:2021 • EN IEC 63000:2018
EN IEC 61000-3-2:2019/A1:2021 • EN 61000-3-11:2019**

In accordance with the Directive 2000/14/EC relating to noise emission, the following is confirmed: Sound power level (L_{WA})

- Measured: 92.9 dB;
- Guaranteed: 98 dB

Followed conformity assessment procedure according to 2000/14/EC, Annex V.

This declaration of conformity is issued under the sole responsibility of the manufacturer:

CE Grizzly Tools GmbH & Co. KG
Stockstädter Str. 20
63762 Großostheim
GERMANY
04.11.2024



Christian Frank
Authorised representative of documentation

Sommaire

Introduction.....	50
Utilisation conforme.....	51
Matériel livré/Accessoires.....	51
Description fonctionnelle.....	51
Aperçu.....	51
Caractéristiques techniques.....	52
Consignes de sécurité.....	53
Signification des consignes de sécurité.....	53
Pictogrammes et symboles.....	53
Mise en service sécurisée de l'appareil.....	54
Consignes de sécurité relatives aux piles/batteries.....	59
Préparation.....	60
Éléments de commande et leur fonction.....	60
Insérer les piles/batteries.....	61
Première mise en service.....	61
Installer l'appareil.....	61
Établir l'alimentation en eau.....	61
Sélectionner l'embout.....	62
Monter et démonter l'embout.....	63
Fonctionnement.....	64
Nettoyer avec du produit nettoyant.....	64
Mise en marche.....	64
Interrompre le fonctionnement.....	65
Purge.....	65
Arrêter le fonctionnement.....	65
Nettoyage, entretien et stockage.....	66
Nettoyage.....	66
Remplacer les piles/batteries.....	66
Maintenance.....	67
Stockage.....	67
Dépannage.....	68
Recyclage/protection de l'environnement.....	69
Service.....	70

Garantie (Belgique).....	70
Garantie (France).....	72
Service de réparation.....	74
Service-Center.....	75
Importateur.....	75

Pièces de rechange et accessoires..... 75

Traduction de la déclaration UE de conformité originale..... 76

Introduction

Nous vous félicitons pour l'achat de votre nouveau nettoyeur haute pression (ci-après dénommé appareil ou outil électrique).

Vous avez ainsi opté pour un produit de grande qualité. La qualité de cet appareil a été contrôlée au cours de la production, et il a été soumis à un contrôle final. Le bon fonctionnement de votre appareil est ainsi garanti.

Dans certains cas, il est possible que des résidus d'eau soient présents sur ou dans l'appareil ou dans les flexibles. Ce n'est ni un vice ni un défaut et ne doit pas être une source d'inquiétude.



Le mode d'emploi fait partie intégrante de cet appareil. Il contient des informations importantes sur la sécurité, l'utilisation et le recyclage. Lisez attentivement le mode d'emploi. Familiarisez-vous avec les éléments de commande et l'utilisation correcte de l'appareil. Utilisez l'appareil uniquement de la façon décrite et pour les domaines d'applications indiqués. Veillez à bien conserver le mode d'emploi et à remettre l'ensemble des documents en cas de cession de l'appareil à des tierces personnes.

Utilisation conforme

Cet appareil est exclusivement destiné à l'utilisation suivante :

- nettoyage de machines, d'outils, d'ouvrages de construction, de façades, de terrasses, d'outils de jardinage, etc. avec jet d'eau à haute pression.

Respectez toujours les instructions du fabricant de l'objet à nettoyer.

Toute autre utilisation qui n'est pas expressément préconisée dans ce mode d'emploi peut constituer un sérieux danger pour l'utilisateur et entraîner des dommages à l'appareil. L'opérateur ou l'utilisateur de l'appareil est responsable des accidents ou des dommages causés aux autres personnes ou à leurs biens. L'appareil est destiné à être utilisé dans le domaine du bricolage. Il n'a pas été conçu pour une utilisation professionnelle constante. Une utilisation commerciale annule la garantie. Le fabricant ne peut être tenu pour responsable des dommages causés par une utilisation inappropriée ou par une manipulation incorrecte.

Matériel livré/Accessoires

Déballez l'appareil et vérifiez le matériel livré.

Éliminez correctement les matériaux d'emballage.

- Nettoyeur haute pression
- Poignée pistolet
- Lance
- Flexible haute pression
- Réservoir du produit nettoyant (prémontée)
- Buse 3-en-1
- Fraise à salissures turbo
- Nettoyeur de surfaces
- Produit nettoyant URM 500 (500 ml)

- Couplage (Raccord à eau)
- Raccord rapide, Élément filtrant
- Élément filtrant
- Aiguille de nettoyage pour la buse
- 2 × TRONIC Pile alcaline (1,5 V; AAA/LR03)
- Notice

Les petites pièces/accessoires sont rangées dans un sachet en papier scellé.

Description fonctionnelle

Le nettoyeur haute pression nettoie avec un jet d'eau sous haute pression.

Le cas échéant, il peut aussi être utilisé en ajoutant des produits nettoyants.

Pour savoir quelles fonctions remplissent les éléments de commande, veuillez vous reporter aux descriptions suivantes.

Aperçu



Vous trouverez les représentations de l'appareil sur le volet rabattable avant.

- 1 Poignée pistolet
- 2 Poignée étrier
- 3 Déverrouillage (Poignée étrier)
- 4 Lance
- 5 Enrouleur de tuyau avec manivelle
- 6 Aiguille de nettoyage pour la buse
- 7 Tube de rallonge
- 8 Flexible haute pression
- 9 Guidage pour tuyau haute pression
- 10 Câble d'alimentation
- 11 Support (Câble d'alimentation)
- 12 Bouchon de fermeture avec flexible d'aspiration

- 13 Réservoir du produit nettoyant
- 14 Roues
- 15 Écran LC
- 16 Compartiment à piles/batteries
- 17 Gâchette
- 18 Sécurité enfant
- 19 Déverrouillage (Flexible haute pression)
- 20 Réglage de la pression
- 21 Raccord rapide
- 22 Fraise à salissures turbo
- 23 Buse 3-en-1
- 24 Nettoyeur de surfaces
- 25 Régulateur de pression (Nettoyeur de surfaces)
- 26 Raccord pivotant (Nettoyeur de surfaces)
- 27 Produit nettoyant
- 28 Raccord à eau
- 29 Couplage (Raccord à eau)
- 30 Élément filtrant
- 31 Support (Poignée pistolet)
- 32 Interrupteur Marche/Arrêt
- 33 Support de buses
- 34 Raccord rapide avec adaptateur pour tuyaux d'arrosage
- 35 Pile alcaline (1,5 V; AAA/LR03)

Caractéristiques techniques

Nettoyeur haute pression

- **PHDP 180 C2**
- Tension assignée U 230 V ~; 50 Hz
- Puissance assignée P 3000 W
- Longueur Câble d'alimentation 5 m
- Classe de protection I
- Type de protection IPX5
- Poids 21,6 kg
- Longueur du tuyau haute pression 10 m
- Pression de service (p) 15 MPa

- Pression max. admissible (p_{max}) 18 MPa
- Pression d'arrivée max. ($p_{in,max}$) 0,8 MPa
- Température d'arrivée max. ($T_{in,max}$) 40 °C
- Débit assigné (Q) 540 l/h (9 l/min)
- Débit assigné max. (Q_{max}) 600 l/h (10 l/min)
- Hauteur d'aspiration max. 0,5 m
- Niveau de pression acoustique (L_{pA}) 79,8 dB; $K_{pA}=3$ dB
- Niveau de puissance acoustique (L_{WA})
– mesuré 92,9 dB; $K_{WA}=2,41$ dB
– garanti 98 dB
- Vibration (a_h) $\leq 2,50$ m/s²

Remarques concernant l'alimentation électrique

Cet appareil est destiné à fonctionner sur un réseau d'alimentation électrique avec une impédance système Z_{max} au point de transfert (raccordement domestique) de $(0,300 + j 0,188)$ Ohm maximum. L'utilisateur doit s'assurer que l'appareil ne fonctionne qu'à partir d'un réseau d'alimentation électrique conforme à cette exigence. Si nécessaire, l'impédance du système peut être demandée au fournisseur d'énergie local.

Les valeurs sonores et de vibration ont été déterminées selon les normes et réglementations citées dans la déclaration de conformité.

La valeur totale de vibrations et la valeur d'émissions sonores indiquées ont été calculées selon une méthode d'essai standardisée et peuvent être utilisées comme moyen de comparaison entre un outil électrique et un autre. La valeur totale de vibrations et la valeur d'émissions sonores indiquées peuvent également être utili-

sées pour une évaluation préliminaire de la pollution sonore.

▲ AVERTISSEMENT ! Les émissions de vibrations et les émissions sonores pendant l'utilisation réelle de l'outil électrique peuvent différer des valeurs indiquées, en fonction de la manière dont l'outil électrique est utilisé. Essayez de maintenir aussi faible que possible la contrainte que constituent les vibrations. Mesures à titre d'exemple pour réduire la contrainte que constituent les vibrations : limiter le temps de travail. Il faut à ce titre tenir compte de toutes les parties du cycle d'exploitation (par exemple les temps au cours desquels l'outil électrique est éteint, et ceux au cours desquels il est certes allumé, mais fonctionne hors charge).

Consignes de sécurité



ATTENTION ! Lors de l'utilisation d'appareils électriques, les mesures de sécurité fondamentales suivantes doivent être observées pour la protection contre l'électrocution, le risque de blessure et le risque d'incendie.

Signification des consignes de sécurité

▲ DANGER ! Si vous ne suivez pas cette consigne de sécurité, un accident se produira. Cela entraînera des blessures graves, voire la mort.

▲ AVERTISSEMENT ! Si vous ne suivez pas cette consigne de sécurité, un accident peut se produire. Cela peut entraîner des blessures graves, voire la mort.

▲ PRUDENCE ! Si vous ne suivez pas cette consigne de sécurité, un accident se produira. Cela peut entraîner des blessures physiques mineures ou modérées.

REMARQUE ! Si vous ne suivez pas cette consigne de sécurité, un accident se produira. Cela peut entraîner des dommages matériels.

Pictogrammes et symboles

Pictogrammes sur l'appareil



Attention !



Lisez attentivement le mode d'emploi. Familiarisez-vous avec les éléments de commande et l'utilisation correcte de l'appareil.



Attention ! Si le câble est endommagé pendant l'utilisation, il faut immédiatement le débrancher du secteur. Cela s'applique également lors du raccordement à l'alimentation en eau ou avant d'essayer d'éliminer des fuites.



Conformément aux prescriptions applicables, le nettoyeur à haute pression ne doit jamais être utilisé sur le réseau d'eau potable sans séparateur de système. Un séparateur de système adapté en vertu de la norme EN 12729 type BA doit être utilisé.



Niveau de puissance acoustique garanti L_{WA} en dB.

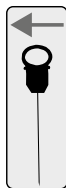

Aiguille de nettoyage pour la buse



Utilisez uniquement l'appareil en position debout, jamais en position couchée.



Les jets à haute pression peuvent être dangereux en cas d'utilisation impropre. Le jet ne doit pas être dirigé vers des personnes, des animaux, des équipements électriques activés ou la machine elle-même.



Les appareils électriques ne doivent pas être jetés avec les déchets ménagers.

Mise en service sécurisée de l'appareil

Remarques générales

- Lisez attentivement le mode d'emploi. Familiarisez-vous avec

les éléments de commande et l'utilisation correcte de l'appareil.

- L'appareil ne doit pas être utilisé par des enfants. Les enfants doivent être surveillés pour vérifier qu'ils ne jouent pas avec l'appareil. L'appareil peut être utilisé par des personnes aux capacités physiques, sensorielles ou mentales réduites ou manquant d'expérience ou de connaissance, à condition qu'elles soient surveillées ou qu'elles aient été instruites sur l'utilisation en toute sécurité de l'appareil et qu'elles comprennent les dangers en résultant.
- L'utilisation de cet appareil est interdite aux personnes qui ne maîtrisent pas le contenu du mode d'emploi.
- Les nettoyeurs haute pression doivent être utilisés exclusivement par des personnes formées.
- L'appareil ne doit pas être utilisé à des altitudes supérieures à 2000 m.

- Si un incident ou un défaut se produit pendant le fonctionnement, l'appareil doit être immédiatement mis hors tension et la fiche secteur débranchée. Pour connaître les éventuelles causes d'un défaut : *Dépannage, p. 68*. Ou contactez notre Centre de SAV.
- Il est à noter que l'utilisateur est lui-même responsable des accidents ou des mises en danger d'autrui ou de sa propriété.
- Respectez la protection sonore et les directives locales.

Préparation

- Protégez-vous des éclaboussures d'eau ou de la saleté avec des lunettes de protection et une tenue de protection appropriée.
- Des aérosols peuvent apparaître pendant l'utilisation de nettoyeurs haute pression. L'inhalation d'aérosols peut être nocive pour la santé. Selon l'application,

- l'utilisation de buses entièrement blindées (p. ex., nettoyeur de surfaces) peut réduire significativement l'émission d'aérosols aqueux. Indépendamment de l'environnement à nettoyer, portez un masque respiratoire approprié de classe FFP 2 ou similaire afin de vous protéger contre l'inhalation d'aérosols lorsque l'utilisation d'une buse entièrement blindée est impossible.
- Ne travaillez jamais lorsque l'appareil est endommagé, incomplet ou lorsqu'il a été modifié sans l'accord du fabricant. Avant la mise en service, faites vérifier par un spécialiste que les mesures de protection électriques requises sont présentes.
 - L'appareil ne doit être raccordé qu'à une prise de courant installée par un électricien expérimenté et conformément à la norme CEI 60364-1.
 - Vérifiez toujours avant l'utilisation si le câble de raccordement et la rallonge électrique présentent des signes de détérioration ou de vieillissement. Si le câble est endommagé pendant l'utilisation, il faut immédiatement le débrancher du secteur, **NE TOUCHEZ PAS LE CÂBLE AVANT QU'IL NE SOIT DÉBRANCHÉ DU RÉSEAU**. N'utilisez pas l'appareil si le câble est endommagé ou usé.
 - Si le cordon d'alimentation de cet appareil est endommagé, il doit être remplacé par le fabricant, son service après-vente ou une personne aux qualifications similaires pour éviter des risques. Adressez-vous au Centre de SAV.
 - Raccordez l'appareil uniquement à une prise protégée par un disjoncteur à courant de défaut (disjoncteur différentiel) avec un courant de défaut assigné inférieur à 30 mA.

- Utilisez uniquement des rallonges électriques adaptées à l'utilisation en extérieur. La connexion doit être sèche et reposer au-dessus du sol. Pour ce faire, il est recommandé d'utiliser un tambour à câble maintenant la prise au moins à 60 mm au-dessus du sol.
- Les rallonges électriques doivent avoir une section de câble de minimum $2 \times 2,5 \text{ mm}^2$.
- Les tuyaux haute pression, la robinetterie et les raccords sont importants pour la sécurité de l'appareil. Utilisez uniquement des tuyaux haute pression, une robinetterie et des raccords recommandés par le fabricant.
- Ne mettez pas l'appareil en service si le câble d'alimentation, l'arrivée d'eau ou d'autres pièces essentielles comme le tuyau haute pression ou le pistolet de pulvérisation sont endommagés ou fuient.
- Utilisez uniquement l'appareil en position

debout et seulement sur une surface dure et plane.

- N'utilisez jamais l'appareil lorsque des enfants ou des animaux se trouvent à proximité. Les personnes à proximité doivent porter des vêtements de protection.

Fonctionnement

- Soyez attentif et faites attention à ce que vous faites ; commencez le travail avec l'appareil raisonnablement. N'utilisez pas l'appareil si vous êtes fatigué ou sous l'influence de l'alcool, de drogues ou de médicaments.
- Les jets à haute pression peuvent être dangereux en cas d'utilisation impropre. Le jet ne doit pas être dirigé vers des personnes, des animaux, des équipements électriques activés ou la machine elle-même.
- Ne dirigez pas le jet vers vous-même ou d'autres personnes pour nettoyer des vêtements ou chaussures.

- En cas de contact avec du produit nettoyant, rincez abondamment à l'eau propre.
- N'utilisez pas le cordon d'alimentation pour retirer la fiche du socle de prise de courant ou pour tirer l'appareil. Protégez le cordon d'alimentation de la chaleur, de l'huile et des bords coupants.
- Risque d'explosion – Ne vaporisez pas de liquides inflammables.
- N'utilisez pas l'appareil à proximité de liquides ou de gaz inflammables. En cas de non-respect, il existe un risque d'incendie et d'explosion.
- Ne transportez jamais l'appareil lorsque l'entraînement fonctionne.
- Éteignez l'appareil et débranchez sa fiche du socle de prise de courant. Assurez-vous que toutes les pièces en mouvement sont à l'arrêt complet
 - à chaque fois que vous vous éloignez de l'appareil,
 - avant de remplacer des accessoires,
 - avant de retirer des blocages ou obstructions,
 - avant de vérifier l'appareil, de le nettoyer ou de travailler dessus.
- Si l'appareil commence à vibrer de manière inhabituellement forte, il faut le vérifier immédiatement:
 - recherchez des détériorations,
 - remplacez les pièces défectueuses,
 - adressez-vous au Centre de SAV.

Nettoyage, entretien et stockage

- Laissez refroidir le moteur avant de stocker l'appareil pour une période prolongée.
- Pour des raisons de sécurité, remplacez les pièces usées ou endommagées. N'utilisez que des pièces de rechange et accessoires d'origine. L'utilisation de pièces étrangères provoque la perte immédiate du droit à la garantie.

- L'ouverture de l'appareil doit être effectuée uniquement par un électricien qualifié agréé. Pour les réparations, adressez-vous toujours à notre Centre de SAV.
- Coupez l'entraînement, débranchez l'appareil de l'alimentation électrique et laissez l'appareil refroidir lorsque celui-ci est arrêté pour un nettoyage, un réglage, le stockage ou le remplacement d'une pièce d'accessoire.
- Manipulez l'appareil avec soin et gardez-le propre.
- Conservez l'appareil hors de portée des enfants.

Consignes de sécurité relatives aux piles/batteries

Dans des conditions normales, aucun danger n'émane d'une pile/batterie hermétiquement fermée. Dans les cas suivants, un danger peut émaner d'une pile/batterie :

▲ DANGER ! Danger de mort en cas d'ingestion ! Maintenez les enfants à

distance des piles/batteries.

▲ PRUDENCE ! Risque d'explosion et de brûlure chimique ! Respectez les instructions suivantes pendant la manipulation de piles/batteries :

- N'ouvrez et n'endommagez jamais les piles/batteries.
- Ne tentez jamais de recharger des piles.
- N'exposez jamais les piles/batteries à une source de chaleur, au feu ou à l'ensoleillement direct.
- Ne court-circuitez jamais les pôles d'une pile/batterie.
- Ne mélangez jamais des piles/batteries neuves et usagées dans un appareil.
- Lors de l'insertion des piles/batteries dans le compartiment, veillez à respecter la polarité.
- Lorsque des piles/batteries fuient, retirez-les immédiatement du compartiment à piles/batteries.

▲ AVERTISSEMENT !

Risque de brûlure chimique et d'empoisonnement par l'acide de pile ! Si de l'acide de pile/batterie **toxique** et **source de brûlures chimiques** fuit :

- **Après un contact avec les yeux :** Rincez soigneusement et abondamment les yeux pendant 30 minutes à l'eau courant. Appelez immédiatement un médecin.
- **Après un contact avec la peau :** Retirez les vêtements souillés et rincez abondamment la peau pendant au moins 15 minutes sous l'eau courante. Appelez un médecin si des irritations, blessures ou douleurs persistent.
- **Après inhalation :** Sortez dehors en présence d'irritations des voies respiratoires. Appelez un médecin si des irritations persistent.
- **Après ingestion :** Ne provoquez pas de vomissement. Si la victime est consciente, veillez à que la bouche et les zones

cutanées périphériques soient rincées pendant au moins 15 minutes avec de l'eau. Rendez-vous immédiatement chez un médecin. Appelez immédiatement un médecin.



Préparation

▲ AVERTISSEMENT ! Risque de blessures lié au démarrage involontaire de l'appareil. Branchez la fiche dans le socle de prise de courant uniquement lorsque l'appareil est entièrement prêt à être utilisé.

Éléments de commande et leur fonction



Avant la première mise en service de l'appareil, familiarisez-vous avec les éléments de commande.

Poignée pistolet (1)

- **Gâchette (17)**
 - Tirer la gâchette : Active le jet à haute pression
 - Relâcher la gâchette : Désactive le jet à haute pression
- **Sécurité enfant (18) de la gâchette** (vue de derrière)
 - ← La gâchette est verrouillée .
 - Vous pouvez tirer la gâchette .

▲ AVERTISSEMENT ! Risque de blessure lié au jet à haute pression ! Verrouillez la gâchette à chaque interruption du travail.
- **Réglage de la pression (20)**

Le tube de la poignée pistolet peut se tourner sur trois niveaux.

 -  pression basse
 -  pression élevée
- **Écran LC (15)**

L'écran affiche la pression réglée lorsque la gâchette est tirée.



pression élevée pour murs et mousse



pression moyenne pour véhicules



pression basse pour objets fragiles

Poignée étrier (2)

Lorsque la poignée étrier est déployée, vous pouvez rouler confortablement l'appareil.

- Déployer l'arceau :
Tirez la poignée étrier vers le haut.
- Rétracter l'arceau :
Appuyez sur le déverrouillage (3) de la poignée étrier et abaissez la poignée étrier vers le bas.

Insérer les piles/batteries

Avant la première mise en service, insérez les piles/batteries dans leur compartiment.

Outils nécessaires

- Tournevis cruciforme (non fourni)

Procédure

1. Dévissez la vis située dans le couvercle du compartiment à piles/batteries (16).
2. Retirez le couvercle du compartiment à piles/batteries.
3. Insérez les piles/batteries (35) dans leur compartiment. Lors de l'insertion des piles/batteries dans le compartiment, veillez à respecter la polarité.
4. Appuyez sur la gâchette (17) de la poignée pistolet (1).
L'écran LC affiche la pression sélectionnée. Si l'écran LC n'affiche rien, vérifiez si les piles/batteries sont correctement orientées.

5. Remettez le couvercle du compartiment à piles/batteries en place.
6. Fixez le couvercle du compartiment à piles à l'aide de la vis.

Première mise en service

1. Raccord à eau (28) : retirez le bouchon.
Il est possible que de l'eau sorte.

Installer l'appareil

1. Placez l'appareil à la verticale sur une surface plane et dure.
2. Assurez-vous que le tuyau haute pression (8) passe dans le guidage pour tuyau haute pression (9).
3. Enfichez le tuyau haute pression (8) dans le raccord haute pression de la poignée pistolet (1).

Établir l'alimentation en eau

Vous avez deux possibilités pour alimenter l'appareil en eau :

- Raccordement à l'eau domestique
- Aspiration d'eau stagnante propre, par exemple d'un récupérateur d'eau de pluie

Raccordement à l'eau domestique

Conditions préalables

- Tuyau d'alimentation : Tuyau d'arrosage équipé d'un raccord rapide avec adaptateur pour tuyaux d'arrosage (34) ; Ø 13 mm (1/2") ; longueur entre 5 m et 30 m
- Débit de refoulement minimum : 540 l/h (9 l/min)
- **Séparateur de système**
Un séparateur de système (clapet anti retour) empêche le reflux de l'eau et du détergent dans la canalisation d'eau potable.
 - Conformément aux prescriptions applicables, un nettoyeur haute pression ne doit jamais être utilisé sur le réseau d'eau potable sans séparateur de sys-

tème. Un séparateur de système adapté en vertu de la norme EN 12729 type BA doit être utilisé.

- L'eau passant par un séparateur de système est considérée comme non potable.
- Un séparateur de système est disponible dans les magasins spécialisés.

Procédure

1. Introduisez l'élément filtrant (30) dans le raccord à eau (28).
2. Montez le couplage (29) sur le raccord à eau (28).
3. Montez le raccord rapide avec adaptateur pour tuyaux d'arrosage (34) contre le tuyau d'alimentation.
 - Retirez l'écrou de bridage rainuré.
 - Enfillez l'écrou de bridage par l'extrémité du tuyau.
 - Introduisez l'extrémité du tuyau dans le filetage du raccord rapide avec adaptateur pour tuyaux d'arrosage.
 - Immobilisez le raccord rapide avec adaptateur pour tuyaux d'arrosage avec l'écrou de bridage.
 - Vérifiez si le raccord rapide avec adaptateur pour tuyaux d'arrosage est fermement monté contre le tuyau d'arrosage.
4. Raccordez le tuyau d'alimentation à l'approvisionnement en eau.
5. Purgez le tuyau d'alimentation : Ouvrez l'alimentation en eau jusqu'à ce que l'eau s'écoule sans bulles à l'autre extrémité du tuyau d'alimentation. Fermez l'alimentation en eau.
6. Raccordez le raccord rapide avec adaptateur pour tuyaux

d'arrosage (34) situé sur le tuyau d'alimentation au couplage (29).

Aspirer de l'eau

Conditions préalables

- **REMARQUE !** Souillure par les détergents purgés ! N'aspirez pas d'eau provenant d'accumulations naturelles.
- Tuyau d'aspiration avec filtre (non fourni,)
- eau stagnante propre, par exemple d'un récupérateur d'eau de pluie
- Hauteur d'aspiration max. : 0,5 m

Procédure

▲ AVERTISSEMENT ! Électrocution !

L'appareil en lui-même ne doit pas être plongé dans le collecteur d'eau. **REMARQUE !** Endommagement par fonctionnement à sec ! Veillez à ce que l'approvisionnement en eau soit suffisant et sûr.

1. Raccordez le tuyau d'aspiration avec filtre au couplage (29) sur le raccord à eau (28) de l'appareil.
2. Insérez l'extrémité avec le panier filtre dans le collecteur d'eau.
3. Détachez la lance (4) de la poignée pistolet (1).
4. Appuyez longuement sur la gâchette (17).
5. Mettez l'interrupteur Marche/Arrêt (32) en position « I » (MARCHE). L'appareil commence à aspirer de l'eau et l'air peut s'échapper.
6. Une fois qu'il n'y a plus d'air dans l'appareil, vous pouvez relâcher la gâchette.
7. Montez un embout.

Sélectionner l'embout

Buse 3-en-1 (23)

Vous pouvez choisir entre 3 buses en tournant la pointe. Un symbole in-

dique la buse réglée dans le prolongement de la lance.

 Jet crayon

 Jet plat (30°)

 Buse à mousse pour produit nettoyant

Fraise de nettoyage turbo (22)



Le jet rotatif est adapté aux travaux avec une faible consommation d'eau.

Nettoyeur de surfaces (24)

Remarques

- N'utilisez le nettoyeur de surfaces que sur des surfaces solides.
- Ne soulevez jamais le nettoyeur de surfaces lorsque le jet à haute pression est actif.

Propriétés

- Nettoyage à haute pression des sols et des murs sans projection d'eau
- Puissant effet nettoyant grâce aux buses rotatives
- Régulateur de pression

Éléments de commande

- Régulateur de pression (25)
 - ⊖ Pression plus élevée, les bras de pulvérisation tournent plus vite
 - ⊕ Pression plus faible, les bras de pulvérisation tournent plus lentement

Monter et démonter l'embout

Monter la buse

1. Montez la lance (4) sur la poignée pistolet (1) (Fermeture à baïonnettes : enficher et tourner).

2. Tirez et retenez la bague du raccord rapide (21) sur la lance (4).
3. Enfichez l'embout sur la lance (4).
4. Ensuite, relâchez la bague du raccord rapide (21).
L'embout s'enclenche.

Démonter la buse

1. Tirez et retenez la bague du raccord rapide (21) sur la lance (4).
2. Tirez l'embout de la lance (4).
3. Ensuite, relâchez la bague du raccord rapide (21).
4. Démontez la lance (4) de la poignée pistolet (1) (Fermeture à baïonnettes : pousser, tourner et tirer).

Monter le nettoyeur de surfaces (24)

1. Démontez la lance (4) de la poignée pistolet (1) (Fermeture à baïonnettes : pousser, tourner et tirer).
2. En option : Montez le tube de rallonge (7) sur le raccord pivotant (26) du nettoyeur de surfaces ((Fermeture à baïonnettes : enficher et tourner)).
3. Montez le tube de rallonge (le raccord du nettoyeur de surfaces) sur la poignée de pistolet (1).
4. Sécurisez le raccord pivotant et le tube de rallonge avec les écrous-raccords. Les fermetures à baïonnettes doivent être impossibles à ouvrir.

Démonter le nettoyeur de surfaces (24)

1. Desserrez les écrous-raccords sur le raccord pivotant (26) et sur le tube de rallonge (7).
2. Démontez le tube de rallonge (le raccord du nettoyeur de surfaces de la poignée pistolet (1) (Fermeture à baïonnettes : pousser, tourner et tirer)).

- Démontez le tube de rallonge du raccord pivotant (26) (Fermeture à baïonnettes : pousser, tourner et tirer).

Fonctionnement

Nettoyer avec du produit nettoyant

Exigences concernant le détergent

- Cet appareil a été conçu pour une utilisation avec un produit nettoyant neutre, à base de tensioactif anionique biodégradable.
- L'utilisation d'autres produits nettoyants ou de produits chimiques peut altérer la sécurité de l'appareil et causer des endommagements. De tels dommages à l'appareil ne sont pas couverts par la garantie.
- Vous pourrez trouver des produits de nettoyage dans notre boutique en ligne.

Conditions préalables

- Le réservoir du produit nettoyant est rempli de produit de nettoyage.
- Le dispositif rotatif de réglage de la pression (20) sur la poignée pistolet (1) est en position *Pression élevée pour murs et mousse*, l'écran LC (15) affiche .

Remplir et vider le réservoir du produit nettoyant

- Retirez le bouchon de fermeture avec flexible d'aspiration (12) du réservoir du produit nettoyant (13).
- Tirez le réservoir du produit nettoyant vers le haut, puis éloignez-le de l'appareil.
Le réservoir du produit nettoyant est retiré, il peut être rempli ou vidé.
- Insérez le réservoir du produit nettoyant dans l'ordre inverse.

- Refermez le réservoir du produit nettoyant avec le capuchon de fermeture.
- Coulez le flexible d'aspiration jusqu'au fond du réservoir du produit nettoyant.

Mise en marche

▲ AVERTISSEMENT ! Un système hydraulique qui fuit peut entraîner une électrocution ! Mettez l'interrupteur Marche/Arrêt (32) en position « 0 » (ARRÊT). Débranchez la fiche d'alimentation. Recommencez les raccordements à l'eau (voir *Établir l'alimentation en eau*, p. 61).

▲ AVERTISSEMENT ! L'appareil doit être utilisé uniquement à la verticale ! Si l'appareil se renverse, il existe un risque d'électrocution. Mettez l'interrupteur Marche/Arrêt (32) en position « 0 » (ARRÊT). Débranchez la fiche d'alimentation. Remettez alors seulement l'appareil en position verticale. Pour votre propre sécurité, attendez environ cinq minutes avant de rétablir le branchement électrique.

▲ AVERTISSEMENT ! Des rallonges inadaptées peuvent être dangereuses ! Utilisez uniquement des rallonges adaptées à l'utilisation en extérieur. La connexion doit être sèche et reposer au-dessus du sol. Pour ce faire, il est recommandé d'utiliser un tambour à câble maintenant la prise au moins à 60 mm au-dessus du sol.

- Assurez-vous que l'interrupteur Marche/Arrêt (32) est sur la position « 0 » (ARRÊT).
- Placez l'appareil en position verticale.
- Branchez la fiche d'alimentation dans une prise à contacts de terre connectée à un disjoncteur différentiel.

La partie droite (observée de l'arrière) du support du câble d'alimentation (11) peut tourner. Cela vous permet de retirer facilement le câble d'alimentation (10).

4. **REMARQUE !** Un fonctionnement à sec endommage l'appareil. Ne faites pas fonctionner le nettoyeur haute pression lorsque le robinet est fermé.

Ouvrez entièrement le robinet.

5. Mettez l'interrupteur Marche/Arrêt (32) en position « I » (MARCHE).

Le moteur démarre brièvement jusqu'à ce que la pression requise se soit établie. Ensuite le moteur stoppe.

6. **⚠ AVERTISSEMENT !** Faites attention à la force de recul du jet d'eau expulsé. Vous pouvez blesser d'autres personnes ou vous-même. Veillez à avoir une position sûre. Maintenez fermement la poignée pistolet (1).

Appuyez sur la gâchette (17) de la poignée pistolet (1).

La buse fonctionne avec de la pression et le moteur démarre. Lorsque vous relâchez la gâchette (17), le moteur s'arrête. La haute pression dans le système est conservée.

Interrompre le fonctionnement

Vous pouvez introduire la poignée pistolet (1) avec la lance et la buse dans le support pour poignée pistolet (31).

1. Relâchez la gâchette (17) de la poignée pistolet (1).
2. Lorsque vous posez la poignée pistolet : Sécurisez la gâchette avec la sécurité enfant (18) (vue de derrière).

← La gâchette est verrouillée .

→ Vous pouvez tirer la gâchette .

⚠ AVERTISSEMENT ! Risque de blessure lié au jet à haute pression ! Verrouillez la gâchette à chaque interruption du travail.

3. En cas de pauses de travail prolongées : Mettez l'interrupteur Marche/Arrêt (32) en position « 0 » (ARRÊT).

Purge

Purger le tuyau d'alimentation

1. Fermez le robinet.
2. Retirez le tuyau d'alimentation de l'appareil.
3. Suite : voir *Établir l'alimentation en eau*, p. 61

Purger l'appareil

1. Mettez l'interrupteur Marche/Arrêt (32) en position « I » (MARCHE).
2. Attendez jusqu'à ce que la pression soit établie et que le moteur s'arrête.
3. Mettez l'interrupteur Marche/Arrêt (32) en position « 0 » (ARRÊT).
4. Appuyez sur la gâchette (17) de la poignée pistolet (1) jusqu'à ce que la pression ait diminué.
5. Répétez cette étape plusieurs fois jusqu'à ce qu'il n'y ait plus d'air dans l'appareil.

Arrêter le fonctionnement

1. Après un travail avec des détergents :
 - Videz le réservoir du produit nettoyant (13).
 - Rincez l'appareil à l'eau claire jusqu'à ce qu'il n'y ait plus de produit nettoyant dans les conduites.
2. Relâchez la gâchette (17).
3. Mettez l'interrupteur Marche/Arrêt (32) en position « 0 » (ARRÊT).

4. Fermez le robinet.
5. Appuyez sur la gâchette (17) de la poignée pistolet (1) jusqu'à ce que la pression ait diminué.
6. Débranchez la fiche d'alimentation. Enroulez le câble d'alimentation (10) sur le support (11).
7. Débranchez l'appareil de l'alimentation en eau.

Nettoyage, entretien et stockage

▲ AVERTISSEMENT ! Électrocution ! Risque de blessures lié au démarrage involontaire de l'appareil. Protégez-vous lors des travaux de maintenance et de nettoyage. Éteignez l'appareil et débranchez sa fiche d'alimentation de la prise de courant.

Faites effectuer les travaux de réparation et de maintenance qui ne sont pas mentionnés dans cette notice par notre Centre de service après-vente. Utilisez exclusivement des pièces de rechange d'origine.

Nettoyage

REMARQUE ! Risque de dommages ! Un nettoyage incorrect risque d'endommager l'appareil. Ne nettoyez jamais l'appareil au jet d'eau. Ne nettoyez pas l'appareil à l'eau courante. N'utilisez aucun produit de nettoyage ou détergent agressif.

L'appareil doit toujours rester propre.

Nettoyer après l'utilisation

1. Mettez l'interrupteur Marche/Arrêt (32) en position « 0 » (ARRÊT).
2. Débranchez la fiche d'alimentation.
3. Gardez les fentes d'aération propres et libres.

4. Nettoyez l'appareil avec une brosse douce ou un chiffon légèrement humide.

Nettoyer la buse 3-en-1

Dans de rares cas, la buse 3-en-1 peut être obstruée par des corps étrangers.

1. Démontez la buse 3-en-1 (23).
2. Réglez la buse 3-en-1 de sorte que la buse à nettoyer et le raccord soient alignés.
3. Retirez les corps étrangers par l'avant avec l'aiguille de nettoyage pour la buse (6).
4. Rincez la buse 3-en-1 par l'avant avec de l'eau afin d'éliminer les corps étrangers.

Nettoyer l'élément filtrant dans le raccord à eau

1. Retirez le raccord (29) du raccord à eau (28).
2. Sortez l'élément filtrant (30) du raccord à eau.
3. Nettoyez l'élément filtrant sous l'eau courante.
4. Montez l'élément filtrant (30) et le raccord (29) dans l'ordre inverse.

Remplacer les piles/batteries

Remplacez les piles/batteries si l'écran LC (15) n'affiche rien.

Outil nécessaire

- Tournevis cruciforme (non fourni)

Remplacer les piles/batteries

1. Dévissez la vis située dans le couvercle du compartiment à piles/batteries (16).
2. Retirez le couvercle du compartiment à piles/batteries.
3. Remplacez les piles/batteries (35) dans le compartiment à piles/batteries par des neuves. Lors de l'insertion des piles/batteries dans

le compartiment, veillez à respecter la polarité.

4. Appuyez sur la gâchette (17) de la poignée pistolet (1).
L'écran LC affiche la pression sélectionnée. Si l'écran LC n'affiche rien, vérifiez si les piles/batteries insérées respectent les polarités.
5. Remettez le couvercle du compartiment à piles/batteries en place.
6. Fixez le couvercle du compartiment à piles à l'aide de la vis.

Maintenance

L'appareil ne demande aucune maintenance.

Stockage

Remarques

Rangez toujours l'appareil et les accessoires dans un état :

- propre
- sec
- à l'abri de la poussière
- à l'abri du gel
- hors de portée des enfants

Préparer l'appareil pour le stockage

REMARQUE ! Le gel peut détruire le nettoyeur haute pression et les accessoires si l'eau présente à l'intérieur n'est pas complètement vidée.

1. Videz entièrement l'eau de l'appareil.
 - Débranchez l'appareil de l'alimentation en eau.
 - Allumez le nettoyeur haute pression par l'interrupteur Marche/Arrêt (32) pendant 1 minute maximum.
 - Appuyez sur la gâchette (17) de la poignée pistolet (1) jusqu'à ce que l'eau ne s'écoule plus de la poignée de pistolet (1) ou des embouts.
 - Éteignez l'appareil.
2. Videz entièrement l'eau des accessoires.
3. Rangez tous les embouts à la verticale, dans les supports avec le raccord vers le bas.
4. Enroulez le tuyau haute pression sur l'enrouleur de tuyau (5).
5. Rangez le câble d'alimentation dans le support prévu (11).

Dépannage

Le tableau suivant vous aide à éliminer les petites pannes :

Problème	Cause possible	Dépannage
L'appareil ne démarre pas	Interrupteur Marche/Arrêt (32) coupé	Vérifier la position de l'interrupteur Marche/Arrêt
	Absence de tension de réseau	Contrôler la prise de courant, le câble d'alimentation, la fiche d'alimentation, le fusible, et le cas échéant, faire réparer par un électricien.
	Tension d'alimentation défectueuse	Contrôlez la compatibilité de l'installation électrique avec les informations sur la plaque signalétique
L'appareil ne refoule pas d'eau	Inclusions d'air dans le nettoyeur haute pression	Mettre l'appareil en marche et actionner la gâchette (17).
		<i>Purge, p. 65</i>
L'appareil n'a pas de pression	Inclusions d'air dans le nettoyeur haute pression	<i>Purge, p. 65</i>
	Chute de pression de la conduite	Contrôlez l'alimentation en eau

Problème	Cause possible	Dépannage
Fuites sur le système hydraulique	Raccords mal montés	Éteignez l'appareil et débranchez-le du secteur. Raccordez à nouveau l'appareil aux conduites d'eau (voir <i>Établir l'alimentation en eau</i> , p. 61)
	Fuites sur le raccord à eau (28)	Éteignez l'appareil et débranchez-le du secteur. Remplacez le raccord (29) sur le raccord à eau (28), bague d'étanchéité incluse (voir)
Fortes variations de pression	Buse 3-en-1 (23) encrassée	Rincez la buse 3-en-1 (23). Si nécessaire, nettoyez l'orifice de la buse avec une aiguille de nettoyage pour la buse (6) ; voir .
	Buse 3-en-1 (23) obstruée	Retirez la buse 3-en-1 (23) et assurez-vous que l'eau s'écoule sans difficulté de la poignée de pistolet (1).

Recyclage/protection de l'environnement

Introduisez l'appareil, les accessoires et l'emballage dans un circuit de recyclage respectueux de l'environnement.



Les appareils électriques ne doivent pas être jetés avec les déchets ménagers.

Le symbole de la poubelle sur roues barrée d'une croix signifie que ce produit ne doit pas être éliminé comme déchet municipal non trié à la fin de sa vie utile.

Directive 2012/19/UE sur les déchets d'équipements électriques et électroniques :

les consommateurs sont légalement tenus de recycler, dans le respect de l'environnement, les équipements électriques et électroniques arrivés en fin de vie. Cela permet de garantir une valorisation écologique et respectueuse des ressources. Suivant la transposition en droit national, vous pouvez disposer des possibilités suivantes :

- Restitution à un point de vente,
- Restitution à un point de collecte officiel,
- Renvoi au fabricant / au distributeur.

Ne sont pas concernés les accessoires qui accompagnent les appa-

reils usagés et les moyens auxiliaires sans composants électriques.



Éliminez les piles selon les prescriptions locales. Restituez les piles à un point de collecte des piles usagées où elles seront soumises à un procédé de recyclage respectueux de l'environnement. Pour cela, veuillez vous adresser à l'entité gestionnaire des déchets dans votre localité ou à notre centre de SAV.

Recyclage du flacon de produit nettoyant

- Les résidus de produit doivent être recyclés en respectant la directive déchets 2008/98/CE ainsi que les prescriptions nationales et régionales. Il n'est pas possible de fixer de numéro de code déchet pour ce produit conformément au catalogue de déchets européen (AVV) vu que l'attribution d'un code présuppose de connaître le but d'utilisation par un consommateur. Sur le territoire de l'UE, le numéro de code déchet doit être défini en concertation avec l'entité gestionnaire des déchets.
- Les emballages non contaminés peuvent entrer en filière de recyclage.
- Les emballages impossibles à nettoyer doivent être recyclés comme la substance.



Le produit est recyclable, est soumis à une responsabilité élargie du fabricant et est collecté dans le cadre du tri sélectif.



Portez le carton à un point de recyclage.

Service

Garantie (Belgique)

Chère cliente, cher client, ce produit bénéficie d'une garantie de 5 ans, valable à compter de la date d'achat. En cas de manques constatés sur ce produit, vous disposez des droits légaux contre le vendeur du produit. Ces droits légaux ne sont pas limités par notre garantie présentée par la suite.

Conditions de garantie

Le délai de garantie débute avec la date d'achat. Veuillez conserver soigneusement le ticket de caisse original. En effet, ce document vous sera réclamé comme preuve d'achat. Si un défaut de matériel ou un défaut de fabrication se présente au cours des fünf ans suivant la date d'achat de ce produit, nous réparons gratuitement ou remplaçons ce produit – selon notre choix. Cette garantie suppose que l'appareil défectueux et le justificatif d'achat (ticket de caisse) nous soient présentés durant cette délai de cinq ans et que la nature du manque et la manière dont celui-ci est apparu soient explicités par écrit dans un bref courrier.

Si le défaut est couvert par notre garantie, le produit vous sera retourné, réparé ou remplacé par un neuf. Aucune nouvelle délai de garantie ne débute à la date de la réparation ou de l'échange du produit.

Durée de garantie et demande légale en dommages-intérêts

La durée de garantie n'est pas prolongée par la garantie. Ce point s'applique aussi aux pièces remplacées et réparées. Les dommages et les manques éventuellement constatés dès l'achat doivent immédiatement être signalés après le déballage. A l'expiration du délai de garantie les réparations occasionnelles sont à la charge de l'acheteur.

Volume de la garantie

L'appareil a été fabriqué avec soin, selon de sévères directives de qualité et il a été entièrement contrôlé avant la livraison.

La garantie s'applique aux défauts de matériel ou aux défauts de fabrication. Cette garantie ne s'étend pas aux parties du produit qui sont exposées à une usure normale et peuvent être donc considérées comme des pièces d'usure (par ex. Flexible haute pression) ou pour des dommages affectant les parties fragiles (par ex. interrupteur).

Cette garantie est nulle si l'appareil a été endommagé, mal utilisé ou non entretenu. Il en va de même pour des dommages provoqués par l'eau, le gel, la foudre ou le feu ou un transport inadapté. Pour une utilisation appropriée du produit, il faut impérativement respecter toutes les instructions citées dans le manuel de l'opérateur. Les actions et les domaines d'utilisation déconseillés dans la notice d'utilisation ou vis-à-vis des-

quels une mise en garde est émise, doivent absolument être évités.

L'appareil est destiné à un usage privé uniquement et non à un usage commercial. La garantie est nulle en cas de mauvaise utilisation et de manipulation inappropriée, d'usage de la force et d'interventions qui n'ont pas été effectuées par notre centre de service agréé.

Marche à suivre dans le cas de garantie

Pour garantir un traitement rapide de votre demande, veuillez suivre les instructions suivantes :

- Tenez vous prêt à présenter, sur demande, le ticket de caisse et le numéro d'article (IAN 466521_2404) comme preuve d'achat.
- Vous trouverez le numéro d'article sur la plaque signalétique du produit, d'une gravure sur le produit, de la page de titre du mode d'emploi (en bas à gauche) ou sur l'autocollant au dos ou en dessous du produit.
- Si des erreurs de fonctionnement ou d'autres défauts apparaissent, contactez d'abord le centre de service désigné ci-dessous par **téléphone** ou utilisez notre **formulaire de contact**, que vous trouverez sur parkside-diy.com dans la catégorie **Service**.
- En cas de produit défectueux vous pouvez, après contact avec notre service clients, envoyer le produit, franco de port à l'adresse de service après-vente indiquée, accompagné du justificatif d'achat (ticket de caisse) et en indiquant quelle est la nature du défaut et quand celui-ci s'est produit. Pour éviter des problèmes d'acceptation et des frais supplémentaires, utilisez

absolument seulement l'adresse qui vous est donnée. Assurez-vous que l'expédition ne se fait pas en port dû, comme marchandises encombrantes, envoi express ou autre taxe spéciale. Veuillez renvoyer l'appareil, y compris tous les accessoires livrés lors de l'achat et prenez toute mesure pour avoir un emballage de transport suffisamment sûr.

Garantie (France)

Chère cliente, cher client, ce produit bénéficie d'une garantie de 5 ans, valable à compter de la date d'achat. En cas de manques constatés sur ce produit, vous disposez des droits légaux contre le vendeur du produit. Ces droits légaux ne sont pas limités par notre garantie présentée par la suite.

Article L217-4 du Code de la consommation – Le vendeur livre un bien conforme au contrat et répond des défauts de conformité existant lors de la délivrance.

Il répond également des défauts de conformité résultant de l'emballage, des instructions de montage ou de l'installation lorsque celle-ci a été mise à sa charge par le contrat ou a été réalisée sous sa responsabilité.

Article L217-5 du Code de la consommation – Le bien est conforme au contrat :

1. S'il est propre à l'usage habituellement attendu d'un bien semblable et, le cas échéant':
 - s'il correspond à la description donnée par le vendeur et posséder les qualités que celui-ci a présentées à l'acheteur sous forme d'échantillon ou de modèle ;
 - s'il présente les qualités qu'un acheteur peut légitimement

attendre eu égard aux déclarations publiques faites par le vendeur, par le producteur ou par son représentant, notamment dans la publicité ou l'étiquetage ;

2. Ou s'il présente les caractéristiques définies d'un commun accord par les parties ou être propre à tout usage spécial recherché par l'acheteur, porté à la connaissance du vendeur et que ce dernier a accepté.

Article L217-16 du Code de la consommation – Lorsque l'acheteur demande au vendeur, pendant le cours de la garantie commerciale qui lui a été consentie lors de l'acquisition ou de la réparation d'un bien meuble, une remise en état couverte par la garantie, toute période d'immobilisation d'au moins sept jours vient s'ajouter à la durée de la garantie qui restait à courir. Cette période court à compter de la demande d'intervention de l'acheteur ou de la mise à disposition pour réparation du bien en cause, si cette mise à disposition est postérieure à la demande d'intervention.

Indépendamment de la garantie commerciale souscrite, le vendeur reste tenu des défauts de conformité du bien et des vices rédhibitoires dans les conditions prévues aux articles L217-4 à L217-13 du Code de la consommation et aux articles 1641 à 1648 et 2232 du Code Civil.

Article L217-12 du Code de la consommation– L'action résultant du défaut de conformité se prescrit par deux ans à compter de la délivrance du bien.

Conditions de garantie

Le délai de garantie débute avec la date d'achat. Veuillez conserver soi-

gneusement le ticket de caisse original. En effet, ce document vous sera réclamé comme preuve d'achat. Si un défaut de matériel ou un défaut de fabrication se présente au cours des fünf ans suivant la date d'achat de ce produit, nous réparons gratuitement ou remplaçons ce produit – selon notre choix. Cette garantie suppose que l'appareil défectueux et le justificatif d'achat (ticket de caisse) nous soient présentés durant cette délai de cinq ans et que la nature du manque et la manière dont celui-ci est apparu soient explicités par écrit dans un bref courrier.

Si le défaut est couvert par notre garantie, le produit vous sera retourné, réparé ou remplacé par un neuf. Aucune nouvelle délai de garantie ne débute à la date de la réparation ou de l'échange du produit.

Durée de garantie et demande légale en dommages-intérêts

La durée de garantie n'est pas prolongée par la garantie. Ce point s'applique aussi aux pièces remplacées et réparées. Les dommages et les manques éventuellement constatés dès l'achat doivent immédiatement être signalés après le déballage. A l'expiration du délai de garantie les réparations occasionnelles sont à la charge de l'acheteur.

Volume de la garantie

L'appareil a été fabriqué avec soin, selon de sévères directives de qualité et il a été entièrement contrôlé avant la livraison.

La garantie s'applique aux défauts de matériel ou aux défauts de fabrication. Cette garantie ne s'étend pas aux parties du produit qui sont exposées à une usure normale et peuvent être donc considérées comme des pièces d'usure (par ex. Flexible haute

pression) ou pour des dommages affectant les parties fragiles (par ex. interrupteur).

Cette garantie est nulle si l'appareil a été endommagé, mal utilisé ou non entretenu. Il en va de même pour des dommages provoqués par l'eau, le gel, la foudre ou le feu ou un transport inadapté. Pour une utilisation appropriée du produit, il faut impérativement respecter toutes les instructions citées dans le manuel de l'opérateur. Les actions et les domaines d'utilisation déconseillés dans la notice d'utilisation ou vis-à-vis desquels une mise en garde est émise, doivent absolument être évités.

L'appareil est destiné à un usage privé uniquement et non à un usage commercial. La garantie est nulle en cas de mauvaise utilisation et de manipulation inappropriée, d'usage de la force et d'interventions qui n'ont pas été effectuées par notre centre de service agréé.

Les pièces détachées indispensables à l'utilisation du produit sont disponibles pendant la durée de la garantie du produit.

Article 1641 du Code civil

Le vendeur est tenu de la garantie à raison des défauts cachés de la chose vendue qui la rendent impropre à l'usage auquel on la destine, ou qui diminuent tellement cet usage que l'acheteur ne l'aurait pas acquise, ou n'en aurait donné qu'un moindre prix, s'il les avait connus.

Article 1648 1er alinéa du Code civil

L'action résultant des vices rédhibitoires doit être intentée par l'acquéreur dans un délai de deux ans à compter de la découverte du vice.

Marche à suivre dans le cas de garantie

Pour garantir un traitement rapide de votre demande, veuillez suivre les instructions suivantes :

- Tenez vous prêt à présenter, sur demande, le ticket de caisse et le numéro d'article (IAN 466521_2404) comme preuve d'achat.
- Vous trouverez le numéro d'article sur la plaque signalétique du produit, d'une gravure sur le produit, de la page de titre du mode d'emploi (en bas à gauche) ou sur l'autocollant au dos ou en dessous du produit.
- Si des erreurs de fonctionnement ou d'autres défauts apparaissent, contactez d'abord le centre de service désigné ci-dessous par **téléphone** ou utilisez notre **formulaire de contact**, que vous trouverez sur *parkside-diy.com* dans la catégorie **Service**.
- En cas de produit défectueux vous pouvez, après contact avec notre service clients, envoyer le produit, franco de port à l'adresse de service après-vente indiquée, accompagné du justificatif d'achat (ticket de caisse) et en indiquant quelle est la nature du défaut et quand celui-ci s'est produit. Pour éviter des problèmes d'acceptation et des frais supplémentaires, utilisez absolument seulement l'adresse qui vous est donnée. Assurez-vous que l'expédition ne se fait pas en port dû, comme marchandises encombrantes, envoi express ou autre taxe spéciale. Veuillez renvoyer l'appareil, y compris tous les accessoires livrés lors de l'achat et prenez toute mesure pour avoir un

emballage de transport suffisamment sûr.



Sur le site *parkside-diy.com*, vous pouvez consulter et télécharger ce manuel et bien d'autres. Ce QR code vous permet d'accéder directement au site *parkside-diy.com*. Sélectionnez votre pays et recherchez les modes d'emploi à l'aide du masque de recherche. En saisissant la référence produit (IAN) 466521_2404, vous pourrez ouvrir votre mode d'emploi.

Service de réparation

Pour les réparations **ne relevant pas de la garantie**, adressez-vous au Centre de SAV. Il vous établira volontiers un devis.

- Nous pouvons traiter uniquement les appareils qui ont été expédiés avec un emballage et un affranchissement suffisants.
Remarque : Veuillez envoyer votre appareil nettoyé en indiquant le défaut à l'adresse connue du Centre de SAV.
- Ne seront pas acceptés les appareils envoyés en port dû ainsi que les appareils envoyés comme produits encombrants, en express ou par tout autre mode de transport spécial.

- Nous recyclons gratuitement vos appareils défectueux que vous nous renvoyez.

Service-Center



Service France

Tel.: 0800 907612
Formulaire de contact à
parksides-diy.com
IAN 466521_2404



Service Belgique

Tel.: 0800 12614
Formulaire de contact à
parksides-diy.com
IAN 466521_2404

Importateur

Veillez noter que l'adresse suivante n'est pas une adresse de service après-vente. Contactez d'abord le Centre de SAV cité ci-dessus.

Grizzly Tools GmbH & Co. KG
Stockstädter Str. 20
63762 Großostheim
ALLEMAGNE
www.grizzlytools.de

Pièces de rechange et accessoires

Vous obtiendrez des pièces de rechange et accessoires à l'adresse www.grizzlytools.shop. En cas de problèmes lors de la passation de votre commande, contactez-nous via notre boutique en ligne. Pour toute autre question, adressez-vous à : *Service-Center, p. 75*

Pos. n°	Désignation	N° de commande
27	Produit nettoyant URM 500 (500 ml)	30990010
6	Aiguille de nettoyage pour la buse	91110572
28	Raccord à eau	91106023
14	Roues	91106025
13	Réservoir du produit nettoyant	91106026
11	Support (Câble d'alimentation)	91106027
24	Nettoyeur de surfaces	91106028
2	Poignée étrier	91106029
8	Flexible haute pression, 10 m, noir	91106030
1	Poignée pistolet	91106032
5	Enrouleur de tuyau avec manivelle (sans Flexible haute pression)	91110571
7	Tube de rallonge	91106036
29, 30	Couplage (Raccord à eau), Élément filtrant	91106182
4	Lance	91106183
22	Fraise à salissures turbo	91106184
23	Buse 3-en-1	91106185

Traduction de la déclaration UE de conformité originale

Produit: **Nettoyeur haute pression**

Modèle: **PHDP 180 C2**

Número de serie: 000001 – 040000

L'objet de la déclaration décrit ci-dessus est conforme à la législation d'harmonisation de l'Union applicable:

**2006/42/EC • 2014/30/EU • 2000/14/EC & 2005/88/EC
• 2011/65/EU & (EU) 2015/863**

L'objet de la déclaration décrit ci-dessus est conforme à la directive 2011/65/EU du Parlement européen et du Conseil du 8 juin 2011 relative à la limitation de l'utilisation de certaines substances dangereuses dans les équipements électriques et électroniques.

Pour assurer la conformité, les normes harmonisées et les normes et réglementations nationales suivantes ont été appliquées :

**EN 60335-1:2012/A15:2021 • EN 60335-2-79:2012 • EN 62233:2008
EN IEC 55014-1:2021 • EN IEC 55014-2:2021 • EN IEC 63000:2018
EN IEC 61000-3-2:2019/A1:2021 • EN 61000-3-11:2019**

Conformément à la directive 2000/14/EC relative aux émissions sonores, il est confirmé ce qui suit : Niveau de puissance acoustique (L_{WA})

– mesuré: 92,9 dB;

– garanti: 98 dB

Procédure appliquée pour l'évaluation de la conformité conformément à la directive 2000/14/EC, annexe V.

La présente déclaration de conformité est établie sous la seule responsabilité du fabricant:

 Grizzly Tools GmbH & Co. KG
Stockstädter Str. 20
63762 Großostheim
ALLEMAGNE
04.11.2024



Christian Frank
Mandataire de documentation

Inhoudsopgave

Inleiding.....	77
Reglementair gebruik.....	78
Inhoud van het pakket/accessoires.....	78
Functiebeschrijving.....	78
Overzicht.....	78
Technische gegevens.....	79
Veiligheidsaanwijzingen.....	80
Betekenis van de veiligheidsaanwijzingen.....	80
Pictogrammen en symbolen.....	80
Veilige inbedrijfstelling van het apparaat.....	81
Veiligheidsinstructies voor batterijen.....	85
Vorbereiding.....	86
Bedieningselementen en hun functie.....	87
Batterijen plaatsen.....	87
Eerste ingebruikname.....	88
Apparaat opstellen.....	88
Zorgen voor watervoorziening.....	88
Opzetstuk kiezen.....	89
Opzetstuk monteren en demonteren.....	89
Bedrijf.....	90
Reinigen met reinigingsmiddelen.....	90
Inschakelen.....	91
Bedrijf onderbreken.....	91
Ontluchten.....	92
Bedrijf beëindigen.....	92
Reiniging, onderhoud en opslag.....	92
Reiniging.....	92
Batterijen vervangen.....	93
Onderhoud.....	93
Opslag.....	93
Probleemopsporing.....	94
Afvoeren/milieubescherming.....	95

Service.....	95
Garantie.....	95
Reparatie-service.....	97
Service-Center.....	97
Importeur.....	97

Reserveonderdelen en toebehoren.....	97
---	-----------

Vertaling van de originele EU-conformiteits-verklaring.....	99
--	-----------

Inleiding

Gefeliciteerd met de aankoop van uw nieuwe hogedrukreiniger. (hierna "apparaat" of "elektrisch gereedschap" genoemd).

U hebt voor een hoogwaardig product gekozen. Dit apparaat werd tijdens de productie op kwaliteit gecontroleerd en aan een eindcontrole onderworpen. Een goede werking van uw apparaat is daarom gegarandeerd.

Het kan niet worden uitgesloten dat er in individuele gevallen waterresten op of in het apparaat of in slangen kunnen achterblijven. Dat is geen manco of defect en geen reden tot ongerustheid.



Deze gebruiksaanwijzing maakt deel uit van dit apparaat. Ze bevat belangrijke instructies over de veiligheid, het gebruik en de afvoer van het apparaat. Lees zorgvuldig de gebruiksaanwijzing. Maak u vertrouwd met de bedieningselementen en het juiste gebruik van het apparaat. Gebruik het apparaat alleen zoals beschreven en alleen voor de vermelde doeleinden. Bewaar de gebruiksaanwijzing zorgvuldig en geef alle documentatie mee wanneer u het apparaat aan derden doorgeeft.

Reglementair gebruik

Het apparaat is uitsluitend bedoeld voor het volgende gebruik:

- reiniging van machines, voertuigen, constructies, gereedschappen, gevels, terrassen, tuingereedschap, etc. met hogedrukwaterstralen. Volg altijd de instructies van de fabrikant van het te reinigen voorwerp.

Elk ander gebruik dat in deze handleiding niet expliciet wordt toegestaan, kan leiden tot schade aan het apparaat en kan een ernstig risico voor de gebruiker inhouden. De bediener of gebruiker van het apparaat is verantwoordelijk voor letsel- of materiële schade aan derde partijen of hun eigendom. Het apparaat is bedoeld voor huishoudelijk gebruik. Het is niet ontworpen voor continu commercieel gebruik. Bij commercieel gebruik vervalt de garantie. De fabrikant is niet aansprakelijk voor schade die voortvloeit uit oneigenlijk gebruik of uit een foute bediening.

Inhoud van het pakket/ accessoires

Pak het apparaat uit en controleer de inhoud van het pakket.

Voer het verpakkingsmateriaal af zoals reglementair voorgeschreven.

- Hogedrukreiniger
- Pistoalgreep
- Lans
- Hogedrukslang
- Reinigingsmiddelreservoir (voorge-monteerd)
- 3-in-1-spuitkop
- Turbo-vuilfrees
- Schrobmachine
- Reinigingsmiddelen URM 500 (500 ml)
- Koppeling (Wateraansluiting)

- Snelaansluiting, Zeefelement
- Zeefelement
- Reinigingsnaald spuitkop
- 2 x TRONIC Alkaline-accu (1,5 V; AAA/LR03)
- gebruiksaanwijzing

Kleine onderdelen/toebehoren worden bewaard in een verzegelde papieren zak.

Functiebeschrijving

De hogedrukreiniger reinigt met behulp van een hogedrukwaterstraal.

Indien nodig kan deze ook worden gebruikt met toevoeging van reinigingsmiddelen.

De werking van de verschillende bedieningselementen is hieronder beschreven.

Overzicht

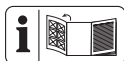

De afbeeldingen van het apparaat bevinden zich op de uitvouwpagina vooraan.

- 1 Pistoalgreep
- 2 Beugelgreep
- 3 Ontgrendeling (Beugelgreep)
- 4 Lans
- 5 Slangtrommel met kruk
- 6 Reinigingsnaald spuitkop
- 7 Verlengbuis
- 8 Hogedrukslang
- 9 Geleiding voor hogedrukslang
- 10 Netsnoer
- 11 Houder (Netsnoer)
- 12 Sluitkap met aanzuigslang
- 13 Reinigingsmiddelreservoir
- 14 Wielen
- 15 LC-display
- 16 Batterijvak
- 17 Inschakelhendel

- 18 Kinderbeveiliging
- 19 Ontgrendeling (Hogedrukslang)
- 20 Drukinstelling
- 21 Snelaansluiting
- 22 Turbo-vuilvrees
- 23 3-in-1-spuitkop
- 24 Schrobmachine
- 25 Drukregelaar (Schrobmachine)
- 26 zwenkbare aansluiting (Schrobmachine)
- 27 Reinigingsmiddelen
- 28 Wateraansluiting
- 29 Koppeling (Wateraansluiting)
- 30 Zeefelement
- 31 Houder (Pistoolgreep)
- 32 Aan-/uitknop
- 33 Houder voor spuitmonden
- 34 Snelaansluiting met tuinslang-adapter
- 35 Alkaline-accu (1,5 V; AAA/LR03)

Technische gegevens

Hogedrukreiniger PHDP 180 C2

- Nominale spanning U .. 230 V ~; 50 Hz
- Nominaal vermogen P 3000 W
- Lengte Netsnoer5 m
- Veiligheidsklasse I
- Beschermingsgraad IPX5
- Gewicht 21,6 kg
- Lengte hogedrukslang 10 m
- Werkdruk (p) 15 MPa
- Max. toegestane druk (p_{max}) .. 18 MPa
- Max. toevoerdruk ($p_{in,max}$) 0,8 MPa
- Max. toevoertemperatuur ($T_{in,max}$)
.....40 °C
- Nominaal debiet (Q) ... 540 l/h (9 l/min)
- Max. nominaal debiet (Q_{max})
.....600 l/h (10 l/min)
- Max. aanzuighoogte 0,5 m

- Geluidsdrukniveau (L_{pA})
.....79,8 dB; $K_{pA}=3$ dB
- Geluidsvermogeniveau (L_{WA})
– gemeten 92,9 dB; $K_{WA}=2,41$ dB
- gegarandeerd98 dB
- Trilling (a_h) $\leq 2,50$ m/s²

Aanwijzingen voor stroomvoorziening

Dit apparaat is bedoeld voor gebruik op een stroomnet met een systeem-impedantie Z_{max} op het overdrachtpunt (huisaansluiting) van maximaal (0,300 + j 0,188) Ohm. De gebruiker moet ervoor zorgen dat het apparaat uitsluitend wordt aangesloten op een stroomnet dat aan deze vereiste voldoet. Indien nodig, kan de systeem-impedantie bij het plaatselijke energiebedrijf worden nagevraagd.

De geluids- en trilwaarden zijn vastgesteld in overeenstemming met de normen en bepalingen die in de conformiteitsverklaring zijn vermeld.

De vermelde totale trillingswaarden en geluidsemisiewaarden zijn gemeten volgens een genormeerde testprocedure en kunnen worden gebruikt om een elektrisch gereedschap met een ander gereedschap te vergelijken. De vermelde totale trillingswaarden en geluidsemisiewaarden kunnen ook worden gebruikt voor een voorlopige inschatting van de belasting.

▲ WAARSCHUWING! Trillingen en geluidsemisies tijdens het feitelijke gebruik van het elektrische apparaat kunnen afwijken van de opgegeven waarde, afhankelijk van de manier waarop het apparaat wordt gebruikt. Probeer de belasting door trillingen zo gering mogelijk te houden. Voorbeeld van maatregelen om de trillingsbelasting te verminderen, is de beperking van de werkuren. Houd daarbij reke-

ning met alle fasen van de bedrijfs-
cyclus (bijvoorbeeld ook periodes wan-
neer het elektrische gereedschap is
uitgeschakeld en periodes wanneer
het weliswaar is ingeschakeld maar
zonder belasting draait).

Veiligheidsaanwij- zingen



LET OP! Om risico op een elektrische schok, lichamenlijk letsel en brandgevaar te voorkomen, dient u bij het gebruik van elektrische apparaten de volgende elementaire veiligheidsmaatregelen in acht te nemen.

Betekenis van de veiligheidsaanwij- zingen

▲ GEVAAR! Als u deze veiligheidsaanwijzing niet volgt, gebeurt er een ongeval. Het gevolg is ernstig lichamenlijk letsel of de dood.

▲ WAARSCHUWING! Als u deze veiligheidsaanwijzing niet volgt, gebeurt er eventueel een ongeval. Het gevolg is eventueel ernstig lichamenlijk letsel of de dood.

▲ VOORZICHTIG! Als u deze veiligheidsaanwijzing niet volgt, gebeurt er een ongeval. Het gevolg is eventueel lichte of matig lichamenlijk letsel.

AANWIJZING! Als u deze veiligheidsaanwijzing niet volgt, gebeurt er een ongeval. Het gevolg is eventueel materiële schade.

Pictogrammen en symbolen

Pictogrammen op het apparaat



Let op!



Lees zorgvuldig de gebruiksaanwijzing. Maak u vertrouwd met de bedieningselementen en het juiste gebruik van het apparaat.



Let op! Als de kabel bij gebruik beschadigd wordt, moet hij onmiddellijk worden afgekoppeld van het stroomnet. De stekker moet ook uit het stopcontact worden gehaald bij het aansluiten op de watertoevoer of als u probeert om lekken te verhelpen.



Volgens geldende voorschriften mag de hogedrukreiniger nooit zonder systeemscheider op het drinkwater-net worden gebruikt. Er moet een geschikte systeemscheider volgens EN 12729 Typ BA worden gebruikt.



Gegarandeerd geluidsvermogensniveau L_{WA} in dB.

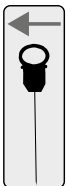

Reinigingsnaald spuitkop



Gebruik het apparaat uitsluitend staand, nooit liggend.



Hogedrukstralen kunnen gevaarlijk zijn bij onjuist gebruik. De straal mag niet op personen, dieren, actieve elektrische uitrusting of de machine zelf gericht worden.



Elektrische apparaten horen niet bij het huisvuil.

Veilige inbedrijfstelling van het apparaat

Algemene instructies

- Lees zorgvuldig de gebruiksaanwijzing. Maak u vertrouwd met de bedieningselementen en het juiste gebruik van het apparaat.
- Het apparaat mag niet door kinderen worden gebruikt. Kinderen moeten onder toezicht staan zodat ze niet met het apparaat spelen. Het apparaat kan worden bediend door per-

- sonen met verminderde lichamelijke, zintuiglijke of geestelijke vermogens of een gebrek aan ervaring en kennis, als zij onder toezicht staan of geïnstrueerd zijn over het veilige gebruik van het apparaat en de daaruit voortvloeiende gevaren begrijpen.
- Personen, die met de gebruiksaanwijzing niet vertrouwd zijn, mogen het apparaat niet gebruiken.
 - Hogedrukreinigers mogen alleen worden bediend door geïnstrueerde personen.
 - Het apparaat mag niet worden gebruikt op een hoogte van meer dan 2000 m.
 - Wanneer zich tijdens het gebruik een storing of een defect voordoet, moet het apparaat onmiddellijk uitgeschakeld worden en moet de netstekker uit het stopcontact worden gehaald. Voor mogelijke oorzaken van een storing: *Probleemopsporing, Pag. 94*. Of neem

contact op met ons servicecenter.

- We wijzen u erop dat de gebruiker zelf aansprakelijk is voor ongevallen of gevaarlijke situaties ten opzichte van derden en hun eigendom.
- Houd rekening met de geluidshinder en de lokale voorschriften.

Vorbereiding

- Bescherm uzelf tegen terugspattend water of vuil met een veiligheidsbril en geschikte beschermende kleding.
- Bij het gebruik van hogedrukreinigers kunnen aërosolen ontstaan. Het inademen van aërosolen kan schadelijk zijn voor de gezondheid. Afhankelijk van de toepassing kan het gebruik van volledig afgeschermd spuitmonden (bv. oppervlaktereinigers) de uitstoot van waterige aërosolen aanzienlijk verminderen. Draag, afhankelijk van de te reinigen omgeving, een geschikt ademhalingsstelsel van klasse FFP 2 of vergelijkbaar ter bescher-

ming tegen het inademen van aerosolen als het gebruik van een volledig afgeschermd mondstuk niet mogelijk is.

- Werk niet met een beschadigd, onvolledig of zonder toestemming van de fabrikant omgebouwd apparaat. Laat door een erkend technicus controleren of de nodige elektrische veiligheidsvoorzieningen aanwezig zijn voordat u het apparaat in gebruik neemt.
 - Het apparaat mag alleen worden aangesloten op een stopcontact dat door een ervaren elektricien volgens IEC 60364-1 is geïnstalleerd.
 - Controleer voor gebruik altijd de aansluit- en verlengkabels op tekenen van beschadiging of veroudering. Als de kabel tijdens gebruik beschadigd raakt, moet deze onmiddellijk worden losgekoppeld van het elektriciteitsnet; **RAAK DE LIJN NIET AAN VOORDAT HIJ IS LOSGEKOPPELD VAN HET NET.** Gebruik het
- apparaat niet als de kabel beschadigd of versleten is.
- Indien het netsnoer van dit apparaat beschadigd is, moet het worden vervangen door de fabrikant, diens dienst naverkoop of een soortgelijk gekwalificeerd persoon, om gevaren te voorkomen. Neem contact op met het servicecentrum.
 - Sluit het apparaat slechts aan op een stopcontact met een aardlekschakelaar (FI-schakelaar) met een gemeten lekstroom van niet meer dan 30 mA.
 - Gebruik alleen verlengsnoeren die geschikt zijn voor gebruik in openlucht. De aansluiting moet droog en boven de grond zijn. We raden aan om gebruik te maken van een kabelhaspel die het stopcontact op minstens 60 mm van de grond houdt.
 - Verlengkabels moeten een kabeldoorsnede hebben van ten minste $2 \times 2,5 \text{ mm}^2$.

- Hogedrukslangen, fittingen en koppelingen zijn belangrijk voor de veiligheid van de apparatuur. Gebruik uitsluitend door de producent aanbevolen hogedrukslangen, fittingen en koppelstukken.
- Gebruik het apparaat niet als het netsnoer, de wattertoevoer of andere belangrijke onderdelen zoals de hogedrukslang of het spuitpistool beschadigd of lek zijn.
- Gebruik het apparaat alleen rechtopstaand en alleen op een stevige, vlakke ondergrond.
- Gebruik het apparaat nooit wanneer kinderen of dieren in de buurt zijn. Personen in de buurt moeten veiligheidskleding dragen.
- Hogedrukstralen kunnen gevaarlijk zijn bij onjuist gebruik. De straal mag niet op personen, dieren, actieve elektrische uitrusting of de machine zelf gericht worden.
- Richt de straal niet op uzelf of op anderen om kleding of schoenen te reinigen.
- Als u in aanraking komt met reinigingsmiddel, spoel dan met veel schoon water.
- Gebruik het netsnoer niet om de stekker uit het stopcontact te trekken of om aan het apparaat te trekken. Bescherm het netsnoer tegen hitte, olie en scherpe randen.
- Explosiegevaar – geen ontvlambare vloeistoffen spuiten.

Bedrijf

- Wees oplettend, let op wat u doet en gebruik uw gezond verstand wanneer u met het apparaat werkt. Gebruik het apparaat niet als u moe bent of onder invloed van drugs, alcohol of medicijnen.
- Gebruik het apparaat niet in de buurt van brandbare vloeistoffen of gassen. Als u hiermee geen rekening houdt, bestaat er brand- of ontploffingsgevaar.
- Transporteer het apparaat nooit wanneer de aandrijving nog draait.

- Schakel het apparaat uit en trek de stekker uit het stopcontact. Verzeker u ervan dat alle bewegende delen volledig tot stilstand zijn gekomen
 - telkens wanneer u het apparaat alleen achterlaat,
 - voor u accessoires vangt,
 - voordat u blokkeringen verwijdert of verstoppingen verhelpt,
 - voordat u het apparaat controleert, reinigt of eraan werkt.
- Als het apparaat abnormaal begint te trillen, is een onmiddellijke controle vereist:
 - zoek naar beschadigingen,
 - vervang beschadigde onderdelen,
 - neem contact op met het servicecentrum.
- Vervang om veiligheidsredenen versleten of beschadigde onderdelen. Gebruik uitsluitend originele onderdelen en toebehoren. Bij gebruik van andere reserveonderdelen vervalt de garantie onmiddellijk.
- Het apparaat mag alleen worden opengemaakt door een daartoe bevoegde elektricien. Neem in geval van reparaties altijd contact op met ons servicecenter.
- Koppel de aandrijving los, koppel het apparaat los van de stroomvoorziening en laat het apparaat afkoelen als het apparaat stilgezet is voor reiniging, instelling, opslag of vervanging van een accessoire.
- Ga voorzichtig om met het apparaat en houd het schoon.
- Houd het apparaat buiten bereik van kinderen.

Reiniging, onderhoud en opslag

- Laat de motor afkoelen voordat u het apparaat voor langere tijd uitschakelt.

Veiligheidsinstructies voor batterijen

Onder normale bedrijfsomstandigheden levert een

hermetisch afgesloten batterij geen gevaar op. Een batterij kan gevaarlijk zijn in de volgende gevallen:

▲ **GEVAAR!** Levensgevaar door inslikken! Houd kinderen uit de buurt van batterijen.

▲ **VOORZICHTIG!** Gevaar voor explosie en chemische brandwonden! Let er bij het hanteren van batterijen op:

- open of beschadig nooit batterijen.
- Probeer nooit wegwerp-batterijen op te laden.
- Stel batterijen nooit bloot aan warmtebronnen, vuur of directe zonnestralen.
- Sluit batterijen nooit kort.
- Meng nooit gebruikte en nieuwe batterijen in een apparaat.
- Let op de juiste polariteit bij het plaatsen van de batterijen.
- Verwijder lekkende batterijen onmiddellijk uit het batterijvak.

▲ **WAARSCHUWING!** Risico op brandwonden en vergiftiging door batterijzuur!

Als er **giftig** en **corrosief** batterijzuur uitlekt:

- **Na oogcontact:** Spoel de ogen grondig onder overvloedig stromend water gedurende 30 minuten. Bel onmiddellijk een arts.
- **Na huidcontact:** Verwijder verontreinigde kleding en spoel de huid af met veel stromend water gedurende ten minste 15 minuten. Raadpleeg een arts als irritatie, verwonding of pijn aanhoudt.
- **Na inademen:** Ga in de frisse lucht als irritatie van de luchtwegen optreedt. Raadpleeg een arts als irritatie aanhoudt.
- **Na inslikken:** Wek geen braken op. Als de persoon bij bewustzijn is, zorg er dan voor dat hij zijn mond en de huid rondom met water spoelt gedurende ten minste 15 minuten. Raadpleeg onmiddellijk een arts. Bel onmiddellijk een arts.

Vorbereitung

▲ **WAARSCHUWING!** Gevaar voor letsel door onbedoeld aanlopen van

het apparaat. Steek de stekker pas in het stopcontact als het apparaat volledig is voorbereid voor gebruik.

Bedieningselementen en hun functie

Maak u vóór het eerste gebruik van het apparaat vertrouwd met de bedieningselementen van het apparaat.

Pistoolgreep (1)

• Inschakelhendel (17)

- Trekken aan inschakelhendel: Hierdoor wordt de hogedrukstraal geactiveerd
- Inschakelhendel loslaten: Hierdoor wordt de hogedrukstraal gedeactiveerd

• Kinderbeveiliging (18) op de inschakelhendel (van achteren gezien)



← De inschakelhendel is vergrendeld .

→ U kunt aan de inschakelhendel trekken .

⚠ WAARSCHUWING! Gevaar van letsel door hogedrukstraal! Vergrendel de inschakelhendel bij elke onderbreking van de werkzaamheden.

• Drukinstelling (20)

De buis van de pistoolgreep kan in drie standen worden gedraaid.

-  lage druk
-  hoge druk

• LC-display (15)

Het display toont de ingestelde druk wanneer de inschakelhendel uitgetrokken is.



hoge druk voor wanden en schuim



standaard druk voor voertuigen



lage druk voor gevoelige voorwerpen

Beugelgreep (2)

Met de beugelgreep uitgetrokken, kunt u het apparaat comfortabel rollen.

- Beugel uittrekken: Trek de beugelgreep naar boven.
- Trek de beugel in: Druk op de ontgrendeling (3) van de beugelgreep en druk de beugelgreep naar onder.

Batterijen plaatsen

Plaats de batterijen in het batterijvak voordat u het apparaat voor het eerst gebruikt.

Benodigde gereedschappen

- Kruiskopschroevendraaier (niet meegeleverd)

Procedure

1. Verwijder de schroef in het deksel van het batterijvak (16).
2. Bevestig het deksel van het batterijvak.
3. Plaats de batterijen (35) in het batterijvak. Let op de juiste polariteit bij het plaatsen in het batterijvak.
4. Druk op de inschakelhendel (17) op de pistoolgreep (1). Het LC-display toont de geselecteerde druk. Als het LC-display niets aangeeft, controleer dan de uitlijning van de batterijen.
5. Plaats het deksel van het batterijvak.
6. Bevestig het deksel van het batterijvak met behulp van de schroef.

Eerste ingebruikname

1. Wateraansluiting (28): Verwijder de plug.
Het is mogelijk dat er water uitstroomt.

Apparaat opstellen

1. Zet het apparaat verticaal op een vlakke ondergrond.
2. Zorg ervoor dat de hogedrukslang (8) door de geleiding voor hogedrukslang (9) gaat.
3. Steek de hogedrukslang (8) in de hogedrukaansluiting op de pistoolgreep (1).

Zorgen voor watervoorziening

U hebt twee mogelijkheden voor de watervoorziening van het apparaat:

- Aansluiting op waterleiding
- Aanzuigen van stilstaand, schoon water, bijv. regenton

Aansluiting op waterleiding

Voorwaarden

- Toevoerslang: Tuinslang met gemonteerde tuinslangaansluiting (34); \varnothing 13 mm ($\frac{1}{2}$ ""); lengte tussen 5 m en 30 m
- Minimum debiet: 540 l/h (9 l/min)
- **Systemischeider**
Een systemischeider (terugslagklep) verhindert de terugstroom van water en reinigingsmiddel in de drinkwaterleiding.
 - Volgens geldende voorschriften mogen hogedrukreinigers nooit zonder systemischeider op het drinkwater net worden gebruikt. Er moet een geschikte systemischeider volgens EN 12729 type BA worden gebruikt.
 - Water dat door een systemischeider is gegaan, wordt geclassificeerd als niet drinkbaar.

- Een systemischeider is verkrijgbaar bij de vakhandel.

Procedure

1. Steek het zeefinzetstuk (30) in de wateraansluiting (28).
2. Monteer de koppeling (29) op de wateraansluiting (28).
3. Monteer de snelaansluiting met tuinslangadapter (34) op de toevoerleidingslang.
 - Verwijder de gegroefde klemmoer.
 - Schuif de klemmoer over het uiteinde van de slang.
 - Steek het uiteinde van de slang in de schroefdraad van de snelkoppeling met tuinslangadapter.
 - Zet de snelkoppeling met de tuinslangadapter vast met de klemmoer.
 - Controleer of de snelkoppeling met tuinslangadapter stevig op de slang zit.
4. Sluit de toevoerslang aan op de watervoorziening.
5. Toevoerslang ontluichten: open de watervoorziening en laat water aan het andere uiteinde van de toevoerslang uitstromen totdat in het uitstromende water geen belletjes meer te zien zijn. Draai de watervoorziening dicht.
6. Verbind de snelaansluiting met de tuinslangadapter (34) op de toevoerslang met de koppeling (29).

Water aanzuigen

Voorwaarden

- **AANWIJZING!** Verontreiniging door teruggespoelde reinigingsmiddelen! Zuig geen water aan uit natuurlijke poelen.
- Zuigslang met filterkorf (niet inbegrepen in de leveringsomvang,)

- stilstaand, schoon water, bijv. regenton
- Max. aanzuighoogte: 0,5 m

Procedure

⚠ WAARSCHUWING! Elektrische schok! Het apparaat zelf mag niet in de waterpoel ondergedompeld worden.

AANWIJZING! Beschadiging door drooglopen! Zorg voor voldoende watervoorraad en een veilige watertoevoer.

1. Sluit de aanzuigslang met filterkorf aan op de koppeling (29) op de wateraansluiting (28) van het apparaat.
2. Steek het uiteinde met de filterkorf in de waterpoel.
3. Verwijder de lans (4) van de pistoolgreep (1).
4. Druk en houd de inschakelhendel ingedrukt (17).
5. Breng de aan-/uitschakelaar (32) in stand „I“ (AAN).
Het apparaat begint water aan te zuigen en de lucht kan ontsnappen.
6. Wanneer er geen lucht meer in het apparaat is, kunt u de inschakelhendel loslaten.
7. Monteer een hulpstuk.

Opzetstuk kiezen

3-in-1-spuitkop (23)

Door aan de tip te draaien, kunt u tussen 3 spuitkoppen kiezen. Een pictogram toont de ingestelde spuitkop in de verlenging van de lans.

 Puntstraal

 Vlakstraak (30°)

 Schuimspuitkop voor reinigingsmiddel

Turbo-vuilvrees (22)



De roterende waterstraal is geschikt om te werken met een laag waterverbruik.

Schrobmachine (24)

Opmerking

- Gebruik de schrobmachine uitsluitend op vaste ondergronden.
- Hef de schrobmachine nooit op terwijl de hogedrukstraal nog actief is.

Eigenschappen

- Spatwatervrije hogedrukreiniging van vloeren en wanden
- Hoog reinigingsresultaat dankzij roterende spuitkoppen
- Drukregelaar

Bedieningselementen

- Drukregelaar (25)
 - ↳ Hogere druk, spuitarmen draaien sneller
 - ↳ Lagere druk, spuitarmen draaien trager

Opzetstuk monteren en demonteren

Spuitkop plaatsen

1. Monteer de lans (4) op de pistoolgreep (1) (Bajonetsluiting: Inpluggen en draaien).
2. Trek aan de ring van de snelkoppeling (21) aan de lans (4) en houd deze vast.
3. Zet het hulpstuk op de lans (4).

- Laat de ring van de snelkoppeling (21) los.
Het hulpstuk klikt vast.

Spuitskop verwijderen

- Trek aan de ring van de snelkoppeling (21) aan de lans (4) en houd deze vast.
- Trek het hulpstuk van de lans (4).
- Laat de ring van de snelkoppeling (21) los.
- Verwijder de lans (4) van de pistoolgreep (1) (Bajonetsluiting: Drukken, draaien en trekken).

Schrobmachine (24) monteren

- Verwijder de lans (4) van de pistoolgreep (1) (Bajonetsluiting: Drukken, draaien en trekken).
- Optioneel: Monteer de verlengbuis (7) aan zwenkbare aansluiting (26) van de schrobmachine (Bajonetsluiting: Inpluggen en draaien).
- Monteer de verlengbuis (de zwenkbare aansluiting van de schrobmachine) op de pistoolgreep (1).
- Zet de draaibare verbinding en de verlengbuis vast met de wartelmoeren. Het mag niet mogelijk zijn de bajonetsluitingen te openen.

Schrobmachine (24) demonteren

- Los de wartelmoeren aan de zwenkbare aansluiting (26) en aan de verlengbuis (7).
- Demonteer de verlengbuis (de zwenkbare aansluiting van de schrobmachine) op de pistoolgreep (1) (Bajonetsluiting: Drukken, draaien en trekken).
- Demonteer de verlengbuis van de zwenkbare aansluiting (26) (Bajonetsluiting: Drukken, draaien en trekken).

Bedrijf

Reinig met reinigingsmiddelen

Vereisten voor het reinigingsmiddel

- Dit apparaat is ontwikkeld voor gebruik met een neutraal reinigingsmiddel op basis van biologisch afbreekbare anionogene oppervlakteactieve stoffen.
- Het gebruik van andere reinigingsmiddelen of chemische stoffen kan de veiligheid van het apparaat aantasten en schade tot gevolg hebben. Dergelijke schade aan het apparaat valt niet onder de garantie.
- U kunt reinigingsmiddelen via onze online shop aankopen.

Voorwaarden

- Het reinigingsmiddelreservoir is gevuld met reinigingsmiddel.
- De draaibare drukinstelling (20) op de pistoolgreep (1) staat in positie *hoge druk voor wanden en schuim*, het LC-display (15) geeft  aan.

Reinigingsmiddelreservoir vullen en legen

- Verwijder de afsluitdop met de zuigslang (12) van het reinigingsmiddelreservoir (13).
- Trek het wasmiddelreservoir naar boven en vervolgens van de machine af.
Het reinigingsmiddelreservoir is verwijderd en kan gevuld of geleegd worden.
- Monteer het reinigingsmiddelreservoir in de omgekeerde volgorde.
- Sluit het reinigingsmiddelreservoir met de afsluitklep.
- Schuif de zuigslang tot aan de bodem in het reinigingsmiddelreservoir.

Inschakelen

▲ WAARSCHUWING! Een lekkend watersysteem kan leiden tot elektrische schok! Breng de aan-/uitschakelaar (32) in stand „0“ (UIT). Trek de stekker uit het stopcontact. Begin opnieuw met het maken van de wateraansluitingen (zie *Zorgen voor watervoorziening, Pag. 88*).

▲ WAARSCHUWING! Het apparaat mag uitsluitend worden gebruikt als deze rechtop staat! Als het apparaat omvalt, bestaat er risico op een elektrische schok. Breng de aan-/uitschakelaar (32) in stand „0“ (UIT). Trek de stekker uit het stopcontact. Pas dan mag u het apparaat weer rechtop zetten. Wacht voor uw eigen veiligheid ongeveer vijf minuten voordat u de stekker weer in het stopcontact steekt.

▲ WAARSCHUWING! Ongeschikte verlengsnoeren kunnen gevaarlijk zijn! Gebruik alleen verlengsnoeren die geschikt zijn voor gebruik in openlucht. De aansluiting moet droog en boven de grond zijn. We raden aan om gebruik te maken van een kabelhaspel die het stopcontact op minstens 60 mm van de grond houdt.

1. Zorg ervoor dat de aan/uitschakelaar (32) in de stand „0“ (UIT) staat.
2. Zet het apparaat rechtop.
3. Sluit de stekker aan met een geaard stopcontact met aardlekschakelaar.

Het rechterdeel van de houder voor de netaansluitkabel (11), gezien vanaf de achterkant, kan worden gedraaid. Zo kunt u het netsnoer (10) gemakkelijk verwijderen.

4. **AANWIJZING!** Bij droge werking raakt het apparaat beschadigd. Gebruik de hogedrukreiniger niet als de kraan is dichtgedraaid.

Draai de waterkraan helemaal open.

5. Breng de aan-/uitschakelaar (32) in stand „I“ (AAN).

De motor start kort totdat de nodige druk is opgebouwd. Dan stopt de motor.



6. **▲ WAARSCHUWING!** Houd rekening met de terugstootkracht van de uittredende waterstraal. Anders loopt u het risico dat uzelf of anderen gewond raken. Zorg ervoor dat u stabiel staat. Houd de pistoolgreep (1) goed vast.

Druk op de inschakelhendel (17) van de pistoolgreep (1).

De spuitkop werkt met druk en de motor start. Als u de inschakelhendel (17) loslaat, stopt de motor. De hoge druk in het systeem blijft behouden.

Bedrijf onderbreken

U kunt de pistoolgreep (1) met lans en spuitkop in de houder voor pistoolgreep (31) steken.

1. Laat de inschakelhendel (17) van de pistoolgreep (1) los.
2. Als u de pistoolgreep weglegt: Schakel de kinderbeveiliging van de inschakelhendel in (18) (van achteren gezien).
← De inschakelhendel is vergrendeld .
→ U kunt aan de inschakelhendel trekken .

▲ WAARSCHUWING! Gevaar van letsel door hogedrukstraal! Vergrendel de inschakelhendel bij elke onderbreking van de werkzaamheden.

3. Bij langere werkonderbrekingen: Breng de aan-/uitschakelaar (32) in stand „0“ (UIT).

Ontluchten

Toevoerslang ontluchten

1. Sluit de waterkraan.
2. Haal de toevoerslang van het apparaat af.
3. Zie voor verdere instructies *Zorgen voor watervoorziening, Pag. 88*

Apparaat ontluchten

1. Breng de aan-/uitschakelaar (32) in stand „I“ (AAN).
2. Wacht totdat de druk is opgebouwd en de motor stopt.
3. Breng de aan-/uitschakelaar (32) in stand „0“ (UIT).
4. Druk net zo lang op de inschakelhendel (17) van de pistoolgreep (1) tot de druk is verminderd.
5. Doe dit een paar keer achter elkaar totdat het apparaat helemaal is ontlucht.

Bedrijf beëindigen.

1. Na werkzaamheden met reinigingsmiddelen:
 - Leeg het reinigingsmiddelreservoir (13).
 - Spoel het apparaat uit met helder water totdat er geen reinigingsmiddel meer in de leidingen zit.
2. Laat de inschakelhendel (17) los.
3. Breng de aan-/uitschakelaar (32) in stand „0“ (UIT).
4. Sluit de waterkraan.
5. Druk net zo lang op de inschakelhendel (17) van de pistoolgreep (1) tot de druk is verminderd.
6. Trek de stekker uit het stopcontact. Wikkel het netsnoer (10) op de houder (11).
7. Koppel het apparaat los van de watervoorziening.

Reiniging, onderhoud en opslag

⚠ WAARSCHUWING! Elektrische schok! Gevaar voor letsel door onbedoeld aanlopen van het apparaat. Bescherm u bij onderhouds- en reinigingswerkzaamheden. Schakel het apparaat uit en trek de stekker uit het stopcontact.

Laat reparatiewerkzaamheden en onderhoud, die niet zijn beschreven in deze handleiding, uitvoeren door een gespecialiseerd service-center. Gebruik uitsluitend originele onderdelen.

Reiniging

AANWIJZING! Beschadigingsgevaar! Verkeerde reiniging kan het apparaat beschadigen. Spuit het apparaat nooit schoon met water. Reinig het apparaat niet onder stromend water. Gebruik geen bijtende schoonmaak- of oplosmiddelen.

Houd het apparaat steeds schoon.

Reinigen na gebruik

1. Breng de aan-/uitschakelaar (32) in stand „0“ (UIT).
2. Trek de stekker uit het stopcontact.
3. Houd de ventilatiesleuven schoon en vrij.
4. Reinig het apparaat met een zachte borstel of met een enigszins vochtige doek.

3-in-1-spuitkop reinigen

In zeldzame gevallen kan het gebeuren dat de 3-in-1-spuitkop verstopt raakt door vreemde deeltjes.

1. Demonteer de 3-in-1-spuitkop (23).
2. Stel de 3-in-1-spuitkop zo in, dat de te reinigen spuitkop en de aansluiting op elkaar uitgelijnd zijn.

3. Verwijder de vreemde deeltjes vanaf de voorkant met de reinigingsnaald voor de spuitkop (6).
4. Spoel de 3-in-1-spuutkop vooraan met water, om de vreemde deeltjes te verwijderen.

Zeefelement in de wateraansluiting reinigen

1. Verwijder de koppeling (29) van de wateraansluiting (28).
2. Neem het zeefelement (30) uit de wateraansluiting.
3. Reinig het zeefelement onder stromend water.
4. Monteer het zeefelement (30) en de koppeling (29) in omgekeerde volgorde.

Batterijen vervangen

Vervang de batterijen wanneer het LC-display (15) geen informatie meer toont.

Benodigd gereedschap

- Kruiskopschroevendraaier (niet meegeleverd)

Batterijen vervangen

1. Verwijder de schroef in het deksel van het batterijvak (16).
2. Bevestig het deksel van het batterijvak.
3. Vervang de batterijen (35) in het batterijvak door nieuwe batterijen. Let op de juiste polariteit bij het plaatsen in het batterijvak.
4. Druk op de inschakelhendel (17) op de pistoolgreep (1).
Het LC-display toont de geselecteerde druk. Als het LC-display niets aangeeft, controleer dan of de batterijen correct zijn geplaatst.
5. Plaats het deksel van het batterijvak.

6. Bevestig het deksel van het batterijvak met behulp van de schroef.

Onderhoud

Het apparaat is onderhoudsvrij.

Opslag

Instructies

Sla het apparaat en accessoires steeds als volgt op:

- zuiver
- droog
- beschermd tegen stof
- beschermd tegen vorst
- buiten het bereik van kinderen

Apparaat gereedmaken voor opslag

AANWIJZING! De hogedrukreiniger en het toebehoren worden door vorst vernield, wanneer niet alle water eruit is.

1. Verwijder alle water uit het apparaat.
 - Koppel het apparaat los van de watervoorziening.
 - Schakel de hogedrukreiniger aan de aan-/uitschakelaar (32) maximaal 1 minuut in.
 - Druk op de inschakelhendel (17) op de pistoolgreep (1), tot er geen water meer aan de pistoolgreep (1) of aan het hulpstuk uitkomt.
 - Schakel het apparaat uit.
2. Laat alle water uit het toebehoren lopen.
3. Bewaar alle hulpstukken rechtop in de houders met de aansluiting naar beneden gericht.
4. Rol de hogedrukslang op de slangtrommel (5).
5. Berg het netsnoer op in de daartoe voorziene houder (11).

Probleemopsporing

De volgende tabel helpt u bij het oplossen van storingen:

Probleem	Mogelijke oorzaak	Foutherstel
Apparaat start niet	Aan-uitschakelaar (32) uitgeschakeld	Positie van de aan-/uitschakelaar controleren
	Spanning ontbreekt	Stopcontact, netsnoer, stekker en zekering controleren, evt. reparatie door elektricien.
	Storing in voeding	Controleer of de elektrische installatie overeenstemt met de specificaties op het typeplaatje
Apparaat levert geen water	Luchtbellen in de hogedrukreiniger	Apparaat inschakelen en inschakelhendel (17) activeren.
		<i>Ontluchten, Pag. 92</i>
Apparaat heeft geen druk	Luchtbellen in de hogedrukreiniger	<i>Ontluchten, Pag. 92</i>
	Wegvallende druk in leiding	Controleer de watertoevoer
Lek in watersysteem	Aansluitingen niet juist gemonteerd	Schakel het apparaat uit en koppel het los van het net. Sluit het apparaat opnieuw op de waterleidingen aan (zie <i>Zorgen voor watervoorziening, Pag. 88</i>)
	Wateraansluiting (28) lek	Schakel het apparaat uit en koppel het los van het net. Vervang de koppeling (29) aan de wateraansluiting (28) incl de dichtingsring (zie)
Sterke drukschommelingen	3-in-1-spuitmond (23) vuil	Spoel de 3-in-1-spuitmond (23) met water. Reinig indien nodig de mondstukboring met de mondstukreinigungsnaald (6; zie).
	3-in-1-spuitmond (23) verstopt	Verwijder de 3-in-1-spuitmond (23) en verzeker er u van dat het water aan de pistoolgreep (1) ongehinderd eruit spuit.

Afvoeren/milieubescherming

Voer afgedankte apparaten, toebehoren en verpakkingsmaterialen op milieuvriendelijke manier af.



Elektrische apparaten horen niet bij het huisvuil.

Het symbool van de doorkruiste verwijfbare afvalbak betekent dat dit product aan het einde van zijn levensduur niet als ongesorteerd stedelijk afval mag worden verwijderd.

Richtlijn 2012/19/EU betreffende afgedankte elektrische en elektronische apparatuur:

Consumenten zijn wettelijk verplicht elektrische en elektronische apparatuur aan het eind van de levensduur op milieuvriendelijke wijze te recyclen. Op die manier wordt milieuvriendelijke en grondstofbesparende recycling gewaarborgd.

Afhankelijk van de omzetting in nationaal recht, hebt u de volgende mogelijkheden:

- retourneren naar een verkooppunt,
- aan een officieel inzamelpunt inleveren,
- retourneren naar de fabrikant/distributeur.

Dit is niet van toepassing op accessoires die bij oude apparaten zijn gevoegd en hulpmiddelen zonder elektrische bestanddelen.



Voer batterijen af volgens de plaatselijke voorschriften. Geef batterijen af op een inzamelpunt voor oude batterijen, vanwaar ze worden meegegeven voor een milieuvriendelijke recycling. Vraag uw plaatselijke afvalverwerkingsbedrijf of het servicecentrum hiernaar.

Afvoer van de reinigingsmiddelfles

- Productresten moeten worden verwijderd in overeenstemming met de Afvalrichtlijn 2008/98/EG en de nationale en regionale regelgeving. Voor dit product kan geen afvalcodenummer overeenkomstig de Europese afvalcatalogus (AVV) worden vastgesteld, aangezien alleen het beoogde gebruik door de consument een toewijzing mogelijk maakt. Het codenummer van de afvalstof moet binnen de EU in overleg met de afvalverwijderaar worden vastgesteld.
- Niet-verontreinigde verpakkingen kunnen worden gerecycleerd.
- Verpakkingen die niet kunnen worden gereinigd, moeten op dezelfde manier worden verwijderd als de stof.

Service

Garantie

Beste klant,

U krijgt op dit product een garantie van 5 jaar vanaf datum van aankoop. In geval van defecten aan dit product hebt u tegenover de verkoper van het product wettelijke rechten. Deze wettelijke rechten worden door de onderstaande garantie niet beperkt.

Garantievoorwaarden

De garantietermijn begint bij de koopdatum. Gelieve de originele kasbon goed te bewaren. Dit document is vereist als aankoopbewijs. Als een materiaal- of fabricagefout optreedt binnen vijf jaar na de aankoopdatum van dit product, zullen wij – naar eigen goeddunken – het product gratis voor u repareren of vervangen. Deze garantieservice vereist dat het defecte product en het aankoopbewijs (kasbon) binnen de periode van vijf jaar

worden overlegd en een schriftelijk kort wordt beschreven wat het defect is en wanneer het zich heeft voorgedaan.

Als het defect onder onze garantie valt, krijgt u het gerepareerde of een nieuw product terug. Na reparatie of vervanging van het product begint geen nieuwe garantieperiode.

Garantietermijn en wettelijke claims voor gebreken

De garantie verlengt de garantieperiode niet. Dit geldt ook voor vervangen en gerepareerde onderdelen. Eventuele bij aankoop reeds aanwezige beschadigingen of gebreken dienen direct na het uitpakken te worden gemeld. Voor reparaties na afloop van de garantieperiode worden kosten in rekening gebracht.

Omvang van de garantie

Het product is zorgvuldig geproduceerd volgens strenge kwaliteitsrichtlijnen en grondig getest voor levering. De garantie is van toepassing op materiaal- of fabricagefouten. Deze garantie dekt geen productonderdelen die onderhevig zijn aan normale slijtage en daarom kunnen worden beschouwd als slijtageonderdelen (bijv. Hogedrukslang) of schade aan breekbare onderdelen (bijv. Schakelaar).

Deze garantie vervalt indien het product beschadigd, verkeerd gebruikt of niet onderhouden is. Voor een goed gebruik van het product moeten alle aanwijzingen in de gebruiksaanwijzing strikt worden opgevolgd. Gebruiken en handelingen die in de gebruiksaanwijzing worden afgeraden of waartegen worden gewaarschuwd, moeten ten allen tijde worden vermeden.

Het product is uitsluitend bedoeld voor privégebruik en niet voor commercieel gebruik. De garantie vervalt

bij misbruik en onoordeelkundig gebruik, het gebruik van geweld en ingrepen die niet door ons geautoriseerde servicefiliaal zijn uitgevoerd.

Verwerking bij garantie

Om ervoor te zorgen dat uw verzoek snel wordt verwerkt, volgt u de onderstaande instructies:

- Houd voor alle vragen de kassabon en het artikelnummer (IAN 466521_2404) bij de hand als bewijs van aankoop.
- Raadpleeg het typeplaatje op het product, een gravure op het product, de titelpagina van de gebruiksaanwijzing (linksonder) of de sticker op de achterkant of onderkant van het product voor het artikelnummer.
- Neem bij functiestoringen of andere defecten eerst **telefonisch** of gebruik ons **contactformulier** dat u kunt vinden op parkside-diy.com in de categorie **Service** contact op met het hieronder genoemde servicecentrum.
- Als een product als defect is geregistreerd, kunt u het na overleg met ons Servicecentrum franco opsturen naar het serviceadres dat u is opgegeven, met bijvoeging van het aankoopbewijs (kassabon) en onder vermelding van wat het defect is en wanneer het defect is opgetreden. Om acceptatieproblemen en extra kosten te voorkomen, is het absoluut noodzakelijk dat u alleen het aan u opgegeven adres gebruikt. Zorg ervoor dat de zending geen vrachtvervoer is, per volumineuze goederen, expres of andere speciale vracht. Verzend het product inclusief alle toebehoren die bij de aankoop zijn geleverd en zorg ervoor dat de verpakking voldoende stevig is voor transport.



U kunt deze en vele andere hand-leidingen bekijken en downloaden op *parkside-diy.com*. Deze QR-code brengt u rechtstreeks naar *parkside-diy.com*. Selecteer uw land en gebruik het zoekmasker om de gebruiksaanwijzing te zoeken. U kunt uw gebruiksaanwijzing openen door het artikelnummer (IAN) 466521_2404 in te voeren.

Reparatie-service

Neem contact op met het servicecentrum voor reparaties **die niet door de garantie worden gedekt**. U ontvangt daar een kostenraming.

- Wij kunnen alleen apparaten verwerken die voldoende verpakt en gefrankeerd zijn verzonden.

Opmerking: stuur uw apparaat schoon en met vermelding van het

defect naar het adres dat door het servicecentrum is opgegeven.

- Apparaten die niet vooraf zijn betaald of die zijn verzonden met omvangrijke goederen, exprespост of andere speciale vracht, worden niet geaccepteerd.
- We zullen de door u opgestuurde defecte apparaten gratis afvoeren.

Service-Center

(NL) Service Nederland
Tel.: 08000 229556
Contactformulier op *parkside-diy.com*
IAN 466521_2404

(BE) Service België
Tel.: 0800 12614
Contactformulier op *parkside-diy.com*
IAN 466521_2404

Importeur

Opgelet: het onderstaande adres is geen serviceadres. Neem eerst contact op met het bovenvermelde service-center.

Grizzly Tools GmbH & Co. KG
Stockstädter Str. 20
63762 Großostheim
DUITSLAND
www.grizzlytools.de

Reserveonderdelen en toebehoren

Reserveonderdelen en toebehoren zijn beschikbaar via *www.grizzlytools.shop*. Als u problemen heeft met uw bestelproces, neem dan contact met ons op via onze online shop. Indien u nog vragen heeft, kunt u contact opnemen met: *Service-Center, Pag. 97*

Pos. nr.	Benaming	Bestelnr.
27	Reinigingsmiddelen URM 500 (500 ml)	30990010
6	Reinigingsnaald spuitkop	91110572
28	Wateraansluiting	91106023
14	Wielen	91106025

Pos. nr.	Benaming	Bestelnr.
13	Reinigingsmiddelreservoir	91106026
11	Houder (Netsnoer)	91106027
24	Schrobmachine	91106028
2	Beugelgreep	91106029
8	Hogedrukslang, 10 m, zwart	91106030
1	Pistoolgreep	91106032
5	Slangtrommel met kruk (zonder Hogedrukslang)	91110571
7	Verlengbuis	91106036
29, 30	Koppeling (Wateraansluiting), Zeefelement	91106182
4	Lans	91106183
22	Turbo-vuulfrees	91106184
23	3-in-1-spuitkop	91106185

Vertaling van de originele EU-conformiteitsverklaring

Product: **Hogedrukreiniger**

Model: **PHDP 180 C2**

Serienummer: 000001 – 040000

Het hierboven beschreven voorwerp is in overeenstemming met de desbetreffende harmonisatiewetgeving van de Unie:

**2006/42/EC • 2014/30/EU • 2000/14/EC & 2005/88/EC
• 2011/65/EU & (EU) 2015/863**

Het hierboven beschreven voorwerp is conform Richtlijn 2011/65/EU van het Europees Parlement en de Raad van 8 juni 2011 betreffende beperking van het gebruik van bepaalde gevaarlijke stoffen in elektrische en elektronische apparatuur.

Om de conformiteit te waarborgen, zijn de volgende geharmoniseerde normen en nationale normen en voorschriften toegepast:

**EN 60335-1:2012/A15:2021 • EN 60335-2-79:2012 • EN 62233:2008
EN IEC 55014-1:2021 • EN IEC 55014-2:2021 • EN IEC 63000:2018
EN IEC 61000-3-2:2019/A1:2021 • EN 61000-3-11:2019**

Overeenkomstig Richtlijn 2000/14/EC betreffende de geluidsemissie wordt het volgende bevestigd: Geluidsvermoggenniveau (L_{WA})

– gemeten: 92,9 dB;

– gegarandeerd: 98 dB

Gevolgd conformiteitsbeoordelingsprocedure volgens 2000/14/EC, bijlage V.

Deze conformiteitsverklaring wordt verstrekt onder volledige verantwoordelijkheid van de fabrikant:

CE Grizzly Tools GmbH & Co. KG
Stockstädter Str. 20
63762 Großostheim
DUITSLAND
04.11.2024



Christian Frank
Documentatie gemachtigde

Índice de contenido

Introducción.....	100
Uso previsto.....	101
Volumen de suministro/accesorios.....	101
Descripción del funcionamiento.....	101
Vista general.....	101
Datos técnicos.....	102
Indicaciones de seguridad.....	103
Significado de las indicaciones de seguridad.....	103
Gráficos y símbolos.....	103
Puesta en funcionamiento segura del aparato.....	104
Indicaciones de seguridad para las pilas.....	109
Preparación.....	110
Elementos de control y su función.....	110
Colocar las pilas.....	110
Primera puesta en funcionamiento.....	111
Instalar el aparato.....	111
Establecer el suministro de agua.....	111
Selección del accesorio.....	112
Montaje y desmontaje de accesorios.....	113
Funcionamiento.....	113
Limpieza con detergentes.....	113
Encender.....	114
Interrumpir el funcionamiento... ..	114
Purga.....	115
Finalizar el funcionamiento.....	115
Limpieza, mantenimiento y almacenamiento.....	115
Limpieza.....	115
Cambio de pilas.....	116
Mantenimiento.....	116
Almacenamiento.....	116
Localización de averías.....	117

Eliminación/protección del medio ambiente.....	118
Servicio.....	119
Garantía.....	119
Servicio de reparación.....	120
Service-Center.....	121
Importador.....	121
Piezas de repuesto y accesorios.....	121
Traducción de la declaración UE de conformidad.....	122

Introducción

Enhorabuena por la compra de su nuevo limpiador a alta presión (en adelante, denominado aparato o herramienta eléctrica).

Ha adquirido un aparato de alta calidad. Durante la producción del aparato se ha revisado su calidad y se le ha realizado una inspección final. Por lo tanto, la capacidad de funcionamiento de su aparato queda garantizada.

No se puede descartar que en casos individuales pueda haber restos de agua en o dentro del aparato o en las mangueras. Esto no es ningún defecto y no supone ningún motivo de preocupación.



Este manual de instrucciones es parte de este aparato. Contiene indicaciones importantes para la seguridad, uso y desecho del producto. Lea atentamente el manual de instrucciones. Familiarícese con los controles y el uso correcto del aparato. Utilice exclusivamente el aparato como se describe y para los campos de aplicación especificados. Conserve el manual de instrucciones y entregue toda la documentación si traspasa este aparato a un tercero.

Uso previsto

El aparato está previsto exclusivamente para el uso siguiente:

- Limpieza de máquinas, vehículos, obras, herramientas, fachadas, terrazas, herramientas de jardín, etc. con chorro de agua de alta presión;

Respete las indicaciones del fabricante del artículo que va a limpiar.

Cualquier otro uso que no esté expresamente permitido en este manual de instrucciones puede suponer un serio peligro para el usuario y provocar daños en el aparato. El operador o usuario del aparato será responsable de los accidentes o daños causados a otras personas o sus propiedades. El aparato está destinado al uso doméstico. No se ha concebido para uso industrial prolongado. Si se le da un uso profesional, se anulará la garantía. El fabricante no se responsabiliza de los daños derivados de un uso erróneo o distinto del previsto.

Volumen de suministro/ accesorios

Desembale el aparato y compruebe el volumen de suministro.

Deseche el material de embalaje según corresponda.

- Hidrolimpiadora
- Mango tipo pistola
- Lanza
- Manguera de alta presión
- Depósito de detergente (premontado)
- Boquilla 3 en 1
- Fresadora de suciedad turbo
- Limpiador de superficies
- Producto de limpieza URM 500 (500 ml)
- Manguito (Conexión de agua)
- Conector rápido, Filtro

- Filtro
- Aguja para la limpieza de la boquilla
- 2 x TRONIC Pilas alcalinas (1,5 V; AAA/LR03)
- Manual

Las piezas pequeñas/accesorios se guardan en una bolsa de papel sellada.

Descripción del funcionamiento

El limpiador de alta presión limpia con un chorro de agua de alta presión.

Si lo precisa, puede usarse añadiendo detergente.

El funcionamiento de los elementos de mando se describe en las siguientes páginas.

Vista general

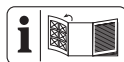

En la página desplegable delantera encontrará ilustraciones del aparato.

- 1 Mango tipo pistola
- 2 Asa
- 3 Desbloqueo (Asa)
- 4 Lanza
- 5 Tambor para la manguera con manivela
- 6 Aguja para la limpieza de la boquilla
- 7 Tubo de prolongación
- 8 Manguera de alta presión
- 9 Guía para la manguera de alta presión
- 10 Cable de conexión eléctrica
- 11 Soporte (Cable de conexión eléctrica)
- 12 Tapa de cierre con manguera de aspiración
- 13 Depósito de detergente
- 14 Ruedas

- 15 Pantalla LC
- 16 Compartimento de pilas
- 17 Palanca de encendido
- 18 Seguro infantil
- 19 Desbloqueo (Manguera de alta presión)
- 20 Ajuste de presión
- 21 Conector rápido
- 22 Fresadora de suciedad turbo
- 23 Boquilla 3 en 1
- 24 Limpiador de superficies
- 25 Regulador de presión (Limpiador de superficies)
- 26 Conector giratorio (Limpiador de superficies)
- 27 Producto de limpieza
- 28 Conexión de agua
- 29 Manguito (Conexión de agua)
- 30 Filtro
- 31 Soporte (Mango tipo pistola)
- 32 Interruptor de encendido/apagado
- 33 Soporte para boquillas
- 34 Conector rápido con adaptador de manguera de jardín
- 35 Pilas alcalinas (1,5 V; AAA/LR03)

Datos técnicos

Hidrolimpiadora PHDP 180 C2

Tensión nominal U 230 V ~; 50 Hz
 Potencia nominal P 3000 W
 Longitud Cable de conexión eléctrica 5 m
 Clase de protección I
 Tipo de protección IPX5
 Peso 21,6 kg
 Longitud de la manguera de alta presión 10 m
 Presión de trabajo (p) 15 MPa
 Presión admisible máx. (p_{\max}) 18 MPa

Presión de alimentación máx. ($p_{\text{in};\max}$) 0,8 MPa
 Temperatura de alimentación máx. ($T_{\text{in};\max}$) 40 °C
 Caudal nominal (Q) 540 l/h (9 l/min)
 Máx. Caudal nominal (Q_{\max}) 600 l/h (10 l/min)
 Máx. Altura de aspiración 0,5 m
 Nivel de presión acústica (L_{pA}) 79,8 dB; $K_{pA}=3$ dB
 Nivel de potencia acústica (L_{WA})
 – medido 92,9 dB; $K_{WA}=2,41$ dB
 – garantizado 98 dB
 Vibración (a_h) $\leq 2,50$ m/s²

Notas sobre la fuente de alimentación

Este aparato está previsto para funcionar en una red de alimentación con una impedancia del sistema Z_{\max} en el punto de transferencia (conexión del hogar) de máximo (0,300 + j 0,188) Ohm. El usuario debe asegurarse de que el aparato solo se pone en funcionamiento en una red de alimentación que cumple este requisito. Si es necesario, se puede consultar la impedancia del sistema a la empresa de suministro energético.

Los valores de ruido y vibración se han obtenido según la normativa y disposiciones indicadas en la declaración de conformidad.

El valor de emisión de vibraciones y el valor de emisiones sonoras indicados se obtienen mediante la medición en un procedimiento de ensayo normalizado y se pueden utilizar para hacer una comparación entre una herramienta eléctrica y otra. El valor de emisión de vibraciones y el valor de emisiones sonoras indicados también pueden utilizarse para una evaluación preliminar de la carga.

▲ ¡ADVERTENCIA! Los valores de emisión de vibraciones y sonoras reales pueden variar frente a los valores indicados cuando se hace un uso real de la herramienta electrónica, dependiendo del tipo y forma en que se utiliza la herramienta. Intente minimizar la exposición a las vibraciones en la medida de lo posible. Una medida para reducir la tensión por las vibraciones es, por ejemplo, limitar el tiempo de trabajo. En este sentido, se deben tener en cuenta todas las fases del ciclo de trabajo (por ejemplo, los tiempos en los que el aparato está desconectado y aquellos en los que está encendido, pero funcionando sin carga).

Indicaciones de seguridad



¡ATENCIÓN! Cuando se utilizan aparatos eléctricos, deben tenerse en cuenta las siguientes medidas de seguridad fundamentales de protección contra descargas eléctricas, peligro de lesiones o de incendio.

Significado de las indicaciones de seguridad

▲ ¡PELIGRO! Si no sigue esta indicación de seguridad, se producirá acciden-

tes. El resultado es una lesión grave o la muerte.

▲ ¡ADVERTENCIA! Si no sigue esta indicación de seguridad, es posible que se produzca un accidente. El resultado es posiblemente una lesión grave o la muerte.

▲ ¡PRECAUCIÓN! Si no sigue esta indicación de seguridad, se producirá accidentes. El resultado es posiblemente una lesión de gravedad leve o media.

¡NOTA IMPORTANTE! Si no sigue esta indicación de seguridad, se producirá accidentes. El resultado es posiblemente un daño material.

Gráficos y símbolos Símbolos gráficos sobre el aparato



¡Atención!



Lea atentamente el manual de instrucciones. Familiarícese con los controles y el uso correcto del aparato.



¡Atención! En el caso de que se dañe el cable durante el uso, deberá desconectarlo inmediatamente de la alimentación eléctrica. Desenchúfelo también cuando vaya a conectarlo al suministro de agua o si intenta solucionar fugas.



Según la normativa vigente, el limpiador a alta presión no debe funcionar nunca en la red de agua potable sin un derivador de sistema. Debe utilizarse un derivador de sistema adecuado según la norma EN 12729 tipo BA.



Nivel de potencia acústica garantizado L_{WA} en dB.

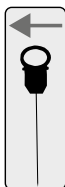

Aguja para la limpieza de la boquilla



Utilice el aparato únicamente en posición vertical, nunca en horizontal.



Si se hace un uso distinto al previsto, los limpiadores a alta presión pueden ser peligrosos. No se puede dirigir el chorro hacia las personas, los animales, equipos eléctricos activos o sobre la misma máquina.



Los aparatos eléctricos no deben tirarse a la basura doméstica.

Puesta en funcionamiento segura del aparato

Indicaciones generales

- Lea atentamente el manual de instrucciones. Familiarícese con los controles y el uso correcto del aparato.
- Este aparato no debe ser utilizado por niños. Se debe supervisar que los

niños no jueguen con el aparato.

Este aparato puede ser utilizado por personas con capacidades físicas, sensoriales o mentales reducidas o que carezcan de experiencia y conocimientos, siempre que sean supervisadas o instruidas sobre el uso seguro del aparato y sean capaces de entender los peligros que puede ocasionar.

- Las personas que no hayan leído las instrucciones de uso no podrán utilizar el aparato.
- La hidrolimpiadora no debe ser utilizada por personas que no hayan sido instruidas sobre el manejo del aparato.
- Este aparato no debe ser utilizado a alturas superiores a 2000 m.
- Si se produce una avería o un defecto durante el funcionamiento, apague el aparato inmediatamente y desenchufe la clavija de alimentación. Para conocer las posibles causas de un fallo:

Localización de averías, p. 117. O póngase en contacto con nuestro centro de servicio.

- Recuerde que el usuario es el único responsable de los accidentes o daños causados a otras personas o sus propiedades.
- Cumpla con las restricciones para emisión de ruidos y las normas locales.

Preparación

- Protéjase de las salpicaduras de agua o de la suciedad con gafas de seguridad y ropa de protección adecuada.
- El uso de la hidrolimpiadora puede producir aerosoles. La inhalación de aerosoles puede causar daños a la salud. Dependiendo de la aplicación, el uso de boquillas totalmente blindadas (por ejemplo, limpiadores de superficies) puede reducir significativamente la emisión de aerosoles acuosos. En función del entorno que vaya a limpiar, utilice una mascari-

lla adecuada de la clase FFP 2 o equiparable para protegerse contra la inhalación de aerosoles si no es posible el uso de una boquilla totalmente blindada.

- No trabaje con un aparato deteriorado, incompleto o si se ha remodelado sin la autorización del fabricante. Antes de la puesta en funcionamiento, encargue la revisión del aparato a un experto para confirmar que todas las medidas de protección eléctricas requeridas están presentes.
- El aparato solo se puede conectar a una toma de corriente que haya sido instalada por un electricista experto de acuerdo con la norma IEC 60364-1.
- Antes de su utilización, revise siempre que el cable de conexión y el alargador no presentan síntomas de daños o envejecimiento. Si se daña el cable durante el uso, desconéctelo inmediatamente de la red de alimentación, **NO TOQUE EL CABLE HASTA QUE NO LO HAYA DESCONECTADO DE LA RED.** No utilice el aparato si el cable está dañado o desgastado.
- Si se daña el cable de conexión eléctrica de este aparato, deberá ser sustituido por el fabricante, su servicio de atención al cliente o una persona con cualificación similar para evitar peligros. Diríjase al centro de servicio.
- Conecte el aparato solo a un enchufe con dispositivo de protección de corriente de fuga (interruptor diferencial) con una corriente de medición de fuga de no más de 30 mA.
- Utilice solo cables alargadores adecuados para el uso en el exterior. La conexión debe permanecer seca y por encima del nivel del suelo. Además, se recomienda utilizar un tambor de cable que mantenga la toma de corriente a una altura mí-

nima de 60 mm por encima del suelo.

- Los cables alargadores deben tener una sección transversal de mínimo $2 \times 2,5 \text{ mm}^2$.
- Las mangueras de alta presión, válvulas y acoplamientos son importantes para la seguridad de la máquina. Utilice únicamente las mangueras de alta presión, válvulas y acoplamientos recomendados por el fabricante.
- Interrumpa el uso del aparato si observa daños o fugas en el cable de alimentación, en la entrada de agua o en otros componentes importantes del mismo, como la manguera de alta presión o la pistola pulverizadora.
- Utilice el aparato únicamente en vertical y sobre una superficie fija y plana.
- Nunca utilice el aparato si hay niños o animales cerca. Las personas cerca deben utilizar ropa de protección.

Funcionamiento

- Preste atención a lo que está haciendo y tenga cuidado, utilice el sentido común al trabajar con el aparato. No utilice el aparato si está cansado o bajo la influencia de estupefacientes, alcohol o medicamentos.
- Si se hace un uso distinto al previsto, los limpiadores a alta presión pueden ser peligrosos. No se puede dirigir el chorro hacia las personas, los animales, equipos eléctricos activos o sobre la misma máquina.
- No dirija el chorro hacia sí mismo para limpiar la ropa o los zapatos.
- Si entra en contacto con el detergente, límpiese con abundante agua.
- No utilice el cable de conexión eléctrica para sacar la clavija de la toma de corriente o para tirar del aparato. Proteja el cable de conexión eléctrica, del aceite y de los bordes puntiagudos.

- Peligro de explosión: No rocíe ningún líquido inflamable.
- No utilice el aparato cerca de líquidos inflamables o gases. Si no se respeta este requisito, existe peligro de incendio o de explosión.
- No transporte nunca el aparato con el accionamiento en marcha.
- Apague el aparato y desenchúfelo de la corriente eléctrica. Asegúrese de que todas las piezas en movimiento se hayan detenido completamente
 - cada vez que deje el aparato;
 - antes de cambiar accesorios;
 - antes de retirar bloqueos u obstrucciones;
 - antes de revisar, limpiar o trabajar en el aparato..
- Si el aparato comienza a vibrar muy fuerte, más de lo normal, revíselo inmediatamente:
 - observe si presenta algún desperfecto;

- cambie las piezas dañadas,
- diríjase al centro de servicio.

Limpieza, mantenimiento y almacenamiento

- Deje que el motor se enfríe antes de guardar el aparato durante un periodo prolongado.
- Por razones de seguridad, cambie las piezas desgastadas o dañadas. Utilice únicamente piezas de repuesto y accesorios originales. El uso de piezas externas provoca la pérdida inmediata de los derechos de garantía.
- La apertura del aparato ha de ser realizada por un electricista especializado y autorizado. En caso de reparación, diríjase siempre a nuestro centro de servicio.
- Cuando vaya a limpiar, ajustar, almacenar el aparato o a sustituir un accesorio, detenga el funcionamiento, desconecte el aparato de la red eléctrica y deje que el aparato se enfríe.

- Utilice el aparato con cuidado y manténgalo limpio.
- Guarde el aparato fuera del alcance de los niños.

Indicaciones de seguridad para las pilas

En condiciones normales de funcionamiento, una pila herméticamente cerrada no supone ningún peligro. Una pila puede resultar peligrosa en los siguientes supuestos:

▲ **¡PELIGRO!** Peligro de muerte por ingestión. Mantenga a los niños alejados de las pilas.

▲ **¡PRECAUCIÓN!** Peligro de explosión y abrasiones. Al manipular las pilas, procure:

- No abrir o dañar nunca las pilas.
- Nunca intente cargar pilas desechables.
- Nunca exponga las pilas a una fuente de calor, al fuego o a la luz solar directa.
- Nunca cortocircuite las pilas.

- No mezcle nunca pilas usadas y nuevas en el mismo aparato.
- Inserte las pilas siempre con la polaridad correcta.
- Retire inmediatamente las pilas con fugas del compartimento.

▲ **¡ADVERTENCIA!** Peligro de quemaduras e intoxicación por el ácido de las pilas. Si el **ácido tóxico** y **corrosivo** de la pila se filtra:

- **En caso de contacto con los ojos:** Aclare bien los ojos con abundante agua corriente durante 30 minutos. Busque ayuda médica inmediata.
- **En caso de contacto con la piel:** Retire la ropa contaminada y aclare la piel con abundante agua corriente durante al menos 15 minutos. Llame a un médico si la irritación, la lesión o el dolor persisten.
- **En caso de inhalación:** Si se produce irritación de las vías respiratorias, procure salir al aire libre. Llame a un médico si la irritación persiste.

- **En caso de ingestión:**
No provocar el vómito. Si la persona está consciente, asegúrese de que se enjuague la boca y las zonas cutáneas alrededor con agua durante al menos 15 minutos. Consulte inmediatamente a un médico. Busque ayuda médica inmediata.



Preparación

⚠ ¡ADVERTENCIA! Peligro de lesiones debido a la puesta en marcha involuntaria del aparato. No conecte el enchufe a la toma de corriente hasta que el aparato esté completamente preparado para su uso.

Elementos de control y su función



Antes de poner en funcionamiento el aparato por primera vez, familiarícese con los elementos de control.

Mango tipo pistola (1)

- **Palanca de encendido (17)**
 - Tirar de la palanca de encendido: Activa el chorro de alta presión
 - Soltar la palanca de encendido: Desactiva el chorro de alta presión
- **Seguro infantil (18) de la palanca de encendido (visto desde atrás)**
 - ← La palanca de encendido está bloqueada .
 - Puede tirar de la palanca de encendido .

⚠ ¡ADVERTENCIA! ¡Riesgo de lesiones por el chorro a alta presión!

Bloquee la palanca de encendido cada vez que interrumpa el trabajo.

- **Ajuste de presión (20)**
El tubo del mango de pistola puede girar en tres niveles.
 -  presión baja
 -  presión alta
- **Pantalla LC (15)**
La pantalla muestra la presión ajustada al aplicar la palanca de encendido.

 Presión alta para paredes y espuma

 Media presión para vehículos

 Baja presión para objetos delicados

Empuñadura del asa (2)

Con el asa extendida, puede mover el aparato cómodamente.

- Extender el asa:
Tire de la empuñadura del asa hacia arriba.
- Retraer el asa:
Presione el desbloqueo (3) del asa y tire de ella hacia abajo.

Colocar las pilas

Antes de utilizar el aparato por primera vez, coloque las pilas en el compartimento.

Herramientas necesarias

- Destornillador para tornillos de estrella (no incluido)

Procedimiento

1. Extraiga el tornillo de la tapa del compartimento de las pilas (16).
2. Retire la tapa.
3. Coloque las pilas (35) en el compartimento. Inserte las pilas siempre con la polaridad correcta.

4. Pulse la palanca de encendido (17) en el mango de pistola (1). La pantalla LC muestra la presión seleccionada. Si la pantalla LC no muestra nada, compruebe la colocación de las pilas.
5. Coloque la tapa del compartimento de las pilas.
6. Fije la tapa con el tornillo.

Primera puesta en funcionamiento

1. Conexión de agua (28): Quite el tapón.
Es posible que salga agua.

Instalar el aparato

1. Coloque el aparato en vertical sobre una superficie plana y firme.
2. Asegúrese de que la manguera de alta presión (8) pasa por la guía para la manguera de alta presión (9).
3. Inserte la manguera de alta presión (8) en la conexión de alta presión del mango de pistola (1).

Establecer el suministro de agua

Existen dos opciones para suministrar agua al aparato:

- Conexión de agua doméstica
- Succión de agua almacenada y limpia, por ejemplo, de un barril de lluvia

Conexión de agua doméstica

Requisitos

- Manguera de alimentación: Manguera de jardín con conector rápido con adaptador para manguera de jardín montado (34); \varnothing 13 mm ($\frac{1}{2}$ "); longitud entre 5 m y 30 m
- Caudal mínimo: 540 l/h (9 l/min)

Derivador de sistema

Un derivador de sistema (válvula de retención) evita el reflujo de agua y la presencia de detergentes en la tubería de agua potable.

- Según la normativa vigente, el limpiador a alta presión no debe funcionar nunca en la red de agua potable sin un derivador de sistema. Debe utilizarse un derivador de sistema adecuado según la norma EN 12729 tipo BA.
- El agua que ha pasado por un derivador del sistema se clasifica como no potable.
- Los derivadores de sistema están disponibles en el comercio especializado.

Procedimiento

1. Inserte el filtro (30) en la conexión de agua (28).
2. Monte el manguito (29) en la toma de agua (28).
3. Coloque el conector rápido con adaptador de la manguera de jardín (34) en la manguera de suministro.
 - Retire la tuerca de sujeción ranurada.
 - Introduzca la tuerca de sujeción en el extremo de la manguera.
 - Introduzca el extremo de la manguera en la rosca del conector rápido con adaptador de la manguera de jardín.
 - Fije el conector rápido con adaptador de la manguera de jardín con la tuerca de sujeción.
 - Compruebe que el conector rápido con adaptador de la manguera está firmemente colocado en la manguera de jardín.
4. Conecte la manguera de alimentación a la toma de agua doméstica.

- Purgue la manguera de alimentación: Abra el suministro de agua hasta que por el otro extremo de la manguera de alimentación salga agua sin burbujas. Cierre el suministro de agua.
- Una el conector rápido con adaptador de la manguera de jardín (34) en la manguera de suministro con el manguito(29).

Succión de agua

Requisitos

- ¡NOTA IMPORTANTE! Contaminación por detergentes. No aspirar el agua acumulada naturalmente.
- Manguera de aspiración con cesta filtrante (no incluida en el volumen de suministro,)
- agua limpia y almacenada, por ejemplo, en un barril de lluvia
- Máx. Altura de aspiración: 0,5 m

Procedimiento

- ▲ ¡ADVERTENCIA!** ¡Descarga eléctrica! No sumerja el aparato para recoger agua.
- ¡NOTA IMPORTANTE!* La marcha en seco daña el aparato. Asegúrese de que cuenta con una reserva suficiente de agua y un suministro de agua seguro.
- Conecte la manguera de aspiración con la cesta filtrante al manguito (29) en la conexión de agua (28) del aparato.
 - Inserte el extremo con la cesta de filtro en el depósito de agua.
 - Retire la lanza (4) del mango de pistola (1).
 - Mantenga pulsada la palanca de encendido (17).
 - Coloque el interruptor de encendido/apagado (32) en la posición "I" (ON).
El aparato comienza a aspirar agua y expulsa el aire.

- Cuando se agote el aire en el aparato, puede soltar la palanca de conexión.
- Monte uno de los accesorios.

Selección del accesorio

Boquilla 3 en 1 (23)

Puede elegir entre 3 boquillas girando la punta. Un símbolo en la extensión de la lanza muestra la boquilla seleccionada.



Chorro concentrado



Chorro plano (30°)



Boquilla de espuma para producto de limpieza

Boquilla turbo efecto fresadora (22)



El chorro de agua giratorio es adecuado para trabajar con un bajo consumo de agua.

Limpiador de superficies (24)

Indicaciones

- Utilice el limpiador de superficies únicamente en superficies sólidas.
- Nunca levante el limpiador de superficies mientras el chorro de alta presión esté activo.

Propiedades

- Limpieza a alta presión sin salpicaduras en superficies de suelo y paredes
- Elevada tasa de limpieza gracias a las boquillas giratorias.
- Regulador de presión

Elementos de control

- Regulador de presión (25)
 - ☰ Mayor presión, los brazos rociadores giran más rápido
 - ☷ Menor presión, los brazos rociadores giran más lentamente

Montaje y desmontaje de accesorios

Montar la boquilla

1. Monte la lanza (4) en el mango de pistola (1) (Cierre de bayoneta: insertar y girar).
2. Tire y mantenga el anillo del conector rápido (21) en la lanza (4).
3. Inserte el accesorio en la lanza (4).
4. Suelte el anillo del conector rápido (21).

El accesorio encaja.

Desmontar la boquilla

1. Tire y mantenga el anillo del conector rápido (21) en la lanza (4).
2. Tire del accesorio de la lanza (4).
3. Suelte el anillo del conector rápido (21).
4. Desmonte la lanza (4) del mango de pistola (1) (Cierre de bayoneta: presionar, girar y tirar).

Montar el limpiador de superficies (24)

1. Desmonte la lanza (4) del mango de pistola (1) (Cierre de bayoneta: presionar, girar y tirar).
2. Opcional: Monte el tubo de prolongación (7) en la conexión giratoria (26) del limpiador de superficies (Cierre de bayoneta: insertar y girar).
3. Monte el tubo de prolongación (conexión giratoria del limpiador de superficies) en el mango de pistola (1).
4. Asegure la conexión giratoria y el tubo de prolongación con las tuercas de unión. Los cierres de bayoneta no deben poderse abrir.

Desmontar el limpiador de superficies (24)

1. Afloje las tuercas de unión en la conexión giratoria (26) y en el tubo de prolongación (7).

2. Desmonte el tubo de prolongación (conexión del limpiador de superficie) del mango de pistola (1) (Cierre de bayoneta: presionar, girar y tirar).
3. Desmonte el tubo de prolongación de la conexión giratoria (26) (Cierre de bayoneta: presionar, girar y tirar).

Funcionamiento

Limpieza con detergentes

Requisitos de los detergentes

- Este aparato está diseñado para su uso con detergentes neutros basados en tensioactivos aniónicos biodegradables.
- El uso de otros detergentes o químicos puede menoscabar la seguridad del aparato y provocar daños. Este tipo de daños no están cubiertos por la garantía.
- Puede comprar detergentes a través de nuestra tienda virtual.

Requisitos

- El depósito de detergente está lleno de detergente.
- El ajuste de presión giratorio (20) en el mango de pistola (1) está en posición *Presión alta para paredes y espuma*, la pantalla LC (15) muestra .

Llenado y vaciado del depósito de detergente

1. Retire la tapa de cierre con manguera de aspiración (12) del depósito de detergente (13).
2. Tire del depósito de detergente hacia arriba y luego retírelo de la máquina.

El depósito de detergente se puede llenar o vaciar una vez extraído.

3. Coloque el depósito de detergente en el orden inverso.
4. Cierre el depósito de detergente con la tapa.
5. Meta la manguera de aspiración en el depósito de detergente hasta el fondo.

Encender

▲ ¡ADVERTENCIA! Un sistema de agua con fugas puede provocar descarga eléctrica. Coloque el interruptor de encendido/apagado (32) en la posición "0" (OFF). Extraiga la clavija de conexión. Para retomar el trabajo, establezca de nuevo la conexión de agua (véase *Establecer el suministro de agua*, p. 111).

▲ ¡ADVERTENCIA! ¡El aparato solo debe ponerse en funcionamiento en posición vertical! Si el aparato se cae, existe el riesgo de descarga eléctrica. Coloque el interruptor de encendido/apagado (32) en la posición "0" (OFF). Extraiga la clavija de conexión. Coloque primero el aparato en posición vertical. Por su propia seguridad, espere unos cinco minutos hasta conectarlo de nuevo a la red.

▲ ¡ADVERTENCIA! Los cables alargadores pueden ser peligrosos. Utilice solo cables alargadores adecuados para el uso en el exterior. La conexión debe permanecer seca y por encima del nivel del suelo. Además, se recomienda utilizar un carrete de cable que mantenga la toma de corriente a una altura mínima de 60 mm por encima del suelo.

1. Asegúrese de que el interruptor de encendido/apagado (32) esté en la posición "0" (OFF).
2. Ponga el aparato en posición vertical.
3. Conecte el enchufe de alimentación en una toma de corriente con

toma de tierra y con un interruptor diferencial.

La parte derecha del soporte para el cable de conexión eléctrica (11), vista desde atrás, puede girarse. De este modo, podrá retirar fácilmente el cable de conexión eléctrica (10).

4. **¡NOTA IMPORTANTE!** El funcionamiento en seco daña el aparato. No ponga en funcionamiento el limpiador de alta presión con el grifo de agua cerrado. Abra el grifo completamente.
5. Coloque el interruptor de encendido/apagado (32) en la posición "I" (ON).
El motor se enciende hasta que se acumula la presión necesaria. Entonces, el motor se detiene.
6. **▲ ¡ADVERTENCIA!** Tenga en cuenta la fuerza de retroceso del chorro de agua que sale. Podría lesionarse a usted mismo o a otras personas. Procure mantener una posición estable. Sujete bien el mango de pistola (1).
Presione la palanca de encendido (17) del mango de pistola (1).
La boquilla funciona con presión y el motor se enciende. El motor se detiene al soltar la palanca de encendido (17). La alta presión permanece en el sistema.

Interrumpir el funcionamiento

Puede colocar el mango de pistola (1) con la lanza y la boquilla en el soporte para la pistola (31).

1. Suelte la palanca de encendido (17) del mango de pistola (1).
2. Cuando pose el mango tipo pistola: Asegure la palanca de encendido con el seguro infantil (18) (visto desde atrás).

← La palanca de encendido está bloqueada .

→ Puede tirar de la palanca de encendido .

▲ ¡ADVERTENCIA! ¡Riesgo de lesiones por el chorro a alta presión! Bloquee la palanca de encendido cada vez que interrumpa el trabajo.

3. En pausas de trabajo prolongadas: Coloque el interruptor de encendido/apagado (32) en la posición "0" (OFF).

Purga

Purgar la manguera de alimentación

1. Cierre el grifo de agua.
2. Retire la manguera de alimentación del aparato.
3. Véase *Establecer el suministro de agua*, p. 111

Purgar el aparato

1. Coloque el interruptor de encendido/apagado (32) en la posición "I" (ON).
2. Espere hasta que la presión se haya disipado y el motor se haya detenido.
3. Coloque el interruptor de encendido/apagado (32) en la posición "0" (OFF).
4. Presione la palanca de encendido (17) del mango (1) hasta que la presión se haya disipado.
5. Repita estos pasos varias veces hasta que no haya más aire en el aparato.

Finalizar el funcionamiento

1. Después de trabajar con detergentes:
 - Vacíe el depósito de detergente (13).

- Enjuague el aparato con agua limpia hasta que ya no haya detergente en los conductos.
2. Suelte la palanca de encendido (17).
 3. Coloque el interruptor de encendido/apagado (32) en la posición "0" (OFF).
 4. Cierre el grifo de agua.
 5. Presione la palanca de encendido (17) del mango (1) hasta que la presión se haya disipado.
 6. Extraiga la clavija de conexión. Enrolle el cable de alimentación (10) en el soporte (11).
 7. Desconecte el aparato de la alimentación de agua.

Limpieza, mantenimiento y almacenamiento

▲ ¡ADVERTENCIA! ¡Descarga eléctrica! Peligro de lesiones debido a la puesta en marcha involuntaria del aparato. Protéjase durante los trabajos de mantenimiento y limpieza. Apague el aparato y desenchúfelo de la corriente eléctrica.

Los trabajos de reparación y mantenimiento que no están descritos en estas instrucciones han de llevarse a cabo por nuestro centro de servicio. Utilice exclusivamente piezas de repuesto originales.

Limpieza

¡NOTA IMPORTANTE! ¡Peligro de daños! Una limpieza incorrecta puede dañar el aparato. Nunca rocíe el aparato con agua. Nunca lave el aparato bajo un chorro de agua. No utilice detergentes o disolventes fuertes. Mantenga siempre el aparato limpio.

Limpiar después del uso

1. Coloque el interruptor de encendido/apagado (32) en la posición "0" (OFF).
2. Extraiga la clavija de conexión.
3. Mantenga las ranuras de ventilación limpias y libres.
4. Limpie el aparato con un cepillo suave o un trapo ligeramente húmedo.

Limpiar la boquilla 3 en 1

En raros casos, la boquilla 3 en 1 puede quedar obstruida por cuerpos extraños.

1. Desmonte la boquilla 3 en 1 (23).
2. Ajuste la boquilla 3 en 1 de manera que la boquilla que se va a limpiar y la conexión estén alineadas.
3. Retire los cuerpos extraños por delante con la aguja para limpiar la boquilla (6).
4. Enjuague la boquilla 3 en 1 por delante con agua para eliminar el cuerpo extraño.

Limpiar el filtro de la conexión de agua

1. Retire el acoplamiento (29) de la conexión de agua (28).
2. Retire el filtro (30) de la conexión de agua.
3. Limpie el filtro bajo un chorro de agua.
4. Monte el filtro (30) y el acoplamiento (29) en el orden inverso.

Cambio de pilas

Cambie las pilas si la pantalla LC (15) no muestra nada.

Herramientas necesarias

- Destornillador para tornillos de estrella (no incluido)

Cambio de pilas

1. Extraiga el tornillo de la tapa del compartimento de las pilas (16).

2. Retire la tapa.
3. Sustituya las pilas (35) del compartimento por otras nuevas. Inserte las pilas siempre con la polaridad correcta.
4. Pulse la palanca de encendido (17) en el mango de pistola (1). La pantalla LC muestra la presión seleccionada. Si la pantalla LC no muestra nada, compruebe que las pilas están bien colocadas.
5. Coloque la tapa del compartimento de las pilas.
6. Fije la tapa con el tornillo.

Mantenimiento

El aparato no necesita mantenimiento.

Almacenamiento

Indicaciones

Almacene siempre el aparato:

- limpio
- seco
- protegido contra el polvo
- protegido contra las heladas
- fuera del alcance de los niños

Preparar el aparato para el almacenamiento

¡NOTA IMPORTANTE! El limpiador de alta presión y sus accesorios pueden dañarse por congelación si no se vacía el agua completamente.

1. Vacíe el agua del aparato por completo.
 - Desconecte el aparato de la alimentación de agua.
 - Encienda el limpiador de alta presión con el interruptor de encendido/apagado (32) durante un máximo de 1 minuto.
 - Presione la palanca de encendido (17) en el mango de pistola (1) hasta que no salga más agua

- de la pistola (1) o de los accesorios.
 - Apague el aparato.
2. Vacíe el agua de los accesorios por completo.
 3. Almacene todos los accesorios en vertical, en los soportes con la conexión hacia abajo.
 4. Enrolle la manguera de alta presión en el tambor (5).
 5. Guarde el cable de conexión eléctrica en el soporte previsto (11).

Localización de averías

La siguiente tabla le ayudará a eliminar las pequeñas averías:

Problema	Posible causa	Subsanación del error
El aparato no arranca	Interruptor encendido/apagado (32) desconectado	Comprobar la posición del interruptor
	Falta tensión de alimentación	Compruebe la toma de corriente, el cable de red, el enchufe de conexión, el fusible y, si es necesario, hágalos reparar por parte de un electricista cualificado.
	Suministro de tensión defectuoso	Compruebe si la instalación eléctrica coincide con los datos de la placa de características
El aparato no impulsa agua	No hay inclusiones de aire en la hidrolimpiadora	Conecte el aparato y pulse la palanca de encendido (17).
		<i>Purga, p. 115</i>
El aparato no tiene presión	No hay inclusiones de aire en la hidrolimpiadora	<i>Purga, p. 115</i>
	Caída de presión de la línea	Compruebe el suministro de agua

Problema	Posible causa	Subsanación del error
Sistema de agua con fugas	Conexiones montadas incorrectamente	Apague el aparato y desconéctelo de la red. Conecte el aparato de nuevo a las tuberías de agua (véase <i>Establecer el suministro de agua</i> , p. 111)
	Conexión de agua (28) con fugas	Apague el aparato y desconéctelo de la red. Cambie el acoplamiento (29) en la conexión de agua (28) incluido el anillo de sellado (véase)
Fluctuaciones de presión agudas	Boquilla 3 en 1 (23) sucia	Limpie la boquilla 3 en 1 (23) con agua. Si es necesario, lave el orificio de la boquilla con la aguja para limpiar la boquilla (6;).
	Boquilla 3 en 1 (23) obstruida	Retire la boquilla 3 en 1 (23) y asegúrese de que el agua sale sin obstáculos en el mango de pistola (1).

Eliminación/ protección del medio ambiente

Lleve el aparato, los accesorios y el embalaje a un lugar para que procedan a reciclarlo respetando el medio ambiente.



Los aparatos eléctricos no deben tirarse a la basura doméstica.

El símbolo del contenedor de basura tachado significa que este producto no debe eliminarse como residuo municipal sin clasificar al final de su vida útil.

Directiva 2012/19/UE sobre residuos de aparatos eléctricos y electrónicos:

Los consumidores tienen la obligación legal de reciclar los aparatos eléctricos y electrónicos de forma ecológica al final de su vida útil. De este modo, se garantiza un reciclaje respetuoso con el medio ambiente y con los recursos.

Dependiendo de las normas estatales, puede tener las siguientes opciones:

- devolverlo a un punto de venta,
- entregarlo a un punto de recogida oficial,
- devolver al fabricante/distribuidor.

Esto no afecta a los accesorios y a otros medios sin componentes electrónicos.



Elimine las pilas según las disposiciones locales. Entregue las pilas en un punto de reciclaje de pilas donde serán tratadas para su reutilización respetando el medio ambiente. Consulte a su entidad local de eliminación de residuos o al Centro de Servicios.

Eliminación de la botella de detergente

- Los residuos del producto deben eliminarse de acuerdo con la Directiva de Residuos 2008/98/CE y las normativas nacionales y regionales. Para este producto no se puede definir un número de código de residuo según la Lista europea de residuos (LER), ya que solo el uso previsto por el consumidor permite una asignación. El número de código de los residuos debe determinarse en la UE en consulta con la empresa de eliminación.
- Los envases no contaminados pueden ser reciclados.
- Los envases que no puedan limpiarse deben eliminarse de la misma manera que la sustancia.

Servicio

Garantía

Estimada/o cliente:

Este producto tiene una garantía de 5 años a partir de la fecha de compra. En caso de defectos en este producto, tiene derechos legales contra el vendedor del producto. Estos derechos legales no están limitados por nuestra garantía que se detalla a continuación.

Condiciones de la garantía

El plazo de la garantía empieza a partir de la fecha de compra. Guarde el recibo de caja original, ya que se ne-

cesita como comprobante de compra. Si se produce un defecto de material o de fabricación en el plazo de cinco años a partir de la fecha de compra de este producto, procederemos a la reparación o sustitución del producto, según consideremos oportuno, sin cargo alguno para usted. Para poder hacer uso de la garantía, es necesario presentar el aparato defectuoso y el comprobante de compra (recibo de caja) en el plazo de cinco años y entregar una breve descripción por escrito de la naturaleza del defecto y de cuándo se produjo. Si nuestra garantía cubre el defecto, recibirá el producto reparado o uno nuevo. La reparación o sustitución del producto no supone un nuevo inicio del periodo de garantía.

Periodo de garantía y reclamaciones por defectos legales

La garantía no prolonga el periodo de garantía. Esto también se aplica a piezas repuestas o reparadas. Cualquier daño o defecto ya presente en el momento de la compra debe ser comunicado inmediatamente después de desembalar el producto. Transcurrido el periodo de garantía, cualquier reparación está sujeta a costes.

Alcance de la garantía

El producto ha sido fabricado cuidadosamente según las más estrictas normas de calidad y ha sido sometido a pruebas exhaustivas antes de su entrega.

La garantía cubre los fallos de material o de fabricación. Esta garantía no cubre las piezas del producto sujetas al desgaste normal y que, por lo tanto, pueden considerarse piezas de desgaste (p. ej.: Manguera de alta presión) o los daños en las piezas frágiles (p. ej.: interruptor).

Esta garantía queda anulada si el producto ha sido dañado, utilizado indebidamente o no se ha mantenido correctamente. Para garantizar el uso adecuado del producto, es imprescindible respetar estrictamente todas las instrucciones que figuran en el manual de instrucciones. Se debe evitar a toda costa cualquier uso o acción desaconsejada o advertida en el manual de instrucciones.

El producto está previsto exclusivamente para su uso particular y no para un uso profesional. La garantía desaparece en caso de manipulación inadecuada, uso de la fuerza e intervenciones no realizadas por nuestro centro de servicio autorizado.

Tramitación en caso de reclamación de garantía

Con el fin de garantizar una rápida tramitación de su solicitud, le rogamos que siga las siguientes instrucciones:

- Para cualquier consulta, conserve el recibo de caja y el número de artículo (IAN 466521_2404) como comprobante de su compra.
- El número del artículo figura en la placa de características del producto, en un grabado en el producto, en la portada de su manual de instrucciones (parte inferior a la izquierda) o en la pegatina situada en la parte posterior o inferior del producto.
- Si se producen errores de funcionamiento u otros defectos, póngase en contacto con el centro de servicio que se indica a continuación **por teléfono** O utilice nuestro **formulario de contacto**, que puede encontrar en *parkside-diy.com* en la sección **Servicio**.
- Después de consultar con nuestro centro de servicio, puede enviar un

producto que haya sido identificado como defectuoso a la dirección de servicio que se le ha proporcionado, con el franqueo pagado, junto con el comprobante de compra (recibo de caja) e indicando en qué consiste el defecto y cuándo se produjo. Para evitar problemas de aceptación y costes adicionales, utilice únicamente la dirección que se le ha comunicado. Asegúrese de que el envío no se realiza a portes debidos, por mercancías voluminosas, exprese u otro tipo de carga especial. Por favor, envíe el producto con todos los accesorios suministrados con la compra y asegúrese de que el embalaje de transporte es suficientemente seguro.



En *parkside-diy.com* puede consultar y descargar este y muchos otros manuales. Con este código QR accederá directamente a *parkside-diy.com*. Seleccione su país y, a través de la interfaz de búsqueda, busque los manuales de instrucciones que desee. Introduciendo el número de artículo (IAN) 466521_2404, podrá abrir el manual de instrucciones.

Servicio de reparación

Para las reparaciones **no cubiertas por la garantía**, póngase en contacto con el centro de servicio. Estarán en-

cantados de proporcionarle un presupuesto.

- Solo podemos procesar equipos que hayan sido suficientemente empaquetados y franqueados.
Nota: Envíe su aparato limpio y con una nota de los defectos a la dirección indicada por el centro de servicio.
- No se aceptarán los aparatos enviados a portes debidos, por mercancías voluminosas, envíos exprés o con otro tipo de carga especial.
- Nos deshacemos de forma gratuita de los aparatos defectuosos devueltos.

Service-Center



Servicio España

Tel.: 900 994 940

Formulario de contacto en

parkside-diy.com

IAN 466521_2404

Importador

Por favor, tenga en cuenta que la siguiente dirección no es una dirección de servicio técnico. Póngase en contacto con la dirección del centro de servicio mencionada arriba.

Grizzly Tools GmbH & Co. KG

Stockstädter Str. 20

63762 GroBostheim

ALEMANIA

www.grizzlytools.de

Piezas de repuesto y accesorios

Encontrará piezas de repuesto y accesorios en www.grizzlytools.shop. Si surgen problemas durante el proceso de pedido, por favor, póngase en contacto con nosotros a través de nuestra tienda online. Si tiene más preguntas, póngase en contacto con: *Service-Center, p. 121*

Pos. n°	Nombre	N° de pedido
27	Producto de limpieza URM 500 (500 ml)	30990010
6	Aguja para la limpieza de la boquilla	91110572
28	Conexión de agua	91106023
14	Ruedas	91106025
13	Depósito de detergente	91106026
11	Soporte (Cable de conexión eléctrica)	91106027
24	Limpiador de superficies	91106028
2	Asa	91106029
8	Manguera de alta presión, 10 m, negro	91106030
1	Mango tipo pistola	91106032
5	Tambor para la manguera con manivela (sin Manguera de alta presión)	91110571
7	Tubo de prolongación	91106036
29, 30	Manguito (Conexión de agua), Filtro	91106182

Pos. nº	Nombre	Nº de pedido
4	Lanza	91106183
22	Fresadora de suciedad turbo	91106184
23	Boquilla 3 en 1	91106185

Traducción de la declaración UE de conformidad

Producto: **Hidrolimpiadora**

Modelo: **PHDP 180 C2**

Número de serie: 000001 – 040000

El objeto de la declaración descrita anteriormente es conforme con la legislación de armonización pertinente de la Unión:

**2006/42/EC • 2014/30/EU • 2000/14/EC & 2005/88/EC
• 2011/65/EU & (EU) 2015/863**

El objeto de la declaración descrito anteriormente es conforme a la Directiva 2011/65/EU del Parlamento Europeo y del Consejo, de 8 de junio de 2011, sobre restricciones a la utilización de determinadas sustancias peligrosas en aparatos eléctricos y electrónicos.

Para garantizar la conformidad, se han aplicado las siguientes normas armonizadas así como las normas y reglamentos nacionales:

**EN 60335-1:2012/A15:2021 • EN 60335-2-79:2012 • EN 62233:2008
EN IEC 55014-1:2021 • EN IEC 55014-2:2021 • EN IEC 63000:2018
EN IEC 61000-3-2:2019/A1:2021 • EN 61000-3-11:2019**

De acuerdo con la Directiva sobre emisiones sonoras 2000/14/EC, se confirma lo siguiente: Nivel de potencia acústica (L_{WA})

– medido: 92,9 dB;

– garantizado: 98 dB

Se ha seguido el procedimiento de evaluación de la conformidad según el anexo V de la Directiva 2000/14/EC.

La presente declaración de conformidad se expide bajo la exclusiva responsabilidad del fabricante:

CE Grizzly Tools GmbH & Co. KG
Stockstädter Str. 20
63762 Großostheim
ALEMANIA
04.11.2024



Christian Frank
Representante autorizado para la documentación

Indice

Introduzione..... 123
 Uso conforme..... 124
 Materiale in dotazione/accessori..... 124
 Descrizione del funzionamento..... 124
 Panoramica..... 124
 Dati tecnici..... 125

Avvertenze di sicurezza..... 126
 Significato delle avvertenze di sicurezza..... 126
 Pittogrammi e simboli..... 126
 Messa in funzione sicura dell'apparecchio..... 127
 Avvertenze di sicurezza per le batterie..... 132

Preparazione..... 133
 Elementi di comando e relativa funzione..... 133
 Inserimento delle batterie..... 133
 Prima messa in funzione..... 134
 Posizionamento dell'apparecchio..... 134
 Generare l'alimentazione d'acqua..... 134
 Scegliere l'accessorio..... 135
 Montare e smontare l'accessorio..... 136

Funzionamento..... 136
 Pulizia con detergente..... 136
 Accensione..... 137
 Interrompere il funzionamento..... 138
 Sfiato..... 138
 Terminare il funzionamento..... 138

Pulizia, manutenzione e conservazione..... 138
 Pulizia..... 139
 Sostituzione delle batterie..... 139
 Manutenzione..... 139
 Conservazione..... 140

Ricerca degli errori..... 140

Smaltimento/rispetto dell'ambiente..... 141

Assistenza..... 142
 Garanzia..... 142
 Servizio di riparazione..... 143
 Service-Center..... 144
 Importatore..... 144

Ricambi e accessori..... 144

Traduzione delle dichiarazioni UE di conformità originale..... 145

Introduzione

Complimenti per l'acquisto di questa nuova idropulitrice ad alta pressione (di seguito apparecchio o elettrotensile).

Avete optato per un apparecchio di alta qualità. La qualità di questo apparecchio è stata verificata durante la produzione, in seguito l'apparecchio è stato sottoposto ad un controllo finale. Pertanto, la funzionalità dell'apparecchio è garantita.

Non si può escludere che in singoli casi l'apparecchio, il suo interno o i tubi flessibili presentino quantitativi residui di acqua. Non si tratta di un vizio o difetto e non è un motivo di preoccupazione.



Il manuale d'uso è parte integrante del presente apparecchio. Esse contengono importanti avvertenze sulla sicurezza, l'uso e lo smaltimento. Leggere attentamente il manuale d'uso. Acquisire familiarità con i comandi e con l'uso corretto dell'apparecchio. Utilizzare l'apparecchio solo come descritto e per i settori d'impiego previsti. Conservare il manuale d'uso e, in caso di cessione dell'apparecchio a terzi,

consegnare anche tutti i documenti correlati.

Uso conforme

L'apparecchio è destinato esclusivamente al seguente uso:

- pulizia di macchine, veicoli, edifici, utensili, facciate, terrazze, arnesi da giardinaggio ecc. con un getto di acqua ad alta pressione.

Attenersi sempre alle indicazioni del produttore dell'oggetto da pulire.

Qualsiasi altro impiego non espressamente consentito nel presente manuale d'uso può causare danni all'apparecchio e rappresentare un serio pericolo per l'utilizzatore. L'utilizzatore od operatore dell'apparecchio è responsabile di eventuali incidenti o danni ad altre persone o alla loro proprietà. L'apparecchio è adatto all'uso per piccoli lavori domestici. Non è stato concepito per l'impiego aziendale prolungato. Un eventuale utilizzo aziendale comporta l'estinzione della garanzia. Il produttore non si fa carico di eventuali danni causati da un uso improprio o da un azionamento errato.

Materiale in dotazione/ accessori

Estrarre l'apparecchio dalla confezione e controllare il materiale fornito.

Smaltire il materiale di imballaggio ai sensi della normativa vigente.

- Idropulitrice ad alta pressione
- Impugnatura a pistola
- Lancia
- Tubo per alta pressione
- Serbatoio per detergente (premontato)
- Ugello 3 in 1
- Fresa Turbo antisporco

- Lava superficiali
- Detergente URM 500 (500 ml)
- Raccordo (Attacco acqua)
- Attacco rapido, Setaccio a inserto
- Setaccio a inserto
- Ago per pulizia dell'ugello
- 2 x TRONIC Batteria alcalina (1,5 V; AAA/LR03)
- Istruzioni

Minuteria/accessori si trovano nel sacchetto di carta chiuso.

Descrizione del funzionamento

L'idropulitrice ad alta pressione pulisce con l'ausilio di un getto d'acqua ad alta pressione.

All'occorrenza, può essere utilizzata con l'impiego di detersivi.

La seguente descrizione illustra il funzionamento dei componenti.

Panoramica

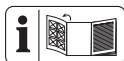

Le figure dell'apparecchio si trovano nella pagina apribile anteriore.

- 1 Impugnatura a pistola
- 2 Impugnatura ad arco
- 3 Sblocco (Impugnatura ad arco)
- 4 Lancia
- 5 Tamburo per il tubo flessibile con manovella
- 6 Ago per pulizia dell'ugello
- 7 Tubo di prolunga
- 8 Tubo per alta pressione
- 9 Guida per tubo per alta pressione
- 10 Cavo di alimentazione
- 11 Sostegno (Cavo di alimentazione)
- 12 Tappo di chiusura con tubo di aspirazione flessibile
- 13 Serbatoio per detergente
- 14 Ruote

- 15 Display LC
- 16 Vano batterie
- 17 Leva di attivazione
- 18 Dispositivo di sicurezza per i bambini
- 19 Sblocco (Tubo per alta pressione)
- 20 Impostazione della pressione
- 21 Attacco rapido
- 22 Fresa Turbo antisporcio
- 23 Ugello 3 in 1
- 24 Lava superfici
- 25 Regolatore di pressione (Lava superfici)
- 26 Attacco orientabile (Lava superfici)
- 27 Detergente
- 28 Attacco acqua
- 29 Raccordo (Attacco acqua)
- 30 Setaccio a inserto
- 31 Sostegno (Impugnatura a pistola)
- 32 Interruttore di accensione/spegnimento
- 33 Supporto per ugelli
- 34 Attacco rapido con adattatore del tubo da giardino
- 35 Batteria alcalina (1,5 V; AAA/LR03)

Dati tecnici

Idropulitrice ad alta pressione

..... **PHDP 180 C2**

Tensione nominale U .. 230 V ~; 50 Hz

Potenza nominale P 3000 W

Lunghezza Cavo di alimentazione 5 m

Classe di protezione I

Grado di protezione IPX5

Peso 21,6 kg

Lunghezza del tubo per alta pressione

..... 10 m

Pressione d'esercizio (p) 15 MPa

Max. pressione ammessa (p_{max}) 18 MPa

Max. pressione di afflusso ($p_{in,max}$) 0,8 MPa

Max. Temperatura di afflusso ($T_{in,max}$) 40 °C

Portata misurata (Q) ... 540 l/h (9 l/min)

Max. portata misurata (Q_{max}) 600 l/h (10 l/min)

Max. altezza aspirazione 0,5 m

Livello di pressione acustica (L_{pA}) 79,8 dB; $K_{pA}=3$ dB

Livello di potenza acustica (L_{WA})

- misurato 92,9 dB; $K_{WA}=2,41$ dB

- garantito 98 dB

Vibrazione (a_h) $\leq 2,50$ m/s²

Indicazioni per l'alimentazione di corrente

Questo apparecchio è pensato per il funzionamento mediante una rete di alimentazione elettrica con un'impedenza di sistema Z_{max} sul punto di trasferimento (collegamento domestico) di massimo (0,300 + j 0,188) ohm. L'utente deve assicurarsi che l'apparecchio sia messo in funzione solo collegato ad una rete di alimentazione elettrica conforme a questi requisiti. Se necessario, è possibile richiedere l'impedenza di sistema alla compagnia elettrica locale.

I valori relativi alla rumorosità e alle vibrazioni sono stati determinati in base alle norme e alle disposizioni indicate nella dichiarazione di conformità.

Il valore complessivo di vibrazione indicato e il valore sulle emissioni rumorose riportato sono stati misurati secondo una procedura di controllo regolata da norme e possono essere utilizzati per il confronto fra un utensile elettrico e un altro. Il valore complessivo di vibrazione indicato e il valore sulle emissioni rumorose riporta-

to possono essere utilizzati anche per una stima temporanea del carico.

▲ AVVERTIMENTO! Le emissioni sulle vibrazioni e la rumorosità possono differire dai valori indicati durante l'uso effettivo dell'elettrotensile, in base alla tipologia e la modalità in cui si utilizza l'elettrotensile, in particolare quale tipo di pezzo viene lavorato. Cercare di limitare il più possibile l'esposizione alle vibrazioni. Un esempio di misura per ridurre l'esposizione alle vibrazioni è la limitazione del tempo di lavoro. In tal senso, occorre tenere conto di tutte le componenti del ciclo operativo (ad esempio i momenti in cui l'elettrotensile è spento e quelli in cui è acceso, ma opera senza carico).

Avvertenze di sicurezza



ATTENZIONE! Durante l'uso di apparecchi elettrici si devono osservare le seguenti misure di sicurezza fondamentali come protezione contro scossa elettrica, pericolo di lesioni e incendi:

Significato delle avvertenze di sicurezza

▲ PERICOLO! Se non si seguono queste avvertenze di sicurezza, si verifica un

incidente. La conseguenza è una grave lesione o la morte.

▲ AVVERTIMENTO! Se non si seguono queste avvertenze di sicurezza, si può verificare un incidente. La conseguenza può essere una grave lesione o la morte.

▲ ATTENZIONE! Se non si seguono queste avvertenze di sicurezza, si verifica un incidente. La conseguenza può essere una lieve o media lesione.

NOTA! Se non si seguono queste avvertenze di sicurezza, si verifica un incidente. La conseguenza può essere un danno materiale.

Pittogrammi e simboli Pittogrammi sull'apparecchio



Attenzione!



Leggere attentamente il manuale d'uso. Acquisire familiarità con i comandi e con l'uso corretto dell'apparecchio.



Attenzione! Se la conduttura si danneggia durante l'utilizzo, scollegarla immediatamente dalla rete di alimentazione. La spina deve essere scollegata anche quando si effettua il collegamento all'approvvigionamento idrico e il tentativo di risolvere perdite.



Secondo le normative vigenti, non è possibile collegare un'idropulitrice ad alta pressione alla rete idrica senza separatore di sistema. È necessario utilizzare un separatore di sistema adeguato conforme alla norma EN 12729 tipo BA.



Livello di potenza acustica garantito L_{WA} in dB.

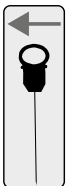

Ago per pulizia dell'ugello



Usare l'apparecchio soltanto in posizione eretta, mai in posizione sdraiata.



In caso di utilizzo improprio, i getti ad alta pressione possono essere pericolosi. Non orientare il getto su persone, animali, dispositivi elettrici attivi o sulla macchina stessa.



Gli apparecchi elettrici non devono essere smaltiti con i rifiuti domestici.

Messa in funzione sicura dell'apparecchio

Indicazioni generali

- Leggere attentamente il manuale d'uso. Acquisire familiarità con i comandi e con l'uso corretto dell'apparecchio.
- L'apparecchio non può essere utilizzato da bambini. I bambini devono essere sorvegliati per as-

sicurarsi che non giochi-
no con l'apparecchio.

L'uso dell'apparecchio da
persone con capacità fi-
siche, sensoriali o menta-
li ridotte o prive di espe-
rienza e conoscenza è
consentito solo sotto vigi-
lanza oppure a condizio-
ne che tali persone sia-
no state istruite in meri-
to a un uso sicuro dello
stesso e siano in grado di
comprenderne i pericoli.

- L'apparecchio non deve
essere utilizzato da per-
sone che non sono a co-
noscenza delle istruzioni
per l'uso.
- Le idropultrici ad alta
pressione possono es-
sere utilizzate esclusiva-
mente da parte di perso-
ne istruite in merito.
- L'apparecchio non può
essere utilizzato in luogo
con altitudini superiori a
2000 m.
- In caso di guasto o mal-
funzionamento durante
l'uso, spegnere immedia-
tamente l'apparecchio
e scollegare la spi-
na di alimentazione.
Per informazioni sul-

le possibili cause di un
guasto: *Ricerca degli
errori, p. 140.* oppure
contattare il nostro centro
di assistenza.

- Si tenga presente che
l'utilizzatore stesso è re-
sponsabile di incidenti o
pericoli causati ad altre
persone o ai loro beni.
- Osservare la protezione
contro il rumore e le nor-
mative locali.

Preparazione

- Proteggersi dagli schizzi
di acqua o di sporco con
occhiali protettivi e abiti
protettivi adatti.
- Durante l'uso di idropuli-
trici ad alta pressione si
possono produrre aereo-
sol. Inalare aerosol può
cagionare la salute. A se-
conda dell'uso, utilizzare
bocchette completa-
mente schermate (ad es. lava
superfici) può diminuire
sensibilmente l'emissione
di aerosol. A seconda
dell'ambiente da pulire,
indossare una masche-
ra protettiva adeguata
di classe FFP2 o equi-
valente per proteggersi
dall'inalazione di aerosol,

qualora non sia possibile utilizzare bocchette completamente schermate.

- Non lavorare se l'apparecchio è danneggiato, non integro o modificato senza l'approvazione del produttore. Prima della messa in funzione, fate controllare a un esperto che siano presenti i dispositivi di protezione elettrici necessari.
- L'apparecchio può essere collegato solo ad una presa di corrente che sia stata installata da un elettricista esperto in conformità con la norma IEC 60364-1.
- Prima dell'utilizzo, verificare la presenza di danni o usura della conduttura di collegamento e del supporto. Se il cavo si danneggia durante l'utilizzo, scollegarlo immediatamente dalla rete di alimentazione. **NON TOCCARE IL CAVO PRIMA DI AVERLA SCOLLEGATO DALLA RETE ELETTRICA.** Non utilizzare l'apparecchio se il cavo è danneggiato o usurato.
- Se il cavo di collegamento di questo apparecchio è danneggiato, deve essere sostituito dal produttore o dal suo servizio clienti o da una persona qualificata per evitare pericoli. rivolgersi al centro di assistenza.
- Collegare l'apparecchio solo a una presa protetta da interruttore differenziale (interruttore FI) con corrente di guasto nominale non superiore a 30 mA.
- Utilizzare solo cavi di prolunga resistenti adatti all'uso in ambienti all'aperto. Il collegamento deve essere asciutto e al di sopra del pavimento. Si raccomanda di utilizzare una bobina di cavo che mantenga la presa ad una distanza minima di 60 mm dal suolo.
- I cavi di prolunga devono avere una sezione trasversale del conduttore di almeno $2 \times 2,5 \text{ mm}^2$.
- I tubi per alta pressione, i rubinetti e gli attacchi so-

no importanti per la sicurezza dell'apparecchio.

Utilizzare solo i tubi per alta pressione, i rubinetti e gli attacchi raccomandati dal produttore.

- Non mettere in funzione l'apparecchio qualora componenti importanti, quali cavo di alimentazione, alimentazione dell'acqua, tubo per alta pressione o pistola a spruzzo siano danneggiati o presentino perdite.
- Utilizzare l'apparecchio solo in posizione verticale e su una superficie solida e piana.
- Non usare mai l'apparecchio se nelle vicinanze si trovano bambini o animali. Le persone che si trovano nelle vicinanze devono indossare indumenti protettivi.

Funzionamento

- Prestare attenzione, usare prudenza in quello che si fa con l'apparecchio e apprestarsi al lavoro con raziocinio. Non utilizzare l'apparecchio quando si è stanchi o in condizioni di salute non perfette,

oppure quando si è sotto l'effetto di droghe, alcol o farmaci.

- In caso di utilizzo improprio, i getti ad alta pressione possono essere pericolosi. Non orientare il getto su persone, animali, dispositivi elettrici attivi o sulla macchina stessa.
- Non orientare il getto su se stessi o su altre persone per pulire indumenti o calzature.
- Se si viene a contatto con il detergente, sciacquare con abbondante acqua pulita.
- Non utilizzare il cavo di alimentazione per estrarre la spina di alimentazione dalla presa o per trascinare l'apparecchio. Proteggere il cavo di alimentazione da calore, olio e spigoli appuntiti.
- Pericolo di esplosione - Non utilizzare liquidi infiammabili.
- Non utilizzare l'apparecchio in prossimità di liquidi o gas infiammabili. L'inosservanza di quanto sopra provoca

un pericolo di incendio o esplosione.

- Non trasportare mai l'apparecchio mentre il motore è in funzione.
- Spegnerne l'apparecchio ed estrarre la spina di alimentazione dalla presa. Assicurarsi che tutte le parti mobili siano completamente ferme
 - prima di allontanarsi dall'apparecchio,
 - prima di sostituire gli accessori,
 - prima di eliminare le cause di blocco o intasamento,
 - prima di ispezionare l'apparecchio, pulirlo o effettuarvi degli interventi.
- Se l'apparecchio inizia ad emettere vibrazioni insolitamente forti, sottoporlo a un'immediata verifica:
 - cercare eventuali danni,
 - sostituire i componenti danneggiati,
 - rivolgersi al centro di assistenza.

Pulizia, manutenzione e conservazione

- Lasciare raffreddare il motore prima di riporre l'apparecchio per un periodo prolungato.
- Per motivi di sicurezza, sostituire gli elementi usurati o danneggiati. Utilizzare esclusivamente pezzi di ricambio e accessori originali. L'uso di componenti non originali comporta l'immediata decadenza dei diritti di garanzia.
- L'apertura dell'apparecchio deve essere eseguita esclusivamente da un elettricista esperto autorizzato. Per le riparazioni, rivolgersi sempre al nostro centro di assistenza.
- Spegnerne il motore, scollegare l'apparecchio dall'alimentazione elettrica e lasciarlo raffreddare quando è fermo per le operazioni di pulizia, regolazione, conservazione, oppure per sostituire un elemento accessorio.

- Trattare l'apparecchio con cura e mantenerlo pulito.
- Conservare l'apparecchio fuori dalla portata dei bambini.

Avvertenze di sicurezza per le batterie

A condizioni di esercizio normali, una batteria sigillata ermeticamente non costituisce un pericolo. Nel caso seguenti, la batteria può costituire un pericolo:

▲ **PERICOLO!** Pericolo di morte per ingerimento! Tenere i bambini lontano dalle batterie.

▲ **ATTENZIONE!** Pericolo di esplosione e lesioni! Quando si maneggiano le batterie:

- Non aprire né danneggiare mai le batterie.
- Non cercare mai di ricaricare le batterie usa e getta.
- Non esporre mai le batterie ad una fonte di calore, a fiamme o irradiazione solare diretto.
- Non cortocircuitare mai le batterie.

- Non utilizzare mai contemporaneamente batterie nuove e usate in uno stesso apparecchio.
- Prestare attenzione alla corretta polarità delle batterie inserite.
- Rimuovere immediatamente le batterie che perdono dal vano batterie.

▲ **AVVERTIMENTO!** Pericolo di irritazioni e intossicazione a causa dell'acido della batteria! Qualora fuoriesca acido **tossico e irritante** dalle batterie:

- **Dopo il contatto con gli occhi:** risciacquare accuratamente gli occhi per 30 minuti con abbondante acqua corrente. Chiamare immediatamente un medico.
- **Dopo il contatto con la pelle:** togliersi immediatamente gli abiti contaminati e risciacquare la pelle per almeno 15 minuti con abbondante acqua corrente. Chiamare un medico qualora persistano irritazioni, lesioni o dolori.
- **Dopo l'inalazione:** respirare aria fresca in caso di

irritazioni delle vie respiratorie. Chiamare un medico qualora persistano le irritazioni.

- **Dopo l'ingerimento:** non stimolare il vomito. Se la persona colpita è cosciente risciacquare la bocca e le zone cutanee limitrofe per almeno 15 minuti con acqua. Consultare immediatamente un medico. Chiamare immediatamente un medico.

Preparazione

▲ AVVERTIMENTO! Pericolo di lesioni a causa di un avviamento accidentale dell'apparecchio. Inserire la spina di alimentazione nella presa solo quando l'apparecchio è completamente pronto per l'uso.

Elementi di comando e relativa funzione

Familiarizzare con i comandi prima di mettere in funzione l'apparecchio per la prima volta.

Impugnatura a pistola (1)

- **Leva di attivazione (17)**
 - Tirare la leva di attivazione: viene attivato il getto ad alta pressione
 - Rilasciare la leva di attivazione: viene disattivato il getto ad alta pressione
- **Sistema di blocco di sicurezza per bambini (18) della leva di attivazione** (vista dal retro)



← La leva di attivazione è bloccata .

→ È possibile tirare la leva di attivazione .

▲ AVVERTIMENTO! Pericolo di lesioni dovuto al getto ad alta pressione! Bloccare la leva di attivazione ad ogni interruzione del lavoro.

- **Impostazione della pressione (20)**

Il tubo dell'impugnatura a pistola può essere ruotato in tre livelli.

-  pressione bassa
-  pressione alta

- **Display LC (15)**

Il display mostra la pressione impostata, se la leva di attivazione è tirata.

 pressione elevata per pareti e schiuma

 pressione media per veicoli

 pressione bassa per oggetti sensibili

- **Impugnatura ad arco (2)**

Con l'impugnatura ad arco estratta è possibile girare l'apparecchio comodamente.

- Estrarre l'impugnatura: Tirarla l'impugnatura ad arco verso l'alto.
- Reinserire l'impugnatura: Premere lo sblocco (3) dell'impugnatura ad arco e premerla verso il basso.

Inserimento delle batterie

Prima della prima messa in funzione inserire le batterie nell'apposito vano.

Utensili necessari

- Cacciavite a croce (non fornito)

Procedura

1. Rimuovere la vite del coperchio del vano batterie (16).
2. Rimuovere il coperchio del vano batteria.
3. Inserire le batterie (35) nell'apposito vano. Prestare attenzione alla corretta polarità all'inserimento delle batterie nel vano.
4. Premere la leva di attivazione (17) sull'impugnatura a pistola (1). Il display LC mostra la pressione selezionata. Se il display LC non mostra nulla, controllare l'orientamento delle batterie.
5. Riposizionare il coperchio del vano batteria.
6. Fissare il coperchio del vano batteria con la vite.

Prima messa in funzione

1. Attacco acqua (28): Rimuovere il tappo.
È possibile che fuoriesca dell'acqua.

Posizionamento dell'apparecchio

1. Posizionare l'apparecchio verticalmente su una superficie solida piana.
2. Assicurarsi che il tubo per alta pressione (8) passi attraverso l'apposita guida (9).
3. Inserire il tubo per alta pressione (8) nell'attacco ad alta pressione dell'impugnatura a pistola (1).

Generare l'alimentazione d'acqua

Per alimentare di acqua l'apparecchio ci sono due possibilità:

- attacco acqua domestica

- aspirazione di acqua stagnante, pulita, ad es. cisterna dell'acqua piovana

Attacco acqua domestica

Requisiti

- Tubo flessibile di alimentazione: Tubo flessibile da giardino con collegamento rapido per adattatore per tubo da giardino (34); Ø 13 mm (½"); lunghezza compresa fra 5 m e 30 m
- Portata minima richiesta: 540 l/h (9 l/min)
- **Separatore di sistema**
Un separatore di sistema (valvola di non ritorno) impedisce il riflusso di acqua e detergente nella linea di acqua potabile.
 - Secondo le normative vigenti, non è possibile collegare un'idropulitrice ad alta pressione alla rete idrica senza separatore di sistema. È necessario utilizzare un separatore di sistema adeguato conforme alla norma EN 12729 tipo BA.
 - L'acqua che passa attraverso il separatore di sistema viene classificata come non potabile.
 - I separatori di sistema sono disponibili presso i rivenditori specializzati.

Procedura

1. Inserire il setaccio a inserto (30) nell'attacco dell'acqua (28).
2. Montare il raccordo (29) sull'apposito attacco per l'acqua (28).
3. Montare l'attacco rapido con l'adattatore per tubo da giardino (34) al tubo flessibile di alimentazione.
 - Rimuovere il dado di bloccaggio zigrinato.

- Inserire il dado di montaggio facendolo passare dall'estremità del tubo.
 - Inserire l'estremità del tubo nel filetto dell'attacco rapido dell'adattatore per tubo da giardino.
 - Fissare l'attacco rapido con adattatore per tubo da giardino con il dado di bloccaggio.
 - Assicurarsi che l'attacco rapido con adattatore per tubo da giardino sia stato saldamente montato sul tubo da giardino.
4. Collegare il tubo flessibile di alimentazione all'alimentazione dell'acqua.
 5. Sfiatare il tubo flessibile di alimentazione: aprire l'alimentazione dell'acqua finché l'acqua non fuoriesce dall'altra estremità del tubo flessibile di alimentazione senza bolle. chiudere l'alimentazione dell'acqua;
 6. Collegare l'attacco rapido con adattatore per tubo da giardino (34) sul tubo flessibile di alimentazione con il raccordo (29).

Aspirazione dell'acqua

Requisiti

- **NOTA!** Contaminazione dal ritorno di detergente! Non aspirare l'acqua da punti di raccolta naturali.
- Tubo di aspirazione con filtro a cestello (non compreso nella confezione,)
- acqua stagnante, pulita, ad es. cisterna dell'acqua piovana
- Max. altezza aspirazione: 0,5 m

Procedura

▲ AVVERTIMENTO! Scossa elettrica! L'apparecchio non deve essere immerso in accumuli di acqua.

NOTA! L'esercizio a secco lo danneggia! Durante il lavoro verificare che via sia una scorta adeguata di acqua e un approvvigionamento idrico sicuro.

1. Collegare il tubo di aspirazione con filtro a cestello con raccordo (29) all'attacco acqua (28) dell'apparecchio.
2. Inserire l'estremità con il cestello di filtraggio nella raccolta dell'acqua.
3. Rimuovere la lancia (4) dall'impugnatura a pistola (1).
4. Tenere premuto la leva di attivazione (17).
5. Portare l'interruttore on/off (32) in posizione "I" (ON).
L'apparecchio inizia ad aspirare l'acqua e l'aria può fuoriuscire.
6. Se manca aria nell'apparecchio è possibile lasciare la leva di attivazione.
7. Montare un accessorio.

Scegliere l'accessorio

Ugello 3 in 1 (23)

Ruotando la punta è possibile selezionare tra 3 ugelli. Un simbolo mostra l'ugello impostato nel prolungamento della lancia.



Getto puntuale



Getto piatto (30°)



Ugello per la schiuma per detergente

Fresa Turbo antisporco (22)



Il getto d'acqua rotante è adatto ai lavori a basso consumo d'acqua.

Lava superfici (24)

Avvertenze

- Utilizzare la lavasuperfici solo su superfici solide.
- Non sollevare mai la lavasuperfici quando il getto ad alta pressione è attivo.

Proprietà

- Pulizia ad alta pressione senza schizzi d'acqua di superfici di pavimenti e pareti
- Elevata azione pulente grazie agli ugelli rotanti
- Regolatore di pressione

Elementi di comando

- Regolatore di pressione (25)
 - ↺ Pressione superiore, ruotare i bracci di spruzzaggio più velocemente
 - ↻ Pressione inferiore, ruotare i bracci di spruzzaggio più lentamente

Montare e smontare l'accessorio

Montaggio dell'ugello

1. Montare la lancia (4) sull'impugnatura a pistola (1) (Chiusura a baionetta: inserire e ruotare).
2. Tirare e mantenere l'anello del raccordo rapido (21) sulla lancia (4).
3. Inserire l'accessorio sulla lancia (4).
4. Rilasciare l'anello del raccordo rapido (21).
L'accessorio si innesta.

Smontaggio dell'ugello

1. Tirare e mantenere l'anello del raccordo rapido (21) sulla lancia (4).
2. Estrarre l'accessorio dalla lancia (4).
3. Rilasciare l'anello del raccordo rapido (21).

4. Rimuovere la lancia (4) dall'impugnatura a pistola (1) (Chiusura a baionetta: spingere, ruotare e tirare).

Montaggio della lavasuperfici (24)

1. Rimuovere la lancia (4) dall'impugnatura a pistola (1) (Chiusura a baionetta: spingere, ruotare e tirare).
2. Facoltativo: Montare il tubo di prolunga (7) sul collegamento orientabile (26) del lava superfici (Chiusura a baionetta: inserire e ruotare).
3. Montare il tubo di prolunga (il collegamento orientabile del lava superfici) sull'impugnatura a pistola (1).
4. Assicurare il collegamento orientabile e la prolunga con i dadi a risvolto. Non deve essere più possibile aprire la chiusura a baionetta.

Smontare la lava superfici (24)

1. Per prima cosa svitare i dadi a risvolto sul collegamento orientabile (26) e la prolunga (7).
2. Smontare il tubo di prolunga (il collegamento orientabile del lava superfici) dall'impugnatura a pistola (1) (Chiusura a baionetta: spingere, ruotare e tirare).
3. Smontare il tubo di prolunga dal collegamento orientabile (26) (Chiusura a baionetta: spingere, ruotare e tirare).

Funzionamento

Pulizia con detergente

Requisiti del detergente

- Questo apparecchio è stato sviluppato con un detergente neutro basato su tensioattivi anionici biodegradabili.
- L'uso di altri detergenti o di prodotti chimici può compromette-

re la sicurezza dell'apparecchio e provocare danni. Tali danni all'apparecchio non sono coperti da garanzia.

- È possibile acquistare il detergente presso il nostro negozio online.

Requisiti

- Il serbatoio per detergente deve essere riempito con detergente.
- L'impostazione della pressione orientabile (20) sull'impugnatura a pistola (1) è in posizione *di pressione elevata per pareti e schiuma*, sul display LC (15) è visualizzato .

Riempire e svuotare il serbatoio per detergente

1. Rimuovere il tappo di chiusura con tubo di aspirazione flessibile (12) dal serbatoio per detergente (13).
2. Tirare il serbatoio per detergente verso l'alto, quindi spostarlo in direzione opposta all'apparecchio. Il serbatoio per detergente è stato rimosso e può essere riempito o svuotato.
3. Posizionare il serbatoio per detergente in senso inverso.
4. Richiudere il serbatoio per detergente con il relativo tappo di chiusura.
5. Posizionare il tubo di aspirazione flessibile fino a raggiungere il fondo del serbatoio per detergente.

Accensione

▲ AVVERTIMENTO! Una perdita del sistema idrico può causare scosse elettriche! Portare l'interruttore on/off (32) in posizione "0" (OFF). Estrarre la spina di connessione. Ricominciare dal collegare gli attacchi dell'acqua (vedere *Generare l'alimentazione d'acqua*, p. 134).

▲ AVVERTIMENTO! L'apparecchio deve essere azionato solo in posizio-

ne verticale! Se l'apparecchio cade, vi è il pericolo di scossa elettrica. Portare l'interruttore on/off (32) in posizione "0" (OFF). Estrarre la spina di connessione. Ora riportare l'apparecchio in posizione verticale. Per la propria sicurezza, attendere circa cinque minuti, fino al ripristino del collegamento elettrico.

▲ AVVERTIMENTO! I cavi di prolunga non idonei possono essere pericolosi! Utilizzare solo cavi di prolunga resistenti adatti all'uso in ambienti all'aperto. Il collegamento deve essere asciutto e al di sopra del pavimento. Si raccomanda di utilizzare una bobina di cavo che mantenga la presa ad una distanza minima di 60 mm dal suolo.

1. Assicurarsi che l'interruttore di accensione/spegnimento (32) sia in posizione "0" (OFF).
2. Posizionare l'apparecchio in verticale.
3. Collegare la spina di alimentazione a una presa a terra dotata di interruttore differenziale.
Il pezzo di destra, visto da dietro, del supporto per cavo di alimentazione (11) è orientabile. È così possibile rimuovere facilmente il cavo di alimentazione (10).
4. **NOTA!** Un esercizio a secco comporta un danneggiamento dell'apparecchio. Non azionare l'idropulitrice ad alta pressione con il rubinetto d'acqua chiuso. Aprire il rubinetto dell'acqua completamente.
5. Portare l'interruttore on/off (32) in posizione "I" (ON).
Il motore si accende brevemente finché viene accumulata la pressione necessaria. Quindi, si arresta.

6. **⚠ AVVERTIMENTO!** Tenere in considerazione la forza repulsiva del getto d'acqua che fuoriesce, poiché si rischia di ferirsi o di ferire altre persone. Durante l'utilizzo dell'apparecchio, assicurarsi di tenerlo saldamente. Tenere l'impugnatura a pistola (1) ben salda.

Premere la leva di attivazione (17) dell'impugnatura a pistola (1).

L'ugello lavora a pressione e il motore si accende. Quando si rilascia la leva di attivazione (17) il motore si arresta. La pressione elevata resta nel sistema.

Interrompere il funzionamento

Quindi è possibile inserire l'impugnatura a pistola (1) con lancia e ugello nel supporto per l'impugnatura a pistola stessa (31).

1. Rilasciare la leva di attivazione (17) dell'impugnatura a pistola (1).

2. Posando l'impugnatura a pistola: Assicurare la leva di attivazione con il sistema di blocco di sicurezza per bambini (18).

← La leva di attivazione è bloccata .

→ È possibile tirare la leva di attivazione .

⚠ AVVERTIMENTO! Pericolo di lesioni dovuto al getto ad alta pressione! Bloccare la leva di attivazione ad ogni interruzione del lavoro.

3. In caso di pause prolungate dal lavoro: Portare l'interruttore on/off (32) in posizione "0" (OFF).

Sfiato

Sfiato del tubo flessibile di alimentazione

1. Collegare il rubinetto dell'acqua.

2. Rimuovere il tubo flessibile di alimentazione dall'apparecchio.
3. Vedere più avanti *Generare l'alimentazione d'acqua*, p. 134

Sfiato dell'apparecchio

1. Portare l'interruttore on/off (32) in posizione "I" (ON).
2. Attendere che la pressione si accumuli e che il motore si arresti.
3. Portare l'interruttore on/off (32) in posizione "0" (OFF).
4. Premere la leva di attivazione (17) dell'impugnatura a pistola (1) finché la pressione non si riduce.
5. Ripetere questi passaggi alcune volte finché nell'apparecchio non sarà più presente aria.

Terminare il funzionamento

1. Dopo i lavori con il detergente:
 - Svuotare il serbatoio per detergente (13).
 - Sciacquare l'apparecchio con acqua pulita finché non sarà più presente il detergente nei condotti.
2. Rilasciare la leva di attivazione (17).
3. Portare l'interruttore on/off (32) in posizione "0" (OFF).
4. Collegare il rubinetto dell'acqua.
5. Premere la leva di attivazione (17) dell'impugnatura a pistola (1) finché la pressione non si riduce.
6. Estrarre la spina di connessione. Avvolgere il cavo di alimentazione (10) sul supporto (11).
7. Scollegare l'apparecchio dall'alimentazione dell'acqua.

Pulizia, manutenzione e conservazione

⚠ AVVERTIMENTO! Scossa elettrica! Pericolo di lesioni a cau-

sa di un avviamento accidentale dell'apparecchio. Proteggersi durante i lavori di manutenzione e pulizia. Spegnerne l'apparecchio ed estrarre la spina di alimentazione dalla presa. Per i lavori di riparazione e manutenzione non descritti nelle presenti istruzioni chiedere l'intervento del nostro Centro Assistenza. Usare solo componenti originali.

Pulizia

NOTA! Pericolo di danneggiamento! Una pulizia inadeguata può danneggiare l'apparecchio. Non spruzzare mai acqua sull'apparecchio. Non pulire mai l'apparecchio sotto l'acqua corrente. Non utilizzare detergenti o solventi aggressivi.

Tenere sempre pulito l'apparecchio.

Pulizia dopo il funzionamento

1. Portare l'interruttore on/off (32) in posizione "0" (OFF).
2. Estrarre la spina di connessione.
3. Tenere pulite le fessure di aerazione.
4. Pulire l'apparecchio con una spazzola morbida o un panno leggermente umido.

Pulizia dell'ugello 3 in 1

In rari casi, l'ugello 3 in 1 potrebbe essere ostruito da corpi estranei.

1. Smontare l'ugello 3 in 1 (23).
2. Posizionare l'ugello 3 in 1 in modo che l'ugello da pulire e l'attacco siano in linea.
3. Estrarre i corpi estranei dalla parte anteriore mediante l'ago per pulizia dell'ugello (6).
4. Risciacquare l'ugello 3 in 1 con acqua dalla parte anteriore per eliminare il corpo estraneo.

Pulizia dell'inserto setaccio nell'attacco dell'acqua

1. Rimuovere il raccordo (29) dall'attacco acqua (28).
2. Rimuovere l'inserto setaccio (30) dall'attacco dell'acqua.
3. Pulire il setaccio a inserto sotto l'acqua corrente.
4. Montare il setaccio a inserto (30) e il raccordo (29) in ordine inverso.

Sostituzione delle batterie

Sostituire le batterie quando il display LC (15) non mostra nulla.

Utensili necessari

- Cacciavite a croce (non fornito)

Sostituzione delle batterie

1. Rimuovere la vite del coperchio del vano batterie (16).
2. Rimuovere il coperchio del vano batteria.
3. Sostituire le batterie (35) nel vano con batterie nuove. Prestare attenzione alla corretta polarità all'inserimento delle batterie nel vano.
4. Premere la leva di attivazione (17) sull'impugnatura a pistola (1). Il display LC mostra la pressione selezionata. Se il display LC non mostra nulla, controllare se le batterie sono inserite correttamente.
5. Riposizionare il coperchio del vano batteria.
6. Fissare il coperchio del vano batteria con la vite.

Manutenzione

L'apparecchio non richiede manutenzione.

Conservazione

Avvertenze

L'apparecchio e gli accessori vanno conservati sempre:

- puliti
- asciutti
- protetti dalla polvere
- protetti dal gelo
- fuori dalla portata dei bambini

Preparazione dell'apparecchio per la conservazione

NOTA! Il gelo danneggia l'idropulitrice ad alta pressione e i suoi accessori qualora non siano stati completamente svuotati dall'acqua.

1. Rimuovere completamente l'acqua dall'apparecchio.

- Scollegare l'apparecchio dall'alimentazione dell'acqua.
 - Spegnerne la pulitrice ad alta pressione dall'interruttore on/off (32) per massimo 1 minuto.
 - Premere la leva di attivazione (17) sull'impugnatura a pistola (1) finché dall'impugnatura a pistola (1) o degli accessori non fuoriesce più acqua.
 - Spegnerne l'apparecchio.
2. Rimuovere completamente l'acqua dall'accessorio.
 3. Conservare tutti gli accessori in verticale, nei supporti con l'attacco rivolto verso il basso.
 4. Arrotolare il tubo per alta pressione al tamburo per il tubo flessibile (5).
 5. Conservare il cavo di alimentazione nell'apposito supporto (11).

Ricerca degli errori

La tabella che segue aiuta a risolvere piccoli guasti:

Problema	Possibile causa	Soluzione
L'apparecchio non si accende	Interruttore di accensione/spegnimento (32) disattivato	Verificare la posizione di accensione/spegnimento
	Manca la tensione di rete	Ispezionare la presa, il cavo di alimentazione, la spina di collegamento, il fusibile ed eventualmente farli riparare dall'elettricista.
	Fornitura di corrente difettosa	Controllare l'impianto elettrico per verificare la conformità con le indicazioni sulla targhetta
L'apparecchio non convoglia l'acqua	Presenza di bolle d'aria nell'idropulitrice ad alta pressione	Accendere l'apparecchio e azionare la leva di attivazione (17).
		<i>Sfiato, p. 138</i>

Problema	Possibile causa	Soluzione
L'apparecchio non accumula pressione	Presenza di bolle d'aria nell'idropulitrice ad alta pressione	<i>Sfiato, p. 138</i>
	Perdita del pressione del condotto	Controllare l'alimentazione dell'acqua
Perdita del sistema idrico	Collegamenti non montati correttamente	Spegnere l'apparecchio e staccarlo dalla rete. Collegare nuovamente l'apparecchio alla linea di acqua (vedere <i>Generare l'alimentazione d'acqua, p. 134</i>)
	Perdita dell'attacco acqua (28)	Spegnere l'apparecchio e staccarlo dalla rete. Sostituire il raccordo (29) all'attacco acqua (28) incl. anello di tenuta (v.)
Forti variazioni di pressione	Ugello 3 in 1 (23) sporco	Risciacquare l'ugello 3 in 1 (23) con acqua. Se necessario, pulire il foro dell'ugello con un ago apposito (6); vedere ().
	Ugello 3 in 1 (23) ostruito	Rimuovere l'ugello 3 in 1 (23) e assicurarsi che l'acqua fuoriesca dall'impugnatura a pistola (1) senza ostacoli.

Smaltimento/rispetto dell'ambiente

Smaltire l'apparecchio, gli accessori e l'imballaggio in modo da garantire il corretto riciclaggio nel rispetto dell'ambiente.



Gli apparecchi elettrici non devono essere smaltiti con i rifiuti domestici.

Il simbolo del contenitore di spazzatura mobile barrato indica che questo prodotto non deve essere smaltito come rifiuto urbano non differenziato al termine della sua vita utile.

Direttiva 2012/19/UE sui rifiuti di apparecchiature elettriche ed elettroniche:

Il consumatore è tenuto per legge al corretto riciclaggio nel rispetto dell'ambiente degli apparecchi elettrici ed elettronici al termine della loro vita utile. In questo modo si garantisce che vengano riciclati nel rispetto dell'ambiente e delle risorse. A seconda del recepimento nel diritto nazionale, le possibilità sono le seguenti:

- restituzione a un punto vendita
- conferimento a un centro di raccolta ufficiale,

- restituzione al produttore/commerciante.

Tali disposizioni non contemplano gli accessori e i dispositivi ausiliari privi di componenti elettrici a corredo dell'apparecchio da smaltire.



Smaltire le batterie conformemente alle disposizioni locali. Conferire le batterie ad un centro di raccolta di batterie usate, dove verranno sottoposte a un corretto riciclaggio. A tal proposito rivolgersi al servizio di raccolta locale o al nostro centro di assistenza.

Smaltimento del flacone del detergente

- Residui del prodotto devono essere smaltiti nel rispetto della Direttiva sui rifiuti 2008/98/CE e delle norme vigenti a livello nazionale e regionale. Per questo prodotto non è stato definito un codice rifiuti come da elenco europeo dei rifiuti perché l'assegnazione è secondaria allo scopo di impiego fatto dal consumatore. Pertanto il codice rifiuto UE deve essere stabilito previo accordi con l'addetto allo smaltimento.
- Imballaggi non contaminati possono essere conferiti nel riciclaggio.
- Imballaggi sporchi devono essere smaltiti analogamente al materiale.

Assistenza

Garanzia

Gentile cliente,

Il prodotto gode di una garanzia di 5 anni dalla data di acquisto. In caso di difetti del prodotto, al cliente spettano diritti legali verso il venditore del prodotto. Questi diritti legali non sono limitati dalla garanzia descritta di seguito.

Condizioni di garanzia

Il termine di garanzia decorre dalla data di acquisto. Conservare lo scontrino originale in buono stato. Tale documento è necessario come prova d'acquisto. Se entro cinque anni dalla data di acquisto di questo prodotto dovessero emergere difetti di fabbricazione o del materiale, il prodotto viene a nostra discrezione ripartito o sostituito a titolo gratuito. Questa garanzia presuppone che il prodotto difettoso venga presentato entro il termine di cinque anni unitamente allo scontrino d'acquisto (scontrino) con una breve descrizione del difetto e di quando si è riscontrato.

Se il difetto è coperto dalla nostra garanzia, si riceverà l'apparecchio riparato o un prodotto nuovo. Il periodo di garanzia non si rinnova con la riparazione o la sostituzione del prodotto.

Periodo di garanzia e diritti legali di reclamo per vizi

Il periodo di garanzia non viene prolungato dalla prestazione della garanzia. Ciò si applica anche ai pezzi sostituiti e riparati. Danni e difetti eventualmente presenti già al momento dell'acquisto devono essere segnalati subito dopo il disimballaggio. Le riparazioni effettuate dopo la scadenza del periodo di garanzia sono a pagamento.

Copertura della garanzia

Il prodotto è stato prodotto con cura sulla base di rigorose direttive di qualità ed è stato controllato scrupolosamente prima della consegna.

La garanzia viene prestata esclusivamente per difetti del materiale o di fabbricazione. La presente garanzia non si estende a parti del prodotto esposte a normale usura e che pertanto vengono considerate pezzi soggetti a usura (ad es. Tubo per alta

pressione) oppure a danni a parti fragili (ad es. interruttore).

La garanzia decade se il prodotto è stato danneggiato, non è stato utilizzato adeguatamente o non è stato sottoposto a manutenzione. Per un impiego adeguato del prodotto occorre attenersi strettamente a tutte le istruzioni riportate nel manuale di istruzioni. Evitare assolutamente impieghi e azioni che nelle istruzioni per l'uso vengono espressamente sconsigliati o dai quali viene messo in guardia.

Il prodotto è concepito esclusivamente per l'uso privato e non è destinato a quello commerciale. La garanzia in caso di trattamento scorretto, uso di violenza e interventi non eseguiti dalla nostra filiale di assistenza autorizzata.

Procedimento in caso di intervento in garanzia

Per assicurare un rapido disbrigo del caso, si prega di attenersi alle seguenti indicazioni:

- Per tutte le richieste tenere pronti lo scontrino e il codice articolo (ad es. IAN 466521_2404) come prova d'acquisto.
- Il codice articolo è riportato sulla targhetta applicata sul prodotto, inciso sul prodotto, riportato sulla pagina iniziale delle Istruzioni per l'uso (in basso a sinistra) o sull'adesivo sul retro o il fondo del prodotto.
- Se dovessero presentarsi errori di funzionamento o altri difetti, per prima cosa mettersi in contatto **telefonicamente** oppure utilizzare il **modulo di contatto** disponibile su parkside-diy.com alla voce **Assistenza** con il Centro di assistenza indicato di seguito.
- D'intesa con il nostro Centro di assistenza, allegando la prova

d'acquisto (scontrino) e indicando in cosa consiste il difetto e quando si è presentato, si potrà spedire franco di porto il prodotto registrato come difettoso all'indirizzo del servizio di assistenza che verrà comunicato. Per evitare problemi di accettazione e spese aggiuntive, utilizzare esclusivamente l'indirizzo comunicato. Assicurarsi che la spedizione non avvenga non affrancata, come merce ingombrante, per espresso o come altra spedizione speciale. Si prega di inviare il prodotto insieme a tutti gli accessori consegnati all'acquisto e di assicurarsi che l'imballaggio per il trasporto sia sufficientemente sicuro.



Su parkside-diy.com è possibile consultare e scaricare questo e tanti altri manuali. Scansionando questo codice QR si apre direttamente parkside-diy.com. Selezionare il proprio Paese e con la funzione di ricerca cercare le istruzioni per l'uso. Inserendo il codice articolo (IAN) 466521_2404 si aprono le istruzioni per l'uso.

Servizio di riparazione

Per le riparazioni **non coperte dalla garanzia** rivolgersi al centro di assi-

stenza, dove potrete ottenere un preventivo.

- Accettiamo solo apparecchi imballati sufficientemente e inviati a spese del cliente.

Nota: inviare l'apparecchio pulito e indicando il difetto all'indirizzo del centro di assistenza indicato.

- Non si accettano apparecchi inviati a carico del destinatario, tramite contrassegno, corriere espresso o altri invii speciali.
- Ci occuperemo di smaltire gratuitamente gli apparecchi difettosi che ci vengono spediti.

Service-Center

IT Assistenza Italia
Tel.: 800 172663
Modulo di contatto su
parkside-diy.com
IAN 466521_2404

MT Assistenza Malta
Tel.: 800 65168
Modulo di contatto su
parkside-diy.com
IAN 466521_2404

Importatore

Si tenga presente che l'indirizzo indicato di seguito non è l'indirizzo del centro di assistenza. Per prima cosa contattare il centro di assistenza summenzionato.

Grizzly Tools GmbH & Co. KG
Stockstädter Str. 20
63762 Großostheim
GERMANIA
www.grizzlytools.de

Ricambi e accessori

Pezzi di ricambio e accessori sono reperibili qui www.grizzlytools.shop. Qualora sorgessero problemi durante l'ordinazione, si prega di contattarci tramite il nostro negozio online. Per ulteriori domande, rivolgersi al: *Service-Center*, p. 144

Pos. nr.	Designazione	No. d'ordine
27	Detergente URM 500 (500 ml)	30990010
6	Ago per pulizia dell'ugello	91110572
28	Attacco acqua	91106023
14	Ruote	91106025
13	Serbatoio per detergente	91106026
11	Sostegno (Cavo di alimentazione)	91106027
24	Lava superfici	91106028
2	Impugnatura ad arco	91106029
8	Tubo per alta pressione, 10 m, nero	91106030
1	Impugnatura a pistola	91106032
5	Tamburo per il tubo flessibile con manovella (senza Tubo per alta pressione)	91110571

Pos. nr.	Designazione	No. d'ordine
7	Tubo di prolunga	91106036
29, 30	Raccordo (Attacco acqua), Setaccio a inserto	91106182
4	Lancia	91106183
22	Fresa Turbo antispurco	91106184
23	Ugello 3 in 1	91106185

Traduzione delle dichiarazioni UE di conformità originale

Prodotto: **Idropulitrice ad alta pressione**
 Modello: **PHDP 180 C2**
 Numero di serie: 000001 – 040000

L'oggetto della dichiarazione di cui sopra è conforme alla pertinente normativa di armonizzazione dell'Unione:

**2006/42/EC • 2014/30/EU • 2000/14/EC & 2005/88/EC
 • 2011/65/EU & (EU) 2015/863**

L'oggetto della dichiarazione di cui sopra è conforme alla direttiva 2011/65/EU del Parlamento europeo e del Consiglio dell'8 giugno 2011, sulla restrizione dell'uso di determinate sostanze pericolose nelle apparecchiature elettriche ed elettroniche.

Per garantire la conformità, sono state applicate le seguenti norme armonizzate e le norme e i regolamenti nazionali:

**EN 60335-1:2012/A15:2021 • EN 60335-2-79:2012 • EN 62233:2008
 EN IEC 55014-1:2021 • EN IEC 55014-2:2021 • EN IEC 63000:2018
 EN IEC 61000-3-2:2019/A1:2021 • EN 61000-3-11:2019**

In conformità con la direttiva concernenti l'emissione acustica 2000/14/EC, si conferma quanto segue: Livello di potenza acustica (L_{WA})

- misurato: 92,9 dB;
- garantito: 98 dB

Procedura di valutazione della conformità seguita secondo la 2000/14/EC, allegato V.

La presente dichiarazione di conformità è rilasciata sotto la responsabilità esclusiva del fabbricante:



Grizzly Tools GmbH & Co. KG
 Stockstädter Str. 20
 63762 Großostheim
 GERMANIA
 04.11.2024



Christian Frank
 Mandatario della documentazione

Obsah

Úvod.....	146
Použití dle určení.....	146
Rozsah dodávky/příslušenství.....	147
Popis funkce.....	147
Přehled.....	147
Technické údaje.....	148
Bezpečnostní pokyny.....	149
Význam bezpečnostních pokynů.....	149
Piktogramy a symboly.....	149
Bezpečné uvedení do provozu přístroje.....	150
Bezpečnostní pokyny pro baterie.....	154
Příprava.....	155
Ovládací části a jejich funkce....	155
Vložení baterií.....	155
První uvedení do provozu.....	156
Postavení přístroje.....	156
Vytvoření napájení vodou.....	156
Výběr nastavce.....	157
Montáž a demontáž nastavce...	157
Provoz.....	158
Čištění s čisticím prostředkem.....	158
Zapnutí.....	159
Přerušení provozu.....	159
Odvzdušnění.....	159
Ukončení provozu.....	160
Čištění, údržba a skladování.....	160
Čištění.....	160
Výměna baterií.....	160
Údržba.....	161
Skladování.....	161
Hledání chyb.....	161
Likvidace/ochrana životního prostředí.....	162
Servis.....	163
Záruka.....	163
Opravná služba.....	164

Service-Center.....	165
Dovozce.....	165

Náhradní díly a příslušenství.....165

Překlad původního EU prohlášení o shodě..... 166

Úvod

Blahopřejeme Vám k zakoupení Vašeho nového vysokotlakého čističe (dále jen přístroj nebo elektrický nástroj).

Vybrali jste si vysoce kvalitní přístroj. Tento přístroj byl odzkoušen během výroby na kvalitu a podroben výstupní kontrole. Funkčnost Vašeho přístroje je tím zajištěna.

Nelze vyloučit, že v jednotlivých případech se na nebo v přístroji, resp. v hadicovém potrubí nachází zbytky vody. Nejedná se o nedostatek ani o závadu a není důvod k obavám.



Návod k obsluze je součástí tohoto přístroje. Obsahuje důležité pokyny pro bezpečnost, použití a likvidaci. Přečtěte si pečlivě návod k obsluze. Seznamte se s ovládacími prvky a správným používáním přístroje. Používejte přístroj pouze tak, jak je popsáno a pro určené oblasti použití. Návod k obsluze dobře uschovejte a v případě předání přístroje třetím osobám předejte veškerou dokumentaci.

Použití dle určení

Přístroj je určen výhradně pro následující použití:

- Čištění strojů, vozidel, konstrukcí, náradí, fasád, teras, zahradního náradí atd. vysokotlakým vodním proudem.
- Dodržujte vždy specifikace výrobce objektu, který chcete vyčistit.

Jakékoliv jiné použití, které není v tomto návodu k obsluze výslovně po-

voleno, může vést k poškození přístroje a pro uživatele představovat vážné nebezpečí. Obsluha nebo uživatel zařízení nese zodpovědnost za nehody či škody na jiných osobách nebo jejich majetku. Přístroj je určen pro použití domácími kutily. Není určen pro trvalé komerční využívání. V případě komerčního použití záruka zaniká. Výrobce neručí za škody způsobené nesprávným použitím nebo nesprávnou obsluhou.

Rozsah dodávky/ příslušenství

Vybalte přístroj a zkontrolujte rozsah dodávky.

Obalový materiál zlikvidujte správně dle předpisů.

- Vysokotlaký čistič
- držadlo pistole
- trubkový nástavec
- vysokotlaká hadice
- nádrž na čisticí prostředek (předmontováno)
- tryska 3 v 1
- Turbo fréza na nečistoty
- čistič ploch
- Čisticí prostředek URM 500 (500 ml)
- spojka (přípojka vody)
- rychlopřípojka, vložka síta
- vložka síta
- čisticí jehla na trysku
- 2 × TRONIC alkalická baterie (1,5 V; AAA/LR03)
- návod k používání

Drobné díly / příslušenství jsou uschovány v uzavřeném papírovém sáčku.

Popis funkce

Vysokotlaký čistič čistí vysokotlakým vodním proudem.

V případě potřeby může být také provozován s přídatkem čisticích prostředků.

Funkce ovládacích prvků naleznete v následujících popisech.

Přehled



Obrázky přístroje naleznete na přední výklopné stránce.

- 1 držadlo pistole
- 2 oblouková rukojeť
- 3 odblokování (oblouková rukojeť)
- 4 trubkový nástavec
- 5 hadicový buben s klikou
- 6 čisticí jehla na trysku
- 7 prodlužovací trubka
- 8 vysokotlaká hadice
- 9 vedení pro vysokotlakou hadici
- 10 síťový připojovací kabel
- 11 držák (síťový připojovací kabel)
- 12 uzavírací krytka se sací hadicí
- 13 nádrž na čisticí prostředek
- 14 kola
- 15 LC displej
- 16 přihrádka na baterie
- 17 zapínací páčka
- 18 dětská pojistka
- 19 odblokování (vysokotlaká hadice)
- 20 nastavení tlaku
- 21 rychlopřípojka
- 22 Turbo fréza na nečistoty
- 23 tryska 3 v 1
- 24 čistič ploch
- 25 regulátor tlaku (čistič ploch)
- 26 otočné připojení (čistič ploch)
- 27 Čisticí prostředek
- 28 přípojka vody

- 29 spojka (přípojka vody)
- 30 vložka síta
- 31 držák (držadlo pistole)
- 32 zapínač/vypínač
- 33 držák na trysky
- 34 rychlopřípojka s adaptérem na zahradní hadici
- 35 alkalická baterie (1,5 V; AAA/LR03)

Technické údaje

Vysokotlaký čistič PHDP 180 C2

Domezovací napětí U	. 230 V ~; 50 Hz
Domezovací výkon P3000 W
Délka síťový přípojovací kabel5 m
Třída ochranyI
Typ ochranyIPX5
Hmotnost21,6 kg
délka vysokotlaké hadice 10 m
Pracovní tlak (p) 15 MPa
Max. přípustný tlak (p_{max})18 MPa
Max. tlak přítoku ($p_{in,max}$)0,8 MPa
Max. přítoková teplota ($T_{in,max}$)	.. 40 °C
Domezovací průtok (Q)540 l/h (9 l/min)
Max. domezovací průtok (Q_{max})600 l/h (10 l/min)
Max.výška sání0,5 m
Hladina akustického tlaku (L_{pA})79,8 dB; $K_{pA}=3$ dB
Hladina akustického výkonu (L_{WA})	
- změřená92,9 dB; $K_{WA}=2,41$ dB
- zaručená98 dB
Vibrace (a_n) $\leq 2,50$ m/s ²

Informace o napájecím zdroji

Tento přístroj je určen k provozu v elektrické síti s impedancí systému Z_{max} v místě předávání (domácí přípojka) maximálně (0,300 + j 0,188) ohmů. Uživatel musí zajistit, že přístroj je provozován pouze v napájecí síti, splňující tento požadavek.

V případě potřeby lze informace o impedanci systému získat u místní energetické společnosti

Hladina hluku a vibrační byla stanovena dle norem a předpisů uvedených v prohlášení o shodě.

Uvedená hodnota vibrační a uvedená hodnota emisí hluku byly změřeny pomocí standardizované zkušební metody a lze je použít k porovnání určitého elektrického nástroje s jiným nástrojem. Uvedená hodnota vibrační a uvedená hodnota emisí hluku mohou být použity také k předběžnému odhadu zatížení.

▲ VAROVÁNÍ! Emise vibrační a emise hluku se mohou během skutečného používání elektrického nástroje lišit od udané hodnoty v závislosti na způsobu, jakým je elektrický nástroj používán a zejména pak podle typu zpracovávaného obrobku. Dle možnosti se snažte udržet co nejnižší zatížení, způsobené vibracemi. Příkladným opatřením ke snížení vibračního zatížení je omezení pracovní doby. Přitom se musí brát v úvahu všechny části pracovního cyklu (například doby, během kterých je elektrický nástroj vypnutý, a ty, ve kterých je sice zapnutý, ale běží bez zátěže).

Bezpečnostní pokyny



POZOR! Při použití elektrických zařízení se v rámci ochrany proti úrazu elektrickým proudem, nebezpečí zranění a požáru musí dodržovat níže uvedená základní bezpečnostní opatření.

Význam bezpečnostních pokynů

▲ **NEBEZPEČÍ!** Pokud tento bezpečnostní pokyn nedodržíte, dojde k nehodě. Důsledkem je vážné zranění nebo smrt.

▲ **VAROVÁNÍ!** Pokud tento bezpečnostní pokyn nedodržíte, dojde případně k nehodě. Mohlo by to mít za následek vážné zranění nebo smrt.

▲ **UPOZORNĚNÍ!** Pokud tento bezpečnostní pokyn nedodržíte, dojde k nehodě. V důsledku může dojít k drobnému nebo středně těžkému ublížení na zdraví. **OZNÁMENÍ!** Pokud tento bezpečnostní pokyn nedo-

držíte, dojde k nehodě. V důsledku může dojít k věcnému poškození.

Piktogramy a symboly

Piktogram na přístroji



Pozor!



Přečtěte si pečlivě návod k obsluze. Seznamte se s ovládacími prvky a správným používáním přístroje.



Pozor! Je-li kabel při používání poškozen, musíte jej ihned odpojit od napájecí sítě. Také při připojení na přívod vody nebo při pokusu o odstranění netěsností musíte vytáhnout zástrčku.



Podle platných předpisů nesmí být vysokotlaký čistič nikdy provozován v síti pitné vody bez odpojovače systému. Musíte použít vhodný odpojovač systému podle normy EN 12729 typ BA.



Zaručená hladina akustického výkonu L_{WA} v dB.

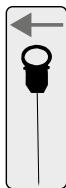

čisticí jehla na trysku



Provozujte přístroj pouze ve stojící, nikdy ne v ležící poloze.



Vysokotlaký proud může být nebezpečný v případě neodborného použití. Proud nesmíte zaměřit na osoby, zvířata, aktivní elektrická zařízení nebo na samotný přístroj.



Elektrická zařízení nepatří do domácího odpadu.

Bezpečné uvedení do provozu přístroje

Všeobecné pokyny

- Přečtěte si pečlivě návod k obsluze. Seznamte se s ovládacími prvky a správným používáním přístroje.
- Přístroj nesmí používat děti. Děti musí být pod dohledem, aby se zajis-

tilo, že si nebudou hrát s přístrojem.

Osoby s omezenými fyzickými, smyslovými nebo psychickými schopnostmi nebo s nedostatečnými zkušenostmi a vědomostmi mohou tento přístroj používat, když jsou pod dohledem jiné osoby, nebo když byli proškoleni o bezpečném používání přístroje a porozuměly nebezpečím souvisejícím s jeho použitím.

- Osoby, které nejsou obeznámeny s návodem k obsluze, nesmí přístroj používat.
- Vysokotlaké čističe smí obsluhovat pouze proškolené osoby.
- Přístroj se nesmí používat v polohách vyšších než 2000 m.
- Při výskytu poruchy nebo závady při provozu musíte přístroj okamžitě vypnout a vytáhnout elektrickou zástrčku. Pro možné příčiny poruchy: *Hledání chyby, str. 161*. Nebo se obraťte na naše servisní centrum.

- Je nutné pamatovat na to, že sám uživatel je odpovědný za úrazy nebo za ohrožení jiných osob nebo za jejich majetek.
- Dodržujte ochranu proti hluku a místní předpisy.

Příprava

- Chraňte se před stříkající vodou nebo nečistotami ochrannými brýlemi a vhodným ochranným oděvem.
- Při použití vysokotlakých čističů mohou vznikat aerosoly. Vdechování aerosolů může způsobit ohrožení zdraví. V závislosti na použití může použití plně stíněných trysek (např. čističů povrchů) významně snížit emise vodních aerosolů. V závislosti na čištěném okolí používejte vhodný respirátor FFP 2 nebo ekvivalentní ochranu před vdechováním aerosolů, když není možné použít plně stíněnou trysku.
- Nepracujte s poškozeným či neúplným přístrojem ani s přístrojem, který byl upraven bez souhlasu výrobce. Před uve-

dením do provozu nechte odborníkem zkontrolovat, zda jsou zavedena požadovaná elektrická ochranná opatření.

- Přístroj se smí zapojit pouze do zásuvky, která byla instalována zkušeným elektrikářem podle normy IEC 60364-1.
- Před použitím vždy zkontrolujte přípojovací a prodlužovací kabel, jestli na nich nejsou známky poškození či zestárnutí. Je-li kabel při používání poškozen, je nutné jej ihned odpojit od napájecí sítě, **NEDOTÝKEJTE SE VEDENÍ, DOKUD NENÍ ODPojENO OD SÍTĚ.** Nepoužívejte přístroj, pokud je poškozeno nebo opotřebováno vedení.
- Pokud je síťový přípojovací kabel tohoto přístroje poškozen, musí jej vyměnit výrobce, jeho zákaznická služba nebo podobně kvalifikovaná osoba, aby se zamezilo nebezpečí. obraťte se na servisní středisko.
- Zapojte přístroj pouze do zásuvky s proudovým

- chráničem (diferenciální proudová ochrana FI) s reakčním proudem nepřesahující 30 mA.
- Používejte pouze prodlužovací vedení, která jsou určena pro venkovní použití. Připojení musí být suché a musí ležet nad zemí. Doporučujeme k tomu použít kabelový buben, který udržuje zásuvku minimálně 60 mm nad zemí.
 - Prodlužovací vedení musí mít průřez nejméně $2 \times 2,5 \text{ mm}^2$.
 - Vysokotlaké hadice, armatury a spojky jsou důležité pro bezpečnost přístroje. Používejte pouze výrobcem doporučené vysokotlaké hadice, armatury a spojky.
 - Neuvádějte přístroj do provozu, jestliže je poškozené nebo netěsné elektrické připojovací vedení, přívod vody nebo jiné důležité součásti, jako je vysokotlaká hadice nebo stříkací pistole.
 - Přístroj používejte pouze nastojato a na pevném rovném povrchu.

- Nikdy neprovozujte přístroj, pokud jsou v blízkosti děti nebo zvířata. Osoby v blízkosti musí nosit ochranný oděv.

Provoz

- Budte pozorní, dbejte na to, co děláte, a při práci s přístrojem se řiďte zdravým rozumem. Přístroj nepoužívejte, pokud jste unaveni nebo pod vlivem drog, alkoholu nebo léků.
- Vysokotlaký proud může být nebezpečný v případě neodborného použití. Proud nesmíte zaměřit na osoby, zvířata, aktivní elektrická zařízení nebo na samotný přístroj.
- K čištění oděvu nebo obuvi nemiřte proudem na sebe ani na jiné osoby.
- Když se dostanete do kontaktu s čisticím prostředkem, opláchněte se dostatečným množstvím vody.
- Při vytahování zástrčky ze zásuvky ani při tažení přístroje netahejte za elektrické připojovací vedení. Chraňte elektrické

- připojovací vedení před horkem, olejem a ostrými hranami.
- Nebezpečí výbuchu – nerozstříkujte hořlavé kapaliny.
 - Nepoužívejte přístroj v blízkosti vznětlivých kapalin nebo plynů. Při nedodržování hrozí nebezpečí požáru nebo výbuchu.
 - Nikdy přístroj nepřenášejte, když je pohon v chodu.
 - Vypněte přístroj a vytáhněte připojovací zástrčku ze zásuvky. Ujistěte se, zda se všechny pohyblivé díly zcela zastavily
 - vždy při opuštění přístroje,
 - před výměnou příslušenství,
 - před povolením zablokování nebo odstraněním ucpání,
 - před kontrolou, čištěním nebo prací na přístroji.
 - Když přístroj začne neobvykle silně vibrovat, je nutná jeho okamžitá kontrola :

- zjistěte poškození,
- vyměňte poškozené díly,
- obraťte se na servisní středisko.

Čištění, údržba a skladování

- Před dlouhodobým odstavením přístroje nechte motor vychladnout.
- Vyměňte opotřebované nebo poškozené díly. Používejte výhradně originální náhradní díly a příslušenství. Při použití cizích dílů dojde k okamžité ztrátě nároku na záruku.
- Otevření přístroje musí provést pouze autorizovaný kvalifikovaný elektrikář. V případě opravy se vždy obraťte na naše servisní středisko.
- Vypněte pohon, odpojte přístroj od napájení proudem a nechte přístroj vychladnout, když se přístroj zastaví za účelem čištění, nastavení, skladování nebo výměnu příslušenství.

- Zacházejte s přístrojem pečlivě a udržujte jej v čistotě.
- Uchovávejte přístroj mimo dosah dětí.

Bezpečnostní pokyny pro baterie

Hermeticky uzavřená baterie nepředstavuje za normálních provozních podmínek žádné nebezpečí. Baterie může být nebezpečná v následujících případech:

▲ **NEBEZPEČÍ!** Ohrožení života v případě spolknutí! Uchovávejte baterie mimo dosah dětí.

▲ **UPOZORNĚNÍ!** Nebezpečí výbuchu a poleptání chemikáliemi! Při manipulaci s bateriemi dodržujte následující:

- Nikdy neotvírejte ani nepoškozujte baterie.
- Nikdy se nepokoušejte nabíjet jednorázové baterie.
- Nikdy nevystavujte baterie zdroji tepla, ohni ani přímému slunečnímu záření.
- Nikdy nezkratujte baterie.

- Nikdy nepoužívejte použité a nové baterie ve stejném přístroji.
- Při vkládání baterií dbejte na správnou polaritu.
- Vyteklé baterie z přihrádky na baterie okamžitě vyjměte.

▲ **VAROVÁNÍ!** Nebezpečí poleptání a otravy kyselinou z baterie! Pokud vyteče **jedovatá** a **žiravá** kyselina z baterie:

- **Po vniknutí do očí:** Oči důkladně vyplachujte pod velkým množstvím tekoucí vody po dobu 30 minut. Okamžitě zavolejte lékaře.
- **Po kontaktu s pokožkou:** Odstraňte kontaminovaný oděv a pokožku oplachujte velkým množstvím tekoucí vody po dobu minimálně 15 minut. Pokud podráždění, zranění nebo bolest přetrvává, zavolejte lékaře.
- **Po vdechnutí:** Dojde-li k podráždění dýchacích cest, jděte na čerstvý vzduch. Pokud podráždění přetrvává, zavolejte lékaře.

- **Po spolknutí:** Nevyvolávejte zvracení. Je-li postižená osoba při vědomí, nechte ji vyplachovat ústa a okolní oblasti pokožky vodou po dobu minimálně 15 minut. Okamžitě vyhledejte lékaře. Okamžitě zavolejte lékaře.



Příprava

▲ VAROVÁNÍ! Nebezpečí zranění v důsledku neúmyslného spuštění přístroje. Zastrčte připojovací zástrčku do zásuvky až tehdy, až když je přístroj úplně připraven k použití.

Ovládací části a jejich funkce

Před prvním uvedením přístroje do provozu se seznamte s ovládacími částmi.

držadlo pistole (1)

- **zapínací páčka (17)**
 - Vytažení zapínací páčky: Aktivuje vysokotlaký proud
 - Uvolnění zapínací páčky: Deaktivuje vysokotlaký proud
- **Dětská pojistka (18) zapínací páčky** (při pohledu zezadu)
 - ← Zapínací páčka je zajištěná .
 - Můžete zatáhnout za zajišťovací páčku .

▲ VAROVÁNÍ! Nebezpečí poranění vysokotlakým proudem! Při každém přerušení práce zajistěte zapínací páčku.
- **nastavení tlaku (20)**

Trubku držadla pistole lze otáčet ve třech stupních.

 -  nízký tlak

-  vysoký tlak

• LC displej (15)

Na displeji se zobrazí nastavený tlak při zatažení zapínací páčky.



vysoký tlak na stěny a pro pěnu



střední tlak pro vozidla



nízký tlak na citlivé předměty

oblouková rukojeť (2)

S vytaženou obloukovou rukojetí můžete s přístrojem pohodlně jezdit.

- Vytažení obloukové rukojeti: Stiskněte odblokování (3) obloukové rukojeti a vytáhněte obloukovou rukojeť nahoru.
- Vtažení obloukové rukojeti: Stiskněte odblokování (3) obloukové rukojeti a zatlačte obloukovou rukojeť dolů.

Vložení baterií

Před prvním uvedením přístroje do provozu vložte baterie do přihrádky na baterie.

Potřebné nástroje

- šroubovák s křížovou drážkou (nejsou dodány)

Postup

1. Odšroubujte šroub ve víku přihrádky na baterie (16).
2. Sejměte víko přihrádky na baterie.
3. Vložte baterie (35) do přihrádky na baterie. Při jejich vkládání do přihrádky na baterie dbejte na správnou polaritu.
4. Stiskněte zapínací páčku (17) na držadle pistole (1).
Na LC displeji se zobrazí zvolený tlak. Pokud se na LC displeji nic nezobrazí, vyrovnejte baterie.
5. Nasadte víko přihrádky na baterie.

- Upevněte víko přihrádky na baterie pomocí šroubu.

První uvedení do provozu

- přípojka vody (28): Odstraňte ucpaní.
Je možné, že vytéká voda.

Postavení přístroje

- Postavte přístroj svisle na rovný pevný povrch.
- Ujistěte se, zda vysokotlaká hadice (8) prochází vedením pro vysokotlakou hadici (9).
- Zastrčte vysokotlakou hadici (8) do vysokotlaké přípojky na držadle pistole (1).

Vytvoření napájení vodou

Pro zásobování přístroje vodou máte dvě možnosti:

- Domovní přípojka vody
- Nasávání stojící, čisté vody, např. nádoba na dešťovou vodu

Domovní přípojka vody

Podmínky

- Přívodní hadice: Zahradní hadice s namontovanou rychlopřípojkou s adaptérem na zahradní hadici (34); \varnothing 13 mm ($\frac{1}{2}$ "); délka mezi 5 m a 30 m
- Minimální čerpací výkon: 540 l/h (9 l/min)
- Odpojovač systému**
Odpojovač systému (omezovač zpětného toku) zabraňuje zpětnému toku vody a čisticího prostředku do potrubí pitné vody.
 - Podle platných předpisů se vysokotlaký čistič nikdy nesmí provozovat v síti pitné vody bez odpojovače systému. Musíte použít vhodný odpojovač systému podle normy EN 12729 typ BA.

- Voda, která protekla odpojovačem systému, není klasifikována jako pitná.
- Odpojovač systému je k dispozici v odborných prodejnách.

Postup

- Vložte vložku síta (30) do přípojky vody (28).
- Namontujte spojku (29) na přípojku vody (28).
- Namontujte rychlopřípojku s adaptérem na zahradní hadici (34) na přívodní hadici.
 - Odstraňte drážkovanou upínací matici.
 - Nasuňte upínací matici přes konec hadice.
 - Zasuňte konec hadice do závitů rychlopřípojky s adaptérem na zahradní hadici.
 - Upevněte rychlopřípojku s adaptérem na zahradní hadici upínací maticí.
 - Zkontrolujte, zda je rychlopřípojka s adaptérem na zahradní hadici pevně namontovaná na hadici.
- Připojte přívodní hadici na přívod vody.
- Odvzdušněte přívodní hadici: Otevřete přívod vody, dokud voda nevytéká z druhého konce přívodní hadice bez bublin. Zavřete přítok vody.
- Zapojte rychlopřípojku s adaptérem na zahradní hadici (34) do přívodní hadice se spojkou (29).

Nasávání vody

Podmínky

- OZNÁMENÍ!** Znečištění v důsledku zpětně promytých čisticích prostředků! Nenasávejte vodu z nahromaděné vody v přírodě.

- Sací hadice s filtračním košem (není součástí dodávky,)
- stojící, čistá voda, např. nádoba na dešťovou vodu
- Max.výška sání: 0,5 m

Postup

▲ VAROVÁNÍ! Nebezpečí úrazu elektrickým proudem! Samotný přístroj se nesmí ponořit do nahromaděné vody.

OZNÁMENÍ! Poškození v důsledku chodu na sucho! Dbejte na dostatečnou zásobu vody a bezpečné zásobování vodou.

1. Zapojte sací hadici s filtračním košem do spojky (29) na přípojce vody (28) přístroje.
2. Strčte konec s filtračním košem do nahromaděné vody.
3. Sejměte trubkový nástavec (4) z držadla pistole (1).
4. Stiskněte a podržte stisknutou zapínací páčku (17).
5. Uvedte zapínač/vypínač (32) do polohy „I“ (ZAP).
Přístroj začne nasávat vodu a vzduch může unikat.
6. Jakmile se v přístroji nenachází vzduch, můžete pustit zapínací páčku.
7. Namontujte nástavec.

Výběr nástavce

tryska 3 v 1 (23)

Otočením špičky můžete vybírat mezi 3 tryskami. Symbol ukazuje nastavenou trysku v prodloužení lancety.

 bodový proud

 plochý proud (30°)

 pěnová tryska pro čisticí prostředek

Turbo fréza na nečistoty (22)



Rotující proud vody je vhodný pro práci s nízkou spotřebou vody.

čistič ploch (24)

Upozornění

- Čistič ploch používejte pouze na pevné povrchy.
- Nikdy nezvedejte čistič ploch, když je aktivní vysokotlaký proud.

Vlastnosti

- vysokotlaké čištění ploch podlah a stěn bez stříkající vody
- vysoký čisticí účinek díky rotujícím tryskám
- regulátor tlaku

Ovládací části

- regulátor tlaku (25)
 - ↳ vyšší tlak, ostříkovací ramena se otáčejí rychleji
 - ↳ nižší tlak, ostříkovací ramena se otáčejí pomaleji

Montáž a demontáž nástavce

Montáž trysky

1. Namontujte trubkový nástavec (4) na držadlo pistole (1) (bajonetový uzávěr: zastrčit a otočit).
2. Zatáhněte za kroužek rychlopřípojky (21) na trubkovém nástavci (4) a podržte jej.
3. Nasadte nástavec na trubkový nástavec (4).

4. Kroužek rychlopřípojky (21) pusťte. Nástavec zaskočí.

Demontáž trysky

1. Zatáhněte za kroužek rychlopřípojky (21) na trubkovém nástavci (4) a podržte jej.
2. Vytáhněte nástavec z trubkového nástavce (4).
3. Kroužek rychlopřípojky (21) pusťte.
4. Odmontujte trubkový nástavec (4) z držadla pistole (1) (bajonetový uzávěr: tlačit, otočit a tahat).

Montáž čističe ploch (24)

1. Odmontujte trubkový nástavec (4) z držadla pistole (1) (bajonetový uzávěr: tlačit, otočit a tahat).
2. Volitelně: Namontujte prodlužovací trubku (7) na otočnou přípojku (26) čističe ploch (bajonetový uzávěr: zastrčit a otočit).
3. Namontujte prodlužovací trubku (otočná přípojka čističe ploch) na držadlo pistole (1).
4. Zajistěte otočnou přípojku a prodlužovací trubku převlečnými maticemi. Nesmí se dát otevřít bajonetové uzávěry.

Demontáž čističe ploch (24)

1. Povolte převlečné matice na otočné přípojce (26) a na prodlužovací trubce (7).
2. Odmontujte prodlužovací trubku (otočná přípojka čističe ploch) z držadla pistole (1) (bajonetový uzávěr: tlačit, otočit a tahat).
3. Odmontujte prodlužovací trubku z otočné přípojky (26) (bajonetový uzávěr: tlačit, otočit a tahat).

Provoz

Čištění s čisticím prostředkem

Požadavky na čisticí prostředek

- Tento přístroj byl vyvinut pro použití s neutrálním čisticím prostředkem na bázi biologicky odbouratelných aniontových povrchově aktivních látek.
- Použití jiných čisticích prostředků nebo chemikálií může ovlivnit bezpečnost přístroje a způsobit poškození. Na tato poškození přístroje se nevztahuje záruka.
- Čisticí přípravek můžete zakoupit prostřednictvím našeho on-line obchodu.

Podmínky

- Nádrž na čisticí prostředek je naplněná čisticím prostředkem.
- Otočné nastavení tlaku (20) na držadle pistole (1) je v poloze *vyšoký tlak pro stěny a pěnu*, na LC displeji (15) se zobrazí .

Naplnění a vyprázdnění nádrže na čisticí prostředek

1. Odstraňte uzavírací krytku se sací hadicí (12) z nádrže na čisticí prostředek (13).
2. Vytáhněte nádrž na čisticí prostředek nahoru a poté ven z přístroje. Nádrž na čisticí prostředek je vytažena a lze ji naplnit nebo vyprázdnit.
3. Nasadte nádrž na čisticí prostředek v opačném pořadí.
4. Nádrž na čisticí prostředek uzavřete uzavírací krytkou.
5. Posuňte sací hadici až ke dnu do nádrže na čisticí prostředek.

Zapnutí

▲ VAROVÁNÍ! Netěsný vodní systém může způsobit úraz elektrickým proudem! Uvedte zapínač/vypínač (32) do polohy „0“ (VYP). Vytáhněte připojovací zástrčku. Začněte opět s vytvořením připojení k vodě, (viz *Vytvoření napájení vodou*, str. 156).

▲ VAROVÁNÍ! Přístroj smíte provozovat pouze ve svislé poloze! Když přístroj spadne, hrozí nebezpečí úrazu elektrickým proudem. Uvedte zapínač/vypínač (32) do polohy „0“ (VYP). Vytáhněte připojovací zástrčku. Teprve nyní uvedte přístroj zpět do svislé polohy. Pro vlastní bezpečnost počkejte asi pět minut, než znovu připojíte elektrickou přípojku.

▲ VAROVÁNÍ! Nevhodná prodlužovací vedení mohou být nebezpečná! Používejte pouze prodlužovací vedení, která jsou určena pro venkovní použití. Připojení musí být suché a musí ležet nad zemí. Doporučujeme k tomu použít kabelový buben, který udržuje zásuvku minimálně 60 mm nad zemí.

1. Ujistěte se, zda je zapínač/vypínač (32) v poloze „0“ (VYP).
2. Postavte přístroj do svislé polohy.
3. Zapojte připojovací zástrčku do uzemněné zásuvky s proudovým chráničem.
Pravou část držáku síťového připojovacího kabelu při pohledu zezadu (11) lze otáčet. Tak můžete síťový připojovací kabel (10) snadno vyjmout.
4. **OZNÁMENÍ!** Chod nasucho způsobí poškození přístroje. Neprovozujte přístroj se zavřeným vodovodním kohoutkem.
Otevřete úplně vodovodní kohoutek.
5. Uvedte zapínač/vypínač (32) do polohy „I“ (ZAP).

Motor se krátce spustí, dokud se nevytvoří potřebný tlak. Poté se motor zastaví.



6. **▲ VAROVÁNÍ!** Dávejte pozor na sílu zpětného nárazu vystupujícího proudu vody. Můžete poranit sebe nebo jiné osoby. Dbejte na bezpečný postoj. Držte pevně a správně držadlo pistole (1).

Stiskněte zapínací páčku (17) držadla pistole (1).

Tryska pracuje s tlakem a motor se spustí. Když zapínací páčku (17) pustíte, motor se zastaví. Vysoký tlak v systému zůstane udržován.

Přerušeni provozu

Držadlo pistole (1) s trubkovým nastavcem a tryskou můžete zastrčit do držáku držadla pistole (31).

1. Pusťte zapínací páčku (17) držadla pistole (1).
2. Když odkládáte držadlo pistole: Zajistěte zapínací páčku dětskou pojistkou (18) (pohled zezadu).
← Zapínací páčka je zajištěná .
→ Můžete zatáhnout za zajišťovací páčku .

▲ VAROVÁNÍ! Nebezpečí poranění vysokotlakým proudem! Při každém přerušeni práce zajistěte zapínací páčku.

3. Při delších pracovních přestávkách: Uvedte zapínač/vypínač (32) do polohy „0“ (VYP).

Odvzdušnění

Odvzdušnění přívodní hadice

1. Zavřete vodovodní kohoutek.
2. Odpojte přívodní hadici od přístroje.
3. Dále viz *Vytvoření napájení vodou*, str. 156

Odvzdušnění přístroje

1. Uvedte zapínač/vypínač (32) do polohy „I“ (ZAP).
2. Počkejte, až klesne tlak a zastaví se motor.
3. Uvedte zapínač/vypínač (32) do polohy „0“ (VYP).
4. Stiskněte zapínací páčku (17) držadla pistole (1), dokud neklesne tlak.
5. Opakujte tyto kroky tolikrát, dokud v přístroji není žádný vzduch.

Ukončení provozu

1. Po práci s čisticími prostředky:
 - Vyprázdněte nádrž na čisticí prostředek (13).
 - Vyláchněte přístroj čistou vodou, dokud ve vedeních není žádný čisticí prostředek.
2. Pustte zapínací páčku (17).
3. Uvedte zapínač/vypínač (32) do polohy „0“ (VYP).
4. Zavřete vodovodní kohoutek.
5. Stiskněte zapínací páčku (17) držadla pistole (1), dokud neklesne tlak.
6. Vytáhněte přípojovací zástrčku. Naviňte síťový přípojovací kabel (10) na držák (11).
7. Odpojte přístroj od přípojky vody.

Čištění, údržba a skladování

▲ VAROVÁNÍ! Nebezpečí úrazu elektrickým proudem! Nebezpečí zranění v důsledku neúmyslného spuštění přístroje. Chraňte se při údržbě a čištění. Vypněte přístroj a vytáhněte síťovou zástrčku ze zásuvky.

Opravné a údržbářské práce, které nejsou popsány v tomto návodu k obsluze, přenechte našemu servisnímu

centru. Používejte pouze originální náhradní díly.

Čištění

OZNÁMENÍ! Nebezpečí poškození! Při nesprávném čištění může dojít k poškození přístroje. Nikdy přístroj neostříkujte vodou. Přístroj nečistěte pod tekoucí vodou. Nepoužívejte drsné čisticí prostředky ani rozpouštědla. Přístroj udržujte vždy v čistém stavu.

Po provozu vyčistěte

1. Uvedte zapínač/vypínač (32) do polohy „0“ (VYP).
2. Vytáhněte přípojovací zástrčku.
3. Větrací šterbiny udržujte čisté a volné.
4. Přístroj čistěte měkkým kartáčem nebo mírně navlhčeným hadříkem.

Vyčištění trysky 3 v 1

Zřídka se tryska 3 v 1 může ucpat cizím tělesem.

1. Vymontujte trysku 3 v 1 (23).
2. Nastavte trysku 3 v 1 tak, aby tryska, kterou chcete vyčistit, a připojení byly v jedné linii.
3. Odstraňte cizí těleso zepředu pomocí čisticí jehly trysky (6).
4. Pro odstranění cizích těles vyláchněte trysku 3 v 1 zepředu vodou.

Čištění vložky síta v přípojce vody

1. Odstraňte spojku (29) z přípojky vody (28).
2. Vyjměte vložku síta (30) z přípojky vody.
3. Vyčistěte vložku síta pod tekoucí vodou.
4. Namontujte vložku síta (30) a spojku (29) v opačném pořadí.

Výměna baterií

Vyměňte baterie, pokud se na LC displeji (15) nic nezobrazí.

Potřebný nástroj

- šroubovák s křížovou drážkou (nejsou dodány)

Výměna baterií

1. Odšroubujte šroub ve víku přihrádky na baterie (16).
2. Sejměte víko přihrádky na baterie.
3. Vyměňte baterie (35) v přihrádce na baterie za nové. Při jejich vkládání do přihrádky na baterie dbejte na správnou polaritu.
4. Stiskněte zapínací páčku (17) na držadle pistole (1).
Na LC displeji se zobrazí zvolený tlak. Pokud se na LC displeji nic nezobrazí, zkontrolujte, zda jsou baterie vloženy správně.
5. Nasadte víko přihrádky na baterie.
6. Upevněte víko přihrádky na baterie pomocí šroubu.

Údržba

Přístroj je bezúdržbový.

Skladování

Upozornění

Přístroj a příslušenství skladujte vždy:

- čisté

- suché
- chráněné před prachem
- chráněné proti mrazu
- mimo dosah dětí

Příprava přístroje ke skladování

OZNÁMENÍ! Vysokotlaký čistič a příslušenství se zničí mrazem, když se z nich úplně nevypustí voda.

1. Z přístroje vylijte veškerou vodu.
 - Odpojte přístroj od přípojky vody.
 - Vysokotlaký čistič zapněte zapínačem/vypínačem (32) maximálně na 1 minutu.
 - Stiskněte zapínací páčku (17) na držadle pistole (1), dokud nepřestane vytékat voda z držadla pistole (1) nebo z nástavců.
 - Vypněte přístroj.
2. Z příslušenství vylijte všechnu vodu.
3. Všechny nástavce skladujte ve svislé poloze v držácích, s přípojkou směrem dolů.
4. Naviňte vysokotlakou hadici na hadicový buben (5).
5. Uchovávejte síťový připojovací kabel v dodaném držáku (11).

Hledání chyb

Následující tabulka Vám pomůže odstranit malé poruchy:

Problém	Možná příčina	Odstranění chyby
Přístroj se nespustí	Zapínač/vypínač (32) je vypnutý	Zkontrolujte polohu zapínače/vypínače
	Chybí síťové napětí	Zkontrolujte zásuvku, síťový připojovací kabel, připojovací zástrčku, pojistku, v případě potřeby je nechte opravit kvalifikovaným elektrikářem.
	Vadný elektrický přívod	Zkontrolujte elektrické zařízení, jestli odpovídá údajům na typovém štítku

Problém	Možná příčina	Odstranění chyb
Přístroj nečerpá vodu	Vzduchové bublinky ve vysokotlakém čističi	Zapněte přístroj a stiskněte pistolovou rukojeť (17). <i>Odvzdušnění, str. 159</i>
Přístroj nemá tlak	Vzduchové bublinky ve vysokotlakém čističi	<i>Odvzdušnění, str. 159</i>
	Pokles tlaku ve vedení	Zkontrolujte přívod vody
Netěsný vodní systém	Připojení nejsou namontovaná správně	Vypněte přístroj a odpojte jej od elektrické sítě. Opět připojte přístroj k přípojkám vody (viz <i>Vytvoření napájení vodou, str. 156</i>)
	Přípojka vody (28) netěsní	Vypněte přístroj a odpojte jej od elektrické sítě. Vyjměte spojku (29) na přípojce vody (28) vč. těsnícího kroužku (viz)
Silné kolísání tlaku	Tryska 3 v 1 (23) je znečištěná	Vypláchněte trysku 3 v 1 (23) vodou. V případě potřeby vyčistěte otvor trysky čisticí jehlou na trysku (6; viz).
	Tryska 3 v 1 (23) je ucpaná	Vyjměte trysku 3 v 1 (23) a ujistěte se, že voda může nerušeně unikat z držadla pistole (1).

Likvidace/ochrana životního prostředí

Přístroj, příslušenství a balení zlikvidujte ekologickou recyklací.



Elektrická zařízení nepatří do domácího odpadu.

Symbol přeškrtnuté popelnice na kolečkách znamená, že tento výrobek nesmí být po skončení své životnosti likvidován jako netříděný komunální odpad.

Směrnice 2012/19/EU o odpadních elektrických a elektronických zařízeních (OEEZ):

Spotřebitelé jsou ze zákona povinni recyklovat elektrická a elektronická zařízení na konci jejich životnosti způsobem šetrným k životnímu prostředí. Tímto způsobem je zajištěna recyklace šetrná k životnímu prostředí a šetřící zdroje.

V závislosti na tom, jak je vše implementováno ve vnitrostátním právu, máte následující možnosti:

- vrátit v prodejně,
- odevzdat na oficiálním sběrném místě,
- zaslat zpět výrobci/distributorovi.

Tento stav se netýká příslušenství starých přístrojů a pomocných prostředků bez elektrických součástí.



Baterie zlikvidujte podle místních předpisů. Baterie odevzdejte na sběrném místě pro staré baterie, kde budou recyklovány v souladu s předpisy na ochranu životního prostředí. V případě dotazů se obraťte na místní organizaci pro likvidaci odpadů nebo na servisní centrum.

Likvidace lahvičky čisticího prostředku

- Zbytky produktu je nutno likvidovat v souladu se směrnici o odpadech 2008/98/ES a národními a regionálními předpisy. U tohoto produktu nelze specifikovat žádný kód odpadu podle Evropského katalogu odpadů (AVV), protože pouze účel použití spotřebitelem umožňuje jeho přiřazení. Kód odpadu je třeba určit v rámci EU po konzultaci s likvidační společností.
- Nekontaminované obaly lze recyklovat.
- Obaly, které nelze vyčistit, se musí zlikvidovat stejným způsobem jako výrobek.

Servis

Záruka

Vážení zákazníci, na tento výrobek získáváte záruku 5 let od data zakoupení. V případě závad na tomto výrobku máte nárok na zákonná práva vůči prodejci tohoto výrobku. Tato zákonná práva nejsou omezena níže uvedenou zárukou.

Záruční podmínky

Záruční doba začíná datem nákupu. Dobře uschovejte originální pokladní doklad. Tento doklad je potřebný

jako doklad o koupi. Dojde-li k vadě materiálu nebo výrobní vadě během pěti let od data nákupu tohoto výrobku, opravíme nebo vyměníme Vám výrobek podle našeho uvážení zdarma. Toto záruční plnění vyžaduje, aby vadný výrobek a doklad o koupi (pokladní doklad) byly předloženy během pětileté lhůty a bylo stručně písemně popsáno, o jakou závadu se jedná a kdy k ní došlo.

Pokud je vada kryta naší zárukou, obdržíte zpět opravený nebo nový výrobek. S opravou nebo výměnou výrobku nezačne plynout nová záruční doba.

Záruční doba a zákonné nároky z vad

Záruční doba se záručním plněním neprodlouží. To platí také pro vyměněné a opravené díly. Jakákoli poškození nebo vady, které se již v době nákupu vyskytly, je nutné nahlásit ihned po vybalení. Opravy provedené po uplynutí záruční doby jsou za poplatek.

Rozsah záruky

Výrobek byl pečlivě vyroben podle přísných směrnic pro jakost a před dodáním pečlivě zkontrolován.

Záruční plnění platí pro vady materiálu nebo výrobní vady. Tato záruka se nevztahuje na díly výrobku, které jsou vystaveny běžnému opotřebení, a lze je proto považovat za opotřebitelné součásti (např. vysokotlaká hadice) nebo za poškození křehkých částí (např. spínač).

Tato záruka zaniká, pokud je výrobek poškozen, nesprávně používán nebo není udržován. Pro správné používání výrobku se musí přesně dodržovat všechny pokyny uvedené v návodu k obsluze. Je nutné se bezpodmínečně vyvarovat použití a jednání, které nejsou v tomto návodu k obsluze do-

poručovány nebo před nimiž se varuje.

Výrobek je určen pouze pro soukromé použití a není určen ke komerčnímu používání. Záruka zaniká v případě hrubého a nesprávného zacházení, použití násilí a zásahů, které nebyly provedeny naší autorizovanou servisní pobočkou.

Vyřízení v záručním případě

V zájmu rychlého zpracování Vašeho požadavku postupujte podle následujících pokynů:

- Pro všechny dotazy si připravte doklad o koupi a číslo položky (např. IAN 466521_2404) jako doklad o nákupu.
- Číslo položky naleznete na typovém štítku na výrobku, na rytině na výrobku, na titulní straně návodu k obsluze (vlevo dole) nebo na nálepce na zadní nebo spodní straně výrobku.
- Pokud se vyskytnou funkční chyby nebo jiné závady, nejprve kontaktujte níže uvedené servisní středisko **telefonicky** nebo použijte náš **kontaktní formulář**, který najdete na stránkách *parkside-diy.com* v kategorii **Servis**.
- Po konzultaci s naším servisním střediskem můžete bezplatně zaslat vadný výrobek na adresu služby, kterou jste obdrželi, s příloženým dokladem o koupi (účtenkou), s uvedením povahy vady a kdy k ní došlo. K zamezení problémů s přijetím a dalším nákladům je bezpodmínečně nutné používat pouze adresu, která Vám byla oznámena. Ujistěte se, že zásilka není zaslaná nevyplaceně, není objemným zbožím, expresem nebo jiným speciálním nákladem. Zašlete výrobek včetně veškerého příslušenství dodaného při nákupu a zajistěte, aby

přepravní obal byl dostatečně bezpečný.



PDF ONLINE
parkside-diy.com

Na stránkách *parkside-diy.com* můžete nahlížet do těchto a mnoha dalších příruček a stahovat je. S tímto QR kódem se dostanete přímo na *parkside-diy.com*. Vyberte svou zemi a vyhledejte pomocí vyhledávací masky návody k obsluze. Zadáním čísla položky (IAN) 466521_2404 můžete otevřít svůj návod k obsluze.

Oprávněná služba

Pro opravy, **kteře nepodléhají záruce**, se obraťte na servisní středisko. Tam Vám rádi poskytneme odhad nákladů.

- Můžeme přijímat pouze přístroje, které byly při zaslání dostatečně zabaleny a ofrankovány.
Upozornění: Zašlete Váš přístroj vyčištěný a s odkazem na závadu na adresu uvedenou v servisním středisku.
- Nepřijmou se přístroje zaslané neoprávněně, přístroje zasílané jako objemné zboží nebo expres zaslané přístroje nebo přístroje odeslané jinou speciální dopravou.
- Vaše odeslané vadné přístroje zlikvidujeme bezplatně.

Service-Center



Servis Česko

Tel.: 8000 23611

Kontaktní formulář na

parkside-diy.com

IAN 466521_2404

Dovozce

Upozorňujeme, že následující adresa není servisní adresou. Nejprve kontaktujte výše uvedené servisní středisko.

Grizzly Tools GmbH & Co. KG

Stockstädter Str. 20

63762 Grobostheim

NĚMECKO

www.grizzlytools.de

Náhradní díly a příslušenství

Náhradní díly a příslušenství jsou k dostání na webových stránkách

www.grizzlytools.shop. Pokud máte problémy při objednání, kontaktujte nás prostřednictvím našeho online obchodu. V případě dalších dotazů se obraťte na: *Service-Center, str. 165*

Poz. č.	Název	Obj. č.
27	Čisticí prostředek URM 500 (500 ml)	30990010
6	čisticí jehla na trysku	91110572
28	přípojka vody	91106023
14	kola	91106025
13	nádrž na čisticí prostředek	91106026
11	držák (síťový připojovací kabel)	91106027
24	čistič ploch	91106028
2	oblouková rukojeť	91106029
8	vysokotlaká hadice, 10 m, černý	91106030
1	držadlo pistole	91106032
5	hadicový buben s klikou (bez vysokotlaká hadice)	91110571
7	prodlužovací trubka	91106036
29, 30	spojka (přípojka vody), vložka síta	91106182
4	trubkový nástavec	91106183
22	Turbo fréza na nečistoty	91106184
23	tryska 3 v 1	91106185

Překlad původního EU prohlášení o shodě

Výrobek: **Vysokotlaký čistič**

Model: **PHDP 180 C2**

Sériové číslo: 000001 – 040000

Výše popsaný předmět prohlášení je ve shodě s příslušnými harmonizačními právními předpisy Unie:

**2006/42/EC • 2014/30/EU • 2000/14/EC & 2005/88/EC
• 2011/65/EU & (EU) 2015/863**

Výše popsaný předmět prohlášení je ve shodě se směrnicí Evropského parlamentu a Rady 2011/65/EU ze dne 8. června 2011 o omezení používání některých nebezpečných látek v elektrických a elektronických zařízeních.

Pro zajištění shody byly použity následující harmonizované normy a národní normy a předpisy:

**EN 60335-1:2012/A15:2021 • EN 60335-2-79:2012 • EN 62233:2008
EN IEC 55014-1:2021 • EN IEC 55014-2:2021 • EN IEC 63000:2018
EN IEC 61000-3-2:2019/A1:2021 • EN 61000-3-11:2019**

V souladu se směrnicí 2000/14/EC týkající se emisí hluku se potvrzuje následující: Hladina akustického výkonu (L_{WA})

- změřená: 92,9 dB;

- zaručená: 98 dB

Použitý postup posuzování shody podle 2000/14/EC, příloha V.

Toto prohlášení o shodě vydal na vlastní odpovědnost výrobce:

CE Grizzly Tools GmbH & Co. KG
Stockstädter Str. 20
63762 Grobostheim
NĚMECKO
04.11.2024



Christian Frank
Zplnomocněný zástupce dokumentace

Obsah

Úvod.....	167
Používanie na určený účel.....	167
Rozsah dodávky/Príslušenstvo.....	168
Opis funkcie.....	168
Prehľad.....	168
Technické údaje.....	169
Bezpečnostné pokyny.....	170
Význam bezpečnostných pokynov.....	170
Piktogramy a symboly.....	170
Bezpečné uvedenie prístroja do prevádzky.....	171
Bezpečnostné pokyny pre batérie.....	175
Príprava.....	176
Ovládacie prvky a ich funkcia...	176
Vloženie batérií.....	176
Prvé uvedenie do prevádzky.....	177
Umiestnenie prístroja.....	177
Pripojenie napájania vodou.....	177
Výber nastavca.....	178
Montáž a demontáž nastavca.....	179
Prevádzka.....	179
Čistenie s čistiacim prostriedkom.....	179
Zapnutie.....	180
Prerušenie prevádzky.....	180
Odvdzušenie.....	180
Ukončenie prevádzky.....	181
Čistenie, údržba a skladovanie.....	181
Čistenie.....	181
Výmena batérií.....	182
Údržba.....	182
Skladovanie.....	182
Vyhľadávanie chýb.....	183
Likvidácia/ochrana životného prostredia.....	184
Servis.....	184

Garancija.....	184
Opravný servis.....	186
Service-Center.....	186
Importér.....	186

Náhradné diely a príslušenstvo..... 186

Preklad originálneho vyhlásenia o zhode EÚ..... 187

Úvod

Srdečné blahoželanie ku kúpe vášho nového vysokotlakového čističa (v nasledujúcej časti nazývanej prístroj alebo elektrické náradie).

Rozhodli ste sa tým pre vysoko kvalitný prístroj. Tento prístroj bol počas výroby skontrolovaný vzhľadom na kvalitu a podrobený výrobnej kontrole. Tým je zabezpečená funkčná schopnosť prístroja.

Nedá sa vylúčiť, že sa v jednotlivých prípadoch na alebo v prístroji, resp. v hadicových vedeniach nenachádzajú zvyškové množstvá vody. Nejde o nedostatok alebo poruchu a nie je dôvod k znepokojeniu.



Návod na obsluhu je súčasťou tohto prístroja. Obsahuje dôležité pokyny pre bezpečnosť, používanie a likvidáciu. Starostlivo si prečítajte návod na obsluhu. Oboznámte sa s ovládacími dielmi a správnym používaním prístroja. Prístroj používajte iba ako je opísané a na uvedené oblasti použitia. Návod na obsluhu si dobre uschovajte a pri odovzdávaní prístroja tretej osobe dodajte tiež všetky podklady.

Používanie na určený účel

Prístroj je určený výlučne na nasledujúce používanie:

- Čistenie strojov, vozidiel, stavebných objektov, nástrojov, fasád, terás,

záhradného náradia atď. vysokotlakovým prúdom vody.

Dodržiavajte tiež údaje výrobcu čisteného objektu.

Každé iné používanie, ktoré nie je v tomto návode na obsluhu výslovne povolené, môže predstavovať vážne nebezpečenstvo pre používateľa a viesť k škodám na prístroji. Obsluhujúca osoba alebo používateľ je zodpovedný za zranenia iných ľudí alebo poškodenia ich majetku. Prístroj je určený na použitie pre domácich majstrov. Nie je koncipovaný na trvalé komerčné nasadenie. Pri komerčnom používaní záruka zaniká. Výrobca neručí za škody, ktoré vzniknú v dôsledku používania v rozpore s určitým alebo nesprávnej obsluhy.

Rozsah dodávky/ Príslušenstvo

Vybaľte prístroj a skontrolujte rozsah dodávky.

Obalový materiál riadne zlikvidujte.

- Vysokotlakový čistič
- Držadlo pištole
- Prívodná trubica
- Vysokotlaková hadica
- Nádržka čistiaceho prostriedku - (predmontovaný)
- Dýza 3-v-1
- Turbo fréзка na nečistoty
- Čistič plôch
- Čistiaci prostriedok URM 500 (500 ml)
- Spojka (Prípojka vody)
- Rýchloprípojka, Sitko
- Sitko
- Ihla na čistenie dýz
- 2 x TRONIC Alkalická batéria (1,5 V; AAA/LR03)
- návod na použitie

Malé diely/príslušenstvo uchovávajújte v uzatvorenom papierovom vrecku.

Opis funkcie

Vysokotlakový čistič vysokotlakovým prúdom vody.

V prípade potreby je ho možné prevádzkovať aj s pridaním čistiaceho prostriedku.

Funkcia prvkov obsluhy je uvedená v nasledujúcich opisoch.

Prehľad

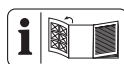

Obrázky prístroja nájdete na prednej vyklápacej strane.

- 1 Držadlo pištole
- 2 Oblúkové držadlo
- 3 Odblokovanie (Oblúkové držadlo)
- 4 Prívodná trubica
- 5 Hadicový bubon s kľukou
- 6 Ihla na čistenie dýz
- 7 Predlžovacia rúra
- 8 Vysokotlaková hadica
- 9 Vedenie pre vysokotlakovú hadicu
- 10 Sieťový pripojovací kábel
- 11 Držiak (Sieťový pripojovací kábel)
- 12 Uzatváracia krytka so sacou hadicou
- 13 Nádržka čistiaceho prostriedku
- 14 Kolesá
- 15 LC-displej
- 16 Priečinok batérií
- 17 Zapínacia páčka
- 18 Detská poistka
- 19 Odblokovanie (Vysokotlaková hadica)
- 20 Nastavenie tlaku
- 21 Rýchloprípojka

- 22 Turbo fréзка na nečistoty
- 23 Dýza 3-v-1
- 24 Čistič plôch
- 25 Regulátor tlaku (Čistič plôch)
- 26 Otáčateľná prípojka (Čistič plôch)
- 27 Čistiaci prostriedok
- 28 Prípojka vody
- 29 Spojka (Prípojka vody)
- 30 Sitko
- 31 Držiak (Držadlo pištole)
- 32 Vypínač zap/vyp
- 33 Držiak na dýzy
- 34 Rýchloprípojka s adaptérom záhradnej hadice
- 35 Alkalická batéria (1,5 V; AAA/LR03)

Technické údaje

Vysokotlakový čistič .. PHDP 180 C2

Dimenzačné napätie U230 V ~; 50 Hz
Dimenzačný výkon P3000 W
Dĺžka Sieťový pripojovací kábel5 m
Trieda ochrany I
Druh ochrany IPX5
Hmotnosť21,6 kg
Dĺžka vysokotlakovej hadice 10 m
Pracovný tlak (p) 15 MPa
Max. dovolený tlak (p_{max}) 18 MPa
Max. prítokový tlak ($p_{in,max}$)	... 0,8 MPa
Max. prítoková teplota ($T_{in,max}$)	.. 40 °C
Dimenzované prietokové množstvo (Q) 540 l/h (9 l/min)
Max. dimenzované prietokové množstvo (Q_{max}) 600 l/h (10 l/min)
Maximálna nasávací výška 0,5 m
Hladina akustického tlaku (L_{pA})79,8 dB; $K_{pA}=3$ dB
Hladina akustického výkonu (L_{WA})92,9 dB; $K_{WA}=2,41$ dB

– zaručená98 dB
 Vibrácie (a_h) $\leq 2,50$ m/s²

Pokyny pre napájanie prúdom

Tento prístroj je určený na prevádzku na rozvodnej sieti s impedanciou systému Z_{max} na odovzdávacom bode (domová prípojka) maximálne (0,300 + j 0,188) Ohm. Používateľ musí zabezpečiť, aby sa prístroj prevádzkoval iba v rozvodnej sieti, ktorá spĺňa túto požiadavku. Ak je to nutné, na impedanciu systému sa môžete opýtať v miestne spoločnosti dodávajúcej elektrickú energiu.

Hodnoty hluku a vibrácií boli stanovené podľa noriem a ustanovení uvedených vo vyhlásení o zhode.

Uvedené celkové hodnoty vibrácií a uvedené hodnoty emisií hluku boli merané podľa normovaného skúšobného postupu a môžu sa použiť na porovnanie jedného elektrického náradia s druhým. Uvedené celkové hodnoty vibrácií a uvedené hodnoty emisií hluku sa môžu použiť tiež na predbežný odhad zaťaženia.

▲ VAROVANIE! Emisie vibrácií a hluku sa môžu počas skutočného používania elektrického náradia odlišovať od uvedených hodnôt, v závislosti od druhu a spôsobu, akým sa elektrické náradie používa. Zaťaženie spôsobené vibráciami sa pokúste udržať tak malé, ako je to možné. Príkladné opatrenie na zníženie zaťaženia vibráciami je obmedzenie pracovného času. Prítom sa zohľadnia všetky podiely cyklu prevádzky (napríklad časy, kedy je elektrické náradie vypnuté a také, kedy je zapnuté, ale bez zaťaženia).

Bezpečnostné pokyny



POZOR! Pri používaní elektrického prístroja sa musia dodržiavať predpisy ochrany proti zásahu elektrickým prúdom a základné bezpečnostné predpisy prevencie pred úrazmi a predpisy požiarnej ochrany.

Význam bezpečnostných pokynov

▲ NEBEZPEČENSTVO!

Keď tento bezpečnostný pokyn nebudete dodržiavať, nastane úraz. Následkom je ťažké telesné poranenie alebo smrť.

▲ **VAROVANIE!** Keď tento bezpečnostný pokyn nebudete dodržiavať, môže nastať úraz. Následkom je možné telesné poranenie alebo smrť.

▲ **OPATRNE!** Keď tento bezpečnostný pokyn nebudete dodržiavať, nastane úraz. Následok je možné ľahké alebo stredne ťažké telesné poranenie.

UPOZORNENIE! Keď tento bezpečnostný pokyn nebudete dodržiavať, nastane úraz. Následkom sú možné vecné škody.

Piktogramy a symboly

Piktogramy na prístroji



Pozor!



Starostlivo si prečítajte návod na obsluhu. Oboznámte sa s ovládacími dielmi a správnym používaním prístroja.



Pozor! Ak sa kábel počas používania poškodí, musí sa ihneď odpojiť od napájacej siete. Taktiež pri pripojení na prívod vody alebo pri pokuse odstrániť netesnosti treba vytiahnuť zástrčku.



Podľa platných predpisov sa vysokotlakový čistič nikdy nesmie prevádzkovať v sieti pitnej vody bez systémového odpojovača. Je potrebné používať vhodný systémový odpojovač podľa EN 12729 typ BA.



Zaručená hladina akustického výkonu L_{WA} v dB.

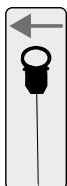

Ihla na čistenie dýz



Prístroj prevádzkujte iba v stojacej a nikdy v ležiacej polohe.



Vysokotlakové prúdy môžu byť pri neodbornom používaní nebezpečné. Prúd sa nesmie smerovať na osoby, zvieratá aktívne elektrické vybavenie alebo na samotný prístroj.



Elektrické prístroje nepatria do domového odpadu.

Bezpečné uvedenie prístroja do prevádzky

Všeobecné upozornenia

- Starostlivo si prečítajte návod na obsluhu. Oboznámte sa s ovládacími

dielmi a správnym používaním prístroja.

- Prístroj nesmú používať deti. Na deti treba dohliadať, aby sa zabezpečilo, že sa nebudú hrať s prístrojom.

Prístroj môžu používať osoby so zníženými psychickými, senzorickými alebo mentálnymi schopnosťami alebo nedostatkom skúsenosti a vedomostí, ak sú pod dohľadom alebo boli zaškolené vzhľadom na bezpečné používanie prístroja a porozumeli nebezpečenstvu vyplývajúcejmu z používania.

- Osoby, ktoré nie sú oboznámené s návodom na používanie, nesmú prístroj používať.
- Vysokotlakové čističe smú používať výlučne poverené osoby.
- Prístroj nepoužívajte v polohách vyšších ako 2000 m.
- V prípade výskytu poruchy alebo chyby počas prevádzky treba prístroj okamžite vypnúť a vytiahnuť sieťovú zástrčku.

ku. Pre možné príčiny poruchy: *Vyhľadávanie chýb*, S. 183. Alebo sa kontaktujte s naším servisným centrom.

- Je nutné zohľadniť, že samotný používateľ je zodpovedný za úrazy a ohrozenia voči iným osobám alebo ich majetku.
- Dodržiavajte ochranu proti hluku a miestne predpisy.

Príprava

- Pred striekajúcou vodou alebo nečistotami sa chráňte ochrannými okuliarmi a vhodným ochranným odevom.
- Počas používania vysokotlakových čističov môžu vzniknúť aerosóly. Vdýchnutie aerosólov môže viesť k poškodeniam zdravia. Po aplikácii môže použitie úplne tienenej dýzy (napr. čistič plôch) zreteľne znížiť únik vodnatých aerosólov. V závislosti od čisteného okolia noste vždy vhodnú ochrannú dýchaciu masku triedy FFP 2 alebo porovnateľnú, aby ste sa chránili pred vdýchnu-

tím aerosólov, keď použitie úplne tienenej dýzy nie je možné.

- Nikdy nepracujte s poškodeným alebo neúplným prístrojom ani neupravujte prístroj bez súhlasu výrobcu. Pred uvedením do prevádzky skontrolujte prostredníctvom odborníka, že sú k dispozícii potrebné elektrické ochranné opatrenia.
- Prístroj sa smie pripojiť iba na zásuvku, ktorá bola inštalovaná skúseným elektrikárom podľa IEC 60364-1.
- Pred použitím vždy skontrolujte pripojovací a predlžovací kábel vzhľadom na príznaky poškodenia alebo starnutia. Ak sa kábel počas používania poškodí, musíte ho ihneď odpojiť od napájacej siete, **NEDOTÝKAJTE SA KÁBLA PRED JEHO ODPOJENÍM ZO SIETE**. Prístroj nepoužívajte, keď je kábel poškodený alebo opotrebovaný.
- Ak sa sieťový pripojovací kábel tohto prístroja poškodí, musí sa vymeniť

výrobcom, jeho zákazníkym servisom alebo podobnou kvalifikovanou osobou, aby sa zabránilo ohrozeniam. Obráťte sa na servisné centrum.

- Prístroj zapojte iba do zásuvky s ochranným zariadením proti chybovému prúdu (FI spínač) s menovitým chybovým prúdom nie väčším ako 30 mA.
- Používajte iba predlžovacie káble, ktoré sú vhodné na použitie vonku. Spojenie musí byť suché a musí byť nad zemou. Na tento účel sa odporúča použiť káblový bubon, ktorého zásuvka je minimálne 60 mm nad zemou.
- Predlžovacie káble musia mať prierez vedenia minimálne $2 \times 2,5 \text{ mm}^2$.
- Vysokotlakové hadice, armatúry a spojky sú dôležité pre bezpečnosť prístroja. Používajte len výrobcom odporúčané vysokotlakové hadice, armatúry a spojky.
- Prístroj neuvádzajte do prevádzky, keď sieťový pripojovací kábel, prívod

vody alebo iné dôležité diely ako vysokotlaková hadica alebo striekacia pištoľ sú poškodené, resp. netesné.

- Prístroj používajte iba v stojí a iba na pevnej, rovnej ploche.
- Nikdy nepoužívajte prístroj, keď sú deti alebo zvieratá v blízkosti. Osoby v blízkosti musia nosiť ochranný odev.

Prevádzka

- Budte pozorný, dávajte pozor na to čo robíte a pri práci s prístrojom rozmýšľajte. Nepoužívajte prístroj, keď ste unavený alebo pod vplyvom drog, alkoholu alebo liekov.
- Vysokotlakové prúdy môžu byť pri neodbornom používaní nebezpečné. Prúd sa nesmie smerovať na osoby, zvieratá aktívne elektrické vybavenie alebo na samotný prístroj.
- Lúč nesmerujte na seba alebo iných, aby ste si vyčistili odev alebo obuv.
- Keď sa dostanete do kontaktu s čistiacim pros-

- triedkom, vypláchnite ho dostatočným množstvom čistej vody.
- Nepoužívajte sieťový pripojovací kábel na vytiahnutie pripojovacej zástrčky zo zásuvky alebo na ťahanie prístroja. Sieťový pripojovací kábel chráňte pred horúčavou, olejom a ostrými hranami.
 - Nebezpečenstvo výbuchu – nerozprašujte žiadne horľavé kvapaliny.
 - Prístroj nepoužívajte v blízkosti zápalných kvapalín alebo plynov. V prípade nedodržania hrozí nebezpečenstvo požiaru alebo výbuchu.
 - Nikdy neprepravujte prístroj, zatiaľ čo otáča pohon stroja.
 - Prístroj vypnite a vytiahnite pripojovaciu zástrčku zo zásuvky. Uistite sa, či sa úplne zastavili všetky pohyblivé diely
 - vždy keď opustíte prístroj,
 - skôr ako vymeníte príslušenstvo,
 - pred uvoľnením blokovania alebo odstránením upchaní,
 - predtým než prístroj skontrolujete, vyčistíte alebo budete na ňom vykonávať práce.
 - V prípade, že prístroj začne neobyčajne silne vibrovať, je potrebná okamžitá kontrola:
 - vyhľadajte poškodenia,
 - vymeňte poškodené diely,
 - obráťte sa na servisné centrum.

Čistenie, údržba a skladovanie

- Pred odložením prístroja na dlhší čas nechajte vychladnúť motor.
- Z bezpečnostných dôvodov vymeňte všetky opotrebované alebo poškodené diely. Používajte výhradne originálne náhradné diely a originálne príslušenstvo. Použitie cudzích dielov spôsobí okamžitú stratu nároku na záruku.
- Otvorenie prístroja smie uskutočniť iba autorizovaný odborník elektrikár.

Ohľadom opráv sa obráťte vždy na naše servisné centrum.

- Vypnite pohon, odpojte prístroj od elektrického napájania a nechajte prístroj vychladnúť, ak je prístroj zastavený na čistenie, nastavenie, uskladnenie alebo výmenu dielu príslušenstva.
- Prístroj ošetrujte starostlivo a udržiavajte ho čistý.
- Prístroj uschovajte neprístupne pre deti.

Bezpečnostné pokyny pre batérie

Za normálnych prevádzkových podmienok hermeticke uzavretá batéria nepredstavuje nebezpečenstvo. Batéria môže byť nebezpečná v nasledujúcich prípadoch:

▲ NEBEZPEČENSTVO!

Nebezpečenstvo ohrozenia života prehltnutím! Batérie uchovávajú mimo dosahu detí.

▲ **OPATRNE!** Nebezpečenstvo výbuchu a chemického poleptania! Pri zaobchá-

dzaní s batériami dbajte na nasledovné:

- Batérie nikdy neotvárajte ani nepoškodzujte.
- Nikdy sa nepokúšajte nabíjať batérie na jedno použitie.
- Nikdy nevystavujte batérie zdroju tepla, ohňu alebo priamemu slnečnému žiareniu.
- Batérie nikdy neskratujte.
- Nikdy nekombinujte použité a nové batérie v rovnakom prístroji.
- Pri vkladaní batérií dbajte na správnu polaritu.
- Vytečené batérie vyberte ihneď z priečinku batérií.

▲ **VAROVANIE!** Nebezpečenstvo poleptania a otravy v dôsledku batéριοvej kyseliny! Ak vytečie **toxický** a **žieravý** elektrolyt:

- **Po kontakte s očami:** Oči dôkladne vyplachujte s veľkým množstvom tečúcej vody po dobu 30 minút. Okamžite zavolajte lekára.
- **Po kontakte s pokožkou:** Vyzlečte si kontaminovaný odev a pokožku oplachujte s veľkým

množstvom tečúcej vody aspoň 15 minút. Ak podráždenie, zranenie alebo bolesť pretrváva, zavolajte lekára.

- **Po vdýchnutí:** Ak dôjde k podráždeniu dýchacích ciest, vyjdite sa na čerstvý vzduch. Ak podráždenie pretrváva, privolajte lekára.
- **Po prehltnutí:** Nevyvolávajte zvracanie. Ak je postihnutá osoba pri vedomí, nechajte ju vyplachovať ústa a okolité pokožku vodou najmenej 15 minút. Okamžite vyhľadajte lekára. Okamžite zavolajte lekára.

Príprava



▲ VAROVANIE! Nebezpečenstvo poranenia v dôsledku nechcene rozbehnutého prístroja. Pripojovaciu zástrčku zastrčte do zásuvky až vtedy, keď je prístroj úplne pripravený na nasadenie.

Ovládacie prvky a ich funkcia

Pred prvou prevádzkou prístroja spoznajte ovládače.

Držadlo pištole (1)



- **Zapínacia páčka (17)**
 - Potiahnutie zapínacej páčky: Zapne vysokotlakový prúd

- Pustenie zapínacej páčky: Vy-pne vysokotlakový prúd
- **Detická poistka (18) zapínacej páčky** (pozerajúc zo zadu)
 - ← Zapínacia páčka je zablokovaná .
 - Zapínaciu páčku môžete vytiahnuť .

▲ VAROVANIE! Nebezpečenstvo poranenia vysokotlakovým prúdom! Pri každom prerušení práce zablokujte zapínaciu páčku.

Nastavenie tlaku (20)

Rúra držadla pištole sa môže otočiť v troch stupňoch.

-  nízky tlak
-  vysoký tlak

LC-displej (15)

Displej ukazuje nastavený tlak, keď je zapínacia páčka vytiahnutá.

 vysoký tlak pre steny a penu

 stredný tlak pre vozidlá

 nízky tlak pre citlivé predmety

Oblúkové držadlo (2)

S vytiahnutým oblúkovým držadlom môžete prístroj pohodlne rolovať.

- Vytiahnutie oblúka: Stlačte odblokovanie (3) a tahajte oblúkové držadlo nahor.
- Vtiahnutie oblúka: Stlačte odblokovanie (3) a tlačte oblúkové držadlo dole.

Vloženie batérií

Pred prvým použitím vložte batérie do priečinku na batérie.

Potrebné náradie

- Krížový skrutkovač (nedodané súčasne)

Postup

1. Odoberte skrutku v kryte priečinka batérií (16).
2. Odoberte kryt priečinka batérií.
3. Vložte batérie (35) do priečinka batérií. Pri vkladaní do priečinka batérií dbajte na správnu polaritu.
4. Stláčajte zapínaciu páčku (17) na držadle pištole (1).
LC displej zobrazuje zvolený tlak. Ak LC displej nič neukazuje, skontrolujte uloženie batérií.
5. Založte kryt priečinka batérií.
6. Kryt priečinka batérií upevnite pomocou skrutky.

Prvé uvedenie do prevádzky

1. Prípojka vody (28): Odstráňte upchatie.
Je možné, že bude vytekať voda.

Umiestnenie prístroja

1. Prístroj postavte zvislo na rovnú pevnú plochu.
2. Uistite sa, že vysokotlaková hadica (8) prebieha cez vedenie pre vysokotlakovú hadicu (9).
3. Zastrčte vysokotlakovú hadicu (8) do vysokotlakovej prípojky na držadle pištole (1).

Prípojenie napájania vodou

Na privádzanie vody do prístroja máte dve možnosti:

- domová vodovodná prípojka
- nasávanie stojatej, čistej vody, napr. z dažďového suda

Domová vodovodná prípojka

Predpoklady

- Prívodná hadica: Záhradná hadica s namontovanou rýchloprípojkou s adaptérom záhradnej hadice (34); \varnothing 13 mm ($\frac{1}{2}$ "); dĺžka medzi 5 m a 30 m
- Minimálny výkon čerpadla: 540 l/h (9 l/min)

• Odpojovač systému

Odpojovač systému (zamedzovač spätnému toku) zabraňuje spätnému toku vody a čistiaceho prostriedku do potrubia pitnej vody.

- Podľa platných predpisov sa vysokotlakový čistič v sieti pitnej vody nesmie nikdy prevádzkovať bez odpojovača systému. Treba používať vhodný odpojovač systému podľa EN 12729 typ BA.
- Voda, ktorá pretiekla cez odpojovač systému, sa zatriedi ako nevhodná na pitie.
- Odpojovač systému je dostupný v špecializovanom obchode.

Postup

1. Vložte sitko (30) do prípojky vody (28).
2. Namontujte spojku (29) na prípojku vody (28).
3. Namontujte rýchloprípojku s adaptérom záhradnej hadice (34) na prívodnú hadicu.
 - Odoberte ryhovanú upínaciu maticu.
 - Nasuňte upínaciu maticu cez koniec hadice.
 - Zastrčte koniec hadice do závitú rýchloprípojky s adaptérom záhradnej hadice.
 - Rýchloprípojku s adaptérom záhradnej hadice zaistíte pomocou upínacej matice.
 - Skontrolujte, či je rýchloprípojka s adaptérom záhradnej hadice pevne namontovaná na hadici.
4. Pripojte prívodnú hadicu na napájanie vodou.
5. Odvzdušnenie prívodnej hadice: Otvorte napájanie vodou, až na druhom konci prívodnej hadice bude vystupovať voda bez bublín. Zatvorte napájanie vodou.

6. Rýchloprípojku s adaptérom záhradnej hadice (34) spojíte na prívodnej hadici so spojkou (29).

Nasávanie vody

Predpoklady

- **UPOZORNENIE!** Znečistenie späťne vypláchnutým čistiacim prostriedkom! Nenasávajte vodu z nahromadených zdrojov.
- Sacia hadica s filtračným košíkom (nie sú súčasťou dodávky,)
- stojatá, čistá voda, napr. B. dažďový sud
- Maximálna nasávací výška: 0,5 m

Postup

▲ VAROVANIE! Zásah elektrickým prúdom! Prístroj sa nesmie ponárať do zariadenia na zber vody. **UPOZORNENIE!** Poškodenie spôsobené chodom nasucho! Dávajte pozor na dostatočnú zásobu vody a bezpečné zásobovanie vodou.

1. Spojte saciu hadicu s filtračným košíkom k rýchloprípojke so spojkou (29) na prípojke vody (28) prístroja.
2. Zastrčte koniec s filtračným košom do zariadenia na zber vody.
3. Odoberte prírodnú trubicu (4) z držadla pištole (1).
4. Stlačte a podržte zapínaciu páčku (17).
5. Vypínač zap/vyp (32) dajte do polohy „I“ (ZAP). Prístroj začne nasávať vodu a vzduch môže uniknúť.
6. Ak v prístroji už nie je vzduch, môžete zapínaciu páčku pustiť.
7. Namontujte nadstavec.

Výber nadstavca

Dýza 3-v-1 (23)

Otočením hrotu volte medzi 3 dýzami. Symbol ukazuje nastavenú dýzu v predĺžení prívodnej trubice.



Bodový prúd



Plochý prúd (30°)



Penová dýza na čistiaci prostriedok

Turbo fréзка na nečistoty (22)



Rotujúci prúd vody je vhodný na práce s malou spotrebou vody.

Čistič plôch (24)

Upozornenia

- Čistič plôch používajte iba na pevné povrchy.
- Nikdy nezdvíhajte čistič plôch, keď je aktívny vysokotlakový prúd.

Vlastnosti

- Vysokotlakové čistenie podlahových a stenových plôch bez striekajúcej vody
- Vysoký čistiaci účinok vďaka rotujúcim dýzám
- Regulátor tlaku

Ovládacie prvky

- Regulátor tlaku (25)
 - ↳ Vyšší tlak, striekacie ramená sa otáčajú rýchlejšie
 - ↳ Nižší tlak, striekacie ramená sa otáčajú pomalšie

Montáž a demontáž nadstavca

Montáž dýzy

1. Namontujte prírodnú trubicu (4) na držadlo pištole (1) (Bajonetový uzáver: zasunúť a otočiť).
2. Potiahnite a podržte krúžok rýchlospojky (21) na prívodnej trubice (4).
3. Zasuňte nadstavec na prírodnú trubicu (4).
4. Uvoľnite krúžok rýchlospojky (21). Nadstavec zaskočí.

Demontáž dýzy

1. Potiahnite a podržte krúžok rýchlospojky (21) na prívodnej trubice (4).
2. Ťahajte nadstavec z prívodnej trubice (4).
3. Uvoľnite krúžok rýchlospojky (21).
4. Demontujte prírodnú trubicu (4) z držadla pištole (1) (Bajonetový uzáver: stlačiť, otočiť a ťahať).

Montáž čističa plôch (24)

1. Demontujte prírodnú trubicu (4) z držadla pištole (1) (Bajonetový uzáver: stlačiť, otočiť a ťahať).
2. (voliteľné): Namontujte predĺžovaciu rúru (7) na otáčateľnú prípojku (26) čističa plôch (Bajonetový uzáver: zasunúť a otočiť).
3. Namontujte predĺžovaciu rúru (otáčateľnej prípojky čističa plôch) na držadlo pištole (1).
4. Zaisťte otáčateľnú prípojku a predĺžovaciu rúru s prevlečnou maticou. Bajonetové uzávěry nesmie byť možné otvoriť.

Demontáž čističa plôch (24)

1. Uvoľnite prevlečnú maticu na otočnej prípojke (26) a na predĺžovacej rúre (7).
2. Demontujte predĺžovaciu rúru (prípojka čističa plôch) z držadla pištole (1) (Bajonetový uzáver: stlačiť, otočiť a ťahať).

- tole (1) (Bajonetový uzáver: stlačiť, otočiť a ťahať).
3. Demontujte predĺžovaciu rúru z otáčateľnej prípojky (26) (Bajonetový uzáver: stlačiť, otočiť a ťahať).

Prevádzka

Čistenie s čistiacim prostriedkom

Požiadavky na čistiaci prostriedok

- Tento prístroj bol vyvinutý na použitie s neutrálnym čistiacim prostriedkom, na báze biologicky odbúrateľných tenzidov.
- Použitie iných čistiacich prostriedkov alebo chemikálií môže ovplyvniť bezpečnosť prístroja a spôsobiť poškodenia. Takéto škody na prístroji nepodliehajú záruke.
- Čistiace prostriedky si môžete zakúpiť cez náš internetový obchod.

Predpoklady

- Nádržka čistiaceho prostriedku je naplnená čistiacim prostriedkom.
- Otočné nastavenie tlaku (20) na držadle pištole (1) je v polohe *Vysoký tlak pre steny a penu*, LC displej (15) zobrazuje .

Naplnenie a vyprázdnenie nádržky čistiaceho prostriedku

1. Odoberte uzatváraciu krytku so sacou hadicou (12) z nádržky čistiaceho prostriedku (13).
2. Vytiahnite nádržku čistiaceho prostriedku nahor a potom smerom od prístroja.

Nádržka čistiaceho prostriedku je odobratá a môžete ju naplniť alebo vyprázdniť.

3. Nádržku čistiaceho prostriedku vložte v opačnom poradí.
4. Nádržku čistiaceho prostriedku uzavrite uzatváracou krytkou.

5. Sáciu hadicu zasuňte až na dno do nádržky čistiaceho prostriedku.

Zapnutie

▲ VAROVANIE! Netesný vodný systém môže viesť k zásahu elektrickým prúdom! Vypínač zap/vyp (32) dajte do polohy „0“ (VYP). Vytiahnite pripojovaciu zástrčku. Znova začnite s pripojením prípojok na vodu (pozri *Pripojenie napájania vodou*, S. 177).

▲ VAROVANIE! Prístroj sa smie prevádzkovať iba v stojacej polohe! Keď prístroj spadne, je nebezpečenstvo zásahu elektrickým prúdom. Vypínač zap/vyp (32) dajte do polohy „0“ (VYP). Vytiahnite pripojovaciu zástrčku. Až teraz dajte prístroj znova do stojacej polohy. Kvôli vašej vlastnej bezpečnosti počkajte cca päť minút, až elektrickú prípojku znova pripojíte.

▲ VAROVANIE! Nevhodné predĺžovacie káble môžu byť nebezpečné! Používajte iba predĺžovacie káble, ktoré sú vhodné na použitie vonku. Spojenie musí byť suché a musí byť nad zemou. Na tento účel sa odporúča použiť káblový bubon, ktorého zásuvka je minimálne 60 mm nad zemou.



1. Uistite sa, že vypínač zap/vyp (32) sa nachádza v polohe „0“ (VYP).
2. Prístroj dajte do stojacej polohy.
3. Spojte pripojovaciu zástrčku so zásuvkou s ochranným kontaktom s prúdovým chráničom.
Pravá časť držiaka pre sieťový pripojovací kábel (11) pri pohľade zo zadu je otočná. Sieťový pripojovací kábel (10) môžete jednoducho odobrať.
4. **UPOZORNENIE!** Chod nasucho vedie k poškodeniu prístroja. Vysokotlakový čistič neprevádzkujte so zatvoreným vodným kohútom.

Otvorte úplne vodný kohút.

5. Vypínač zap/vyp (32) dajte do polohy „I“ (ZAP).
Motor sa krátko spustí, kým sa nevytvorí potrebný tlak. Potom sa motor zastaví.
6. **▲ VAROVANIE!** Zohľadnite silu spätného rázu vystupujúceho prúdu vody. Inak môžete poraniť seba alebo iné osoby. Majte bezpečný postoj. Držadlo pištole (1) držte pevne.
Stlačte zapínaciu páčku (17) držadla pištole (1).
Dýza pracuje s tlakom a motor sa spustí. Keď zapínaciu páčku (17) pustíte, motor sa zastaví. Vysoký tlak v systéme zostane zachovaný.

Prerušenie prevádzky

Držadlo pištole (1) s prírodnou trubicou a dýzou môžete zasunúť do držiaka držadla pištole (31).

1. Uvoľnite zapínaciu páčku (17) držadla pištole (1).
2. Keď odložíte držadlo pištole: Zaisťte zapínaciu páčku pomocou detskej poistky (18) (pozerajúc zo zadu).
← Zapínacia páčka je zablokovaná .
→ Zapínaciu páčku môžete vytiahnuť .
3. **▲ VAROVANIE!** Nebezpečenstvo poranenia vysokotlakovým prúdom! Pri každom prerušení práce zablokujte zapínaciu páčku.
3. Pri dlhších prestávkach v práci: Vypínač zap/vyp (32) dajte do polohy „0“ (VYP).

Odvzdušnenie

Odvzdušnenie prírodnej hadice

1. Zatvorte vodný kohút.

2. Odoberte prírodnú hadicu z prístroja.
3. Ďalej pozri: *Pripojenie napájania vodou*, S. 177

Odvdzdušenie prístroja

1. Vypínač zap/vyp (32) dajte do polohy „I“ (ZAP).
2. Počkajte, až bude vytvorený tlak a motor sa zastaví.
3. Vypínač zap/vyp (32) dajte do polohy „0“ (VYP).
4. Stláčajte zapínaciu páčku (17) držadla pištole (1), kým nebude vytvorený tlak.
5. Tieto kroky zopakujte niekoľkokrát, kým nebude v prístroji žiadny vzduch.

Ukončenie prevádzky

1. Po prácach s čistiacimi prostriedkami:
 - Vyprázdňte nádržku čistiaceho prostriedku (13).
 - Prístroj preplachujte čistou vodou, kým v potrubíach nebude už žiadny čistiaci prostriedok.
2. Spíniaciu páčku (17) pustite.
3. Vypínač zap/vyp (32) dajte do polohy „0“ (VYP).
4. Zatvorte vodný kohút.
5. Stláčajte zapínaciu páčku (17) držadla pištole (1), kým nebude vytvorený tlak.
6. Vytiahnite pripojovaciu zástrčku. Naviňte sieťový pripojovací kábel (10) na držiak (11).
7. Prístroj odpojte od napájania vodou.

Čistenie, údržba a skladovanie

▲ VAROVANIE! Zásah elektrickým prúdom! Nebezpečenstvo poranenia v dôsledku nechcene rozbehnutého

prístroja. Chráňte sa pri údržbárskych a čistiacich prácach. Prístroj vypnite a vytiahnite pripojovaciu zástrčku zo zásuvky.

Údržbárske a opravárske práce, ktoré nie sú opísané v tomto návode, nechajte vykonať nášmu servisnému centru. Používajte len originálne náhradné diely.

Čistenie

UPOZORNENIE! Nebezpečenstvo poškodenia! Neodborné čistenie môže poškodiť prístroj. Prístroj nikdy nestriekajte vodou. Prístroj nečistite pod tečúcou vodou. Nepoužívajte žiadne ostré čistiace prostriedky, resp. rozpúšťadlá.

Prístroj udržiavajte vždy čistý.

Čistenie po prevádzke

1. Vypínač zap/vyp (32) dajte do polohy „0“ (VYP).
2. Vytiahnite pripojovaciu zástrčku.
3. Vetráciu štrbinu udržiavajte čistú a voľnú.
4. Prístroj vyčistite mäkkou kefou alebo mierne navlhčenou handrou.

Čistenie dýzy 3 v 1

V zriedkavých prípadoch sa môže dýza 3 v 1 upchať cudzími telesami.

1. Demontujte dýzu 3 v 1 (23).
2. Nastavte dýzu 3 v 1 tak, aby čistena dýza a prípojka boli v jednej línii.
3. Odstráňte cudzie telesá spredu pomocou čistiacej ihly na dýzu (6).
4. Na odstránenie cudzích telies vypláchnite dýzu 3 v 1 spredu vodou.

Vyčistite sitko v prípojke vody

1. Odstráňte spojku (29) z prípojky vody (28).
2. Odoberte sitko (30) z prípojky vody.
3. Sitko vyčistite pod tečúcou vodou.

- Namontuje sitko (30) a spojku (29) v opačnom poradí.

Výmena batérií

Keď LC-displej (15) nič nezobrazuje, vymeňte batérie.

Potrebné náradie

- Krížový skrutkovač (nedodané súčasne)

Výmena batérií

- Odoberte skrutku v kryte priečinku batérií (16).
- Odoberte kryt priečinka batérií.
- Vymeňte batérie (35) v priečinku batérií za nové. Pri vkladaní do priečinka batérií dbajte na správnu polaritu.
- Stláčajte zapínaciu páčku (17) na držadle pištole (1).
LC displej zobrazuje zvolený tlak. Ak sa na LC displeji nič nezobrazuje, skontrolujte, či sú batérie vložené správne.
- Založte kryt priečinka batérií.
- Kryt priečinku batérií upevnite pomocou skrutky.

Údržba

Prístroj si nevyžaduje údržbu.

Skladovanie

Upozornenia

Prístroj a príslušenstvo skladujte vždy:

- v čistote
- v suchu
- chránené pred prachom
- bezpečne pred mrazom
- mimo dosahu detí

Príprava prístroja na skladovanie

UPOZORNENIE! Vysokotlakový čistič a príslušenstvo sa zničia mrazom, keď nebudú úplne vyprázdnené od vody.

- Vyprázdnite prístroj úplne od vody.
 - Prístroj odpojte od napájania vodou.
 - Zapnite vysokotlakový čistič vypínačom zap/vyp (32) najviac na 1 minútu.
 - Tlačte zapínaciu páčku (17) na držadle pištole (1), kým nebude vytekať voda na držadle pištole (1) alebo na nastavcoch.
 - Prístroj vypnite.
- Vyprázdnite príslušenstvo úplne od vody.
- Nadstavce skladujte v stojci, v držiakoch s prípojkou nadol.
- Vysokotlakovú hadicu naviňte na hadicový bubon (5).
- Sieťový pripojovací kábel uskladnite v určenom držiaku (11).

Vyhľadávanie chýb

Nasledujúca tabuľka vám pomôže odstrániť malé poruchy:

Problém	Možná príčina	Odstránenie poruchy
Prístroj sa nespustí	Vypínač zap/vyp (32) je vypnutý	Skontrolujte polohu vypínača zap/vyp
	Chýba sieťové napätie	Skontrolujte zásuvku, sieťový pripojovací kábel, pripojovaciu zástrčku, poistku, v prípade potreby oprava prostredníctvom odborného elektrikára.
	Chybné napájanie	Skontrolujte elektrický prístroj vzhľadom na zhodu s údajmi na typovom štítku
Prístroj nedopravuje žiadnu vodu	Vzduchové bublinky vo vysokotlakovom čističi	Zapnite prístroj a stlačte zapínaciu páčku (17).
		<i>Odvzdušnenie, S. 180</i>
Prístroj nemá žiadny tlak	Vzduchové bublinky vo vysokotlakovom čističi	<i>Odvzdušnenie, S. 180</i>
	Pokles tlaku v potrubí	Skontrolujte napájanie vodou
Vodný systém netesný	Prípojky nie sú správne namontované	Prístroj vypnite a odpojte ho od siete. Prístroj pripojte znova na vodovodné potrubia (pozri <i>Pripojenie napájania vodou, S. 177</i>)
	Prípojka vody (28) je netesná	Prístroj vypnite a odpojte ho od siete. Vymeňte spojku (29) na prípojke vody (28) vrát. tesniaceho krúžku (pozri)
Silné kolísania tlaku	Dýza 3 v 123) je znečistená	Vypláchnite dýzu 3 v 1 (23) s vodou. V prípade potreby vyčistite otvor dýzy čistiacou ihlou na dýzu (6; pozri).
	Dýza 3 v 1 (23) je upchaná	Odoberte dýzu 3 v 1 (23) a sa uistite, že voda na držadle pištole (1) vyteká bez prekážok.

Likvidácia/ochrana životného prostredia

Prístroj, príslušenstvo a obal odovzdajte na ekologické opätovné zhodnotenie.



Elektrické prístroje nepatria do domového odpadu.

Symbol preškrtnutého kontajnera na kolieskach znamená, že tento výrobok sa po skončení jeho životnosti nesmie likvidovať ako netriedený komunálny odpad.

Smernica 2012/19/EÚ o odpade z elektrických a elektronických zariadení:

Spotrebiteľia sú zo zákona povinní elektrické a elektronické zariadenia na konci ich životnosti odovzdať na ekologickú recykláciu. Týmto spôsobom je zabezpečené zhodnotenie šetrné k životnému prostrediu a zdrojom. V závislosti od národných zákonov, máte tieto možnosti:

- vrátenie na predajnom mieste,
- odovzdanie na oficiálnom zbernom mieste,
- zaslanie späť výrobcovi/distribútorovi.

Netýka sa to dielov príslušenstva a pomocných prostriedkov bez elektrických komponentov, pripojených k starým prístrojom.



Batérie likvidujte podľa miestnych predpisov. Batérie odovzdajte na zberné miesto starých batérií, kde sa ekologicky zhodnotia. O tom sa informujte na miestnom zbernom mieste alebo v servisnom centre.

Likvidácia fľaše s čistiacim prostriedkom

- Zvyšky výrobku sa musia likvidovať v súlade so smernicou o odpadoch 2008/98/ES a národnými a regionálnymi predpismi. Pre tento výrobok nie je možné špecifikovať číslo odpadu podľa Európskeho katalógu odpadov (AVV), pretože priradenie umožňuje iba použitie, na ktoré je spotrebiteľom určené. Kódové číslo odpadu je potrebné určiť v rámci EÚ po konzultácii s likvidačnou spoločnosťou.
- Nekontaminované obaly je možné recyklovať.
- Obaly, ktoré sa nedajú vyčistiť, sa musia zlikvidovať rovnakým spôsobom ako materiál.

Servis

Garancija

Vážená zákazníčka, vážený zákazník, Na tento výrobok dostávate záruku 5 rokov od dátumu kúpy. V prípade nedostatkov tohto výrobku vám voči predajcovi výrobku prináležia zákonné práva. Tieto zákonné práva nie sú obmedzené našou zárukou opísanou v nasledujúcej časti.

Záručné podmienky

Záručná doba začína s dátumom kúpy. Originálny pokladničný doklad dobre uschovajte. Tento podklad bude potrebný ako doklad o kúpe. Ak sa v rámci päť rokov od dátumu kúpy tohto výrobku vyskytne chyba materiálu alebo výroby, výrobok – podľa našej voľby – pre vás bezplatne opravíme alebo vymeníme. Toto poskytnutie záruky predpokladá, že v rámci päťročnej lehoty sa predloží chybný výrobok a doklad o kúpe (pokladničný doklad) a krátko sa písomne opíše,

v čom existuje nedostatok a kedy sa vyskytol.

Ak je chyba pokrytá našou zárukou, dostanete späť opravený alebo nový výrobok. S opravou alebo výmenou výrobku nezačína žiadne nové záručné obdobie.

Záručná doba a zákonné nároky na odstránenie nedostatkov

Záručná doba sa poskytnutím záruky nepredlži. To platí aj pre vymenené a opravené diely. Škody a nedostatky existujúce prípadne už pri kúpe sa musia ihneď pri vybalení ohlásiť. Opravy pripadajúce po uplynutí záručnej doby sú s povinnosťou úhrady.

Rozsah záruky

Výrobok bol starostlivo vyrobený podľa prísnych kvalitatívnych smerníc a pred dodávkou bol svedomito skontrolovaný.

Poskytnutie záruky platí výlučne na chyby materiálu alebo výroby. Táto záruka sa nevzťahuje na časti výrobku, ktoré sú vystavené normálnemu opotrebeniu a preto je možné na ne prihladiť (napr. Vysokotlaková hadica) ako na rýchlo opotrebiteľné diely alebo na poškodenia na rozbitných dieloch (napr. Spínač).

Táto záruka prepadá, keď je výrobok poškodený, neodborne používaný alebo nebola na ňom vykonávaná údržba. Pre odborné používanie výrobku je nutné presne dodržiavať všetky pokyny uvedené v návode na obsluhu. Účelom použitia a manipuláciám, od ktorých sa v návode na obsluhu odrádza alebo pred ktorými sa varuje, je možné bezpodmienečne zabrániť.

Výrobok je určený iba na súkromné a nekomerčné použitie. Pri nesprávnej alebo neodbornej manipulácii, aplikácii násilia a pri zásahoch, ktoré nebo-

li uskutočnené našou autorizovanou servisnou pobočkou, záruka zaniká.

Vybavenie v záručnom prípade

Aby bolo možné zaručiť rýchle vybavenie vašej žiadosti, postupujte podľa nasledujúcich pokynov:

- V prípade akýchkoľvek otázok si pripravte pokladničný doklad a číslo výrobku (IAN 466521_2404) ako doklad o nákupe.
- Číslo výrobku nájdete na typovom štítku na výrobku, gravúre na výrobku, na titulnej stránke návodu na obsluhu (vľavo dole) alebo na nálepke na zadnej alebo spodnej strane výrobku.
- Ak by sa mali vyskytnúť funkčné chyby alebo iné nedostatky, kontaktujte najprv **telefonicky** alebo použite náš **kontaktný formulár**, ktorý nájdete na parkside-diy.com v kategórii **Servis** nasledovne uvedené servisné centrum.
- Výrobok zaznamenaný ako chybný môžete po konzultácii s našim servisným centrom zaslať pre vás s oslobodením od poštovného na vám oznámenú servisnú adresu za pripojenia dokladu o kúpe (pokladničný doklad) a informácie, v čom spočíva nedostatok a kedy sa vyskytol. Aby bolo možné zabrániť problémom s prevzatím a prídavným nákladom, použite bezpodmienečne iba adresu, ktorá sa vám oznámi. Zabezpečte, aby sa odoslanie uskutočnilo bez vyplatenia, ako neskladný tovar, expresne alebo ako iná zvláštna zásielka. Výrobok pošlite, prosím, vrát. všetkých súčasne dodaných dielov príslušenstva a postarajte sa o dostatočne bezpečné prepravné balenie.



Na *parkside-diy.com* si môžete pozrieť a stiahnuť túto a mnohé ďalšie príručky. Týmto QR kódom sa dostanete priamo na stránku *parkside-diy.com*. Vyberte svoju krajinu a cez vyhľadávanie si nájdite návody na obsluhu. Po zadaní čísla výrobku (IAN) 466521_2404 si budete môcť otvoriť návod na obsluhu.

Opravný servis

Ohľadom opráv, **ktoré nepodliehajú záruke**, sa obráťte na Servisné centrum. Tam dostanete s ochotou predbežný návrh nákladov.

- Môžeme spracovať iba prístroje, ktoré boli zaslané dostatočne zabalené a ofrankované.

Upozornenie: Váš prístroj pošlite, prosím, vyčistený a s upozornením na chybu na adresu uvedenú Servisným centrom.

- Prístroje zaslané bez úhrady prepravného, ako aj prístroje, ktoré boli zaslané ako veľkorozmerný náklad, expresom alebo s iným špeciálnym prepravným nebudú prevzaté.
- Vaše zaslané chybné prístroje zlikvidujeme bezplatne.

Service-Center



Servis Slovensko

Tel.: 0800 003409

Kontaktný formulár na
parkside-diy.com

IAN 466521_2404

Importér

Zohľadnite, prosím, že nasledujúca adresa nie je servisná adresa. Najprv kontaktujte hore uvedené servisné centrum.

Grizzly Tools GmbH & Co. KG
Stockstädter Str. 20
63762 Großostheim
NEMECKO
www.grizzlytools.de

Náhradné diely a príslušenstvo

Náhradné diely a príslušenstvo dostanete na www.grizzlytools.shop. Ak by sa pri objednávaní vyskytli problémy, kontaktujte nás cez náš internetový obchod. V prípade ďalších otázok sa obráťte na: *Service-Center*, S. 186

Poz. č.	Název	Obj. č.
27	Čistiaci prostriedok URM 500 (500 ml)	30990010
6	Ihla na čistenie dýz	91110572
28	Prípojka vody	91106023
14	Kolesá	91106025
13	Nádržka čistiaceho prostriedku	91106026
11	Držiak (Sieťový pripojovací kábel)	91106027
24	Čistič plôch	91106028

Poz. č.	Název	Obj. č.
2	Oblúkové držadlo	91106029
8	Vysokotlaková hadica, 10 m, čierny	91106030
1	Držadlo pištole	91106032
5	Hadicový bubon s kľukou (bez Vysokotlaková hadica)	91110571
7	Predlžovacia rúra	91106036
29, 30	Spojka (Prípojka vody), Sitko	91106182
4	Prívodná trubica	91106183
22	Turbo fréзка na nečistoty	91106184
23	Dýza 3-v-1	91106185

Preklad originálneho vyhlásenia o zhode EÚ

Výrobok: **Vysokotlakový čistič**

Model: **PHDP 180 C2**

Sériové číslo: 000001 – 040000

Uvedený predmet vyhlásenia je v zhode s príslušnými harmonizačnými právnymi predpismi Unie:

**2006/42/EC • 2014/30/EU • 2000/14/EC & 2005/88/EC
• 2011/65/EU & (EU) 2015/863**

Vyššie opísaný predmet vyhlásenia je v zhode so smernicou Európskeho parlamentu a Rady 2011/65/EÚ z 8. júna 2011 o obmedzení používania určitých nebezpečných látok v elektrických a elektronických zariadeniach.

Na zabezpečenie zhody sa použili tieto harmonizované normy a vnútroštátne normy a predpisy:

**EN 60335-1:2012/A15:2021 • EN 60335-2-79:2012 • EN 62233:2008
EN IEC 55014-1:2021 • EN IEC 55014-2:2021 • EN IEC 63000:2018
EN IEC 61000-3-2:2019/A1:2021 • EN 61000-3-11:2019**

Súlad so smernicou 2000/14/EC, pokiaľ ide o emisie hluku, je potvrdený: Hladina akustického výkonu (L_{WA})

– odmeraná: 92,9 dB;

– zaručená: 98 dB

Použitý postup posudzovania zhody podľa 2000/14/EC, príloha V.

Toto vyhlásenie o zhode sa vydáva na výhradnú zodpovednosť výrobcu:



Grizzly Tools GmbH & Co. KG
Stockstädter Str. 20
63762 Großostheim
NEMECKO
04.11.2024

Christian Frank
Splnomocnený zástupca dokumentácie

Tartalomjegyzék

Bevezető.....	189
Rendeltetésszerű használat.....	189
A csomag tartalma / Tartozékok.....	190
Működés leírása.....	190
Áttekintés.....	190
Műszaki adatok.....	191
Biztonsági utasítások.....	192
A biztonsági utasítások jelentése.....	192
Piktogramok és szimbólumok...	192
A készülék biztonságos üzembe helyezése.....	193
Elemekre vonatkozó biztonsági utasítások.....	197
Előkészítés.....	198
Kezelőelemek és azok működése.....	198
Elem behelyezése.....	199
Első üzembe helyezés.....	199
A készülék felállítása.....	199
Vízellátás létrehozása.....	199
Tartozék kiválasztása.....	201
Tartozék felszerelése és leszerelése.....	201
Üzemeltetés.....	202
Tisztítás tisztítószerszerrel.....	202
Bekapcsolás.....	202
Működtetés megszakítása.....	203
Légtelenítés.....	203
Működtetés befejezése.....	203
Tisztítás, karbantartás és tárolás.....	204
Tisztítás.....	204
Elemcsere.....	204
Karbantartás.....	204
Tárolás.....	205
Hibakeresés.....	205
Ártalmatlanítás/ Környezetvédelem.....	206
Pótalkatrészek és tartozékok.....	207

Az eredeti EU -megfelelőségi nyilatkozat fordítása.....	208
JÓTÁLLÁSI TÁJÉKOZTATÓ.....	209

Bevezető

Gratulálunk az új magasnyomású tisztító megvásárlásához (a továbbiakban készülék vagy elektromos kéziszerszám).

Vásárlásával kiváló minőségű termék mellett döntött. Ezt a készüléket a gyártás során minőségi vizsgálatnak és végső ellenőrzésnek vetették alá. Ezáltal biztosított a készülék működőképessége.

Nem zárható ki, hogy egyes esetekben víz marad a készüléken vagy a készülékben, ill. a tömlővezetékben. Ez nem hiányosság vagy hiba és nincs ok az aggodalomra.



A használati útmutató a készülék része. Fontos tudnivalókat tartalmaz a biztonságra, használatra és ártalmatlanításra vonatkozóan. Olvassa el figyelmesen a használati útmutatót. Ismerje meg a kezelőrészeket és a készülék helyes használatát. A készüléket csak a leírtak szerint és a megadott alkalmazási területen használja. Őrizze meg a használati útmutatót és a készülék harmadik személynek történő továbbadása esetén adja át a készülékhez tartozó valamennyi leírást is.

Rendeltetésszerű használat

A készülék kizárólag a következő használatra készült:

- Gépek, gépjárművek, építmények, szerszámok, homlokzatok, teraszok, kerti szerszámok stb. tisztítása nagynyomású vízszaggal.

Mindig vegye figyelembe a tisztítandó tárgy gyártójának utasításait. A készülék minden más, a jelen használati útmutatóban nem kifejezetten engedélyezett használata komoly veszélyt jelenthet a felhasználó számára és kárt okozhat a készülékben. A készüléket kezelő vagy használó személy felel más személyeknek okozott balesetekért vagy tulajdonukon okozott károkért. A készülék a barkács szektorban történő használatra készült. Nem folyamatos ipari használatra tervezték. Ipari használat esetén a garancia érvényét veszti. A gyártó nem vállal felelősséget a nem rendeltetésszerű használatból vagy helytelen kezelésből eredő károkért.

A csomag tartalma / Tartozékok

Csomagolja ki a készüléket és ellenőrizze a csomag tartalmát. Ártalmatlanítsa megfelelően a csomagolóanyagot.

- Magasnyomású tisztító
- pisztolymarkolat
- cső
- magasnyomású tömlő
- tisztítószer-tartály (előre felszerelt)
- 3 az 1-ben fúvóka
- turbó szennymaró fúvóka
- terasztisztító
- tisztítószer-fúvóka URM 500 (500 ml)
- csatlakozóelem (vízcsatlakozó)
- gyorscsatlakozó, szűrőbetét
- szűrőbetét
- fúvókatisztító tű
- 2 x TRONIC alkáli elem (1,5 V; AAA/LR03)
- használati utasítás

Az apró alkatrészeket/tartozékokat lezárt papírzacskóban tároljuk.

Működés leírása

A magasnyomású tisztító nagynyomású vízszugárral tisztít.

Szükség esetén tisztítószerrel hozzáadásával is működtethető.

A kezelőelemek funkciója az alábbi leírásban található.

Áttekintés

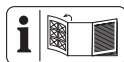

A készülék ábrái az előző kihajtható oldalon találhatóak.

- 1 pisztolymarkolat
- 2 kengyelfogantyú
- 3 kireteszelés (kengyelfogantyú)
- 4 cső
- 5 forgatókaros tömlődob
- 6 fúvókatisztító tű
- 7 hosszabbító cső
- 8 magasnyomású tömlő
- 9 magasnyomású tömlő vezetőelem
- 10 hálózati csatlakozóvezeték
- 11 tartó (hálózati csatlakozóvezeték)
- 12 zárósapka szívótömlővel
- 13 tisztítószer-tartály
- 14 kerekek
- 15 LC-kijelző
- 16 elemrekesz
- 17 bekapcsoló kar
- 18 gyerekzár
- 19 kireteszelés (magasnyomású tömlő)
- 20 nyomásbeállító
- 21 gyorscsatlakozó
- 22 turbó szennymaró fúvóka
- 23 3 az 1-ben fúvóka
- 24 terasztisztító
- 25 nyomásszabályozó (terasztisztító)

- 26 forgatható csatlakozó (terasztisztító)
- 27 tisztítószer-fúvóka
- 28 vízcsatlakozó
- 29 csatlakozóelem (vízcsatlakozó)
- 30 szűrőbetét
- 31 tartó (pisztolymarkolat)
- 32 be-/kikapcsoló
- 33 fúvókatartó
- 34 gyorscsatlakozó tömlőadapterrel
- 35 alkáli elem (1,5 V; AAA/LR03)

Műszaki adatok

Magasnyomású tisztító

.....PHDP 180 C2

Névleges feszültség U 230 V ~; 50 Hz

Névleges teljesítmény P 3000 W

Hossz hálózati csatlakozóvezeték 5 m

Védelmi osztály I

Védelem IPX5

Súly 21,6 kg

A magasnyomású tömlő hossza 10 m

Munkanyomás (p) 15 MPa

Max. megengedett nyomás (p_{\max})

..... 18 MPa

Max. bemeneti nyomás ($p_{\text{in};\max}$)

..... 0,8 MPa

Max. bemeneti hőmérséklet ($T_{\text{in};\max}$)

..... 40 °C

Névleges átfolyó mennyiség (Q)

..... 540 l/h (9 l/min)

Max. névleges áramlási sebesség

(Q_{\max}) 600 l/h (10 l/min)

Max. szívómagasság 0,5 m

Hangnyomásszint (L_{pA})

..... 79,8 dB; $K_{pA}=3$ dB

Hangerőszint (L_{WA})

– mért 92,9 dB; $K_{WA}=2,41$ dB

– garantált 98 dB

Rezgés (a_h) $\leq 2,50$ m/s²

Áramellátásra vonatkozó utasításó

Ez a készülék olyan áramellátó hálózaton történő üzemeltetéshez készült, amelynek Z_{\max} rendszer-impedanciája az átviteli ponton (házcsatlakozás) legfeljebb (0,300 + j 0,188) Ohm. A felhasználónak gondoskodnia kell arról, hogy a készülék csak olyan áramellátó hálózaton legyen üzemeltetve, ami megfelel ezeknek a követelményeknek. Szükség esetén a rendszer-impedancia a helyi áramszolgáltatónál kérdezhető meg.

A zaj- és rezgésszint értékek a megfelelőségi nyilatkozatban megnevezett szabványoknak és előírásoknak megfelelően kerültek meghatározásra.

A megadott rezgés-összérték és a megadott zajkibocsátási érték szabványosított mérési eljárással lett meghatározva és felhasználható az elektromos kéziszerszám egy másik készülékkel történő összehasonlítására. A megadott rezgés-összérték és a megadott zajkibocsátási érték a terhelés előzetes megbecsüléséhez is felhasználható.

▲ FIGYELMEZTETÉS! A rezgés- és zajkibocsátási értékek az elektromos kéziszerszám tényleges használata során eltérhetnek a megadott értékektől az elektromos kéziszerszám használatától függően kerül megmunkálásra. Próbálja a lehető legalacsonyabb szinten tartani a rezgésterhelést. A rezgésterhelés például a munkaidő korlátozásával csökkenthető. Ebben az esetben a működési ciklus minden részét figyelembe kell venni (például amikor az elektromos kéziszerszám ki van kapcsolva, és amikor bár be van kapcsolva, de terhelés nélkül fut).

Biztonsági utasítások



FIGYELEM! Az elektromos áramütés, a sérülés- és tűzveszély megelőzése érdekében az elektromos készülékek használata során az alábbi alapvető biztonsági intézkedéseket kell betartani.

A biztonsági utasítások jelentése

▲ **VESZÉLY!** Baleset történik, ha nem tartja be ezt a biztonsági utasítást. Súlyos testi sérülés vagy halál a következménye.

▲ **FIGYELMEZTETÉS!** Baleset történhet, ha nem tartja be ezt a biztonsági utasítást. Súlyos testi sérülés vagy halál lehet a következménye.

▲ **VIGYÁZAT!** Baleset történik, ha nem tartja be ezt a biztonsági utasítást. Enyhe vagy közepes fokú testi sérülés lehet a következménye.

MEGJEGYZÉS! Baleset történik, ha nem tartja be

ezt a biztonsági utasítást. Anyagi kár lehet a következménye.

Piktogramok és szimbólumok

Szimbólumok a készüléken



Figyelem!



Olvassa el figyelmesen a használati útmutatót. Ismerje meg a kezelőrészeket és a készülék helyes használatát.



Figyelem! Ha a vezeték használat közben megsérül, akkor azt azonnal le kell választani az áramhálózatról. A vízellátásra történő csatlakoztatás vagy szivárgások megszüntetésének kísérelte esetén szintén ki kell húzni a csatlakozódugót.



A jelenleg érvényben lévő előírások szerint a magasnyomású tisztítót soha nem szabad az ivóvízhálózat rendszerelválasztó nélkül üzemeltetni. Egy EN 12729 szerinti BA típusú megfelelő rendszerelválasztót kell használni.



Garantált hangerőszint L_{WA} dB-ben.



fúvókatisztító tű



A készüléket csak álló helyzetben működtesse. Soha ne működtesse fekvő helyzetben.



A nagynyomású sugár nem megfelelő használat esetén veszélyes lehet. A sugarat nem szabad személyekre, állatokra, aktív elektromos berendezésekre vagy magára a gépre irányítani.



Elektromos készülékek nem tartoznak a háztartási hulladékba.

A készülék biztonságos üzembe helyezése

Általános információk

- Olvassa el figyelmesen a használati útmutatót. Ismerje meg a kezelőrészeket és a készülék helyes használatát.
- A készüléket nem használhatják gyermekek. Ügyelni kell a gyerekekre, hogy ne játsszanak a készülékkel.

A készüléket csökkent fizikai, érzékszervi vagy szellemi képességű vagy tapasztalattal és tudással nem rendelkező sze-

mélyek csak felügyelet mellett működtethetik, vagy ha felvilágosították őket a készülék biztonságos használatáról, és megértették az ebből eredő veszélyeket.

- Nem használhatják a készüléket olyan személyek, akik nem ismerik a használati útmutatót.
- A magasnyomású tisztítót kizárólag a készülék használatát ismerő személyek működtethetik.
- A készüléket nem szabad 2000 m feletti magasságban használni.
- Üzemeltetés közben felépő üzemzavar vagy meghibásodás esetén azonnal ki kell kapcsolni a készüléket és ki kell húzni a hálózati csatlakozódugót. A meghibásodás lehetséges okai: *Hibakeresés, L. 205.* Esetleg forduljon szervizközpontunkhoz.
- Vegye figyelembe, hogy maga a felhasználó felel a balesetekért vagy más személyek, illetve tulajdonuk veszélyeztetéséért.

- Ügyeljen a zajvédelemre és a helyi előírásokra.

Előkészítés

- Védje magát a visszafröccsenő víztől vagy szennyeződéstől védőszemüveggel és megfelelő védőruhával.
- Magasnyomású tisztítók használatakor aeroszolok keletkezhetnek. Az aeroszolok belélegzése egészségkárosodást okozhat. Alkalmazástól függően a teljesen árnyékolt szívéfejek (pl. felülettisztítók) használata jelentősen csökkentheti a vizes aeroszolok kibocsátását. A tisztítandó környezettől függően viseljen megfelelő FFP 2 vagy azzal egyenértékű légzésvédő maszkot, hogy megvédje magát az aeroszolok belélegzése ellen, ha a teljesen árnyékolt szórófej használata nem lehetséges.
- Ne dolgozzon sérült, hiányos vagy a gyártó engedélye nélkül átalakított készülékkel. Üzembe helyezés előtt szakemberrel ellenőriztes-

se, hogy rendelkezésre állnak-e a szükséges elektromos védőintézkedések.

- A készüléket csak egy tapasztalt villanyszerelő által az IEC 60364-1 szabvány szerint telepített csatlakozóaljzatra szabad csatlakoztatni.
- Használat előtt mindig ellenőrizze a csatlakozás és a hosszabbító vezeték sérülésére vagy öregedésére utaló jeleket. Ha a vezeték használat közben megsérül, akkor azt azonnal le kell választani az áramhálózatról, **NE ÉRJEN A VEZETÉKHEZ, AMÍG NINCS LEVÁLASZTVA A HÁLÓZATRÓL.** Ne használja a készüléket, ha a vezeték sérült vagy kopott.
- Ha megsérül a készülék hálózati csatlakozóvezetéke, akkor a veszélyek elkerülése érdekében ezt a gyártónak, ügyfélszolgálatának, vagy egy hasonlóan szakképzett személynek kell kicserélnie. Forduljon a szervizközponthoz.
- A készüléket csak olyan áram-védőkapcsolóval (FI relé) rendelkező csatlakozóaljzathoz csatlakoztassa, amit 30 mA-t meg nem haladó névleges hibááram-erősségre méretettek.
- Csak olyan hosszabbító vezetékeket használjon, amelyek kültéri használatra alkalmasak. A csatlakozásnak száraznak és a talaj felett kell lennie. Javasoljuk, hogy használjon erre a célra kábeldobot, ami a csatlakozóaljzattal legalább 60 mm-re a talaj felett tartja.
- A hosszabbító kábelek vezető keresztmetszetének legalább $2 \times 2,5 \text{ mm}^2$ méretűnek kell lennie.
- A magasnyomású tömlők, szerelvények és összekötőelemek fontosak a készülék biztonsága szempontjából. Csak a gyártó által ajánlott magasnyomású tömlőket, szerelvényeket és összekötőelemeket használjon.
- Ne használja a készüléket, ha a hálózati csatlakozóvezeték, a vízbemenet

vagy más fontos alkatrészek, például a magasnyomású tömlő vagy a szórópisztoly sérült, ill. szivárog.

- A készüléket csak állva és csak egy stabil, egyenletes felületen használja.
- Soha ne üzemeltesse a készüléket, ha gyermekek vagy állatok tartózkodnak a közelben. A közelben tartózkodó személyeknek védőruhát kell viselniük.

Üzemeltetés

- Legyen figyelmes, ügyeljen arra, amit csinál és megfontoltan végezze a munkát a készülékkel. Ne használja a készüléket, ha fáradt, vagy ha kábítószer, alkohol vagy gyógyszer hatása alatt áll.
- A nagynyomású sugár nem megfelelő használat esetén veszélyes lehet. A sugarat nem szabad személyekre, állatokra, aktív elektromos berendezésekre vagy magára a gépre irányítani.
- Ne irányítsa a sugarat saját magára vagy másokra

ruha vagy lábbeli tisztítása céljából.

- Ha a tisztítószer a bőrre kerül, öblítse le bő tiszta vízzel.
- Ne a hálózati csatlakozóvezetéknel fogva húzza ki a csatlakozódugót az aljzatból vagy ne húzza annál fogva a készüléket. Védje a hálózati csatlakozóvezetékét hőtől, olajtól és éles szélektől.
- Robbanásveszély – ne permetezzen gyúlékony folyadékokat.
- Ne használja a készüléket gyúlékony folyadékok vagy gázok közelében. Ennek figyelmen kívül hagyása esetén tűz- vagy robbanásveszély áll fenn.
- Soha ne szállítsa a készüléket működésben lévő hajtással.
- Kapcsolja ki a készüléket és húzza ki a csatlakozódugót a csatlakozóaljzattól. Győződjön meg arról, hogy minden mozgó alkatrész teljesen leállt
 - ha bármikor felügyelet nélkül hagyja a készüléket,

- ha tartozékot cserél,
- mielőtt megszüntet egy elakadást vagy eltömődést,
- a készülék ellenőrzése, tisztítása, illetve a készüléken történő munkavégzés előtt.
- Ha a készülék elkezd szokatlanul erősen rezegni, azonnal át kell nézni a készüléket:
 - nézze át a készüléket, hogy nincs-e rajta sérülés,
 - cserélje ki a sérült alkatrészeket,
 - forduljon a szervizközponthoz.
- A készüléket csak erre felhatalmazott villamosági szakember nyithatja fel. Ha javítás szükséges, minden esetben forduljon szervizközpontunkhoz.
- Kapcsolja le a motort, válassza le a készüléket az áramellátásról és hagyja lehűlni a készüléket, ha a készülék tisztítás, beállítás, tárolás vagy tartozékcsere céljából lett leállítva.
- Kezelje gondosan és tartsa tisztán a készüléket.
- Tárolja a készüléket gyermekektől elzárva.

Tisztítás, karbantartás és tárolás

- Hagyja lehűlni a motort, mielőtt hosszabb időre leállítja a készüléket.
- Biztonsági okokból cserélje ki a kopott vagy sérült alkatrészeket. Kizárólag eredeti alkatrészeket és tartozékokat használjon. Más alkatrészek használata a garanciális igények azonnali elvesztéséhez vezet.

Elemekre vonatkozó biztonsági utasítások

- Normál üzemi körülmények mellett a hermetikusan lezárt elem nem jelent veszélyt. Az elem az alábbi esetekben veszélyes lehet:
- ▲ **VESZÉLY!** Lenyelés miatti életveszély! A gyermekeket tartsa távol az elemtől.
 - ▲ **VIGYÁZAT!** Robbanás- és sérülésveszély! Ezeket vegye figyelembe az elemek használata során:
 - Soha ne nyissa fel vagy sértse meg az elemeket.

- Soha ne próbálja meg feltölteni az egyszer használatos elemeket.
- Soha ne tegye ki az elemeket hőnek, tűznek vagy közvetlen napsugárzásnak.
- Soha ne zárja rövidre az elemeket.
- Egy készülékben soha ne használjon egyszerre használt és új elemeket.
- Az elemek behelyezése során ügyeljen a helyes polaritásra.
- Azonnal vegye ki a szivárgó elemet az elemrekeszből.

▲ FIGYELMEZTETÉS! Márás és mérgezés veszélye elemsav révén! Ha **mérgező** és **maró** akkusav lép ki:

- **Szembe kerülés esetén:** Szemeit 30 percen keresztül öblítse ki alaposan, bőséges, folyó vízzel. Azonnal hívjon orvost.
- **A bőrre kerülése után:** Vegye le a szennyezett ruhát és bőrét legalább 15 percen keresztül öblítse le bő, folyó vízzel. Ha az irritáció, sérülés vagy a

fájdalom tartósan fennáll, akkor hívjon orvost.

- **Belélegzés után:** Menjén a friss levegőre akkor, ha légúti irritációt tapasztal. Ha az irritáció tartósan fennáll, akkor hívjon orvost.
- **Lenyelés után:** Ne hánytasson. Ha az érintett eszméleténél van, akkor száját és a száj körüli bőrfelületet öblítse legalább 15 percig vízzel. Azonnal keressen fel egy orvost. Azonnal hívjon orvost.

Előkészítés



▲ FIGYELMEZTETÉS! Sérülésveszély véletlenül beinduló készülék révén. Csak akkor csatlakoztassa a csatlakozódugót a csatlakozóaljzatba, ha a készülék teljesen elő van készítve a használatra.

Kezelőelemek és azok működése

A készülék első használata előtt ismerje meg a kezelőelemeket.

Pisztolymarkolat (1)



- **Bekapcsoló kar (17)**
 - Bekapcsoló kar meghúzása: aktiválja a nagynyomású sugarat
 - Bekapcsoló kar elengedése: kikapcsolja a nagynyomású sugarat
- **Gyerekszár (18) a bekapcsoló karon** (hátról nézve)

- ← A bekapcsoló kar reteszelve van .
- Meghúzhatja a bekapcsoló kart .

▲ FIGYELMEZTETÉS! Nagynyomású sugár okozta sérülésveszély! Minden esetben reteszelve a bekapcsoló kart, ha megszakítja a munkát.

• **Nyomásbeállító (20)**

A pisztolymarkolat csöve három fokozatban forgatható.

-  alacsony nyomás
-  magas nyomás

• **LC-kijelző (15)**

A kijelzőn megjelenik a beállított nyomás, ha a bekapcsoló kar meg van húzva.



nagy nyomás falakhoz és habhoz



közepes nyomás járművekhez



alacsony nyomás érzékeny tárgyakhoz

Kengyelfogantyú (2)

Kihúzott kengyelfogantyúval kényelmesebben mozgathatja a készüléket.

- Kengyel kihúzása:
Nyomja meg a kengyelfogantyú ki-
reteszelőjét (3) és húzza felfelé a
kengyelfogantyút.
- Kengyel behúzása:
Nyomja meg a kengyelfogantyú ki-
reteszelőjét (3) és nyomja lefelé a
kengyelfogantyút.

Elem behelyezése

Az első üzembe helyezés előtt helyezze be az elemeket az elemrekeszbe.

Szükséges szerszámok

- csillagcsavarhúzó (nincs mellékelve)

Eljárás

1. Távolítsa el az elemrekesz (16) fedelében lévő csavart.
2. Távolítsa el az elemrekesz fedelét.
3. Helyezze be az elemeket (35) az elemrekeszbe. Az elemrekeszbe történő behelyezés során ügyeljen a helyes polarításra.
4. Nyomja meg a pisztolymarkolat (1) bekapcsoló karját (17).
Az LC kijelző a választott nyomást mutatja. Ellenőrizze az elemek polarítását, ha semmi nem jelenik meg az LC-kijelzőn.
5. Helyezze vissza az elemrekesz fedelét.
6. Rögzítse az elemrekesz fedelét a csavarral.

Első üzembe helyezés

1. vízcsatlakozó (28): Távolítsa el a dugót.
Lehetséges, hogy víz folyik ki.

A készülék felállítása

1. Állítsa a készüléket függőlegesen egy sima, stabil felületre.
2. Győződjön meg róla, hogy a magasnyomású tömlő (8) a magasnyomású tömlő vezetőelemén (9) keresztül halad.
3. Dugja a magasnyomású tömlőt (8) magasnyomású csatlakozójába a pisztolymarkolatnál (1).

Vízellátás létrehozása

A készülék vízellátását kétféle módon oldhatja meg:

- Házi vízcsatlakozás
- Álló, tiszta vízből, pl. esőtároló hordóból történő felszívás

Házi vízcsatlakozás

Előfeltételek

- Táptömlő: Kerti tömlő felszerelt gyorscsatlakozóval, tömlőadapter-

rel (34); Ø 13 mm (½") hosszúság 5 m és 30 m között

- Legkisebb szállítási teljesítmény: 540 l/h (9 l/min)
- **Rendszerelválasztó**
Egy rendszerelválasztó (visszafolyásgátló) megakadályozza a víz és a tisztítószer visszaáramlását az ivóvízvezetékbe.
 - A jelenleg érvényben lévő előírások szerint a magasnyomású tisztítót soha nem szabad az ivóvízhálózaton rendszerelválasztó nélkül üzemeltetni. Egy EN 12729 szerinti BA típusú megfelelő rendszerelválasztót kell használni.
 - A rendszerelválasztón átfolyt víz nem ivóvíz besorolású.
 - Rendszerelválasztók szaküzletben kaphatók.

Eljárás

1. Dugja be a szitabetétet (30) a vízcsatlakozásba (28).
2. Szerelje fel a csatlakozóelemet (29) a vízcsatlakozásra (28).
3. Szerelje fel a gyorscsatlakozót a tömlőadapterrel (34) a táptömlőre.
 - Távolítsa el a bordázott szorítóanyát.
 - Tolja fel a szorítóanyát a tömlő végére.
 - Helyezze a tömlővéget a gyorscsatlakozó menetébe a tömlőadapterrel.
 - Rögzítse a gyorscsatlakozót a tömlőadapterrel a szorítóanyához.
 - Ellenőrizze, hogy a gyorscsatlakozó tömlőadapterrel megbízhatóan fel van-e szerelve a locsolótömlőre.
4. Csatlakoztassa az táptömlőt a vízellátáshoz.

5. Légtelenítse az táptömlőt: nyissa ki a vízellátást, amíg a víz szabadon távozik az táptömlő másik végén. Zárja el a vízellátást.
6. Szerelje fel a gyorscsatlakozót a tömlőadapterrel (34) a táptömlőre a csatlakozóelemmel (29).

Víz felszívása

Előfeltételek

- **MEGJEGYZÉS!** A visszamosott tisztítószeres révén szennyeződés veszélye áll fenn! Ne szívjon fel vizet természetes vizekből.
- Szűrőkosaras szívótömlő (nem tartozék,)
- álló, tiszta víz, pl. esőtároló hordó
- Max. szívómagasság: 0,5 m

Eljárás

▲ FIGYELMEZTETÉS! Áramütés!

Maga a készülék nem meríthető az összegyűlt vízbe.

MEGJEGYZÉS! Károsodás, ha szárazon működtetik! Ügyeljen az elegendő vízkészletre és a biztos vízellátásra.

1. Csatlakoztassa a szűrőkosaras szívótömlőt csatlakozóelemmel (29) a készülék vízcsatlakozására (28).
2. Helyezze a tömlő szűrőkosaras végét az összegyűlt vízbe.
3. Távolítsa el a csövet (4) a pisztoly-markolatról (1).
4. Nyomja meg és tartsa lenyomva a be-/kikapcsoló kart (17).
5. Állítsa a be-/kikapcsolót (32) „I“ (BE) állásba.
A készülék elkezd a vízfelszívást és a levegő el tud távozni.
6. Ha nincs több levegő a készülékben, akkor elengedheti a bekapcsoló-kart.
7. Szereljen fel egy tartozékot.

Tartozék kiválasztása

3 az 1-ben fúvóka (23)

A csúcs elforgatásával 3 fúvóka közül választhat. Egy szimbólum mutatja a beállított fúvókát a cső meghosszabbításában.

 Pontszórás

 Felületi szórás (30°)

 Habfúvóka a tisztítószerhez

Turbó szennymaró fúvóka (22)



A forgó vízszugár alacsony vízfogyasztású munkavégzéshez alkalmas.

Terasztisztító (24)

Utasítások

- A terasztisztítót kizárólag szilárd felületeken használja.
- Soha ne emelje fel a terasztisztítót, amíg a magasnyomású sugár aktív.

Tulajdonságok

- Padló- és falfelületek fröccsenésmentes magasnyomású tisztítása
- Nagy tisztító hatás a forgó fúvókáknak köszönhetően
- Nyomásszabályozó

Kezelőelemek

- Nyomásszabályozó (25)
 - ↳ Nagyobb nyomás, a szórókarok gyorsabban forognak
 - ↳ Kisebb nyomás, a szórókarok lassabban forognak

Tartozék felszerelése és leszerelése

Fúvóka felszerelése

1. Szerelje fel a csövet (4) a pisztoly-markolatra (1) (bajonettzár: Csatlakoztatás és forgatás).
2. Húzza meg és tartsa a gyorscsatlakozó gyűrűjét (21) a csövön (4).
3. Helyezze a tartozékot a csőre (4).
4. Engedje el a gyorscsatlakozó gyűrűjét (21).

A tartozék bekattan.

Fúvóka leszerelése

1. Húzza meg és tartsa a gyorscsatlakozó gyűrűjét (21) a csövön (4).
2. Húzza le a tartozékot a csőről (4).
3. Engedje el a gyorscsatlakozó gyűrűjét (21).
4. Szerelje le a csövet (4) a pisztoly-markolatról (1) (bajonettzár: Tolás, forgatás és húzás).

A terasztisztító (24) felszerelése

1. Szerelje le a csövet (4) a pisztoly-markolatról (1) (bajonettzár: Tolás, forgatás és húzás).
2. Opcionális: Szerelje fel a hosszabbító csövet (7) a terasztisztító forgatható csatlakozójára (26) (bajonettzár: Csatlakoztatás és forgatás).
3. Szerelje fel a hosszabbító csövet (a terasztisztító forgatható csatlakozóját) a pisztoly-markolatra (1).
4. Biztosítsa a forgatható csatlakozót és a hosszabbító csövet a hollandi anyával. A bajonettzárak nem nyílnak.

Terasztisztító (24) leszerelése

1. Oldja ki a forgatható csatlakozón (26) és a hosszabbító csövön (7) lévő hollandi anyát.
2. Szerelje le a hosszabbító csövet (a terasztisztító csatlakozóját) a pisztoly-

tolymarkolatról (1) (bajonettzár: Tolás, forgatás és húzás).

- Szerelje le a hosszabbító csövet a forgatható csatlakozójáról (26) (bajonettzár: Tolás, forgatás és húzás).

Üzemeltetés

Tisztítás tisztítószerrel

A tisztítószerre vonatkozó követelmények

- Ezt a készüléket biológiailag lebontható anionos felületaktív anyagokon alapuló semleges tisztítószerrel való használatra tervezték.
- Más tisztítószer vagy vegyszerek használata befolyásolhatja a készülék biztonságát és kárt okozhat. A garancia nem vonatkozik az ilyen típusú károokra.
- Tisztítószert internetes boltunkban vásárolhat.

Előfeltételek

- A tisztítószer-tartály tele van töltve tisztítószerrel.
- A pisztolymarkolat (20) forgatható nyomásbeállítója (1) *nagy nyomás falakhoz és habhoz* pozícióban áll, az LC kijelző (15) ezt mutatja: .

Tisztítószer-tartály megtöltése és kiürítése

- Távolítsa el a szívótümlős zárósapkát (12) a tisztítószer-tartályról (13).
- Húzza a tisztítószer-tartályt felfelé, majd előre a készüléktől.
A tisztítószer-tartály el van távolítva, és feltölthető vagy leüríthető.
- Helyezze be a tisztítószer-tartályt fordított sorrendben.
- Zárja le a tisztítószertartályt a zárósapkával.
- Tolja a szívótümlőt a tisztítószer-tartály aláig.

Bekapcsolás

▲ FIGYELMEZTETÉS! A szivárgó vízrendszer áramütést okozhat! Állítsa a be-/kikapcsolót (32) „0” (KI) állásba. Húzza ki a hálózati csatlakozódugót. Kezdje újra a vízcsatlakozások létrehozását (lásd: *Vízellátás létrehozása*, L. 199).

▲ FIGYELMEZTETÉS! A készüléket csak függőleges pozícióban szabad működtetni! Áramütés veszélye áll fenn, ha a készülék felborul. Állítsa a be-/kikapcsolót (32) „0” (KI) állásba. Húzza ki a hálózati csatlakozódugót. Csak ezt követően állítsa vissza a készüléket függőleges pozícióba. Szabványos biztonsági előírások szerint várjon kb. öt percet, mielőtt ismét az elektromos hálózatra csatlakoztatja.

▲ FIGYELMEZTETÉS! A nem megfelelő hosszabbító vezetékek veszélyesek lehetnek! Csak olyan hosszabbító vezetékeket használjon, amelyek kültéri használatra alkalmasak. A csatlakozásnak száraznak és a talaj felett kell lennie. Javasoljuk, hogy használjon erre a célra kábeldobot, ami a csatlakozóaljzatot legalább 60 mm-re a talaj felett tartja.

- Ellenőrizze, hogy a be-/kikapcsoló (32) „0” (KI) állásban áll.
- Állítsa a készüléket függőleges pozícióba.
- Csatlakoztassa a csatlakozódugót egy földelt áram-védőkapcsolóval ellátott csatlakozóaljzathoz.
A hálózati csatlakozóvezeték (11) tartójának hátulról nézve jobboldali része elfordítható. Az alábbi módon könnyen kiemelhető a hálózati csatlakozóvezeték (10).
- MEGJEGYZÉS!** Kár keletkezhet a készülékben, ha a készüléket szárazon működteti. Ne működtesse

a magasnyomású tisztítót zárt vízcsappal.

Nyissa ki teljesen a vízcsapot.

- Állítsa a be-/kikapcsolót (32) „I” (BE) állásba.
Ha létrejött a szükséges nyomás, a motor rövid időn belül elindul. Ezután megáll a motor.
- ▲ FIGYELMEZTETÉS!** Ügyeljen a távozó vízszugár visszaütő erejére. Sérülést okozhat magának vagy más személyeknek. Gondoskodjon stabil álló helyzetéről. Tartsa erősen a pisztolymarkolatot (1).
Nyomja meg a pisztolymarkolat (1) bekapcsoló karját (17).
A fúvóka nyomással működik és a motor beindul. Ha elengedi a bekapcsoló kart (17), akkor a motor leáll. A nagynyomás a rendszerben megmarad.

Működtetés megszakítása

A pisztolymarkolatot (1) a csővel és a fúvókával behelyezheti a pisztolymarkolat tartójába (31).

- Engedje el a pisztolymarkolat (1) bekapcsoló karját (17).
- Ha leteszi a pisztolymarkolatot: Rögzítse a bekapcsoló kart a gyerekszár (18) (hátról nézve).
← A bekapcsoló kar reteszelve van .
→ Meghúzhatja a bekapcsoló kart .
- ▲ FIGYELMEZTETÉS!** Nagynyomású sugár okozta sérülésveszély! Minden esetben reteszelve a bekapcsoló kart, ha megszakítja a munkát.
- Hosszabb munkaszünetek esetén: Állítsa a be-/kikapcsolót (32) „0” (KI) állásba.

Légtelenítés

Táptömlő légtelenítése

- Zárja el a vízcsapot.
- Távolítsa el az táptömlőt a készülékről.
- További információ: *Vízellátás létrehozása, L. 199*

Készülék légtelenítése

- Állítsa a be-/kikapcsolót (32) „I” (BE) állásba.
- Várja meg, amíg létrejön a nyomás és a motor leáll.
- Állítsa a be-/kikapcsolót (32) „0” (KI) állásba.
- Nyomja meg a pisztolymarkolat (1) bekapcsoló karját (17), amíg megszűnik a nyomás.
- Ismételje meg ezeket a lépéseket néhányszor, amíg nincs több levegő a készülékben.

Működtetés befejezése

- Tisztítószerrel történő munkavégzés után:
 - Ürítse ki a tisztítószer-tartályt (13).
 - Öblítse ki a készüléket tiszta vízzel, amíg nincs több tisztítószer a vezetékben.
- Engedje el a bekapcsoló kart (17).
- Állítsa a be-/kikapcsolót (32) „0” (KI) állásba.
- Zárja el a vízcsapot.
- Nyomja meg a pisztolymarkolat (1) bekapcsoló karját (17), amíg megszűnik a nyomás.
- Húzza ki a hálózati csatlakozódugót. Tekerje fel a hálózati csatlakozóvezetékét (10) a tartóra (11).
- Válassza le a készüléket a vízellátásról.

Tisztítás, karbantartás és tárolás

▲ FIGYELMEZTETÉS! Áramütés! Sérülésveszély véletlenül beinduló készülék révén. Vigyázzon magára a karbantartási és tisztítási munkák során. Kapcsolja ki a készüléket és húzza ki a csatlakozódugót a csatlakozóaljzából.

A jelen használati útmutatóban nem szereplő javítási és karbantartási munkákat szervizközpontunkkal végeztesse el. Csak eredeti alkatrészeket használjon.

Tisztítás

MEGJEGYZÉS! Anyagi kár veszélyel! Nem megfelelő tisztítás esetén kár keletkezhet a készülékben. Soha ne fröcskölje le a készüléket vízzel. Ne tisztítsa a készüléket folyó víz alatt. Ne használjon maró hatású tisztító-, ill. oldószereket.

Mindig tartsa tisztán a készüléket.

Üzemeltetés utáni tisztítás

1. Állítsa a be-/kikapcsolót (32) „0” (KI) állásba.
2. Húzza ki a hálózati csatlakozódugót.
3. Tartsa tisztán és szabadon a szellőzőnyílásokat.
4. A készülék egy puha kefével vagy enyhén nedves törülközővel tisztítható.

3 az 1-ben fúvóka tisztítása

Ritka esetben a 3 az 1-ben fúvókát el-tömíthetik idegen testek.

1. Szerelje le a 3 az 1-ben-fúvókát (23).
2. Állítsa be a 3 az 1-ben fúvókát úgy, hogy a tisztítandó fúvóka és a csatlakozó egy vonalban legyen.
3. Távolítsa el az idegen testet előlről a fúvókatisztító tűvel (6).

4. Idegen test eltávolításához öblítse ki előlről vízzel a 3 az 1-ben fúvókát.

A vízcsatlakozóban lévő szitabetét megtisztítása

1. Távolítsa el a csatlakozóelemet (29) a vízcsatlakozóról (28).
2. Vegye ki a szűrőbetétet (30) vízcsatlakozóból.
3. Tisztítsa meg a szűrőbetétet folyó víz alatt.
4. Szerelje fel a szűrőbetétet (30) és a csatlakozóelemet (29) fordított sorrendben.

Elemcsere

Cserélje ki az elemeket, ha semmi nem jelenik meg az LC-kijelzőn (15).

Szükséges szerszám

- csillagcsavarhúzó (nincs mellékelve)

Elemcsere

1. Távolítsa el az elemrekesz (16) fedelében lévő csavart.
2. Távolítsa el az elemrekesz fedelét.
3. Cserélje ki az elemrekeszben lévő elemeket (35) új elemekre. Az elemrekeszbe történő behelyezés során ügyeljen a helyes polarításra.
4. Nyomja meg a pisztolymarkolat (1) bekapcsoló karját (17).
Az LC kijelző a választott nyomást mutatja. Ellenőrizze az elemek megfelelő behelyezését, ha semmi nem jelenik meg az LC-kijelzőn.
5. Helyezze vissza az elemrekesz fedelét.
6. Rögzítse az elemrekesz fedelét a csavarral.

Karbantartás

A készülék nem igényel karbantartást.

Tárolás

Tudnivalók

Tárolja a készüléket és a tartozékokat mindig:

- tisztán
- szárazon
- portól védve
- fagymentes helyen
- gyermekektől elzárva

Készülék előkészítése tároláshoz

MEGJEGYZÉS! A fagy tönkreteszti a magasnyomású tisztítót és tartozékait, ha nincs kiürítve belőle az összes víz.

1. Ürítse ki az összes vizet a készülékből.

- Válassza le a készüléket a vízellátásról.
- Kapcsolja be a magasnyomású tisztítót a BE/KI kapcsolóval (32) legfeljebb 1 percre.
- Nyomja meg a pisztolymarkolat (1) bekapcsoló karját (17), amíg már nem lép ki víz a pisztoly-markolat (1) vagy a tartozékon át.
- Kapcsolja ki a készüléket.

2. Ürítse ki az összes vizet a tartozékokból.
3. Tárolja a tartozékokat állva, a tartókban a csatlakozással lefelé.
4. Tekerje fel a magasnyomású tömlőt a tömlődobra (5).
5. Tárolja a hálózati csatlakozóvezetékét az erre kialakított tartón (11).

Hibakeresés

A következő táblázat segít Önnek a hibaelhárításban:

Probléma	Lehetséges ok	Hibaelhárítás
A készülék nem indul	Be-/kikapcsoló (32) ki van kapcsolva	Ellenőrizze a be-/ki-kapcsoló pozícióját
	Nincs hálózati feszültség	Ellenőrizze a csatlakozóaljzatot, a hálózati csatlakozóvezetékét, a csatlakozódugót és a biztosítékot, adott esetben javíttassa meg villamossági szakemberrel.
	Hibás áramellátás	Ellenőrizze, hogy az elektromos rendszer megfelelő-e a típustáblán lévő adatoknak
A készülék nem továbbít vizet	Légbuborékok a magasnyomású tisztítóban	Kapcsolja be a készüléket és nyomja meg a bekapcsoló kart (17).
		<i>Légtelenítés, L. 203</i>
A készülékben nincs nyomás	Légbuborékok a magasnyomású tisztítóban	<i>Légtelenítés, L. 203</i>
	Nyomáscsökkenés a vezetékben	Ellenőrizze a vízellátást

Probléma	Lehetséges ok	Hibaelhárítás
Szivárog a vízrendszer	A csatlakozók nem megfelelően vannak felszerelve	Kapcsolja ki a készüléket és válassza le a hálózatról. Csatlakoztassa vissza a készüléket a vízvezetékekre (lásd: <i>Vízellátás létrehozása, L. 199</i>)
	Vízcsatlakozás (28) szivárog	Kapcsolja ki a készüléket és válassza le a hálózatról. Cserélje ki a vízcsatlakozón (28) lévő csatlakozóelemet (29) a tömítőgyűrűvel együtt (lásd)
Erős nyomáscsökkenés	A 3 az 1-ben fúvóka (23) szennyezett	Öblítse ki a 3 az 1-ben fúvókát (23) vízzel. Szükség esetén tisztítsa meg a fúvókafuratot a fúvókatisztító tűvel (6; lásd).
	A 3 az 1-ben fúvóka (23) eltömődött	Távolítsa el a 3 az 1-ben fúvókát (23) és ellenőrizze, hogy a víz akadálytalanul távozik a pisztoly-markolaton (1).

Ártalmatlanítás/ Környezetvédelem

Gondoskodjon a készülék, a tartozékok és a csomagolás környezetbarát újrahasznosításáról.



Elektromos készülékek nem tartoznak a háztartási hulladékba.

Az áthúzott kerek kuka szimbóluma azt jelenti, hogy ezt a terméket élettartama végén nem szabad szelektálatlan települési hulladékként ártalmatlanítani.

Az elektromos és elektronikus berendezések hulladékairól szóló 2012/19/EU irányelv:

A fogyasztókat jogszabály kötelezi arra, hogy az elektromos és elektronikus berendezéseket élettartamuk végén eljuttassák környezetbarát újra-

hasznosításra. Ilyen módon környezetbarát és erőforrás-kímélő újrahasznosítás biztosítható.

A nemzeti jogba való átültetéstől függően a következő lehetőségek állnak rendelkezésére:

- visszaadás egy értékesítő helyen,
- leadás egy hivatalos gyűjtőhelyen,
- visszaküldés a gyártónak/forgalmozónak.

Ez nem érinti a hulladékká vált készülékek tartozékait és elektromos alkatrészek nélküli segédeszközeit.



Ártalmatlanítsa az elemeket a helyi előírásoknak megfelelően. Az elemeket egy használt-elem gyűjtőhelyen adhatja le, ahol azok környezetbarát újrahasznosításra kerülnek. Érdeklődjön a helyi hulladékkezelőnél vagy a szervizközpontban.

A tisztítószer-flakon ártalmatlanítása

- A termékmaradványokat a 2008/98/EK hulladék irányelv, valamint a nemzeti és regionális előírások szerint kell ártalmatlanítani. Ehhez a termékhez nem határozható meg az európai hulladékkatalógus (AVV) szerinti hulladékkód, mivel a

hozzárendelést csak a felhasználó tervezett felhasználási célja határozza meg. Az EU-n belüli hulladékkódot a hulladékkezelővel egyeztetve kell meghatározni.

- A be nem szennyezett csomagolások újrahasznosításra kerülhetnek.
- A szennyeződésre nem hajlamos csomagolásokat az anyaghoz hasonlóan kell ártalmatlanítani.

Pótalkatrészek és tartozékok

Pótalkatrészek és tartozékok az alábbi oldalon állnak rendelkezésre www.grizzlytools.shop. Ha probléma merül fel a rendelés során, vegye fel velünk a kapcsolatot internetes áruházunkon keresztül. További kérdések esetén forduljon az alábbi helyre: **JÓTÁLLÁSI TÁJÉKOZTATÓ, L. 209**

Poz. sz.	Név	Rendelési sz.
27	tisztítószer-fúvóka URM 500 (500 ml)	30990010
6	fúvókatisztító tű	91110572
28	vízcsatlakozó	91106023
14	kerekek	91106025
13	tisztítószer-tartály	91106026
11	tartó (hálózati csatlakozóvezetékek)	91106027
24	terasztisztító	91106028
2	kengyelfogantyú	91106029
8	magasnyomású tömlő, 10 m, fekete	91106030
1	pisztolymarkolat	91106032
5	forgatókaros tömlődob (nélkül magasnyomású tömlő)	91110571
7	hosszabbító cső	91106036
29, 30	csatlakozóelem (vízcsatlakozó), szűrőbetét	91106182
4	cső	91106183
22	turbó szennymaró fúvóka	91106184
23	3 az 1-ben fúvóka	91106185

Az eredeti EU -megfelelőségi nyilatkozat fordítása

Termék: **Magasnyomású tisztító**

Modell: **PHDP 180 C2**

Sorozatszám: 000001 – 040000

A fent ismertetett nyilatkozat tárgya megfelel a vonatkozó uniós harmonizációs jogszabályoknak:

**2006/42/EC • 2014/30/EU • 2000/14/EC & 2005/88/EC
• 2011/65/EU & (EU) 2015/863**

E nyilatkozat fent leírt tárgya összhangban van az egyes veszélyes anyagok elektromos és elektronikus berendezésekben való alkalmazásának korlátozásáról szóló, 2011. június 8-i 2011/65/EU európai parlamenti és tanácsi irányelvvel.

A megfelelőség biztosítása érdekében a következő harmonizált szabványokat és nemzeti szabványokat és előírásokat alkalmazták:

**EN 60335-1:2012/A15:2021 • EN 60335-2-79:2012 • EN 62233:2008
EN IEC 55014-1:2021 • EN IEC 55014-2:2021 • EN IEC 63000:2018
EN IEC 61000-3-2:2019/A1:2021 • EN 61000-3-11:2019**

A 2000/14/EC zajkibocsátási irányelvvel összhangban a következőket erősítik meg: Hangerőszint (L_{WA})

– mért: 92,9 dB;

– garantált: 98 dB

A 2000/14/EC, V. melléklet szerinti megfelelőségértékelési eljárást követte.

E megfelelőségi nyilatkozat a gyártó kizárólagos felelősségére kerül kibocsátásra:



Grizzly Tools GmbH & Co. KG
Stockstädter Str. 20
63762 Großostheim
NÉMETORSZÁG
04.11.2024

Christian Frank
Meghatalmazott képviselő a dokumentációhoz

JÓTÁLLÁSI TÁJÉKOZTATÓ

A termék megnevezése:	Magasnyomású tisztító
A termék típusa:	PHDP 180 C2
Gyártási szám:	466521_2404

A gyártó cégneve, címe, e-mail címe: Grizzly Tools GmbH & Co. KG Stockstädter Straße 20 63762 Grobostheim NÉMETORSZÁG E-Mail: service@grizzlytools.de	Szerviz neve, címe, telefonszáma: Magyarország szerviz Tel.: 06800 21647 Kapcsolatfelvételi űrlap: www.parkside-diy.com W+T Környezetvédelmi és Szolgáltató Kft. Dunapart also 138; 2318 Szigetszentmárton Tel.: 0624 456 672
---	---

Az importáló/ forgalmazó neve és címe:

Lidl Magyarország Kereskedelmi Bt., H-1037 Budapest, Rádl árok 6.

1. A jótállási idő a Magyarország területén, Lidl Magyarország Kereskedelmi Bt. üzle-tében történt vásárlás napjától számított 5 év, amely jogvesztő. A jótállási idő a fogyasztó részére történő átadással, vagy ha az üzembe helyezést a forgalmazó, vagy annak megbízottja végzi, az üzembe helyezés napjával kezdődik.
2. A jótállási igény a jótállási jeggyel és/vagy a vásárlást igazoló blokkal érvényesíthető. A jótállási jegy szabálytalan kiállítása, vagy átadásának elmaradása nem érinti a jótállási kötelezettség-vállalás érvényességét. Kérjük, hogy a vásárlás tényének és időpontjának bizonyítására őrizze meg a pénztári fizetésnél kapott jótállási jegyetés a vásárlást igazoló blokkot.
3. A vásárlástól számított három munkanapon belül érvényesített csereigény esetén a forgalmazó köteles a terméket kicserélni, feltéve ha a hiba a rendeltetészerű használatot akadályozza. A jótállási jogokat a termék tulajdonosaként a fogyasztó érvényesítheti az áruházakban, valamint a jótállási tájékoztatóban feltüntetett szervizekben. (A magyar Polgári Törvénykönyv alapján fogyasztónak minősül a szakmája, önálló foglalkozása vagy üzleti tevékenysége körén kívül eljáró természetes személy.)
A jótállás ideje alatt a fogyasztó hibás teljesítés esetén kérheti a termék kijavítását, kicserélését, vagy ha a termék nem javítható vagy cserélhető, vagy az a forgalma-zónak aránytalan többletköltséggel járna, illetve a fogyasztó kijavításhoz, kicseréléshez fűződő érdeke alapos ok miatt megszűnt, áruszállítást kérhet, vagy elállhat a szerződéstől és visszakérheti a vételárát. A kijavítás során a termékbe csak új alkatrész kerülhet beépítésre.



4. A fogyasztó a hiba felfedezése után a lehető legrövidebb időn belül köteles a hibát bejelenteni és a terméket a jótállási jogok érvényesítése céljából átadni. A hiba fel-fedezésétől számított két hónapon belül bejelentett jótállási igényt időben közölnnek kell tekinteni. A közlés elmaradásából eredő kárért a fogyasztó felelős. A jótállási igény érvényesíthetőségének határideje a termék, vagy fődarabjának kicserélése esetén a csere napján újraindul.
5. A rögzített bekötésű, illetve a 10 kg-nál súlyosabb, vagy tömegközlekedési eszközön nem szállítható terméket az üzemeltetés helyén kell megjavítani. Abban az esetben, ha a javítás a helyszínen nem végezhető el, a termék ki- és visszaszereléséről, valamint szállításáról a forgalmazónak kell gondoskodnia.
6. A jótállás nem áll fenn, ha a hiba a nem rendeltetésszerű használatból, átalakítás-ból, helytelen tárolásból, vagy a használati utasítástól eltérő kezelésből, vagy bármely a vásárlást követő behatásból fakad, vagy elemi kár okozta, és azt a for-galmazó, vagy a szerviz bizonyítja. A jótállás nem vonatkozik a mozgó kopó alkat-részek (világítótestek, gumibroncsok stb.) rendeltetéssze-rű elhasználódására. A szerviz és a forgalmazó a kijavítás során nem felel a terméken a fogyasztó vagy harmadik személyek által tárolt adatokért vagy beállításokért.
7. Fogyasztói jogvita esetén a fogyasztó a megyei (fővárosi) kereskedelmi és iparkamarák mellett működő békéltető testület eljárását is kezdeményezheti. A jótállás a fogyasztó törvényből eredő szavatossági jogait és azok érvénye-síthetőségét nem érinti.

Kijavítást ellenőrző szelvény:

A jótállási igény bejelentésének idő-pontja:	A hiba oka:
Javításra átvétel időpontja:	A hiba javításának módja:
A fogyasztó részére történő visszaadás időpontja:	
A szerviz bélyegzője, kelt és aláírás:	

Kicserélést ellenőrző szelvény:

A jótállási igény bejelentésének időpontja:
Kicserélés időpontja:
A cserélő bolt bélyegzője, kelt és aláírás:

Spis treści

Wprowadzenie	211
Użytkowanie zgodne z przeznaczeniem.....	212
Zakres dostawy/akcesoria.....	212
Opis działania.....	212
Zestawienie elementów urządzenia.....	212
Dane techniczne.....	213
Wskazówki dotyczące bezpieczeństwa	214
Znaczenie wskazówek dotyczących bezpieczeństwa...	214
Piktogramy i symbole.....	215
Bezpieczne uruchamianie urządzenia.....	216
Uwagi dotyczące bezpieczeństwa w odniesieniu do baterii.....	220
Przygotowanie	222
Elementy obsługowe i ich działanie.....	222
Wkładanie baterii.....	222
Pierwsze uruchomienie.....	223
Posadowienie urządzenia.....	223
Doprowadzanie wody.....	223
Wybór nasadki.....	224
Montaż i demontaż nasadki.....	225
Eksploatacja	225
Czyszczenie środkami czyszczącymi.....	225
Włączanie.....	226
Przerywanie eksploatacji.....	227
Spuszczanie powietrza.....	227
Kończenie eksploatacji.....	227
Czyszczenie, konserwacja i przechowywanie	227
Czyszczenie.....	228
Wymiana baterii.....	228
Konserwacja.....	228
Przechowywanie.....	228
Rozwiązywanie problemów	229
Utylizacja /ochrona środowiska	230

Serwis	231
Gwarancja.....	231
Serwis naprawczy.....	233
Service-Center.....	233
Importer.....	233

Części zamienne i akcesoria..... 233

Tłumaczenie oryginalnej deklaracji zgodności EU..... 235

Wprowadzenie

Gratulujemy zakupu nowego wysokociśnieniowego urządzenia czyszczącego (w dalszej części dokumentu określanego jako elektronarzędzie). Zdecydowali się Państwo na zakup urządzenia wysokiej jakości. Urządzenie zostało poddane kontroli jakości w trakcie produkcji oraz kontroli końcowej. Dzięki temu gwarantujemy sprawność Państwa urządzenia.

Nie można wykluczyć sytuacji, w których w pojedynczych przypadkach na lub w urządzeniu wzgl. w przewodach węzowych będą się zbierać resztki wody. Nie jest to wada ani uszkodzenie i nie stanowi to powodu do niepokoju.



Instrukcja obsługi jest integralną częścią urządzenia. Zawiera ona ważne wskazówki dotyczące bezpieczeństwa, użytkowania i utylizacji. Należy uważnie przeczytać instrukcję obsługi. Należy zapoznać się z elementami obsługowymi i zasadami prawidłowego użytkowania urządzenia. Z urządzenia należy korzystać tylko zgodnie z opisem i w podanych zakresach użytkowania. Instrukcję obsługi należy dobrze przechowywać, a przekazując urządzenie innym osobom należy dołączyć całą dokumentację.

Użytkowanie zgodne z przeznaczeniem

Urządzenie jest przeznaczone wyłącznie do następujących celów:

- Czyszczenie maszyn, pojazdów, budynków, narzędzi, elewacji, tarasów, urządzeń ogrodowych itp. strumieniem wody pod wysokim ciśnieniem.

Należy przestrzegać zawsze danych producenta czyszczonego obiektu.

Każdy inny rodzaj zastosowania, który nie został wyraźnie dopuszczony w niniejszej instrukcji obsługi, może stanowić źródło poważnych niebezpieczeństw dla użytkownika oraz prowadzić do uszkodzeń urządzenia. Operator lub użytkownik jest odpowiedzialny za wypadki lub szkody innych osób lub ich własności. Urządzenie jest przeznaczone do użytku prywatnego. Urządzenie nie zostało zaprojektowane do ciągłego użytku komercyjnego. Użytkowanie urządzenia do celów komercyjnych powoduje utratę gwarancji. Producent nie odpowiada za szkody spowodowane użyciem urządzenia w sposób niezgodny z przeznaczeniem lub jego nieprawidłową obsługą.

Zakres dostawy/akcesoria

Rozpakować urządzenie i sprawdzić zakres dostawy.

Materiały opakowaniowe należy usuwać zgodnie z przepisami.

- Myjka ciśnieniowa
- Uchwyt pistoletu
- Lanca
- Wąż wysokociśnieniowy
- Zbiornik detergentu (wstępnie zmontowany)
- Dysza 3 w 1
- Końcówka turbo do usuwania zanieczyszczeń

- Urządzenia czyszczące
- Środek czyszczący URM 500 (500 ml)
- Złączka (Przyłącze wody)
- Szybkozłączka, Wkład sitka
- Wkład sitka
- Igła do czyszczenia dysz
- 2 × TRONIC Bateria alkaliczna (1,5 V; AAA/LR03)
- instrukcja

Drobne części/akcesoria są przechowywane w zamkniętej torebce papierowej.

Opis działania

Myjka wysokociśnieniowa czyści przy użyciu strumienia wody pod ciśnieniem.

W razie potrzeby można je użytkować z dodatkiem środków czyszczących. Funkcje elementów obsługowych podano w poniższych opisach.

Zestawienie elementów urządzenia

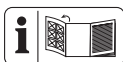

Ilustracje znajdują się na przedniej rozkładanej stronie.

- 1 Uchwyt pistoletu
- 2 Rączka prowadzenia
- 3 Odblokowanie (Rączka prowadzenia)
- 4 Lanca
- 5 Bęben na wąż z korbką
- 6 Igła do czyszczenia dysz
- 7 Rurka przedłużająca
- 8 Wąż wysokociśnieniowy
- 9 Prowadnica węża wysokociśnieniowego
- 10 Przewód zasilający
- 11 Uchwyt (Przewód zasilający)
- 12 Osłona z przewodem ssącym

13 Zbiornik detergentu	Długość węży wysokociśnieniowego
14 Koła 10 m
15 Wyświetlacz LC	Ciśnienie robocze (p) 15 MPa
16 Wnęka na baterie	Maks. dopuszczalne ciśnienie (p_{max})
17 dzwignia włączania 18 MPa
18 Zabezpieczenie przed dziećmi	Maks. ciśnienie na wlocie ($p_{in,max}$)
19 Odblokowanie (Wąż wysokociśnieniowy) 0,8 MPa
20 Regulacja ciśnienia	Maks. temperatura na wlocie ($T_{in,max}$)
21 Szybkozłączka 40 °C
22 Końcówka turbo do usuwania zanieczyszczeń	Obliczeniowy strumień przepływu (Q)
23 Dysza 3 w 1 540 l/h (9 l/min)
24 Urządzenia czyszczące	Maks. obliczeniowy strumień przepływu (Q_{max}) 600 l/h (10 l/min)
25 Regulator ciśnienia (Urządzenia czyszczące)	Maks. wysokość zasysania 0,5 m
26 Obrotowe przyłącze (Urządzenia czyszczące)	Poziom ciśnienia akustycznego (L_{pA})
27 Środek czyszczący 79,8 dB; $K_{pA}=3$ dB
28 Przyłącze wody	Poziom mocy akustycznej (L_{WA})
29 Złączka (Przyłącze wody)	– zmierzony 92,9 dB; $K_{WA}=2,41$ dB
30 Wkład sitka	– gwarantowany 98 dB
31 Uchwyt (Uchwyt pistoletu)	Wibracje (a_h) $\leq 2,50$ m/s ²
32 Włącznik/wyłącznik	
33 Uchwyt dysz	
34 Szybkozłączka ze złączką węży ogrodowego	
35 Bateria alkaliczna (1,5 V; AAA/LR03)	

Dane techniczne

Myjka ciśnieniowa PHDP 180 C2

Napięcie obliczeniowe U 230 V ~; 50 Hz
Moc obliczeniowa P 3000 W
Długość Przewód zasilający 5 m
Klasa ochrony I
Stopień ochrony IPX5
Ciężar 21,6 kg

Wskazówki dotyczące zasilania elektrycznego

Urządzenie jest przeznaczone do pracy z zasilaniem sieciowym o impedancji systemowej Z_{max} w punkcie odbioru (przyłącze domowe) o maksymalnej wartości (0,300 + j 0,188) omów. Użytkownik musi zadbać, aby urządzenie było podłączone tylko do sieci zasilającej spełniającej te wymagania. W razie potrzeby informację o impedancji systemu można uzyskać u lokalnego dostawcy energii.

Wartości emisji hałasu i wibracji zostały ustalone zgodnie z normami i przepisami, wyszczególnionymi w deklaracji zgodności.

Podana łączna wartość drgań i wartość emisji hałasu zostały zmierzone zgodnie z unormowaną metodą pomiarów i mogą zostać wykorzystane do porównania tego elektronarzędzia z innym. Podana łączna wartości

drgań i wartość emisji hałasu mogą zostać wykorzystane także do wstępnej oceny narażenia.

▲ OSTRZEŻENIE! Wartości emisji drgań i hałasu mogą różnić się w trakcie rzeczywistego użytkowania elektronarzędzia od wartości podanej, w zależności od sposobu eksploatacji elektronarzędzia. Należy próbować maksymalnie ograniczać narażenie na wibracje. Przykładowym sposobem zmniejszenia narażenia na wibracje jest ograniczenie czasu pracy. Należy przy tym uwzględnić wszystkie elementy cyklu eksploatacji (na przykład czas, w którym elektronarzędzie jest wyłączone, oraz czas, w których jest ono wprawdzie włączone, ale pracuje bez obciążenia).

Wskazówki dotyczące bezpieczeństwa



UWAGA! W celu zabezpieczenia przed porażeniem prądem elektrycznym, obrażeniami i pożarem w czasie korzystania z urządzeń elektrycznych należy przestrzegać podstawowych zasad bezpieczeństwa.

Znaczenie wskazówek dotyczących bezpieczeństwa

▲ NIEBEZPIECZEŃSTWO!

W przypadku nieprzestrzeżenia niniejszej wskazówki dotyczącej bezpieczeństwa, dojdzie do wypadku. Jego skutkiem są poważne obrażenia ciała lub zgon.

▲ OSTRZEŻENIE! W przypadku nieprzestrzeżenia niniejszej wskazówki dotyczącej bezpieczeństwa, dojdzie do wypadku. Jego skutkiem mogą być poważne obrażenia ciała lub zgon.

▲ UWAGA! W przypadku nieprzestrzeżenia niniejszej wskazówki dotyczącej bezpieczeństwa, dojdzie do wypadku. Jego skutkiem mogą być lekki lub średnie obrażenia ciała.

WSKAZÓWKA! W przypadku nieprzestrzeżenia niniejszej wskazówki dotyczącej bezpieczeństwa, dojdzie do wypadku. Jego skutkiem może być szkoda materialna.

Piktogramy i symbole

Piktogramy na urządzeniu



Uwaga!



Należy uważnie przeczytać instrukcję obsługi. Należy zapoznać się z elementami obsługowymi i zasadami prawidłowego użytkowania urządzenia.



Uwaga! Jeśli podczas używania urządzenia zostanie uszkodzony kabel, należy go natychmiast odłączyć od sieci zasilającej. Poza tym wtyczkę należy wyciągnąć z gniazda również podczas podłączania urządzenia do instalacji doprowadzającej wodę lub podczas prób usuwania nieszczelności.



Na podstawie obowiązujących przepisów wysokociśnieniowego urządzenia czyszczącego nigdy nie wolno użytkować bez odłącznika systemu w sieci wody pitnej. Należy zastosować odpowiedni odłącznik systemu wg EN 12729, typu BA.



Gwarantowany poziom mocy akustycznej L_{WA} w dB.



Igła do czyszczenia dysz



Urządzenie należy użytkować jedynie w pozycji stojącej, nigdy w pozycji leżącej.



W przypadku niewłaściwego użytkowania strumienie wysokociśnieniowe mogą generować zagrożenia. Strumienia nie wolno kierować na osoby, zwierzęta, aktywne elementy elektryczne lub na samo urządzenie.



Urządzeń elektrycznych nie należy wyrzucać razem z odpadami komunalnymi.

Bezpieczne uruchamianie urządzenia

Uwagi ogólne

- Należy uważnie przeczytać instrukcję obsługi. Należy zapoznać się z elementami obsługowymi i zasadami prawidłowego użytkowania urządzenia.
- Urządzenie nie może być używane przez dzieci. Należy nadzorować dzieci w celu zapewnienia, aby nie bawiły się one urządzeniem.

Urządzenie może być używane przez osoby o obniżonej sprawności fizycznej, sensorycznej czy umysłowej lub o niedostatecznym doświadczeniu i wiedzy tylko wówczas, jeśli osoby te znajdują się pod nadzorem lub jeśli zostały pouczone o zasadach bezpiecznego użycia urządzenia i zrozumiały wynikające stąd niebezpieczeństwa.

- Osoby, które nie są zaznajomione z instrukcją obsługi, nie mogą używać urządzenia.
- Wysokociśnieniowe urządzenia czyszczące być używane wyłącznie przez przeszkolone osoby.
- Urządzenie nie może być użytkowane w miejscach położonych powyżej 2000 m.
- W razie zakłóceń lub usterki w trakcie pracy należy urządzenie natychmiast wyłączyć i wyciągnąć wtyczkę z gniazda. Możliwe przyczyny usterki: *Rozwiązywanie problemów*, s. 229. Ewentualnie należy się

skontaktować z naszym Centrum Serwisowym.

- Zwracamy uwagę, że użytkownik ponosi sam odpowiedzialność za wypadki lub zagrożenia dla innych osób lub ich mienia.
- Należy przestrzegać zasad ochrony przed hałasem i miejscowych przepisów prawa.

Przygotowanie

- Należy się zabezpieczać przed odpryskującą wodą lub brudem poprzez noszenie okularów ochronnych lub odpowiedniej odzieży ochronnej.
- W czasie pracy wysokościennowe urządzenia czyszczące mogą generować aerozole. Wdychanie aerozoli może być przyczyną uszczerbku na zdrowiu. W zależności od rodzaju zastosowania wykorzystanie całkowicie osłoniętych dysz (np. w przypadku urządzenia czyszczącego) może znacznie ograniczać generowanie wodnych aerozoli. Jeśli nie ma możliwości zastosowania osło-

niętej dyszy, wówczas w celu zabezpieczenia się przed wdychaniem aerozoli w zależności od czyszczonego otoczenia należy nosić maskę chroniącą drogi oddechowe klasy FFP 2 lub inną porównywalną maskę.

- Nie używać urządzenia w stanie uszkodzonym, niekompletnym lub po dokonaniu jego modyfikacji niezatwierdzonych przez producenta. Przed rozpoczęciem pracy należy zlecić wykwalifikowanemu elektrykowi kontrolę urządzenia pod kątem obecności wszystkich wymaganych zabezpieczeń elektrycznych.
- Urządzenie można podłączać jedynie do gniazda zainstalowanego przez doświadczonego elektryka wg IEC 60364-1.
- Przed użyciem urządzenia należy zawsze sprawdzić przewód zasilający i kabel przedłużający pod kątem śladów uszkodzeń lub oznak zużycia. Jeśli podczas używania urządzenia zostanie uszko-

- dzony kabel, należy go natychmiast odłączyć od sieci zasilającej. **PRZED ODŁĄCZENIEM OD SIECI NIĘ WOLNO DOTYKAĆ KABLA.** Nie używać urządzenia, jeśli kabel jest uszkodzony lub zużyty.
- Aby uniknąć zagrożeń spowodowanych uszkodzeniem przewodu zasilającego urządzenia, należy zlecić wymianę przewodu zasilającego producentowi, w jego punkcie serwisowym, lub osobie posiadającej podobne kwalifikacje. Należy się zwrócić do Centrum Serwisowego.
 - Urządzenie podłączać tylko do gniazda chronionego wyłącznikiem różnicowo-prądowym o wartości znamionowego prądu wyłączającego nie większej niż 30 mA.
 - Stosować jedynie przedłużacze, które są przeznaczone do zastosowania na wolnym powietrzu. Połączenie musi być suche i znajdować się nad podłożem. Zaleca się użycie w tym celu będącego kablowego, w którym gniazdo sieciowe będzie umieszczone na wysokości co najmniej 60 mm nad podłożem.
 - Przedłużacze muszą mieć przekrój przewodu co najmniej $2 \times 2,5 \text{ mm}^2$.
 - Węże wysokociśnieniowe, armatury i złączki mają istotne znaczenie dla bezpieczeństwa użytkownika urządzenia. Należy stosować tylko węże wysokociśnieniowe, armatury i złączki zalecane przez producenta.
 - Nie uruchamiać urządzenia, gdy sieciowy przewód zasilający, instalacja doprowadzająca wodę lub inne istotne części, takie jak wąż wysokociśnieniowy lub pistolet są uszkodzone wzgl. nieszczelne.
 - Urządzenie należy użytkować jedynie, gdy jest ono ustawione w pozycji stojącej na stabilnym, równym podłożu.
 - Nigdy nie uruchamiać urządzenia, gdy w pobliżu znajdują dzieci lub zwierzęta. Osoby znajdu-

jące się w pobliżu muszą nosić odzież ochronną.

Eksploatacja

- Zachować uważność, zwracać uwagę na to co się robi i zachować zdrowy rozsądek podczas pracy. Nie używać urządzenia w stanie zmęczenia lub pod wpływem narkotyków, alkoholu lub leków.
 - W przypadku niewłaściwego użytkowania strumienie wysokociśnieniowe mogą generować zagrożenia. Strumienia nie wolno kierować na osoby, zwierzęta, aktywne elementy elektryczne lub na samo urządzenie.
 - Nie kierować strumienia na siebie ani inne osoby, aby oczyścić odzież lub obuwie.
 - W przypadku kontaktu z detergentem, należy dać miejsce obficie spłukać wodą.
 - Nie należy ciągnąć za przewód zasilający w celu wyjęcia wtyczki z gniazda sieciowego lub przesuwania urządzenia.
- Kabel zasilający należy chronić przed działaniem wysokich temperatur, olejem i ostrymi krawędziami.
- Ryzyko wybuchu – nie rozpylać łatwopalnych cieczy.
 - Nie używać urządzenia w pobliżu łatwopalnych cieczy lub gazów. W przypadku nieprzestrzegania powyższych wskazówek istnieje niebezpieczeństwo pożaru lub wybuchu.
 - Nigdy nie przenosić urządzenia, podczas gdy uruchomiony jest jego napęd.
 - Wyłączyć urządzenie i wyciągnąć wtyczkę z gniazda. Należy się upewnić, że wszystkie ruchome elementy całkowicie się zatrzymały
 - przed pozostawieniem urządzenia,
 - przed zmianą akcesoriów,
 - przed usuwaniem blokad lub niedrożności,
 - przed rozpoczęciem kontroli, czyszczenia

lub wykonywania prac na urządzeniu.

- W przypadku, gdy urządzenie zacznie nietypowo silnie drgać, konieczna jest natychmiastowa kontrola. :
 - wyszukać uszkodzone elementy,
 - uszkodzone części należy wymieniać,
 - należy się zwrócić do Centrum Serwisowego.

Czyszczenie, konserwacja i przechowywanie

- Przed odstawieniem maszyny na dłuższy czas należy odczekać do czasu wystygnięcia silnika.
- Ze względów bezpieczeństwa wymień zużyte lub uszkodzone części. Używaj wyłącznie oryginalnych części zamiennych i akcesoriów. Stosowanie nieautoryzowanych części prowadzi do natychmiastowej utraty praw gwarancyjnych.
- Otwieranie urządzenia należy powierzać w specjalistycznym punkcie napraw urządzeń elektrycznych. W przypadku ko-

nieczności wykonania naprawy należy się zawsze zwracać do naszego Centrum Serwisowego.

- Odłączyć napęd, odłączyć urządzenie od źródła zasilania i pozostawić urządzenie do wystygnięcia, jeśli urządzenie ma zostać przekazane do wykonania czynności związanych z czyszczeniem, ustawianiem lub do przechowywania albo do wymiany któregoś z elementów wyposażenia.
- Urządzenie należy eksploatować z zachowaniem staranności i utrzymywać je w czystości.
- Urządzenie należy przechowywać w miejscu niedostępnym dla dzieci.

Uwagi dotyczące bezpieczeństwa w odniesieniu do baterii

W normalnych warunkach eksploatacji hermetycznie zamknięte baterie nie generują żadnych zagrożeń. W następujących przypadkach akumulator może generować zagrożenie:

▲ NIEBEZPIECZEŃSTWO!

Zagrożenie dla życia poprzez możliwość połknięcia! Dzieci trzymać z dala od baterii.

▲ **UWAGA!** Niebezpieczeństwo wybuchu i podrażnień! W ramach postępowania z bateriami:

- Nigdy nie otwierać i nie doprowadzać do uszkodzeń baterii.
- W żadnym wypadku nie podejmować prób ładowania baterii jednorazowych.
- Baterii nie należy nigdy narażać na działanie źródła ciepła, ognia lub bezpośredniego działania promieni słonecznych.
- Nigdy nie zwierać baterii.
- Nigdy nie mieszać w urządzeniu używanych baterii z nowymi.
- W momencie wkładania baterii należy zwracać uwagę na właściwe bieguny.
- Baterie, z których wydostaje się kwas, należy natychmiast wyciągnąć z wnęki.

▲ **OSTRZEŻENIE!** Ryzyko poparzenia chemicznego i zatrucia generowane przez kwas z baterii! W **przypadku wycieku toksycznego i żrącego kwasu z baterii:**

- **W przypadku kontaktu z oczami:** Gruntownie spłukiwać oczy przez 30 minut pod obfitym strumieniem wody. Natychmiast wezwać lekarza.
- **W przypadku kontaktu ze skórą:** Zdjąć zabrudzoną odzież i spłukiwać skórę co najmniej przez 15 minut pod obfitym strumieniem wody. Jeśli podrażnienia, urazy lub bóle utrzymują się, należy wezwać lekarza.
- **W przypadku wdychania:** W przypadku występowania podrażnień dróg oddechowych, wyjść na świeże powietrze. Jeśli podrażnienia utrzymują się, należy wezwać lekarza.
- **W przypadku połknięcia:** Nie wywoływać wymiotów. Gdy osoba poszkodowana jest przytomna, należy zadbać o to, by usta i sąsiadujące z

nimi obszary skóry zostały dobrze wypłukane wodą przez co najmniej 15 minut. Natychmiast wezwać lekarza. Natychmiast wezwać lekarza.



Przygotowanie

▲ OSTRZEŻENIE! Ryzyko obrażeń ciała w wyniku przypadkowego uruchomienia urządzenia. Wtyczkę przyłącza sieciowego należy włożyć w gniazdo wtykowe dopiero wtedy, gdy urządzenie jest całkowicie przygotowane do zastosowania.





Elementy obsługowe i ich działanie

Przed pierwszym użyciem urządzenia należy się zapoznać z jego elementami obsługowymi.

Uchwyt pistoletu (1)

- **Dźwignia włączania (17)**
 - Pociągnięcie dźwigni włączania: Aktywowanie strumienia ciśnieniowego
 - Zwolnienie dźwigni: Dezaktywowanie strumienia ciśnieniowego
- **Zabezpieczenie przed dziećmi (18) dźwigni włączania** (widok z tyłu)
 - ← Dźwignia włączania jest zablokowana .
 - Można pociągnąć dźwignię włączania .

▲ OSTRZEŻENIE! Niebezpieczeństwo obrażeń ciała generowane przez strumień pod wysokim ciśnieniem! W momencie przerwania pracy należy zawsze blokować dźwignię włączania.

- **Regulacja ciśnienia (20)**
Rurkę uchwytu pistoletu można obracać w trzech stopniach.
 -  niskie ciśnienie
 -  wysokie ciśnienie
- **Wyświetlacz LC(15)**
Wyświetlacz wskazuje ustalone ciśnienie, gdy dźwignia włączania jest zaciągnięta.
 -  wysokie ciśnienie dla ścian i piany
 -  średnie ciśnienie dla pojazdów
 -  niskie ciśnienie dla delikatnych przedmiotów

Rączka prowadzenia (2)

Gdy rączka prowadzenia jest wyciągnięta, można wygonie prowadzić urządzenie na kółkach.

- Wyciąganie rączki:
Wcisnąć przycisk zwalniający (3) rączki prowadzenia i rozłożyć pałąk w górę.
- Wciąganie rączki:
Wcisnąć przycisk zwalniający (3) rączki prowadzenia i rozłożyć pałąk w dół.

Wkładanie baterii

Przed pierwszym uruchomieniem należy umieścić baterie we wnęce na baterie.

Potrzebne narzędzia

- Wkrętak krzyżakowy (nie dostarczono)

Sposób postępowania

1. Odkręcić śrubę w pokrywie wnętrza baterii (16).
2. Zdjąć pokrywę wnętrza baterii.
3. Umieścić baterie (35) we wnęce na baterie. W momencie wkładania baterii do wnętrza należy zwracać uwagę na właściwe bieguny.

4. Wcisnąć dźwignię włączania (17) na uchwycie pistoletu (1).
Na wyświetlaczu LC pojawia się ustawione wstępnie ciśnienie. Jeśli na wyświetlaczu nic się nie pokazuje, należy sprawdzić ustawienie baterii.
5. Założyć pokrywę wnęki baterii.
6. Zamocować pokrywę wnęki baterii za pomocą śruby.

Pierwsze uruchomienie

1. Przyłącze wody (28): Wyciągnąć zatyczkę.
Istnieje możliwość, że będzie wyciekać woda.

Posadowienie urządzenia

1. Ustawić urządzenie pionowo na płaskiej powierzchni.
2. Upewnić się, że wąż wysokociśnieniowy (8) przebiega przez przewodnicę węża wysokociśnieniowego (9).
3. Wetknąć wąż wysokociśnieniowy (8) w przyłącze wysokiego ciśnienia na uchwycie pistoletu (1).

Doprowadzanie wody

Istnieją dwie możliwości zasilania urządzenia w wodę:

- Przyłącze wody
- Zasysanie stojącej, czystej wody, np. ze zbiornika na deszczówkę

Przyłącze wody

Warunki

- Wąż doprowadzający: Wąż ogrodowy z zamontowaną szybkozłączką ze złączką węża ogrodowego (34); \varnothing 13 mm ($\frac{1}{2}$ ""); długość od 5 m do 30 m
- Minimalna wydajność tłoczenia pompy: 540 l/h (9 l/min)
- **Odłącznik systemu**
Odłącznik systemu (zabezpieczenie przeciwwrotne) uniemożliwia

cofanie się wody i środka myjącego do przewodu wodociągowego.

- Na podstawie obowiązujących przepisów wysokociśnieniowego urządzenia czyszczącego nigdy nie można użytkować bez odłącznika systemu w sieci wody pitnej. Należy zastosować odpowiedni odłącznik systemu wg EN 12729 typu BA.
- Woda przepływająca przez odłącznik systemu jest klasyfikowana jako niezdatna do picia.
- Odłącznik systemu jest dostępny w specjalistycznych sklepach.

Sposób postępowania

1. Wetknąć sitko (30) w przyłącze wody (28).
2. Zamontować złączkę (29) na przyłączy wody (28).
3. Zamontować szybkozłączkę ze złączką węża ogrodowego (34) na wężu doprowadzającym.
 - Odkręcić rowkowaną nakrętkę zaciskową.
 - Przesunąć nakrętkę zaciskową przez końcówkę węża.
 - Wetknąć koniec węża w gwint szybkozłączki ze złączką węża ogrodowego.
 - Zamocować szybkozłączkę ze złączką węża ogrodowego za pomocą nakrętki zaciskowej.
 - Sprawdzić, czy szybkozłączka ze złączką węża ogrodowego jest dobrze zamontowana na wężu ogrodowym.
4. Podłączyć wężowy przewód doprowadzający do instalacji doprowadzającej wodę.
5. Odpowietrzyć wąż doprowadzający: Otworzyć instalację doprowadzającą wodę i odczekać aż woda zacznie wyciekać na drugim końcu

węża doprowadzającego bez pęcherzyków. Zamknąć dopływ wody.

- Połączyć szybkozłączkę ze złączką węża ogrodowego (34) na węży doprowadzającym przy pomocy złączki (29).

Zasysanie wody

Warunki

- WSKAZÓWKA!** Istnieje niebezpieczeństwo skażenia zwrotnym wypływem środków czyszczących! Nie zasysać wody z naturalnych zbiorników wodnych.
- Wąż zasysający z filtrem (nie jest zawarty w zakresie dostawy,)
- stojąca, czysta woda, np. zbiornik z deszczówką
- Maks. wysokość zasysania: 0,5 m

Sposób postępowania

▲ OSTRZEŻENIE! Porażenie elektryczne! Samo urządzenie nie może być zanurzane w wodzie. **WSKAZÓWKA!** Ryzyko uszkodzenia w wyniku zatarcia! Należy pamiętać o utrzymaniu dostatecznych zasobów wody oraz bezpiecznym doprowadzaniu wody.

- Połączyć wąż zasysający z filtrem za pomocą złączki (29) na przyłączu wody (28) urządzenia.
- Wetknąć końcówkę z koszem filtra do zebranej wody.
- Zdemontować lancę (4) z uchwytu pistoletu (1).
- Wcisnąć i przytrzymać dźwignię włączania (17).
- Ustawić włącznik / wyłącznik (32) w położeniu „I” (WŁ).
Urządzenie zaczyna zasysać wodę i powietrze może uchodzić.
- Jeżeli w urządzeniu nie ma więcej powietrza, można puścić dźwignię włączania.

- Zamontować nasadkę.

Wybór nasadki

Dysza 3 w 1 (23)

Obracając końcówkę, możemy wybierać pomiędzy 3 dyszami. Symbol wskazuje ustawioną na przedłużeniu lancy dyszę.

 Strumień punktowy

 Strumień płaski (30°)

 Dysza do spieniania środka czyszczącego

Końcówka turbo do usuwania zanieczyszczeń (22)



Wirujący strumień wody jest przeznaczony do prac z użyciem niewielkiej ilości wody.

Środek do czyszczenia powierzchni (24)

Wskazówki

- Element do czyszczenia powierzchni należy stosować jedynie na stabilnych powierzchniach.
- Nigdy nie unosić elementu do czyszczenia powierzchni, gdy aktywny jest strumień wysokiego ciśnienia.

Właściwości

- Czyszczenie powierzchni podłoża i ścian pod wysokim ciśnieniem bez generowania wody rozbryzkowej
- Wysoka efektywność czyszczenia dzięki wirującą dyszom
- Regulator ciśnienia

Elementy obsługowe

- Regulator ciśnienia (25)
☪ Wyższe ciśnienie, ramiona spryskujące obracają się szybciej

↳ Niższe ciśnienie, ramiona spryskujące obracają się wolniej

Montaż i demontaż nasadki

Montaż dyszy

1. Zamontować lancę (4) na uchwycie pistoletu (1) (Zamknięcie bagnetowe: wetknąć i obrócić).
2. Odciągnąć i przytrzymać pierścień szybkozłączki (21) na lancy (4).
3. Założyć nasadkę na lancy (4).
4. Zwolnić pierścień szybkozłączki (21).
Nasadka wskakuje w swoje miejsce.

Demontaż dyszy

1. Odciągnąć i przytrzymać pierścień szybkozłączki (21) na lancy (4).
2. Wyciągnąć nasadkę z lancy (4).
3. Zwolnić pierścień szybkozłączki (21).
4. Zdemontować lancę (4) z uchwytu pistoletu (1) (Zamknięcie bagnetowe: naciskać, obrócić i wyciągnąć).

Montaż elementu do czyszczenia powierzchni (24)

1. Zdemontować lancę (4) z uchwytu pistoletu (1) (Zamknięcie bagnetowe: naciskać, obrócić i wyciągnąć).
2. Opcjonalnie: Zamontować rurkę przedłużającą (7) na obrotowym przyłączu (26) elementu do czyszczenia powierzchni (Zamknięcie bagnetowe: wetknąć i obrócić).
3. Zamontować rurkę przedłużającą (obracane przyłącze elementu do czyszczenia powierzchni) na uchwycie pistoletu (1).
4. Zabezpieczyć obrotowe przyłącze i rurkę przedłużającą nakrętkami nasadowymi. Nie można zamknąć zamknięć bagnetowych.

Demontaż elementu do czyszczenia powierzchni (24)

1. Poluzować nakrętki nasadowe na obrotowym przyłączu (26) i rurce przedłużającej (7).
2. Zdemontować rurkę przedłużającą (obracane przyłącze elementu do czyszczenia powierzchni) z uchwytu pistoletu (1) (Zamknięcie bagnetowe: naciskać, obrócić i wyciągnąć).
3. Zamontować rurkę przedłużającą z obrotowego przyłącza (26) (Zamknięcie bagnetowe: naciskać, obrócić i wyciągnąć).

Eksploatacja

Czyszczenie środkami czyszczącymi

Wymagania dotyczące środka czyszczącego

- Urządzenie zostało opracowane z myślą o zastosowaniu z neutralnymi środkami czyszczącymi na bazie biodegradowalnych detergentów anionowych.
- Stosowanie innych środków czyszczących lub substancji chemicznych może pogorszyć bezpieczeństwo urządzenia i spowodować uszkodzenia. Tego rodzaju uszkodzenia nie podlegają gwarancji.
- W naszym sklepie online można kupić środki czyszczące.

Warunki

- Zbiornik detergentu jest napełniony środkiem czyszczącym.
- Obrotowy element regulacji ciśnienia (20) na uchwycie pistoletu (1) jest ustawiony w położeniu *wysokie ciśnienie dla ścian i piany*, wyświetlacz LC (15) pokazuje .

Napełnianie i opróżnianie zbiornika środka czyszczącego

1. Zdjąć osłonę z przewodem ssącym (12) ze zbiornika detergentu (13).
2. Wyciągnąć zbiornik detergentu w górę, a następnie w stronę od urządzenia.
Zbiornik detergentu jest wyciągnięty i można go napełnić lub opróżnić.
3. Zbiornik detergentu należy wstawiać w odwrotnej kolejności.
4. Zamknąć zbiornik detergentu za pomocą kłapki zamykającej.
5. Przesunąć przewód ssący do samego dna zbiornika detergentu.

Włączanie

▲ OSTRZEŻENIE! Nieszczelność systemu wodnego może doprowadzić do porażenia elektrycznego! Ustawić włącznik / wyłącznik (32) w położeniu „0” (WYŁ). Wyciągnąć wtyczkę przyłączeniową z gniazda. Ponownie rozpocząć montaż przyłączy wody (patrz *Doprowadzanie wody*, s. 223).

▲ OSTRZEŻENIE! Urządzenie można użytkować tylko w pozycji pionowej! Przewrócone urządzenie stwarza niebezpieczeństwo porażenia elektrycznego. Ustawić włącznik / wyłącznik (32) w położeniu „0” (WYŁ). Wyciągnąć wtyczkę przyłączeniową z gniazda. Dopiero teraz ustawić urządzenie ponownie w pozycji pionowej. Dla własnego bezpieczeństwa należy odczekać ok. pięciu minut, aż połączenie elektryczne zostanie przywrócone.



▲ OSTRZEŻENIE! Niewłaściwe przedłużacze mogą stanowić zagrożenie! Stosować jedynie przedłużacze, które są przeznaczone do zastosowania na wolnym powietrzu. Połączenie musi być suche i znajdować się nad pod-

łożem. Zaleca się użycie w tym celu bębna kablowego, w którym gniazdo sieciowe będzie umieszczone na wysokości co najmniej 60 mm nad podłożem.

1. Upewnić się, że włącznik/wyłącznik (32) jest ustawiony w położeniu „0” (WYŁ).
2. Ustawić urządzenie w pozycji pionowej.
3. Włożyć wtyk sieciowy w uziemione gniazdo z wyłącznikiem różnicowoprądowym.
Prawa część uchwytu przewodu zasilającego (11), patrząc od tyłu, jest obrotowa. Dzięki temu w prosty sposób można wyciągnąć (10) kabel zasilający.
4. **WSKAZÓWKA!** Praca na sucho powoduje uszkodzenie urządzenia. Nie używać myjki wysokociśnieniowej z zamkniętym zaworem wody.
Zawór wody należy otwierać całkowicie.
5. Ustawić włącznik / wyłącznik (32) w położeniu „I” (WŁ).
Silnik włącza się na chwilę do momentu wytworzenia wymaganego ciśnienia. Następnie silnik się zatrzymuje.
6. **▲ OSTRZEŻENIE!** Należy pamiętać o sile odrzutu wychodzącego strumienia wody. Istnieje ryzyko zranienia siebie i innych osób. Należy zadbać o bezpieczną pozycję. Mocno trzymać uchwyt pistoletu (1).
Wcisnąć dźwignię włączania (17) uchwytu pistoletu (1).
Dysza działa z ciśnieniem, a silnik załącza się. W momencie zwolnienia dźwigni włączania (17) następuje zatrzymanie silnika. Wysokie ciśnienie w systemie pozostaje zachowane.

Przerywanie eksploatacji

Uchwyt pistoletu (1) z lancą i dyszą można wetknąć w mocowanie uchwyty pistoletu (31).

1. Puścić dźwignię włączania (17) uchwytu pistoletu (1).
2. W momencie odkładania uchwytu pistoletu: Zabezpieczyć dźwignię włączania przy użyciu zabezpieczenia przed dziećmi (18) (patrząc z tyłu).
 - ← Dźwignia włączania jest zablokowana .
 - Można pociągnąć dźwignię włączania .

▲ OSTRZEŻENIE! Niebezpieczeństwo obrażeń ciała generowane przez strumień pod wysokim ciśnieniem! W momencie przerwania pracy należy zawsze blokować dźwignię włączania.

3. W przypadku dłuższego czasu przerwy w pracy: Ustawić włącznik / wyłącznik (32) w położeniu „0” (WYŁ).

Spuszczanie powietrza

Odpowietrzanie węża doprowadzającego

1. Zakręcić zawór wodny.
2. Wyciągnąć wąż doprowadzający z urządzenia.
3. Więcej informacji, patrz: *Doprowadzanie wody, s. 223*

Odpowietrzanie urządzenia

1. Ustawić włącznik / wyłącznik (32) w położeniu „I” (WŁ).
2. Odczekać, aż wytworzy się odpowiednie ciśnienie i zatrzyma się silnik.
3. Ustawić włącznik / wyłącznik (32) w położeniu „0” (WYŁ).
4. Wcisnąć dźwignię włączania (17) uchwytu pistoletu (1), aż urządzenie zostanie rozprężone.

5. Powtórzyć te kroki kilka razy, aż w urządzeniu nie będzie już powietrza.

Kończenie eksploatacji

1. Po pracach z użyciem środka czyszczącego:
 - Opróżnić zbiornik detergentu (13).
 - Urządzenie należy przepłukiwać czystą wodą do momentu, w którym w przewodach nie będzie już detergentu.
2. Zwolnić dźwignię załączającą (17).
3. Ustawić włącznik / wyłącznik (32) w położeniu „0” (WYŁ).
4. Zakręcić zawór wodny.
5. Wcisnąć dźwignię włączania (17) uchwytu pistoletu (1), aż urządzenie zostanie rozprężone.
6. Wyciągnąć wtyczkę przyłączeniową z gniazda. Nawinąć przewód instalacji sieciowej (10) na uchwyt (11).
7. Odłączyć urządzenie od dopływu wody.

Czyszczenie, konserwacja i przechowywanie

▲ OSTRZEŻENIE! Porażenie elektryczne! Ryzyko obrażeń ciała w wyniku przypadkowego uruchomienia urządzenia. Podczas prac konserwacyjnych i czyszczenia należy się zabezpieczać. Wyłączyć urządzenie i wyciągnąć wtyczkę z gniazda.

Wykonanie prac naprawczych i konserwacyjnych, które nie zostały opisane w tej instrukcji, należy powierzać naszym specjalistom z działu serwisowego. Stosować tylko oryginalne części zamienne.

Czyszczenie

WSKAZÓWKA! Ryzyko uszkodzenia! Niewłaściwe czyszczenie może być przyczyną uszkodzenia urządzenia. Nigdy nie spryskiwać urządzenia wodą. Nie myć urządzenia pod bieżącą wodą. Nie stosować silnych środków czyszczących wzgl. rozpuszczalników.

Zawsze dbać o czystość urządzenia.

Czyszczenie urządzenie po zakończeniu pracy

1. Ustawić włącznik / wyłącznik (32) w położeniu „0” (WYŁ).
2. Wyciągnąć wtyczkę przyłączeniową z gniazda.
3. Należy dbać o czystość i drożność otworów wentylacyjnych.
4. Urządzenie czyścić miękką szczotką lub lekko zwilżoną ściereczką.

Czyszczenie dyszy 3 w 1

W rzadkich przypadkach może dochodzić do zatykania się standardowej dyszy 3 w 1 przez ciała obce.

1. Zdemontować dyszę 3 w 1 (23).
2. Dyszę 3 w 1 należy ustawić w taki sposób, aby czyszczona dysza i przyłącze znajdowały się w jednej linii.
3. Usunąć ciało obce od przodu za pomocą igły do czyszczenia dysz (6).
4. Przepłukać dyszę 3 w 1 od przodu wodą w celu usunięcia ciała obcego.

Czyszczenie wkładu sitka w przyłączy wody

1. Zdjąć złączkę (29) z przyłącza wody (28).
2. Wyciągnąć wkład sitka (30) z przyłącza wodnego.
3. Wyczyścić wkład sitka pod bieżącą wodą.

4. Zamontować wkład sitka (30) i złączkę (29) w odwrotnej kolejności.

Wymiana baterii

Jeśli na wyświetlaczu LC (15) nic się nie pokazuje, należy wymienić baterie.

Potrzebne narzędzia

- Wkrętak krzyżakowy (nie dostarczono)

Wymiana baterii

1. Odkręcić śrubę w pokrywie wnęki baterii (16).
2. Zdjąć pokrywę wnęki baterii.
3. Baterie (35) należy zastępować nowymi bateriami we wnętrzu na baterie. W momencie wkładania baterii do wnęki należy zwracać uwagę na właściwe bieguny.
4. Wcisnąć dźwignię włączania (17) na uchwycie pistoletu (1).
Na wyświetlaczu LC pojawia się ustawione wstępnie ciśnienie. Jeśli na wyświetlaczu LC nic się nie pokazuje, należy sprawdzić, czy baterie zostały umieszczone w urządzeniu we właściwy sposób.
5. Założyć pokrywę wnęki baterii.
6. Zamocować pokrywę wnęki baterii za pomocą śruby.

Konserwacja

Urządzenie jest bezobsługowe.

Przechowywanie

Wskazówki

Urządzenie należy przez cały czas przechowywać w warunkach:

- czystych
- suchych
- zabezpieczonych przed zapyleciem
- zabezpieczonych przed mrozem
- poza zasięgiem dzieci

Przygotowanie urządzenia do przechowywania

WSKAZÓWKA! Wysokociśnieniowe urządzenie czyszczące oraz akcesoria należy chronić przed mrozem, gdy nie są one całkowicie odwodnione.

- Całkowicie usunąć wodę z urządzenia.
 - Odłączyć urządzenie od dopływu wody.
 - Załączyć wysokociśnieniowe urządzenie czyszczące za pomocą włącznika/wyłącznika (32) na maksymalnie 1 minutę.
 - Wcisnąć dźwignię włączania (17) na uchwycie pistoletu (1), aż woda przestanie wyciekać z uchwytu pistoletu (1) lub z nasadek.
 - Wyłączyć urządzenie.
- Całkowicie usunąć wodę z elementów wyposażenia urządzenia.
- Przechowywać wszystkie nasadki w pozycji pionowej, w mocowaniach, przyłączem zwróconym w dół.
- Nawinąć wąż wysokociśnieniowy na bęben (5).
- Kabel zasilający należy przechowywać na przewidzianym do tego celu uchwycie (11).

Rozwiązywanie problemów

Poniższa tabeli stanowi pomoc w ramach usuwania błędów:

Problem	Możliwa przyczyna	Sposób usunięcia problemu
Urządzenie nie uruchamia się	Włącznik/wyłącznik (32) wyłączony	Skontrolować położenie włącznika/wyłącznika
	Brak napięcia sieciowego	Skontrolować gniazdo, kabel zasilający, wtyczkę i bezpiecznik; w razie potrzeby zlecić naprawę wykwalifikowanemu elektrykowi.
	Nieprawidłowe zasilanie	Skontrolować instalację elektryczną pod kątem zgodności z informacjami podanymi na tabliczce znamionowej
Urządzenie nie pompuje wody	Wysokociśnieniowe urządzenie czyszczące zasysa powietrze	Włączyć urządzenie i uruchomić dźwignię włączania (17).
		<i>Spuszczanie powietrza</i> , s. 227
Brak ciśnienia w urządzeniu	Wysokociśnieniowe urządzenie czyszczące zasysa powietrze	<i>Spuszczanie powietrza</i> , s. 227
		Spadek ciśnienia w instalacji

Problem	Możliwa przyczyna	Sposób usunięcia problemu
Nieszczelność w systemie wodnym	Nieprawidłowo zamontowane przyłącza	Wyłączyć urządzenie i odłączyć je od sieci. Ponownie podłączyć urządzenie do instalacji wodnych (patrz <i>Doprowadzanie wody</i> , s. 223)
	Nieszczelne przyłącze wody (28)	Wyłączyć urządzenie i odłączyć je od sieci. Wymienić złączkę (29) na przyłączy wodnym (28) wraz z pierścieniem uszczelniającym (patrz)
Silne wahania ciśnienia	Dysza 3 w 1 (23) zabrudzona	Przepłukać dyszę 3 w 1 (23) wodą. W razie potrzeby otwór dyszy należy czyścić za pomocą igły do czyszczenia dysz (6; patrz).
	Dysza 3 w 1 (23) niedrożna	Zdjąć dyszę 3 w 1 (23) i upewnić się, że woda bez przeszkód uchodzi z uchwytu pistoletu (1).

Utylizacja /ochrona środowiska

Urządzenie, akcesoria i opakowanie należy oddać do ekologicznego punktu recyklingu.



Urządzeń elektrycznych nie należy wyrzucać razem z odpadami komunalnymi.

Symbol przekreślonego kosza na śmieci oznacza, że po zakończeniu okresu użytkowania tego produktu nie wolno wyrzucać jako niesortowanych odpadów komunalnych.

Dyrektywa 2012/19/UE w sprawie zużytego sprzętu elektrycznego i elektronicznego:

Konsumenci są prawnie zobowiązani po zakończeniu okresu żywotności

urządzeń elektrycznych i elektronicznych do ich przekazywania do ponownego przetworzenia zgodnie z zasadami ochrony środowiska. Dzięki temu można zapewnić wykorzystanie urządzeń zgodnie z zasadami ochrony środowiska i ochrony zasobów. W zależności od adaptacji na gruncie prawa krajowego mogą być do wyboru następujące możliwości:

- zwrot w miejscu zakupu,
- zwrot w oficjalnym punkcie zbiórki,
- odesłanie do producenta/podmiotu wprowadzającego produkt na rynek.

Przepisy te nie obejmują akcesoriów i środków pomocniczych dołączonych do starych urządzeń, które nie zawierają elementów elektrycznych. Zużyty sprzęt może mieć szkodliwy wpływ na środowisko i zdrowie ludzi z

uwagi na potencjalną zawartość niebezpiecznych substancji, mieszanin oraz części składowych. Gospodarstwo domowe spełnia ważną rolę w przyczynianiu się do ponownego użycia i odzysku surowców wtórnych, w tym recyklingu zużytego sprzętu. Na tym etapie kształtuje się postawy, które wpływają na zachowanie wspólnego dobra jakim jest czyste środowisko naturalne.



Baterie utylizować zgodnie z lokalnymi przepisami. Baterie należy oddać do punktu zbiórki starych baterii, skąd zostaną przekazane do ponownego przetworzenia w sposób przyjazny dla środowiska. O szczegóły należy pytać w lokalnym zakładzie gospodarki odpadami lub w naszym Centrum Serwisowym.

Utylizacja butelki środka czyszczącego

- Pozostałości produktu należy utylizować zgodnie z dyrektywą dotyczącą odpadów 2008/98/WE oraz krajowymi i regionalnym przepisami. Dla niniejszego produktu nie można ustalić numeru kodu odpadów według Europejskiego Katalogu Odpadów (AVV), ponieważ dopiero cel przeznaczenia użytkownika pozwala na właściwe porządkowanie kodu. Numer kodu odpadu należy na terenie UE uzgadniać z podmiotem odpowiedzialnym za utylizację.
- Opakowania, które nie uległy skażeniu, można przekazać do recyklingu.
- Opakowania, które nie nadają się do recyklingu, należy utylizować jak materiał.

Serwis

Gwarancja

Szanowni Klienci,

Na niniejszy produkt udzielamy 5 letniej gwarancji od daty zakupu. W przypadku usterek produktu nabywcy przysługują ustawowe prawa wobec sprzedawcy. Te ustawowe prawa nie są ograniczone przez naszą przedstawioną poniżej gwarancję.

Warunki gwarancji

Okres gwarancji rozpoczyna się od daty zakupu. Należy dobrze przechować oryginalny paragon. Dokument ten będzie potrzebny jako dowód zakupu. Jeśli w ciągu pięciu lat od daty zakupu produktu wystąpi wada materiałowa lub produkcyjna, dokonamy - według własnego uznania - bezpłatnej naprawy lub wymiany produktu. Realizacja świadczenia gwarancyjnego wymaga przekazania w terminie pięciu lat wadliwego urządzenia i dowodu zakupu (paragon) oraz pisemnego, krótkiego opisu rodzaju wady i daty jej wystąpienia.

Jeśli nasza gwarancja pokrywa dany defekt, otrzymają Państwo naprawiony lub wymieniony produkt. Naprawa lub wymiana produktu nie rozpoczyna nowego okresu gwarancji.

Okres gwarancji i roszczenia ustawowe z tytułu wad

Rękojmia nie przedłuża okresu gwarancji. Dotyczy to również części wymienionych lub naprawionych. Wszelkie uszkodzenia lub wady występujące ewentualnie już w chwili zakupu należy zgłosić niezwłocznie po rozpakowaniu. Po upływie okresu gwarancji wszelkie naprawy są wykonywane odpłatnie.

Zakres gwarancji

Produkt został wyprodukowany starannie zgodnie z surowymi wymogami jakościowymi i przed dostarczeniem został rzetelnie skontrolowany.

Świadczenia gwarancyjne dotyczą wad materiałowych i produkcyjnych. Niniejsza gwarancja nie obejmuje części produktu podlegających normalnemu zużyciu, które należy traktować jako części zużywające się (np. Wąż wysokociśnieniowy) lub uszkodzeń części delikatnych (np. Przełącznik).

Niniejsza gwarancja traci ważność, jeśli produkt został uszkodzony, był niewłaściwie używany lub nie był konserwowany. W celu prawidłowego użytkowania produktu należy ściśle przestrzegać wszystkich wskazówek zawartych w instrukcji obsługi. Należy bezwzględnie unikać zastosowań i czynności, które są odradzane lub przed którymi ostrzega się w instrukcji obsługi.

Produkt jest przeznaczony jedynie do użytku prywatnego, a nie do użytku profesjonalnego. Gwarancja wygasa w przypadku niezgodnego z przeznaczeniem i niewłaściwego użytkowania, użycia siły oraz ingerencji, które nie zostały wykonane przez nasz autoryzowany serwis.

Realizacja świadczenia gwarancyjnego

Aby zapewnić szybkie opracowanie Państwa przypadku, należy postępować zgodnie z zamieszczonymi poniżej wskazówkami:

- Na wypadek wszelkich zapytań prosimy o zachowanie paragonu i numeru artykułu (IAN 466521_2404) jako dowodu zakupu.
- Numer artykułu znaleźć można na tabliczce znamionowej produktu.

Może on być również wygrawerowany na produkcie lub znajdować się na stronie tytułowej instrukcji (po lewej stronie na dole) lub na naklejce z tyłu lub na dolnej stronie produktu.

- W razie wystąpienia błędów działania lub innych wad, należy w pierwszej kolejności skontaktować się ze wskazanym poniżej działem serwisowym **telefonicznie** lub wykorzystając nasz **formularz kontaktowy**, dostępny pod adresem parkside-diy.com w kategorii **Serwis**.
- Produkt uznany za wadliwy mogą Państwo bezpłatnie przesłać po konsultacji z naszym działem obsługi klienta na podany adres serwisu, załączając dowód zakupu (paragon) oraz informację, na czym polega wada i kiedy wystąpiła. Aby uniknąć problemów z przyjęciem i dodatkowych kosztów, konieczne jest korzystanie wyłącznie z podanego adresu. Należy upewnić się, że przesyłka nie zostanie przesłana odpłatnie, jako przesyłka wielkogabarytowa, ekspresowa lub też jako inna przesyłka specjalna. Prosimy o odesłanie produktu wraz ze wszystkimi akcesoriami dostarczonymi w chwili zakupu i zapewnienie odpowiednio bezpiecznego opakowania transportowego.



Pod adresem *parkside-diy.com* dostępna jest do wglądu oraz do pobrania niniejsza instrukcja oraz wiele innych instrukcji. Dzięki temu kodowi QR można wejść bezpośrednio na stronę *parkside-diy.com*. Proszę wybrać swój kraj i wyszukiwać na ekranie wyszukiwania instrukcje obsługi. Po wprowadzeniu numeru artykułu (IAN) 466521_2404 można utworzyć swoją instrukcję obsługi.

Serwis naprawczy

W sprawie napraw, **które nie podlegają gwarancji**, należy się zwracać do Centrum Serwisowego. Centrum Serwisowe prześle Państwu odpowiedni kosztorys.

- Możemy naprawiać tylko urządzenia w odpowiednim opakowaniu

i przesłane z uregulowaną opłatą pocztową.

Wskazówka: Oczyszczone urządzenie wraz z informacją na temat uszkodzenia należy przesyłać bezpośrednio na adres podany przez Centrum Serwisowe.

- Urządzenia przesłane bez opłaty, jako towary niewymiarowe, w trybie ekspresowym lub w ramach innych typów przesyłek specjalnych, nie będą przyjmowane.
- Przesłane, uszkodzone urządzenia utylizujemy bezpłatnie.

Service-Center

PL **Serwis Polska**
Tel.: 00800 4912069
Formularz kontaktowy na
parkside-diy.com
IAN 466521_2404

Importer

Uwaga: poniższy adres nie jest adresem działu serwisowego. Najpierw skontaktuj się z podanym wyżej centrum serwisowym.

Grizzly Tools GmbH & Co. KG
Stockstädter Str. 20
63762 GroBostheim
NIEMCY
www.grizzlytools.de

Części zamienne i akcesoria

Części zamienne i akcesoria można zamówić na stronie

www.grizzlytools.shop. Jeśli w ramach procedury Państwa zamówienia pojawią się problemy, prosimy o kontakt za pośrednictwem naszego sklepu internetowego. W razie kolejnych pytań należy zwracać się do: *Service-Center*, s. 233

Nr stan.	Opis	Nr zamów.
27	Środek czyszczący URM 500 (500 ml)	30990010
6	Igła do czyszczenia dysz	91110572
28	Przylącze wody	91106023
14	Koła	91106025

Nr stan.	Opis	Nr zamów.
13	Zbiornik detergentu	91106026
11	Uchwyt (Przewód zasilający)	91106027
24	Urządzenia czyszczące	91106028
2	Rączka prowadzenia	91106029
8	Wąż wysokociśnieniowy, 10 m, czarny	91106030
1	Uchwyt pistoletu	91106032
5	Bęben na wąż z korbką (bez Wąż wysokociśnieniowy)	91110571
7	Rurka przedłużająca	91106036
29, 30	Złączka (Przyłącze wody), Wkład sitka	91106182
4	Lanca	91106183
22	Końcówka turbo do usuwania zanieczyszczeń	91106184
23	Dysza 3 w 1	91106185

Tłumaczenie oryginalnej deklaracji zgodności EU

Produkt: **Myjka ciśnieniowa**

Model: **PHDP 180 C2**

Numer serii: 000001 – 040000

Wymieniony powyżej przedmiot niniejszej deklaracji jest zgodny z odpowiednimi wymaganiami unijnego prawodawstwa harmonizacyjnego

**2006/42/EC • 2014/30/EU • 2000/14/EC & 2005/88/EC
• 2011/65/EU & (EU) 2015/863**

Opisany powyżej przedmiot deklaracji jest zgodny z dyrektywą Parlamentu Europejskiego i Rady 2011/65/EU z dnia 8 czerwca 2011 r. w sprawie ograniczenia stosowania niektórych niebezpiecznych substancji w sprzęcie elektrycznym i elektronicznym.

Aby zapewnić zgodność, zastosowano następujące normy zharmonizowane oraz normy i przepisy krajowe:

**EN 60335-1:2012/A15:2021 • EN 60335-2-79:2012 • EN 62233:2008
EN IEC 55014-1:2021 • EN IEC 55014-2:2021 • EN IEC 63000:2018
EN IEC 61000-3-2:2019/A1:2021 • EN 61000-3-11:2019**

Zgodnie z dyrektywą 2000/14/EC odnoszących się do emisji hałasu, potwierdza się, co następuje: Poziom mocy akustycznej (L_{WA})

– zmierzony: 92,9 dB;

– gwarantowany: 98 dB

Uzasadniona procedura oceny zgodności zgodnie z 2000/14/EC, załącznik V.

Niniejsza deklaracja zgodności wydana zostaje na wyłączną odpowiedzialność producenta:



Grizzly Tools GmbH & Co. KG
Stockstädter Str. 20
63762 GroBostheim
NIEMCY
04.11.2024

Christian Frank
Upoważniony przedstawiciel dokumentacji

Indholdsfortegnelse

Indledning.....	236
Formålsbestemt anvendelse.....	236
Leverede dele/tilbehør.....	237
Funktionsbeskrivelse.....	237
Oversigt.....	237
Tekniske data.....	238
Sikkerhedsanvisninger.....	239
Sikkerhedsanvisningernes betydning.....	239
Billedtegn og symboler.....	239
Sikker ibrugtagning af apparatet.....	240
Sikkerhedsanvisninger til batterier.....	244
Forberedelse.....	245
Betjeningselementer og deres funktioner.....	245
Isætning af batterier.....	245
Første ibrugtagning.....	246
Opstil apparatet.....	246
Etablering af vandforsyning.....	246
Valg af påsætningsstykke.....	247
Montering og afmontering af påsætningsstykke.....	247
Drift.....	248
Rengøring med rengøringsmiddel.....	248
Tænd produktet.....	248
Afbrydelse af driften.....	249
Udluftning.....	249
Driftsophør.....	249
Rengøring, vedligeholdelse og opbevaring.....	250
Rengøring.....	250
Skift af batterier.....	250
Vedligeholdelse.....	251
Opbevaring.....	251
Fejlsøgning.....	251
Bortskaffelse/ miljøbeskyttelse.....	252
Service.....	253

Garanti.....	253
Reparationsservice.....	254
Service-Center.....	254
Importør.....	254

Reserve dele og tilbehør..... 255

Oversættelse af den originale EU-overensstemmelseserklæringen..... 256

Indledning

Tillykke med købet af din nye højtryksrenser (herefter apparatet eller elværktøjet).

Med købet har du besluttet dig for et førsteklasses apparat. Dette apparat blev testet under produktionen og underkastet en kvalitetstest til sidst. Dermed er produktets funktionsevne sikret.

Det kan ikke udelukkes, at der i nogle tilfælde er vandrester ved eller i apparatet eller i slangeledningerne. Dette er ikke en mangel eller en defekt og ingen anledning til bekymring.



Betjeningsvejledningen er en del af dette apparat. Den indeholder vigtige anvisninger til sikkerhed, brug og bortskaffelse. Læs betjeningsvejledningen omhyggeligt igennem. Gør dig fortrolig med betjeningsdelene og korrekt brug af apparatet. Anvend kun apparatet som beskrevet og kun til de anførte anvendelsesområder. Opbevar betjeningsvejledningen sikkert og udlever alle dokumenter, hvis apparatet gives videre til tredjepart.

Formålsbestemt anvendelse

Produktet er udelukkende beregnet til følgende anvendelse:

- Rengøring af maskiner, køretøjer, bygningssværker, værktøjer, fac-

der, terrasser, haveredskaber osv. med højtryksvandstråle.

Overhold altid producentens angivelser vedr. objektet, der skal rengøres.

Enhver anden anvendelse, som ikke er udtrykkeligt tilladt i denne betjeningsvejledning, kan udgøre en alvorlig fare for brugeren og medføre skader på apparatet. Brugeren af apparatet er ansvarlig for ulykker eller skader på andre mennesker eller deres ejendom. Apparatet er kun beregnet til privat brug. Det er ikke konstrueret til erhvervmæssig brug. Ved erhvervmæssig brug bortfalder garantien. Producenten er ikke ansvarlig for skader, som skyldes ikke-formålsbestemt anvendelse, eller som skyldes forkert betjening.

Leverede dele/tilbehør

Pak apparatet ud og kontrollér de leverede dele.

Bortskaf emballagen korrekt.

- Højtryksrensere
- Pistolgreb
- Lanse
- Højtryksslange
- Rengøringsmiddelbeholder (færdigsamlet)
- 3-i-1-dyse
- Turbo-rengøringsdyse
- Overfladerenser
- Rengøringsmiddel URM 500 (500 ml)
- Kobling (Vandtilslutning)
- Hurtigttilslutning, Sigteindsats
- Sigteindsats
- Dyse-rensenål
- 2 x TRONIC Alkaline-batteri (1,5 V; AAA/LR03)
- brugsanvisning

Smådele/tilbehør opbevares i en lukket papirpose.

Funktionsbeskrivelse

Højtryksrenseren renser ved hjælp af en højtryksvandstråle.

Ved behov kan den også anvendes med tilsætning af rengøringsmidler. I det følgende beskrives betjeningsdelenes funktion.

Oversigt

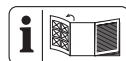

Afbildninger af apparatet finder du på den forreste udfoldningsside.

- 1 Pistolgreb
- 2 Bøjlegreb
- 3 Lås (Bøjlegreb)
- 4 Lanse
- 5 Slangetromle med håndsving
- 6 Dyse-rensenål
- 7 Forlængerrør
- 8 Højtryksslange
- 9 Føring til højtryksslange
- 10 Nettetilslutningsledning
- 11 Holder (Nettilslutningsledning)
- 12 Lukkehætte med sugeslange
- 13 Rengøringsmiddelbeholder
- 14 Hjul
- 15 LC-display
- 16 Batterirum
- 17 Tilkoblingsgreb
- 18 Børnesikring
- 19 Lås (Højtryksslange)
- 20 Trykindstilling
- 21 Hurtigttilslutning
- 22 Turbo-rengøringsdyse
- 23 3-i-1-dyse
- 24 Overfladerenser
- 25 Trykregulator (Overfladerenser)
- 26 drejelig tilslutning (Overfladerenser)

- 27 Rengøringsmiddel
- 28 Vandtilslutning
- 29 Kobling (Vandtilslutning)
- 30 Sigteindsats
- 31 Holder (Pistolgreb)
- 32 Tænd-/sluk-kontakt
- 33 Holder til dyser
- 34 Hurtigttilslutning med haveslange-adapter
- 35 Alkaline-batteri (1,5 V; AAA/LR03)

Tekniske data

Højtryksrensere PHDP 180 C2

Mærkespænding U 230 V ~; 50 Hz

Mærkeeffekt P 3000 W

Længde Netttilslutningsledning 5 m

Beskyttelsesklasse I

Beskyttelsesgrad IPX5

Vægt 21,6 kg

Længde af højtryksslange 10 m

Arbejdstryk (p) 15 MPa

Maks. tilladt tryk (p_{\max}) 18 MPa

Maks. indløbstryk ($p_{\text{in,max}}$) 0,8 MPa

Maks. indløbstemperatur ($T_{\text{in,max}}$)

..... 40 °C

Nominel gennemstrømningsmængde

(Q) 540 l/h (9 l/min)

Maks. nominel gennemstrømnings-

mængde (Q_{\max}) 600 l/h (10 l/min)

Maks. højde for ind sugning 0,5 m

Lydtrykniveau (L_{pA})

..... 79,8 dB; $K_{pA}=3$ dB

Lydeffektniveau (L_{WA})

– målt 92,9 dB; $K_{WA}=2,41$ dB

– garanteret 98 dB

Vibration (a_h) $\leq 2,50$ m/s²

Henvisninger til strømforsyning

Dette apparat er beregnet til drift med en strømforsyning med en systemimpedans Z_{\max} ved forbindelsespunktet (tilslutning i huset) på maksimalt

(0,300 + j 0,188) ohm. Brugeren skal sikre sig, at apparatet kun bruges med en strømtilslutning, der opfylder dette krav. Ved behov kan der indhentes oplysninger om systemimpedansen hos det lokale energiselskab.

Støj- og vibrationsværdier er blevet målt efter standarderne og bestemmelserne, som er angivet i overensstemmelseserklæringen.

Den angivne samlede vibrationsværdi og den angivne samlede støjemissionsværdi er målt iht. til en standardiseret afprøvningsproces og kan anvendes til sammenligning af elværktøjer. Den angivne samlede vibrationsværdi og den angivne samlede støjemissionsværdi kan også anvendes til en foreløbig vurdering af belastningen.

▲ ADVARSEL! Vibrations- og støjemissioner kan under brugen af elværktøjet afvige fra de angivne værdier afhængigt af måden, som elværktøjet anvendes på. Forsøg at holde belastningen pga. vibrationer så lav som muligt. En måde at reducere vibrationsbelastningen på, er at begrænse arbejdstiden. Her er det nødvendigt at tage hensyn til alle dele af driftscyklussen (fx tider, hvor elværktøjet er slukket, og tider, hvor det ganske vist er tændt, men kører uden belastning).

Sikkerhedsanvisninger



OBS! Ved brug af elværktøj skal følgende grundlæggende sikkerhedsforanstaltninger overholdes til beskyttelse mod elektrisk stød, fare for tilskadekomst og brandfare.

Sikkerhedsanvisningernes betydning

▲ **FARE!** Hvis du ikke overholder denne sikkerhedsanvisning, sker der et uheld. Dette resulterer i alvorlige kvæstelser eller dødsfald.

▲ **ADVARSEL!** Hvis du ikke overholder denne sikkerhedsanvisning, sker der muligvis et uheld. Dette resulterer muligvis i alvorlige kvæstelser eller dødsfald.

▲ **FORSIGTIG!** Hvis du ikke overholder denne sikkerhedsanvisning, sker der et uheld. Dette resulterer muligvis i lettere eller moderate kvæstelser.

BEMÆRK! Hvis du ikke overholder denne sikkerhedsanvisning, sker der et uheld. Dette resulterer muligvis i materielle skader.

Billedtegn og symboler

Billedsymboler på apparatet



OBS!



Læs betjeningsvejledningen omhyggeligt igennem. Gør dig fortrolig med betjeningsdelene og korrekt brug af apparatet.



OBS! Hvis ledningen beskadiges under brug, skal den øjeblikkeligt fjernes fra strømforsyningen. Stikket skal også tages ud ved tilslutning til vandforsyningen eller forsøg på at afhjælpe utætheder.



Højtryksrensere må i henhold til gældende forskrifter aldrig anvendes uden systemadskiller i drikkevandsnettet. Der skal anvendes en egnet systemadskiller iht. EN 12729 type BA.



Garanteret lydeffektniveau L_{WA} i db.



Dyse-rensensål



Brug kun apparatet i stående position, aldrig når det ligger ned.



Højtryksstråler kan medføre fare, hvis de anvendes forkert. Strålen må ikke rettes mod personer, dyr, tilkoblet elektrisk udstyr eller selve apparatet.



Elektriske apparater må ikke bortskaffes som husholdningsaffald.

Sikker ibrugtagning af apparatet

Generelle bemærkninger

- Læs betjeningsvejledningen omhyggeligt igennem. Gør dig fortrolig med betjeningsdelene og korrekt brug af apparatet.
- Apparatet må ikke anvendes af børn. Børn skal være under opsyn, så det sikres, at de ikke leger med apparatet.

Apparatet kan anvendes af personer med nedsatte fysiske, sensoriske eller mentale evner eller manglende erfaring og viden, hvis de er under opsyn eller er blevet instrueret i sikker brug af apparatet og forstår de dermed forbundne farer.

- Personer, der ikke har læst og forstået betjeningsvejledningen, må ikke bruge apparatet.
- Højtryksrensere må udelukkende anvendes af

personer, som er instrueret i brugen.

- Apparatet må ikke anvendes i højder over 2000 m.
- Hvis der opstår en fejl eller defekt under driften, skal apparatet slukkes øjeblikkeligt og stikket tages ud. Mht. mulige årsager til fejl: *Fejlsøgning*, s. 251. Eller kontakt vores service-center.
- Vær opmærksom på, at brugeren selv er ansvarlig for ulykker eller farer over for andre personer eller deres ejendele.
- Overhold reglerne for støjbeskyttelse og lokale forskrifter.

Forberedelse

- Bær egnet beskyttelses-tøj og beskyttelsesbriller til beskyttelse mod tilbagestrøjt vand eller snavs.
- Under brugen af højtryksrensere kan der opstå aerosoler. Indånding af aerosoler kan føre til sundhedsmæssige skader. Alt efter anvendelsen kan brugen af helt afskærmede dyser (f.eks. overfla-

derenser) reducere udledningen af vandige aerosoler betydeligt. Bær et passende FFP 2 åndedrætsværn eller tilsvarende, afhængigt af det område, der skal rengøres, for at beskytte dig mod indånding af aerosoler, hvis det ikke er muligt at bruge en helt afskærmet dyse.

- Hvis produktet er beskadiget, ufuldstændigt eller ændret uden producentens tilladelse, må der ikke arbejdes med det. Lad en fagmand kontrollere, om de krævede elektriske beskyttelsesforanstaltninger er iværksat før opstarten.
- Apparatet må kun sluttes til en stikkontakt, der er installeret af en erfaren elektriker iht. IEC 60364-1.
- Tilslutnings- og forlængerledningen skal inden brug altid undersøges for tegn på beskadigelse og ældning. Hvis ledningen beskadiges under brug, skal den øjeblikkeligt adskilles fra forsyningsnet-

tet. RØR IKKE VED LEDNINGEN, FØR DEN ER ADSKILT FRA NETTET.

Anvend ikke apparatet, hvis ledningen er beskadiget eller slidt.

- Hvis dette apparats tilslutningsledning beskadiges, skal den udskiftes af producenten eller dennes kundeservice eller af en tilsvarende kvalificeret person for at undgå fare. Kontakt vores servicecenter.
- Slut kun apparatet til en stikkontakt med fejlstrømsafbryder (HPFI-re-læ) med en dimensioneret fejlstrøm på højst 30 mA.
- Anvend kun forlængerledninger, der er egnet til udendørs brug. Forbindelsen skal være tør og ligge oven over jorden. Det anbefales, at der anvendes en kabeltromle, som holder stikdåsen hævet mindst 60 mm over jorden.
- Forlængerledninger skal have et ledertværsnit på mindst $2 \times 2,5 \text{ mm}^2$.

- Højtryksslanger, armaturer og koblinger er vigtige for apparatets sikkerhed. Brug kun højtryksslanger, armaturer og koblinger, som er anbefalet af producenten.
- Tag ikke apparatet i brug, hvis nettilslutningsledningen, vandtilløbet eller andre vigtige dele som f.eks. højtryksslangen eller sprøjtepistolen er beskadigede eller utætte.
- Anvend kun apparatet i stående position og på et fast og plant underlag.
- Anvend aldrig apparatet, hvis børn eller dyr opholder sig i nærheden. Personer i nærheden skal bære beskyttelsestøj.

Drift

- Vær opmærksom, koncentrer dig om arbejdet, og brug altid din sunde fornuft, når du arbejder med apparatet. Brug ikke apparatet, hvis du er træt eller påvirket af stoffer, alkohol eller medicin.
- Højtryksstråler kan medføre fare, hvis de anvendes forkert. Strålen må

- ikke rettes mod personer, dyr, tilkoblet elektrisk udstyr eller selve apparatet.
- Ret ikke strålen mod dig selv eller andre for at rengøre tøj eller sko.
 - Hvis du kommer i kontakt med rengøringsmiddel, skal du skylle efter med rigelige mængder rent vand.
 - Anvend ikke tilslutningsledningen til at trække stikket ud af stikkontakten eller til at trække apparatet. Beskyt tilslutningsledningen mod varme, olie og skarpe kanter.
 - Eksplosionsfare - sprøjt ikke med brændbare væsker.
 - Brug aldrig apparatet i nærheden af antændelige væsker eller gasser. Hvis dette ikke overholdes, er der fare for brand eller eksplosioner.
 - Transporter aldrig apparatet, mens motoren kører.
 - Sluk for apparatet, og tag tilslutningsstikket ud af stikkontakten. Kontrollér, at alle bevægelige dele står fuldstændigt stille
- når du forlader apparatet,
 - før du skifter tilbehør,
 - før du fjerner blokeringer eller tilstopninger,
 - før du kontrollerer apparatet, rengør det eller udfører arbejde på det.
 - Hvis der opstår usædvanligt kraftige vibrationer ved apparatet, skal det kontrolleres øjeblikkeligt :
 - kontrollér for beskadigelser,
 - udskift beskadigede dele,
 - kontakt vores service-center.

Rengøring, vedligeholdelse og opbevaring

- Lad motoren køle af, før du stiller apparatet fra dig i længere tid.
- Udskift slidte eller beskadigede dele af sikkerhedsmæssige årsager. Anvend udelukkende originale reservedele og tilbehør. Brugen af dele fra andre leverandører medfører øjeblikkeligt tab af garantien.
- Apparatet må kun åbnes af en autoriseret elektri-

ker. Kontakt altid vores service-center i forbindelse med reparationer.

- Sluk for motoren, adskil apparatet fra strømforsyningen og lad apparatet køle af, når det er standset med henblik på rengøring, indstilling, opbevaring eller udskiftning af en tilbehørsdel.
- Behandl apparatet forsigtigt, og hold det i rent.
- Opbevar apparatet utilgængeligt for børn.

Sikkerhedsanvisninger til batterier

Under normale driftsforhold udgør et hermetisk lukket batteri ingen fare. Et batteri kan være farligt i følgende tilfælde:

▲ **FARE!** Livsfare på grund af indtagelse! Børn holdes på afstand af batterier.

▲ **FORSIGTIG!** Eksplosionsfare og fare for ætsninger! Overhold følgende ved håndtering af batterier:

- Åbn eller beskadig aldrig batterier.
- Prøv aldrig på at oplade ikke-genopladelige batterier.

- Udsæt aldrig batterier for varmekilder, ild eller direkte sollys.
- Kortslut aldrig batterier.
- Bland aldrig brugte og nye batterier i et apparat.
- Vær opmærksom på den rigtige polaritet ved isætning af batterierne.
- Tag omgående utætte batteriet ud af batterirummet.

▲ **ADVARSEL!** Fare for ætsninger og forgiftning pga. batterisyre! Hvis **giftige** og **ætsende** batterisyre lækker:

- **Efter øjenkontakt:** Skyl øjnene grundigt i 30 minutter under rindende vand. Kontakt omgående en læge.
- **Efter hudkontakt:** Tag det forurenede tøj af og skyl huden i mindst 15 minutter med rindende vand. Kontakt en læge, hvis hudirritationer, skader eller smerter varer ved.
- **Efter indånding:** Gå ud i den friske luft, hvis du har vejtrækningsproblemer. Kontakt en læge,

hvis vejrtrækningsproblemerne varer ved.

- **Efter indtagelse:** Fremprovokér ikke opkastning. Hvis den tilskadekomne er ved bevidsthed, skal vedkommende skylle munden og den omkringliggende hud med vand i mindst 15 minutter. Opsøg straks en læge. Kontakt omgående en læge.

Forberedelse

▲ **ADVARSEL!** Risiko for kvæstelser på grund af utilsigtet start af apparatet. Sæt først stikket i stikkontakten, når produktet er klargjort fuldstændigt til arbejdet.

Betjeningselementer og deres funktioner

Gør dig fortrolig med betjeningselementerne, inden du bruger apparatet.

Pistolgreb (1)

• Tilkoblingsgreb (17)

- Når der trækkes i tilkoblingsgrebet: aktiveres højtryksstrålen
- Når tilkoblingsgrebet slippes: deaktiveres højtryksstrålen

• Børnesikring (18)på tilkoblingsgrebet (set bagfra)



← Tilkoblingsgrebet er låst .

→ Du kan trække i tilkoblingsgrebet .

▲ **ADVARSEL!** Risiko for kvæstelser forårsaget af højtryksstrålen! Lås tilkoblingsgrebet, hver gang arbejdet afbrydes.

• Trykindstilling (20)

Røret af pistolgrebet kan drejes i tre trin.

-  lav tryk
-  høj tryk

• LC-display (15)

Displayet viser det forudindstillede tryk, når tilkoblingsgrebet er trukket.



højt tryk til vægge og skum



middel tryk til køretøjer



lavt tryk til sarte genstande

Bøjlegreb (2)

Når bøjlegrebet er trukket ud, kan du nemt rulle apparatet.

- Sådan trækkes bøjlen ud: Træk bøjlegrebet opad.
- Sådan skubbes bøjlen sammen: Tryk på låsen (3) af bøjlegrebet og tryk det nedad.

Isætning af batterier

Isæt batterierne i batterirummet inden første ibrugtagning.

Nødvendige værktøjer

- Stjerneskruetrækker (ikke inkluderet i leveringen)

Fremgangsmåde

1. Fjern skruen i låget af batterirummet (16).
2. Fjern låget af batterirummet.
3. Isæt batterierne (35) i batterirummet. Vær opmærksom på den rigtige polaritet ved isætning i batterirummet.
4. Tryk på tilkoblingsgrebet (17) ved pistolgrebet (1). LC-displayet viser det valgte tryk. Hvis LC-displayet ikke viser no-

get, skal du kontrollere batterier-
nes placering.

5. Isæt låget af batterirummet.
6. Fastgør låget af batterirummet med en skrue.

Første ibrugtagning

1. Vandtilslutning (28): Fjern proppen. Der løber muligvis vand ud.

Opstil apparatet

1. Opstil apparatet lodret på et plant og fast underlag.
2. Sørg for, at højtryksslangen (8) er ført gennem højtryksslangens føring (9).
3. Isæt højtryksslangen (8) i højtrykstilslutningen af pistolgrebet (1).

Etablering af vandforsyning

Du har to muligheder for vandforsyning af apparatet:

- Brugsvandtilslutning
- Indsugning af stående, rent vand, f.eks. regenvandstønde

Brugsvandtilslutning

Betingelser

- Tilførselsslange: Haveslange med monteret hurtigttilslutning med haveslangeadapter (34); Ø 13 mm (½"); længde på mellem 5 m og 30 m
- Minimumskapacitet: 540 l/h (9 l/min)
- **Systemadskiller**
En systemadskiller (tilbageløbspærre) forhindrer vand og rengøringsmiddel i at trænge ind i drikkevandsledningen.
 - Højtryksrensere må i henhold til gældende forskrifter aldrig anvendes uden systemadskiller i drikkevandsnettet. Der skal anvendes en egnet systemadskiller iht. EN 12729 type BA.

- Vand, der er strømmet gennem en systemadskiller, klassificeres som ikke-drikkeligt.
- Systemadskillere kan fås i faghandlen.

Fremgangsmåde

1. Sæt sigteindsatsen (30) i vandtilslutningen (28).
2. Montér koblingen (29) til vandtilslutningen (28).
3. Montér hurtigttilslutningen med haveslangeadapter (34) ved tilslutningsslangen.
 - Fjern den rillede låsemøtrik.
 - Skub låsemøtrikken hen over slangeenden.
 - Sæt slangeenden i gevindet af hurtigttilslutningen med haveslangeadapter.
 - Fastgør hurtigttilslutningen med haveslangeadapter med låsemøtrikken.
 - Kontrollér at hurtigttilslutningen med haveslangeadapter er tilsluttet korrekt til haveslangen.
4. Slut tilførselsslangen til vandforsyningen.
5. Udluft tilførselsslangen: Åbn vandforsyningen, indtil vandet løber ud ved den anden ende af tilførselsslangen uden luftbobler. Luk for vandforsyningen.
6. Forbind hurtigttilslutningen med haveslangeadapter (34) ved tilslutningsslangen med koblingen (29).

Indsugning af vand

Betingelser

- **BEMÆRK!** Forurening på grund af rengøringsmiddel, der skylles tilbage! Sug ikke vand op fra naturlige vandkilder.
- Sugeslangen med filterkurv (ikke inkluderet i leveringen,)

- stående, rent vand, f.eks. regenvandstønde
- Maks. højde for ind sugning: 0,5 m

Fremgangsmåde

⚠ ADVARSEL! Elektrisk stød! Selve apparatet må ikke sænkes ned i vandkilden.

BEMÆRK! Beskadigelser pga. tørkøring! Sørg for tilstrækkelig vandreservere og pålidelig vandforsyning.

1. Forbind sugeslangen med filterkurv med koblingen (29) ved vandtilslutningen (28) af apparatet.
2. Sæt enden med filterkurven ned i vandkilden.
3. Fjern lansen (4) fra pistolgrebet (1).
4. Tryk og hold tilkoblingsgrebet tryk-ket (17).
5. Sæt tænd/sluk-kontakten (32) i position "I" (TÆNDT).
Apparatet begynder med at suge vand og luften kan sive ud.
6. Hvis der ikke længere er luft i apparatet, kan du slippe tilkoblingsgrebet.
7. Montering af påsætningsstykke.

Valg af påsætningsstykke

3-i-1-dyse (23)

Du kan vælge mellem 3 dyser ved at dreje spidsen. Et symbol viser den indstillede dyse i forlængelsen af lansen.

 Punktstråle

 Flad stråle (30°)

 Skumdyse til rengøringsmiddel

Turbo-rengøringsdyse (22)



Den roterende vandstråle er egnet til arbejde med lavt vandforbrug.

Overfladerenser (24)

Bemærk

- Anvend kun overfladerenseren på faste overflader.
- Løft aldrig overfladerenseren, når højtryksstrålen er aktiv.

Egenskaber

- Sprøjtevandsfri højtryksrenser til gulv- og vægarealer
- Effektiv rengøringseffekt på grund af roterende dyser
- Trykregulator

Betjeningslementer

- Trykregulator (25)
 - ◊ Højt tryk, sprøjtearme drejer hurtigere
 - ◊ Lavere tryk, sprøjtearme drejer langsommere

Montering og afmontering af påsætningsstykke

Montering af dyse

1. Montér lansen (4) ved pistolgrebet (1) (Bajonetlukning: stik og drej).
2. Træk og hold ringen af hurtigudløseren (21) ved lansen (4).
3. Sæt påsætningsstykket på lansen (4).
4. Slip ringen af hurtigudløseren (21). Påsætningsstykket går i indgreb.

Demontér dysen

1. Træk og hold ringen af hurtigudløseren (21) ved lansen (4).
2. Træk påsætningsstykket fra lansen (4).
3. Slip ringen af hurtigudløseren (21).
4. Demontér lansen (4) fra pistolgrebet (1) (Bajonetlukning: skub, drej og træk).

Montering af overfladerenser (24)

1. Demontér lansen (4) fra pistolgrebet (1) (Bajonetlukning: skub, drej og træk).
2. valgfrit: Monter forlængerrøret (7) på den drejelige tilslutning (26) af overfaldensereren (Bajonetlukning: stik og drej).
3. Monter forlængerrøret (den drejelige tilslutning af overfaldensereren) på pistolgrebet (1) .
4. Sikr det drejelige påsætningsstykke og forlængerrøret med omløbermøtrikker. Det må ikke være muligt at åbne bajonetlukningerne.

Demontering af overfladerenser (24)

1. Løsn omløbermøtrikken ved det drejelige påsætningsstykke (26) og forlængerrøret (7).
2. Demontér forlængerrøret (den drejelige tilslutning af overfaldensereren) fra pistolgrebet (1) (Bajonetlukning: skub, drej og træk) .
3. Demontér forlængerrøret fra den drejelige tilslutning (26) (Bajonetlukning: skub, drej og træk).

Drift

Rengøring med rengøringsmiddel

Krav til rengøringsmidlet

- Dette apparat er udviklet til brug med et neutralt rengøringsmiddel baseret på biologisk nedbrydelige, anioniske tensider.
- Anvendelse af andre rengøringsmidler eller kemikalier kan forringe apparatets sikkerhed og medføre beskadigelser. Sådanne skader er ikke dækket af garantien.
- Rengøringsmidler kan bestilles via vores online-shop.

Betingelser

- Rengøringsmiddelbeholderen er fyldt med rengøringsmiddel.
- Den drejelige trykindstilling (20) på pistolgrebet (1) er i positionen *højt tryk til vægge og skum*, LC-displayet (15) viser .

Påfyldning og tømning af rengøringsmiddelbeholder

1. Fjern lukkehætten med sugeslange (12) fra rengøringsmiddelbeholderen (13).
2. Træk rengøringsmiddelbeholderen opad og derefter væk fra apparatet.
Rengøringsmiddelbeholderen er nu taget af og kan opfyldes eller tømmes.
3. Indsæt rengøringsmiddelbeholderen i omvendt rækkefølge.
4. Luk rengøringsmiddelbeholderen med lukkehætten.
5. Skyd sugeslangen ned til bunden af rengøringsmiddelbeholderen.

Tænd produktet

▲ ADVARSEL! Et utæt vandsystem kan medføre elektrisk stød! Sæt tænd/sluk-kontakten (32) i position "0" (SLUKKET). Træk stikket. Indled igen etableringen af vandtilslutningerne (se *Etablering af vandforsyning*, s. 246).

▲ ADVARSEL! Apparatet må kun anvendes i oprejst stilling! Hvis apparatet vælter, er der fare for elektrisk stød. Sæt tænd/sluk-kontakten (32) i position "0" (SLUKKET). Træk stikket. Stil først nu apparatet i oprejst position. Vent til egen sikkerhed i ca. fem minutter, før du genetablerer den elektriske tilslutning.

▲ ADVARSEL! Uegnede forlængerledninger kan være farlige! Anvend kun forlængerledninger, der er egnet

til udendørs brug. Forbindelsen skal være tør og ligge oven over jorden. Det anbefales, at der anvendes en kabeltromle, som holder stikdåsen hævet mindst 60 mm over jorden.

1. Kontrollér at tænd/sluk-kontakten (32) står i position "0" (SLUKKET).
2. Opstil apparatet i oprejst stilling.
3. Forbind tilslutningsstikket med en beskyttelsesstikkontakt med fejlstrømsafbryder.
Den højre del af holderen til nettilslutningsledningen (11), set bagfra, kan drejes. PÅ den måde kan du nemt fjerne nettilslutningsledningen (10).
4. **BEMÆRK!** Tørløb medfører beskadigelse af apparatet. Anvend ikke højtryksrenseren med lukket vandhane.
Åbn vandhanen helt.
5. Sæt tænd/sluk-kontakten (32) i position "I" (TÆNDT).
Motoren tændes i kort tid, indtil det nødvendige tryk er opbygget. Derefter stopper motoren.
6. **⚠ ADVARSEL!** Vær opmærksom på vandstrålens tilbageslagskraft. Du kan kvæste dig selv eller andre personer. Sørg for god stabilitet. Hold godt fat i pistolgrebet (1).
Tryk på tilkoblingshåndtaget (17) på pistolgrebet (1).
Dysen arbejder med tryk, og motoren starter. Når tilkoblingshåndtaget (17) slippes, standser motoren. Højtrykket bevares i systemet.

Afbrydelse af driften

Du kan sætte pistolgrebet (1) med lansen og dysen i holderen til pistolgrebet (31).

1. Slip tilkoblingsgrebet (17) af pistolgrebet (1).

2. Når pistolgrebet lægges til side: Sikr tilkoblingsgrebet med en børnesikring (18) (set bagfra).

← Tilkoblingsgrebet er låst .

→ Du kan trække i tilkoblingsgrebet .

⚠ ADVARSEL! Risiko for kvæstelser forårsaget af højtryksstrålen! Lås tilkoblingsgrebet, hver gang arbejdet afbrydes.

3. Ved længere arbejds pauser: Sæt tænd/sluk-kontakten (32) i position "0" (SLUKKET).

Udluftning

Udluftning af tilførselsslangen

1. Luk vandhanen.
2. Fjern tilførselsslangen fra apparatet.
3. Se desuden *Etablering af vandforsyning*, s. 246

Udluftning af apparatet

1. Sæt tænd/sluk-kontakten (32) i position "I" (TÆNDT).
2. Vent, til trykket er opbygget, og motoren standser.
3. Sæt tænd/sluk-kontakten (32) i position "0" (SLUKKET).
4. Tryk på tilkoblingsgrebet (17) af pistolgrebet (1), indtil trykket er taget af.
5. Gentag disse trin flere gange, indtil der ikke længere er luft i apparatet.

Driftsophør

1. Efter arbejde med rengøringsmidler:
 - Tøm rengøringsmiddelbeholderen (13).
 - Skyl apparatet med klart vand, indtil der ikke længere er rengøringsmiddel i ledningerne.
2. Slip tilkoblingsgrebet (17).
3. Sæt tænd/sluk-kontakten (32) i position "0" (SLUKKET).

4. Luk vandhanen.
5. Tryk på tilkoblingsgrebet (17) af pistolgrebet (1), indtil trykket er taget af.
6. Træk stikket. Vikl nettilslutningsledningen (10) på holderen (11).
7. Adskil apparatet fra vandforsyningen.

Rengøring, vedligeholdelse og opbevaring

▲ ADVARSEL! Elektrisk stød! Risiko for kvæstelser på grund af utilsigtet start af apparatet. Beskyt dig selv ved vedligeholdelses- og rengøringsarbejder. Sluk for apparatet og træk tilslutningsstikket ud af stikkontakten.

Vedligeholdelses- og servicearbejde, som ikke er beskrevet i denne betjeningsvejledning, skal udføres af vores servicecenter. Anvend kun originale reservedele.

Rengøring

BEMÆRK! Fare for beskadigelse! Rengøring, der ikke er udført korrekt, kan beskadige apparatet. Sprøjt aldrig vand på apparatet. Rengør ikke apparatet under rindende vand. Brug ingen aggressive rengørings- eller opløsningsmidler.

Hold altid apparatet rent.

Rengør efter drift

1. Sæt tænd/sluk-kontakten (32) i position "0" (SLUKKET).
2. Træk stikket.
3. Hold luftgællerne rene og frie.
4. Rengør apparatet med en blød børste eller med en let fugtet klud.

Rengøring af 3-i-1-dyse

I sjældne tilfælde kan 3-i-1-dysen blive tilstoppet af fremmedlegemer.

1. Afmonter 3-i-1-dysen (23).
2. Indstil 3-i-1-dysen således, at den dyse, der skal rengøres og tilslutningen er på samme linje.
3. Fjern fremmedlegemer fra forsiden med dyse-rensenaalen (6).
4. Skyl 3-i-1-dysen fra forsiden med vand for at fjerne fremmedlegemer.

Rengør sigteindsatsen i vandtilslutningen

1. Fjern koblingen (29) fra vandtilslutningen (28).
2. Tag sigteindsatsen (30) ud af vandtilslutningen.
3. Rengør sigteindsatsen under rindende vand.
4. Montér sigteindsatsen (30) og koblingen (29) i omvendt rækkefølge.

Skift af batterier

Skift batterierne, hvis LC-displayet (15) ikke viser noget.

Nødvendigt værktøj

- Stjerneskruetrækker (ikke inkluderet i leveringen)

Skift af batterier

1. Fjern skruen i låget af batterirummet (16).
2. Fjern låget af batterirummet.
3. Udskift batterierne (35) i batterirummet med nye. Vær opmærksom på den rigtige polaritet ved isætning i batterirummet.
4. Tryk på tilkoblingsgrebet (17) ved pistolgrebet (1).
LC-displayet viser det valgte tryk. Hvis LC-displayet ikke viser noget, skal du kontrollere om batterierne er isat korrekt.
5. Isæt låget af batterirummet.
6. Fastgør låget af batterirummet med en skrue.

Vedligeholdelse

Produktet er vedligeholdelsesfrit.

Opbevaring

Bemærk

Opbevar altid apparatet og tilbehøret:

- rent
- tørt
- støvbeskyttet
- frostsikkert
- uden for børns rækkevidde

Forberedelse af apparatet til opbevaring

BEMÆRK! Højtryksrenseren og tilbehøret ødelægges af frost, hvis de ikke er tømt helt for vand.

1. Tøm vandet helt ud af højtryksrenseren.

- Adskil apparatet fra vandforsyningen.
 - Tænd for højtryksrenseren med tænd/sluk-kontakten (32) i maks. 1 minut.
 - Tryk på tilkoblingsgrebet (17) ved pistolgrebet (1) indtil der ikke længere løber vand ud ved pistolgrebet (1) eller ved påsætningsstykkerne.
 - Sluk for apparatet.
2. Tøm vandet helt ud af tilbehøret.
 3. Opbevar alle påsætningsstykker stående i holderne med tilslutningen vendende nedad.
 4. Oprul højtryksslangen på slange-tromlen (5).
 5. Opbevar nettilslutningsledningen i den dertil beregnede holder (11).

Fejlsøgning

Den følgende tabel hjælper dig ved fejlsøgning af småfejl:

Problem	Mulig årsag	Fejlafhjælpning
Apparatet starter ikke	Tænd/sluk-kontakten (32) er slukket	Kontrollér tænd/sluk-kontaktens position
	Der er ingen strøm	Kontrollér stikkontakt, nettilslutningsledning, stik og sikring, og få dem repareret af en autoriseret elektriker ved behov.
	Fejlagtig strømforsyning	Kontrollér, at det elektriske anlæg er i overensstemmelse med angivelserne på typeskiltet
Apparatet transporterer ikke vand	Der er luftlommer i højtryksrenseren	Tænd for apparatet og betjen pistolgrebet (17). <i>Udluftning, s. 249</i>
Apparatet er uden tryk	Der er luftlommer i højtryksrenseren	<i>Udluftning, s. 249</i>
	Fald i ledningstryk	Kontrollér vandforsyningen

Problem	Mulig årsag	Fejlfhjælpning
Vandsystemet er utæt	Tilslutninger er ikke monteret korrekt	Sluk for apparatet og adskil det fra strømnettet. Tilslut igen apparatet til vandledningerne (se <i>Etablering af vandforsyning</i> , s. 246)
	Vandtilslutningen (28) er utæt	Sluk for apparatet og adskil det fra strømnettet. Skift koblingen (29) ved vandtilslutningen (28) inkl. pakningsringen (se)
Store trykudsving	3-i-1-dysen (23) forurenset	Skyl 3-i-1-dysen (23) med vand. Rengør ved behov dysehullet med en dyse-rensenål (6; se).
	3-i-1-dysen (23) tilstoppet	Fjern 3-i-1-dysen (23), og kontrollér, at vandet løber uforstyrret ud ved pistolgrebet (1).

Bortskaffelse/miljøbeskyttelse

Apparatet, tilbehøret og emballagen skal afleveres til miljøvenlig genanvendelse.



Elektriske apparater må ikke bortskaffes som husholdningsaffald.

Symbolet med den overstregede affaldsspand på hjul betyder, at dette produkt ikke må bortskaffes som usorteret husholdningsaffald ved udløbet af dets levetid.

Direktiv 2012/19/EU om affald af elektrisk og elektronisk udstyr:

Forbrugere er juridisk forpligtet til at sende elektriske og elektroniske enheder til miljøvenlig genanvendelse ved slutningen af produkternes levetid. På denne måde garanteres en miljø- og ressourcebesparende genanvendelse.

Afhængigt af hvordan det implementeres i national lovgivning, har du følgende muligheder:

- at give det tilbage til salgsstedet,
- at aflevere det til et officielt indsamlingssted,
- at sende det tilbage til producenten/distributøren.

Tilbehørsdele og hjælpemidler uden elektriske bestanddele, der følger med det udtjente udstyr, er ikke omfattet heraf.



Bortskaf batterier efter de lokale bestemmelser. Aflever batterier på et indsamlingssted, hvor de sendes til miljørigtig genanvendelse. Rådfør dig med dit lokale renovationselskab eller vores servicecenter.

Bortskaffelse af rengøringsmiddel-flasken

- Produktrester skal bortskaffes iht. affaldsdirektivet 2008/98/EF samt de nationale og regionale bestemmelser. Der kan ikke angives noget

affaldskodenummer i henhold til European Waste Catalogue (AVV) for dette produkt, da det kun er den tilsigtede brug af forbrugeren, der tillader en tildeling. Affaldskodenummeret skal fastlægges inden for EU i samråd med renovations-selskabet.

- Uforurenet emballage kan genbruges.
- Emballage, der ikke kan rengøres, skal bortskaffes på samme måde som produktet.

Service

Garanti

Kære kunde, på dette produkt får du 5 års garanti fra købsdatoen. I tilfælde af mangler ved produktet har du lovmæssige rettigheder over for sælgeren af produktet. Disse lovmæssige rettigheder bliver ikke indskrænket af garantien, som uddybes efterfølgende.

Garantibetingelser

Garantifristen begynder med købsdatoen. Opbevar den originale kassebon omhyggeligt. Dette bilag bruges til at dokumentere købet. Hvis der inden for fem år fra købsdato af dette produkt opstår materiale- eller fabriktionsfejl, bliver produktet - efter vores valg - repareret omkostningsfrit eller erstattet. Denne garantiydelse forudsætter, at det defekte apparat samt købsbeviset (kassebon) forlægges inden for fristen på fem år, og at det kort beskrives, hvori manglen består, og hvornår den er opstået.

Hvis fejlen dækkes af vores garanti, modtager du et repareret eller et nyt produkt. Reparationen eller et nyt produkt er ikke begyndelsen på en ny garantiperiode.

Garantiperiode og lovmæssige reklamationer

Garantiperioden bliver ikke forlænget pga. garantiydelse. Dette gælder også for skiftede eller reparerede dele. Eventuelle skader og mangler, som allerede eksisterer ved købet, skal meddeles til producenten straks efter udpakningen. Reparationer, der foretages, efter at garantiperioden er udløbet, laves mod betaling.

Garantidækning

Dette apparat blev produceret efter strenge kvalitetskrav og nøje kontrolleret før udleveringen.

Garantiydelse gælder for materiale- og fabriktionsfejl. Denne garanti dækker ikke dele af produktet, der er udsat for normal slidage og derfor kan betragtes som sliddele (f.eks. Højtryksslange) eller for beskadigelse af skrøbelige dele (f.eks. kontakt).

Denne garanti bortfalder, hvis produktet er beskadiget, ikke blev anvendt korrekt eller ikke blev vedligeholdt.

For at sikre en korrekt brug af produktet skal alle anvisninger i betjeningsvejledning nøje overholdes. Anvendelser og handlinger, der frarådes i betjeningsvejledningen eller som der advares imod, skal ubetinget undgås.

Produktet er udelukkende beregnet til den private og ikke til den erhvervs-mæssige brug. Ved misbrug og uhen-sigtsmæssig brug, anvendelse af vold og ved indgreb, som ikke er foretaget af vores autoriserede serviceafdeling, udløber garantien.

Bearbejdning af reklamationer

For at sikre en hurtig behandling af din anmodning skal du følge følgende instruktioner:

- Hav kassebonen og varenummeret (f.eks. IAN 466521_2404) parat som købsbevis ved alle forespørgsler.

- Varenummeret kan aflæses på typeskiltet på produktet, en indgravering på produktet, omslaget af din vejledning (nederst til venstre) eller på klistermærket på bagsiden eller bunden af produktet.
- Kontakt først nedenstående service-center via **telefon** eller brug vores **kontaktformular**, som du finder på parkside-diy.com under kategorien **Service**, hvis der er funktionsfejl eller andre mangler.
- Et defekt produkt kan sammen med købsbeviset og beskrivelsen af fejlen, og hvornår den er opstået, efter samråd med vores service-center sendes omkostningsfrit til den adresse, som du får oplyst. For at undgå problemer med modtagelsen og yderligere omkostninger er det vigtigt, at du kun bruger den adresse, som du har fået oplyst. Sørg for, at forsendelsen er betalt, ikke er for omfangsrig og ikke sker per ekspres eller andre særlige former for forsendelse. Send apparatet inkl. alt tilbehør, som fulgte med ved købet, og sørg for tilstrækkelig og sikker transportemballage.



På parkside-diy.com kan du se og downloade denne manual og

mange andre manualer. Med denne QR-kode kommer du direkte til parkside-diy.com. Vælg dit land og søg efter betjeningsvejledningen via søgefunktionen. Ved at indtaste varenummeret (IAN) 466521_2404 kan du åbne din betjeningsvejledning.

Reparationservice

Kontakt vores service-center i tilfælde af reparationer, som **ikke er omfattet af garantien**. Service-centeret giver dig gerne et tilbud.

- Vi kan kun bearbejde apparater, hvor forsendelsen er betalt, og som er pakket forsvarligt.
Bemærk: Send dit apparat rengjort og med en beskrivelse af defekten til den nævnte adresse af vores service-center.
- Vi tager ikke imod apparater, uden at forsendelsen er betalt, eller som er sendt som volumenpakker, ekspres-pakker eller andre særlige leveringer.
- Vi bortskaffer dine indsendte, defekte apparater gratis.

Service-Center



Service Danmark

Tel.: 80 254583
Kontaktformular på
parkside-diy.com
IAN 466521_2404

Importør

Bemærk at den følgende adresse ikke er en serviceadresse. Kontakt først ovennævnte service-center.

Grizzly Tools GmbH & Co. KG
Stockstädter Str. 20
63762 Großostheim
TYSKLAND
www.grizzlytools.de

Reserve dele og tilbehør

Reserve dele og tilbehør kan fås på www.grizzlytools.shop. Hvis der opstår problemer i forbindelse med bestillingen, bedes du kontakte vores online-shop. Hvis du har yderligere spørgsmål, bedes du kontakte: *Service-Center, s. 254*

Pos.nr.	Betegnelse	Best.nr.
27	Rengøringsmiddel URM 500 (500 ml)	30990010
6	Dyse-rensenål	91110572
28	Vandtilslutning	91106023
14	Hjul	91106025
13	Rengøringsmiddelbeholder	91106026
11	Holder (Nettilslutningsledning)	91106027
24	Overfladerenser	91106028
2	Bøjlegreb	91106029
8	Højtryksslange, 10 m, sort	91106030
1	Pistolgreb	91106032
5	Slangetromle med håndsving (uden Højtryksslange)	91110571
7	Forlængerrør	91106036
29, 30	Kobling (Vandtilslutning), Sigteindsats	91106182
4	Lanse	91106183
22	Turbo-rengøringsdyse	91106184
23	3-i-1-dyse	91106185

Oversættelse af den originale EU-overensstemmelses-erklæringen

Produkt: **Højtryksrensere**

Model: **PHDP 180 C2**

Serienummer: 000001 – 040000

Genstanden for erklæringen, som beskrevet ovenfor, er i overensstemmelse med den relevante EU-harmoniseringslovgivning:

**2006/42/EC • 2014/30/EU • 2000/14/EC & 2005/88/EC
• 2011/65/EU & (EU) 2015/863**

Genstanden for erklæringen, som beskrevet ovenfor, er i overensstemmelse med Europa-Parlamentets og Rådets direktiv 2011/65/EU af 8. juni 2011 om begrænsning af anvendelsen af visse farlige stoffer i elektrisk og elektronisk udstyr.

For at sikre overensstemmelse er følgende harmoniserede standarder og nationale standarder og forskrifter blevet anvendt:

**EN 60335-1:2012/A15:2021 • EN 60335-2-79:2012 • EN 62233:2008
EN IEC 55014-1:2021 • EN IEC 55014-2:2021 • EN IEC 63000:2018
EN IEC 61000-3-2:2019/A1:2021 • EN 61000-3-11:2019**

I overensstemmelse med direktivet om støjmissioner 2000/14/EC bekræftes følgende: Lydeffektniveau (L_{WA})

– målt: 92,9 dB;

– garanteret: 98 dB

Fulgte overensstemmelsesvurderingsproceduren i henhold til 2000/14/EC, bilag V.

Denne overensstemmelseserklæring udstedes på fabrikantens ansvar:



Grizzly Tools GmbH & Co. KG
Stockstädter Str. 20
63762 Großostheim
TYSKLAND
04.11.2024

Christian Frank
Repræsentant for dokumentation



GRIZZLY TOOLS GMBH & CO. KG

Stockstädter Straße 20
63762 Großostheim
GERMANY

Stand der Informationen · Last Information Update ·
Version des informations · Stand van de informatie ·
Estado de las informaciones · Versione delle informazioni ·
Stav informací · Stav informácií · Információk állása ·
Stan informacj · Tilstand af information: 08/2024
Ident.-No.: 75041721082024-8

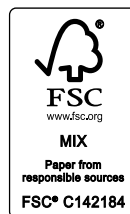

IAN 466521_2404

8