

## TISCHTENNIS-NETZ

DE AT CH

### TISCHTENNIS-NETZ

Gebrauchsanweisung

IT CH

### RETE PER PING-PONG

Istruzioni d'uso

FR CH

### FILET DE PING-PONG

Notice d'utilisation

IAN 452766\_2307

DE AT CH  
FR IT

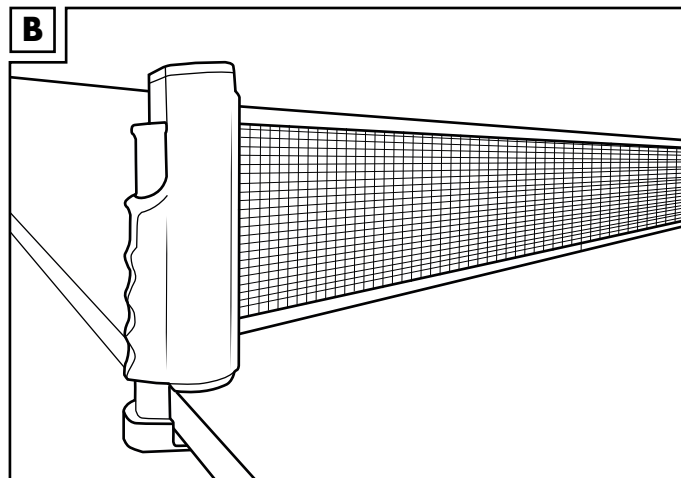
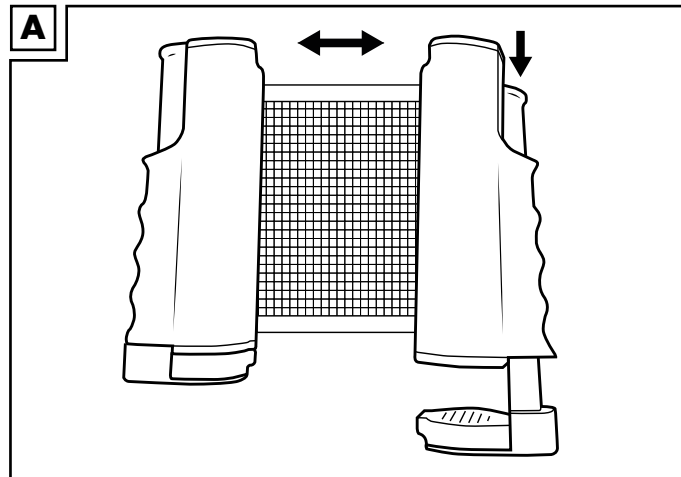

Herzlichen Glückwunsch!  
Mit Ihrem Kauf haben Sie sich für einen hochwertigen Artikel entschieden. Machen Sie sich vor der ersten Verwendung mit dem Artikel vertraut.

**Lesen Sie hierzu aufmerksam die nachfolgende Gebrauchsanweisung.**

Benutzen Sie den Artikel nur wie beschrieben und für die angegebenen Einsatzbereiche. Bewahren Sie diese Gebrauchsanweisung gut auf. Händigen Sie alle Unterlagen bei Weitergabe des Artikels an Dritte ebenfalls mit aus.

### Lieferumfang

- 1 x Tischtennis-Netz
- 1 x Gebrauchsanweisung

### Technische Daten

Maße Netz (H x B):  
ca. 13,8 x 160 cm  
Maße Netzhalter (B x H x T):  
ca. 14,5 x 19,5 x 5,5 cm

Herstellungsdatum  
(Monat/Jahr): 11/2023

### Bestimmungsgemäße Verwendung

Dieser Artikel ist als Sport- und Freizeitartikel für den privaten Gebrauch konzipiert. Die aktuell gültigen Spielregeln entnehmen Sie bitte einschlägiger Fachliteratur.

### Sicherheitshinweise

**Lesen Sie diese Gebrauchsanweisung sorgfältig und bewahren Sie diese unbedingt auf!**

#### Lebensgefahr!

- Lassen Sie Kinder nie unbeaufsichtigt mit dem Verpackungsmaterial. Es besteht Erstickungsgefahr.
- Der Artikel ist kein Spielzeug.

#### Verletzungsgefahr!

- Prüfen Sie den Artikel vor jedem Gebrauch auf Beschädigungen oder Abnutzungen. Der Artikel darf nur in einwandfreiem Zustand verwendet werden!
- Vorsicht beim Aus- und Zusammenziehen des Artikels. Halten Sie die Hände von den Spannmechanismen fern, um der Verletzungsgefahr durch Quetschungen vorzubeugen.
- Es dürfen keine Modifikationen am Artikel vorgenommen werden!

### Verwendung

1. Drücken Sie den Spannmechanismus des Artikels auf einer Seite herunter (Abb. A).
2. Spannen Sie die Seite an der Tischkante fest (Abb. B).

**Hinweis:** Der Artikel lässt sich an Tischkanten mit 0,5-5 cm Stärke befestigen.

3. Ziehen Sie die andere Seite des Artikels aus und befestigen Sie sie an der Tischkante.

**Hinweis:** Der Artikel lässt sich aufgrund seiner eigenen Spannung leicht entfernen und wieder in seine Ausgangsform schieben.

### Lagerung, Reinigung

Lagern Sie den Artikel bei Nichtbenutzung immer trocken und sauber bei Raumtemperatur. Nur mit einem trockenen Reinigungstuch sauber wischen. WICHTIG! Nie mit scharfen Reinigungsmitteln reinigen.

### Hinweise zur Entsorgung

Entsorgen Sie den Artikel und die Verpackungsmaterialien entsprechend den aktuellen örtlichen Vorschriften. Bewahren Sie Verpackungsmaterialien (wie z. B. Folienbeutel) für Kinder unerreichbar auf. Weitere Informationen zur Entsorgung des ausgedienten Artikels erhalten Sie bei Ihrer Gemeinde- oder Stadtverwaltung. Entsorgen Sie den Artikel und die Verpackung umweltschonend.

Der Recycling-Code dient der Kennzeichnung verschiedener Materialien zur Rückführung in den Wiederverwertungskreislauf (Recycling). Der Code besteht aus einem Recycling-symbol für den Verwertungskreislauf und einer Nummer, die das Material kennzeichnet.

### Hinweise zur Garantie und Serviceabwicklung

Der Artikel wurde mit großer Sorgfalt und unter ständiger Kontrolle produziert. DELTA-SPORT HANDELSKONTOR GmbH räumt privaten Endkunden auf diesen Artikel drei Jahre Garantie ab Kaufdatum (Garantiefrist) nach Maßgabe der folgenden Bestimmungen ein. Die Garantie gilt nur für Material- und Verarbeitungsfehler. Die Garantie erstreckt sich nicht auf Teile, die der normalen Abnutzung unterliegen und deshalb als Verschleißteile anzusehen sind (z. B. Batterien) sowie nicht auf zerbrechliche Teile wie Schalter, Akkus oder Teile, die aus Glas gefertigt sind.

Ansprüche aus dieser Garantie sind ausgeschlossen, wenn der Artikel unsachgemäß oder missbräuchlich oder nicht im Rahmen der vorgesehenen Bestimmung oder des vorgesehenen Nutzungsumfangs verwendet wurde oder Vorgaben in der Anleitung/Anweisung nicht beachtet wurden, es sei denn, der Endkunde weist nach, dass ein Material- oder Verarbeitungsfehler vorliegt, der nicht auf einem der vorgenannten Umstände beruht. Ansprüche aus der Garantie können nur innerhalb der Garantiefrist unter Vorlage des Originalkassenbelegs geltend gemacht werden. Bitte bewahren Sie deshalb den Originalkassenbeleg auf. Die Garantiefrist wird durch etwaige Reparaturen aufgrund der Garantie, gesetzlicher Gewährleistung oder Kulanz nicht verlängert. Dies gilt auch für ersetzte und reparierte Teile.

Bitte wenden Sie sich bei Beanstandungen zunächst an die untenstehende Service-Hotline oder setzen Sie sich per E-Mail mit uns in Verbindung. Liegt ein Garantiefall vor, wird der Artikel von uns – nach unserer Wahl – für Sie kostenlos repariert, ersetzt oder der Kaufpreis erstattet. Weitere Rechte aus der Garantie bestehen nicht.

Ihre gesetzlichen Rechte, insbesondere Gewährleistungsansprüche gegenüber dem jeweiligen Verkäufer, werden durch diese Garantie nicht eingeschränkt.

IAN: 452766\_2307

Kundenservice Deutschland  
Tel.: 0800 5435 111  
E-Mail: [deltasport@lidl.de](mailto:deltasport@lidl.de)

Service Österreich  
Tel.: 0800 447744  
E-Mail: [deltasport@lidl.at](mailto:deltasport@lidl.at)

Service Schweiz  
Tel.: 0800 56 44 33  
E-Mail: [deltasport@lidl.ch](mailto:deltasport@lidl.ch)

Félicitations !  
Vous venez d'acquérir un article de grande qualité. Avant la première utilisation, familiarisez-vous avec l'article.

**Pour cela, veuillez lire attentivement la notice d'utilisation suivante.**

Utilisez l'article uniquement comme indiqué et pour les domaines d'utilisation mentionnés. Conservez bien cette notice d'utilisation. Si vous cédez l'article à un tiers, veillez à lui remettre l'ensemble de la documentation.

### Étendue de la livraison

- 1 filet de ping-pong
- 1 notice d'utilisation

### Caractéristiques techniques

Dimensions filet (H x La) :  
env. 13,8 x 160 cm  
Dimensions support de filet (La x H x P) :  
env. 14,5 x 19,5 x 5,5 cm

Date de fabrication  
(mois/année) : 11/2023

### Utilisation conforme à sa destination

Cet article est un article de sport et de loisir destiné à une utilisation privée. Veuillez vous référer à la documentation technique correspondante pour connaître les règles du jeu actuellement en vigueur.

### Consignes de sécurité

**Lisez attentivement cette notice d'utilisation et conservez-la absolument !**

#### Danger de mort !

- Ne laissez jamais les enfants sans surveillance avec le matériel d'emballage. Il existe des dangers de suffocation.
- L'article n'est pas un jouet.

#### Risque de blessure !

- Avant chaque utilisation, vérifiez que l'article n'est pas endommagé et ne présente pas de signes d'usure. L'article ne doit être utilisé qu'en parfait état !
- Prudence en dépliant et repliant l'article. Gardez les mains à l'écart du mécanisme de serrage pour éviter tout risque de blessure par écrasement.
- Aucune modification ne doit être apportée à l'article !



PDF ONLINE  
www.lidl-service.com

DELTA-SPORT HANDELSKONTOR GMBH  
Wragekamp 6 • 22397 Hamburg  
GERMANY

11/2023  
Delta-SportNr.: TN-13880

11.15.2023 / PM 2:07

## Utilisation

1. Insérez le mécanisme de serrage de l'article d'un côté (fig. A).
2. Serrez le côté sur le bord de la table (fig. B).
3. Dépliez l'autre côté de l'article et fixez-le sur le bord de la table.

**Remarque :** grâce à sa tension propre, l'article peut être facilement retiré et remis dans sa forme de départ.

## Stockage, nettoyage

Lorsque vous n'utilisez pas l'article, rangez-le toujours dans un endroit sec et propre à une température ambiante. Essuyez uniquement avec un chiffon de nettoyage à sec. IMPORTANT ! Ne lavez jamais avec des produits de nettoyage agressifs.

## Mise au rebut

Éliminez le produit et les matériaux d'emballage conformément aux réglementations locales actuelles en vigueur.

Conservez les matériaux d'emballage (comme les sachets en plastique) hors de portée des enfants. Vous obtiendrez plus d'informations relatives à l'élimination du produit usagé auprès de votre commune ou de votre municipalité. Éliminez le produit et l'emballage dans le respect de l'environnement.



Le code de recyclage est utilisé pour identifier les différents matériaux à retourner dans le cycle de recyclage. Ce code se compose du symbole de recyclage, représentant le cycle de recyclage ainsi que d'un numéro identifiant le matériau.

## Indications concernant la garantie et le service après-vente

L'article a été produit avec grand soin et sous un contrôle constant. DELTA-SPORT HANDELSKONTOR GmbH accorde au client final privé une garantie de trois ans sur cet article à compter de la date d'achat (période de garantie) conformément aux dispositions suivantes.

La garantie ne vaut que pour les défauts de matériaux et de fabrication. La garantie ne couvre pas les pièces soumises à une usure normale, lesquelles doivent donc être considérées comme des pièces d'usure (comme par ex. les piles), de même qu'elle ne couvre pas les pièces fragiles, telles que les interrupteurs, les batteries ou les pièces fabriquées en verre. Les réclamations au titre de cette garantie sont exclues si l'article a été utilisé de manière abusive ou inappropriée, hors du cadre de son usage ou du champ d'application prévu ou si les instructions de la notice d'utilisation n'ont pas été respectées, à moins que le client final ne prouve que l'article présentait un défaut de matériau ou de fabrication n'étant pas dû à l'une des conditions mentionnées ci-dessus.

Les réclamations au titre de la garantie ne peuvent être adressées pendant la période de garantie qu'en présentant le ticket de caisse original. Veuillez pour cela conserver le ticket de caisse original. Ceci s'applique également aux pièces remplacées et réparées.

Si vous avez des plaintes à formuler, veuillez d'abord contacter le service d'assistance téléphonique ci-dessous ou nous contacter par courrier électronique. Si le cas est couvert par la garantie, nous nous engageons - à notre appréciation - à réparer ou à remplacer l'article gratuitement pour vous ou à vous rembourser le prix d'achat. Aucun autre droit ne découle de la garantie. Vos droits légaux, en particulier les droits de garantie contre le vendeur concerné, ne sont pas limités par cette garantie.

IAN : 452766\_2307

Service Suisse  
Tel.: 0800 56 44 33  
E-Mail : deltasport@lidl.ch

Congratulazioni! Avete acquistato un articolo di alta qualità. Consigliamo di familiarizzare con l'articolo prima di cominciare ad utilizzarlo.



**Leggere attentamente le seguenti istruzioni d'uso.**

Utilizzare l'articolo solo nel modo descritto e per gli ambiti di applicazione indicati. Conservare accuratamente queste istruzioni d'uso. In caso di trasferimento dell'articolo a terzi, consegnare tutti i documenti insieme all'articolo.

## Contenuto della fornitura

- 1 x rete per ping-pong
- 1 x istruzioni d'uso

## Dati tecnici

Misure rete (A x l):  
ca. 13,8 x 160 cm  
Misure supporto rete (l x A x P):  
ca. 14,5 x 19,5 x 5,5 cm



Data di produzione (mese/anno): 11/2023

## Uso conforme alla destinazione

Questo è un articolo sportivo per il tempo libero ed è stato concepito per l'uso privato. Le regole attuali del gioco sono reperibili nella letteratura esistente.

## Indicazioni di sicurezza

**Leggere attentamente le istruzioni d'uso e conservarle con cura.**

### Pericolo di morte!

- Tenere il materiale di imballaggio fuori dalla portata dei bambini. Rischio di soffocamento.
- L'articolo non è un giocattolo.

### Pericolo di lesioni!

- Prima di ogni uso, verificare se l'articolo presenta danni o segni d'usura. Utilizzare l'articolo solo se in perfette condizioni.
- Prestare attenzione quando si apre e si chiude l'articolo. Tenere la mani lontano dai meccanismi di bloccaggio per prevenire il pericolo di lesioni da schiacciamento.
- Non apportare modifiche all'articolo.

## Uso

1. Spingere verso il basso il pulsante che si trova sul lato del meccanismo di bloccaggio (fig. A).
2. Fissare saldamente il meccanismo al bordo del tavolo (fig. B).
3. Tirare l'altro lato dell'articolo e fissarlo al bordo del tavolo.

**Nota:** l'articolo ha una leggera tensione che lo rende facile da smontare e che gli consente di tornare alla sua forma iniziale.

## Conservazione, pulizia

In caso di mancato utilizzo, riporre l'articolo a temperatura ambiente in un luogo asciutto e pulito. Pulire solo con un panno asciutto. IMPORTANTE! Non utilizzare mai detergenti aggressivi.

## Smaltimento



Smaltire l'articolo e i materiali della confezione nel rispetto delle attuali normative locali. Conservare i materiali della confezione (come ad es. i sacchetti) in modo che non siano raggiungibili per i bambini.

Presso la propria amministrazione comunale o cittadina è possibile ottenere ulteriori informazioni sullo smaltimento dell'articolo alla fine del suo periodo di impiego. Smaltire l'articolo e la confezione nel rispetto dell'ambiente.



Il codice di riciclaggio serve per indicare i diversi materiali per il loro ritorno al ciclo di riutilizzo (recycling). Il codice è composto da un simbolo di riciclaggio per il ciclo di riutilizzo e da un numero che contraddistingue il materiale.

## Avvertenze sulla garanzia e sulla gestione dei servizi di assistenza

L'articolo è stato prodotto con la massima cura e sotto un continuo controllo. DELTA-SPORT HANDELSKONTOR GmbH concede ai clienti finali privati, su questo articolo, tre anni di garanzia dalla data di acquisto (termine di garanzia) sulla base delle seguenti disposizioni. La garanzia vale solo per i vizi di materiale e di lavorazione.

La garanzia non si estende alle parti soggette ad un normale degradamento e che siano quindi da considerarsi come pezzi soggetti ad usura (ad es. le batterie) né ai pezzi fragili come ad es. interruttori, batterie ricaricabili oppure pezzi in vetro.

Dalla presente garanzia sono escluse le richieste legate a casi di utilizzo non conforme oppure di abuso dell'articolo, oppure di utilizzo avvenuto non nell'ambito delle condizioni previste oppure del campo di impiego previsto, oppure in caso di non osservanza delle direttive riportate nelle istruzioni d'uso, a meno che il cliente non dimostri che sussista un vizio di materiale o di lavorazione che non sia riconducibile ad una delle circostanze riportate sopra.

Le richieste di garanzia possono essere avanzate solo entro il relativo termine, su presentazione dello scontrino originale di acquisto. Si prega quindi di conservare lo scontrino originale. Il termine di garanzia non sarà prolungato a seguito di eventuali riparazioni effettuate sulla base della garanzia, della garanzia obbligatoria prevista per legge oppure di accondiscendenza.

Ciò vale anche per le parti sostituite oppure riparate. In caso di contestazione rivolgersi dapprima alla hotline di assistenza sotto indicata oppure mettersi in contatto con noi via e-mail.

Laddove sussista un caso coperto dalla garanzia, l'articolo sarà - a nostra discrezione - da noi riparato gratuitamente, sostituito oppure sarà rimborsato il prezzo di acquisto. Non sussistono ulteriori diritti derivanti dalla garanzia.

I vostri diritti giuridici, in particolare i diritti di garanzia obbligatoria prevista dalla legge nei confronti del relativo venditore, non sono limitati dalla presente garanzia.

IAN: 452766\_2307

Assistenza Svizzera  
Tel.: 0800 56 44 33  
E-Mail: deltasport@lidl.ch

IAN 452766\_2307



FR/CH

FR/CH

FR/CH

FR/CH

IT/CH

IT/CH

IT/CH

IT/CH

IT/CH

IT/CH