

## PLASTIC WELDING GUN/ KUNSTSTOFF-SCHWEISSPISTOLE/ PISTOLET DE SOUDAGE POUR PLASTIQUE PKSP 50 B1

GB IE NI MT

### PLASTIC WELDING GUN

User manual

DE AT BE CH

### KUNSTSTOFF- SCHWEISSPISTOLE

Bedienungsanleitung

FR BE CH

### PISTOLET DE SOUDAGE POUR PLASTIQUE

Instructions d'utilisation et consignes  
de sécurité

NL BE

### LASPISTOOL VOOR KUNSTSTOF

Bedienings- en veiligheidsinstructies

IT CH MT

### PISTOLA SALDATRICE PER PLASTICA

Indicazioni per l'uso e per la sicurezza

ES

### PISTOLA SOLDADORA DE PLÁSTICO

Instrucciones de utilización y de  
seguridad

PT

### PISTOLA DE SOLDADURA DE PLÁSTICO

Instruções de utilização e de segurança

IAN 506389\_2507

AT

FR

ES

PT

BE

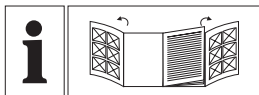

GB/IE/NI/MT	User manual	Page	5
DE/AT/BE/CH	Bedienungsanleitung	Seite	21
FR/BE/CH	Instructions d'utilisation et consignes de sécurité	Page	39
NL/BE	Bedienings- en veiligheidsinstructies	Pagina	58
IT/CH/MT	Indicazioni per l'uso e per la sicurezza	Pagina	74
ES	Instrucciones de utilización y de seguridad	Página	90
PT	Instruções de utilização e de segurança	Página	106

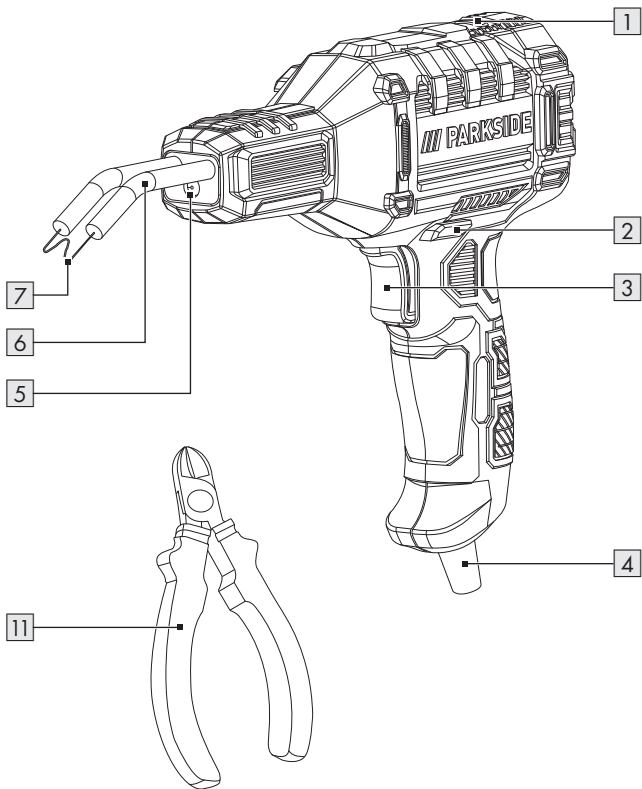
**A**

**B**

7



8



9

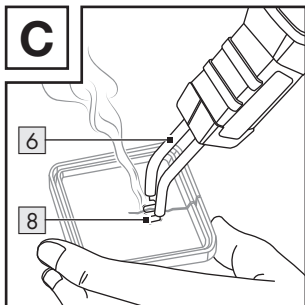

10

**C**

6

8

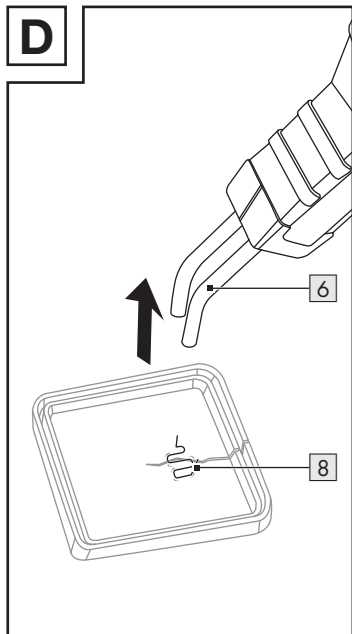
**D**

6

8

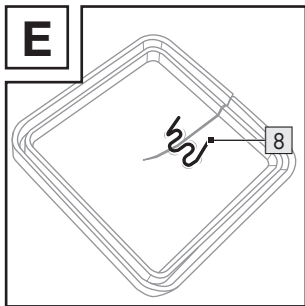
**E**

8

<b>List of pictograms used</b> .....	Page	6
<b>Introduction</b> .....	Page	7
Intended use .....	Page	8
Scope of delivery .....	Page	8
Description of parts .....	Page	9
Technical data .....	Page	9
<b>Safety instructions</b> .....	Page	10
<b>Before first use</b> .....	Page	12
Unpacking the product .....	Page	12
<b>Operation</b> .....	Page	13
Inserting the staple .....	Page	13
Switching on/off .....	Page	13
LED work light .....	Page	14
<b>Working instructions</b> .....	Page	14
<b>Cleaning and care</b> .....	Page	15
<b>Replacement parts/Accessories</b> .....	Page	15
<b>Disposal</b> .....	Page	16
<b>Warranty</b> .....	Page	17
Warranty claim procedure .....	Page	18
<b>Service</b> .....	Page	19

## List of pictograms used



**DANGER!** – Designating a hazard with high risk, which will result in death or severe injury if not avoided (e.g. risk of suffocation)



**WARNING!** – Designating a hazard with moderate risk, which can result in death or severe injury if not avoided (e.g. risk of electric shock)



**CAUTION!** – Designating a hazard with low risk, which could result in minor or moderate injury if not avoided (e.g. risk of scalding)



**NOTICE!** – Warns of possible damage to property/the product if not avoided (e.g. risk of short circuit)







Danger – risk of electric shock!



Read the user manual.



Alternating current/voltage

	Symbol for a Protection Class II product
<b>V~</b>	Voltage
<b>W</b>	Watt
	Always remove the mains plug from the mains socket before cleaning.
	Safety information
	Instructions for use
<b>CE</b>	CE mark indicates conformity with relevant EU directives applicable for this product.

## PLASTIC WELDING GUN

### ● Introduction

We congratulate you on the purchase of your new product. You have chosen a high quality product. The instructions for use are part of the product. They contain important information concerning safety, use and disposal. Before using the product, please familiarise yourself with all of the safety information and instructions for use. Only use the product as described and for the specified applications. If you pass the product on to anyone else, please ensure that you also pass on all the documentation with it.

## ● Intended use

- This product is intended for repairing a variety of plastic parts, such as:
  - Car bumpers
  - Temples (of sunglasses, reading glasses)
  - Decorative strips
  - Containers
  - Furniture

By pushing in the staples you can rejoin fractures and cracks in flat surfaces and angled joints.

- The LED work light  is intended to illuminate the immediate work area.
- Only use the product in dry indoor areas.
- The product is exclusively intended for domestic use.
- The product is not intended for commercial or industrial use.
- Only use the product as described and only for the indicated fields of application.
- Any other use or modification of the product is considered to be unauthorised use and entails considerable risk of accidents.
- The manufacturer assumes no liability for damages resulting from unauthorised use.

## ● Scope of delivery

### **WARNING!**

- ▶ The product and the packaging are not children's toys! Children must not play with plastic bags, sheets and small parts! There is a danger of choking and suffocation!

After unpacking the product, check if the delivery is complete and if all parts are in good condition. Remove all packaging materials before use.

- |                                       |                            |
|---------------------------------------|----------------------------|
| 1 Plastic welding gun                 | 50 Curved staples (0.8 mm) |
| 50 Flat staples (0.8 mm)              | 1 Side cutter              |
| 50 Outside corner staples<br>(0.6 mm) | 1 Carrying case            |
| 50 Inside corner staples<br>(0.8 mm)  | 1 User manual              |

## ● Description of parts

Before reading, unfold the pages containing the illustrations and familiarise yourself with all functions of the product.

(Fig. A)

- |    |                            |
|----|----------------------------|
| 1  | Control LED                |
| 2  | Switch lock                |
| 3  | On/off switch              |
| 4  | Mains cord with mains plug |
| 5  | LED work light             |
| 6  | Welding tongs              |
| 7  | Outside corner staple      |
| 11 | Side cutter                |

(Fig. B)

- |    |                      |
|----|----------------------|
| 8  | Curved staple        |
| 9  | Inside corner staple |
| 10 | Flat staple          |

## ● Technical data

Operating voltage:	230 V~, 50 Hz
Power consumption:	50 W
Duty cycle:	Operation: 12 s Rest period: 48 s

Max. temperature:	680 °C
Protection class:	II/□ (double insulation)



## Safety instructions

**BEFORE USING THE PRODUCT, FAMILIARISE YOURSELF WITH ALL OF THE SAFETY INFORMATION AND INSTRUCTIONS FOR USE! WHEN PASSING THIS PRODUCT ON TO OTHERS, ALSO INCLUDE ALL THE DOCUMENTS!**

In the case of damage resulting from non-compliance with these operating instructions the warranty claim becomes invalid! No liability is accepted for consequential damage! In the case of material damage or personal injury caused by incorrect handling or non-compliance with the safety instructions, no liability is accepted!

- This device can be used by persons with reduced physical, sensory or mental capabilities or lack of experience and

knowledge if they are supervised or have been instructed on how to use the appliance safely and understand the hazards involved.

Children must not play with the device.

The device and its connecting cable must be kept out of the reach of children.

- If the mains cord is damaged, it must be replaced by the manufacturer, its service agent or similarly qualified persons in order to avoid a hazard.

**⚠ DANGER! Danger of death and accidents for toddlers and children!** Never leave children unsupervised with the packaging material. The packaging material represents a danger of suffocation. Children frequently underestimate the dangers. Always keep children away from the packaging material.

**⚠ WARNING! Risk of electric shock!**

- Do not use the product if the welding tongs, mains cord or mains plug are damaged.
- Do not open the product.

**⚠ CAUTION! Risk of burns!**

- Do not touch the heated welding tongs or the heated staple. Allow the product to cool down before:
  - inserting a staple into the welding tongs
  - cleaning or storing the product.
- Only allow the product to cool down in the air after use. Do not immerse the product in water to cool it down.

### **⚠ CAUTION! Risk of fire!**

- Place the hot product on a suitable holder or a fireproof base.
- Keep the product away from flammable materials.
- Never leave the switched on product unattended.

### **⚠ CAUTION! Risk of injury!**

- Keep your hands away from the heated workpiece. The heat can be emitted through the workpiece.
- In the event of danger, remove the mains plug from the socket-outlet immediately.
- Wear following personal protective equipment while working with the product:
  - Protective gloves
  - Face mask
  - Work apron

### **⚠ CAUTION! Risk of poisoning!**

- Do not inhale any vapours.
- Always ensure that the workplace is adequately ventilated during long periods of work where hazardous vapours may be produced.

## **● Before first use**

### **● Unpacking the product**

1. Take the product out of the packaging and remove all packaging materials and plastic wrappings.
2. Check to make sure that all listed parts are included (see “Scope of delivery”).
3. Check whether the product and all parts are in good condition, if any damage or defect is detected, do not use the product, but follow the procedure described in chapter “Warranty”.

## ● **Operation**

### ● **Inserting the staple**

- Select a staple that is suitable for repairing the fracture or crack (Fig. B):

Staple	Staple
<b>7</b> Outside corner staple	<b>9</b> Inside corner staple
<b>8</b> Curved staple	<b>10</b> Flat staple

- Insert both ends of the staple into the openings of the welding tongs **6** as far as they will go (Fig. A).

### ● **Switching on/off**

#### **Switching on**

1. Connect the mains plug **4** to a suitable socket-outlet.
2. Press and hold the switch lock **2**.
3. Press and hold the on/off switch **3**.  
Release the switch lock **2**.

Control LED <b>1</b>	Meaning
Lights up red	Welding tongs <b>6</b> are heating up
Lights up green	Operating temperature is reached

#### **Switching off**

1. Release the on/off switch **3**.
2. After use:
  - Remove the mains plug **4** from the socket-outlet.
  - Place the product on a suitable holder or a fireproof base until the welding tongs **6** have cooled down.

## ● LED work light

### NOTE

- ▶ Improve visibility in poorly lit areas: This product is equipped with a LED work light **5** to illuminate the immediate working area.
- As soon as the product is switched on: The LED work light **5** switches on immediately.

## ● Working instructions

### ⚠ **NOTICE! Risk of product damage!**

- ▶ Operate the product for a maximum of 12 seconds at a time. Allow the product to rest for at least 48 seconds before using it again.

### NOTE

- ▶ Test the product on a similar workpiece before repairing the actual workpiece.

(Fig. C, D, E)

1. Insert the desired staple into the welding tongs **6** (see “Inserting the staple”).
2. Switch on the product. Wait until the operating temperature has been reached (see “Switching on/off”).
3. Place the hot staple on the fracture or crack in the workpiece. The plastic surface of the workpiece softens due to the staple’s heat.  
Gently push the staple into the workpiece’s surface. Do not apply too much pressure. Push the staple in far enough to be flush with the workpiece’s surface.

4. As soon as the staple has been pushed into the workpiece's surface: Switch off the product (see "Switching on/off").
5. Use the side cutter **11** to hold the staple in position. Carefully pull the welding tongs **6** off the staple.
6. Pinch off any protruding remnants of the staple with the side cutter **11**.

## ● Cleaning and care

### CAUTION! Risk of injury!



Before cleaning: Remove the mains plug **4** from the socket-outlet. Allow the product to cool down.

- Do not immerse the product in water or other liquids.
- Do not allow liquids to enter the inside of the product.
- Do not use chemical, alkaline, abrasive or other aggressive detergents or disinfectants to clean this product as they might be harmful to its surfaces.
- Keep the product clean, dust-free, dry and free from oil or grease.
- Clean the product with a soft, dry and lint-free cloth.
- The product is maintenance-free.
- Store the product in the carrying case when not in use.

## ● Replacement parts/Accessories

- Customers can obtain compatible replacement parts and accessories via [www.optimex-shop.com](http://www.optimex-shop.com).
- Have the order number ready for your order.
- Orders can only be placed and processed online.

- Contact the Lidl service hotline (see “Service”) for further information.

Part	Order number
7 Outside corner staples (0.6 mm)	99950638902
8 Curved staples (0.8 mm)	99950638904
9 Inside corner staples (0.8 mm)	99950638903
10 Flat staples (0.8 mm)	99950638901

## ● Disposal

The packaging is made entirely of recyclable materials, which you may dispose of at local recycling facilities.



Observe the marking of the packaging materials for waste separation, which are marked with abbreviations (a) and numbers (b) with following meaning: 1–7: plastics/20–22: paper and fibreboard/80–98: composite materials.

## Product:



Points de collecte sur [www.quefairede mesdechets.fr](http://www.quefairede mesdechets.fr)  
Privilégiez la réparation ou le don de votre appareil !

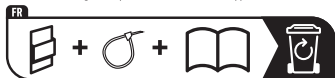

The product incl. accessories and packaging materials are recyclable and are subject to extended producer responsibility. Dispose them separately, following the illustrated Info-tri (sorting information), for better waste treatment.

The Triman logo is valid in France only.



Contact your local refuse disposal authority for more details of how to dispose of your worn-out product.



To help protect the environment, please dispose of the product properly when it has reached the end of its useful life and not in the household waste. Information on collection points and their opening hours can be obtained from your local authority.

## ● Warranty

The product has been manufactured to strict quality guidelines and meticulously examined before delivery. In the event of material or manufacturing defects you have legal rights against the retailer of this product. Your legal rights are not limited in any way by our warranty detailed below.

The warranty for this product is 3 years from the date of purchase. The warranty period begins on the date of purchase. Keep the original sales receipt in a safe location as this document is required as proof of purchase.

Any damage or defects already present at the time of purchase must be reported without delay after unpacking the product.

Should the product show any fault in materials or manufacture within 3 years from the date of purchase, we will repair or replace it – at our choice – free of charge to you. The warranty period is not extended as a result of a claim being granted. This also applies to replaced and repaired parts.

This warranty becomes void if the product has been damaged, or used or maintained improperly.

The warranty covers material or manufacturing defects. This warranty does not cover product parts subject to normal wear and tear, thus considered consumables (e.g. batteries, rechargeable batteries, tubes, cartridges), nor damage to fragile parts, e.g. switches or glass parts.

## ● **Warranty claim procedure**

So that your request can be processed quickly, please observe the following instructions:

For all inquiries, please have the receipt and item number (IAN 506389\_2507) ready as proof of purchase.

The article number can be taken from the identification label on the product, engraving on the product, the front cover of your manual (at the bottom left), or the sticker on the back or bottom of the product.

If malfunctions or other defects arise, first contact the service department indicated below by phone or email.

You can then send a product recorded as defective to the communicated service address postage-free, making sure to enclose proof of purchase (receipt) and information on the details of the defect and when it occurred.



You can download and view this and numerous other manuals at [parkside-diy.com](http://parkside-diy.com). This QR code takes you directly to [parkside-diy.com](http://parkside-diy.com). Choose your country and use the search screen to search for the operating instructions. Entering the item number (IAN) 506389\_2507 takes you to the operating instructions for your item.

## ● Service



### **Service Great Britain**

Tel.: 08000518970

Contact form on [parkside-diy.com](http://parkside-diy.com)

**IAN 506389\_2507**



### **Service Ireland**

Tel.: 1800851251

Contact form on [parkside-diy.com](http://parkside-diy.com)

**IAN 506389\_2507**

NI

### **Service Northern Ireland**

Tel.: 08081013435

Contact form on *parkside-diy.com*

**IAN 506389\_2507**

MT

### **Service Malta**

Tel.: 80065168

Contact form on *parkside-diy.com*

**IAN 506389\_2507**



<b>Liste der verwendeten Piktogramme/ Symbole</b> .....	Seite	21
<b>Einleitung</b> .....	Seite	23
Bestimmungsgemäße Verwendung .....	Seite	24
Lieferumfang .....	Seite	25
Teilebeschreibung .....	Seite	25
Technische Daten .....	Seite	26
<b>Sicherheitshinweise</b> .....	Seite	26
<b>Vor der ersten Verwendung</b> .....	Seite	29
Produkt auspacken .....	Seite	29
<b>Betrieb</b> .....	Seite	29
Klammer einsetzen .....	Seite	29
Ein-/ausschalten .....	Seite	30
LED-Arbeitsleuchte .....	Seite	31
<b>Arbeitshinweise</b> .....	Seite	31
<b>Reinigung und Pflege</b> .....	Seite	32
<b>Ersatzteile/Zubehör</b> .....	Seite	33
<b>Entsorgung</b> .....	Seite	33
<b>Garantie</b> .....	Seite	35
Abwicklung im Garantiefall .....	Seite	36
<b>Service</b> .....	Seite	38

## Liste der verwendeten Piktogramme/Symbole



**GEFAHR!** – Bezeichnet eine Gefahr mit hohem Risikograd, die, wenn sie nicht vermieden wird, den Tod oder eine schwere Verletzung zur Folge hat (z. B. Erstickungsgefahr)



**WARNUNG!** – Bezeichnet eine Gefahr mit mittlerem Risikograd, die, wenn sie nicht vermieden wird, den Tod oder eine schwere Verletzung zur Folge haben kann (z. B. Stromschlagrisiko)



**VORSICHT!** – Bezeichnet eine Gefahr mit niedrigem Risikograd, die, wenn sie nicht vermieden wird, eine leichte bis mäßige Verletzung zur Folge haben kann (z. B. Verbrühungsgefahr)



**ACHTUNG!** – Warnt vor möglichen Sachschäden (z. B. Kurzschlussgefahr)







Gefahr – Risiko eines Stromschlags!



Lesen Sie die Bedienungsanleitung.



Wechselstrom/-spannung

	Symbol für ein Produkt der Schutzklasse II
<b>V~</b>	Spannung
<b>W</b>	Watt
	Ziehen Sie vor der Reinigung stets den Netzstecker aus der Steckdose.
	Sicherheitshinweise
	Handlungsanweisungen
<b>CE</b>	Das CE-Zeichen bestätigt Konformität mit den für das Produkt zutreffenden EU-Richtlinien.

## KUNSTSTOFF-SCHWEISSPISTOLE

### ● Einleitung

Wir beglückwünschen Sie zum Kauf Ihres neuen Produkts. Sie haben sich damit für ein hochwertiges Produkt entschieden. Die Bedienungsanleitung ist Teil dieses Produkts. Sie enthält wichtige Hinweise für Sicherheit, Gebrauch und Entsorgung. Machen Sie sich vor der Benutzung des Produkts mit allen Bedien- und Sicherheitshinweisen vertraut. Benutzen Sie das Produkt nur wie beschrieben und für die angegebenen Einsatzbereiche. Händigen Sie alle Unterlagen bei Weitergabe des Produkts an Dritte mit aus.

## ● Bestimmungsgemäße Verwendung

- Dieses Produkt ist zur Reparatur verschiedener Kunststoffteile vorgesehen, wie zum Beispiel:
  - Autostoßstangen
  - Brillenbügel (von Sonnenbrillen, Lesebrillen)
  - Zierleisten
  - Behälter
  - Möbel

Durch das Hineindrücken der Klammern können Sie Bruchstellen und Risse bei ebenen Flächen und Winkelverbindungen wieder zusammenfügen.

- Die LED-Arbeitsleuchte **5** ist dazu bestimmt, den direkten Arbeitsbereich zu beleuchten.
- Verwenden Sie das Produkt nur in trockenen Innenräumen.
- Das Produkt ist ausschließlich für den privaten Gebrauch bestimmt.
- Das Produkt ist nicht für den gewerblichen oder industriellen Einsatz bestimmt.
- Benutzen Sie das Produkt nur wie beschrieben und für die angegebenen Einsatzbereiche.
- Jede andere Verwendung oder Veränderung des Produkts gilt als nicht bestimmungsgemäß und birgt erhebliche Unfallgefahren.
- Für aus bestimmungswidriger Verwendung entstandene Schäden übernimmt der Hersteller keine Haftung.

## ● Lieferumfang

### **WARNUNG!**

- ▶ Das Produkt und die Verpackungsmaterialien sind kein Kinderspielzeug! Kinder dürfen nicht mit Kunststoffbeuteln, Folien und Kleinteilen spielen! Es besteht Verschluckungs- und Erstickungsgefahr!

Überprüfen Sie nach dem Auspacken des Produkts, ob die Lieferung vollständig ist und ob alle Teile in ordnungsgemäßem Zustand sind. Entfernen Sie vor der Verwendung sämtliche Verpackungsmaterialien.

1 Kunststoff-Schweißpistole	50 Wellenklammern (0,8 mm)
50 Flachklammern (0,8 mm)	1 Seitenschneider
50 Außeneckenklammern (0,6 mm)	1 Tragekoffer
50 Inneneckenklammern (0,8 mm)	1 Bedienungsanleitung



## ● Teilebeschreibung

Schlagen Sie vor dem Lesen die Seiten mit den Abbildungen auf und machen Sie sich mit allen Funktionen des Produkts vertraut.

(Abb. A)

-  Kontroll-LED
-  Einschaltsperr
-  Ein-/Aus-Schalter
-  Anschlussleitung mit Netzstecker
-  LED-Arbeitsleuchte
-  Schweißzange
-  Außeneckenklammer
-  Seitenschneider

(Abb. B)

-  Wellenklammer
-  Inneneckenklammer
-  Flachklammer

## ● Technische Daten

Betriebsspannung:	230 V~, 50 Hz
Leistungsaufnahme:	50 W
Arbeitszyklus:	Betrieb: 12 s Pause: 48 s
Max. Temperatur:	680 °C
Schutzklasse:	II/□ (Doppelisolierung)



### Sicherheitshinweise

**MACHEN SIE SICH VOR DER  
BENUTZUNG DES PRODUKTS  
MIT ALLEN SICHERHEITS- UND  
BEDIENHINWEISEN VERTRAUT! WENN  
SIE DIESES PRODUKT AN ANDERE  
WEITERGEBEN, GEBEN SIE AUCH ALLE  
DOKUMENTE WEITER!**

Im Falle von Schäden aufgrund der Nichteinhaltung dieser Bedienungsanleitung erlischt Ihr Garantieanspruch! Für Folgeschäden wird keine Haftung übernommen!

Im Falle von Sach- oder Personenschäden aufgrund einer unsachgemäßen Benutzung oder Nichteinhaltung der Sicherheits-hinweise wird keine Haftung übernommen!

- Dieses Gerät kann von Personen mit eingeschränkten körperlichen, sensorischen oder geistigen Fähigkeiten oder Personen mit mangelnder Erfahrung und mangelnden Kenntnissen benutzt werden, wenn sie beaufsichtigt werden oder bezüglich des sicheren Gebrauchs des Gerätes unterwiesen wurden und die damit verbundenen Gefahren verstehen. Kinder dürfen nicht mit dem Gerät spielen. Das Gerät und seine Anschlussleitung sind von Kindern fernzuhalten.
- Wenn die Anschlussleitung dieses Produkts beschädigt wird, muss sie durch den Hersteller oder seinen Kundendienst oder eine ähnlich qualifizierte Person ersetzt werden, um Gefährdungen zu vermeiden.

**⚠ GEFAHR! Lebens- und Unfallgefahr für Kleinkinder und Kinder!** Lassen Sie Kinder niemals unbeaufsichtigt mit dem Verpackungsmaterial. Es besteht Erstickungsgefahr durch Verpackungsmaterial. Kinder unterschätzen häufig die Gefahren. Halten Sie Kinder stets vom Verpackungsmaterial fern.

**⚠ WARNUNG! Stromschlagrisiko!**

- Verwenden Sie das Produkt nicht, wenn die Schweißzange, die Anschlussleitung oder der Netzstecker beschädigt sind.
- Öffnen Sie das Produkt nicht.

**⚠ VORSICHT! Verbrennungsrisiko!**

- Berühren Sie nicht die erhitzte Schweißzange oder die erhitzte Klammer. Lassen Sie das Produkt abkühlen, bevor Sie:
  - eine Klammer in die Schweißzange einsetzen,
  - das Produkt reinigen oder lagern.
- Lassen Sie das Produkt nach der Arbeit nur an der Luft abkühlen. Tauchen Sie das Produkt nicht in Wasser, um es abzukühlen.

**⚠ VORSICHT! Brandrisiko!**

- Legen Sie das heiße Produkt auf einer geeigneten Halterung oder einer feuerfesten Unterlage ab.
- Halten Sie das Produkt von brennbaren Materialien fern.
- Lassen Sie das eingeschaltete Produkt nie unbeaufsichtigt.

**⚠ VORSICHT! Verletzungsrisiko!**

- Halten Sie Ihre Hände vom erhitzten Werkstück fern. Die Hitze kann durch das Werkstück hindurch abgegeben werden.
- Ziehen Sie bei Gefahr sofort den Netzstecker aus der Steckdose.

- Tragen Sie bei der Arbeit mit dem Produkt folgende persönliche Schutzausrüstung:
  - Schutzhandschuhe
  - Gesichtsmaske
  - Arbeitsschürze

### **⚠ VORSICHT! Vergiftungsrisiko!**

- Atmen Sie keine Dämpfe ein.
- Sorgen Sie bei längeren Arbeiten, bei denen gesundheitsgefährdende Dämpfe entstehen können, immer für eine ausreichende Belüftung der Arbeitsstätte.

## ● **Vor der ersten Verwendung**

### ● **Produkt auspacken**

1. Entnehmen Sie das Produkt aus der Verpackung und entfernen Sie sämtliche Verpackungsmaterialien und Schutzfolien.
2. Prüfen Sie, ob alle Teile vorhanden sind und ob der beschriebene Lieferumfang vollständig ist (siehe „Lieferumfang“).
3. Überprüfen Sie, ob sich das Produkt und sämtliche Teile in gutem Zustand befinden. Sollten Sie eine Beschädigung oder einen Defekt feststellen, verwenden Sie das Produkt nicht, sondern verfahren Sie wie im Kapitel „Garantie“ beschrieben.

## ● **Betrieb**

### ● **Klammer einsetzen**

- Wählen Sie eine Klammer aus, die für die Reparatur der Bruchstelle bzw. des Risses geeignet ist (Abb. B):

Klammer	Klammer
7 Außeneckenklammer	9 Inneneckenklammer
8 Wellenklammer	10 Flachklammer

- Setzen Sie beide Enden der Klammer bis zum Anschlag in die Öffnungen der Schweißzange 6 ein (Abb. A).

## ● Ein-/ausschalten

### Einschalten

1. Verbinden Sie den Netzstecker 4 mit einer geeigneten Steckdose.
2. Halten Sie die Einschaltsperrleiste 2 gedrückt.
3. Halten Sie den Ein-/Aus-Schalter 3 gedrückt.  
Lassen Sie die Einschaltsperrleiste 2 los.

Kontroll-LED 1	Bedeutung
Leuchtet rot	Schweißzange 6 wird aufgeheizt
Leuchtet grün	Betriebstemperatur ist erreicht

### Ausschalten

1. Lassen Sie den Ein-/Aus-Schalter 3 los.
2. Nach der Verwendung:
  - Ziehen Sie den Netzstecker 4 aus der Steckdose.
  - Legen Sie das Produkt auf eine geeignete Halterung oder eine feuerfeste Unterlage, bis die Schweißzange 6 abgekühlt ist.

## ● LED-Arbeitsleuchte

### HINWEIS

- ▶ Sicht in schlecht beleuchteten Bereichen verbessern: Dieses Produkt ist mit einer LED-Arbeitsleuchte **5** ausgestattet, um den unmittelbaren Arbeitsbereich zu beleuchten.
- Sobald das Produkt eingeschaltet wird: Die LED-Arbeitsleuchte **5** schaltet sich sofort ein.

## ● Arbeitshinweise

### **⚠ ACHTUNG! Risiko von Produktschäden!**

- ▶ Betreiben Sie das Produkt maximal 12 Sekunden lang am Stück. Lassen Sie das Produkt mindestens 48 Sekunden lang ruhen, bevor Sie es erneut verwenden.



### HINWEIS

- ▶ Testen Sie das Produkt an einem ähnlichen Werkstück, bevor Sie das eigentliche Werkstück reparieren.

(Abb. C, D, E)

1. Setzen Sie die gewünschte Klammer in die Schweißzange **6** ein (siehe „Klammer einsetzen“).
2. Schalten Sie das Produkt ein. Warten Sie, bis die Betriebstemperatur erreicht ist (siehe „Ein-/ausschalten“).
3. Setzen Sie die heiße Klammer auf die Bruchstelle bzw. den Riss am Werkstück. Die Kunststoffoberfläche des Werkstücks wird aufgrund der Hitze der Klammer aufgeweicht.

Drücken Sie die Klammer vorsichtig in die Oberfläche des Werkstücks. Üben Sie keinen zu starken Druck aus. Drücken Sie die Klammer so weit hinein, dass sie mit der Oberfläche des Werkstücks bündig abschließt.

4. Sobald die Klammer in die Oberfläche des Werkstücks gedrückt wurde: Schalten Sie das Produkt aus (siehe „Ein-/ ausschalten“).
5. Verwenden Sie den Seitenschneider , um die Klammer in Position zu halten. Ziehen Sie die Schweißzange  vorsichtig von der Klammer ab.
6. Kneifen Sie überstehende Reste der Klammer mit dem Seitenschneider  ab.

## ● Reinigung und Pflege

### **VORSICHT! Verletzungsrisiko!**



Vor der Reinigung: Ziehen Sie den Netzstecker  aus der Steckdose. Lassen Sie das Produkt abkühlen.

- Tauchen Sie das Produkt niemals in Wasser oder in andere Flüssigkeiten.
- Achten Sie darauf, dass keine Flüssigkeiten in das Innere des Produkts gelangen.
- Verwenden Sie zur Reinigung des Produkts keine chemischen, alkalischen, scheuernden oder anderen aggressiven Reinigungsmittel oder Desinfektionsmittel, da diese die Oberflächen angreifen können.
- Halten Sie das Produkt sauber, staubfrei, trocken und frei von Öl oder Schmierfetten.
- Reinigen Sie das Produkt mit einem weichen, trockenen und fusselfreien Tuch.
- Das Produkt ist wartungsfrei.

- Bewahren Sie das Produkt bei Nichtgebrauch im Tragekoffer auf.

## ● Ersatzteile/Zubehör

- Kunden können kompatible Ersatzteile und Zubehör über [www.optimex-shop.com](http://www.optimex-shop.com) beziehen.
- Halten Sie die Bestellnummer für Ihre Bestellung bereit.
- Bestellungen können nur online aufgegeben und bearbeitet werden.
- Wenden Sie sich für weitere Informationen an die Lidl-Service-Hotline (siehe „Service“).

Teil	Bestellnummer
7 Außeneckenklammern (0,6 mm)	99950638902
8 Wellenklammern (0,8 mm)	99950638904
9 Inneneckenklammern (0,8 mm)	99950638903
10 Flachklammern (0,8 mm)	99950638901

## ● Entsorgung

Die Verpackung besteht aus umweltfreundlichen Materialien, die Sie über die örtlichen Recyclingstellen entsorgen können.



Beachten Sie die Kennzeichnung der Verpackungsmaterialien bei der Abfalltrennung, diese sind gekennzeichnet mit Abkürzungen (a) und Nummern (b) mit folgender Bedeutung: 1–7: Kunststoffe/20–22: Papier und Pappe/80–98: Verbundstoffe.

## Produkt:

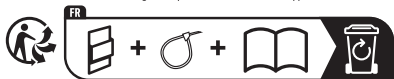

Das Produkt inkl. Zubehör und die Verpackungsmaterialien sind recyclebar und unterliegen einer erweiterten Herstellerverantwortung.

Entsorgen Sie diese getrennt, den abgebildeten Info-tri (Sortierinformation) folgend, für eine bessere Abfallbehandlung.

Das Triman-Logo gilt nur für Frankreich.



Möglichkeiten zur Entsorgung des ausgedienten Produkts erfahren Sie bei Ihrer Gemeinde- oder Stadtverwaltung.



### Gerät entsorgen

Das Symbol der durchgestrichenen Mülltonne bedeutet, dass dieses Gerät am Ende der Nutzungszeit nicht über den Haushaltsmüll entsorgt werden darf. Das Gerät ist bei eingerichteten Sammelstellen, Wertstoffhöfen oder Entsorgungsbetrieben abzugeben. Zudem sind Verreiber von Elektro- und Elektronikgeräten sowie Verreiber von Lebensmitteln zur Rücknahme verpflichtet. LIDL bietet Ihnen Rückgabemöglichkeiten direkt in den Filialen und Märkten an. Rückgabe und Entsorgung sind für Sie kostenfrei. Beim Kauf eines Neugerätes haben Sie das Recht, ein entsprechendes Altgerät unentgeltlich zurückzugeben.

Zusätzlich haben Sie die Möglichkeit, unabhängig vom Kauf eines Neugerätes, unentgeltlich (bis zu drei) Altgeräte abzugeben, die in keiner Abmessung größer als 25 cm sind.

Bitte löschen Sie vor der Rückgabe alle personenbezogenen Daten.

Bitte entnehmen Sie vor der Rückgabe Batterien oder Akkumulatoren, die nicht vom Altgerät umschlossen sind, sowie Lampen, die zerstörungsfrei entnommen werden können und führen diese einer separaten Sammlung zu.

## ● **Garantie**

Das Produkt wurde nach strengen Qualitätsrichtlinien hergestellt und vor der Auslieferung sorgfältig geprüft. Im Falle von Material- oder Herstellungsfehlern haben Sie gegenüber dem Verkäufer des Produkts gesetzliche Rechte. Ihre gesetzlichen Rechte werden in keiner Weise durch unsere unten aufgeführte Garantie eingeschränkt.

Die Garantie für dieses Produkt beträgt 3 Jahre ab Kaufdatum. Die Garantiezeit beginnt mit dem Kaufdatum. Bewahren Sie den Originalkaufbeleg an einem sicheren Ort auf, da dieses Dokument als Nachweis des Kaufs erforderlich ist.

Alle Schäden oder Mängel, die bereits zum Zeitpunkt des Kaufs vorhanden sind, müssen unverzüglich nach dem Auspacken des Produkts gemeldet werden.

Sollte das Produkt innerhalb von 3 Jahren ab Kaufdatum einen Material- oder Herstellungsfehler aufweisen, werden wir es – nach unserer Wahl – kostenlos für Sie reparieren oder ersetzen. Die Garantiezeit verlängert sich durch einen stattgegebenen Gewährleistungsanspruch nicht. Dies gilt auch für ersetzte und reparierte Teile.

Diese Garantie erlischt, wenn das Produkt beschädigt oder unsachgemäß verwendet oder gewartet wurde.

Die Garantie deckt Material- und Herstellungsfehler ab. Diese Garantie erstreckt sich weder auf Produktteile, die normalem Verschleiß unterliegen, und somit als Verschleißteile gelten (z. B. Batterien, Akkus, Schläuche, Farbpatronen), noch auf Schäden an zerbrechlichen Teilen, z. B. Schalter oder Teile aus Glas.

## ● **Abwicklung im Garantiefall**

Um eine schnelle Bearbeitung Ihres Anliegens zu gewährleisten, folgen Sie bitte den folgenden Hinweisen:

Bitte halten Sie für alle Anfragen den Kassenbon und die Artikelnummer (IAN 506389\_2507) als Nachweis für den Kauf bereit.

Die Artikelnummer entnehmen Sie bitte dem Typenschild am Produkt, einer Gravur am Produkt, dem Titelblatt Ihrer Anleitung (unten links) oder dem Aufkleber auf der Rück- oder Unterseite des Produktes.

Sollten Funktionsfehler oder sonstige Mängel auftreten kontaktieren Sie zunächst die nachfolgend benannte Serviceabteilung telefonisch oder per EMail.

Ein als defekt erfasstes Produkt können Sie dann unter Beifügung des Kaufbelegs (Kassenbon) und der Angabe, worin der Mangel besteht und wann er aufgetreten ist, für Sie portofrei an die Ihnen mitgeteilte Service Anschrift übersenden.



Auf [parkside-diy.com](https://www.parkside-diy.com) können Sie diese und viele weitere Handbücher einsehen und herunterladen. Mit diesem QR-Code gelangen Sie direkt auf [parkside-diy.com](https://www.parkside-diy.com). Wählen Sie Ihr Land aus, und suchen Sie über die Suchmaske nach den Bedienungsanleitungen. Mittels Eingabe der Artikelnummer (IAN) 506389\_2507 gelangen Sie zur Bedienungsanleitung für Ihren Artikel.

## ● Service

### **(DE) Service Deutschland**

Tel.: 08008855300

Kontaktformular auf *parkside-diy.com*

**IAN 506389\_2507**

### **(AT) Service Österreich**

Tel.: 0800447750

Kontaktformular auf *parkside-diy.com*

**IAN 506389\_2507**

### **(BE) Service Belgien**

Tel.: 080012614

Kontaktformular auf *parkside-diy.com*

**IAN 506389\_2507**

### **(CH) Service Schweiz**

Tel.: 0800563601

Kontaktformular auf *parkside-diy.com*

**IAN 506389\_2507**



<b>Liste des pictogrammes/symboles utilisés</b>	Page	40
<b>Introduction</b>	Page	41
Utilisation conforme aux prescriptions	Page	41
Contenu de l'emballage	Page	42
Description des pièces	Page	43
Données techniques	Page	43
<b>Consignes de sécurité</b>	Page	44
<b>Avant la première utilisation</b>	Page	47
Déballage du produit	Page	47
<b>Fonctionnement</b>	Page	47
Insérer une attache	Page	47
Allumer/éteindre	Page	47
Éclairage à LED du plan de travail	Page	48
<b>Remarques sur le travail</b>	Page	48
<b>Nettoyage et entretien</b>	Page	49
<b>Pièces de rechange/accessoires</b>	Page	50
<b>Mise au rebut</b>	Page	51
<b>Garantie</b>	Page	52
Faire valoir sa garantie	Page	55
<b>Service après-vente</b>	Page	56

## Liste des pictogrammes/symboles utilisés



**DANGER !** – Indique un danger avec un risque élevé, qui, s'il n'est pas évité, peut entraîner la mort ou une blessure grave (par ex. risque d'étouffement ou d'asphyxie)



**AVERTISSEMENT !** – Indique un danger avec un risque modéré, qui, s'il n'est pas évité, peut entraîner la mort ou une blessure grave (par ex. risque de décharge électrique)



**PRUDENCE !** – Indique un danger avec un faible risque, qui, s'il n'est pas évité, peut entraîner une blessure légère à modérée (par ex. risque de brûlures)



**ATTENTION !** – Avertit du risque d'éventuels dommages matériels (par ex. risque de court-circuit)



Danger – risque d'électrocution !





Lisez le mode d'emploi.



Courant alternatif/tension alternative



Symbole pour un produit de la classe de protection II

<b>V~</b>	Tension
<b>W</b>	Watt
	Avant le nettoyage, débranchez la fiche secteur de la prise de courant.
	Consignes de sécurité
	Instructions de manipulation
<b>CE</b>	Le sigle CE confirme la conformité aux directives de l'UE applicables au produit.

## **PISTOLET DE SOUDAGE POUR PLASTIQUE**

### ● **Introduction**

Nous vous félicitons pour l'achat de votre nouveau produit. Vous avez opté pour un produit de grande qualité. Le mode d'emploi fait partie intégrante de ce produit. Il contient des indications importantes pour la sécurité, l'utilisation et la mise au rebut. Veuillez lire consciencieusement toutes les indications d'utilisation et de sécurité du produit. Ce produit doit uniquement être utilisé conformément aux instructions et dans les domaines d'application spécifiés. Lors d'une cession à tiers, veuillez également remettre tous les documents.

### ● **Utilisation conforme aux prescriptions**

- Ce produit est destiné à la réparation de différentes pièces en plastique, comme par ex :
  - Pare-chocs de voiture
  - Branches de lunettes (de soleil, de lecture)

- Moulures
- Récipients
- Meubles

Les attaches à enfoncer permettent de recoller les cassures et les fissures sur les surfaces planes et les raccords angulaires.

- L'éclairage à LED du plan de travail **5** est conçu pour éclairer directement la zone de travail.
- Utilisez le produit seulement à l'intérieur de locaux secs.
- Le produit est exclusivement destiné à un usage domestique.
- Le produit n'est pas prévu pour une utilisation commerciale ou industrielle.
- Utilisez le produit seulement comme décrit et pour les domaines d'application indiqués.
- Toute autre utilisation ou modification du produit est considérée comme non conforme aux prescriptions et comporte des risques d'accident importants.
- Le fabricant ne peut être tenu responsable des dommages résultant d'une utilisation non conforme.

## ● Contenu de l'emballage

### **AVERTISSEMENT !**

- ▶ Le produit et les matériaux d'emballage ne sont pas des jouets pour les enfants ! Les enfants ne sont pas autorisés à jouer avec des sacs en plastique, des films et des petites pièces ! Il existe un danger d'asphyxie et d'ingestion !

Après le déballage du produit, vérifiez l'exhaustivité du contenu de l'emballage et si toutes les pièces sont en parfait état. Retirez tous les matériaux d'emballage avant l'utilisation.

- |   |   |
|---|---|
| 1 Pistolet de soudage pour plastique        | 50 Attaches pour angles intérieurs (0,8 mm) |
| 50 Attaches plates (0,8 mm)                 | 50 Attaches ondulées (0,8 mm)               |
| 50 Attaches pour angles extérieurs (0,6 mm) | 1 Pince coupante                            |
|   | 1 Mallette                                  |
|   | 1 Mode d'emploi                             |

## ● Description des pièces

Avant de lire, dépliez la page des figures et familiarisez-vous avec toutes les fonctionnalités du produit.

(Fig. A)

- 1 LED de contrôle
- 2 Commutateur de blocage
- 3 Interrupteur marche/arrêt
- 4 Cordon d'alimentation avec fiche secteur
- 5 Éclairage à LED du plan de travail
- 6 Pince à souder

- 7 Attaches pour angles extérieurs
- 11 Pince coupante

(Fig. B)

- 8 Attache ondulée
- 9 Attaches pour angles intérieurs
- 10 Attache plate

## ● Données techniques

Tension de fonctionnement :	230 V~, 50 Hz
Consommation d'énergie :	50 W
Cycle de travail :	Fonctionnement : 12 s Pause : 48 s
Température max. :	680 °C
Classe de protection :	II/□ (double isolation)



## Consignes de sécurité

**AVANT L'UTILISATION DU PRODUIT, FAMILIARISEZ-VOUS AVEC TOUTES LES CONSIGNES DE SÉCURITÉ ET DE FONCTIONNEMENT ! TRANSMETTEZ TOUS LES DOCUMENTS CONCERNANT LE PRODUIT LORSQUE VOUS LE DONNEZ À UN TIERS !**

Dans le cas de dommages résultant du non-respect des instructions du mode d'emploi, le recours à la garantie est annulé ! Toute responsabilité est déclinée en cas de dommages consécutifs ! Aucune responsabilité n'est assumée en cas de dommages matériels ou de blessures résultant d'une utilisation inappropriée ou du non-respect des consignes de sécurité !

- Cet appareil peut être utilisé par des personnes ayant des capacités physiques, sensorielles ou mentales limitées ou des personnes manquant d'expérience et ayant des connaissances réduites,

à condition qu'elles soient surveillées ou qu'elles aient reçu des instructions concernant l'utilisation en toute sécurité de l'appareil et aient compris les risques encourus.

Les enfants ne doivent pas jouer avec cet appareil. L'appareil et son cordon d'alimentation doivent être tenus hors de la portée des enfants.

- Si le cordon d'alimentation électrique de ce produit est endommagé, il doit être remplacé soit par le fabricant ou par son service après-vente ou soit par un personnel qualifié afin d'éviter tout danger.

**⚠ DANGER ! Danger de mort et d'accident pour les jeunes enfants et les enfants !** Prière de ne jamais laisser des enfants sans surveillance avec des matériaux d'emballage. Les matériaux d'emballage représentent un risque d'asphyxie. Les enfants sous-estiment souvent les dangers. Tenez toujours les enfants hors de la portée des matériaux d'emballage.

**⚠ AVERTISSEMENT ! Risque d'électrocution !**

- N'utilisez pas le produit si la pince à souder, le cordon d'alimentation ou la fiche secteur sont endommagés.
- N'ouvrez pas le produit.

### **⚠ PRUDENCE ! Risque de brûlures !**

- Ne touchez pas la pince à souder ou l'attache chauffée. Laissez refroidir complètement le produit :
  - Insérer une attache dans la pince à souder,
  - De nettoyer ou stocker le produit.
- Après votre travail, laissez le produit refroidir uniquement à l'air libre. Ne plongez pas le produit dans l'eau pour le refroidir.

### **⚠ PRUDENCE ! Risque d'incendie !**

- Posez le produit chaud sur un support approprié ou sur une surface résistante au feu.
- Tenez le produit éloigné de toute matière inflammable.
- Ne laissez jamais le produit allumé sans surveillance.

### **⚠ PRUDENCE ! Risque de blessures !**

- N'approchez pas vos mains de la pièce chauffée. La chaleur peut se diffuser dans la pièce.
- En cas de danger, débranchez immédiatement la fiche secteur de la prise de courant.
- Portez l'équipement de protection individuelle suivant lorsque vous travaillez avec le produit :
  - Gants de protection
  - Masque facial
  - Tablier de travail

### **⚠ PRUDENCE ! Risque d'empoisonnement !**

- N'inhalez aucune vapeur.
- Veillez toujours à ce que le lieu de travail soit suffisamment aéré lors de travaux prolongés qui sont susceptibles de générer des vapeurs nocives pour la santé.

## ● Avant la première utilisation

### ● Déballage du produit

1. Sortez le produit de l'emballage et retirez tous les matériaux d'emballage et films protecteurs.
2. Vérifiez que toutes les pièces sont présentes et que le contenu de l'emballage listé est complet (voir « Contenu de l'emballage »).
3. Vérifiez si le produit et toutes les pièces sont en bon état. Si vous constatez une détérioration ou un défaut, n'utilisez pas le produit mais procédez comme décrit au chapitre « Garantie ».

## ● Fonctionnement

### ● Insérer une attache

- Choisissez une attache adaptée à la réparation de la cassure ou de la fissure (fig. B) :

Attache	Attache
<input type="checkbox"/> 7 Attaches pour angles extérieurs	<input type="checkbox"/> 9 Attaches pour angles intérieurs
<input type="checkbox"/> 8 Attache ondulée	<input type="checkbox"/> 10 Attache plate

- Insérez les deux extrémités de l'attache jusqu'à la butée dans les ouvertures de la pince à souder  6 (fig. A).

### ● Allumer/éteindre

#### Mise en marche

1. Branchez la fiche secteur  4 sur une prise de courant compatible.
2. Maintenez le commutateur de blocage  2 enfoncé.

3. Maintenez l'interrupteur marche/arrêt **3** enfoncé.  
Relâchez le commutateur de blocage **2**.

LED de contrôle <b>1</b>	Signification
S'allume en rouge	La pince à souder <b>6</b> est chauffée
S'allume en vert	La température de fonctionnement est atteinte

## Éteindre

1. Relâchez l'interrupteur marche/arrêt **3**.
2. Après l'utilisation :
  - Débranchez la fiche secteur **4** de la prise de courant.
  - Posez le produit sur un support approprié ou sur une surface ignifuge jusqu'à ce que la pince à souder **6** ait refroidi.

## ● Éclairage à LED du plan de travail

### REMARQUE

- ▶ Améliorer la visibilité dans les zones mal éclairées :  
Ce produit est équipé d'un éclairage à LED du plan de travail **5** pour éclairer la zone de travail immédiate.
- Dès que le produit est mis en marche : L'éclairage à LED du plan de travail **5** s'allume immédiatement.

## ● Remarques sur le travail





### ⚠ ATTENTION ! Risque de détérioration du produit !

- ▶ Faites fonctionner le produit en continu pendant maximum 12 secondes. Laissez le produit refroidir pendant env. 48 secondes avant de le rallumer.

## REMARQUE

- ▶ Testez le produit sur une pièce similaire avant de réparer la pièce elle-même.

(Fig. C, D, E)

1. Insérez l'attache souhaitée dans la pince à souder  (voir « Insérer une attache »).
2. Allumez le produit. Attendez que la température de fonctionnement soit atteinte (voir « Allumer/éteindre »).
3. Placez l'attache chaude sur le point de rupture ou la fissure de la pièce. La surface en plastique de la pièce est ramollie par la chaleur de l'attache.  
Enfoncez avec précaution l'attache dans la surface de la pièce. N'exercez jamais de pression forte. Enfoncez l'attache jusqu'à ce qu'elle affleure la surface de la pièce.
4. Dès que l'attache a été enfoncée dans la surface de la pièce : Éteignez le produit (voir « Allumer/éteindre »).
5. Utilisez la pince coupante  pour maintenir l'attache en place. Retirez délicatement la pince à souder  de l'attache.
6. Pincez les restes de l'attache qui dépassent avec la pince coupante diagonale .

## ● Nettoyage et entretien

### PRUDENCE ! Risque de blessures !



Avant le nettoyage : Débranchez la fiche secteur  de la prise de courant. Laissez le produit refroidir.

- Ne plongez jamais le produit dans de l'eau ou tout autre liquide.

- Veillez à ce qu'aucun liquide ne pénètre à l'intérieur du produit.
- Pour nettoyer le produit, n'utilisez pas de produits chimiques, alcalins, abrasifs ou autres produits de nettoyage ou de désinfection agressifs, car ils peuvent endommager les surfaces.
- Conservez toujours le produit propre, sans poussière, sec et exempt d'huile ou de graisse.
- Nettoyez le produit avec un chiffon sec et doux qui ne peluche pas.
- Le produit ne nécessite aucune maintenance.
- Conservez le produit lorsqu'il n'est pas utilisé dans sa mallette de transport.

## ● Pièces de rechange/accessoires

- Les clients peuvent acheter des pièces de rechange et accessoires compatibles sur [www.optimex-shop.com](http://www.optimex-shop.com).
- Ayez le numéro de commande à portée de main pour votre commande.
- Les commandes peuvent être uniquement passées et traitées en ligne.
- Pour plus d'informations, contactez le service d'assistance téléphonique de Lidl (voir « Service après-vente »).

Pièce	Numéro de commande
7 Attaches pour angles extérieurs (0,6 mm)	99950638902
8 Attaches ondulées (0,8 mm)	99950638904

Pièce	Numéro de commande
9 Attaches pour angles intérieurs (0,8 mm)	99950638903
10 Attaches plates (0,8 mm)	99950638901

## ● Mise au rebut

L'emballage se compose de matières recyclables pouvant être mises au rebut dans les déchetteries locales.



Veillez respecter l'identification des matériaux d'emballage pour le tri sélectif, ils sont identifiés avec des abréviations (a) et des chiffres (b) ayant la signification suivante : 1-7 : plastiques/20-22 : papiers et cartons/80-98 : matériaux composite.

### Produit :



Points de collecte sur [www.quefairedemesdechets.fr](http://www.quefairedemesdechets.fr)  
Privilégiez la réparation ou le don de votre appareil !



Le produit ainsi que les accessoires et les matériaux d'emballage sont recyclables et relèvent de la responsabilité élargie du producteur.

Éliminez-les séparément, en suivant l'Info-tri illustrée, dans l'intérêt d'un meilleur traitement des déchets.

Le logo Triman n'est valable qu'en France.



Votre mairie ou votre municipalité vous renseigneront sur les possibilités de mise au rebut des produits usagés.



Afin de contribuer à la protection de l'environnement, veuillez ne pas jeter votre produit usagé dans les ordures ménagères, mais éliminez-le de manière appropriée. Pour obtenir des renseignements concernant les points de collecte et leurs horaires d'ouverture, vous pouvez contacter votre municipalité.

## ● Garantie

### **Article L217-16 du Code de la consommation**

Lorsque l'acheteur demande au vendeur, pendant le cours de la garantie commerciale qui lui a été consentie lors de l'acquisition ou de la réparation d'un bien meuble, une remise en état couverte par la garantie, toute période d'immobilisation d'au moins sept jours vient s'ajouter à la durée de la garantie qui restait à courir. Cette période court à compter de la demande d'intervention de l'acheteur ou de la mise à disposition pour réparation du bien en cause, si cette mise à disposition est postérieure à la demande d'intervention.

Indépendamment de la garantie commerciale souscrite, le vendeur reste tenu des défauts de conformité du bien et des vices rédhibitoires dans les conditions prévues aux articles L217-4 à L217-13 du Code de la consommation et aux articles 1641 à 1648 et 2232 du Code Civil.

### **Article L217-4 du Code de la consommation**

Le vendeur livre un bien conforme au contrat et répond des défauts de conformité existant lors de la délivrance.

Il répond également des défauts de conformité résultant de l'emballage, des instructions de montage ou de l'installation lorsque celle-ci a été mise à sa charge par le contrat ou a été réalisée sous sa responsabilité.

### **Article L217-5 du Code de la consommation**

Le bien est conforme au contrat :

- 1° S'il est propre à l'usage habituellement attendu d'un bien semblable et, le cas échéant :
  - s'il correspond à la description donnée par le vendeur et posséder les qualités que celui-ci a présentées à l'acheteur sous forme d'échantillon ou de modèle ;
  - s'il présente les qualités qu'un acheteur peut légitimement attendre eu égard aux déclarations publiques faites par le vendeur, par le producteur ou par son représentant, notamment dans la publicité ou l'étiquetage ;
- 2° Ou s'il présente les caractéristiques définies d'un commun accord par les parties ou être propre à tout usage spécial recherché par l'acheteur, porté à la connaissance du vendeur et que ce dernier a accepté.

### **Article L217-12 du Code de la consommation**

L'action résultant du défaut de conformité se prescrit par deux ans à compter de la délivrance du bien.

### **Article 1641 du Code civil**

Le vendeur est tenu de la garantie à raison des défauts cachés de la chose vendue qui la rendent impropre à l'usage auquel on la destine, ou qui diminuent tellement cet usage que l'acheteur ne l'aurait pas acquise, ou n'en aurait donné qu'un moindre prix, s'il les avait connus.

## Article 1648 1er alinéa du Code civil

L'action résultant des vices rédhibitoires doit être intentée par l'acquéreur dans un délai de deux ans à compter de la découverte du vice.

Les pièces détachées indispensables à l'utilisation du produit sont disponibles pendant la durée de la garantie du produit.

Le produit a été fabriqué selon des critères de qualité stricts, et contrôlé consciencieusement avant sa livraison. En cas de défaut de matériau ou de fabrication, vous avez des droits légaux vis-à-vis du vendeur du produit. Vos droits légaux ne sont en aucun cas limités par notre garantie mentionnée ci-dessous.

La garantie de ce produit est de 3 ans à partir de la date d'achat. La période de garantie commence à la date d'achat. Conservez l'original de la preuve d'achat dans un endroit sûr car ce document est nécessaire pour prouver l'achat.

Tout dommage ou défaut déjà présent au moment de l'achat doit être signalé immédiatement après le déballage du produit.

Si le produit présente un défaut de matériau ou de fabrication dans les 3 ans qui suivent la date d'achat, nous le réparerons ou le remplacerons – à notre choix – gratuitement pour vous. La période de garantie n'est pas prolongée par une demande de garantie acceptée. Cette mesure s'applique également pour les pièces remplacées et réparées.

Cette garantie est annulée si le produit a été endommagé ou utilisé ou entretenu de manière incorrecte.

La garantie couvre les défauts de matériels et de fabrication. Cette garantie ne couvre pas les pièces du produit soumises à une usure normale, et qui sont donc considérées comme des pièces d'usure (par exemple les piles, les piles rechargeables, tuyaux, les cartouches d'encre), ni les dommages aux pièces fragiles, par exemple les interrupteurs ou les pièces en verre.

## ● Faire valoir sa garantie

Afin de garantir la rapidité de traitement de votre demande, veuillez tenir compte des indications suivantes :

Pour toute demande, veuillez conserver le ticket de caisse et le numéro de référence de l'article (IAN 506389\_2507) au titre de preuves d'achat.

Le numéro de référence de l'article est indiqué sur la plaque signalétique du produit, sur une gravure présente sur celui-ci, sur la page de couverture de votre manuel (en bas à gauche) ou sur l'autocollant placé sur la face arrière ou inférieure du produit.

En cas de dysfonctionnement de l'appareil ou de tout autre défaut, contactez en premier lieu le service après-vente par téléphone ou par e-mail aux coordonnées indiquées ci-dessous.

Tout produit considéré comme défectueux peut alors être envoyé sans frais de port supplémentaires au service clientèle indiqué, accompagné de la preuve d'achat (ticket de caisse) et d'une description écrite du défaut mentionnant également sa date d'apparition.



Le site [parkside-diy.com](http://parkside-diy.com) vous permet de visualiser et de télécharger ce mode d'emploi ainsi que de nombreux autres manuels. Ce code QR vous permet d'accéder directement au site [parkside-diy.com](http://parkside-diy.com). Sélectionnez votre pays et cherchez les modes d'emploi dans le champ de recherche. La numéro de référence de l'article (IAN) 506389\_2507 vous permet d'accéder au mode d'emploi se rapportant à votre article.

## ● Service après-vente

### **FR** Service après-vente France

Tél.: 0800907612

Formulaire de contact sur [parkside-diy.com](http://parkside-diy.com)

**IAN 506389\_2507**

### **BE** Service après-vente Belgique

Tel.: 080012614

Formulaire de contact sur [parkside-diy.com](http://parkside-diy.com)

**IAN 506389\_2507**

CH

**Service après-vente Suisse**

Tel.: 0800563601

Formulaire de contact sur *parkside-diy.com*

**IAN 506389\_2507**



<b>Lijst van gebruikte pictogrammen/ symbolen</b> .....	Pagina	59
<b>Inleiding</b> .....	Pagina	60
Beoogd gebruik .....	Pagina	60
Leveringsomvang .....	Pagina	61
Onderdelenbeschrijving .....	Pagina	62
Technische gegevens .....	Pagina	62
<b>Veiligheidstips</b> .....	Pagina	63
<b>Voor het eerste gebruik</b> .....	Pagina	65
Product uitpakken .....	Pagina	65
<b>Gebruik</b> .....	Pagina	66
Klem plaatsen .....	Pagina	66
In-/uitschakelen .....	Pagina	66
LED-werklamp .....	Pagina	67
<b>Tips voor het werken met het product</b> ..	Pagina	67
<b>Schoonmaken en onderhoud</b> .....	Pagina	68
<b>Reserveonderdelen/accessoires</b> .....	Pagina	69
<b>Afvoer</b> .....	Pagina	69
<b>Garantie</b> .....	Pagina	71
Afwikkeling in geval van garantie .....	Pagina	72
<b>Service</b> .....	Pagina	73

## Lijst van gebruikte pictogrammen/symbolen



**GEVAAR!** – Duidt op een gevaar met een hoog risico dat ernstig letsel of de dood tot gevolg kan hebben, als dit niet wordt voorkomen (bijv. verstikkingsgevaar)



**WAARSCHUWING!** – Duidt op een gevaar met een middelmatig risico dat ernstig letsel of de dood tot gevolg kan hebben, als dit niet wordt voorkomen (bijvoorbeeld gevaar voor elektrische schokken)



**VOORZICHTIG!** – Duidt op een gevaar met een laag risico dat licht tot matig letsel tot gevolg kan hebben, als dit niet wordt voorkomen (bijv. verbrandingsgevaar)



**OPGELET!** – Waarschuwt voor mogelijke schade aan eigendommen (bijv. risico op kortsluiting)



Gevaar – Kans op elektrische schokken!





Lees de gebruiksaanwijzing.



Wisselstroom/-spanning



Symbool voor een product uit de beschermingsklasse II

<b>V~</b>	Spanning
<b>W</b>	Watt
	Trek altijd voor elke schoonmaakbeurt de netstekker uit het stopcontact.
 	Veiligheidstips Handelingsaanwijzingen
<b>CE</b>	Het CE-teken bevestigt dat het product voldoet aan de betreffende EU-richtlijnen.

## LASPISTOOL VOOR KUNSTSTOF

### ● Inleiding

Hartelijk gefeliciteerd met de aankoop van uw nieuwe product. U heeft voor een hoogwaardig product gekozen. De gebruiksaanwijzing is een deel van het product. Deze bevat belangrijke aanwijzingen voor veiligheid, gebruik en verwijdering. Maakt U zich voor de ingebruikname van het product met alle bedienings- en veiligheidsvoorschriften vertrouwd. Gebruik het product alleen zoals beschreven en voor de aangegeven toepassingsgebieden. Overhandig alle documenten bij doorgifte van het product aan derden.

### ● Beoogd gebruik

- Dit product is bedoeld voor de reparatie van verschillende kunststof onderdelen, zoals:
  - Autobumpers
  - Brilpootjes (van zonnebril, leesbril)

- Sierstrips
- Opbergbakjes
- Meubilair

Door de klemmen naar binnen te drukken, kunt u breuken en scheuren op vlakke oppervlakken en hoekverbindingen weer met elkaar verbinden.

- De LED-werklamp  is bedoeld om de werkplek te verlichten.
- Gebruik het product alleen in droge binnenruimtes.
- Het product is uitsluitend bestemd voor persoonlijk gebruik.
- Dit product is niet bestemd voor commercieel of industrieel gebruik.
- Gebruik het product uitsluitend zoals is beschreven en voor de aangegeven toepassingen.
- Andere toepassingen of wijzigingen aan het product zijn niet volgens de voorschriften, waardoor gevaar voor ernstige ongevallen kan ontstaan.
- De fabrikant wijst iedere aansprakelijkheid af voor schade die is ontstaan door ander gebruik dan het beoogde.

## ● Leveringsomvang

### WAARSCHUWING!

- ▶ Zowel het product als het verpakkingsmateriaal zijn geen kinderspeelgoed! Kinderen mogen niet spelen met de plastic zakken, folie en kleine onderdelen! Er bestaat gevaar voor inslikken en verstikking!

Controleer na het uitpakken van het product of de levering volledig is en of alle onderdelen in goede staat verkeren.

Verwijder vóór gebruik al het verpakkingsmateriaal.

- |                             |                        |
|-----------------------------|------------------------|
| 1 Laspistool voor kunststof | 50 Externe hoekklemmen |
| 50 Platte klemmen (0,8 mm)  | (0,6 mm)               |

- |                                    |                      |
|------------------------------------|----------------------|
| 50 Interne hoekklemmen<br>(0,8 mm) | 1 Zijsnijtang        |
| 50 Asklemmen (0,8 mm)              | 1 Draagkoffer        |
|                                    | 1 Gebruiksaanwijzing |

## ● Onderdelenbeschrijving

Vouw voor het lezen de bladzijden met de afbeeldingen uit en maak uzelf daarna vertrouwd met alle functionaliteit van het product.

(Afb. A)

- 1 Controle-LED
- 2 Inschakelblokkering
- 3 Aan/uit-schakelaar
- 4 Aansluitsnoer met netstekker
- 5 LED-werklamp
- 6 Laspistool

- 7 Externe hoekklem
- 11 Zijsnijtang

(Afb. B)

- 8 Asklem
- 9 Interne hoekklem
- 10 Platte klem

## ● Technische gegevens

Werkspanning:	230 V~, 50 Hz
Energieverbruik:	50 W
Werkcyclus:	Gebruik: 12 s Pauze: 48 s
Max. temperatuur:	680 °C
Beschermingsklasse:	II/□ (dubbele isolatie)



## Veiligheidstips

**MAAK UZELF, VOORDAT U HET PRODUCT VOOR HET EERST GEBRUIKT, VERTROUWD MET ALLE VEILIGHEIDSEN BEDIENINGSAANWIJZINGEN! ALS U DIT PRODUCT AAN IEMAND ANDERS DOORGEEFT, GEEF DAN OOK ALLE DOCUMENTATIE MEE!**

In geval van schade als gevolg van het niet naleven van deze gebruiksaanwijzing, vervalt uw aanspraak op garantie! Wij aanvaarden geen aansprakelijkheid voor gevolgschade! Er wordt geen aansprakelijkheid aanvaard voor materiële schade of persoonlijk letsel, die ontstaan als gevolg van ondeskundig gebruik of het niet opvolgen van de veiligheidstips!

- Dit apparaat kan door personen met een lichamelijke, sensorische of geestelijke handicap of door personen met ontbrekende ervaring en kennis

worden gebruikt, zolang ze onder toezicht staan of over het veilige gebruik van het apparaat zijn geïnstrueerd en de daarmee verbonden gevaren begrijpen.

Kinderen mogen niet met het apparaat spelen. Het apparaat en het elektrische aansluitsnoer moeten uit de buurt worden gehouden van kinderen.

- Als het aansluitsnoer van dit product beschadigd wordt, moet dit door de fabrikant, zijn klantendienst of een vergelijkbaar gekwalificeerd persoon vervangen worden om gevaar te vermijden.

**⚠ GEVAAR! Levensgevaar en gevaar voor ongevallen voor kleine kinderen en kinderen!** Laat kinderen nooit zonder toezicht achter met het verpakkingsmateriaal. Gevaar voor verstikking door het verpakkingsmateriaal. Kinderen onderschatten gevaren vaak. Houd kinderen altijd uit de buurt van verpakkingsmateriaal.

**⚠ WAARSCHUWING! Kans op elektrische schokken!**

- Gebruik het product niet als het laspistool, het aansluitsnoer of de netstekker is beschadigd.
- Open het product niet.

**⚠ VOORZICHTIG! Gevaar voor verbrandingen!**

- Raak het verwarmde laspistool of de verwarmde klem niet aan. Laat het product afkoelen, voordat u:

- Een klem in het laspistool steekt,
- Het product reinigt of opbergt.
- Laat het product na het werk uitsluitend afkoelen aan de lucht. Dompel het product niet onder in water om het af te koelen.

### **⚠ VOORZICHTIG! Brandgevaar!**

- Leg het hete product op een geschikte beugel of brandvertragend oppervlak.
- Houd het product uit de buurt van brandbare materialen.
- Laat het ingeschakelde product nooit zonder toezicht achter.

### **⚠ VOORZICHTIG! Risico op letsel!**

- Houd uw handen uit de buurt van het verhitte werkstuk. De hitte kan door het werkstuk worden doorgegeven.
- Trek bij gevaar direct de netstekker uit het stopcontact.
- Draag altijd de volgende persoonlijke veiligheidsuitrusting wanneer u met het product werkt:
  - Veiligheidshandschoenen
  - Gezichtsmasker
  - Werkschort

### **⚠ VOORZICHTIG! Vergiftigingsrisico!**

- Adem geen dampen in.
- Zorg bij langere werkzaamheden, waarbij dampen kunnen ontstaan die gevaar voor de gezondheid opleveren, altijd voor voldoende ventilatie van de werkplek.

## ● **Voor het eerste gebruik**

### ● **Product uitpakken**

1. Haal het product uit zijn verpakking en verwijder al het verpakkingsmateriaal en beschermfolie.
2. Controleer of alle onderdelen aanwezig zijn en of de beschrijving van het meegeleverde volledig is (zie "Leveringsomvang").

3. Controleer of het product en alle onderdelen in goede staat zijn. Mocht u een beschadiging of een defect vaststellen, gebruik het product dan niet, maar ga te werk zoals beschreven in het hoofdstuk “Garantie”.

## ● **Gebruik**

### ● **Klem plaatsen**

- Kies een klem die geschikt is voor het repareren van de breuk of scheur (afb. B):

Klem	Klem
<input type="checkbox"/> 7 Externe hoekklem	<input type="checkbox"/> 9 Interne hoekklem
<input type="checkbox"/> 8 Asklem	<input type="checkbox"/> 10 Platte klem

- Steek beide uiteinden van de klem tot aan de aanslag in de openingen van het laspistool  6 (afb. A).

## ● **In-/uitschakelen**

### **Inschakelen**

1. Steek de netstekker  4 in een daarvoor geschikt stopcontact.
2. Houd de inschakelblokkering  2 ingedrukt.
3. Houd de aan/uit-schakelaar  3 ingedrukt.  
Laat de inschakelblokkering  2 los.

Controle-LED <input type="checkbox"/> 1	Betekenis
Licht rood op	Laspistool <input type="checkbox"/> 6 wordt opgewarmd
Licht groen op	Bedrijfstemperatuur is bereikt

## Uitschakelen

1. Laat de aan/uit-schakelaar **3** los.
2. Na gebruik:
  - Trek de netstekker **4** uit de contactdoos.
  - Leg het product op een geschikte beugel of brandwerend oppervlak totdat het laspistool **6** is afgekoeld.

## ● LED-werklamp

### TIP

- ▶ Verbeter het zicht in slecht verlichte gebieden: Dit product is uitgerust met een LED-werklamp **5**, om de directe werkplek te verlichten.
- Zodra het product wordt ingeschakeld: De LED-werklamp **5** schakelt direct in.

## ● Tips voor het werken met het product

### **⚠ OPGELET! Risico op schade aan het product!**

- ▶ Bedien het product maximaal 12 seconden achtereen. Laat het product minstens 48 seconden afkoelen, voordat u het opnieuw gebruikt.

### TIP

- ▶ Test het product op een soortgelijk werkstuk voordat u het eigenlijke werkstuk repareert.

(Afb. C, D, E)

1. Steek de gewenste klem in het laspistool **6** (zie “Klem plaatsen”).
2. Schakel het product in. Wacht tot de bedrijfstemperatuur is bereikt (zie “In-/uitschakelen”).
3. Plaats de hete klem op het breekpunt of scheur op het werkstuk. Het kunststof oppervlak van het werkstuk wordt zacht door de hitte van de klem.  
Druk de klem voorzichtig in het oppervlak van het werkstuk. Druk niet te hard. Duw de klem naar binnen totdat deze gelijk ligt met het oppervlak van het werkstuk.
4. Zodra de klem in het oppervlak van het werkstuk is geperst: Schakel het product uit (zie “In-/uitschakelen”).
5. Gebruik de zijsnijtang **11** om de klem in positie te houden. Trek het laspistool **6** voorzichtig van de klem af.
6. Gebruik de zijsnijtang **11** om overtollige delen van de klem af te knippen.

## ● Schoonmaken en onderhoud

### **⚠ VOORZICHTIG! Risico op letsel!**



Voor het schoonmaken: Trek de netstekker **4** uit de contactdoos. Laat het product afkoelen.

- Dompel het product nooit onder in water of andere vloeistoffen.
- Let erop dat er geen vloeistof in het binnenste van het product terechtkomt.
- Gebruik voor de reiniging van het product geen chemische, alkalische, schurende of andere agressieve reinigingsmiddelen of desinfectiemiddelen, omdat deze de oppervlakken kunnen aantasten.

- Houd het product schoon, stofvrij, droog en vrij van olie of smeervet.
- Reinig het product met een zachte, droge en pluisvrije doek.
- Het product is onderhoudsvrij.
- Bewaar het product in de draagkoffer als het niet gebruikt wordt.

## ● **Reserveonderdelen/accessoires**

- Klanten kunnen compatibele reserveonderdelen en accessoires via [www.optimex-shop.com](http://www.optimex-shop.com) aanschaffen.
- Houd het bestelnummer voor uw bestelling bij de hand.
- Bestellingen kunnen alleen online worden opgegeven en verwerkt.
- Neem voor meer informatie contact op met de Lidl-Service-Hotline (zie "Service").

Onderdeel	Bestelnummer
7 Externe hoekklemmen (0,6 mm)	99950638902
8 Asklemmen (0,8 mm)	99950638904
9 Interne hoekklemmen (0,8 mm)	99950638903
10 Platte klemmen (0,8 mm)	99950638901

## ● **Afvoer**

De verpakking bestaat uit milieuvriendelijke grondstoffen die u via de plaatselijke recyclingcontainers kunt afvoeren.



Neem de aanduiding van de verpakingsmaterialen voor de afvalscheiding in acht. Deze zijn gemarkeerd met de afkortingen (a) en een cijfers (b) met de volgende betekenis: 1–7: kunststoffen/20–22: papier en vezelplaten/80–98: composietmaterialen.

## Product:



FR

Cet appareil  
et ses accessoires  
se recyclent

À DÉPOSER  
EN MAGASIN



À DÉPOSER  
EN DÉCHÈTERIE



OU

Points de collecte sur [www.quefairedecesdechets.fr](http://www.quefairedecesdechets.fr)  
Privilégiez la réparation ou le don de votre appareil !



FR



Het product, waaronder het toebehoren, en de verpakingsmaterialen kunnen worden gerecycled en zijn onderhevig aan een uitgebreide verantwoordelijkheid van de fabrikant.

Gooi ze apart weg, overeenkomstig de aangegeven Info-tri (informatie over afvalscheiding), voor een beter afvalbeheer.

Het Triman-logo geldt alleen voor Frankrijk.



Informatie over de mogelijkheden om het uitgediende product na gebruik te verwijderen, verstrekt uw gemeentelijke overheid.



Gooi het afgedankte product omwille van het milieu niet weg via het huisvuil, maar geef het af bij het daarvoor bestemde depot of het gemeentelijke milieupark. Over afgifteplaatsen en hun openingstijden kunt u zich bij uw aangewezen instantie informeren.

## ● Garantie

Het product werd volgens strenge kwaliteitsrichtlijnen gemaakt en voor de uitlevering zorgvuldig gecontroleerd. In geval van materiaal- of fabricagefouten hebt u tegenover de verkoper van het product wettelijke rechten. Uw wettelijke rechten worden op geen enkele manier door onze hieronder vermelde garantie beperkt.

De garantie voor dit product bedraagt 3 jaar vanaf aankoopdatum. De garantieperiode gaat in op de datum van aankoop. Bewaar het originele bewijs van aankoop op een veilige plek aangezien dit document nodig is als bewijs.

Alle beschadigingen of gebreken die reeds op het moment van aankoop aanwezig zijn, moeten meteen na het uitpakken van het product worden gemeld.

Mocht het product binnen 3 jaar na aankoopdatum een materiaal- of fabricagefout vertonen, zullen wij het – naar onze keuze – gratis voor u repareren of vervangen. De garantieperiode wordt door een plaatsgevonden garantieverlening niet verlengd. Dit geldt ook voor vervangen en gerepareerde onderdelen.

Deze garantie vervalt als het product werd beschadigd of onjuist is gebruikt of onderhouden.

De garantie dekt materiaal- en fabricagefouten af. Deze garantie dekt geen productonderdelen die aan normale slijtage onderhevig zijn en daarom als verbruiksartikelen worden beschouwd (bv. batterijen, oplaadbare batterijen, slangen, inktpatronen), noch dekt zij schade aan breekbare onderdelen, bv. schakelaars of onderdelen die van glas zijn gemaakt.

## ● Afwikkeling in geval van garantie

Volg de volgende aanwijzingen op voor een snelle behandeling van uw probleem:

Houd bij alle vragen alstublieft de kassabon en het artikelnummer (IAN 506389\_2507) als bewijs van aankoop bij de hand.

Het artikelnummer kunt u vinden op het typeplaatje van het product, een gravure op het product, het titelblad van uw gebruiksaanwijzing (linksonder) of de sticker op de achter- of onderkant van het product.

Neem bij problemen of overige gebreken met het product eerst contact op met de hieronder vermelde service-afdeling, telefonisch of per e-mail.

Een als defect aangemerkt product kunt u dan samen met het aankoopbewijs (kassabon) en een uitleg over het probleem of gebrek en wanneer het zich heeft voorgedaan gratis naar het aan u meegegeelde service-adres opsturen.



Op parkside-diy.com kunt u deze en vele andere handleidingen inzien en downloaden. Met deze QR-code komt u direct op parkside-diy.com. Selecteer daar uw land en zoek via de zoekfunctie naar de gebruiksaanwijzingen. Door het invoeren van het artikelnummer (IAN) 506389\_2507 komt u bij de gebruiksaanwijzingen voor uw artikel.

## ● Service

(NL)

### **Service Nederland**

Tel.: 08000229556

Contactformulier op *parkside-diy.com*

**IAN 506389\_2507**

(BE)

### **Service België**

Tel.: 080012614

Contactformulier op *parkside-diy.com*

**IAN 506389\_2507**



<b>Elenco dei pittogrammi/simboli utilizzati</b> .....	Pagina	75
<b>Introduzione</b> .....	Pagina	76
Uso previsto .....	Pagina	76
Contenuto della confezione .....	Pagina	77
Descrizione dei componenti .....	Pagina	78
Dati tecnici .....	Pagina	78
<b>Istruzioni di sicurezza</b> .....	Pagina	78
<b>Prima del primo utilizzo</b> .....	Pagina	81
Disimballo del prodotto .....	Pagina	81
<b>Funzionamento</b> .....	Pagina	82
Inserimento delle graffette .....	Pagina	82
Accensione/spegnimento .....	Pagina	82
Luce da lavoro a LED .....	Pagina	83
<b>Istruzioni operative</b> .....	Pagina	83
<b>Pulizia e manutenzione</b> .....	Pagina	84
<b>Pezzi di ricambio/accessori</b> .....	Pagina	85
<b>Smaltimento</b> .....	Pagina	85
<b>Garanzia</b> .....	Pagina	86
Gestione dei casi in garanzia .....	Pagina	88
<b>Assistenza</b> .....	Pagina	89

## Elenco dei pittogrammi/simboli utilizzati



**PERICOLO!** – Indica un pericolo ad alto rischio che, se non evitato, causa la morte o gravi lesioni (ad es. rischio di soffocamento)



**AVVERTENZA!** – Indica un pericolo a medio rischio che, se non evitato, può causare la morte o gravi lesioni (ad es. rischio di scosse elettriche)



**CAUTELA!** – Indica una minaccia a basso rischio che, se non evitata, può causare lesioni lievi o di media gravità (ad es. pericolo di scottature)



**ATTENZIONE!** – Avverte di possibili danni materiali (ad es. pericolo di cortocircuito)



Pericolo – Rischio di scossa elettrica!



Leggere le istruzioni per l'uso.





Alimentazione a corrente alternata



Simbolo di un prodotto della classe di protezione II



Tensione

<b>W</b>	Watt
	Staccare sempre la spina dalla presa prima di procedere alla pulizia.
	Istruzioni di sicurezza
	Istruzioni
<b>CE</b>	Il marchio CE conferma la conformità alle direttive UE applicabili al prodotto.

## **PISTOLA SALDATRICE PER PLASTICA**

### ● **Introduzione**

Congratulazioni per l'acquisto del vostro nuovo prodotto. Avete optato per un prodotto di alta qualità. Le istruzioni d'uso sono parte integrante di questo prodotto. Esse contengono importanti avvertenze sulla sicurezza, l'impiego e lo smaltimento. Prima dell'utilizzo del prodotto, prendere conoscenza di tutte le istruzioni d'uso e delle avvertenze di sicurezza. Utilizzare il prodotto solo come descritto e per i campi di applicazione indicati. Consegnare tutte le documentazioni su questo prodotto quando viene ceduto a terzi.

### ● **Usò previsto**

- Questo prodotto è destinato alla riparazione di varie parti in plastica, come ad esempio:
  - Paraurti di automobili
  - Stanghette di occhiali (occhiali da sole, occhiali da lettura)
  - Strisce decorative

- Contenitori
- Mobili

Premendo le graffette, è possibile riattaccare rotture e crepe su superfici piane e giunti angolari.

- La luce da lavoro a LED **5** ha lo scopo di illuminare l'area di lavoro diretta.
- Utilizzare il prodotto solo in ambiente asciutto.
- Il prodotto è destinato esclusivamente all'uso privato.
- Il prodotto non è destinato all'uso commerciale o industriale.
- Utilizzare il prodotto unicamente come descritto e per i campi di applicazione indicati.
- Qualsiasi altro uso o modifica del prodotto è considerato improprio e comporta notevoli pericoli di incidenti.
- Il produttore non si assume alcuna responsabilità per danni derivanti da un uso improprio.

## ● Contenuto della confezione

### **AVVERTENZA!**

- ▶ Il prodotto e i materiali di imballaggio non sono giocattoli per bambini! I bambini non devono giocare con sacchetti di plastica, pellicole e piccole parti! Sussiste il rischio di ingerimento e soffocamento!

Dopo avere disimballato il prodotto, verificare che la confezione sia integra e che tutte le parti non presentino danni. Rimuovere tutti i materiali di imballaggio prima dell'uso.

1	Pistola saldatrice per plastica	50	Graffette per angoli interni (0,8 mm)
50	Graffette piatte (0,8 mm)	50	Graffette a onda (0,8 mm)
50	Graffette per angoli esterni (0,6 mm)	1	Taglierina laterale
		1	Valigetta da trasporto
		1	Istruzioni per l'uso

## ● Descrizione dei componenti

Prima di leggere, aprire le pagine delle figure e familiarizzare con tutte le caratteristiche del prodotto.

(Fig. A)

- 1 LED
- 2 Blocco di accensione
- 3 Interruttore ON/OFF
- 4 Cavo di alimentazione e spina
- 5 Luce da lavoro a LED
- 6 Pinza per saldatura

- 7 Graffetta per angoli esterni
- 11 Taglierina laterale

(Fig. B)

- 8 Graffetta a onda
- 9 Graffetta per angoli interni
- 10 Graffetta piatta

## ● Dati tecnici

Tensione di esercizio:	230 V~, 50 Hz
Potenza assorbita:	50 W
Ciclo di lavoro:	Funzionamento: 12 s Pausa: 48 s
Temperatura max.:	680 °C
Classe di protezione:	II/□ (doppio isolamento)



## Istruzioni di sicurezza

**PRIMA DI USARE IL PRODOTTO PER LA PRIMA VOLTA, FAMILIARIZZARE CON TUTTE LE ISTRUZIONI PER LA SICUREZZA E L'USO! IN CASO DI**

## **CESSIONE DEL PRODOTTO A TERZI, AVERE CURA DI CONSEGNARE TUTTA LA DOCUMENTAZIONE!**

In caso di danni dovuti al mancato rispetto di queste istruzioni per l'uso, la garanzia è invalidata! La Società declina qualsiasi responsabilità per danni consequenziali! Il Produttore declina qualsiasi responsabilità in caso di danni a cose o persone dovuti a un utilizzo non conforme o al mancato rispetto delle istruzioni di sicurezza!

- L'apparecchio può essere usato da persone con ridotte capacità fisiche, sensoriali o intellettive, oppure prive di esperienza e di conoscenza del prodotto, solo sotto supervisione o a seguito di istruzioni per un uso sicuro dell'apparecchio e conseguente comprensione dei rischi connessi all'utilizzo dello stesso.

Non lasciare che i bambini giochino con l'apparecchio. Tenere l'apparecchio

e il cavo di alimentazione lontano dai bambini.

- Se il cavo di alimentazione è danneggiato, deve essere sostituito dal costruttore o dal suo servizio assistenza o da una persona con qualifica simile, in modo da prevenire ogni rischio.

**⚠ PERICOLO! Pericolo per l'incolumità dei bambini!**

Non lasciare mai i bambini incustoditi con il materiale per imballaggio. Sussiste il pericolo di soffocamento dei bambini con il materiale d'imballaggio. I bambini non sono in grado di valutare l'entità dei pericoli. Tenere sempre i materiali di imballaggio fuori dalla portata dei bambini.

**⚠ AVVERTENZA! Rischio di scossa elettrica!**

- Non utilizzare il prodotto se la pinza per saldatura, il cavo di alimentazione o la spina sono danneggiati.
- Non aprire il prodotto.

**⚠ CAUTELA! Pericolo di ustioni!**

- Non toccare la pinza per saldatura riscaldata o la graffetta riscaldata. Lasciar raffreddare il prodotto prima di:
  - Inserire una graffetta nella pinza per saldatura,
  - Pulire o conservare il prodotto.
- Lasciare raffreddare il prodotto all'aria solo dopo il lavoro. Non immergere il prodotto in acqua per raffreddarlo.

**⚠ CAUTELA! Rischio di incendio!**

- Posizionare il prodotto caldo su un supporto adatto o su una superficie ignifuga.
- Tenere il prodotto lontano dai materiali infiammabili.
- Non lasciare mai il prodotto acceso incustodito.

### **⚠ CAUTELA! Rischio di lesioni!**

- Tenere le mani lontano dal pezzo da lavorare riscaldato. Il calore può essere emesso attraverso il pezzo.
- In caso di pericolo, estrarre immediatamente la spina dalla presa.
- Indossare sempre i seguenti dispositivi di protezione individuale quando si lavora con il prodotto:
  - Guanti protettivi
  - Maschera per il viso
  - Grembiule da lavoro

### **⚠ CAUTELA! Rischio di intossicazione!**

- Non inalare i vapori.
- Quando si lavora per lunghi periodi di tempo, assicurarsi sempre che il luogo di lavoro sia adeguatamente ventilato dove possono prodursi vapori pericolosi per la salute.

## **● Prima del primo utilizzo**

### **● Disimballo del prodotto**

1. Estrarre il prodotto dall'imballaggio e rimuovere tutto il materiale di imballaggio e le pellicole protettive.
2. Verificare la presenza di tutti i componenti e la completezza della fornitura descritta (vedi "Contenuto della confezione").
3. Controllare che il prodotto e tutte le parti siano in buone condizioni. Se si riscontrano danni o difetti, non utilizzare il prodotto, ma procedere come descritto nel capitolo "Garanzia".

## ● Funzionamento

### ● Inserimento delle graffette

- Selezionare una graffetta adatta a riparare la rottura o la crepa (Fig. B):

Graffetta	Graffetta
<b>7</b> Graffetta per angoli esterni	<b>9</b> Graffetta per angoli interni
<b>8</b> Graffetta a onda	<b>10</b> Graffetta piatta

- Inserire le due estremità della graffetta nelle aperture della pinza per saldatura **6** fino all'arresto (Fig. A).

### ● Accensione/spegnimento

#### Accensione

1. Inserire la spina **4** in una presa idonea.
2. Mantenere premuto il blocco di accensione **2**.
3. Tenere premuto l'interruttore ON/OFF **3**.  
Rilasciare il blocco di accensione **2**.

LED <b>1</b>	Significato
Si accende in rosso	La pinza per saldatura <b>6</b> viene riscaldata
Si accende in verde	È stata raggiunta la temperatura di esercizio

#### Spegnimento

1. Rilasciare l'interruttore ON/OFF **3**.
2. Dopo l'uso:
  - Staccare la spina **4** dalla presa.

- Posizionare il prodotto su un supporto adatto o su una base ignifuga finché la pinza per saldatura **6** non si è raffreddata.

## ● Luce da lavoro a LED

### INDICAZIONE

- ▶ Miglioramento della visibilità in aree scarsamente illuminate: Questo prodotto è dotato di una luce da lavoro a LED **5** per illuminare l'area di lavoro immediata.
- Non appena il prodotto viene acceso: La luce da lavoro a LED **5** si accende subito.

## ● Istruzioni operative

### **⚠ ATTENZIONE! Rischio di danni al prodotto!**



- ▶ Far funzionare il prodotto per un massimo di 12 secondi alla volta. Lasciare riposare il prodotto per almeno 48 secondi prima di riutilizzarlo.

### INDICAZIONE

- ▶ Provare il prodotto su un pezzo simile prima di riparare il pezzo vero e proprio.

(Fig. C, D, E)

1. Inserire la graffetta desiderata nella pinza per saldatura **6** (vedi "Inserimento delle graffette").
2. Accendere il prodotto. Attendere il raggiungimento della temperatura di esercizio (vedi "Accensione/spegnimento").

3. Posizionare la graffetta calda sulla rottura o sulla crepa del pezzo. La superficie plastica del pezzo viene ammorbidita dal calore della graffetta.  
Premere con cautela la graffetta sulla superficie del pezzo. Non esercitare una forte pressione. Spingere la graffetta fino a quando non è a filo con la superficie del pezzo.
4. Non appena la graffetta è stata premuta sulla superficie del pezzo: Spegnerne il prodotto (vedere “Accensione/ spegnimento”).
5. Utilizzare la taglierina laterale  per mantenere la graffetta in posizione. Staccare con cautela la pinza per saldatura  dalla graffetta.
6. Tagliare eventuali resti sporgenti della graffetta con la taglierina laterale .

## ● Pulizia e manutenzione

### CAUTELA! Rischio di lesioni!



Prima della pulizia: Staccare la spina  dalla presa.  
Lasciar raffreddare il prodotto.

- Non immergere mai il prodotto in acqua o altri liquidi.
- Fare attenzione a non versare liquidi verso l'interno del prodotto.
- Non usare detergenti o disinfettanti chimici, alcalini, abrasivi o altri agenti aggressivi per pulire il prodotto, poiché questi possono attaccare le superfici.
- Mantenere il prodotto pulito, privo di polvere, asciutto e privo di olio o grasso.
- Pulire il prodotto con un panno morbido, asciutto e privo di pelucchi.
- Il prodotto non richiede alcuna manutenzione.

- Quando non viene utilizzato, riporre il prodotto nella valigetta da trasporto.

## ● Pezzi di ricambio/accessori

- I clienti possono acquistare ricambi compatibili e accessori su [www.optimex-shop.com](http://www.optimex-shop.com).
- Tenere a portata di mano il numero d'ordine.
- Gli ordini possono essere effettuati ed elaborati solo online.
- Per ulteriori informazioni, contattare il servizio di assistenza Lidl (vedi "Assistenza").

Parte	Numero d'ordine
7 Graffette per angoli esterni (0,6 mm)	99950638902
8 Graffette a onda (0,8 mm)	99950638904
9 Graffette per angoli interni (0,8 mm)	99950638903
10 Graffette piatte (0,8 mm)	99950638901

## ● Smaltimento

L'imballaggio è composto da materiali ecologici che possono essere smaltiti presso i siti di raccolta locali per il riciclo.



Osservare l'identificazione dei materiali di imballaggio per lo smaltimento differenziato, i quali sono contrassegnati da abbreviazioni (a) e da numeri (b) con il seguente significato: 1–7: plastiche/20–22: carta e cartone/80–98: materiali compositi.

## Prodotto:



Points de collecte sur [www.quefairede mesdechets.fr](http://www.quefairede mesdechets.fr)  
Privilégiez la réparation ou le don de votre appareil !

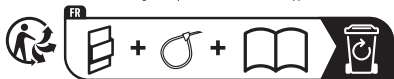

Il prodotto, i suoi accessori e i materiali di imballaggio sono riciclabili e soggetti alla responsabilità estesa del produttore. Per un migliore trattamento dei rifiuti, smaltirli separatamente seguendo i diversi simboli della raccolta differenziata.

Il logo Triman è valido solamente per la Francia.



E' possibile informarsi circa le possibilità di smaltimento del prodotto usato presso l'amministrazione comunale o cittadina.



Per questioni di tutela ambientale non gettare il prodotto usato tra i rifiuti domestici, ma provvedere invece al suo corretto smaltimento. Presso l'amministrazione competente è possibile ricevere informazioni circa i siti di raccolta e i relativi orari di apertura.

## ● Garanzia

Il prodotto è stato fabbricato accuratamente secondo severe direttive di qualità ed è stato controllato meticolosamente prima della consegna. In caso di difetti di materiale o fabbricazione l'acquirente può far valere diritti legali nei confronti del venditore. La nostra garanzia sotto riportata non costituisce alcun limite ai diritti legali dell'acquirente.

Questo prodotto è garantito per 3 anni con decorrenza dalla data di acquisto. La garanzia decorre dalla data d'acquisto. Conservare lo scontrino originale in un posto sicuro perché questo documento viene richiesto come prova dell'avvenuto acquisto.

Tutti i danni o difetti presenti già al momento dell'acquisto devono essere comunicati subito dopo l'apertura della confezione.

Se entro 3 anni dalla data di acquisto di questo prodotto si rileva un difetto di materiale o di fabbricazione, noi procederemo, a nostra discrezione, alla riparazione o sostituzione gratuite del prodotto o al rimborso del prezzo di acquisto. Un eventuale intervento in garanzia non prolunga né rinnova il periodo di garanzia stesso. Ciò vale anche per le parti sostituite e riparate.

Questa garanzia decade in caso di danneggiamento oppure uso o manutenzione impropri del prodotto.

La prestazione in garanzia vale per difetti del materiale o di fabbricazione. Questa garanzia non si estende a componenti del prodotto esposti a normale logorio, che possono pertanto essere considerati come componenti soggetti a usura (esempio capacità della batteria, calcificazione, lampade, pneumatici, filtri, spazzole...). La garanzia non si estende altresì a danni che si verificano su componenti delicati (esempio interruttori, batterie, parti realizzate in vetro, schermi, accessori vari) nonché danni derivanti dal trasporto o altri incidenti.

## ● Gestione dei casi in garanzia

Per permetterci di risolvere rapidamente il vostro problema, procedete nel seguente modo:

Per tutte le richieste conservare lo scontrino e il codice articolo (IAN 506389\_2507) a prova dell'avvenuto acquisto.

Il codice articolo si trova nell'etichetta del prodotto, come incisione sul prodotto, nella pagina del titolo di queste istruzioni (in basso a sinistra) oppure nell'adesivo apposto sul retro o sul lato inferiore del prodotto.

In caso di errori di funzionamento o altri difetti contattare innanzitutto il seguente servizio di assistenza telefonicamente o per e-mail.

Potete inviare gratuitamente all'indirizzo dell'assistenza che vi è stato fornito un eventuale prodotto difettoso, allegando la ricevuta d'acquisto (scontrino), la descrizione del tipo di difetto e l'indicazione di quando si è verificato.



Su [parkside-diy.com](http://parkside-diy.com) potete visionare e scaricare questo e molti altri manuali. Con questo codice QR accedete direttamente a [parkside-diy.com](http://parkside-diy.com). Scegliete il vostro paese e cercate le istruzioni per l'uso attraverso la maschera di ricerca. Inserendo il codice articolo (IAN) 506389\_2507 accedete alle istruzioni per l'uso relative al vostro articolo.

## ● Assistenza

IT

### **Assistenza Italia**

Tel.: 800172663

Modulo di contatto sul sito *[parkside-diy.com](http://parkside-diy.com)*

**IAN 506389\_2507**

CH

### **Assistenza Svizzera**

Tel.: 0800563601

Modulo di contatto sul sito *[parkside-diy.com](http://parkside-diy.com)*

**IAN 506389\_2507**

MT

### **Assistenza Malta**

Tel.: 80065168

Modulo di contatto sul sito *[parkside-diy.com](http://parkside-diy.com)*

**IAN 506389\_2507**



<b>Lista de símbolos y pictogramas utilizados</b> .....	Página	91
<b>Introducción</b> .....	Página	92
Uso previsto .....	Página	92
Volumen de suministro .....	Página	93
Descripción de las piezas .....	Página	94
Datos técnicos .....	Página	94
<b>Indicaciones de seguridad</b> .....	Página	95
<b>Antes del primer uso</b> .....	Página	97
Desembalar el producto .....	Página	97
<b>Funcionamiento</b> .....	Página	98
Insertar las grapas .....	Página	98
Encendido/apagado .....	Página	98
Luz de trabajo LED .....	Página	99
<b>Indicaciones de trabajo</b> .....	Página	99
<b>Limpieza y cuidado</b> .....	Página	100
<b>Piezas de repuesto/accesorios</b> .....	Página	101
<b>Eliminación</b> .....	Página	101
<b>Garantía</b> .....	Página	103
Tramitación de la garantía .....	Página	104
<b>Asistencia</b> .....	Página	105

## Lista de símbolos y pictogramas utilizados



**¡PELIGRO!** – Identifica un peligro de nivel alto que, si no se evita, tiene como consecuencia una lesión grave o incluso la muerte (p. ej., peligro de asfixia)



**¡ADVERTENCIA!** – Identifica un peligro de nivel medio que, si no se evita, puede tener como consecuencia una lesión grave o incluso la muerte (p. ej., riesgo de descarga eléctrica)



**¡CUIDADO!** – Identifica un peligro de nivel bajo que, si no se evita, puede tener como consecuencia una lesión leve o moderada (p. ej., peligro de escaldadura)



**¡ATENCIÓN!** – Advierte de posibles daños materiales (p. ej., peligro de cortocircuito)



**¡Peligro – riesgo de descarga eléctrica!**





Lea el manual de instrucciones.



Tensión/corriente alterna



Símbolo para un producto de la clase de protección II

<b>V~</b>	Tensión
<b>W</b>	Watt
	Antes de empezar las tareas de limpieza, desconecte siempre el enchufe de la toma de corriente.
	Indicaciones de seguridad
	Instrucciones de manipulación
<b>CE</b>	El marcado CE ratifica la conformidad con las directivas de la UE aplicables al producto.

## PISTOLA SOLDADORA DE PLÁSTICO

### ● Introducción

Enhorabuena por la adquisición de su nuevo producto. Ha optado por un producto de alta calidad. El manual de instrucciones forma parte de este producto. Contiene importantes indicaciones sobre seguridad, uso y eliminación. Antes de usar el producto, familiarícese con todas las indicaciones de manejo y de seguridad. Utilice el producto únicamente como se describe a continuación y para las aplicaciones indicadas. Adjunte igualmente toda la documentación en caso de entregar el producto a terceros.

### ● Uso previsto

- Este producto está destinado a la reparación de distintas piezas de plástico, como por ejemplo:
  - Parachoques de automóviles
  - Patillas de gafas (gafas de sol, de vista)

- Molduras
- Recipientes
- Muebles

Al presionar las grapas, puede volver a unir puntos de ruptura y grietas en superficies planas y uniones angulares.

- La luz de trabajo LED [5] ha sido determinada para iluminar de forma directa el área de trabajo.
- Utilice el producto solo en espacios interiores secos.
- El producto ha sido concebido únicamente para un uso privado.
- El producto no se ha concebido para un uso comercial ni industrial.
- Utilice el producto solo como se describe y para las áreas de aplicación especificadas.
- Cualquier otro uso o modificación del producto se considera inadecuado y conlleva considerables peligros.
- El fabricante no asume ninguna responsabilidad por los daños resultantes de un uso inadecuado.

## ● Volumen de suministro

### ¡ADVERTENCIA!

- ▶ ¡El producto y el material de embalaje no son ningún juguete! ¡Los niños no deben jugar con las bolsas de plástico, láminas y piezas pequeñas! ¡Existe peligro de atragantamiento y asfixia!

Después de desembalar el producto, compruebe si la entrega está completa y todas las piezas están en perfecto estado. Antes de usarlo, retire todos los materiales de embalaje.

- |                                 |   |
|---------------------------------|---|
| 1 Pistola soldadora de plástico | 50 Grapas para esquinas exteriores (0,6 mm) |
| 50 Grapas planas (0,8 mm)       |   |

50 Grapas para esquinas interiores (0,8 mm)	1 Cortador lateral
	1 Maletín de transporte
50 Grapas onduladas (0,8 mm)	1 Manual de instrucciones

## ● Descripción de las piezas

Antes de comenzar a leer el manual, consulte las páginas con las figuras y familiarícese con todas las funciones del producto.

(Fig. A)

- 1 LED de control
- 2 Bloqueo de encendido
- 3 Interruptor de encendido/apagado
- 4 Cable de conexión con enchufe
- 5 Luz de trabajo LED

- 6 Pinza de soldadura
- 7 Grapa para esquina exterior
- 11 Cortador lateral

(Fig. B)

- 8 Grapa ondulada
- 9 Grapa para esquina interior
- 10 Grapa plana

## ● Datos técnicos

Tensión de alimentación:	230 V~, 50 Hz
Consumo de potencia:	50 W
Ciclo de trabajo:	Funcionamiento: 12 s Pausa: 48 s
Temperatura máx.:	680 °C
Clase de protección:	II/□ (aislamiento doble)



## Indicaciones de seguridad

**¡ANTES DE USAR EL PRODUCTO, FAMILIARÍCESE CON TODAS LAS INDICACIONES DE SEGURIDAD Y FUNCIONAMIENTO! ¡SI TRANSFIERE ESTE PRODUCTO, HÁGALO CON TODA LA DOCUMENTACIÓN!**

¡Quedarán anulada su garantía en el caso de daños resultantes de la no observación de este manual de instrucciones! ¡No se asumirá ninguna responsabilidad por daños indirectos! ¡No se asumirá ninguna responsabilidad en el caso de daños materiales o a personas si esos daños son el resultado de un uso inadecuado o de la no observación de las indicaciones de seguridad!

- Este aparato puede ser utilizado por personas con capacidades físicas, mentales o sensoriales reducidas o personas con falta de experiencia y/o conocimientos, siempre que estén bajo la

supervisión de una persona responsable o hayan sido instruidos en el uso seguro del aparato y comprendan los posibles peligros.

Los niños no deben jugar con el aparato. Mantener el aparato y el cable de conexión fuera del alcance de niños.

- A fin de evitar riesgos, si el cable de conexión de este producto resulta dañado, debe ser sustituido por el fabricante, su representante de servicio al cliente o una persona con una cualificación similar.

**⚠ ¡PELIGRO! ¡Peligro de muerte y accidentes en bebés y niños!** Nunca deje a los niños solos con el material de embalaje. Existe peligro de asfixia con el material de embalaje. Los niños a menudo subestiman los peligros. Mantenga siempre alejados a los niños del material de embalaje.

**⚠ ¡ADVERTENCIA! ¡Riesgo de descarga eléctrica!**

- No utilice el producto, si la pinza de soldadura, el cable de conexión o el enchufe están dañados.
- No abra el producto.

**⚠ ¡CUIDADO! ¡Riesgo de quemaduras!**

- No toque la pinza de soldadura o la grapa si están calientes. Deje que el producto se enfríe antes de:
  - insertar una grapa en la pinza de soldadura,
  - limpiar o guardar el producto.

- Deje que el producto se enfríe después del trabajo. Nunca sumerja el producto en agua para enfriarlo.

### **⚠ ¡CUIDADO! ¡Peligro de incendio!**

- Coloque el producto caliente en un soporte apropiado o en una superficie resistente al calor.
- Mantenga alejado el producto de materiales inflamables.
- Nunca deje el producto sin supervisión si está encendido.

### **⚠ ¡CUIDADO! ¡Riesgo de lesión!**

- Mantenga alejadas sus manos de la pieza de trabajo caliente. El calor puede transmitirse a través de la pieza de trabajo.
- Desconecte de inmediato el enchufe de la toma de corriente en caso de peligro.
- Siempre que trabaje con el producto, lleve el siguiente equipo de protección individual:
  - Guantes de protección
  - Máscara facial
  - Delantal de trabajo

### **⚠ ¡CUIDADO! ¡Riesgo de envenenamiento!**

- No respire ningún vapor.
- Asegúrese siempre de que el lugar de trabajo esté adecuadamente ventilado durante los trabajos prolongados en los que puedan generarse vapores peligrosos para la salud.

## **● Antes del primer uso**

### **● Desembalar el producto**





1. Extraiga el producto del embalaje y retire todos los materiales de embalaje y láminas de protección.
2. Compruebe que ha recibido todas las piezas y si el volumen de suministro descrito está completo (véase “Volumen de suministro”).

- Compruebe si el producto y todas las piezas se encuentran en buen estado. Si detecta algún daño o defecto, no utilice el producto, sino que proceda como se describe en el capítulo “Garantía”.

## ● Funcionamiento

### ● Insertar las grapas





- Selecciona una grapa apropiada para reparar el punto de ruptura o la grieta (Fig. B):



Grapa	Grapa
 Grapa para esquina exterior	 Grapa para esquina interior
 Grapa ondulada	 Grapa plana

- Inserte ambos extremos de la grapa hasta el tope en las aberturas de la pinza de soldadura  (Fig. A).

## ● Encendido/apagado

### Encendido

- Conecte el enchufe  a una toma de corriente apropiada.
- Mantenga pulsado el bloqueo de encendido .
- Mantenga pulsado el interruptor de encendido/apagado . Suelte el bloqueo de encendido .

LED de control 	Significado
Se ilumina en rojo	La pinza de soldadura  se calienta
Se ilumina en verde	Se alcanza la temperatura de servicio

## Apagar

1. Suelte el interruptor de encendido/apagado [3].
2. Después del uso:
  - Desconecte el enchufe [4] de la toma de corriente.
  - Coloque el producto en un soporte apropiado o una superficie resistente al calor hasta que la pinza de soldadura [6] se enfríe.

## ● Luz de trabajo LED

### NOTA

- ▶ Mejorar la visión en lugares con escasa iluminación: Este producto está equipado con una luz de trabajo LED [5] para iluminar directamente el área de trabajo.
- Una vez encendido el producto: La luz de trabajo LED [5] se enciende de inmediato.

## ● Indicaciones de trabajo

### **⚠ ¡ATENCIÓN! ¡Riesgo de daños en el producto!**

- ▶ Utilice el producto durante un máximo de 12 segundos por pieza. Deje que el producto se enfríe durante al menos 48 segundos antes de volverlo a utilizar.

### NOTA

- ▶ Pruebe el producto en una pieza de trabajo similar antes de reparar la propia pieza de trabajo.

(Fig. C, D, E)

1. Inserte la grapa deseada en la pinza de soldadura **6** (véase “Insertar las grapas”).
2. Encienda el producto. Espere hasta que se alcance la temperatura de servicio (véase “Encendido/apagado”).
3. Coloque la grapa caliente en el punto de ruptura o grieta de la pieza de trabajo. La superficie de plástico de la pieza de trabajo se ablanda con el calor de la grapa.  
Presione con cuidado la grapa contra la superficie de la pieza de trabajo. No ejerza ninguna presión excesiva. Presione la grapa hasta que quede a nivel con la superficie de la pieza de trabajo.
4. Una vez que la grapa haya quedado presionada contra la superficie de la pieza de trabajo: Apague el producto (véase “Encendido/apagado”).
5. Utilice el cortador lateral **11** para mantener la grapa en su sitio. Quite con cuidado la pinza de soldadura **6** de la grapa.
6. Elimine los restos sobrantes de la grapa con un cortador lateral **11**.

## ● Limpeza y cuidado

**⚠ ¡CUIDADO! ¡Riesgo de lesión!**



Antes de la limpieza: Desconecte el enchufe **4** de la toma de corriente. Deje que el producto se enfríe.

- Nunca sumerja el producto en agua u otros líquidos.
- No deje que el agua u otros líquidos penetren en el interior del producto.
- No utilice productos de limpieza o desinfección químicos, alcalinos, corrosivos o agresivos para la limpieza, ya que estos pueden dañar la superficie.

- Mantenga el producto limpio, libre de polvo, seco y sin aceite ni lubricantes.
- Limpie el producto con un paño suave, seco y sin pelusas.
- El producto no requiere ningún tipo de mantenimiento.
- Guarde el producto en su maletín de transporte mientras no esté en uso.

## ● **Piezas de repuesto/accesorios**

- Los clientes pueden adquirir accesorios y piezas de repuesto compatibles en [www.optimex-shop.com](http://www.optimex-shop.com).
- Tenga a mano el número de pedido a la hora de hacer el pedido.
- Los pedidos solo pueden realizarse y tramitarse online.
- Para más información, póngase en contacto con la línea de atención al cliente de Lidl (véase “Servicio”).

<b>Pieza</b>	<b>Número de pedido</b>
7 Grapas para esquinas exteriores (0,6 mm)	99950638902
8 Grapas onduladas (0,8 mm)	99950638904
9 Grapas para esquinas interiores (0,8 mm)	99950638903
10 Grapas planas (0,8 mm)	99950638901

## ● **Eliminación**

El embalaje está compuesto por materiales no contaminantes que pueden ser desechados en el centro de reciclaje local.



Tenga en cuenta el distintivo del embalaje para la separación de residuos. Está compuesto por abreviaturas (a) y números (b) que significan lo siguiente: 1-7: plásticos/20-22: papel y cartón/80-98: materiales compuestos.

## Producto:



FR

Cet appareil  
et ses accessoires  
se recyclent

À DÉPOSER  
EN MAGASIN



À DÉPOSER  
EN DÉCHÈTERIE



Points de collecte sur [www.quefairede mesdechets.fr](http://www.quefairede mesdechets.fr)  
Privilégiez la réparation ou le don de votre appareil !



FR

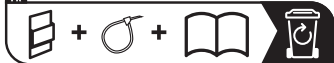

El producto, incluidos los accesorios, y el material de embalaje son reciclables y están sujetos a la responsabilidad extendida del fabricante.

Deséchelos por separado siguiendo la información ilustrada de recogida selectiva para un mejor tratamiento de los residuos.

El logotipo Triman se aplica solo para Francia.



Para obtener información sobre las posibilidades de desecho del producto al final de su vida útil, acuda a la administración de su comunidad o ciudad.



Para proteger el medio ambiente no tire el producto junto con la basura doméstica cuando ya no le sea útil. Deséchelo en un contenedor de reciclaje. Diríjase a la administración competente para obtener información sobre los puntos de recogida de residuos y sus horarios.

## ● Garantía

El producto ha sido fabricado según normas de calidad exigentes y ha sido probado minuciosamente antes de la entrega. En caso de fallos de material o de fabricación, dispone de derechos legales frente al vendedor del producto. Nuestra garantía mencionada a continuación no restringe sus derechos legales de ningún modo.

La garantía para este producto es de 3 años a partir de la fecha de compra. La garantía empieza el día de la fecha de compra. Conserve el justificante de compra original en un lugar seguro, ya que este documento es necesario para demostrar la compra.

Todos los daños o defectos ya presente en el momento de la compra deben informarse inmediatamente tras desembalar el producto.

Si el producto presenta defectos de material o fabricación en los 3 años a partir de la fecha de compra, lo repararemos o sustituiremos, según nuestra elección, gratuitamente para usted. El período de garantía no se extiende por una reclamación de garantía aprobada. Esto también es aplicable a las piezas sustituidas y reparadas.

La garantía pierde su validez si el producto se daña o se utiliza o mantiene de forma inadecuada.

La garantía cubre defectos de material y fabricación. Esta garantía no cubre las piezas del producto sujetas a un uso y desgaste normal y, por lo tanto, consideradas piezas de desgaste (por ej. pilas, baterías, mangueras, cartuchos de tinta) ni los daños a las piezas frágiles, por ej. interruptores o piezas de cristal.

## ● Tramitación de la garantía

Para garantizar un procesamiento rápido de su consulta, por favor, siga las indicaciones siguientes:

Para cualquier consulta, tenga a mano el recibo y el número de artículo (IAN 506389\_2507) como justificante de compra.

Encontrará el número de artículo en la placa de características del producto, un gravado en el producto, la portada de las instrucciones (abajo a la izquierda) o el adhesivo en la parte posterior o inferior del producto.

Si se producen fallos de funcionamiento o cualquier otro defecto, contacte primero por teléfono o correo electrónico con el departamento de servicio mencionado a continuación.

Entonces podrá enviar gratuitamente para usted un producto registrado como defectuoso a la dirección de servicio que se le proporcione adjuntando la factura de compra (recibo) e indicando cuál es el defecto y cuándo tuvo lugar.



En parkside-diy.com puede visualizar y descargar este y muchos otros manuales. Con este código QR accede directamente a parkside-diy.com. Seleccione su país y busque los manuales de instrucciones a través de la máscara de búsqueda. Introduciendo el número de artículo (IAN) 506389\_2507 accede al manual de instrucciones de su artículo.

## ● Asistencia

 **Asistencia en España**

Tel.: 900994940

Formulario de contacto en *parkside-diy.com*

**IAN 506389\_2507**



<b>Lista dos pictogramas e símbolos utilizados</b>	Página 107
<b>Introdução</b>	Página 108
Utilização adequada	Página 108
Conteúdo da embalagem	Página 109
Descrição das peças	Página 110
Dados técnicos	Página 110
<b>Instruções de segurança</b>	Página 111
<b>Antes da primeira utilização</b>	Página 113
Desembalar o produto	Página 113
<b>Funcionamento</b>	Página 114
Introduzir os agramos	Página 114
Ligar/desligar	Página 114
LED luz de trabalho	Página 115
<b>Indicações de trabalho</b>	Página 115
<b>Limpeza e manutenção</b>	Página 116
<b>Peças sobressalentes/acessórios</b>	Página 117
<b>Eliminação</b>	Página 118
<b>Garantia</b>	Página 119
Procedimento no caso de ativação da garantia	Página 120
<b>Assistência Técnica</b>	Página 121

## Lista dos pictogramas e símbolos utilizados



**PERIGO!** – Indica um perigo de alto risco que, se não for evitado, resultará na morte ou em ferimentos graves (p. ex. perigo de asfixia)



**AVISO!** – Indica um perigo de médio risco, se não for evitada, resultará em morte ou ferimentos graves (p. ex. risco de choque elétrico)



**CUIDADO!** – Indica um perigo de baixo risco, se não for evitada, resultará ferimentos ligeiros ou graves (p. ex. risco de escaldamento)



**ATENÇÃO!** – Avisa face a possíveis danos materiais (p. ex. perigo de curto-circuito)



Perigo – Risco de choque elétrico!



Leia o manual de instruções.





Corrente alternada/tensão alternada



Símbolo para um produto da classe de proteção II



Tensão

<b>W</b>	Watt
	Antes da limpeza, retire sempre a ficha de alimentação da tomada.
 	Instruções de segurança Instruções de manuseamento
<b>CE</b>	O sinal CE confirma a conformidade do produto com as respetivas diretivas da UE.

## PISTOLA DE SOLDADURA DE PLÁSTICO

### ● Introdução

Damos-lhe os parabéns pela aquisição do seu novo produto. Acabou de adquirir um produto de grande qualidade. O manual de instruções é parte integrante deste produto. Contém indicações importantes referentes à segurança, utilização e eliminação. Familiarize-se com todas as indicações de utilização e de segurança do produto. Utilize o produto apenas como descrito e para as áreas de aplicação indicadas. Se transmitir o artigo a terceiros, entregue também os respectivos documentos.

### ● Utilização adequada

- Este produto foi concebido para reparação de diferentes plásticos, como, por exemplo:
  - Para-choques de automóveis
  - Hastes de óculos (de óculos de sol, óculos de leitura)
  - Frisos decorativos
  - Recipientes
  - Móveis

Ao utilizar os agrafos, pode voltar a selar fraturas e fissuras em superfícies planas e juntas em ângulo.

- A LED luz de trabalho **5** foi concebida para iluminar diretamente a área de trabalho.
- Utilize o produto apenas em espaços interiores e secos.
- O produto foi concebido exclusivamente para o uso pessoal.
- O produto não é indicado para uma utilização comercial ou industrial.
- Utilize o produto apenas como descrito e para as áreas de aplicação indicadas.
- Qualquer outra utilização ou alteração efetuada no produto é considerada inadequada e representa um risco significativo de acidentes.
- O fabricante não se responsabiliza pelos danos que resultam de uma utilização inadequada.

## ● Conteúdo da embalagem

### AVISO!

- ▶ O produto e o material de embalagem não são nenhum brinquedo! As crianças não devem brincar com os sacos de plástico, películas ou peças de tamanho pequeno! As crianças podem engolir essas peças e existe perigo de asfixia!

Ao abrir o produto, verifique a integridade do conteúdo e a existência de eventuais danos de todas as peças. Elimine todo o material de embalagem antes da utilização.

- |    |                                   |    |                                      |
|----|-----------------------------------|----|--------------------------------------|
| 1  | Pistola de soldadura de plástico  | 50 | Agrafos de ângulos externos (0,6 mm) |
| 50 | Agrafos de padrão grosso (0,8 mm) | 50 | Agrafos de ângulos internos (0,8 mm) |

- |                                       |                        |
|---------------------------------------|------------------------|
| 50 Agrafos de reforço grosso (0,8 mm) | 1 Caixa de transporte  |
| 1 Alicates de corte diagonal          | 1 Manual de instruções |

## ● Descrição das peças

Antes de ler abra as páginas com as imagens e tome conhecimento de todas as funções do produto.

(Imag. A)

- 1 LED de controlo
- 2 Bloqueio de ligação
- 3 Interruptor de ligar/desligar
- 4 Cabo de ligação com ficha de alimentação
- 5 LED luz de trabalho
- 6 Pinça de soldadura

7 Agrafos de ângulos externos

11 Alicates de corte diagonal

(Imag. B)

8 Agrafos de reforço grosso

9 Agrafos de ângulos internos

10 Agrafos de padrão grosso

## ● Dados técnicos

Tensão de funcionamento:	230 V~, 50 Hz
Consumo de energia:	50 W
Ciclo de trabalho:	Funcionamento: 12 s Pausa: 48 s
Temperatura máx.:	680 °C
Classe de proteção:	II/□ (isolamento duplo)



## Instruções de segurança

**ANTES DA UTILIZAÇÃO DO PRODUTO  
LER TODAS AS INSTRUÇÕES DE  
OPERAÇÃO E SEGURANÇA! SE ESTE  
PRODUTO FOR DADO A TERCEIROS,  
TODOS OS DOCUMENTOS DEVEM SER  
DADOS TAMBÉM!**

Em caso de danos que resultam do incumprimento do presente manual de instruções, a garantia fica anulada! Para danos consequentes não assumimos qualquer responsabilidade! Em caso de danos pessoais ou materiais causados por uma utilização indevida ou incumprimento das instruções de segurança não assumimos qualquer responsabilidade!

- Este aparelho pode ser utilizado por pessoas com capacidades físicas, sensoriais ou mentais reduzidas, ou por pessoas sem experiência e/ou conhecimentos, desde que sejam supervisionadas ou recebam instruções

para utilizarem o aparelho de forma segura e compreendam os riscos envolvidos.

As crianças não devem brincar com o aparelho. O aparelho e o respetivo cabo de ligação devem estar fora do alcance de crianças.

- Se o cabo de ligação deste produto apresentar danos, o fabricante, o respetivo serviço de clientes ou a pessoa autorizada devem substituí-lo para evitar perigos.

**⚠ PERIGO! Perigo de morte e de acidente para crianças e bebés!** Nunca deixe crianças sozinhas com os materiais da embalagem. Existe perigo de asfixia devido ao material de embalagem. As crianças subestimam frequentemente os perigos. Mantenha as crianças sempre afastadas do material de embalagem.

**⚠ AVISO! Risco de choque elétrico!**

- Não utilize o produto se a pinça de soldadura, o cabo de ligação ou a ficha de alimentação apresentar danos.
- Não abra o produto.

**⚠ CUIDADO! Risco de queimadura!**

- Não toque na pinça de soldadura nem nos agramos enquanto estiverem quentes. Permita que o produto arrefeça antes de:
  - Colocar um agrafo na pinça de soldadura,
  - Limpar ou armazenar o produto.

- Após a utilização, deixe o produto arrefecer apenas ao ar. Não mergulhe o produto em água para o arrefecer.

### **⚠ CUIDADO! Risco de incêndio!**

- Quando quente, pouse o produto num suporte apropriado ou numa superfície resistente ao fogo.
- Mantenha o produto afastado de materiais inflamáveis.
- Nunca deixe o produto ligado sem supervisão.

### **⚠ CUIDADO! Risco de ferimento!**

- Mantenha as mãos afastadas da peça de trabalho quente. O calor pode ser emitido através da peça de trabalho.
- Em caso de tempestade, desligue a ficha de alimentação da tomada.
- Durante os trabalhos com o produto, use o seguinte equipamento de proteção individual:
  - Luvas de proteção
  - Máscara facial
  - Avental de trabalho

### **⚠ CUIDADO! Risco de intoxicação!**

- Não inale os vapores.
- Durante períodos de trabalho prolongados, em que possam ser produzidos vapores perigosos, garanta sempre uma ventilação adequada do local de trabalho.

## **● Antes da primeira utilização**

### **● Desembalar o produto**

1. Retire o produto da embalagem e remova todos os materiais de embalagem e películas de proteção.
2. Verifique se todas as peças estão presentes e se o conteúdo da embalagem descrito está completo (ver “Conteúdo da embalagem”).

3. Verifique se o produto e todas as peças estão em bom estado. Se detetar algum dano ou defeito, não utilize o produto, siga o procedimento descrito no capítulo “Garantia”.

## ● **Funcionamento**

### ● **Introduzir os agrafos**

- Escolha o agrafos mais adequado para a reparação da fratura ou fissura (imag. B):

<b>Agrafos</b>	<b>Agrafos</b>
<input type="checkbox"/> 7 Agrafos de ângulos externos	<input type="checkbox"/> 9 Agrafos de ângulos internos
<input type="checkbox"/> 8 Agrafos de reforço grosso	<input type="checkbox"/> 10 Agrafos de padrão grosso

- Introduza ambas as extremidades do agrafos nas aberturas da pinça de soldadura  6 empurrando até ao batente (imag. A).

### ● **Ligar/desligar**

#### **Ligar**

1. Ligue a ficha de alimentação  4 a uma tomada adequada.
  2. Mantenha premido o bloqueio de ligação  2.
  3. De seguida, mantenha premido o interruptor de ligar/desligar  3.
- Solte o bloqueio de ligação  2.

<b>LED de controlo</b> <input type="checkbox"/> 1	<b>Significado</b>
Acende a vermelho	A pinça de soldadura <input type="checkbox"/> 6 é aquecida
Acende a verde	A temperatura de funcionamento foi alcançada

## Desligar

1. Solte o interruptor de ligar/desligar **3**.
2. Após a utilização:
  - Puxe a ficha de alimentação **4** da tomada.
  - Pause o produto num suporte apropriada ou numa superfície resistente ao fogo até a pinça de soldadura **6** arrefecer.

## ● LED luz de trabalho

### NOTA

- ▶ Melhorar a visibilidade em áreas mal iluminadas: Este produto está equipado com uma luz de trabalho LED **5** para iluminar a área de trabalho imediata.
- Assim que o produto é ligado: A luz de trabalho LED **5** liga-se imediatamente.

## ● Indicações de trabalho

### **⚠ ATENÇÃO! Risco de danos no produto!**

- ▶ Utilize o produto numa peça durante, no máximo, 12 segundos. Deixe o produto arrefecer durante, no mínimo, 48 segundos antes de voltar a ligá-lo.

### NOTA

- ▶ Teste o produto numa peça de trabalho semelhante antes de reparar a peça de trabalho danificada.

(Imag. C, D, E)

1. Introduza o agrafador pretendido na pinça de soldadura **6** (ver “Introduzir os agrafos”).
2. Ligue o produto. Aguarde até que a temperatura de funcionamento seja alcançada (ver “Ligar/desligar”).
3. Coloque o agrafador quente na fatura ou na fissura da peça de trabalho. A superfície de plástico da peça de trabalho irá amolecer devido ao calor.  
Pressione o agrafador cuidadosamente contra a superfície da peça de trabalho. Não exerça demasiada pressão. Pressione o agrafador até que este fique alinhado com a superfície da peça de trabalho.
4. Assim que o agrafador for pressionado contra a superfície da peça de trabalho: Desligue o produto (ver “Ligar/desligar”).
5. Utilize o alicate de corte diagonal **11** para manter o agrafador na sua posição. Separe a pinça de soldadura **6** do agrafador com cuidado.
6. Corte o excedente do agrafador com o alicate de corte diagonal **11**.

## ● Limpeza e manutenção

### **CUIDADO! Risco de ferimento!**



Antes da limpeza: Puxe a ficha de alimentação **4** da tomada. Deixe o produto arrefecer.

- Não mergulhe o produto em água ou outros líquidos.
- Evite a entrada de líquidos no interior do produto.
- Não utilize produtos de limpeza químicos, alcalinos, abrasivos ou outros agentes de limpeza ou desinfetantes agressivos para limpar o produto, pois estes podem danificar as superfícies.

- Mantenha o produto limpo, sem pó, seco, livre de óleo e lubrificantes.
- Utilize um pano seco e macio que não se desfie para limpar o produto.
- O produto é livre de manutenção.
- Guarde o produto na caixa de transporte quando não estiver em utilização.

## ● **Peças sobressalentes/acessórios**

- Os clientes podem adquirir peças sobressalentes e acessórios compatíveis em [www.optimex-shop.com](http://www.optimex-shop.com).
- Para a sua encomenda, tenha à mão o número de encomenda.
- As encomendas apenas podem ser efetuadas e processadas online.
- Para mais informações, contacte a linha Lidl (ver “Serviço”).

<b>Peça</b>	<b>Número de encomenda</b>
7 Agrafos de ângulos externos (0,6 mm)	99950638902
8 Agrafos de reforço grosso (0,8 mm)	99950638904
9 Agrafos de ângulos internos (0,8 mm)	99950638903
10 Agrafos de padrão grosso (0,8 mm)	99950638901

## ● Eliminação

A embalagem é feita de materiais não poluentes que podem ser eliminados nos contentores de reciclagem locais.



Esteja atento à especificação dos materiais da embalagem para a separação de lixo. Estas são identificadas com abreviações (a) e números (b) com o seguinte significado: 1–7: Plásticos/20–22: Papel e papelão/80–98: Materiais compostos.

### Produto:



Points de collecte sur [www.quefairedesdechets.fr](http://www.quefairedesdechets.fr)  
Privilégiez la réparation ou le don de votre appareil !



O produto, incluindo os acessórios e materiais de embalagem, são recicláveis e estão sujeitos a uma responsabilidade alargada do fabricante.

Elimine-os separadamente, seguindo as informações-tri (informações de triagem) ilustradas, para um melhor tratamento dos resíduos.

O logotipo Triman somente vale para a França.



As possibilidades de reciclagem dos artigos utilizados poderão ser averiguadas no seu Município ou Câmara Municipal.



Não deposite o produto utilizado no lixo doméstico, a favor da proteção do ambiente. Elimine-o de forma responsável. Pode informar-se no seu município sobre os locais de recolha adequados e o seu período de funcionamento.

## ● Garantia

O produto foi fabricado de acordo com diretrizes de qualidade rigorosas e cuidadosamente testado antes da entrega. Em caso de defeitos materiais ou de fabrico, tem direitos legais contra o vendedor do produto. Os seus direitos legais não são limitados de forma alguma pela nossa garantia abaixo apresentada.

A garantia para este produto é de 3 anos a partir da data de compra. O período de garantia começa na data da compra. Guarde o recibo de compra original num local seguro, pois este documento é exigido como prova de compra.

Quaisquer danos ou defeitos já presentes no momento da compra devem ser comunicados imediatamente após a desembalagem do produto.

No caso de o produto apresentar um defeito de material ou de fabrico dentro de 3 anos a partir da data de compra, repará-lo-emos ou substituí-lo-emos gratuitamente, à nossa critério. O período de garantia não pode ser prolongado por uma reclamação de garantia concedida. Isto também se aplica às peças substituídas e reparadas.

Esta garantia é nula se o produto tiver sido danificado ou utilizado ou mantido de forma inadequada.

A garantia cobre defeitos de material e de fabrico. Esta garantia não cobre peças do produto sujeitas a desgaste normal e, portanto, consideradas peças consumíveis (por ex., baterias, baterias recarregáveis, mangueiras, cartuchos de tinta), nem cobre danos em peças frágeis, por ex., interruptores ou peças feitas em vidro.

Com a troca do aparelho, de acordo com DL 67/2003, o tempo de garantia se inicia novamente.

## ● Procedimento no caso de ativação da garantia

Para garantir que o seu pedido é processado rapidamente, siga as instruções abaixo:

Por favor, prepare para todas os pedidos o recibo de compra e o número de artigo (IAN 506389\_2507) como prova da compra.

Consulte a placa de identificação no produto, uma gravação no produto, a página de título das suas instruções (em baixo à esquerda) ou o autocolante no verso ou na parte inferior do produto para obter o número do artigo.

Se ocorrerem falhas de funcionamento ou outros defeitos, contacte primeiro o serviço de assistência técnica abaixo indicado, por telefone ou por e-mail.

O produto considerado defeituoso pode então ser enviado gratuitamente para o endereço de serviço que lhe foi fornecido, juntando a prova de compra (recibo) e indicando o tipo de defeito e a data em que ocorreu.



Pode ver e descarregar estes e muitos outros manuais em [parkside-diy.com](http://parkside-diy.com). Este código QR irá levá-lo diretamente para [parkside-diy.com](http://parkside-diy.com). Selecione o seu país e utilize a máscara de pesquisa para procurar o manual de instruções. Introduzindo o número do artigo (IAN) 506389\_2507, irá aceder ao manual de instruções do seu artigo.

## ● Assistência Técnica

PT

### **Serviço Portugal**

Tel.: 800849131

Formulário de contacto em [parkside-diy.com](http://parkside-diy.com)

**IAN 506389\_2507**



**OWIM GmbH & Co. KG**  
Stiftsbergstraße 1  
74167 Neckarsulm  
GERMANY

Model No.: HG12474  
Version: 12/2025



IAN 506389\_2507

AT

FR

ES

PT

BE