

ALUMINIUM GARDEN TABLE

(GB) (CY)

ALUMINIUM GARDEN TABLE

Operation and safety notes

(HU)

ALUMÍNIUM KERTI ASZTAL

Kezelési és biztonsági utalások

(SI)

ALUMINIJASTA VRTNA MIZA

Navodila za upravljanje in varnostna opozorila

(CZ)

HLINÍKOVÝ ROZKLÁDACÍ STŮL

Pokyny pro obsluhu a bezpečnostní pokyny

(SK)

HLINÍKOVÝ ZÁHRADNÝ STÔL

Pokyny pre obsluhu a bezpečnostné pokyny

(HR)

ALUMINIJSKI VRTNI STOL

Upute za posluživanje i za Vašu sigurnost

(RS)

BAŠTENSKI STO OD ALUMINIJUMA

Napomene o upotrebi i bezbednosti

(MK)

АЛУМИНИУМСКА ГРАДИНАРСКА МАСА

Упатства за ракување и безбедност

(AL)

TAVOLINË KOPSHTI PREJ ALUMINI

Udhëzime për përdorimin dhe sigurinë

(RO)

MASĂ DE GRĂDINĂ

Instrucțiuni de utilizare și de siguranță

(BG)

АЛУМИНИЕВА ГРАДИНСКА МАСА

Инструкции за обслужване и безопасност

(GR) (CY)

ΤΡΑΠΕΖΙ ΑΛΟΥΜΙΝΙΟΥ

Υποδείξεις χειρισμού και ασφαλείας

GB/CY	Operation and safety notes	Page	8
HU	Kezelési és biztonsági utalások	Oldal	14
SI	Navodila za upravljanje in varnostna opozorila	Stran	21
CZ	Pokyny pro obsluhu a bezpečnostní pokyny	Strana	29
SK	Pokyny pre obsluhu a bezpečnostné pokyny	Strana	36
HR	Upute za posluživanje i za Vašu sigurnost	Stranica	43
RS	Napomene o upotrebi i bezbednosti	Strana	49
MK	Упатства за ракување и безбедност	Страница	57
AL	Udhëzime për përdorimin dhe sigurinë	Faqe	64
RO	Instrucțiuni de utilizare și de siguranță	Pagina	71
BG	Инструкции за обслужване и безопасност	Страница	78
GR/CY	Υποδείξεις χειρισμού και ασφαλείας	Σελίδα	88

GB CY

**IMPORTANT, RETAIN FOR FUTURE
REFERENCE: READ CAREFULLY!**

HU

**FONTOS, KÉSŐBBI HIVATKOZÁSOK
CÉ LJÁBÓL ŐRIZZE MEG: OLVASSA
EL FIGYELMESEN!**

SI

**POMEMBNO, SHRANITE ZA
KASNEJŠO UPORABO: NATANČNO
PREBERITE!**

CZ

**DŮLEŽITÉ, UCHOVEJTE PRO
POZDĚJŠÍ POUŽITÍ: PEČLIVĚ SI
PŘEČTĚTE!**

SK

**DÔLEŽITÉ, USCHOVAJTE PRE
PRÍPAD POUŽITIA V BUDÚCNOŠTI:
DÔKLADNE SI PREČÍTAJTE
POKYNY!**

HR

**VAŽNO, SAČUVAJTE RADI BUDUĆE
UPORABE: PROČITAJTE PAŽLJIVO!**

(RS)

**VAŽNO, POHRANITI ZA KASNIJE
PONOVRNO KORIŠTENJE: PAŽLJIVO
ČITAJTE!**

(MK)

**ВАЖНО, ЗАЧУВАЈТЕ ГО
УПАТСТВОТО ЗА ИДНА
РЕФЕРЕНЦА: ПРОЧИТАЈТЕ ГО
ВНИМАТЕЛНО!**

(AL)

**E RËNDËSISHËME, RUAJENI PËR
REFERENCË NË TË ARDHMEN:
LEXONI ME KUJDES!**

(RO)

**IMPORTANT, A SE PĂSTRA PENTRU
CONSULTAREA ULTERIOARĂ: A SE
CITI CU ATENȚIE!**

(BG)

**ВАЖНО, ЗАПАЗЕТЕ ЗА ПО-
НАТАТЪШНИ СПРАВКИ:
ПРОЧЕТЕТЕ ВНИМАТЕЛНО!**

(GR)

(CY)

**ΣΗΜΑΝΤΙΚΟ, ΦΥΛΑΞΤΕ ΓΙΑ
ΜΕΛΛΟΝΤΙΚΗ ΑΝΑΦΟΡΑ:
ΔΙΑΒΑΣΤΕ ΠΡΟΣΕΚΤΙΚΑ!**

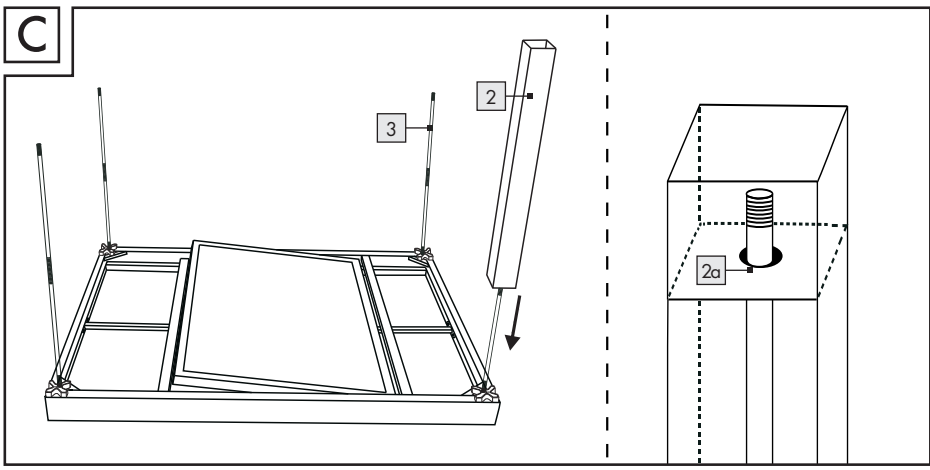
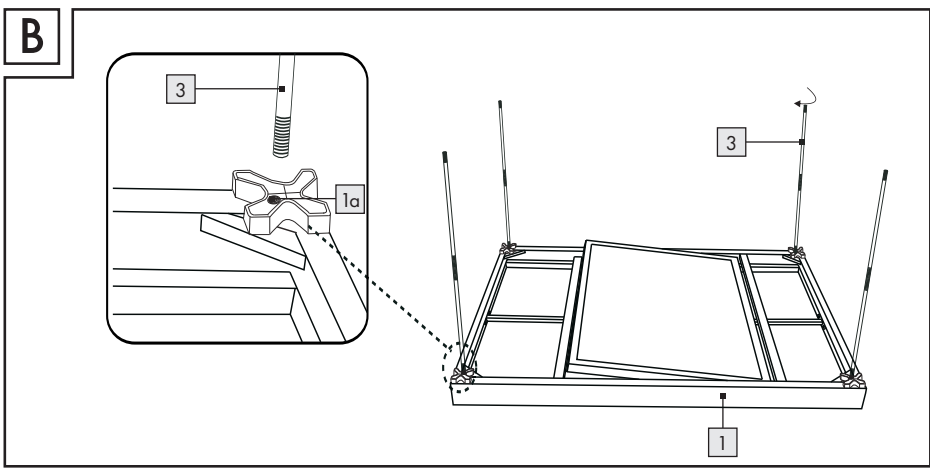
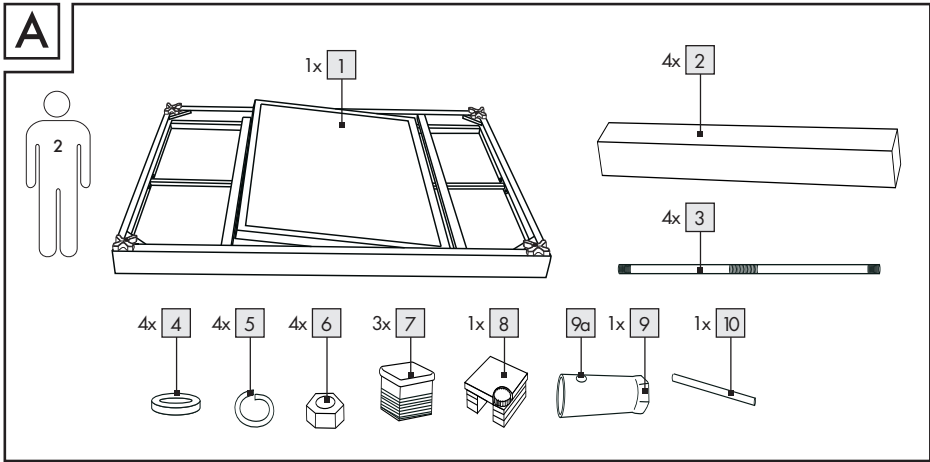

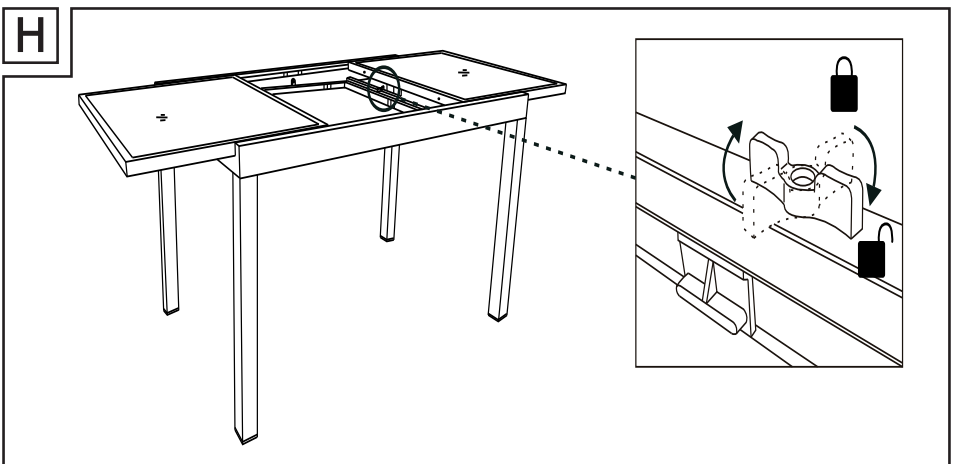
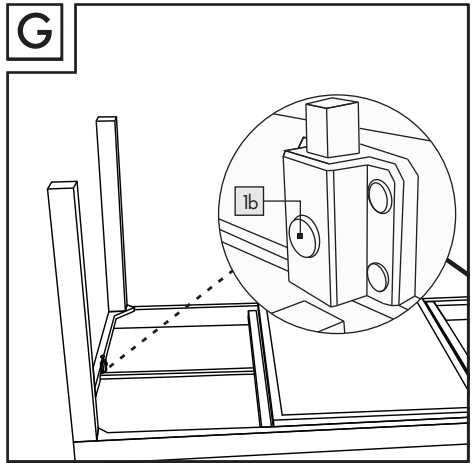
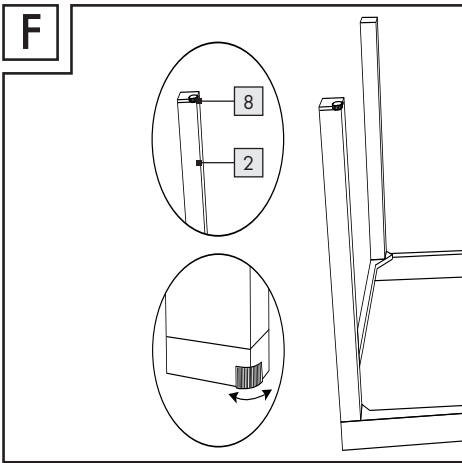
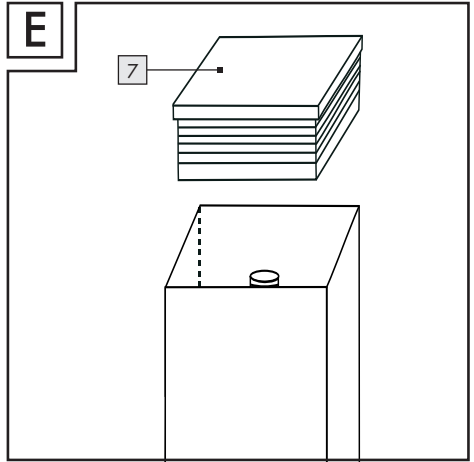
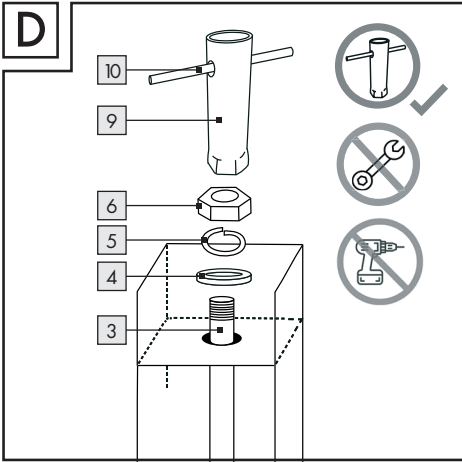

I

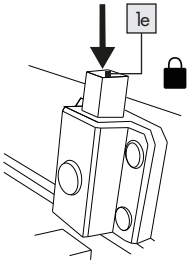
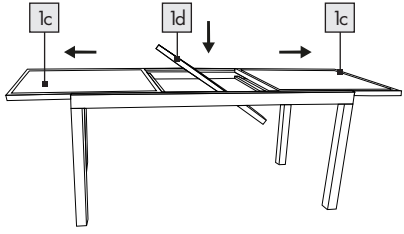
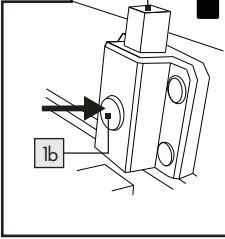

J

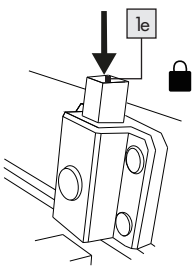
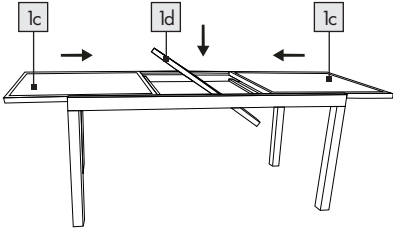
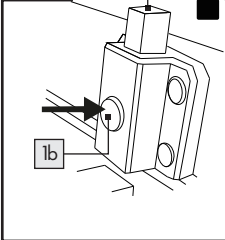

Introduction	Page 9
Intended use	Page 9
Scope of delivery	Page 9
Technical data	Page 9
Safety notices	Page 10
Assembly	Page 11
Pulling out the table top	Page 11
Cleaning and care	Page 12
Storage	Page 12
Disposal	Page 12
Warranty	Page 12

ALUMINIUM GARDEN TABLE

● **Introduction**

We congratulate you on the purchase of your new product. You have chosen a high quality product. Familiarise yourself with the product before using it for the first time. In addition, please carefully refer to the operating instructions and the safety advice below. Only use the product as instructed and only for the indicated field of application. Keep these instructions in a safe place. If you pass the product on to anyone else, please ensure that you also pass on all the documentation with it.

You can download and view this and numerous other manuals at www.lidl-service.com. By scanning the QR code, you will be taken straight to the Lidl service website (www.lidl-service.com) where you can open your instruction manual by entering the article number (IAN) 509248_2507.

● **Intended use**

This product is suitable for private use. This product is not intended for commercial purposes. This product was manufactured for private residential use.

● **Scope of delivery**

- 1 1 x Table top
 - 1a Tapped hole
 - 1b Button
 - 1c Lateral panel
 - 1d Middle panel
 - 1e Adjustment button
 - 2 4 x Table leg
 - 2a Hole
 - 3 4 x Rod
 - 4 4 x Washer
 - 5 4 x Lock ring
 - 6 4 x Nut
 - 7 3 x Foot cap
 - 8 1 x Foot caps with height adjustment
 - 9 1 x Tool sleeve
 - 9a Hole
 - 10 1 x Tool bar
- 1 x Assembly and safety instructions

● **Technical data**

Dimensions: 120-180 x 89 x
75 cm (L x W x H)

Maximum
load: 50 kg



Safety notices

KEEP THESE INSTRUCTIONS IN A SAFE PLACE! WHEN PASSING THIS PRODUCT ON TO OTHERS; PLEASE INCLUDE ALL THE DOCUMENTS.



⚠️ WARNING! DANGER TO LIFE

AND RISK OF ACCIDENTS FOR INFANTS AND CHILDREN!

- Never leave children unsupervised with the packaging materials. The packaging material poses a suffocation hazard.
- We recommend that two persons assemble the product together in order to avoid injuries or damage to people or the product.
- **⚠️ WARNING!** Please be careful when opening and closing the product in order to prevent injuries and pinching.
- Check the product for damage or wear before each use. Only use the product in good condition. Do not use the product if damage is visible or suspected.

- Verify the product is stable before use.
- Before use, place the product on a level, firm surface, otherwise the product could become unstable and tip to the side and/or fall over. This can lead to injuries or damage.
-  Observe the maximum load capacity of 50 kg. If the weight limit is exceeded, this can lead to product damage and/or injuries.
- Please ensure that persons, especially children, do not stand on the product or pull themselves up on it. The product could fall over.
- Do not sit or stand on the product.
- Keep your hands out of the folding mechanism in order to avoid the risk of injury.
- Ensure that the folding function is correctly locked in place before using the product.
- Ensure that the product has been fully opened before using it.
- This product is not a toy and should be used under adult supervision. The product is not a climbing frame or a toy!
- Secure the product in extreme weather, e.g. strong wind.

- Do not use the product close to a naked flame.

⚠ RISK OF DAMAGE TO

PROPERTY! We are not liable for accidents that occur as a result of non-observance of the above safety notes or through incorrect handling.

● **Assembly**

1. Place the table top **1** on a soft, flat surface, with the underside facing upward.

Note: Hard surfaces may cause scratching on the table top.

2. Twist the four rods **3** into the tapped holes **1a** of the table top **1** (Fig. B).

Note: Please ensure that you screw the rods **3** tightly into the table top thread **1a**.

3. Slot the table legs **2** onto the rods **3**. Please ensure that the end of the rod **3** protrudes through the hole **2a** in the table leg **2** (Fig. C).
4. Place one washer **4**, one lock ring **5**, and one nut **6** on the end of each rod (Fig. D).
5. Insert the tool bar **10** into the hole **9a** in the tool sleeve **9** (Fig. D).

6. Fasten the nut **6** with the tool sleeve **9** (Fig. D) and add a foot cap **7**, **8** to the base of each leg **2** (Fig. E).

7. Turn the table carefully over and set it on the legs.

Note: The table must be turned over by two people.

8. Adjust the table leg using the height adjustment **8** in order to achieve optimum stability (Fig. F).

● **Pulling out the table top**

You can extend the table top **1**.

Please follow these steps:

1. Press the button **1b** on the underside of the table top **1** (Fig. I).
2. Carefully slide out the lateral table panels **1c** and unlock the plastic wing nut (Fig. H).
3. Turn the middle panel **1d** located underneath the table frame (Fig. I). Slide the lateral panels **1c**, **1d** together.
Note: Push the two lateral panels **1c** to the middle panel **1d** to get a level surface.
4. Press on the adjustment button **1e** until it audibly engages (Fig. I).

To push the table top back together, follow these steps:

1. Press the button **1b** on the underside of the table top **1** (Fig. G).
2. Pull the lateral table panels **1c** a little apart and turn the central panel **1d** around its own axis so that it slides beneath the table frame (Fig. J).
3. Make sure to lock the plastic wing nut (Fig H).
4. Slide the two lateral table panels **1c** into the middle of the table (Fig. J).
5. Press on the adjustment button **1e** until it audibly engages (Fig. J).

● Cleaning and care

- Clean the product with damp cloth and a mild detergent.
- Allow all parts to dry thoroughly before you pack the product up again. This will prevent the formation of moulds, odours and discolouration.

● Storage

- Store the product in a sheltered dry room. Always store the dry and clean product at room temperature.

● Disposal

The packaging is made entirely of recyclable materials, which you may dispose of at local recycling facilities.

Contact your local refuse disposal authority for more details of how to dispose of your worn-out product.

● Warranty

The product has been manufactured to strict quality guidelines and meticulously examined before delivery. In the event of material or manufacturing defects you have legal rights against the retailer of this product. Your legal rights are not limited in any way by our warranty detailed below.

The warranty for this product is 3 years from the date of purchase. The warranty period begins on the date of purchase. Keep the original sales receipt in a safe location as this document is required as proof of purchase.

Any damage or defects already present at the time of purchase must be reported without delay after unpacking the product.

Should the product show any fault in materials or manufacture within 3 years from the date of purchase, we will repair or replace it – at our choice – free of charge to you. The warranty period is not extended as a result of a claim being granted. This also applies to replaced and repaired parts.

This warranty becomes void if the product has been damaged, or used or maintained improperly.

The warranty covers material or manufacturing defects. This warranty does not cover product parts subject to normal wear and tear, thus considered consumables (e.g. batteries, rechargeable batteries, tubes, cartridges), nor damage to fragile parts, e.g. switches or glass parts.

Warranty claim procedure

To ensure quick processing of your case, please observe the following instructions:

Please have the till receipt and the item number (IAN 509248_2507) available as proof of purchase. You will find the item number on the rating plate, an engraving, on the front page of the instructions for use (bottom left), or as a sticker on the rear or bottom of the product.

If functional or other defects occur, please contact the service department listed either by telephone or by e-mail.

You can return a defective product to us free of charge to the service address that will be provided to you. Ensure that you enclose the proof of purchase (till receipt) and information about what the defect is and when it occurred.

Service

GB Service Great Britain

Tel.: 0800 404 7657

E-Mail: owim@lidl.gb

CY Service Cyprus

Tel.: 8009 4241

E-Mail: owim@lidl.cy

Bevezető	Oldal	15
A termék rendeltetése	Oldal	15
A csomag tartalma	Oldal	15
Műszaki adatok	Oldal	16
Biztonsági utasítások	Oldal	16
Összeszerelés	Oldal	17
Az asztallap kihúzása	Oldal	18
Tisztítás és gondozás	Oldal	18
Tárolás	Oldal	18
Mentesítés	Oldal	19
Garancia	Oldal	19

ALUMÍNÍUM KERTI ASZTAL

● **Bevezető**

Gratulálunk új termékének vásárlása alkalmából. Ezzel egy magas minőségű termék mellett döntött. Az első üzembevétel előtt ismerkedjen meg a készülékkel. Ehhez figyelmesen olvassa el a következő Használati utasítást és a biztonsági tudnivalókat. A terméket csak a leírtak szerint és a megadott felhasználási területeken alkalmazza. Őrizze meg ezt az útmutatót egy biztos helyen. A termék harmadik félnek történő továbbadása esetén mellékelje a termék a teljes dokumentációját is.

Ez és számos más használati útmutató letölthető és megtekinthető a www.lidl-service.com weboldalon. A QR-kódot beolvasva egyenesen a Lidl szolgáltatási weboldalára (www.lidl-service.com) juthat, ahol a cikkszám (IAN) 509248_2507 megadásával megnyithatja használati útmutatóját.

● **A termék rendeltetése**

Ez a termék magáncélú használat készült. A termék kereskedelmi használatra nem alkalmas. Ezt a terméket lakossági felhasználásra gyártották.

● **A csomag tartalma**

- | | |
|----|-----------------------------|
| 1 | 1 x Asztallap |
| 1a | Menetes lyuk |
| 1b | Gomb |
| 1c | Oldalsó asztallap |
| 1d | Középső asztallap |
| 1e | Állítógomb |
| 2 | 4 x Asztalláb |
| 2a | Lyuk |
| 3 | 4 x Rúd |
| 4 | 4 x Alátét |
| 5 | 4 x Zárógyűrű |
| 6 | 4 x Anyacsavar |
| 7 | 3 x Lábvég |
| 8 | 1 x Magasságállító lábvégek |
| 9 | 1 x Szerszámperseley |
| 9a | Lyuk |
| 10 | 1 x Szerszámrúd |
- 1 x Összeszerelési és biztonsági utasítások

● Műszaki adatok

Méretetek: 120-180 x
89 x 75 cm
(H x Sz x M)

Maximális
teherbírás: 50 kg



Biztonsági utasítások

A HASZNÁLATI UTASÍTÁSOKAT TARTSA BIZTONSÁGOS HELYEN! HA A TERMÉKET HARMADIK FÉLNEK ADJA TOVÁBB, NE FELEDJE MELLÉKELNI AZ ÖSSZES DOKUMENTÁCIÓT.

■ **FIGYELEM! ÉLET- ÉS BALESETVESZÉLY GYERMEKEK SZÁMÁRA!**

Soha ne hagyjon felügyelet nélkül gyermekeket a csomagolóanyaggal. A csomagolóanyag fulladás veszélyét rejti magában.

- Javasoljuk, hogy két személy együtt szerelje össze a terméket, hogy elkerülje a személyi sérülést és anyagi kárt.

-  **FIGYELEM!** Kérjük, legyen óvatos a termék kinyitása és összezsukása során, hogy elkerülje a sérüléseket és a becsípődéseket.

- Minden használat előtt ellenőrizze, hogy a terméken nincs-e sérülés vagy elhasználódás nyoma. Csak megfelelő állapotú terméket használjon. Ne használja a terméket, ha láthatóan vagy vélhetően sérült.
- Használat előtt győződjön meg a termék stabilitásáról.
- Használat előtt helyezze a terméket vízszintes, szilárd felületre, különben a termék instabillá válhat, oldalra billenhet és/vagy felborulhat. Ez személyi sérüléshez vagy anyagi kárhoz vezethet.
-  Ne lépje túl a 50 kg-os maximális terhelhetőséget. A súlyhatár túllépése a termék károsodásához és/vagy személyi sérüléshez vezethet.
- Ügyeljen arra, hogy személyek, különösen gyermekek ne álljanak a termékre vagy húzzák fel rá magukat. A termék felborulhat.
- Ne üljön vagy álljon fel a termékre.
- A sérülésveszély elkerülése érdekében tartsa távol a kezét az összezsukó szerkezettől.

- A termék használata előtt győződjön meg arról, hogy az összecukó szerkezet megfelelően rögzítve van.
- Használat előtt győződjön meg arról, hogy a termék teljesen kinyílt.
- Ez a termék nem játékszer, és kizárólag felnőtt felügyelete mellett használható. Ez a termék nem mászóka vagy játékszer!
- Szélsőséges időjárás, pl. erős szél esetén rögzítse a terméket.
- Ne használja a terméket nyílt láng közelében

⚠ Anyagi kár veszélye! Nem vállalunk felelősséget a fenti biztonsági előírások be nem tartása vagy helytelen kezelés miatt bekövetkező balesetekért.

● Összeszerelés

1. Az asztallapot **1** egy puha, sík felületre fektesse, az aljával felfelé.

Megjegyzés: A kemény felület a asztallap karcosodását okozhatja.

2. Csavarja a négy rudat **3** a menetes lyukakba **1a** az asztallapon **1** („B” ábra).

Megjegyzés: Ügyeljen arra, hogy a rudakat **3** szorosan csavarja be az asztallap menetébe **1a**.

3. Húzza az asztallábakat **2** a rudakra **3**. Kérjük, győződjön meg arról, hogy a rúd **3** vége kiáll az asztallábban **2** lévő lyukból **2a** („C” ábra).
4. Helyezzen egy-egy alátétet **4**, zárógyűrűt **5** és anyacsavart **6** az egyes rudak végére („D” ábra).
5. Illessze a szerszámrudat **10** a perselyen **9** lévő lyukba **9a** („D” ábra).
6. Rögzítse az anyacsavart **6** a szerszám persellyel **9** („D” ábra), majd tegyen egy-egy lábvéget **7**, **8** mindegyik láb végére **2** („E” ábra).
7. Óvatosan fordítsa meg az asztalt, és állítsa a lábakra.
Megjegyzés: Az asztal átfordításához két személy szükséges.
8. Állítsa be az asztallábat a magasságállítás **8** segítségével az optimális stabilitás elérése érdekében („F” ábra).

● Az asztallap kihúzása

Az asztallapot kibővítheti 1.

Kövesse az alábbi lépéseket:

1. Nyomja meg a gombot 1b az asztallap alján 1 („I” ábra).
2. Óvatosan csúsztassa ki az oldalsó asztallapokat 1c, majd oldja ki a műanyag szárnyas anyacsavart („H” ábra).
3. Forgassa el a középső lapot 1d, amely az asztalváz alatt található („I” ábra). Csúsztassa össze az oldallapokat 1c, 1d.
Megjegyzés: Csúsztassa a két oldalsó asztallapot 1c a középső lapba 1d, hogy vízszintes felületet kapjon.
4. Nyomja meg az állítógombot 1e, amíg hangosan a helyére kattán („I” ábra).

Az asztallap visszatolásához kövesse az alábbi lépéseket:

1. Nyomja meg a gombot 1b az asztallap alján 1 („G” ábra).
2. Húzza szét kissé az oldalsó asztallapokat 1c, és fordítsa el a középső lapot 1d a saját tengelye körül, hogy az az asztalváz alá csússzon („J” ábra).

3. Ne feledje el rögzíteni a műanyag szárnyas anyát („H” ábra).
4. Csúsztassa a két oldalsó asztallapot 1c az asztal közepébe („J” ábra).
5. Nyomja meg az állítógombot 1e, amíg hangosan a helyére kattán („J” ábra).

● Tisztítás és gondozás

- A terméket nedves kendővel és enyhe tisztítószerrel tisztítsa meg.
- Hagyja, hogy minden alkatrész alaposan megszáradjon, mielőtt újra becsomagolná a terméket. Ez megakadályozza a penész, a szagok és az elszíneződés kialakulását.

● Tárolás

- A terméket védett, száraz helyiségben tárolja. A száraz és tiszta állapotban lévő terméket mindig szobahőmérsékleten tárolja.

● **Mentesítés**

A csomagolás környezetbarát anyagokból készült, amelyeket a helyi újrahasznosító helyeken adhat le ártalmatlanítás céljából.

A kiszolgált termék megsemmisítési lehetőségeiről lakóhelye illetékes önkormányzatánál tájékozódhat.

● **Garancia**

A terméket gondosan, szigorú minőségi előírások betartásával gyártottuk, és a szállítás előtt gondosan ellenőriztük. Anyag- vagy gyártási hibák esetén a termék eladójával szemben törvényes jogok illetik meg. Az Ön törvényes jogait az általunk alább meghatározott garancia semmilyen módon nem korlátozza.

Erre a termékre 3 év garanciát adunk a vásárlás dátumától számítva. A garancia idő a vásárlás dátumával kezdődik. Biztonságos helyen őrizze meg az eredeti vásárlói bizonylatot, mert ez a dokumentum szükséges a vásárlás bizonyításához.

A vásárláskor fennálló károkat és hiányosságokat a termék kicsomagolása után haladéktalanul jelezze.

Ha ezen a terméken a vásárlástól számított 3 éven belül anyag- vagy gyártási hibát észlel, választásunk szerint ingyenesen megjavítjuk vagy kicseréljük a terméket. A garancia idő nem hosszabbodik meg a helyette nyújtott szavatossági igény által. Ez a kicserélt vagy javított alkatrészekre is érvényes.

A garancia megszűnik, ha a terméket megrongálták, ill. nem szakszerűen kezelték vagy végezték a karbantartást.

A garancia az anyag- és gyártási hibákra vonatkozik. Ez a garancia nem terjed ki azokra a termékalkatrészekre, amelyek normál kopásnak vannak kitéve, és ezért gyorsan kopó alkatrésznek minősülnek (pl. elemekre, akkumulátorokra, tömlőkre, tintapatronokra), illetve a törékeny alkatrészek sérülésére, pl. kapcsolókra vagy üveg alkatrészekre.

Garanciális ügyek lebonyolítása

Ügyének gyors elintézhetsége céljából, kérjük kövesse az alábbi útmutatást:

Kérjük, kérdések esetére készítse elő a pénztárblokkot és a cikkszámot (IAN 509248_2507) a vásárlás tényének az igazolására.

Kérjük, hogy a cikkszámot olvassa le a típustábláról, a gravírozásból, az Útmutató címlapjáról (balra lent), illetve a hátoldalon, vagy a termék alján található matricáról. Amennyiben működési hibák, vagy egyéb hiányosság lépne fel, előszöris vegye fel a kapcsolatot a következőkben megnevezett szervizek egyikével telefonon, vagy e-mailen.

A hibásnak ítélt terméket ezután a vásárlást igazoló blokk, valamint a hiba leírásának és keletkezési idejének mellékelésével díjmentesen postázhatja az Önnel közölt szervizcímre.

Szerviz

(HU) Szerviz Magyarország

Tel.: 0680021225

E-mail: owim@lidl.hu

Uvod	Stran	22
Predvidena uporaba	Stran	22
Obseg dobave/ opis delov	Stran	22
Tehnični podatki	Stran	22
Varnostni napotki	Stran	23
Montaža	Stran	24
Izvlek mizne plošče	Stran	24
Čiščenje in nega	Stran	25
Skladiščenje	Stran	25
Odstranjevanje	Stran	25
Garancijski list	Stran	26

ALUMINIJASTA VRTNA MIZA

● **Uvod**

Iskrene čestitke ob nakupu vašega novega izdelka. Odločili ste se za kakovosten izdelek. Pred prvo uporabo se seznanite z izdelkom. V ta namen pozorno preberite naslednja navodila za uporabo in varnostne napotke. Izdelek uporabljajte samo tako, kot je opisano in samo za navedena področja uporabe. To navodilo hranite na varnem mestu. V primeru izročitve izdelka tretjim, jim predajte tudi vso dokumentacijo.

Prenesete in ogledate si lahko ta priročnik in številne druge s spletnega mesta www.lidl-service.com. S skeniranjem kode QR se neposredno odpre spletno mesto Lidl service (www.lidl-service.com), na katerem lahko odprete navodila za uporabo z vnosom številke izdelka (IAN) 509248_2507.

● **Predvidena uporaba**

Izdelek je primeren za zasebno uporabo. Ta izdelek ni predviden za poslovno uporabo. Izdelek je bil narejen za zasebna stanovanja.

● **Obseg dobave/ opis delov**

- 1 1 x mizna plošča
 - 1a Izvrtina z navojem
 - 1b Tipka
 - 1 c Stranska izvlečna plošča
 - 1d Srednja izvlečna plošča
 - 1e Tipka za nastavljanje
 - 2 4 x noga mize
 - 2a Luknja
 - 3 4 x palica
 - 4 4 x podložka
 - 5 4 x zaporni obroč
 - 6 4 x matica
 - 7 3 x pokrovček
 - 8 1 x pokrovček z nastavljivo višino
 - 9 1 x orodje za vijachenje
 - 9a Luknja
 - 10 1 x ročaj orodja
- 1 x napotki za montažo in varnostni napotki

● **Tehnični podatki**

Mere: 120-180 x
89 x 75 cm
(D x Š x V)

Največja obremenitev: 50 kg



Varnostni napotki

TA NAVODILA DOBRO SHRANITE!
ČE IZDELEK ODPSTOPITE NOVEMU
LASTNIKU, MU ZRAVEN IZROČITE
TUDI VSE DOKUMENTE.

-  **⚠ OPOZORILO!**
**SMRTNA NEVARNOST IN NEVARNOST
NESREČ ZA MALČKE IN
OTROKE!** Otrok z embalažnim
materialom nikoli ne puščajte
brez nadzora. Obstaja
nevarnost zadušitve.

- Priporočamo, da montažo
izvedeta dve osebi, da
preprečite telesne poškodbe ali
poškodbe izdelka.

- **⚠ OPOZORILO!** Pri
razklapljanju in sklapanju
izdelka bodite previdni,
da boste preprečili telesne
poškodbe/ukleščanje.

- Pred vsako uporabo preverite,
ali je izdelek morebiti
poškodovan ali obrabljen.
Izdelek uporabljajte le v
brezhibnem stanju. Izdelka
ne uporabljajte, če so vidne
poškodbe ali domnevate, da je
poškodovan.

- Pred uporabo izdelka poskrbite
za ustrezno stabilnos
- Pred uporabo postavite izdelek
na ravno, trdno podlago, sicer
lahko postane izdelek nestabilen
in pade na stran ali se prevrne.
To lahko privede do telesnih
poškodb ali materialne škode.
-  Upoštevajte največjo
obremenitev 50 kg. Če
to mejo teže presežete, lahko
pride do telesnih poškodb
in / ali materialne škode.
- Poskrbite, da osebe, zlasti otroci,
ne bodo plezale na izdelek ali
se nanj naslanjale. Izdelek se
lahko prevrne.
- Na izdelek se nikoli ne usedajte
in ne stopajte nanj.
- Poskrbite, da se vam dlani
ne zataknejo v pripravo za
sklapanje, da boste preprečili
telesne poškodbe.
- Pri razklapljanju poskrbite, da se
bo sklopni mehanizem pravilno
zaskočil, preden začnete
uporabljati izdelek.

- Izdelek morate pred uporabo povsem odpreti.
- Izdelek ni igrača in se sme uporabljati samo pod nadzorom odraslih. Izdelek ni primeren za plezanje in ni igrača.
- Pri ekstremnih vremenskih pogojih, npr. močnem vetru, morate izdelek zavarovati.
- Izdelka ne uporabljajte v bližini odprtega ognja.

⚠ NEVARNOST

POVZROČITVE

MATERIALNE ŠKODE! Za

nezgode, do katerih pride zaradi neupoštevanja zgoraj navedenih varnostnih napotkov ali zaradi napačne uporabe, ne odgovarjamo.

● Montaža

1. Položite mizno ploščo **1** na mehko, plosko podlago. Spodnja stran mora biti obrnjena navzgor.

Napotek: Trde podlage lahko opraskajo mizno ploščo.

2. Privijte štiri palice **3** v izvrtine z navoji **1a** mizne plošče **1** (slika B).

Napotek: Poskrbite, da bodo palice **3** trdno prвите v izvrtine z navoji **1a**.

3. Namestite noge mize **2** na palice **3**. Poskrbite, da bodo palice **3** gledale iz lukenj **2a** na koncih nog mize **2** (slika C).
4. Vstavite eno podložko **4**, en zaporni obroč **5** in eno matico **6** na vsak konec palice (slika D).
5. Namestite ročaj orodja **10** v za to predvideno luknjo **9a** na orodju za vijachenje **9** (slika D).
6. Privijte matice **6** s priloženim orodjem za vijachenje **9** (slika D). Namestite po en pokrovček **7**, **8** na vsako nogo mize **2** (slika E).
7. Previdno obrnite mizo in jo postavite na noge.

Napotek: Mizo naj obrneta dve osebi.

8. Pokrovček z nastavljivo višino **8** nastavite tako, da bo miza varno in stabilno postavljena (slika F).

● **Izvlek mizne plošče**

Mizno ploščo **1 lahko izvlečete.**

Ravnajte, kot sledi:

1. Pritisnite tipko **1b** na spodnji strani mizne plošče **1** (slika I).

2. Previdno izvlecite stranski izvlečni plošči **1c** in odvijte krilno matico iz umetne mase (slika H).
3. Obrnite srednjo izvlečno ploščo **1d**, ki je pod okvirjem mize (slika I).
Potisnite stransko izvlečno ploščo **1c** in srednjo izvlečno ploščo **1d** skupaj.
Napotek: Pritisnite obe stranski izvlečni plošči **1c** na srednjo izvlečno ploščo **1d**, da dobite ravno površino.
4. Pritisnite tipko za nastavljanje **1e**, da se slišno zaskoči (slika I).

Za ponovno sklapanje mize ravnajte tako:

1. Pritisnite tipko **1b** na spodnji strani mizne plošče **1** (slika G).
2. Rahlo povlecite stranski izvlečni plošči **1c** narazen.
Enkrat obrnite srednjo izvlečno ploščo **1d** okrog osi in jo znova potisnite pod okvir mize (slika J).
3. Ne pozabite pritrditi krilne matice iz umetne mase (slika H).
4. Znova potisnite izvlečne plošče **1c** skupaj (slika J).

5. Pritisnite tipko za nastavljanje **1e**, da se slišno zaskoči (slika J).

● **Čiščenje in nega**

- Izdelek čistite z vlažno krpo in blagim čistilom.
- Preden znova zapakirate izdelek, počakajte, da se vsi deli dobro posušijo. S tem boste preprečili nastanek plesni, vonjav in razbarvanj.

● **Skladiščenje**

- Izdelek hranite v zaščitnem, suhem prostoru. Suh in čist izdelek vedno hranite pri sobni temperaturi.

● **Odstranjevanje**

Embalaza je narejena iz okolju primernih materialov, ki jih lahko oddate za recikliranje na lokalnih zbirališčih odpadkov.

O možnostih odstranjevanja odsluženega izdelka se lahko pozanimate pri svoji občinski ali mestni upravi.

Postopek pri uveljavljanju garancije

Za zagotovitev hitre obdelave vašega primera vas prosimo, da sledite naslednjim napotkom:

Prosimo, da za vsa vprašanja pripravite račun in številko izdelka (IAN 509248_2507) kot dokazilo o nakupu.

Številko izdelka najdete na identifikacijski ploščici, gravuri, naslovni strani v navodilih (spodaj levo) ali na nalepki na hrbtni ali spodnji strani.

Če pride do napačnega delovanja ali drugih pomanjkljivosti, se obrnite najprej na v nadaljevanju navedeni servisni oddelek po telefonu ali prek e-pošte.

Izdelek, označen kot okvarjen, lahko nato brez poštnine pošljete na navedeni naslov servisa, zraven pa priložite potrdilo o nakupu (blagajniški račun) in navedite, za kakšno pomanjkljivost gre in kdaj je nastala.

Servis

 **Servis Slovenija**

Tel.: 080 080917

E-Mail: owim@lidl.si

Pooblaščeni serviser:

OWIM GmbH & Co.
KGStiftsbergstraße 1
74167 Neckarsulm
NEMČIJA

 080 080917

 owim@lidl.si

Garancijski list

1. S tem garancijskim listom OWIM GmbH & Co. KG, Stiftsbergstraße 1, 74167 Neckarsulm, Nemčija jamčimo, da bo izdelek v garancijskem roku ob normalni in pravilni uporabi brezhibno deloval in se zavezuje, da bomo ob izpolnjenih spodaj navedenih pogojih odpravili morebitne pomanjkljivosti in okvare zaradi napak v materialu ali izdelavi oziroma po svoji presoji izdelek zamenjali ali vrnili kupnino.
2. Garancija je veljavna na ozemlju Republike Slovenije.
3. Garancijski rok za proizvod je 3 leta od datuma izročitve blaga. Datum izročitve blaga je razviden iz računa.



4. Če izdelek ne izpolnjuje specifikacij ali nima lastnosti, navedenih v garancijskem listu ali oglaševalskem sporočilu, lahko potrošnik najprej zahteva odpravo napak. O napaki mora potrošnik obvestiti proizvajalca ali pooblaščen servis (kontaktna številka in elektronski naslov navedena zgoraj) in zahtevati odpravo napak. Kupec je dolžan ob uveljavljanju zahtevka predložiti garancijski list in račun, kot potrdilo in dokazilo o nakupu ter dnevu izročitve blaga. Svetujemo vam, da pred tem natančno preberete navodila o sestavi in uporabi izdelka.



5. Rok za odpravo napake je 30 dni od dneva, ko je proizvajalec ali pooblaščen servis prejel zahtevo za odpravo napake. Če napake v tem roku niso odpravljene, mora proizvajalec potrošniku brezplačno zamenjati blago z enakim, novim in brezhibnim blagom. Rok se lahko zaradi narave in kompleksnosti blaga, narave in resnosti neskladnosti ter napora, ki je potreben za dokončanje popravila ali zamenjave

podaljša za najkrajši čas, ki je potreben za dokončanje popravila, vendar največ za 15 dni. O številu dni podaljšane roka in razlogih za podaljšanje mora biti potrošnik obveščen pred potekom 30 dnevnega roka za odpravo napak.

6. Če v roku 30 dni oz. v primeru podaljšanja v roku 45 dni blago ni popravljeno ali blago ni zamenjano z novim, lahko potrošnik od proizvajalca zahteva vračilo celotne kupnine ali zahteva sorazmerno znižanje kupnine. Sorazmerno znižanje kupnine je sorazmerno zmanjšanju vrednosti blaga, ki ga je potrošnik prejel, v primerjavi z vrednostjo, ki bi jo imelo blago, če bi bilo skladno.
7. Če se neskladnost pojavi v manj kot 30 dneh od dobave blaga, lahko potrošnik ob predložitvi blaga od proizvajalca takoj zahteva vračilo plačanega zneska.
8. Proizvajalec oziroma pooblaščen servis lahko potrošniku za čas popravila blaga, za katero je bila izdana obvezna garancija, zagotovi brezplačno uporabo

- podobnega blaga. Če proizvajalec potrošniku ne zagotovi nadomestnega blaga v začasno uporabo, ima potrošnik pravico uveljavljati škodo, ki jo je utrpel, ker blaga ni mogel uporabljati od trenutka, ko je zahteval popravilo ali zamenjavo, do njune izvršitve.
9. Stroške za material, nadomestne dele, delo, prenos in prevoz izdelkov, ki nastanejo pri odpravljanju okvar oziroma nadomestitvi blaga z novim, krije proizvajalec.
10. V primeru zamenjave blaga ali zamenjave bistvenega dela blaga z novim se potrošniku izda nov garancijski list.
11. V primeru, da proizvod popravlja nepooblaščen servis ali nepooblaščen oseba, kupec ne more uveljavljati zahtevkov iz te garancije.
12. Vzroki za okvaro oziroma nedelovanje izdelka morajo biti lastnosti stvari same in ne vzroki, ki so zunaj proizvajalčeve oziroma prodajalčeve sfere. Kupec ne more uveljavljati zahtevkov iz te garancije, če se ni držal priloženih navodil za sestavo in uporabo izdelka ali če je izdelek kakorkoli spremenjen ali nepravilno vzdrževan.
13. Proizvajalec zagotavlja proti plačilu popravilo, vzdrževanje blaga, nadomestne dele in priklopne aparate vsaj tri leta po poteku garancijskega roka.
14. Obrabni deli oz. potrošni material so izvzeti iz garancije.
15. Vsi potrebni podatki za uveljavljanje garancije in podatki, ki identificirajo blago za katerega velja garancija se nahajajo na dveh ločenih dokumentih (garancijski list, račun).
16. Ta garancija proizvajalca ne izključuje zakonske pravice potrošnika, da zoper prodajalca v primeru neskladnosti blaga brezplačno uveljavlja jamčevalne zahtevke. Ta garancija prav tako ne izključuje pravic potrošnika, ki izhajajo iz obveznega jamstva za skladnost blaga.

Prodajalec:
Lidl Slovenija d.o.o. k.d.,
Pod lipami 1,
SI-1218 Komenda

Úvod	Strana	30
Použití ke stanovenému účelu	Strana	30
Obsah dodávky /Popis dílů	Strana	30
Technická data	Strana	31
Bezpečnostní upozornění	Strana	31
Montáž	Strana	32
Roztahování stolní desky	Strana	33
Čistění a ošetřování	Strana	33
Skladování	Strana	34
Zlikvidování	Strana	34
Záruka	Strana	34

HLINÍKOVÝ ROZKLÁDACÍ STŮL

● **Úvod**

Blahopřejeme Vám ke koupi nového výrobku. Rozhodli jste se pro kvalitní výrobek. Před prvním uvedením do provozu se seznámte s výrobkem. K tomu si pozorně přečtěte následující návod k obsluze a bezpečnostní pokyny. Používejte výrobek jen popsáním způsobem a pouze pro uvedené oblasti použití. Uschovejte si tento návod na bezpečném místě. Všechny podklady vydejte při předání výrobku i třetí osobě.

Tento a další návody si můžete stáhnout a prohlédnout na stránkách www.lidl-service.com. Po naskenování QR kódu budete přesměrováni přímo na stránky Lidl service (www.lidl-service.com) na kterých si můžete po zadání čísla výrobku (IAN) 509248_2507 otevřít příslušný návod k obsluze.

● **Použití ke stanovenému účelu**

Výrobek je vhodný k privátnímu použití. Výrobek není určen pro podnikatelské účely. Výrobek byl vyroben pro privátní obytné prostory.

● **Obsah dodávky / Popis dílů**

- 1 1 x deska stolu
 - 1a Otvor se závitem
 - 1b Tlačítko
 - 1c postranní vytahovací deska
 - 1d střední vytahovací deska
 - 1e Nastavovací tlačítko
 - 2 4 x hoha stolu
 - 2a Otvor
 - 3 4 x tyč
 - 4 4 x podložka
 - 5 4 x pojistný kroužek
 - 6 4 x matka
 - 7 3 x koncovka nohy
 - 8 1 x koncovka na nohu nastavitelná na výšku
 - 9 1 x nástroj na šroubování
 - 9a Otvor
 - 10 1 x tyčka pro nástroj
- 1 x montážní a bezpečnostní pokyny

● Technická data

Rozměry: 120 - 180 x
89 x 75 cm (l x š x v)

Maximální
nosnost: 50 kg



Bezpečnostní upozornění

TENTO NÁVOD DOBŘE
USCHOVEJTE! PŘI PŘEDÁNÍ
VÝROBKU TŘETÍ OSOĚ PŘEDEJTE
SOUČASNĚ I VEŠKEROU JEHO
DOKUMENTACI.

■ **VAROVÁNÍ!** **NEBEZPEČÍ OHROŽENÍ**

ŽIVOTA A ZRANĚNÍ MALÝCH A VĚTŠÍCH DĚTÍ!

Nenechávejte děti nikdy bez
dohledu s obalovým materiálem.
Hrozí nebezpečí udušení.

- Doporučujeme provádět montáž
ve dvou, tím zabráníte úrazům a
poškození výrobku.

-  **VAROVÁNÍ!** Při
rozkládání a skládání výrobku
postupujte opatrně tak, aby
nedošlo k úrazům /sevření.

- Kontrolujte výrobek před
každým použitím, zda
není poškozený nebo
opotřebovaný. Používejte
pouze výrobek v bezvadném
stavu. Nepoužívejte výrobek
s viditelným poškozením nebo
jestliže se domníváte, že má
vady.
- Při používání výrobku dbejte na
správnou stabilitu.
- Před použitím výrobek postavte
na rovnou a pevnou podložku,
v opačném případě může být
výrobek nestabilní a může
spadnout nebo se převrátit.
Následkem mohou být zranění
nebo věcné škody.
-  Dodržujte maximální
dovolenou nosnost 50 kg.
Při překročení maximální mezní
nosnosti může dojít k úrazům
nebo vzniku hmotných škod.
- Dávejte pozor, aby se na
výrobek nestavěly osoby a aby
zejména děti na něj nelezly.
Výrobek se může převrátit.
- Nestavte se ani si nesedejte na
výrobek.
- Dávejte pozor, aby se ruce
nedostaly do skládacího
mechanismu a nedošlo k úrazu.

- Při rozkládání výrobku dávejte pozor, aby byl skládací mechanismus správně zajištěn dříve, než začnete výrobek používat.
- řed použitím dejte pozor, zda je výrobek správně sestavený.
- Tento výrobek není hračka a smí být používán pouze pod dohledem dospělých osob. Tento výrobek není určen ke šplhání a není hračka.
- Za extrémních povětrnostních podmínek, např. za silného větru, výrobek zajištěte.
- Nepoužívejte výrobek v blízkosti otevřeného ohně.

⚠ NEBEZPEČÍ VĚCNÝCH

ŠKOD! Neručíme za nehody způsobené nerespektováním bezpečnostních pokynů nebo nesprávným zacházením.

● Montáž

1. Položte desku stolu **1** na měkkou, plochou podložku. Spodní stranou nahoru.
Upozorněn: Tvrdé podložky mohou stolní desku poškrábat.
2. Našroubujte čtyři tyče **3** do otvorů se závity **1a** desky stolu **1** (obr. B).

Upozornění: dbejte na pevné utažení tyčí **3** v otvorech se závity **1a**.

3. Nasadíte nohy stolu **2** na tyče **3**. Tyče **3** musí vyčnívat z otvorů **2a** na koncích nohou stolu **2** (obr. C).
4. Nasadíte na konec každé tyče podložku **4**, pojistný kroužek **5** a matku **6** (obr. D).
5. Nastrčíte tyčku pro nástroj **10** do příslušného otvoru **9a** na nástroji na šroubování **9** (obr. D).
6. Utáhněte pevně matky **6** dodaným nástrojem na šroubování **9** (obr. D).
Nastrčíte jednu koncovku nohy **7**, **8** na každou nohu stolu **2** (obr. E).
7. Opatrně stůl obraťte a postavte ho na nohy.
Poznámka: obračejte stůl ve dvou.
8. Nastavte koncovku nastavitelnou na výšku **8** tak, aby stál stůl bezpečně a stabilně (obr. F).

● Roztahování stolní desky

Stolní desku **1** můžete roztáhnout.

Postupujte přitom následujícím způsobem:

1. Stiskněte tlačítko **1b** na spodní straně desky stolu **1** (obr. I).
2. Vytáhněte opatrně postranní vytažovací desky **1c** a povolte umělohmotnou křídlovou matku (obr. H).
3. Otočte střední vytažovací desku **1d**, která je pod rámem stolu (obr. I).

Sesuňte postranní výsuvnou desku **1c** a prostřední výsuvnou desku **1d** dohromady.

Poznámka: Zatlačte obě postranní výsuvné desky **1c** na prostřední výsuvnou desku **1d**, abyste vytvořili rovný povrch.

4. Stiskněte nastavovací tlačítko **1e** až slyšitelně zaskočí (obr. I).

Při skládání stolu postupujte následujícím způsobem

1. Stiskněte tlačítko **1b** na spodní straně desky stolu **1** (obr. G).
2. Roztáhněte mírně postranní vytažovací desky **1c** od sebe. Otočte střední vytažovací desku **1d** jednou kolem její osy a zasuněte jí zase pod rám stolu (obr. J).
3. Dbejte na zajištění umělohmotnou křídlovou matkou (obr. H).
4. Sesuňte zase vytažovací desky **1c** dohromady (obr. J).
5. Stiskněte nastavovací tlačítko **1e**, až slyšitelně zaskočí (obr. J).

● Čistění a ošetřování

- Výrobek čistěte vlhkou utěrkou a mírným čisticím prostředkem.
- Než výrobek opět zabalíte, nechte všechny díly důkladně uschnout. Zabráníte tím tvoření plísně, zápachů a zbarvení.

● Skladování

- Skladujte výrobek v suché chráněné místnosti. Výrobek skladujte vždy suchý a čistý za pokojové teploty.

● Zlikvidování

Obal se skládá z ekologických materiálů, které můžete zlikvidovat prostřednictvím místních sběrů recyklovatelných materiálů.

O možnostech likvidace vysloužilých zařízení se informujte u správy vaší obce nebo města.

● Záruka

Výrobek byl vyroben podle přísných směrnic kvality a před dodáním pečlivě otestován.

V případě materiálních nebo výrobních vad máte zákonná práva vůči prodejci výrobku.

Vaše zákonná práva nejsou níže uvedenou zárukou nijak omezená.

Záruka na tento výrobek je 3 roky od data zakoupení. Záruční doba začíná dnem zakoupení. Originál dokladu o zakoupení si uschovejte na bezpečném místě, protože tento doklad je vyžadován jako doklad o koupi.

Jakékoli poškození nebo závady, které se vyskytly již v okamžiku nákupu, musí být nahlášeny ihned po vybalení výrobku.

Pokud se u výrobku během 3 let od data zakoupení projeví vada materiálu nebo výrobní vada, pak vám ho podle naší volby bezplatně opravíme nebo vyměníme. Záruční doba se po uznané reklamaci neprodlužuje. To platí také pro vyměněné a opravené díly.

Tato záruka je neplatná, pokud byl výrobek poškozený nebo nesprávně používán anebo udržovaný.

Záruka se kryje na materiálové a výrobní vady. Tato záruka se nevztahuje na díly výrobku, které jsou vystaveny běžnému opotřebením, a proto je lze považovat za spotřební díly (např. baterie, akumulátory, hadice, inkoustové patrony) nebo na poškození křehkých součástí, jako jsou např. spínače nebo díly, které jsou vyrobeny ze skla.

Postup v případě uplatňování záruky

Pro zajištění rychlého zpracování
Vašeho případu se řiďte
následujícími pokyny:

Pro všechny požadavky si připravte
pokladní stvrzenku a číslo artiklu
(IAN 509248_2507) jako doklad
o zakoupení.

Číslo artiklu najdete na typovém
štítku, gravuře, titulní stránce
návodu (vlevo dole) nebo na
nálepce na zadní nebo spodní
straně.

V případě poruch funkce nebo
jiných závad nejdříve kontaktujte,
telefonicky nebo e-mailem, v
následujícím textu uvedené servisní
oddělení.

Výrobek registrovaný jako vadný
potom můžete s příloženým
dokladem o zakoupení (pokladní
stvrzenkou) a údaji k závadě a
kdy k ní došlo, bezplatně zaslat
na adresu servisu, která Vám byla
sdělena.

Servis

(CZ) Servis Česká republika

Tel.: 800 143 873

E-Mail: owim@lidl.cz

Úvod	Strana	37
Používanie v súlade s určeným účelom	Strana	37
Obsah dodávky /Popis častí	Strana	37
Technické údaje	Strana	38
Bezpečnostné upozornenia	Strana	38
Montáž	Strana	39
Vytiahnutie stolovej dosky	Strana	40
Čistenie a údržba	Strana	40
Skladovanie	Strana	40
Likvidácia	Strana	41
Záruka	Strana	41

HLINÍKOVÝ ZÁHRADNÝ STŮL

● Úvod

Blahoželáme Vám ku kúpe Vášho nového výrobku. Kúpou ste sa rozhodli pre vysoko kvalitný produkt. Pred prvým uvedením do prevádzky sa oboznámte s výrobkom. Za týmto účelom si pozorne prečítajte nasledujúci návod na obsluhu a bezpečnostné pokyny. Výrobok používajte iba v súlade s popisom a v uvedených oblastiach používania. Tento návod uschovajte na bezpečnom mieste. Ak výrobok odovzdáte ďalšej osobe, priložte k nemu aj všetky podklady.

Tento a mnohé ďalšie návody si môžete stiahnuť a prezrieť na stránke www.lidl-service.com. Po naskenovaní QR kódu sa dostanete priamo na stránku www.lidl-service.com, kde si po zadaní čísla (IAN) 509248_2507 môžete otvoriť svoj návod na obsluhu.

● Používanie v súlade s určeným účelom

Výrobok je vhodný pre súkromnú oblasť. Výrobok nie je určený na komerčné účely. Výrobok bol vyrobený pre súkromné obytné oblasti.

● Obsah dodávky / Popis častí

- 1** 1 x stolová doska
 - 1a** Závitový otvor
 - 1b** Tlačidlo
 - 1c** Bočná vyťahovacia doska
 - 1d** Stredná vyťahovacia doska
 - 1e** Nastavovacie tlačidlo
 - 2** 4 x noha stola
 - 2a** Diera
 - 3** 4 x tyč
 - 4** 4 x podložka
 - 5** 4 x uzatvárací prstenec
 - 6** 4 x matica
 - 7** 3 x uzáver pre nohu
 - 8** 1 x výškovo nastaviteľný uzáver pre nohu
 - 9** 1 x šróbovacie náradie
 - 9a** Diera
 - 10** 1 x rukoväť náradia
- 1 x montážne a bezpečnostné pokyny

● Technické údaje

Rozmery: 120- 180 x
89 x 75 cm
(D x Š x V)

Max. zaťaženie: 50 kg



Bezpečnostné upozornenia

TENTO NÁVOD SI DOBRE USCHOVAJTE! AK VÝROBOK ODOVZDÁTE ĎALŠEJ OSOBE, PRILOŽTE K NEMU AJ VŠETKY PODKLADY.

-  **VAROVANIE!**
NEBEZPEČENSTVO
OHROZENIA ŽIVOTA A
NEBEZPEČENSTVO ÚRAZU
PRE MALÉ I STARŠIE DETI!
Nikdy nenechávajte deti bez dozoru s obalovým materiálom. Hrozí nebezpečenstvo zadusenía.
■ Odporúčame montáž vo dvojici, aby ste predišli poraneniam alebo poškodeniam výrobku.
■ **VAROVANIE!** Pri rozkladaní a skladaní výrobku buďte opatrný, aby ste predišli poraneniam / privretiu prstov.

- Pred každým použitím výrobok skontrolujte ohľadom poškodení alebo opotrebovania. Výrobok používajte, iba ak je v bezchybnom stave. Výrobok nepoužívajte, ak vidíte alebo predpokladáte akékoľvek poškodenia.
- Pred používaním skontrolujte správnu stabilitu výrobku.
- Pred používaním postavte výrobok na rovný, pevný podklad, inak môže byť nestabilný a prevrátiť sa nabok. Môže to viesť k poraneniam alebo k vzniku vecných škôd.
-  Neprekračujte maximálnu zaťažiteľnosť 50 kg. Prekročenie hmotnostnej hranice môže viesť k poraneniam a/ alebo k vzniku vecných škôd.
- Zabezpečte, aby sa osoby, najmä deti, nemohli na výrobok postaviť alebo sa naň šplhať. Výrobok by sa mohol prevrátiť.
- Na výrobok si nikdy nesadajte ani nestavajte.
- Dbajte na to, aby sa Vaše ruky nedostali do sklápacieho zariadenia, aby ste predišli poraneniam.

- Pri rozkladaní dbajte na to, aby vyklápací mechanizmus správne zapadol predtým, ako budete výrobok používať.
- Dbajte na to, aby bol výrobok pred používaním úplne otvorený.
- Výrobok nie je hračka a mal by byť používaný iba pod dozorom dospelaj osoby. Výrobok nie je určený na lezenie alebo na hranie.
- Pri extrémnych poveternostných podmienkach, napr. pri silnom vetre, zaistite výrobok.
- Výrobok nepoužívajte v blízkosti otvoreného ohňa.

⚠ **NEBEZPEČENSTVO**

VZNIKU VECNÝCH

POŠKODENÍ! Neručíme za nehody, ktoré sa vyskytnú v dôsledku nerešpektovania vyššie uvedených bezpečnostných pokynov alebo nesprávnej manipulácie.

● **Montáž**

1. Položte stolovú dosku **1** na mäkký, plochý podklad. Spodná strana musí pritom ukazovať nahor.
Poznámka: Tvrdé podklady môžu poškrabať stolovú dosku.
2. Prišróbujte štyri tyče **3** do závitových otvorov **1a** stolovej dosky **1** (obr. B).
Poznámka: Dbajte na to, aby boli tyče **3** pevne prišróbované v závitových otvoroch **1a**.
3. Nasadíte nohy stola **2** na tyče **3**. Dbajte na to, aby tyče **3** vytlačili z dier **2a** na konci nôh stola **2** (obr. C).
4. Na každý koniec tyče nasadíte jednu podložku **4**, uzatvárací prstenec **5** a maticu **6** (obr. D).
5. Zastrčíte rukoväť náradia **10** do otvoru určeného pre tento účel **9a** na šróbovacom náradí **9** (obr. D).
6. Pevne prišróbujte matice **6** pomocou priloženého šróbovacieho náradia **9** (obr. D). Nasadíte uzáver **7**, **8** na každú nohu stola **2** (obr. E).
7. Opatrne otočte stôl a postavte ho na nohy.
Poznámka: Stôl otáčajte vo dvojici.
8. Nastavte výškovo nastaviteľný uzáver nohy **8** tak, aby stôl stál bezpečne a stabilne (obr. F).

● Vytiahnutie stolovej dosky

Stolovú dosku 1 môžete vytiahnuť.

Postupujte pritom nasledovne

1. Stlačte tlačidlo 1b na spodnej strane stolovej dosky 1 (obr. I).
2. Opatrne vytiahnite bočné vyťahovacie dosky 1c von a uvoľníte umelohmotnú krídlovú skrutku (obr. H).
3. Otočte strednú vyťahovaciu dosku 1d, ktorá sa nachádza pod stolovým rámom (obr. I). Zasuňte bočnú vyťahovaciu dosku 1c a strednú vyťahovaciu dosku 1d dokopy.
Poznámka: Zatlačte obe bočné vyťahovacie dosky 1c na strednú vyťahovaciu dosku 1d, aby ste získali rovný povrch.
4. Stlačte nastavovacie tlačidlo 1e, až kým počuteľne nezapadne (obr. I).

Pre zasunutie stola dokopy postupujte nasledovne:

1. Stlačte tlačidlo 1b na spodnej strane stolovej dosky 1 (obr. G).

2. Mierne vytiahnite bočné vyťahovacie dosky 1c od seba. Raz otočte strednú vyťahovaciu dosku 1d okolo vlastnej osi a opäť ju zasunite pod stolový rám (obr. J).
3. Dbajte na to, aby ste zaistili umelohmotnú krídlovú skrutku (obr. H).
4. Opäť zasunite vyťahovacie dosky 1c dokopy (obr. J).
5. Stlačte nastavovacie tlačidlo 1e, až kým počuteľne nezapadne (obr. J).

● Čistenie a údržba

- Výrobok čistíte vlhkou handričkou a jemným čistiacim prostriedkom.
- Skôr, ako výrobok znovu zabalíte, nechajte všetky diely dobre oschnúť. Tým zabránite tvorbe plesne, nepríjemných zápachov a zafarbení.

● Skladovanie

- Výrobok skladujte v chránenej, suchej miestnosti. Suchý a čistý výrobok skladujte vždy pri izbovej teplote

● **Likvidácia**

Obal pozostáva z ekologických materiálov, ktoré môžete odovzdať na miestnych recyklačných zberných miestach.

O možnostiach likvidácie opotrebovaného výrobku sa môžete informovať na Vašej obecnej alebo mestskej správe.

● **Záruka**

Výrobok bol starostlivo vyrobený v súlade s prísnyimi smernicami kvality a pred dodaním dôkladne otestovaný. V prípade materiálových alebo výrobných chýb máte zákonné práva voči predajcovi výrobku. Vaše zákonné práva nie sú žiadnym spôsobom obmedzené našou zárukou uvedenou nižšie.

Záruka na tento výrobok je 3 roky od dátumu nákupu. Záručná doba začína plynúť dátumom kúpy. Originál dokladu o kúpe si uschovajte na bezpečnom mieste, pretože tento doklad je potrebný ako dôkaz o kúpe.

Akékoľvek poškodenie alebo nedostatky prítomné už v čase nákupu je potrebné nahlásiť ihneď po vybalení výrobku.

Ak sa v priebehu 3 rokov od dátumu zakúpenia preukáže, že výrobok vykazuje chyby materiálu alebo spracovania, podľa vlastného uváženia Vám ho bezplatne opravíme alebo vymeníme. Záručná doba sa na základe poskytnutej záručnej reklamácie nepredlžuje. To platí aj pre vymenené alebo opravené diely.

Táto záruka je neplatná, ak bol výrobok poškodený alebo nesprávne používaný alebo udržiavaný.

Záruka sa vzťahuje na chyby materiálu a výrobné chyby. Táto záruka sa nevzťahuje na časti výrobku, ktoré podliehajú bežnému opotrebovaniu, a preto sa považujú za opotrebovateľné diely (napr. batérie, nabíjateľné batérie, hadice, atramentové kazety), ani na poškodenie krehkých častí, napr. spínačov alebo častí zo skla.

Postup v prípade poškodenia v záruke

Pre zaručenie rýchleho spracovania Vašej požiadavky dodržte prosím nasledujúce pokyny:

Pre všetky otázky majte pripravený pokladničný doklad a číslo výrobku (IAN 509248_2507) ako dôkaz o kúpe.

Číslo výrobku nájdete na typovom štítku, gravúre, na prednej strane Vášho návodu (dole vľavo) alebo ako nálepku na zadnej alebo spodnej strane.

Ak sa vyskytnú funkčné poruchy alebo iné nedostatky, najskôr telefonicky alebo e-mailom kontaktujte následne uvedené servisné oddelenie.

Produkt označený ako defektný potom môžete s priloženým dokladom o kúpe (pokladničný lístok) a uvedením, v čom spočíva nedostatok a kedy sa vyskytol, bezplatne odoslať na Vám oznámenú adresu servisného pracoviska.

Servis

(SK) Servis Slovensko

Tel.: 0850 232001

E-pošta: owim@lidl.sk

Uvod	Stranica	44
Uporaba u skladu s odredbama	Stranica	44
Sadržaj isporuke	Stranica	44
Tehnički podaci	Stranica	44
Sigurnosne napomene	Stranica	44
Montaža	Stranica	46
Izvlačenje ploče stola	Stranica	46
Čišćenje i njega	Stranica	47
Skladištenje	Stranica	47
Zbrinjavanje	Stranica	47
Jamstvo	Stranica	47

ALUMINIJSKI VRTNI STOL

● Uvod

Čestitamo vam na kupnji novog proizvoda. Time ste se odlučili za jedan vrlo kvalitetan proizvod. Prije prvog stavljanja u pogon, upoznajte se sa proizvodom. Za to pomno pročitajte slijedeće upute za uporabu i sigurnost. Koristite ovaj proizvod u skladu s navedenim uputama te u navedene svrhe. Sačuvajte ove upute na jednom sigurnom mjestu. U slučaju davanja proizvoda trećim osobama, izručite također svu pripadajuću dokumentaciju.

Ovaj i brojne druge priručnike možete preuzeti i pregledati na stranici www.lidl-service.com. Skeniranjem QR koda otvorit će vam se internetska stranica Lidl usluga (www.lidl-service.com) na kojoj možete otvoriti priručnik s uputama unošenjem broj artikla (IAN) 509248_2507.

● Uporaba u skladu s odredbama

Proizvod je prikladan za privatnu upotrebu. Proizvod nije namijenjen za komercijalnu upotrebu. Proizvod je proizveden za privatna domaćinstva.

● Sadržaj isporuke

1	1x Ploča stola
1a	Rupa s navojem
1b	Tipka
1c	Bočna izvlačiva ploča
1d	Srednja izvlačiva ploča
1e	Tipka za podešavanje
2	4x Noga stola
2a	Rupa
3	4x Šipka
4	4x Podloška
5	4x Sigurnosni prsten
6	4x Matica
7	3x Čep noge
8	1x Čep noge podesiv po visini
9	1x Alat za vijke
9a	Rupa
10	1x Ručka alata

1x Upute za montažu i sigurnosne napomene

● Tehnički podaci

Dimenzije: 120-180 x 89 x
75 cm (Š x D x V)

Maks.

nosivost: 50 kg



Sigurnosne napomene

DOBRO SAČUVAJTE OVE UPUTE! UKOLIKO PROIZVOD PREDAJETE TREĆIM OSOBAMA, PREDAJTE IM TAKOĐER U SVE DOKUMENTE.



⚠ UPOZORENJE! **OPASNOST PO**

ŽIVOT I OPASNOST OD NEZGODA ZA MALU

DJECU I DJECU! Djecu nikada nemojte ostaviti pored ambalažnog materijala bez nadzora. Opasnost od gušenja.

- Preporučujemo da dvije osobe izvedu postavljanje kako bi se izbjegle ozljede ili oštećenje proizvoda.

⚠ UPOZORENJE! Budite oprezni pri rasklapanju i sklapanju proizvoda kako biste izbjegli ozljede/prignječenja.

- Prije svake uporabe provjerite je li proizvod oštećen ili istrošen. Proizvod koristite samo ako je u besprijekornom stanju. Nemojte koristiti proizvod ako je vidljivo oštećen ili ako sumnjate na to.
- Prije uporabe provjerite je li proizvod stabilan.
- Prije uporabe postavite proizvod na ravnu, čvrstu površinu, inače bi proizvod mogao postati nestabilan i pasti na jednu stranu ili se prevrnuti. To može izazvati ozljede i/ili oštećenja imovine.



Poštujte maksimalnu nosivost od 50 kg.

Prekoračenje ovog ograničenja težine može rezultirati osobnim ozljedama i/ili oštećenjem imovine.

- Pazite da ljudi, osobito djeca, ne staju na proizvod ili ga ne povlače. Proizvod se može prevrnuti.
- Nikada nemojte sjedati niti stajati na proizvod.
- Pazite da vam sklopivi mehanizam ne zahvati ruke kako biste izbjegli ozljede.
- Prilikom rasklapanja provjerite je li sklopivi mehanizam pravilno zaključan prije uporabe proizvoda.
- Provjerite je li proizvod potpuno otvoren prije uporabe.
- Ovaj proizvod nije igračka i može se koristiti samo pod nadzorom odraslih osoba. Proizvod nije igračka niti penjalica.
- Osigurajte proizvod u ekstremnim vremenskim uvjetima, npr. pri jakom vjetru.
- Nemojte koristiti proizvod u blizini otvorenog plamena.

⚠ OPASNOST OD OŠTEĆENJA IMOVINE!

Ne snosimo odgovornost za nezgode koje nastanu kao posljedica nepoštivanja gore navedenih sigurnosnih napomena ili zbog nepravilnog rukovanja.

● Montaža

1. Postavite ploču stola **1** na meku, ravnu površinu. Donja strana mora biti okrenuta prema gore.

Napomena: Tvrdе površine mogu izgrebati ploču stola.

2. Zavijte četiri šipke **3** u rupe s navojem **1a** na ploči stola **1** (sl. B).

Napomena: Pobrinite se da su šipke **3** čvrsto zavijene u rupe s navojem **1a**.

3. Umetnite noge stola **2** na šipke **3**. Pobrinite se da šipke **3** vire iz rupa **2a** na krajevima nogu stola **2** (sl. C).
4. Postavite podlošku **4**, sigurnosni prsten **5** i maticu **6** na svaki kraj šipke (sl. D).
5. Umetnite ručku alata **10** u predviđenu rupu **9a** na alatu za vijke **9** (sl. D).

6. Zategnite matice **6** s pomoću isporučenog alata za vijke **9** (sl. D). Umetnite čep noge **7**, **8** na svaku nogu stola **2** (sl. E).

7. Pažljivo okrenite stol i postavite ga na noge.

Napomena: Okrenite stol za dvije noge.

8. Namjestite po visini čep noge podesiv po visini **8** tako da stol bude siguran i stabilan (sl. F).

● Izvlačenje ploče stola

Možete izvući ploču stola **1.**

Učinite sljedeće:

1. Pritisnite tipku **1b** na donjoj strani ploče stola **1** (sl. I).
2. Pažljivo izvucite bočne izvlačive ploče **1c** i otpustite plastičnu leptirastu maticu (sl. H).
3. Okrenite srednju izvlačivu ploču **1d** koja se nalazi ispod okvira stola (sl. I). Spojite bočnu izvlačivu ploču **1c** i srednju izvlačivu ploču **1d**.

Napomena: Pritisnite dvije bočne izvlačive ploče **1c** na srednju izvlačivu ploču **1d** kako biste dobili ravnu površinu.

4. Pritisnite tipku za podešavanje **1e** dok ne sjedne čujno na svoje mjesto (sl. I).

Za ponovno spajanje stola postupite na sljedeći način:

1. Pritisnite tipku **1b** na donjoj strani ploče stola **1** (sl. G).
2. Lagano razdvojite bočne izvlačive ploče **1c**. Okrenite srednju izvlačivu ploču **1d** jednom oko vlastite osi i gurnite je natrag ispod okvira stola (sl. J).
3. Pobrinite se da pričvrstite plastičnu leptirastu maticu (sl. H).
4. Gurnite zajedno natrag izvlačive ploče **1c** (sl. J).
5. Pritisnite tipku za podešavanje **1e** dok ne sjedne čujno na svoje mjesto (sl. J).

● Čišćenje i njega

- Proizvod očistite vlažnom krpom i blagim sredstvom za čišćenje.
- Pustite da se svi dijelovi dobro osuše prije ponovnog pakiranja proizvoda. To sprječava nakupljanje plijesni, neugodnog mirisa i promjene boje.

● Skladištenje

- Proizvod čuvajte na zaštićenom i suhom mjestu. Suhi i čisti proizvod uvijek čuvajte na sobnoj temperaturi.

● Zbrinjavanje

Ambalaža se sastoji od ekološki neškodljivih materijala koje možete zbrinuti na lokalnim mjestima za reciklažu.

○ mogućnostima zbrinjavanja dotrajalog proizvoda možete se raspitati kod vaše općinske ili gradske uprave.

● Jamstvo

Ovaj proizvod je pažljivo proizveden prema strogim smjernicama kvalitete i temeljito je ispitan prije isporuke. U slučaju pogreške u materijalu ili izradi, imate zakonska prava protiv prodavatelja proizvoda. Vaša zakonska prava ni na koji način nisu ograničena našom garancijom navedenom u nastavku.

Garancija za ovaj proizvod je 3 godine od datuma kupnje. Garantni rok počinje s datumom kupovine. Čuvajte originalni račun na sigurnom mjestu jer je ovaj dokument potreban kao dokaz kupnje.

Sva oštećenja ili nedostaci koji su već prisutni u trenutku kupnje moraju se prijaviti odmah nakon raspakiranja proizvoda.

Ako se u roku od 3 godine od datuma kupnje pokaže da je proizvod neispravan u materijalu ili izradi, mi ćemo ga, po našem izboru, besplatno popraviti ili zamijeniti. Garantni rok se ne produljuje odobrenim zahtjevom za garanciju. To vrijedi i za zamijenjene i popravljene dijelove.

Ova garancija ne vrijedi ako je proizvod bio oštećen ili nepropisno korišten ili održavan.

Garancija pokriva greške u materijalu i proizvodnji. Ova se garancija ne odnosi na dijelove proizvoda koji su podložni uobičajenom habanju, te se stoga smatraju potrošnim dijelovima (npr. baterije, punjive baterije, crijeva, spremnici s tintom), niti na oštećenja lomljivih dijelova, npr. prekidača ili dijelova od stakla.

U slučaju manjeg popravka jamstveni rok se produljuje onoliko koliko je kupac bio lišen uporabe stvari.

Međutim, kad je zbog neispravnosti stvari izvršena njezina zamjena ili njezin bitni popravak, jamstveni rok počinje teći ponovno od zamjene, odnosno od vraćanja popravljene stvari.

Ako je zamijenjen ili bitno popravljen samo neki dio stvari, jamstveni rok počinje teći ponovno samo za taj dio.

Postupak u slučaju koji je pokriven jamstvom

Kako biste osigurali brzu obradu svojeg zahtjeva, molimo vas da slijedite sljedeće upute:

Za sve upite pripremite račun i broj artikla (IAN 509248_2507) kao dokaz o kupnji.

Broj artikla možete naći na tipskoj pločici, na gravuri, na naslovnoj stranici vaših uputa (dolje lijevo) ili na naljepnici na stražnjoj ili donjoj strani.

Ukoliko nastanu greške u funkcioniranju ili drugi kvarovi, kontaktirajte najprije u nastavku navedeno odjeljenje servisa putem telefona ili e-maila.

Otkriven kao neispravan proizvod, možete ga onda poslati na spomenutu adresu servisa bez poštarine za vas, s dokazom o kupnji (račun) i opisom kakav je kvar i kada je nastao.

Servis

 **Servis Hrvatska**

Tel.: 0800 777 999

E-Mail: owim@lidl.hr

Uvod	Strana 50
Predviđena namena	Strana 50
Obim isporuke	Strana 50
Tehnički podaci	Strana 50
Bezbednosne napomene	Strana 51
Montaža	Strana 52
Izvlačenje ploče stola	Strana 52
Čišćenje i održavanje	Strana 53
Skladištenje	Strana 53
Odlaganje	Strana 53
Garancija	Strana 53

BAŠTENSKI STO OD ALUMINIJUMA

● **Uvod**

Čestitamo Vam na kupovini Vašeg proizvoda. Odlučili ste se za kupovinu visokokvalitetnog proizvoda. Upoznajte se pre prve upotrebe sa proizvodom. Pročitajte u vezi toga pažljivo sledeće uputstvo za upotrebu i informacije u vezi bezbednosti. Koristite proizvod samo kao što je opisano i za navedene oblasti upotrebe. Sačuvajte ovo uputstvo na sigurnom mestu. Predajte svu dokumentaciju trećem licu kojem dajete proizvod.

Ovaj i brojne druge priručnike možete preuzeti i pogledati na www.lidl-service.com. Skeniranjem QR koda bićete direktno preusmereni na veb stranicu Lidl servisa (www.lidl-service.com) gde možete otvoriti uputstvo za upotrebu unosom broja artikla (IAN) 509248_2507.

● **Predviđena namena**

Proizvod je pogodan za privatnu upotrebu. Ovaj proizvod nije namenjen za komercijalnu upotrebu. Proizvod je napravljen da se koristi u privatnom stambenom prostoru.

● **Obim isporuke**

- 1 1x Ploča stola
 - 1a Rupa sa navojem
 - 1b Dugme
 - 1c Bočna produžna ploča
 - 1d Srednja produžna ploča
 - 1e Dugme za podešavanje
 - 2 4x Noga stola
 - 2a Rupa
 - 3 4x Šipka
 - 4 4x Podloška
 - 5 4x Kočiona podloška
 - 6 4x Navrtka
 - 7 3x Poklopac stopala
 - 8 1x Poklopac stopala sa podesivom visinom
 - 9 1x Alat za zavrtnje
 - 9a Rupa
 - 10 1x Ručka alata
- 1x Montaža i bezbednosne napomene

● **Tehnički podaci**

Dimenzije: 120 – 180 x 89 x 75 cm (D x Š x V)

Maks. nosivost: 50 kg



Bezbednosne napomene

ČUVAJTE OVO UPUTSTVO NA SIGURNOM! VODITE RAČUNA DA STE UKLJUČILI SVU DOKUMENTACIJU KADA OVAJ PROIZVOD DAJETE NEKOME.



! UPOZORENJE! OPASNOST OD

SMRTI I OPASNOST OD POVREDA ZA ODOJČAD I DECU!

Nikada nemojte ostavljati decu bez nadzora sa ambalažnim materijalom. Postoji opasnost od gušenja.

- Preporučujemo da montažu izvrše dve osobe kako bi se izbegle povrede ili oštećenje proizvoda.
- **! UPOZORENJE!** Budite pažljivi kada rasklapate i preklapate proizvod da biste izbegli povrede / prignječenja.
- Pre svakog korišćenja proverite da li je proizvod oštećen ili pohaban. Koristite proizvod samo ako je u besprekornom stanju. Nemojte koristiti proizvod ako je vidljivo oštećen ili ako sumnjate na to.
- Vodite računa da proizvod bude stabilan pre korišćenja.

- Pre upotrebe, postavite proizvod na ravnu, čvrstu površinu, inače proizvod može da postane nestabilan i da padne na stranu ili da se prevrne. To može dovesti do povreda ili materijalne štete.
-  Vodite računa da maksimalno opterećenje iznosi 50 kg. Prekoračenje ove granice za težinu može dovesti do telesnih povreda i/ili materijalne štete.
- Vodite računa da ljudi, a pogotovo deca ne staju na proizvod ili da se veraju po njemu. Proizvod bi mogao da se prevrne.
- Nikada nemojte sedeti ili stajati na proizvodu.
- Pazite da vam ruke ne zahvati mehanizam za preklapanje kako biste izbegli povrede.
- Prilikom rasklapanja, vodite računa da mehanizam za preklapanje bude pravilno zaključan pre upotrebe proizvoda.
- Vodite računa da proizvod u potpunosti bude otvoren, pre nego što ćete ga koristiti.
- Proizvod nije igračka i može da se koristi samo uz nadzor odraslih. Proizvod ne služi za penjanje ili igru.

- Osigurajte proizvod u ekstremnim vremenskim uslovima, kao što je npr. jak vetar.
- Nemojte koristiti proizvod blizu otvorenog plamena.

⚠ OPASNOST USLED NASTANKA MATERIJALNE

ŠTETE! Ne snosimo odgovornost za nezgode koje nastanu zbog nepoštovanja gore navedenih bezbednosnih napomena ili usled nepravilnog rukovanja.

● Montaža

1. Postavite ploču stola **1** na meku, ravnu površinu. Donja strana mora biti okrenuta nagore.

Napomena: Tvrde površine mogu da izgrebu ploču stola.

2. Zavrtnite četiri šipke **3** u rupe sa navojem **1a** na ploči stola **1** (sl. B).

Napomena: Vodite računa da šipke **3** budu čvrsto zavrtnute u rupe sa navojem **1a**.

3. Navucite noge stola **2** na šipke **3**. Vodite računa da šipke **3** vire iz rupa **2a** na kraju nogu stola **2** (sl. C).
4. Stavite podlošku **4**, kočionu podlošku **5** i navrtku **6** na svaki kraj šipke (sl. D).

5. Umetnite ručku alata **10** u predviđenu rupu **9a** na alatu za zavrtnje **9** (sl. D).
6. Zavrtnite navrtke **6** pomoću priloženog alata za zavrtnje **9** (sl. D). Stavite poklopac stopala **7**, **8** na svaku nogu stola **2** (sl. E).
7. Pažljivo okrenite sto i postavite ga na noge.
Napomena: Okrenite sto naopačke pomoću dve osobe.
8. Podesite poklopac stopala sa podesivom visinom **8** tako da sto bezbedno i stabilno stoji (sl. F).

● Izvlačenje ploče stola **Možete da produžite ploču stola **1**.**

Postupite na sledeći način:

1. Pritisnite dugme **1b** na donjoj strani ploče stola **1** (sl. I).
2. Pažljivo izvucite bočne produžne ploče **1c** i otpustite plastičnu krilnu navrtku (sl. H).

3. Okrenite naopačke srednju produžnu ploču **1d**, koja se nalazi ispod okvira stola (sl. I). Gurnite zajedno bočne produžne ploče **1c** i srednju produžnu ploču **1d**.

Napomena: Pritisnite obe bočne produžne ploče **1c** na srednju produžnu ploču **1d** da biste napravili ravnu površinu.

4. Pritisnite dugme za podešavanje **1e** sve dok se čujno ne zaključa na svoje mesto (sl. I).

Da biste ponovo sklopili sto, postupite na sledeći način:

1. Pritisnite dugme **1b** na donjoj strani ploče stola **1** (sl. G).
2. Lagano razdvojite bočne produžne ploče **1c**. Okrenite srednju produžnu ploču **1d** jednom oko svoje ose i vratite je ispod okvira stola (sl. J).
3. Vodite računa da pričvrstite plastičnu krilnu navrtku (sl. H).
4. Ponovo spojite produžne ploče **1c** (sl. J).
5. Pritisnite dugme za podešavanje **1e** sve dok se čujno ne zaključa na svoje mesto (sl. J).

● Čišćenje i održavanje

- Proizvod očistite vlažnom krpom i blagim deterdžentom.

- Ostavite da se svi delovi dobro osuše pre nego što ponovo spakujete proizvod. To će sprečiti stvaranje buđi, mirisa i promene u boji.

● Skladištenje

- Čuvajte proizvod u zaštićenoj, suvoj prostoriji. Uvek čuvajte proizvod na sobnoj temperaturi u suvom i čistom stanju.

● Odlaganje

Pakovanje se sastoji od ekološki prihvatljivih materijala koje možete odlagati na lokalnim mestima za reciklažu.

Mogućnosti za uklanjanje iskorišćenog proizvoda možete saznati u vašoj opštinskoj ili gradskoj upravi.

● Garancija

Postupak garancije

Da biste osigurali brzo obradu vašeg slučaja, molimo vas da pratite sledeća uputstva:

Molimo vas da priložite račun i broj artikla (IAN 509248_2507) kao dokaz o kupovini.

Broj artikla ćete naći na tipskoj pločici, kao gravuru na prednjoj strani uputstva (dole levo) ili kao nalepnicu na zadnjoj ili donjoj strani uređaja.

Ukoliko dođe do funkcionalnih ili drugih nedostataka, molimo vas da kontaktirate službu za pomoć telefonom ili e-mailom.

Neispravan proizvod možete vratiti besplatno na adresu servisa koju ste dobili. Uverite se da ste priložili dokaz o kupovini (dok ga ne dobijete) i informacije o tome šta je kvar i kada se to dogodilo.

Servis

RS Servis Srbija

Tel.: 0800 300 180

E-Mail: owim@lidl.rs

Lidl i proizvođač nisu u mogućnosti da garantuju obezbeđivanje servisiranja i dostupnost rezervnih delova nakon isteka garantog perioda/ perioda saobraznosti.

Ukoliko za tim bude potrebe, putem naše Službe za potrošače možete proveriti dostupnost rezervnih delova i opcije za popravku. Hvala na razumevanju.

Kako izjaviti reklamaciju?

Molimo Vas:

- da pozovete korisnički servis: 0800 300 180

- pošaljete e-mail na:

owim@lidl.rs

- posetite najbližu Lidl prodavnicu.

Da bismo osigurali najbržu asistenciju, molimo da sačuvate fiskalni račun i date ga na uvid prilikom izjavljivanja reklamacije.

GARANCIJA I GARANTNI LIST

Poštovani,

Ovim putem Vas upoznajemo sa Vašim pravima i obavezama koje proističu iz Zakona o zaštiti potrošača, a u pogledu ostvarivanja prava iz garancije.

Ova garancija ni na koji način ne utiče, niti isključuje prava koja kupac ima u skladu sa važećim Zakonom o zaštiti potrošača po osnovu zakonske odgovornosti prodavca za nesaobraznost robe ugovoru koja traje 2 godine od dana kada je roba predata kupcu.

Davalac garancije ovom izjavom preuzima obavezu da kupcima svojih aparata, a pod uslovima definisanim u ovoj izjavi, obezbedi:

- besplatno otklanjanje kvarova u garantnom roku, koji bi nastali kod uobičajene upotrebe ili zbog grešaka u proizvodnji i materijalu, ili

- zamenu aparata, u garantnom roku predviđenim ovom garancijskom izjavom, u slučaju da opravka nije moguća, ili
- ako otklanjanje kvara nije moguće, kupac ima pravo da zahteva od prodavca povrat novca.

Ukupan rok garancije je 3 godine.

Garantni rok počinje da važi od datuma kupovine proizvoda, odnosno od prijema istog od strane kupca, a što se dokazuje fiskalnim računom.

Garancija važi na teritoriji Republike Srbije.

Kupac može da izjavi reklamaciju usmeno u nekom od prodajnih objekata Lidl Srbija KD, odnosno telefonom, pisanim putem ili elektronskim putem na kontakte kompanije Lidl Srbija KD, uz dostavu računa na uvid.

U cilju ispravnog funkcionisanja proizvod se koristi u skladu sa njegovom namenom i Uputstvom za upotrebu.

Na zahtev kupca, koji je izjavljen u garantnom roku, prodavac će izvršiti otklanjanje kvarova i nedostataka na proizvodu u roku predviđenim Zakonom.

Garantni uslovi:

Pre obraćanja prodavcu za tehničku pomoć, potrebno je proveriti ispravnost instalacije i ostalih potrebnih uslova naznačenih u Uputstvu za upotrebu.

Kupac je dužan da prodavcu preda sve pripadajuće delove proizvoda koje je preuzeo u trenutku kupovine.

Popravke u roku garancije:

Garancija važi počev od dana kada je roba predata kupcu, a na osnovu fiskalnog odsečka. U istom periodu davalac garancije, odnosno prodavac je u obavezi da otkloni sve tehničke kvarove bez naknade, u zakonskom roku.

Garancija ne važi u sledećim slučajevima:

1. Ukoliko prodavcu uz aparat nije priložen fiskalni račun sa datumom prodaje.
2. Ukoliko je kvar prouzrokovan udarom groma, strujnim udarom ili sličnim delovanjem spoljne sile na sam uređaj (požar, poplava, naponski udar...).

3. Ukoliko su nastali kvarovi i oštećenja na uređaju posledica delovanja spoljnih uticaja, kao što su: velika vlaga, previsoka i suviše niska temperatura (pucanje cevi usled smrzavanja, oštećenja gumenih delova, rđanje, itd.)
4. Ukoliko proizvod nije korišćen u skladu sa Uputstvom za upotrebu.
5. Ukoliko je proizvod pokušalo da popravi treće neovlašćeno lice.
6. Ukoliko proizvod nije korišćen u skladu sa namenom.
7. Ukoliko je čišćenje i održavanje uređaja urađeno protivno Uputstvu za upotrebu.
8. Ukoliko je proizvod korišćen u profesionalne svrhe.

Naziv proizvoda:	Baštenski sto od aluminijuma
Model:	HG12480
IAN / Serijski broj:	509248_2507
Proizvođač:	OWIM GmbH & Co. KG Stiftsbergstraße 1 74167 Neckarsulm Nemačka
Davalac garancije- uvoznik:	Lidl Srbija KD Prva južna radna 3 22330 Nova Pazova Republika Srbija Tel. 0800 300 180 E-mail: owim@lidl.rs
Datum predaje robe potrošaču:	datum sa fiskalnog računa
Uvozi i stavlja u promet:	Lidl Srbija KD Prva južna radna 3 22330 Nova Pazova Republika Srbija Tel. 0800 300 180 E-mail: owim@lidl.rs

Вовед	Страница 58
Наменета употреба	Страница 58
Опсег на испорака	Страница 58
Технички податоци	Страница 59
Безбедносни упатства	Страница 59
Монтажа	Страница 60
Издолжување на горниот дел од масата	Страница 61
Чистење и одржување	Страница 62
Складирање	Страница 62
Одлагање	Страница 62
Гаранција	Страница 62

АЛУМИНИУМСКА ГРАДИНАРСКА МАСА

● **Вовед**

Ви честитаме за купувањето на вашиот нов производ. Со тоа се одлучивте за квалитетен производ. Запознајте се со производот пред да го употребите за прв пат. Исто така, Ве молиме внимателно да ги прочитате упатствата за ракување, како и советите за безбедност дадени подолу. Користете го производот само според упатствата и само за наведеното поле на примена. Чувајте ги овие упатства на безбедно место. При предавање на производот на трети лица, предадете ги сите придружни документи.

Ова и многу други упатства можете да ги преземете и прегледате на www.lidl-service.com. Со скенирање на QR-кодот ќе бидете директно пренасочени на веб-страницата Lidl-Service (www.lidl-service.com), каде што со внесување на бројот на артиклот (IAN) 509248_2507 можете да го отворите вашето упатство за употреба.

● **Наменета употреба**

Овој производ е наменет само за приватна употреба. Овој производ не е наменет за комерцијална употреба. Овој производ е произведен за приватна станбена употреба.

● **Опсег на испорака**

- 1 1 x Горен дел од масата
 - 1a Дупка со навој
 - 1b Копче
 - 1c Странична плоча на извлекување
 - 1d Средна плоча на извлекување
 - 1e Копче за прилагодување
 - 2 4 x Ногарки на масата
 - 2a Дупка
 - 3 4 x Шипки
 - 4 4 x Шајбни
 - 5 4 x Прстени за заклучување
 - 6 4 x Навртки
 - 7 3 x Капачиња за ногарки
 - 8 1 x Приспособливо капаче за ногарки
 - 9 1 x Алатка за навртување
 - 9a Дупка
 - 10 1 x Рачка за алатката
- 1 x Упатства за монтажа и безбедност

● **Технички податоци**

Големина: 120-180 x 89 x
75 cm (Д x Ш x В)

Максимално
оптоварување: 50 kg



Безбедносни упатства

**ЧУВАЈТЕ ГО УПАТСТВОТО ЗА
УПОТРЕБА НА БЕЗБЕДНО
МЕСТО! ИСТО ТАКА, ДАЈТЕ ГИ
СИТЕ ДОКУМЕНТИ КОГА ГО
ПРЕДАВАТЕ ПРОИЗВОДОТ НА
ДРУГО ЛИЦЕ.**



ПРЕДУПРЕДУВАЊЕ!

РИЗИК ОД СМРТ И НЕСРЕЌА ЗА БЕБИЊА И ДЕЦА!

Никогаш не оставајте деца без надзор со материјалот за пакување. Постои опасност од задушвање.

- Препорачуваме производот да се склопува од страна на две лица за да се избегнат повреди или оштетување на производот.



ПРЕДУПРЕДУВАЊЕ!

Внимавајте кога го расклопувате и склопувате производот, за да избегнете повреди / гмечење.

- Проверете го производот за оштетување или знаци на абеење пред секоја употреба. Користете го производот само кога е во совршена состојба. Не го користете производот ако е видливо или се сомневате на оштетување.
- Обезбедете соодветна стабилност пред да го користите производот.
- Поставете го производот на рамна, цврста површина пред употреба; во спротивно, производот може да падне настрана или да се преврти. Ова може да доведе до повреди или материјална штета.
-  Запазете го максималниот капацитет на оптоварување од 50 kg. Надминувањето на ова ограничување за тежината може да резултира со повреда и/или материјална штета.
- Погрижете се луѓе, особено деца, да не стојат врз и да не се качуваат на производот. Производот може да се преврти.
- Никогаш немојте да седите или стоите врз производот.

- За да избегнете повреда, држете ги рацете подалеку од механизмот за преклопување.
- При расклопување, проверете дали механизмот за преклопување е вметнат правилно пред да го користите производот.
- Проверете дали производот е целосно отворен пред употреба.
- Овој производ не е играчка и треба да се користи само под надзор на возрасни. Овој производ не е скала за качување ниту играчка.
- Заштитете го производот во екстремни временски услови, како што се силни ветрови.
- Не го користете производот во близина на отворен пламен.

⚠ РИЗИК ОД МАТЕРИЈАЛНА ШТЕТА!

Не сме одговорни за несреќи што се случуваат поради непочитување на горенаведените безбедносни упатства или поради неправилно ракување.

● **Монтажа**

1. Поставете го горниот дел од масата **1** на мека, рамна површина. Долната страна мора да биде свртена нагоре.
Забелешка: Тврдите површини може да ја изгребат површината на горниот дел од масата.
2. Зашрафете ги четирите шипки **3** во дупките со навој **1a** на горниот дел од масата **1** (сл. B).
Забелешка: Проверете дали шипките **3** се цврсто зашрафени во дупките со навој **1a**.
3. Вметнете ги ногарките за масата **2** на шипките **3**. Проверете дали шипките **3** излегуваат од дупките **2a** на крајот од ногарките за масата **2** (сл. C).
4. Поставете шајбна **4**, прстен за заклучување **5** и навртка **6** на секоја шипка (сл. D).
5. Вметнете ја рачката за алатката **10** во означената дупка **9a** на алатката за навртување **9** (сл. D).

6. Затегнете ги навртките **6** со приложената алатка за навртување **9** (сл. D). Ставете капаче за ногарки **7**, **8** на секоја ногарка на масата **2** (сл. E).
7. Внимателно свртете ја масата и поставете ја на ногарките. **Забелешка:** Треба две лица за да се преврти масата.
8. Наместете го приспособливото капаче за ногарки **8** така што масата ќе биде безбедна и стабилна (сл. F).

● Издолжување на горниот дел од масата

Може да го издолжите горниот дел од масата **1.**

За да го направите тоа, постапете на следниот начин:

1. Притиснете го копчето **1b** на долната страна од горниот дел на масата **1** (сл. I).
2. Внимателно извлекете ги страничните плочи на извлекување **1c** и олабавете ја пластичната крилеста навртка (сл. H).

3. Свртете ја средната плоча на извлекување **1d**, која се наоѓа под рамката на масата (сл. I). Турнете ги страничните плочи на извлекување **1c** и средната плоча на извлекување **1d** една кон друга.

Забелешка: Притиснете ги страничните плочи на извлекување **1c** кон средната плоча на извлекување **1d** за да создадете рамна површина.

4. Притиснете го копчето за прилагодување **1e** додека не кликне на место (сл. I).

За да ја соберете масата, постапете на следниот начин:

1. Притиснете го копчето **1b** на долната страна од горниот дел на масата **1** (сл. G).
2. Повлечете ги малку кон надвор страничните плочи на извлекување **1c**. Завртете ја средната плоча на извлекување **1d** еднаш околу својата оска и лизнете ја назад под рамката на масата (сл. J).
3. Не заборавајте да ја затегнете пластичната навртка со крила (сл. H).

4. Повторно турнете ги панелите за продолжување **1**с еден кон друг (сл. J).
5. Притиснете го копчето за прилагодување **1e** додека не кликне на место (сл. J).

● Чистење и одржување

- Чистете го производот со влажна крпа и благ детергент.
- Оставете сите делови темелно да се исушат пред повторно пакување. Ова спречува создавање на мувла, мириси и промена на бојата.

● Складирање

- Чувајте го производот заштитен, на суво место. Секогаш чувајте го сувиот и чист производ на собна температура.

● Одлагање

Амбалажата е направена од еколошки материјали кои можете да ги одложите преку локалните центри за рециклирање.

Варијантите за одлагање на истрошениот производ можете да ги дознаете во Вашата општина или градска администрација.

● Гаранција

Производот е изработен според строги насоки за квалитет и е внимателно проверен пред испорака. Во случај на материјални или производствени недостатоци, имате законски права кон продавачот на производот. Вашите законски права не се ограничени на никаков начин со нашата гаранција наведена подолу.

Гаранцијата за овој производ изнесува 3 години од датумот на купување. Гарантниот рок започнува од датумот на купување. Чувајте ја оригиналната сметка за купување на безбедно место, бидејќи овој документ е потребен како доказ за купувањето.

Сите оштетувања или недостатоци кои постоеле уште при купувањето мора веднаш да се пријават по вадењето на производот од амбалажата.

Доколку производот во рок од 3 години од датумот на купување покаже материјален или производствен недостаток, ние – по наш избор – ќе го поправиме или замениме бесплатно за Вас. Гарантниот рок не се продолжува со прифатено гарантно барање. Ова важи и за заменетите и поправените делови.

Оваа гаранција престанува да важи ако производот е оштетен или неправилно користен или одржуван.

Гаранцијата ги покрива материјалните и производствените недостатоци. Оваа гаранција не се однесува на делови од производот кои се предмет на нормално трошење и затоа се сметаат за потрошни делови (на пр. батерии, акумулатори, црева, кертриџи), ниту на оштетувања на кривки делови, како што се прекинувачи или делови од стакло.

Постапка во случај на гаранција

За да се обезбеди брза обработка на Вашето барање, следете ги следниве упатства:

Чувајте го оригиналната сметка за купување и бројот на артиклот (IAN 509248_2507) како доказ за купување.

Бројот на артиклот можете да го најдете на типската плочка, гравура на производот, на насловната страница на упатството за употреба, (види лево долу) или како налепница на задната или долната страна од производот.

Доколку се појават функционални дефекти или други недостатоци, прво контактирајте ја сервисната служба наведена подолу телефонски или по е-пошта.

Штом производот ќе биде евидентиран како неисправен, можете да го вратите бесплатно на адресата за сервис која ќе Ви биде соопштена. Осигурајте се дека го приложувате оригиналниот доказ за купување (фискална сметка) и краток писмен опис во кој се наведуваат деталите за дефектот и времето на неговото појавување.

Сервис

**МК Сервис Северна
Македонија**
Тел.: 0800 90698

Hyrje	Faqe 65
Përdorimi i synuar	Faqe 65
Çfarë përfshihet	Faqe 65
Të dhëna teknike	Faqe 66
Udhëzime sigurie	Faqe 66
Montimi	Faqe 67
Zgjatja e suprinës së tavolinës	Faqe 68
Pastrimi dhe kujdesi	Faqe 68
Ruajtja	Faqe 68
Asgjësimi	Faqe 68
Garancia	Faqe 69

TAVOLINË KOPSHTI PREJ ALUMINI

● **Hyrje**

Ju urojmë për blerjen e produktit tuaj të ri. Keni zgjedhur një produkt me cilësi të lartë. Njihuni me produktin para se ta përdorni për herë të parë. Përveç kësaj, ju lutemi të rishikoni me kujdes udhëzimet e përdorimit dhe këshillat e sigurisë më poshtë. Përdorni produktin vetëm siç është përshkruar dhe vetëm për përdorimet e përcaktuara. Mbajini këto udhëzime në një vend të sigurt. Dorëzoni të gjitha dokumentet bashkë me produktin, nëse ia kaloni një pale të tretë.

Ju mund të shkarkoni dhe shikoni këtë dhe shumë manuale të tjera në www.lidl-service.com. Duke skanuar kodin QR, do të ridrejtoheni drejtpërdrejt në faqen e shërbimit të Lidl (www.lidl-service.com), ku mund të hapni manualin e përdorimit duke shtypur numrin e artikullit (IAN) 509248_2507.

● **Përdorimi i synuar**

Produkti është bërë për përdorim privat. Produkti nuk është menduar për përdorim tregtar. Produkti është prodhuar për përdorim në ambiente banimi.

● **Çfarë përfshihet**

- 1 1x Suprinë tavoline
 - 1a Vrimë e filetuar
 - 1b Buton
 - 1c Pllakë zgjatuese anësore
 - 1d Pllakë zgjatuese në mes
 - 1e Buton rregullimi
 - 2 4x Këmbë tavoline
 - 2a Vrimë për instalimin
 - 3 4 x shtylla
 - 4 4x Rondele
 - 5 4x Unazë bllokuese
 - 6 4x Dado
 - 7 3x Kapak këmbë
 - 8 1x Kapak këmbë me lartësi të ndryshueshme
 - 9 1x Kaçavidë
 - 9a Vrimë për instalimin
 - 10 1x Dorezë
- 1 x Udhëzimet e montimit dhe përdorimit

● Të dhëna teknike

Përmasat: 120-180 x 89 x
75 cm
(Gja x Gje x La)

Kapaciteti
mbajtës maks.: 50 kg



Udhëzime sigurie

MBAJINI KËTO UDHËZIME NË NJË VEND TË SIGURT! KUR UA JEPNI PRODUKTIN PALËVE TË TRETA, JEPUNI EDHE TË GJITHA DOKUMENTET.

■ **PARALAJMËRIM!** **RREZIK LËNDIMESH**

DHE AKSIDENTESH TË RËNDA NDAJ FOSHNJAVE DHE FËMIJËVE!

Mos i lini asnjëherë të pambikëqyrrur me materialin e paketimit. Ekziston rreziku i mbytjes.

- Ne rekomandojmë që produktin ta montojnë dy persona, me qëllim që të shmangen dëmtimet në produkt.

- **PARALAJMËRIM!** ënkuqides kur e palosni dhe shpalosni produktin në mënyrë që të shmangni lëndimet ose pickimet.

- Kontrollojeni produktin për të parë nëse ka dëmtime para çdo përdorimi. Përdoreni produktin vetëm kur është në gjendje

perfekte. Mos e përdorni produktin nëse ka dëmtime të dukshme ose nëse dyshohet për dëmtime.

- Para se ta përdorni produktin, sigurohuni që është i qëndrueshëm.
- Vendoseni produktin mbi sipërfaqe të niveluar, të fortë; përndryshe mund të bëhet i paqëndrueshëm dhe të bjerë ose të rrëzohet. Kjo mund të shkaktojë lëndime ose dëmtime të pronës.
-  Respektoni kapacitetin maksimal të ngarkesës prej 50 kg. Nëse tejkalohej kjo peshë, mund të shkaktohen lëndime dhe/ose dëmtime të pronës.
- Sigurohuni që askush, sidomos fëmijët, të mos hipin mbi produkt apo të varen në të. Produkti mund të rrëzohet.
- Mos u ulni ose mos hipni asnjëherë mbi produkt.
- Sigurohuni që të mos ju kapen duart te mekanizmi i palosjes, në mënyrë që të shmangni dëmtimet.
- Kur e shpalosni, sigurohuni që mekanizmi të kyçet siç duhet para se ta përdorni produktin.

- Sigurohuni që produkti të jetë hapur plotësisht para se ta përdorni.
- Produkti nuk është lodër, ndaj duhet të përdoret vetëm nën mbikëqyrjen e të rriturve. Produkti nuk është skelë për të hipur ose lodër.
- Fiksojeni mirë produktin kur në kushte ekstreme të motit, p.sh. kur fryn erë e fortë.
- Mos e përdorni produktin pranë zjarrit.

⚠ RREZIK I DËMTIMIT TË PRONËS! Ne nuk mbajmë përgjegjësi për aksidentet që ndodhin nga moszbatimi i udhëzimeve të mësipërme të sigurisë ose nga trajtimi i papërshtatshëm.

● Montimi

1. Vendoseni suprinën e tavolinës **1** mbi një sipërfaqe të butë e të rrafshët. Pjesa e poshtme duhet të jetë e kthyer lart.
Shënim: Sipërfaqet e forta mund ta gërvishtin suprinën e tavolinës.
2. Vidhosni katër shtyllat **3** në vrimat e filetuara **1a** të suprinës së tavolinës **1** (fig. B).
Shënim: Sigurohuni që shtyllat **3** të vidhosen mirë në vrimat e filetuara **1a**.
3. Futni këmbët e tavolinës **2** në shtylla **3**. Sigurohuni që shtyllat **3** të dalin matanë vrimave **2a** në anën tjetër të këmbëve të tavolinës **2** (fig. C).
4. Vendosni një rondele **4**, një unazë bllokuese **5** dhe një dado **6** në fundin e çdo shtylle (fig. D).
5. Futeni dorezën e mjetit **10** te vrima e caktuar për instalimin **9a** në kaçavidë **9** (fig. D).
6. Shtrëngoni dadot **6** duke përdorur kaçavidën e dhënë **9** (fig. D). Vendosni një kapak këmbë **7**, **8** në secilën këmbë të tavolinës **2** (Fig. E).
7. Kthejeni me kujdes tavolinën dhe vendosni mbi këmbët e saj.
Shënim: Kthejeni tavolinën bashkë me një person tjetër.
8. Rregulloni kapakët e këmbëve me lartësi të ndryshueshme **8** në mënyrë që tavolina të qëndrojë në mënyrë të sigurt dhe të qëndrueshme (fig. F).

● Zgjatja e suprinës së tavolinës

Mund ta zgjatni suprinën e tavolinës 1.

Për këtë, veproni si më poshtë:

1. Shtypni butonin 1b në pjesën e poshtme të suprinës së tavolinës 1 (fig. I).
 2. Tërhiqni me kujdes pllakat zgjatuese anësore 1c dhe lironi dadon plastike të krahut (fig. H).
 3. Rrotulloni pllakën zgjatuese të mesit 1d, e cila ndodhet poshtë skeletit të tavolinës (fig. I).
Shtyni pranë njëra-tjetrës pllakën zgjatuese anësore 1c dhe pllakën zgjatuese të mesit 1d.
- Shënim:** Shtypni dy pllakat zgjatuese anësore 1c pas pllakës zgjatuese të mesit 1d për të krijuar një sipërfaqe të niveluar.
4. Shtypni butonin e rregullimit 1e derisa të dëgjohet një zhurmë kërcitëse (fig. I).

Për ta mbledhur përsëri tavolinën, veproni si më poshtë:

1. Shtypni butonin 1b në pjesën e poshtme të suprinës së tavolinës 1 (fig. G).

2. Shkëputni me kujdes nga njëra-tjetra pllakat zgjatuese anësore 1c. Rrotulloni pllakën zgjatuese të mesit 1d njëherë rrotull aksit të vet dhe futeni poshtë skeletit të tavolinës (fig. J).
3. Sigurohuni që të fiksoni dadon plastike të krahut (fig. H).
4. Mblidhni pllakat zgjatuese 1c pas njëra-tjetrës (fig. J).
5. Shtypni butonin e rregullimit 1e derisa të dëgjoni një zhurmë kërcitëse (fig. J).

● Pastrimi dhe kujdesi

- Pastrojeni produktin me leckë të njomë dhe detergjent të lehtë.
- Lërimi të gjitha pjesët të thahen mirë para se ta paketoni sërish produktin. Kjo parandalon formimin e mykut, të erërave dhe të çngjyrimit.

● Ruajtja

- Mbajeni produktin në një vend të mbrojtur dhe të thatë. Mbajeni gjithnjë produktin të thatë, të pastër dhe në temperaturë ambienti.

● Asgjësimi

Ambalazhi është i përbërë nga materiale miqësore me mjedisin, të cilat mund t'i asgjësoni në pikat lokale të riciklimit.

Mundësitë për asgjësimin e produktit të përdorur i merrni në komunën ose bashkinë tuaj.

● **Garancia**

Produkti është prodhuar sipas udhëzimeve të rrepta të cilësisë dhe është kontrolluar me kujdes para dorëzimit. Në rast të defekteve të materialit ose të prodhimit, keni të drejta ligjore ndaj shitësit të produktit. Të drejtat tuaja ligjore nuk kufizohen në asnjë mënyrë nga garancia jonë e përshkruar më poshtë.

Garancia për këtë produkt është 3 vjet nga data e blerjes. Afati i garancisë fillon nga data e blerjes. Ruani faturën origjinale të blerjes në një vend të sigurt, pasi ky dokument është i nevojshëm si dëshmi e blerjes.

Të gjitha dëmtimet ose defektet që janë të pranishme në momentin e blerjes duhet të raportohen menjëherë pas hapjes së produktit.

Nëse produkti brenda 3 viteve nga data e blerjes paraqet një defekt material ose të prodhimit, ne do ta riparojmë ose zëvendësojmë atë falas për ju, sipas zgjedhjes sonë. Afati i garancisë nuk zgjatet në rast të pranimit të një kërkesë të garancisë. Kjo vlen edhe për pjesët e zëvendësuara ose të riparuar.

Kjo garanci humbet nëse produkti është dëmtuar ose përdorur apo mirëmbajtur në mënyrë të papërshtatshme.

Garancia mbulon defektet materiale dhe të prodhimit. Kjo garanci nuk vlen për pjesë të produktit që konsumohen në përdorim të zakonshëm dhe konsiderohen si pjesë të konsumuara (p.sh. bateri, akumulator, tuba, kartusha boje), si dhe për dëmtime të pjesëve delikate, p.sh. çelësa ose pjesë prej xhami.

Procedura në rast garancie

Për të siguruar një trajtim të shpejtë të kërkesës suaj, ju lutemi t'i kushtoni vëmendje udhëzimeve në vijim:

Mbani faturën origjinale të blerjes dhe numrin e artikullit (IAN 509248_2507) si dëshmi të blerjes.

Numrin e artikullit e gjeni në etiketën e të dhënave, një gdhendje në produkt, faqen e parë të manualit të përdorimit në gjuhën gjermane (poshtë majtas) ose si një ngjitëse në anën e pasme ose të poshtme të produktit.

Në rast të defekteve të funksionimit apo mangësive të tjera, ju lutemi kontaktoni fillimisht shërbimin e mëposhtëm përmes telefonit ose e-mail-it.

Sapo produkti të jetë regjistruar si me defekt, mund ta dërgoni atë pa pagesë në adresën e shërbimit që do t'ju komunikohet. Sigurohuni që të bashkëngjitni faturën origjinale të blerjes (kuponin) si dhe një përshkrim të shkurtër me shkrim, ku përshkruhen detajet e defektit dhe koha e shfaqjes së tij.

Introducere	Pagina	72
Utilizarea conform destinației	Pagina	72
Volumul livrării	Pagina	72
Date tehnice	Pagina	73
Indicații de siguranță	Pagina	73
Montarea	Pagina	74
Extinderea tăbliei mesei	Pagina	75
Curățarea și îngrijirea	Pagina	75
Depozitarea	Pagina	75
Înlăturare	Pagina	75
Garanție	Pagina	76

MASĂ DE GRĂDINĂ

● **Introducere**

Vă felicităm pentru achiziționarea noului dumneavoastră produs. Ați ales un produs de înaltă calitate. Înainte de prima punere în funcțiune informați-vă cu privire la produs. Pentru aceasta citiți cu atenție următorul manual de utilizare și indicațiile de siguranță. Utilizați acest produs numai conform descrierii și instrucțiunilor de utilizare. Păstrați această instrucțiune într-un loc sigur. În caz că, dați produsul mai departe la terți, înmânați de asemenea și documentația acestuia.

Puteți descărca și vizualiza acest manual și numeroase alte manuale pe www.lidl-service.com. Prin scanarea cod QR, dumneavoastră veți fi direcționat direct către pagina de internet pentru asistență Lidl (www.lidl-service.com), unde puteți deschide manualul de instrucțiuni prin introducerea numărului de articol (IAN) 509248_2507.

● **Utilizarea conform destinației**

Produsul este potrivit pentru domeniul privat. Produsul nu este prevăzut pentru uzul comercial. Acest produs este fabricat pentru zonele de locuințe private.

● **Volumul livrării**

- 1 1x Tăblie a mesei
 - 1a Orificiu filetat
 - 1b Tastă
 - 1c Placă laterală extensibilă
 - 1d Placă de mijloc extensibilă
 - 1e Tastă de reglare
 - 2 4x Picioare de masă
 - 2a Orificiu
 - 3 4x Tijă
 - 4 4x Șaibe distanțiere
 - 5 4x Inele de închidere
 - 6 4x Piulițe
 - 7 3x Capace pentru picior
 - 8 1x Capac pentru picior reglabil pe înălțime
 - 9 1x Unealtă de înșurubare
 - 9a Orificiu
 - 10 1x Mâner uneltei
- 1x Indicații de montaj și siguranță

● Date tehnice

Dimensiuni: 120-180 x 89 x
75 cm (L x l x Î)

Capacitate
max. de

încărcare: 50 kg



Indicații de siguranță

PĂSTRAȚI BINE ACESTE
INSTRUCȚIUNI! ÎNMÂNĂȚI
TOATE DOCUMENTELE ODATA
CU PREDAREA PRODUSULUI
CĂTRE O TERȚĂ PERSOANĂ.



! AVERTISMENT! **PERICOL DE MOARTE**

ȘI

ȘI DE ACCIDENTARE PENTRU BEBELUȘI ȘI COPII!

Nu lăsați niciodată
copiii nesupravegheați cu
materialele de ambalare. Pericol
de sufocare.

- Vă recomandăm montarea
cu două persoane pentru a
evita rănirea sau deteriorarea
produsului.

- **! AVERTISMENT!** Când
depliați și pliați produsul,
aveți grijă să evitați rănirea/
prinderea.

- Verificați produsul înainte
de fiecare utilizare să nu fie
deteriorat sau uzat. Folosiți
produsul numai în stare perfectă.
Nu folosiți produsul dacă
există deteriorări vizibile sau
presupuse.
- Asigurați-vă că aveți stabilitatea
corectă înainte de a utiliza
produsul.
- Înainte de utilizare, așezați
produsul pe o suprafață plană,
solidă, în caz contrar produsul
poate deveni instabil și poate
cădea sau se poate răsturna pe
o parte. Acest lucru poate duce
la răniri sau daune materiale.
-  Respectați capacitatea
portantă maximă
de 50 kg. Depășirea acestei
limite de greutate poate duce
la vătămări corporale și/sau la
deteriorarea proprietății.
- Aveți grijă ca persoanele, în
special copiii să nu se cațere
sau să nu se reazeme de
produs. Produsul se poate
răsturna.
- Nu vă așezați niciodată pe
produs.
- Asigurați-vă că mâinile nu intră
în dispozitivul de pliere pentru a
evita rănirea.

- În momentul deplierii, asigurați-vă că mecanismul de pliere se blochează corect înainte de a utiliza produsul.
- Asigurați-vă că produsul a fost deschis complet înainte de a-l utiliza.
- Acest produs nu este o jucărie și trebuie folosit numai sub supravegherea adulților. Produsul nu este o schelă de cățărare sau o jucărie.
- Asigurați produsul în condiții meteorologice extreme, cum ar fi vânturile puternice.
- Nu utilizați niciodată produsul în apropierea focului deschis.

⚠ PERICOL DE DETERIORARE A PROPRIETĂȚII! Nu suntem răspunzători pentru accidentele care apar ca urmare a nerespectării instrucțiunilor de siguranță de mai sus sau a manipulării incorecte.

● Montarea

1. Așezați tabla mesei **1** pe o suprafață moale și plată. Partea inferioară trebuie să fie orientată în sus.
Indicație: Suprafețele dure pot zgâria tabla mesei.
2. Înșurubați cele patru tije **3** în orificiile filetate **1a** ale tablei mesei **1** (fig. B).
Indicație: Asigurați-vă că tijele **3** sunt înșurubate ferm în orificiile filetate **1a**.
3. Așezați picioarele mesei **2** pe tije **3**. Asigurați-vă că tijele **3** ies în afară din găurile **2a** de la capătul picioarelor mesei **2** (fig. C).
4. Introduceți o șaibă distanțieră **4**, un inel de închidere **5** și o piuliță **6** pe fiecare capăt al tije (fig. D).
5. Introduceți mânerul uneltei **10** în orificiul **9a** prevăzut în acest scop pe unealta de înșurubare **9** (fig. D).
6. Strângeți piulițele **6** cu unealta de înșurubare **9** livrată (fig. D). Puneți un capac pentru picior **7**, **8** pe fiecare picioarelor mesei **2** (fig. E).
7. Întoarceți cu grijă masa și puneți-o pe picioare.
Indicație: Întoarceți masa cu două persoane.
8. Reglați capacul pentru picior reglabil pe înălțime **8** astfel încât masa să fie sigură și stabilă (fig. F).

● Extinderea tăbliei mesei

Puteți extinde tăblia mesei

1.

Pentru aceasta, procedați după cum urmează:

1. Apăsați tasta **1b** din partea de jos a tăbliei mesei **1** (fig. I).
2. Trageți cu grijă plăcile laterale extensibile **1c** și slăbiți piulița fluture din plastic (fig. H).
3. Rotiți placa de mijloc extensibilă **1d** care se găsește sub cadrul mesei (fig. I). Glisați împreună placa laterală extensibilă **1c** și placa de mijloc extensibilă **1d**.
Indicație: Apăsați cele două plăci laterale extensibile **1c** pe placa de mijloc extensibilă **1d** pentru a obține o suprafață plană.
4. Apăsați tasta de reglare **1e** până când se fixează în poziție (fig. I).

Pentru a strânge din nou masa, procedați după cum urmează:

1. Apăsați tasta **1b** din partea de jos a tăbliei mesei **1** (fig. G).

2. Trageți ușor în lateral plăcile laterale extensibile **1c**. Rotiți placa de mijloc extensibilă **1d** o dată în jurul propriei axe și glisați-o înapoi sub cadrul mesei (fig. J).
3. Asigurați-vă că ați fixat piulița fluture din plastic (fig. H).
4. Glisați plăcile extensibile **1c** înapoi împreună (fig. J).
5. Apăsați tasta de reglare **1e** până când se fixează în poziție (fig. J).

● Curățarea și îngrijirea

- Curățați produsul cu o cârpă umedă și un detergent delicat.
- Lăsați toate piesele să se usuce bine înainte de a ambala din nou produsul. Acest lucru previne formarea mucegaiului, mirosurilor și decolorării.

● Depozitarea

- Depozitați produsul într-un loc protejat și uscat. Depozitați întotdeauna produsul uscat și curat la temperatura camerei.

● Înlăturare

Ambalajul este produs din materiale ecologice care pot fi eliminate la punctele locale de reciclare.

Puteți obține informații despre posibilitățile de eliminare a produsului de la administrația locală.

● **Garanție**

Produsul a fost fabricat cu atenție, conform unor standarde stricte de calitate și verificat temeinic înainte de livrare. În caz de defecțiuni de material sau de fabricație aveți drepturi legale față de vânzătorul produsului. Drepturile dumneavoastră legale nu sunt limitate în niciun fel de garanția menționată mai jos.

Garanția pentru aceste produs este 3 ani începând de la data achiziției. Durata garanției începe la data achiziției. Păstrați chitanța originală la un loc sigur, deoarece acest document este necesar pentru dovada achiziției.

Toate defecțiunile sau deteriorările care sunt deja existente la momentul achiziției, trebuie anunțate imediat după despachetarea produsului.

Dacă în decurs de 3 ani de la achiziția produsului apare un defect de material sau de fabricație, vă reparăm sau înlocuim gratuit produsul la alegerea noastră. Durata de garanție nu se prelungește după aprobarea unei cerințe de garanție. Aceasta este valabil și pentru piesele schimbate și reparate.

Această garanție se stinge dacă produsul este deteriorat, utilizat sau întreținut în mod necorespunzător.

Garanția acoperă defectele de material și de producție. Această garanție nu acoperă piesele componente ale produsului, care prezintă urme normale de uzură și care sunt considerate piese de schimb (de ex.: baterii, acumulatori, furtunuri, cartușe de vopsea) și nici deteriorările la nivelul pieselor casante, de exemplu întrerupătoare sau piese fabricate din sticlă.

Timpul de nefuncționare din cauza lipsei de conformitate apărute în cadrul termenului de garanție prelungește termenul de garanție legală de conformitate și cel al garanției comerciale și curge, după caz, din momentul la care a fost adusă la cunoștința vânzătorului lipsa de conformitate a produsului sau din momentul prezentării produsului la vânzător/unitatea service până la aducerea produsului în stare de utilizare normală și, respectiv, al notificării în scris în vederea ridicării produsului sau predării efective a produsului către consumator.

Produsele de folosință îndelungată care înlocuiesc produsele defecte în cadrul termenului de garanție vor beneficia de un nou termen de garanție care curge de la data preschimbării produsului.

Modul de desfășurare în caz de garanție

Pentru a garanta o prelucrare rapidă a problemei dumneavoastră, vă rugăm să respectați următoarele indicații: Pentru orice solicitare, vă rugăm să aveți la îndemână bonul de casă și numărul de articol (IAN 509248_2507) ca dovadă de achiziție.

Numărul articolului îl luați de pe plăcuța cu date tehnice, o gravură, de pe fișa cu date a instrucțiunilor (jos stânga) sau ca abțibild de pe partea din spate sau de jos. Dacă apar erori de funcționare sau alte erori, contactați apoi departamentul de service prin telefon sau prin email. Produsul defect îl puteți transmite la adresa de service fără timbru cu prezentarea dovezii de achiziție (bon) și cu menționarea daunei și când a apărut .

Service

RO Service România

Tel.: 0800 896 637

E-Mail: owim@lidl.ro

Увод	Страница	79
Употреба по предназначение	Страница	79
Обем на доставката	Страница	79
Технически данни	Страница	80
Указания за безопасност	Страница	80
Монтаж	Страница	81
Разгъване на плота на масата	Страница	82
Почистване и грижи	Страница	83
Съхранение	Страница	83
Изхвърляне	Страница	83
Гаранция	Страница	83

АЛУМИНИЕВА ГРАДИНСКА МАСА

● Увод

Поздравяваме Ви с покупката на този нов продукт. Вие избрахте висококачествен продукт. Преди първия пуск се запознайте с продукта. За целта внимателно прочетете упътването за обслужване и инструкциите за безопасност. Използвайте продукта само съгласно описанието и за посочените области на употреба. Съхранявайте настоящото упътване на сигурно място. При предоставяне на продукта на трети лица предавайте с него и цялата документация.

Можете да изтеглите и прегледате това и много други ръководства за употреба на www.lidl-service.com. Сканирайки QR код, ще бъдете прехвърлени директно на уебсайта на сервиза на Lidl (www.lidl-service.com), където можете да отворите ръководството за употреба, като въведете номера на артикула (IAN) 509248_2507.

● Употреба по предназначение

Продуктът е подходящ за частната сфера. Продуктът не е предвиден за професионална употреба. Продуктът е произведен за частни жилищни пространства.

● Обем на доставката

- | | |
|----|---|
| 1 | 1x Плот на масата |
| 1a | Отвор с резба |
| 1b | Бутон |
| 1 | с Страничен изтеглящ се плот |
| 1d | Среден изтеглящ се плот |
| 1e | Бутон за настройка |
| 2 | 4x Крак на масата |
| 2a | Отвор |
| 3 | 4x Прът |
| 4 | 4x Подложна шайба |
| 5 | 4x Затварящ пръстен |
| 6 | 4x Гайка |
| 7 | 3x Капачка на крак |
| 8 | 1x Капачка на крак с регулираща се височина |
| 9 | 1x Инструмент за завинтване |
| 9a | Отвор |
| 10 | 1x Дръжка на инструмент |
| | 1x Указания за монтаж и безопасност |

● Технически данни

Размери: 120-180 x 89 x
75 cm (Д x Ш x В)

Макс.
допустимо
натоварване: 50 kg



Указания за безопасност

**СЪХРАНЯВАЙТЕ ДОБРЕ
ТОВА РЪКОВОДСТВО!
ДАВАЙТЕ СЪЩО И ВСИЧКИ
ДОКУМЕНТИ ПРИ ПРЕДАВАНЕ
НА ПРОДУКТА НА ТРЕТИ
ЛИЦА.**



ПРЕДУПРЕЖДЕНИЕ!

ОПАСНОСТ ЗА ЖИВОТА И ОПАСНОСТ ОТ ЗЛОПОЛУКИ ЗА БЕБЕТА И ДЕЦА!

Никога не оставяйте деца с опаковъчния материал без наблюдение. Съществува опасност от задушаване.

- Препоръчваме монтажът да се извършва от двама души, за да се избегнат наранявания или повреди по продукта.

⚠ ПРЕДУПРЕЖДЕНИЕ!

При разгъване и сгъване на продукта подхождайте предпазливо, за да избегнете наранявания/заклещване.

- Преди всяка употреба проверявайте продукта за повреди или износване. Използвайте продукта само в изрядно състояние. Не използвайте продукта, ако има видими или предполагаеми повреди.
- Преди да използвате продукта обърнете внимание на подходящата стабилност.
- Преди употреба поставете продукта върху равна, стабилна основа, в противен случай продуктът може да стане нестабилен и да падне или да се преобърне настрана. Това може да доведе до наранявания или до материални щети.
-  Съблюдавайте максималното допустимо натоварване от 50 kg. Ако тази граница на натоварване бъде надвишена, това може да доведе до наранявания и/или материални щети.
- Внимавайте хора, особено деца, да не се катерят по продукта или да се качват на него. Продуктът би могъл да се преобърне.

- Никога не сядайте и не заставайте прави върху продукта.
- Внимавайте Вашите ръце никога да не попадат в приспособлението за сгъване, за да избегнете наранявания.
- При разгъването внимавайте за това, сгъващият механизъм да се фиксира правилно, преди да използвате продукта.
- Внимавайте продуктът да е бил напълно отворен, преди да го използвате.
- Продуктът не е играчка и трябва да бъде използван само под надзора на възрастен. Продуктът не е скеле за катерене или играчка.
- Осигурявайте продукта при екстремни атмосферни условия, напр. при силен вятър.
- Не използвайте продукта в близост до открит пламък.

⚠ ОПАСНОСТ ОТ МАТЕРИАЛНИ ЩЕТИ!

Не носим отговорност за злополуки, възникнали вследствие на неспазване на горепосочените указания за безопасност или поради грешно боравене.

● **Монтаж**

1. Поставете плота на масата **1** върху мека, плоска основа. При това долната страна трябва да сочи нагоре.
Указание: Твърди основи могат да надраскат плота на масата.
2. Завинтете четирите пръта **3** в отворите с резба **1a** на плота на масата **1** (фиг. B).
Указание: Внимавайте прътовете **3** да са завинтени здраво в отворите с резба **1a**.
3. Поставете краката на масата **2** върху прътовете **3**. Внимавайте прътовете **3** да се покажат от отворите **2a** на края на краката на масата **2** (фиг. C).
4. Поставете по една подложна шайба **4**, един затварящ пръстен **5** и една гайка **6** върху всеки край на прът (фиг. D).
5. Вкарайте дръжката на инструмента **10** в предвидения за целта отвор **9a** на инструмента за завинтване **9** (фиг. D).

- Затегнете гайките **6** с доставения инструмент за завинтване **9** (фиг. D). Поставете по една капачка на крак **7**, **8** върху всеки крак на масата **2** (фиг. E).
- Обърнете предпазливо масата и я поставете върху краката.
Указание: Обръщайте масата по двама.
- Регулирайте капачката на крака с регулираща се височина **8**, така че масата да застане сигурно и стабилно (фиг. F).

● Разгъване на плота на масата

Можете да разгъвате плота на масата **1.**

За целта процедирайте по следния начин:

- Натиснете бутона **1b** от долната страна на плота на масата **1** (фиг. I).
- Изтеглете предпазливо страничните изтеглящи се плотове **1c** навън и освободете пластмасовата крилчатата гайка (фиг. H).

- Завъртете средния изтеглящ се плот **1d**, който се намира под рамката на масата (фиг. I). Избутайте страничния изтеглящ се плот **1c** и средния изтеглящ се плот **1d** един към друг.

Указание: Натиснете и двата странични изтеглящи се плота **1c** към средния изтеглящ се плот **1d**, за да получите равна повърхност.

- Натиснете бутона за настройка **1e**, докато той щракне звучно (фиг. I).

За да съберете отново масата, процедирайте по следния начин:

- Натиснете бутона **1b** от долната страна на плота на масата **1** (фиг. G).
- Раздалечете страничните изтеглящи се плотове **1c** леко един от друг. Завъртете средния изтеглящ се плот **1d** веднъж около собствената му ос и го избутайте отново под рамката на масата (фиг. J).
- Не забравяйте да осигурите пластмасовата крилчатата гайка (фиг. H).
- Избутайте изтеглящите се плотове **1c** отново един към друг (фиг. J).

5. Натиснете бутона за настройка [1e], докато той щракне звучно (фиг. J).

● Почистване и грижи

- Почиствайте продукта с влажна кърпа и мек почистващ препарат.
- Оставете всички части да изсъхнат добре, преди отново да опаковате продукта. Това предотвратява образуването на плесен, миризми и изменения на цвета.

● Съхранение

- Съхранявайте продукта в защитено, сухо помещение. Винаги съхранявайте сухия и чист продукт на стайна температура.

● Изхвърляне

Опаковката е изработена от екологични материали, които може да предадете в местните пунктове за рециклиране.

Относно възможностите за отстраняване на излезлия от употреба продукт като отпадък се информирайте от Вашата общинска или градска управа.

● Гаранция

Уважаеми клиенти, за този уред получавате 3 години гаранция от датата на покупката. В случай на несъответствие на продукта с договора за продажба Вие имате законно право да предявите рекламация пред продавача на продукта при условията и в сроковете, определени в глава трета, раздел II и III и глава четвърта от Закона за предоставяне на цифрово съдържание и цифрови услуги и за продажба на стоки (ЗПЦСЦУПС)*.

Вашите права, произтичащи от посочените разпоредби, не се ограничават от нашата по-долу представена търговска гаранция, не са свързани с разходи за потребителите и независимо от нея продавачът на продукта отговаря за липсата на съответствие на потребителската стока с договора за продажба съгласно ЗПЦСЦУПС.

Гаранционни условия

Гаранционният срок е 3 години от датата на получаване на стоката. Пазете добре оригиналната касова бележка. Този документ е необходим като доказателство за покупката. Ако в рамките

на гаранционния срок се появи дефект на материала или производствен дефект, продуктът ще бъде безплатно ремонтиран или заменен. Гаранцията предполага в рамките на тригодишния гаранционен срок да се представят дефектният уред, касовата бележка (касовият бон), както и всички други документи, установяващи наличието на дефект и писмено да се обясни в какво се състои дефектът и кога е възникнал. Ако дефектът е покрит от нашата гаранция, Вие ще получите обратно ремонтирания или нов продукт. В случай на замяна на дефектна стока първоначалните гаранционен срок и гаранционни условия се запазват. В случай на ремонт на дефектна стока, срокът на ремонта се прибавя към гаранционния срок. За евентуално наличните и установени повреди и дефекти още при покупката трябва да се съобщи веднага след разопаковането. Евентуалните ремонти след изтичане на гаранционния срок са срещу заплащане. Ремонтът или замяната на продукта не пораждаат нова гаранция.

Обхват на гаранцията

Уредът е произведен грижливо според строгите изисквания за качество и добросъвестно изпитан преди доставка. Гаранцията важи за дефекти на материала или производствени дефекти. Гаранцията не обхваща консумативите, както и частите на продукта, които подлежат на нормално износване, поради което могат да бъдат разглеждани като бързо износващи се части (например филтри или приставки) или повредите на чупливи части (например прекъсвачи, батерии или такива произведени от стъкло). Гаранцията отпада, ако уредът е повреден поради неправилно използване или в резултат на неосъществяване на техническа поддръжка. За правилната употреба на продукта трябва точно да се спазват всички указания в упътването за експлоатация. Предназначение и действия, които не се препоръчват от упътването за експлоатация или за които то предупреждава, трябва задължително да се избягват. Продуктът е предназначен само за частна, а не за професионална употреба.

При злоупотреба и неправилно третиране, употреба на сила и при интервенции, които не са извършени от клона на нашия оторизиран сервиз, гаранцията отпада.

Процедура при гаранционен случай

За да се гарантира бърза обработка на Вашия случай, следвайте следните указания:

- За всички запитвания подгответе касовата бележка и идентификационния номер (IAN 509248_2507) като доказателство за покупката.
- Вземете артикулния номер от фабричната табелка.
- При възникване на функционални или други дефекти първо се свържете по телефона или чрез имейл с долупосочения сервизен отдел. След това ще получите допълнителна информация за уреждането на Вашата рекламация.
- След съгласуване с нашия сервиз можете да изпратите дефектния продукт на посочения Ви адрес на сервиза безплатно за Вас, като приложите касовата бележка (касовия бон) и

посочите в какво се състои дефектът и кога е възникнал. За да се избегнат проблеми с приемането и допълнителни разходи, задължително използвайте само адреса, който Ви е посочен. Осигурете изпращането да не е като експресен товар или като друг специален товар. Изпратете уреда заедно с всички принадлежности, доставени при покупката, и осигурете достатъчно сигурна транспортна опаковка.

Ремонтен сервиз / извънгаранционно обслужване

Ремонти извън гаранцията можете да възложите на клона на нашия сервиз срещу заплащане. Той с удоволствие ще Ви направи предварителна калкулация. Можем да обработваме само уреди, които са достатъчно опаковани и изпратени с платени транспортни разходи.

Внимание: Изпратете Вашия уред на клона на нашия сервиз почистен и с указание за дефекта.

Уредите, предмет на извънгаранционно обслужване,

изпратени с неплатени транспортни разходи – с наложен платеж, като експресен или друг специален товар – не се приемат.

Ние ще извършим безплатно изхвърлянето на изпратените от Вас дефектни уреди.

Сервизно обслужване България

Тел.: 008001114920

Е-мейл: owim@lidl.bg

IAN 509248_2507

Вносител

Моля, обърнете внимание, че следващият адрес не е адрес на сервиза.

Първо се свържете с горепосочения сервизен център.

ОВИМ ГмБХ & Ко.КГ

Щифтсбергштрассе 1

74167 Некарсулм

Германия

* Като физическо лице – потребител, независимо от настоящата търговска гаранция, Вие се ползвате от правата на законовата гаранция, предоставена от Закона за предоставяне на цифрово съдържание и цифрови услуги и за продажбата на стоки/ЗПЦСЦУПС/. По-специално Вие

имате право при несъответствие на стоката да бъде извършен ремонт или замяна по Ваш избор, освен ако това е невъзможно или е свързано с непропорционално големи разходи за продавача. Вие имате право на пропорционално намаляване на цената или на разваляне на договора при наличие на условията на чл. 33, ал. 3 от ЗПЦСЦУПС. Условията и сроковете на законовата гаранция са регламентирани в глава трета, раздел II и III и в глава четвърта на ЗПЦСЦУПС

Процедиране в случай на рекламация

За да се гарантира бързо обработване на Вашата заявка, следвайте указанията по-долу:

Моля, при всички запитвания дръжте на разположение касовия бон и номера на артикула (IAN 509248_2507) като доказателство за покупката. Номерът на артикула е посочен върху типовата табелка, гравюра, титулната страница на Вашето ръководство (долу вляво) или върху стикера от задната или долната страна на уреда. При възникнали функционални дефекти или други повреди,

първо се свържете по телефона или по електронната поща с посочения по-долу сервиз. Продуктът, който е регистриран като дефектен, можете да изпратите след това без пощенски разходи на посочения Ви сервиз, като приложите документ за закупуването (касов бон) и описание, в какво се състои повреда и кога е възникнала.

Сервиз

BG Сервиз България

Телефон: 008001114920

Е-мейл: owim@lidl.bg

Εισαγωγή	Σελίδα	89
Προβλεπόμενη χρήση	Σελίδα	89
Περιεχόμενο συσκευασίας	Σελίδα	89
Τεχνικά δεδομένα	Σελίδα	90
Υποδείξεις ασφαλείας	Σελίδα	90
Συναρμολόγηση	Σελίδα	91
Τράβηγμα τάβλας τραπεζιού προς τα έξω	Σελίδα	92
Καθαρισμός και φροντίδα	Σελίδα	93
Αποθήκευση	Σελίδα	93
Απόσυρση	Σελίδα	93
Εγγύηση	Σελίδα	93

ΤΡΑΠΕΖΙ ΑΛΟΥΜΙΝΙΟΥ

● **Εισαγωγή**

Σας συγχαίρουμε για την αγορά του νέου σας προϊόντος. Επιλέξατε ένα προϊόν άριστης ποιότητας. Πριν από την πρώτη θέση σε λειτουργία εξοικειωθείτε με το προϊόν. Για το σκοπό αυτό διαβάστε προσεκτικά τις παρακάτω οδηγίες χρήσης και υποδείξεις ασφάλειας. Χρησιμοποιείτε το προϊόν μόνο όπως περιγράφεται και για τους αναφερόμενους τομείς εφαρμογής. Φυλάξτε αυτές τις οδηγίες σε έναν ασφαλή χώρο. Παραδώστε όλα τα έγγραφα κατά τη μεταβίβαση του προϊόντος σε τρίτο.

Μπορείτε να κατεβάσετε και να δείτε αυτό και πολλά άλλα εγχειρίδια στη διεύθυνση www.lidl-service.com. Σκανάροντας τον κωδικό QR, θα μεταφερθείτε κατευθείαν στην ιστοσελίδα εξυπηρέτησης πελατών της Lidl (www.lidl-service.com), όπου μπορείτε να ανοίξετε το εγχειρίδιο οδηγιών χρήσης σας, πληκτρολογώντας τον αριθμό προϊόντος (IAN) 509248_2507.

● **Προβλεπόμενη χρήση**

Το προϊόν προορίζεται για ιδιωτική χρήση. Το προϊόν δεν ενδείκνυται για επαγγελματική χρήση. Το προϊόν κατασκευάστηκε για ιδιωτικούς οικιστικούς χώρους.

● **Περιεχόμενο συσκευασίας**

- | | |
|----|----------------------------|
| 1 | 1x Τάβλα τραπέζιού |
| 1a | Κοχλιοτομημένη οπή |
| 1b | Πλήκτρο |
| 1c | Πλευρική αφαιρούμενη τάβλα |
| 1d | Μεσαία αφαιρούμενη τάβλα |
| 1e | Πλήκτρο ρύθμισης |
| 2 | 4x Πόδια τραπέζιού |
| 2a | Οπή |
| 3 | 4x Ράβδοι |
| 4 | 4x Ροδέλες |
| 5 | 4x Δακτύλιοι ασφάλισης |
| 6 | 4x Παξιμάδια |
| 7 | 3x Πώματα ποδιών |
| 8 | 1x Ρυθμιζόμενο πώμα ποδιού |
| 9 | 1x Εργαλείο βιδώματος |
| 9a | Οπή |
| 10 | 1x Λαβή εργαλείου |
- 1x Υποδείξεις συναρμολόγησης και ασφάλειας

● Τεχνικά δεδομένα

Διαστάσεις: 120-180 x 89 x
75 cm (Μ x Π x Υ)

Μέγ.

ανοχή: 50 kg



Υποδείξεις ασφαλείας

ΦΥΛΑΞΤΕ ΑΥΤΕΣ ΤΙΣ ΟΔΗΓΙΕΣ!
ΣΕ ΠΕΡΙΠΤΩΣΗ ΠΟΥ ΔΩΣΤΕ
ΤΟ ΠΡΟΪΟΝ ΣΕ ΚΑΠΟΙΟΝ
ΑΛΛΟ, ΔΩΣΤΕ ΜΑΖΙ ΚΑΙ ΟΛΑ
ΤΑ ΣΧΕΤΙΚΑ ΕΓΓΡΑΦΑ.



ΠΡΟΕΙΔΟΠΟΙΗΣΗ!

ΚΙΝΔΥΝΟΣ ΓΙΑ ΤΗ ΖΩΗ **ΚΑΙ ΚΙΝΔΥΝΟΣ** **ΑΤΥΧΗΜΑΤΟΣ ΓΙΑ ΝΗΠΙΑ** **ΚΑΙ ΠΑΙΔΙΑ!**

Μην αφήνετε ποτέ τα παιδιά να παίζουν με τα υλικά συσκευασίας χωρίς επιτήρηση. Υπάρχει κίνδυνος ασφυξίας.

- Συνιστάται η συναρμολόγηση από δύο άτομα για την αποφυγή τραυματισμών ή ζημιών στο προϊόν.



ΠΡΟΕΙΔΟΠΟΙΗΣΗ!

Δίνετε προσοχή κατά το άνοιγμα και το κλείσιμο του προϊόντος για την αποφυγή τραυματισμών / μαγκώματος.

- Ελέγχετε το προϊόν πριν από κάθε χρήση για ζημιές ή φθορά. Χρησιμοποιείτε το προϊόν μόνο εφόσον βρίσκεται σε άριστη κατάσταση. Μην χρησιμοποιείτε το προϊόν αν διαπιστώσετε ορατές ή πιθανές ζημιές.
- Πριν τη χρήση του προϊόντος δώστε προσοχή στη σταθερότητά του.
- Πριν τη χρήση τοποθετήστε το προϊόν σε μια επίπεδη, σταθερή επιφάνεια, διαφορετικά μπορεί το προϊόν να είναι ασταθές και να πέσει προς τα πλάγια ή να γείρει. Αυτό μπορεί να έχει ως συνέπεια τραυματισμούς ή υλικές ζημιές.
-  Τηρείτε τη μέγιστη φέρουσα ικανότητα 50 kg. Σε περίπτωση υπέρβασης αυτού του οριακού βάρους, ενδέχεται να προκύψουν τραυματισμοί ή/και υλικές ζημιές.
- Διασφαλίζετε ότι δεν κάθεται και δεν στέκεται κανείς στο προϊόν, ειδικά παιδιά. Μπορεί το προϊόν να ανατραπεί.
- Μην κάθεστε και μην στέκεστε ποτέ στο προϊόν.
- Δίνετε προσοχή, ώστε να μην τοποθετήσετε τα χέρια σας στο μηχανισμό αναδίπλωσης για την αποφυγή τραυματισμών.

- Κατά το άνοιγμα διασφαλίζετε ότι ο μηχανισμός αναδίπλωσης έχει ασφαλίσει σωστά προτού χρησιμοποιήσετε το προϊόν.
- Βεβαιωθείτε ότι το προϊόν έχει ανοίξει τελείως προτού το χρησιμοποιήσετε.
- Το προϊόν δεν είναι παιχνίδι και πρέπει να χρησιμοποιείται μόνο υπό την επίβλεψη ενήλικου. Το προϊόν δεν προορίζεται για σκαρφάλωμα και δεν είναι παιχνίδι.
- Σε περίπτωση ακραίων καιρικών συνθηκών, π.χ. έντονου ανέμου, ασφαλίστε το προϊόν.
- Μην χρησιμοποιείτε το προϊόν κοντά σε ελεύθερες φλόγες.

⚠ ΚΙΝΔΥΝΟΣ ΥΛΙΚΗΣ

ΖΗΜΙΑΣ! Δεν φέρουμε καμία ευθύνη για ατυχήματα τα οποία οφείλονται σε μη τήρηση των παραπάνω υποδείξεων ασφαλείας ή σε εσφαλμένο χειρισμό.

● Συναρμολόγηση

1. Τοποθετήστε την τάβλα τραπέζιού **1** σε μια μαλακή επίπεδη επιφάνεια. Η κάτω πλευρά πρέπει να κοιτάζει προς τα πάνω.
- Υπόδειξη:** Οι σκληρές επιφάνειες μπορεί να γρατζουνίσουν την τάβλα τραπέζιού.
2. Βιδώστε τις τέσσερις ράβδους **3** στις κοχλιοτομημένες οπές **1a** της τάβλας τραπέζιού **1** (εικ. Β).
Υπόδειξη: Βεβαιωθείτε ότι οι ράβδοι **3** έχουν βιδώσει σταθερά στις κοχλιοτομημένες οπές **1a**.
3. Τοποθετήστε τα πόδια τραπέζιού **2** στις ράβδους **3**. Βεβαιωθείτε ότι οι ράβδοι **3** εξέχουν από τις οπές **2a** στο άκρο των ποδιών τραπέζιού **2** (εικ. C).
4. Τοποθετήστε από μια ροδέλα **4**, έναν δακτύλιο ασφάλισης **5** και ένα παξιμάδι **6** σε κάθε άκρο ράβδου (εικ. D).
5. Τοποθετήστε τη λαβή εργαλείου **10** στη σχετική οπή **9a** του εργαλείου βιδώματος **9** (εικ. D).
6. Σφίξτε τα παξιμάδια **6** με το παρεχόμενο εργαλείο βιδώματος **9** (εικ. D). Τοποθετήστε από ένα πώμα ποδιού **7**, **8** σε κάθε πόδι τραπέζιού **2** (εικ. E).

7. Γυρίστε το τραπέζι προσεκτικά από την άλλη πλευρά και τοποθετήστε το, ώστε να στέκεται στα πόδια του.
Υπόδειξη: Γυρίστε το τραπέζι με τη βοήθεια ενός δεύτερου ατόμου.
8. Τοποθετήστε το ρυθμιζόμενο πώμα ποδιού [8] έτσι, ώστε το τραπέζι να στέκεται σταθερά και με ασφάλεια (εικ. F).

● Τράβηγμα τάβλας τραπέζιου προς τα έξω

Μπορείτε να τραβήξετε την τάβλα τραπέζιου [1] προς τα έξω.

Ακολουθήστε τα εξής βήματα:

1. Πιέστε το πλήκτρο [1b] στην κάτω πλευρά της τάβλας τραπέζιου [1] (εικ. I).
2. Τραβήξτε προσεκτικά τις πλευρικές αφαιρούμενες τάβλες [1c] και λύστε το πλαστικό αστεροειδές παξιμάδι (εικ. H).

3. Αναποδογυρίστε τη μεσαία αφαιρούμενη τάβλα [1d] που βρίσκεται κάτω από το πλαίσιο του τραπέζιου (εικ. I). Πιέστε την πλευρική αφαιρούμενη τάβλα [1c] και τη μεσαία αφαιρούμενη τάβλα [1d] μεταξύ τους.
Υπόδειξη: Πιέστε τις δύο πλευρικές αφαιρούμενες τάβλες [1c] προς τη μεσαία αφαιρούμενη τάβλα [1d], ώστε να δημιουργηθεί μια ενιαία επιφάνεια.
4. Πιέστε το πλήκτρο ρύθμισης [1e] μέχρι να ασφαλίσει με χαρακτηριστικό ήχο (εικ. I).

Για να κλείσετε ξανά το τραπέζι, ακολουθήστε τα παρακάτω βήματα:

1. Πιέστε το πλήκτρο [1b] στην κάτω πλευρά της τάβλας τραπέζιου [1] (εικ. G).
2. Τραβήξτε ελαφρώς τις πλευρικές αφαιρούμενες τάβλες [1c] αντίθετα μεταξύ τους. Αναποδογυρίστε μία φορά τη μεσαία αφαιρούμενη τάβλα [1d] γύρω από τον άξονά της και πιέστε την ξανά κάτω από το πλαίσιο του τραπέζιου (εικ. J).
3. Δώστε προσοχή, ώστε να ασφαλίσετε τα πλαστικά αστεροειδή παξιμάδια (εικ. H).

4. Πιέστε ξανά τις αφαιρούμενες τάβλες **1**ς μεταξύ τους (εικ. J).
5. Πιέστε το πλήκτρο ρύθμισης **1e** μέχρι να ασφαλίσει με χαρακτηριστικό ήχο (εικ. J).

● Καθαρισμός και φροντίδα

- Καθαρίστε το προϊόν με ένα υγρό πανί και ήπιο απορρυπαντικό.
- Αφήστε όλα τα μέρη να στεγνώσουν καλά πριν συσκευάσετε ξανά το προϊόν. Με τον τρόπο αυτόν αποτρέπεται η δημιουργία μούχλας, οι οσμές και ο αποχρωματισμός.

● Αποθήκευση

- Αποθηκεύστε το προϊόν σε προστατευμένο, ξηρό χώρο. Αποθηκεύετε πάντα το στεγνό και καθαρό προϊόν σε θερμοκρασία δωματίου.

● Απόσυρση

Η συσκευασία αποτελείται από υλικά φιλικά προς το περιβάλλον, τα οποία μπορείτε να διαθέσετε στους χώρους ανακύκλωσης της περιοχής σας.

Για πληροφορίες σχετικά με τις δυνατότητες απόρριψης του προϊόντος που δεν χρησιμοποιείται πλέον, απευθυνθείτε στις αρμόδιες υπηρεσίες της κοινότητας ή του δήμου σας.

● Εγγύηση

Το προϊόν κατασκευάστηκε σύμφωνα με αυστηρές κατευθυντήριες οδηγίες ποιότητας και ελέγχθηκε επιμελώς πριν από την παράδοση. Σε περίπτωση ελαττώματος υλικού ή κατασκευής, έχετε νόμιμα δικαιώματα έναντι του πωλητή του προϊόντος. Τα νομικά σας δικαιώματα δεν περιορίζονται με οιονδήποτε τρόπο από την αναφερόμενη παρακάτω εγγύηση.

Η εγγύηση για το προϊόν αυτό ανέρχεται σε 3 έτη από την ημερομηνία αγοράς. Ο χρόνος εγγύησης αρχίζει την ημερομηνία αγοράς. Φυλάξτε τη γνήσια απόδειξη αγοράς σε σίγουρο μέρος, καθώς αυτό το έγγραφο απαιτείται ως αποδεικτικό της αγοράς.

Όλες οι ζημιές ή τα ελαττώματα, τα οποία υπάρχουν ήδη κατά τον χρόνο της αγοράς, πρέπει να αναφέρονται χωρίς καθυστέρηση μετά την αποσυσκευασία του προϊόντος.

Σε περίπτωση που εντός διαστήματος 3 ετών από την ημερομηνία αγοράς αυτό το προϊόν πασουςιάσει κάποιο ελαττώμα υλικού ή κατασκευής, το προϊόν επισκευάζεται ή αντικαθίσταται από εμάς δωρεάν κατά τη δική μας επιλογή. Ο χρόνος εγγύησης δεν επεκτείνεται λόγω παροχής ικανοποίησης από την ευθύνη για πραγματικά ελαττώματα. Αυτό ισχύει και για εξαρτήματα τα οποία έχουν αντικατασταθεί ή επισκευαστεί.

Αυτή η εγγύηση παύει να ισχύει, εάν στο προϊόν προκλήθηκε ζημιά, ή εάν αυτό χρησιμοποιήθηκε ή συντηρήθηκε με μη ενδεδειγμένο τρόπο.

Η εγγύηση καλύπτει ελαττώματα στο υλικό και την κατασκευή. Αυτή η εγγύηση δεν αφορά σε μέρη του προϊόντος, τα οποία υπόκεινται σε φυσιολογική φθορά και συνεπώς θεωρούνται αναλώσιμα (π.χ., μπαταρίες, επαναφορτιζόμενες μπαταρίες, εύκαμπτοι σωλήνες, φυσίγγια χρώματος), ούτε σε ζημιές σε εύθραυστα εξαρτήματα, όπως διακόπτες ή γυάλινα εξαρτήματα.

Με την αντικατάσταση της συσκευής, σύμφωνα με το ΝΟΜΟΣ 2251/1994, ξεκινάει εκ νέου ο χρόνος εγγύησης.

Διεκπεραίωση της εγγύησης

Για να εξασφαλίσουμε τη γρήγορη επεξεργασία του αιτήματός σας, παρακαλούμε ακολουθήστε τις παρακάτω υποδείξεις:

Σε περίπτωση ερωτήματος παρακαλείσθε να έχετε διαθέσιμο το παραστατικό αγοράς και τον κωδικό προϊόντος (IAN 509248_2507) ως αποδεικτικό της αγοράς σας.

Μπορείτε να βρείτε τον αριθμό προϊόντος στην πινακίδα τύπου, σε μια εγχάραξη, στην σελίδα τίτλων των οδηγιών σας, (κάτω αριστερά) ή ως αυτοκόλλητο στην πίσω ή κάτω σελίδα.

Αν προκύψουν σφάλματα λειτουργίας ή άλλου είδους ελαττώματα, επικοινωνήστε αρχικά μέσω τηλεφώνου ή email με το τμήμα εξυπηρέτησης πελατών που αναφέρεται ακολούθως.

Ένα προϊόν που αναγνωρίζεται ως ελαττωματικό, μπορείτε μετά να το αποστείλετε χωρίς ταχυδρομικά τέλη στην ενημερωμένη σε εσάς διεύθυνση service επισυνάπτοντας την απόδειξη αγοράς (απόδειξη ταμείου) και την ένδειξη, που υφίσταται το ελάττωμα και τότε προέκυψε.

Σέρβις

GR Σέρβις Ελλάδα

Τηλ: 00800 490826606

Email: owim@lidl.gr

CY Σέρβις Κύπρος

Τηλ: 8009 4241

Email: owim@lidl.cy

OWIM GmbH & Co. KG

Stiftsbergstraße 1
74167 Neckarsulm
GERMANY

Model No.: HG12480
Version: 12/2025

IAN 509248_2507

