



PDF ONLINE
www.lidl-service.com

IRONING BOARD WITH PLUG SOCKET

NL

ELEKTRISCHE STRIJKTAFEL
Bedienings- en veiligheidsinstructies

DE AT CH

ELEKTRO-BÜGELTISCH
Bedienungs- und Sicherheitshinweise

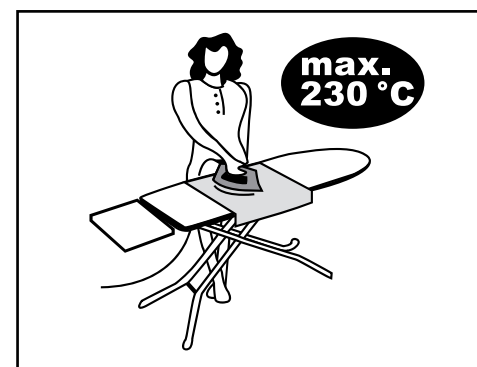
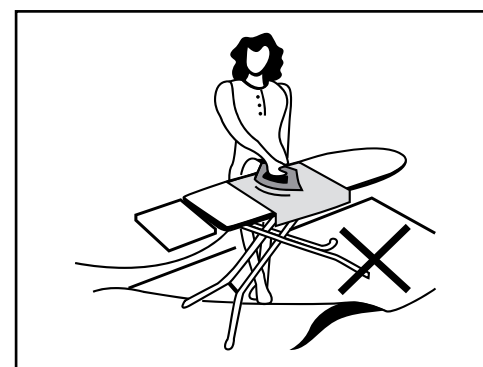
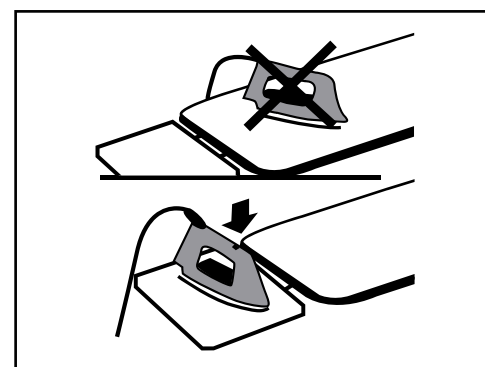
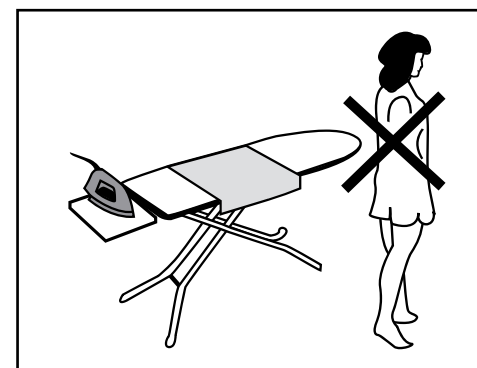
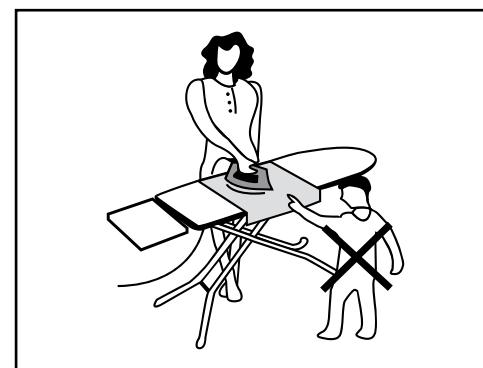
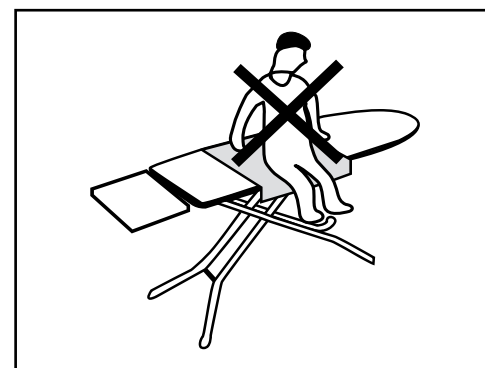
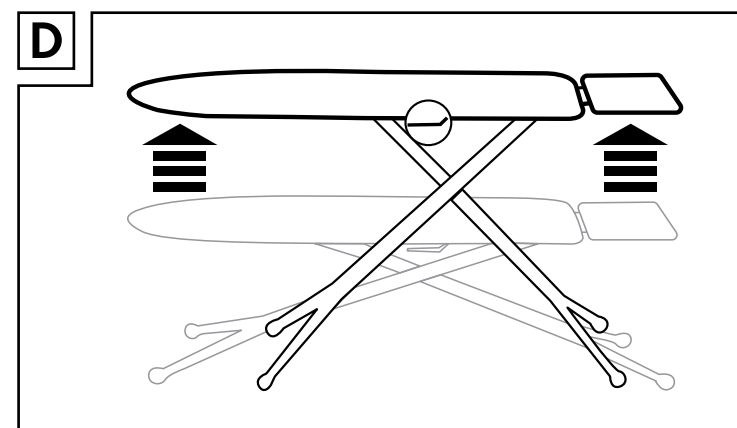
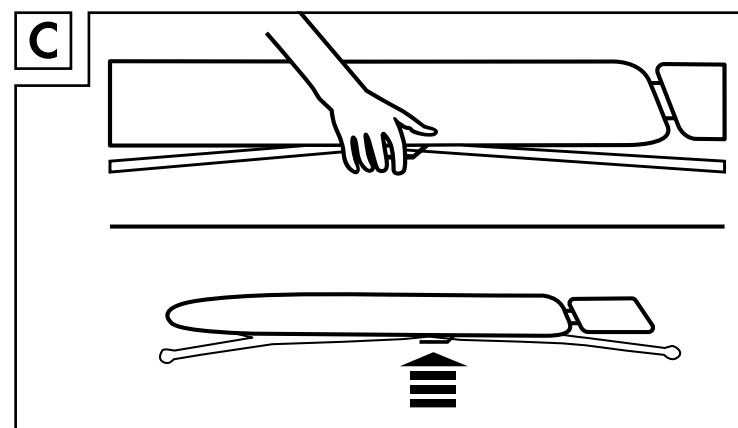
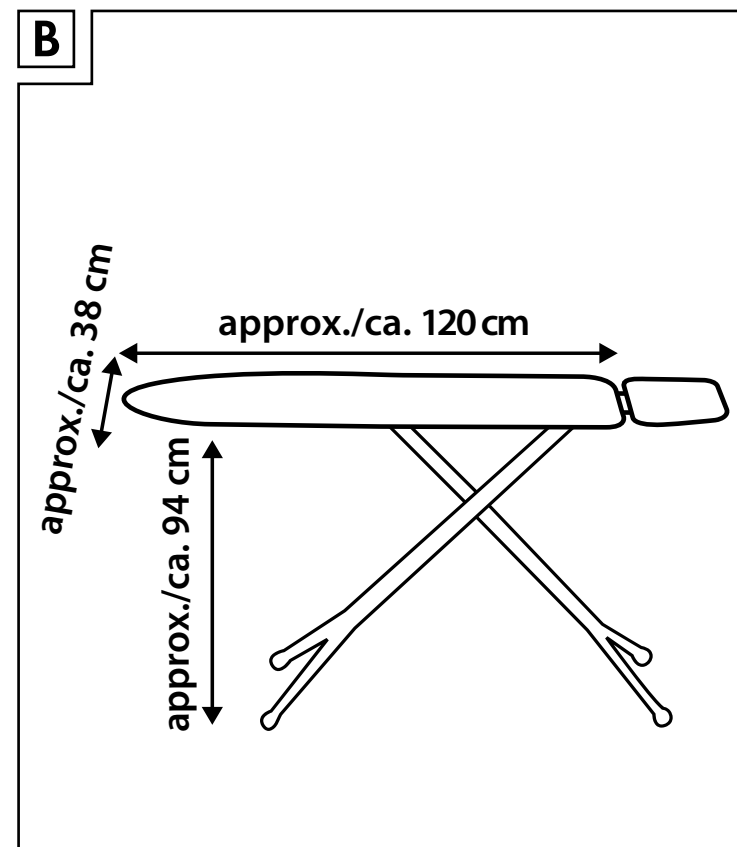
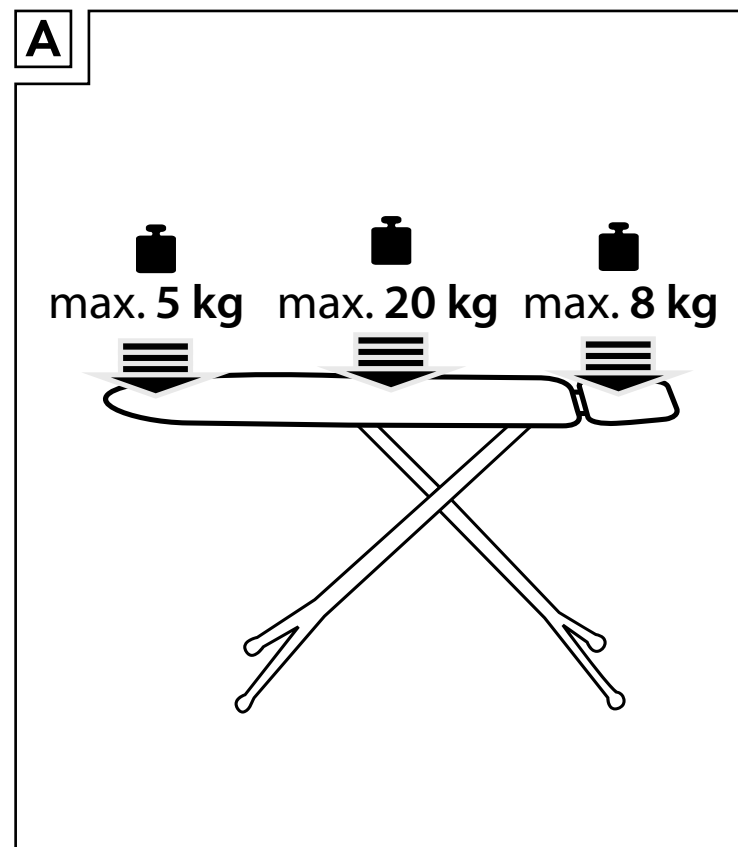

Legenda van de gebruikte pictogrammen	
	Lees a.u.b. de aanwijzingen!
V ---	Volt (gelijkstroom)
	Waarschuwingen en veiligheidsinstructies in acht nemen!
	Laat kinderen nooit zonder toezicht bij het verpakkingsmateriaal en het product.
	De hoes kan in de machine worden gewassen. Stel de wasmachine in op fijne was bij een temperatuur van 30 °C.
	Niet bleken.
	Niet in de wasdroger drogen.
	De katoenen hoes kan worden gestreken.
	De katoenen hoes kan met perchloorethyleen worden gereinigd.
	Voer de verpakking en de strijktafel op milieuvriendelijke wijze aft.
	Voer de verpakking en de strijktafel op milieuvriendelijke wijze aft.
	Het product voldoet aan de geldende productspecifieke Europese richtlijnen

Elektrische strijktafel

Inleiding

Hartelijk gefeliciteerd met de aankoop van uw nieuwe product. U heeft voor een hoogwaardig product gekozen. De gebruiksaanwijzing is een deel van het product. Deze bevat belangrijke aanwijzingen voor veiligheid, gebruik en verwijdering. Maakt U zich voor de ingebruikname van het product met alle bedienings- en veiligheidsvoorschriften vertrouwd. Gebruik het product alleen zoals beschreven en voor de aangegeven toepassingsgebieden. Overhandig alle documenten bij doorgifte van het product aan derden.

Correct en doelmatig gebruik

Bij dit product gaat het om een strijktafel. Alleen voor gebruik binnenshuis. Een verandering aan het product is niet toegestaan en leidt tot beschadiging. Bovendien kan dit leiden tot levensgevaar en kans op verwondingen. Dit product werd uitsluitend ontwikkeld voor huishoudelijk gebruik. Het is niet bedoeld voor commercieel gebruik. De fabrikant is niet aansprakelijk voor schade die terug te voeren is op onjuist gebruik.

Technische gegevens

Artikelnummer: CS95151E
Strijkoppervlak: ca. 120 x 38 cm
Hoogte: max. 94 cm
Max. belasting strijkhouder: 8 kg
Snoerlengte: ca. 2 m
Specificatie stopcontact: 250V~, 16 A
Productie-ID: 03 / 2019
Artikelgewicht: ca. 5,10 kg

Veiligheidsinstructies

BEWAAR ALLE VEILIGHEIDSinstructies EN AANWIJZINGEN VOOR LATER GEBRUIK!

Algemene veiligheidsinstructies

- WAARSCHUWING! LEVENSGEVAAR EN KANS OP ONGEVALLen** VOOR KLEUTERS EN KINDEREN! Laat kinderen nooit zonder toezicht bij het verpakkingsmateriaal. Er bestaat verstikkingsgevaar.
- Het is geen speelgoed. Houd kinderen uit de buurt van de strijktafel.
- LET OP! GEVAAR VOOR BEKNELLING!** Let op uw handen en vingers als u de strijktafel uit- of inklapt.
- Probeer nooit om het product zelf te repareren. Er bestaat gevaar door een elektrische schok!
- Laat het strijkijzer niet gedurende een langere periode op de strijktafel staan.
- Ga niet op de strijktafel zitten en leun er niet tegenaan.
- Gevaar door heet water of stoom, dat van het plaatje van de strijktafel kan druppelen.
- De strijkhouder kan bij langer gebruik warm worden. Neem de reeds genoemde aanwijzingen in acht om brandwonden te vermijden.
- Houd het apparaat uit de buurt van water of andere vloeistoffen.
- Als het netsnoer van het apparaat wordt beschadigd, moet het door de fabrikant of de klantenservice of een soortgelijke gekwalificeerde persoon worden vervangen, om gevaar te vermijden.
- Trek na gebruik de stekker uit het stopcontact.

Gebruik

Opmerking: verwijder al het verpakkingsmateriaal van het product.

Strijktafel neerzetten

- Houd de ingeklapte strijktafel met het strijkoppervlak naar boven en druk de hendel met uw andere hand in. Het onderstel opent zich tot aan de maximale positie (zie afb. B).
- Controleer of het product in een vlakke positie staat en volkomen is vastgeklapt.
- Steek de stekker van het strijkijzer in het stopcontact op de strijktafel en verbindt het verlengsnoer direct met de contactdoos.
- WAARSCHUWING!** Gebruik geen extra verlengkabel.

Hoogte van de strijktafel instellen

- Om de hoogte van de strijktafel in te stellen, houdt u deze met beide handen vast. Trek aan de hendel om de vergrendeling los te maken.
- Stel de gewenste hoogte in en laat de hendel los, zodat het onderstel vastklikt (zie afb. C+D).

Strijktafel inklappen

- Om de strijktafel in te klappen drukt u op de hendel en drukt u tegelijkertijd het strijkoppervlak naar onder, zodat de poten kunnen worden ingeklapt.
- Haak de veiligheidsrendel aan de bout.

Reiniging en onderhoud

- U kunt de katoenen hoes van de strijktafel wassen:



- Reinig de strijktafel met een iets vochtige, pluisvrije doek.

Afvoer

De verpakking bestaat uit milieuvriendelijke grondstoffen die u via de plaatselijke recyclingcontainers kunt afvoeren.



Neem de aanduiding van de verpakkingsmaterialen voor de afvalafdeling in acht. Deze zijn gemarkeerd met de afkortingen (a) en (b) met de volgende betekenissen: 1-7: kunststoffen / 20-22: papier en vezelplaten / 80-98: composietmaterialen.



Het product en de verpakkingsmaterialen zijn recyclebaar; verwijder deze afzonderlijk voor een betere afvalbehandeling. Het Triman-logo geldt alleen voor Frankrijk.



Informatie over de mogelijkheden om het uitgediende product na gebruik te verwijderen, verstrekt uw gemeentelijke overheid.



Gooi het afgedankte product omwille van het milieu niet weg via het huisvuil, maar geef het af bij het daarvoor bestemde depot of het gemeentelijke milieupark. Over afgifteplaatsen en hun openingstijden kunt u zich bij uw aangewezen instantie informeren.

Garantie

Het product wordt volgens strenge kwaliteitsrichtlijnen zorgvuldig geproduceerd en voor levering grondig getest. In geval van schade aan het product kunt u rechtmatig beroep doen op de verkoper van het product. Deze wettelijke rechten worden door onze hierna vermelde garantie niet beperkt.

Op dit product verlenen wij 3 jaar garantie vanaf aankoopdatum. De garantieperiode start op de dag van aankoop. Bewaar de originele kassabon alstublieft. Dit document is nodig als bewijs voor aankoop.

Wanneer binnen 3 jaar na de aankoopdatum van dit product een materiaal- of productiefout optreedt, dan wordt het product door ons - naar onze keuze - gratis voor u gerepareerd of vervangen. Deze garantie komt te vervallen als het product beschadigd wordt, niet correct gebruikt of onderhouden wordt.

De garantie geldt voor materiaal- en productiefouten. Deze garantie is niet van toepassing op productonderdelen, die onderhevig zijn aan normale slijtage en hierdoor als aan slijtage onderhevige onderdelen gelden (bijv. batterijen) of voor beschadigingen aan breekbare onderdelen, zoals bijv. schakelaars, accu's of dergelijke onderdelen, die gemaakt zijn van glas.





Fabrikant / service

Casa Si Marketing- und VertriebsgmbH
Obkirchergasse 36
1190 WENEN
OOSTENRIJK

Tel.: 0800221566
Fax: +43 1 440 27 86 17
E-mail: service@casasi.com

IAN 317079

Houd bij alle vragen alstublieft de kassabon en het artikelnummer (IAN 123456) als bewijs van aankoop bij de hand.

Legende der verwendeten Piktogramme	
	Anweisungen lesen!
	Volt (Gleichstrom)
	Warn- und Sicherheitshinweise beachten!
	Lassen Sie Kinder niemals unbeaufsichtigt mit Verpackungsmaterial und Produkt.
	Der Bezug ist maschinenwaschbar. Stellen Sie die Waschmaschine auf einen Schonwaschgang bei 30 °C ein.
	Nicht bleichen.
	Nicht im Wäschetrockner trocknen.
	Der Baumwollbezug kann gebügelt werden.
	Der Baumwollbezug kann mit Perchlorethylen gereinigt werden.
	Verpackung und Bügeltisch umweltgerecht entsorgen!
	Produkt entspricht den produktspezifisch geltenden europäischen Richtlinien

Elektro-Bügeltisch

● Einleitung

 Wir beglückwünschen Sie zum Kauf Ihres neuen Produkts. Sie haben sich damit für ein hochwertiges Produkt entschieden. Machen Sie sich vor der ersten Inbetriebnahme mit dem Produkt vertraut. Lesen Sie hierzu aufmerksam die nachfolgende Bedienungsanleitung und die Sicherheitshinweise. Benutzen Sie das Produkt nur wie beschrieben und für die angegebenen Einsatzbereiche. Bewahren Sie diese Anleitung an einem sicheren Ort auf. Händigen Sie alle Unterlagen bei Weitergabe des Produktes an Dritte mit aus.

● Bestimmungsgemäßer Gebrauch

Bei diesem Produkt handelt es sich um einen Bügeltisch. Nur zur Verwendung im Innenbereich. Eine Veränderung des Produkts ist nicht zulässig und führt zur Beschädigung. Darüber hinaus können weitere lebensgefährliche Gefahren und Verletzungen die Folgen sein. Dieses Produkt wurde ausschließlich für den Hausgebrauch konzipiert. Es ist nicht für den kommerziellen Gebrauch vorgesehen. Für durch unsachgemäße Verwendung entstandene Schäden übernimmt der Hersteller keine Haftung.

● Technische Daten

Artikelnummer:	CS95151E
Bügelfläche:	ca. 120 x 38 cm
Höhe:	max. 94 cm
Max. Belastung Bügeleisenablage:	8 kg
Kabellänge:	ca. 2 m
Spezifikation Steckdose:	250V~~, 16 A
Produktions-ID:	03 / 2019
Artikelgewicht:	ca. 5,10 kg

Sicherheitshinweise

BEWAHREN SIE ALLE SICHERHEITSHINWEISE UND ANWEISUNGEN FÜR DIE ZUKUNFT AUF!

Allgemeine Sicherheitshinweise

■ **WARNUNG! LEBENS- UND UNFALLGEFAHR FÜR KLEINKINDER UND KINDER!** Lassen Sie Kinder niemals unbeaufsichtigt mit dem Verpackungsmaterial. Es besteht Erststickungsgefahr.

- Dies ist kein Spielzeug. Bitte halten Sie Kinder vom Bügeltisch fern.
- **ACHTUNG! QUETSCHGEFAHR!** Achten Sie auf Ihre Hände und Finger, wenn Sie den Bügeltisch auf- oder zusammenklappen.
- Versuchen Sie nie, das Produkt selbst zu reparieren. Es besteht Gefahr durch Stromschlag!
- Lassen Sie das Bügeleisen nicht längere Zeit auf dem Bügelbrett stehen.
- Setzen Sie sich weder auf den Bügeltisch, noch lehnen Sie sich an.
- Gefahr durch heißes Wasser oder Dampf, welches vom Streckmetall des Bügeltisches abtropfen kann.
- Die Bügeleisenablage kann sich bei längerem Gebrauch erhitzen. Um Brandverletzungen zu vermeiden, achten Sie auf bereits erwähnte Hinweise.
- Halten Sie das Gerät von Wasser oder anderen Flüssigkeiten fern.
- Wenn die Anschlussleitung dieses Gerätes beschädigt wird, muss sie durch den Hersteller oder seinen Kundendienst oder einer ähnlichen qualifizierten Person ersetzt werden, um Gefährdungen zu vermeiden.
- Nach Gebrauch bitte den Netzstecker aus der Steckdose ziehen.

● Gebrauch

Hinweis: Entfernen Sie sämtliches Verpackungsmaterial vom Produkt.

● Bügeltisch aufstellen

- Halten Sie den zusammengeklappten Bügeltisch mit der Bügeloberfläche nach oben und drücken Sie den Einhandhebel mit der anderen Hand. Das Gestell öffnet sich bis zur maximalen Position (s. Abb. B).
- Stellen Sie sicher, dass das Produkt auf gerader Ebene steht und vollkommen eingerastet ist.
- Stecken Sie den Netzstecker des Bügeleisens in die Steckdose am Bügeltisch und verbinden Sie das Verlängerungskabel direkt mit der Netzsteckdose.
- **WARNUNG!** Verwenden Sie kein zusätzliches Verlängerungskabel.

● Höhe des Bügeltisches einstellen

- Um die Höhe des Bügeltisches einzustellen, halten Sie diesen mit beiden Händen fest. Ziehen am Einhandhebel, um die Verriegelung zu lösen.
- Stellen Sie die gewünschte Höhe ein und lassen Sie den Einhandhebel los, damit das Gestell einrastet (s. Abb. C+D).

● Bügeltisch zusammenklappen

- Um den Bügeltisch zusammenzuklappen, drücken Sie auf den Einhandhebel und drücken gleichzeitig die Bügelfläche nach unten, sodass sich die Standbeine zusammenfallen lassen.
- Haken Sie den Sicherheitsriegel am Nietbolzen fest.

● Reinigung und Pflege

- Sie können den Baumwollbezug des Bügeltisches waschen:



- Reinigen Sie den Bügeltisch mit einem leicht angefeuchteten, fusselfreien Tuch.

● Entsorgung

Die Verpackung besteht aus umweltfreundlichen Materialien, die Sie über die örtlichen Recyclingstellen entsorgen können.



Beachten Sie die Kennzeichnung der Verpackungsmaterialien bei der Abfalltrennung, diese sind gekennzeichnet mit Abkürzungen (a) und Nummern (b) mit folgender Bedeutung: 1–7: Kunststoffe / 20–22: Papier und Pappe / 80–98: Verbundstoffe.



Das Produkt und die Verpackungsmaterialien sind recycelbar, entsorgen Sie diese getrennt für eine bessere Abfallbehandlung. Das Triman-Logo gilt nur für Frankreich.



Möglichkeiten zur Entsorgung des ausgedienten Produkts erfahren Sie bei Ihrer Gemeinde- oder Stadtverwaltung.



Werfen Sie Ihr Produkt, wenn es ausgedient hat, im Interesse des Umweltschutzes nicht in den Hausmüll, sondern führen Sie es einer fachgerechten Entsorgung zu. Über Sammelstellen und deren Öffnungszeiten können Sie sich bei Ihrer zuständigen Verwaltung informieren.

● Garantie

Das Produkt wurde nach strengen Qualitätsrichtlinien sorgfältig produziert und vor Anlieferung gewissenhaft geprüft. Im Falle von Mängeln dieses Produkts stehen Ihnen gegen den Verkäufer des Produkts gesetzliche Rechte zu. Diese gesetzlichen Rechte werden durch unsere im Folgenden dargestellte Garantie nicht eingeschränkt.

Sie erhalten auf dieses Produkt 3 Jahre Garantie ab Kaufdatum. Die Garantiefrist beginnt mit dem Kaufdatum. Bitte bewahren Sie den Original-Kassenbon gut auf. Diese Unterlage wird als Nachweis für den Kauf benötigt.

Tritt innerhalb von 3 Jahren ab dem Kaufdatum dieses Produkts ein Material- oder Fabrikationsfehler auf, wird das Produkt von uns – nach unserer Wahl – für Sie kostenlos repariert oder ersetzt. Diese Garantie verfällt, wenn das Produkt beschädigt, nicht sachgemäß benutzt oder gewartet wurde.

Die Garantieleistung gilt für Material- oder Fabrikationsfehler. Diese Garantie erstreckt sich nicht auf Produktteile, die normaler Abnutzung ausgesetzt sind (z. B. Batterien) und daher als Verschleißteile angesehen werden können oder Beschädigungen an zerbrechlichen Teilen, z. B. Schalter, Akkus oder die aus Glas gefertigt sind.

● Hersteller / Service

Casa Si Marketing- und VertriebsgmbH
Obkirchgasse 36
AT-1190 Wien
AUSTRIA

Tel.: 08005889385 (DE)
01 / 440 28 62 (AT)
0800312649 (CH)
E-Mail: service@casasi.com

IAN 317079

Bitte halten Sie für alle Anfragen den Kassenbon und die Artikelnummer (IAN 123456) als Nachweis für den Kauf bereit.

NL

Casa Si Marketing- und VertriebsgmbH
Obkirchgasse 36
AT-1190 Wien
AUSTRIA

Stand van de informatie
Stand der Informationen:
04 / 2019 · Ident.-No.:
CS95151E042019-NL

