



Akku-Rasenmäher / Cordless Lawn Mower / Tondeuse sans fil PRMA 40-Li C1

(DE) (AT) (CH)

Akku-Rasenmäher

Originalbetriebsanleitung

(FR) (BE)

Tondeuse sans fil

Traduction des instructions d'origine

(ES)

Cortacésped recargable

Traducción del manual de instrucciones original

(CZ)

Aku sekačka na trávu

Překlad originálního provozního návodu

(HU)

Akkus fűnyíró

Az eredeti használati utasítás fordítása

(DK)

Batteridreven græsslåmaskine

Oversættelse af den originale driftsvejledning

(GB) (MT)

Cordless Lawn Mower

Translation of the original instructions

(NL) (BE)

Accu-grasmaaier

Vertaling van de originele gebruiksaanwijzing

(IT) (MT)

Tosaerba ricaricabile

Traduzione delle istruzioni d'uso originali

(SK)

Akumulátorová kosačka na trávu

Preklad originálneho návodu na obsluhu

(PL)

Akumulatorowa kosiarka

Tłumaczenie oryginalnej instrukcji obsługi

IAN 434680_2304

(DE) (FR) (BE)
(NL) (CZ) (PL) (SK)

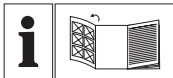

DE AT CH

Klappen Sie vor dem Lesen die Seite mit den Abbildungen aus und machen Sie sich anschließend mit allen Funktionen des Gerätes vertraut.

GB MT

Before reading, unfold the page containing the illustrations and familiarise yourself with all functions of the device.

FR BE

Avant de lire le mode d'emploi, ouvrez la page contenant les illustrations et familiarisez-vous ensuite avec toutes les fonctions de l'appareil.

NL BE

Vouw vóór het lezen de pagina met de afbeeldingen open en maak u vertrouwd met alle functies van het apparaat.

ES

Antes de empezar a leer abra la página que contiene las imágenes y, en seguida, familiarícese con todas las funciones del dispositivo.

IT MT

Prima di leggere aprire la pagina con le immagini e prendere confidenza con le diverse funzioni dell'apparecchio.

CZ

Před čtením si otevřete stranu s obrázky a potom se seznámte se všemi funkcemi přístroje.

SK

Pred čítaním si odklopte stranu s obrázkami a potom sa oboznámte so všetkými funkciami prístroja.

HU

Olvasás előtt kattintson az ábrát tartalmazó oldalra és végezetül ismerje meg a készülék mindegyik funkcióját.

PL

Przed przeczytaniem proszę rozłożyć stronę z ilustracjami, a następnie proszę zapoznać się z wszystkimi funkcjami urządzenia.

DK

Før du læser, vend siden med billeder frem og bliv bekendt med alle apparatets funktioner.

DE / AT / CH	Originalbetriebsanleitung	Seite	4
GB / MT	Translation of the original instructions	Page	22
FR / BE	Traduction des instructions d'origine	Page	39
NL / BE	Vertaling van de originele gebruiksaanwijzing	Pagina	59
ES	Traducción del manual de instrucciones original	Página	77
IT/MT	Traduzione delle istruzioni d'uso originali	Pagina	94
CZ	Překlad originálního provozního návodu	Strana	111
SK	Preklad originálneho návodu na obsluhu	Strana	127
HU	Az originál használati utasítás fordítása	Oldal	144
PL	Tłumaczenie oryginalnej instrukcji obsługi	Strona	161
DK	Oversættelse af den originale driftsvejledning	Side	179

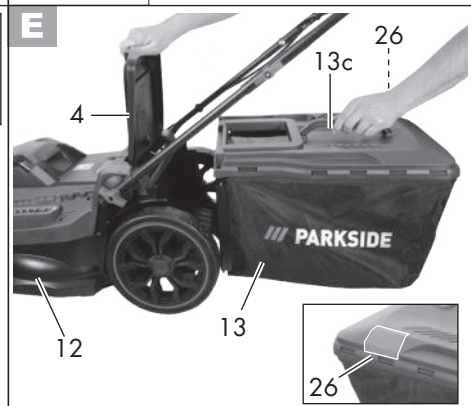
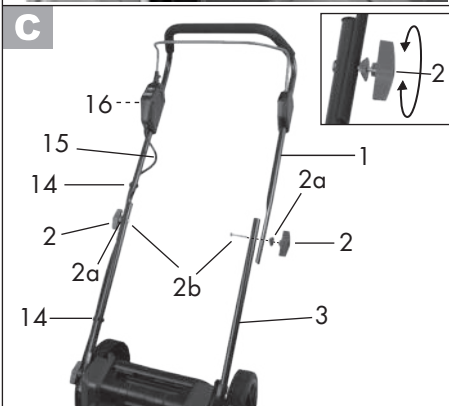
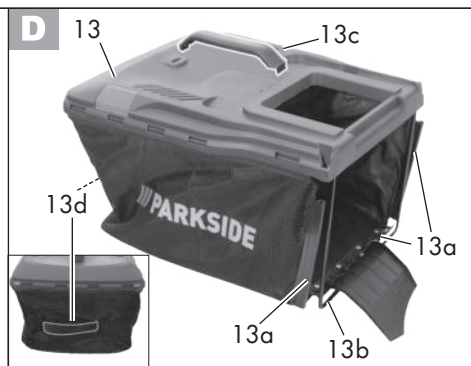
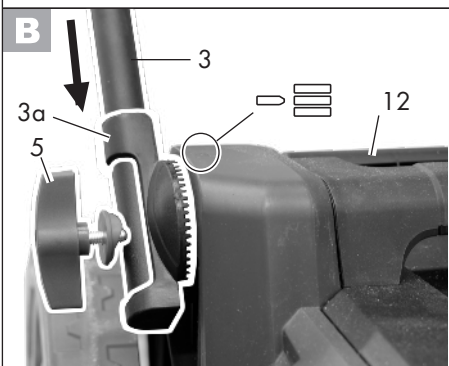
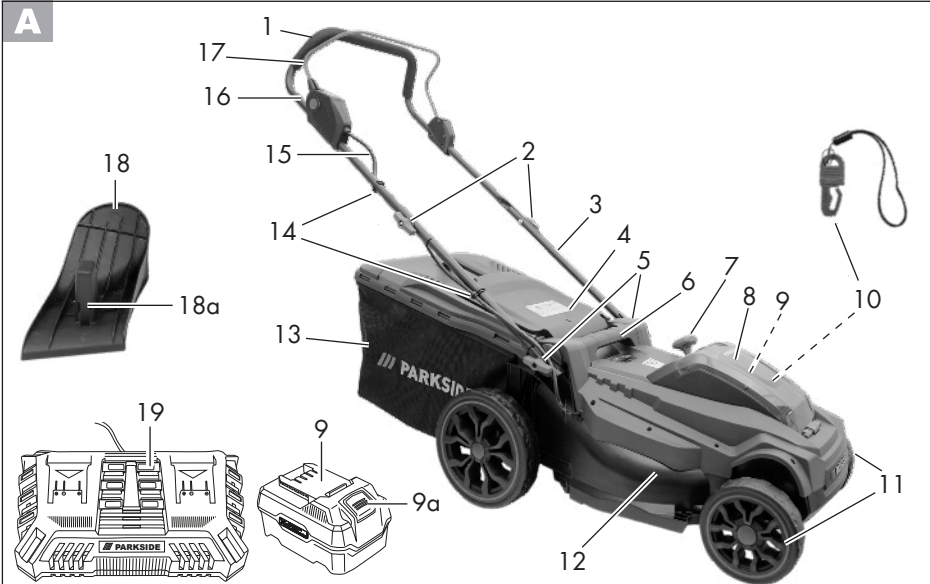

Inhalt

Einleitung	4	Akkus einsetzen/entnehmen	14
Bestimmungsgemäße Verwendung	4	Ein- und Ausschalten.....	15
Allgemeine Beschreibung	5	Auto-/Eco-Modus	15
Lieferumfang.....	5	Ladezustand des Akkus prüfen	15
Funktionsbeschreibung	5	Arbeiten mit dem Gerät	16
Übersicht	5	Unterschied Rasenmähen und Rasenmulchen.....	16
Technische Daten	6	Reinigung/Wartung	16
Ladezeiten	7	Allgemeine Reinigungs- und Wartungsarbeiten	17
Symbole und Bildzeichen	7	Messer austauschen	17
Sicherheitshinweise	8	Lagerung	17
Allgemeine Sicherheitshinweise	8	Entsorgung/Umweltschutz	18
Montage	13	Garantie	18
Unteren Holm montieren	13	Reparatur-Service	20
Oberen Holm montieren.....	13	Service-Center	20
Grasfangkorb montieren	13	Importeur	20
Mulchkit.....	13	Ersatzteile/Zubehör	20
Bedienung	14	Fehlersuche	21
Grasfangkorb einhängen/abnehmen. 14		Original-EG- Konformitätserklärung	196
Grasfangkorb entleeren	14	Explosionszeichnung	208
Füllstandsanzeige.....	14		
Schnitthöhe einstellen	14		

Einleitung

Herzlichen Glückwunsch zum Kauf Ihres neuen Gerätes. Sie haben sich damit für ein hochwertiges Gerät entschieden. Dieses Gerät wurde während der Produktion auf Qualität geprüft und einer Endkontrolle unterzogen. Die Funktionsfähigkeit Ihres Gerätes ist somit sichergestellt.



Die Betriebsanleitung ist Bestandteil dieses Gerätes. Sie enthält wichtige Hinweise für Sicherheit, Gebrauch und Entsorgung. Machen Sie sich vor der Benutzung des Gerätes mit allen Bedien- und Sicherheitshinweisen vertraut. Benutzen Sie das Gerät nur wie beschrieben und für die

angegebenen Einsatzbereiche.

Bewahren Sie die Betriebsanleitung gut auf und händigen Sie alle Unterlagen bei Weitergabe des Gerätes an Dritte mit aus.

Bestimmungsgemäße Verwendung

Das Gerät ist nur für das Mähen von Rasen- und Grasflächen im häuslichen Bereich bestimmt.

Das Gerät ist für den Einsatz im Heimwerkerbereich bestimmt. Es wurde nicht für den gewerblichen Dauereinsatz konzipiert. Bei gewerblichem Einsatz erlischt die Garantie. Jede andere Verwendung, die in dieser Betriebsanleitung nicht ausdrücklich zuge-

lassen wird, kann zu Schäden am Gerät führen und eine ernsthafte Gefahr für den Benutzer darstellen. Das Gerät ist zum Gebrauch durch Erwachsene bestimmt. Kinder sowie Personen, die mit dieser Betriebsanleitung nicht vertraut sind, dürfen das Gerät nicht benutzen. Die Benutzung des Gerätes bei Regen oder feuchter Umgebung ist verboten.

Der Hersteller haftet nicht für Schäden, die durch bestimmungswidrigen Gebrauch oder falsche Bedienung verursacht wurden. Das Gerät ist Teil der Serie X 20 V TEAM und kann mit Akkus der X 20 V TEAM Serie betrieben werden. Die Akkus dürfen nur mit Ladegeräten der Serie X 20 V TEAM geladen werden.

Allgemeine Beschreibung



Die Abbildung der wichtigsten Funktionsteile finden Sie auf der vorderen und hinteren Ausklappseite.

Lieferumfang

Nehmen Sie das Gerät vorsichtig aus der Packung und prüfen Sie, ob die nachfolgenden Teile vollständig sind:

- Akku-Rasenmäher und oberer Holm
- Unterer Holm
- Grasfangkorb
- Handgriff-Grasfangkorb
- 2 x Kabelhalter
- 2 x Flügelmutter mit Beilagscheiben und Schrauben zur Befestigung des oberen Holms
- 2 x Flügelschraube mit Beilagscheiben und Aufsatz zur Befestigung des unteren Holms
- Mulchkit
- Originalbetriebsanleitung



Akkus und Ladegerät sind nicht im Lieferumfang enthalten.

Entsorgen Sie das Verpackungsmaterial ordnungsgemäß.

Funktionsbeschreibung

Der Akku-Rasenmäher besitzt ein parallel zur Schnittebene sich drehendes Schneidwerkzeug. Er ist mit einem leistungsstarken Elektromotor, einem robusten Kunststoffgehäuse, einem Sicherheitsschalter, einem Prallschutz und einem Grasfangkorb ausgestattet. Zusätzlich ist das Gerät 7-fach höhenverstellbar und hat leichtgängige Räder. Die Funktion der Bedienteile entnehmen Sie bitte den nachfolgenden Beschreibungen.

Übersicht



- 1 Oberer Holm
- 2 Flügelmutter zur Befestigung des oberen Holms
- 3 Unterer Holm
- 4 Prallschutz
- 5 Flügelmutter zur Befestigung des unteren Holms
- 6 Tragegriff
- 7 Hebel zur Schnitthöhenverstellung
- 8 Abdeckung
- 9 Akkus
- 9a Entriegelungstaste am Akku
- 10 Kontaktschlüssel
- 11 Räder
- 12 Gerätegehäuse
- 13 Grasfangkorb
- 14 Kabelhalter
- 15 Gerätekabel
- 16 Entriegelungsknopf
- 17 Starthebel
- 18 Mulchkit

- 18a Bügel am Mulchkit
- 19 Doppelladegerät

- C**
- 2a Unterlegscheiben
 - 2b Schrauben

- D**
- 13a Kunststoffflaschen
 - 13b Grasfangkorb-Gestänge
 - 13c Handgriff
 - 13d Zusatzgriff

- G**
- 20 Schalttaster
 - 21 LED-Anzeige
 - 22 Akku-Ladezustandsanzeige

- H**
- 23 Messer
 - 24 Messerschraube
 - 25 Motorspindel

- E**
- 26 Füllstandsanzeige

Technische Daten

40 Volt

Akku-Rasenmäher .. PRMA 40-Li C1

Motorspannung U 40 V \equiv ; (2x 20V)

Motorstrom I 16 A

Leerlaufdrehzahl n_1 2900 min⁻¹

Leerlaufdrehzahl n_2 3300 min⁻¹

Schnittbreite 400 mm

Schnitthöhe 7-fach verstellbar;
25/30/38/45/55/65/75 mm

Schutzklasse III

Schutzart IPX1

Gewicht (ohne Akkus und Ladegerät) .. 12 kg

Gewicht (mit Akkus, 4 Ah) 13,2 kg

Volumen Grasfangkorb 50 l

Schalldruckpegel

(L_{pA}) 80,8 dB; K_{pA} = 3 dB

Schalleistungspegel (L_{WA})

gemessen 91,0 dB; K_{WA} = 2,05 dB

garantiert 95 dB

Vibration (a_h) am Bügelgriff

rechts 1,97 m/s²; K= 1,5 m/s²

links 1,90 m/s²; K= 1,5 m/s²

Temperatur max. 50 °C

Ladevorgang 4 - 40 °C

Betrieb -20 - 50 °C

Lagerung 0 - 45 °C

bei der Verwendung mit Smart Akkus

(Smart PAPS 204 A1/Smart PAPS 208 A1)

Arbeitsfrequenz/

Frequenzband 2400 - 2483,5 MHz

max. Sendeleistung ≤ 20 dBm

Lärm- und Vibrationswerte wurden entsprechend den in der Konformitätserklärung genannten Normen und Bestimmungen ermittelt.

Der angegebene Schwingungsemissionswert ist nach einem genormten Prüfverfahren gemessen worden und kann zum Vergleich eines Elektrowerkzeugs mit einem anderen verwendet werden.

Der angegebene Schwingungsemissionswert kann auch zu einer einleitenden Einschätzung der Aussetzung verwendet werden.



Warnung: Der Schwingungsemissionswert kann sich während der tatsächlichen Benutzung des Elektrowerkzeugs von dem Angabewert unterscheiden, abhängig von der Art und Weise, in der das Elektrowerkzeug verwendet wird. Versuchen Sie die Belastung durch Vibrationen so gering wie möglich zu halten. Beispielhafte Maßnahmen zur Verringerung der Vibrationsbelastung sind das Tragen von Handschuhen beim Gebrauch des Werkzeugs und die Begrenzung der Arbeitszeit. Dabei sind alle Anteile des Betriebszyklus zu berücksichtigen (beispielsweise Zeiten, in denen das Elektrowerkzeug abgeschaltet ist, und solche, in denen es zwar eingeschaltet ist, aber ohne Belastung läuft).

Ladezeiten

Das Gerät ist Teil der Serie X 20 V TEAM und kann mit Akkus der X 20 V TEAM Serie betrieben werden.

Akkus der Serie X 20 V TEAM dürfen nur mit Ladegeräten der Serie X 20 V TEAM geladen werden.

Wir empfehlen Ihnen, dieses Gerät ausschließlich mit folgenden Akkus zu betreiben: PAP 20 A1, PAP 20 A2, PAP 20 A3, PAP 20 B1, PAP 20 B3, Smart PAPS 204 A1, Smart PAPS 208 A1.

Wir empfehlen Ihnen, diese Akkus mit folgenden Ladegeräten zu laden: PLG 20 A1, PLG 20 A2, PLG 20 A3, PLG 20 A4, PLG 20 C1, PLG 20 C3, PDSLГ 20 A1, Smart PLGS 2012 A1.

Ladezeit (Min.)	PAP 20 A1 PAP 20 A2 PAP 20 B1	PAP 20 A3 PAP 20 B3 Smart PAPS 204 A1	Smart PAPS 208 A1
PLG 20 A1 PLG 20 A4 PLG 20 C1	60	120	240
PLG 20 C2	45	80	165
PLG 20 A2 PLG 20 A3 PLG 20 C3 PDSLГ 20 A1 PDSLГ 20 B1	35	60	120
PLG 201 A1	135	250	500
Smart PLGS 2012 A1	35	45	50



Die Ladezeit wird u.a. durch Faktoren wie Temperatur der Umgebung und des Akkus, sowie der anliegenden Netzspannung beeinflusst und kann daher ggf. von den angegebenen Werten abweichen.

Symbole und Bildzeichen

Bildzeichen auf dem Gerät



Achtung!



Gefahr durch elektrischen Schlag!



Lesen Sie die Betriebsanleitung aufmerksam durch.



Verletzungsgefahr durch weggeschleuderte Teile



Umstehende Personen von dem Gerät fernhalten





Vorsicht - Scharfe Schneidmesser!
FüÙe und Hande fernhalten.
Verletzungsgefahr!

 Achtung!
Nachlauf des Rasenmähermessers

 Motor ausschalten und Kontaktschlüssel ziehen vor Einstellungs- oder Reinigungsarbeiten

 Tragen Sie Augen- und Gehörschutz.

 Setzen Sie das Gerät nicht der Feuchtigkeit aus.

 Angabe des Schallleistungspegels L_{WA} in dB

 Elektrogeräte gehören nicht in den Hausmüll.

 400 mm
Schnittkreis

 Ladezustandsanzeige und Schalttaster am Bügelgriff

 Position unterer Holm

 Rastierungen für den unteren Holm

Füllstandsanzeige am Grasfangkorb

 GO Füllstandsanzeige geöffnet: Grasfangkorb leer

 STOP Füllstandsanzeige geschlossen: Grasfangkorb gefüllt

Symbole in der Betriebsanleitung

 **Gefahrenzeichen mit Angaben zur Verhütung von Personen- oder Sachschäden**

 Gebotszeichen mit Angaben zur Verhütung von Schäden

 Hinweiszeichen mit Informationen zum besseren Umgang mit dem Gerät

 Lesen Sie die Betriebsanleitung aufmerksam durch.

 Tragen Sie Schutzhandschuhe.

Sicherheitshinweise

Dieser Abschnitt behandelt die grundlegenden Sicherheitsvorschriften bei der Arbeit mit dem Gerät.

Allgemeine Sicherheitshinweise

 **WICHTIG
LESEN SIE DIE GEBRAUCHS-
ANWEISUNG SORGFÄLTIG.
GEBRAUCHSANWEISUNG
ZUM NACHLESEN AUFBE-
WAHREN.**

 Dieses Gerät kann bei unsachgemäßem Gebrauch ernsthafte Verletzungen verursachen. Um Personen- und Sachschäden zu vermeiden, lesen und beachten Sie unbedingt die folgenden Sicherheitshinweise und machen Sie sich mit allen Bedienteilen gut vertraut.

- Lesen Sie die Gebrauchsanweisung sorgfältig.

- Dieses Gerät darf nicht von Kindern benutzt werden. Kinder müssen beaufsichtigt werden, damit sie nicht mit dem Gerät spielen. Reinigung und Wartung darf nicht von Kindern durchgeführt werden.
- Dieses Gerät kann von Personen mit verringerten physischen, sensorischen oder mentalen Fähigkeiten oder Mangel an Erfahrung und Wissen benutzt werden, wenn sie beaufsichtigt oder bezüglich des sicheren Gebrauchs des Gerätes unterwiesen wurden und die daraus resultierenden Gefahren verstehen.

Vorbereitung:

- Erlauben Sie niemals Kindern oder anderen Personen, die die Betriebsanleitung nicht kennen, das Gerät zu benutzen. Örtliche Bestimmungen können das Mindestalter der Bedienungsperson festlegen.
- Setzen Sie das Gerät niemals ein, während Personen, besonders Kinder und Haustiere, in der Nähe sind. Kinder dürfen nicht mit dem Gerät spielen.
- Der Bediener oder Nutzer ist für Unfälle oder Schäden an anderen Menschen oder deren Eigentum verantwortlich.
- Überprüfen Sie das Gelände, auf dem das Gerät eingesetzt wird und entfernen Sie Steine, Stöcke, Drähte oder andere Fremdkörper, die erfasst und weggeschleudert werden können.
- Tragen Sie geeignete Arbeitskleidung wie festes Schuhwerk mit rutschfester Sohle und eine robuste, lange Hose. Benutzen Sie das Gerät nicht, wenn Sie barfuß gehen oder offene Sandalen tragen. Vermeiden Sie das Tragen loser Kleidung oder Kleidung mit hängenden Schnüren oder Gürteln.
- Vor dem Gebrauch ist immer durch Sichtkontrolle zu prüfen, ob die Schneidmesser, Befestigungsbolzen und die gesamte Schneideinheit abgenutzt oder beschädigt sind. Benutzen Sie das Gerät nicht, wenn Schutzeinrichtungen (z. B. Prallschutz oder Grasfangkorb), Teile der Schneideinrichtung oder Bolzen fehlen, abgenutzt oder beschädigt sind. Abgenutzte oder beschädigte Schneidmesser und Befestigungsbolzen dürfen zur Vermeidung einer Unwucht nur satzweise ausgetauscht werden.
- Seien Sie vorsichtig bei Geräten mit mehreren Schneidwerkzeugen, da die Bewegung eines Messers zur Rotation der übrigen Messer führen kann.
- Benutzen Sie nur Ersatz- und Zubehörteile, die vom Hersteller geliefert und empfohlen werden. Der Einsatz von Fremdteilen führt zum sofortigen Verlust des Garantieanspruches.
- Abgenutzte oder beschädigte Hinweisschilder müssen ersetzt werden.

Arbeiten mit dem Gerät:



Führen Sie Füße und Hände beim Arbeiten nicht in die Nähe oder unter rotierende Teile. Es besteht Verletzungsgefahr!

- Schalten Sie den Motor nach Anweisung ein und nur dann, wenn Ihre Füße in sicherem Abstand von den Schneidwerkzeugen sind.
- Benutzen Sie das Gerät nicht bei Regen, bei schlechter Witterung, in feuchter Umgebung oder an nassem Rasen. Arbeiten Sie nur bei Tageslicht oder guter Beleuchtung.
- Arbeiten Sie mit dem Gerät nicht, wenn Sie müde oder unkonzentriert sind oder nach der Einnahme von Alkohol oder Tabletten. Legen Sie immer rechtzeitig eine Arbeitspause ein. Gehen Sie mit Vernunft an die Arbeit.
- Achten Sie beim Arbeiten auf einen sicheren Stand, insbesondere an Hängen. Arbeiten Sie immer quer zum Hang, niemals auf- oder abwärts. Seien Sie besonders vorsichtig, wenn Sie die Fahrtrichtung am Hang ändern. Arbeiten Sie nicht an übermäßig steilen Hängen.
- Führen Sie das Gerät nur im Schritttempo. Seien Sie besonders vorsichtig, wenn Sie das Gerät umkehren, zu sich heranziehen oder rückwärtsgehen.

- Schalten Sie das Gerät mit Vorsicht entsprechend den Anweisungen in dieser Betriebsanleitung ein. Achten Sie auf ausreichenden Abstand der Füße zu rotierenden Messern.
- Kippen Sie das Gerät nicht beim Starten, außer wenn dies beim Anlaufen in hohem Gras erforderlich ist. In diesem Fall kippen Sie das Gerät durch Drücken des Griffholms so, dass die Vorderräder des Geräts leicht angehoben werden. Überprüfen Sie immer, dass sich beide Hände in Arbeitsstellung befinden, bevor das Gerät wieder auf den Boden zurückgestellt wird.
- Arbeiten Sie nie ohne Grasfangkorb oder Prallschutz. Halten Sie sich immer entfernt von der Auswurföffnung.
- Starten Sie den Motor nicht, wenn Sie vor dem Auswurfschacht stehen.



Achtung Gefahr! Messer läuft nach. Es besteht Verletzungsgefahr.

- Das Gerät darf nicht angehoben oder transportiert werden, solange der Motor läuft. Schalten Sie das Gerät ab, wenn es zum Transport gekippt werden muss, wenn andere Flächen als Rasen überquert werden und wenn das Gerät zu und von den zu mähen- den Flächen gebracht wird.
- Halten Sie die Grasauswurf- öffnung stets sauber und frei.

Entfernen Sie Schnittgut nur im Stillstand des Gerätes.

- Hinterlassen Sie das Gerät nie unbeaufsichtigt am Arbeitsplatz.
- Arbeiten Sie nicht mit einem beschädigten, unvollständigen oder ohne die Zustimmung des Herstellers umgebauten Gerät. Verwenden Sie das Gerät nie mit beschädigten Schutzeinrichtungen oder Abschirmungen oder fehlenden Sicherheitseinrichtungen wie Ablenk- und/oder Grasfangeinrichtungen.
- Überlasten Sie Ihr Gerät nicht. Arbeiten Sie nur im angegebenen Leistungsbereich und ändern Sie nicht die Reglereinstellungen am Motor. Verwenden Sie keine leistungsschwachen Maschinen für schwere Arbeiten. Benutzen Sie Ihr Gerät nicht für Zwecke, für die es nicht bestimmt ist.
- Benutzen Sie das Gerät nicht in der Nähe von entzündbaren Flüssigkeiten oder Gasen. Bei Nichtbeachtung besteht Brand- oder Explosionsgefahr.
- Schalten Sie das Gerät aus, ziehen Sie den Kontaktschlüssel ab und entnehmen Sie die Akkus. Vergewissern Sie sich, dass alle beweglichen Teile stillstehen:
 - immer, wenn Sie das Gerät verlassen und wenn es nicht verwendet wird,
 - bevor Sie Blockierungen lösen oder Verstopfungen im Auswurfkanal beseitigen,
 - bevor Sie das Gerät über-

prüfen, reinigen oder daran arbeiten,

- wenn ein Fremdkörper getroffen wurde. Suchen Sie nach Beschädigungen am Gerät und führen Sie die erforderlichen Reparaturen durch, bevor Sie erneut starten und mit dem Gerät arbeiten.
- Falls das Gerät anfängt ungewöhnlich stark zu vibrieren, ist eine sofortige Überprüfung erforderlich.
- Sorgen Sie dafür, dass alle Muttern, Bolzen und Schrauben fest angezogen sind.
- Suchen Sie das Gerät nach eventuellen Beschädigungen ab.
- Führen Sie die erforderlichen Reparaturen beschädigter Teile durch.
- Bringen Sie Hände oder Füße niemals in die Nähe oder unter rotierende Teile. Stellen Sie sich nie vor die Grasauswurföffnung.
- Beim Starten oder Anlassen des Motors darf der Rasenmäher nicht gekippt werden, es sei denn, der Rasenmäher muss bei dem Vorgang angehoben werden. In diesem Fall kippen Sie ihn nur so weit, wie es unbedingt erforderlich ist, und heben Sie nur die vom Benutzer abgewandte Seite hoch.

Wartung und Lagerung:

- Lassen Sie den Motor abkühlen, bevor Sie das Gerät in geschlossenen Räumen abstellen.

- Achten Sie beim Warten der Schneidmesser darauf, dass selbst dann, wenn die Spannungsquelle abgeschaltet ist, die Schneidmesser bewegt werden können.
- Sorgen Sie dafür, dass alle Muttern, Bolzen und Schrauben fest angezogen sind und das Gerät in einem sicheren Arbeitszustand ist.
- Versuchen Sie nicht das Gerät selbst zu reparieren, es sei denn, Sie besitzen hierfür eine Ausbildung. Sämtliche Arbeiten, die nicht in dieser Betriebsanleitung angegeben werden, dürfen nur von Kundendienststellen ausgeführt werden, die von uns dazu ermächtigt sind.
- Bewahren Sie das Gerät an einem trockenen Ort und außerhalb der Reichweite von Kindern auf.
- Behandeln Sie Ihr Gerät mit Sorgfalt. Halten Sie die Werkzeuge scharf und sauber, um besser und sicherer arbeiten zu können. Befolgen Sie die Wartungsvorschriften.
- Tragen Sie Schutzhandschuhe, wenn Sie die Schneideinrichtung wechseln.
- Überprüfen Sie die Grasfangeinrichtung regelmäßig auf Verschleiß und Verformungen. Ersetzen Sie aus Sicherheitsgründen verschlissene oder beschädigte Teile. Seien Sie beim Einstellen der Messer besonders vorsichtig, damit Ihre Finger nicht zwischen den rotierenden Messern und feststehenden Teilen der Maschine eingeklemmt werden.
- Überprüfen Sie, dass nur Ersatzschneidwerkzeuge verwendet werden, die vom Hersteller zugelassen sind.
- **Verwenden Sie kein Zubehör, welches nicht von PARKSIDE empfohlen wurde.** Dies kann zu elektrischem Schlag oder Feuer führen.

Elektrische Sicherheit:

- Der Anschlussstecker des Ladegerätes muss in die Steckdose passen. Der Stecker darf in keiner Weise verändert werden. Verwenden Sie keine Adapterstecker gemeinsam mit schutzgeerdeten Elektrowerkzeugen. Unveränderte Stecker und passende Steckdosen verringern das Risiko eines elektrischen Schlages.
- Vermeiden Sie Körperkontakt mit geerdeten Oberflächen wie von Rohren, Heizungen, Herden und Kühlschränken. Es besteht ein erhöhtes Risiko durch elektrischen Schlag, wenn Ihr Körper geerdet ist.
- Halten Sie Elektrowerkzeuge von Regen oder Nässe fern. Das Eindringen von Wasser in ein Elektrowerkzeug erhöht das Risiko eines elektrischen Schlages.

! Beachten Sie die Sicherheitshinweise und Hinweise zum Aufladen und der korrekten Verwendung, die in der Betriebsanleitung Ihres Akkus und Ladegeräts der Serie X 20 V Team gegeben sind. Eine detaillierte Beschreibung zum Ladevorgang und weitere Informationen finden Sie in dieser separaten Bedienungsanleitung.

Montage

- Führen Sie nur Arbeiten aus, die Sie sich selbst zutrauen.
- Bei Unsicherheiten wenden Sie sich an einen Fachmann oder direkt an unseren Service.

B Unteren Holm montieren

1. Schieben Sie den Aufsatz (3a) auf den unteren Holm (3). Die Bohrung im unteren Holm (3) muss mit der Bohrung im Aufsatz (3a) übereinstimmen.
2. Setzen Sie den unteren Holm (3) am Gerätegehäuse (12) an. Es sind drei Positionen möglich.
3. Befestigen Sie den unteren Holm (3), indem Sie die Flügelschraube (5) mit der Beilagscheibe im Uhrzeigersinn festdrehen.
4. Wiederholen Sie den Vorgang für den zweiten unteren Holm (3).

C Oberen Holm montieren

1. Befestigen Sie den oberen Holm (1) mit den beiliegenden Schrauben (2b), den Unterlegscheiben (2a) und den oberen

Flügelmuttern (2) rechts und links am unteren Holm (3). Der Entriegelungsknopf (16) muss sich in Mährichtung rechts befinden.

2. Drehen Sie die Flügelmuttern (2) im Uhrzeigersinn fest.
3. **Kabelhalter einklipsen:** Klipsen Sie die Kabelhalter (14) am oberen (1) und unteren (3) Holm ein und fixieren Sie damit das Gerätekabel (15).



Lösen Sie die Flügelmuttern (2+5) und klappen Sie den oberen Holm (1) und den unteren Holm (3) zusammen, damit das Gerät weniger Platz beansprucht. Das Gerätekabel darf dabei nicht eingeklemmt werden.

D Grasfangkorb montieren

1. Klipsen Sie den Handgriff (13c) des Grasfangkorbs (13) in die Oberseite des Grasfangkorbs (13) ein.
2. Stülpen Sie die Kunststoffflaschen (13a) des Grasfangkorbs (13) über das Grasfangkorb-Gestänge (13b).

J Mulchkit

Mulchkit anbringen

1. Entfernen Sie den Grasfangkorb, falls eingesetzt.
2. Heben Sie den Prallschutz (4) an.
3. Schieben Sie das Mulchkit (18) ein. Der Bügel (18a) rastet ein.

Mulchkit entnehmen

4. Heben Sie den Prallschutz (4) an.
5. Drücken Sie den Bügel (18a) am Mulchkit ein und entnehmen Sie das Mulchkit (18).

Bedienung



Einstellungen am Gerät dürfen nur bei abgeschaltetem Motor und stillstehendem Messer vorgenommen werden. Es besteht die Gefahr von Personenschäden.



Schalten Sie das Gerät aus, ziehen Sie den Kontaktschlüssel (A 10) und warten Sie den Stillstand des Messers ab.

E Grasfangkorb einhängen/abnehmen

Grasfangkorb einhängen

1. Halten Sie den Grasfangkorb am Handgriff (13c).
2. Heben Sie den Prallschutz (4) an.
3. Hängen Sie den Grasfangkorb (13) in beide Aufnahmen ein.
4. Klappen Sie den Prallschutz (4) auf den Grasfangkorb (13). Er hält den Grasfangkorb an richtiger Position.

Grasfangkorb abnehmen

5. Heben Sie den Prallschutz (4) an.
6. Hängen Sie den Grasfangkorb (13) aus
7. Klappen Sie den Prallschutz (4) an das Gerätegehäuse (12) zurück.



Mit dem Gerät darf nicht ohne Prallschutz oder Grasfangkorb gearbeitet werden. Es besteht Verletzungsgefahr.

D Grasfangkorb entleeren

1. Nehmen Sie den Grasfangkorb ab.
2. Halten Sie den Grasfangkorb am Handgriff (13c).
3. Kippen Sie den Grasfangkorb mit Hilfe des Zusatzgriffes (13d).

4. Schütten Sie das geschnittene Gras in ein dafür geeignetes Behältnis.

Füllstandsanzeige

Oberhalb am Grasfangkorb (E 13) ist eine Füllstandsanzeige (E 26) angebracht.

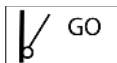

Füllstandsanzeige geöffnet:
Grasfangkorb leer

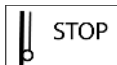

Füllstandsanzeige geschlossen:
Grasfangkorb gefüllt

F Schnitthöhe einstellen

Das Gerät besitzt 7 Positionen zur Einstellung der Schnitthöhe:

- 25/30/38 mm - geringe Schnitthöhe
- 45/55 mm - mittlere Schnitthöhe
- 65/75 mm - große Schnitthöhe

1. Fassen Sie den Tragegriff (A 6) und heben Sie das Gerät an bzw. drücken Sie das Gerät nach unten.
2. Greifen Sie den Hebel (7) zur Schnitthöhenverstellung und führen Sie ihn an der Rasterung vorbei auf die gewünschte Einstellung der Schnitthöhe.

Die richtige Schnitthöhe beträgt bei einem Zierrasen etwa 25 - 45 mm, bei einem Nutzasen etwa 45 - 65 mm.



Für den ersten Schnitt in der Saison sollte eine große Schnitthöhe gewählt werden.



Akkus einsetzen/entnehmen



Schalten Sie das Gerät aus, ziehen Sie den Kontaktschlüssel (A 10) und warten Sie den Stillstand des Messers ab.

1. Zum Herausnehmen der Akkus (9) aus dem Gerät drücken Sie die Entriegelungstaste (9a) am Akku und ziehen die Akkus heraus.
2. Zum Einsetzen der Akkus (9) schieben Sie die Akkus entlang der Führungsschiene in das Gerät. Sie rasten hörbar ein.

Ein- und Ausschalten



Der Akku-Rasenmäher kann nur mit zwei eingesetzten Akkus der Serie X 20 V Team betrieben werden.



1. Stellen Sie das Gerät auf eine ebene Fläche.
2. Heben Sie die Abdeckung (A 8) am Gerätegehäuse an und schieben Sie die geladenen Akkus (9) entlang der Führungsschiene in das Gerät. Sie rasten hörbar ein.
3. Stecken Sie den Kontaktschlüssel (10) in die dafür vorgesehene Öffnung neben den Akkus (9). Der Kontaktschlüssel kann nur in einer Position eingesteckt werden. Achten Sie auf die Führungsrille an der Öffnung neben den Akkus und am Kontaktschlüssel (10) (siehe kleines Bild I).
4. Achten Sie vor dem Einschalten darauf, dass das Gerät keine Gegenstände berührt.



5. Zum Einschalten betätigen Sie den Entriegelungsknopf (16) und halten diesen, während Sie den Starthebel (17) ziehen. Lassen Sie den Entriegelungsknopf los.
6. Zum Ausschalten lassen Sie den Starthebel (17) los.



Aufgrund des intelligenten Energiemanagements läuft der Motor verzögert an.



Nach dem Ausschalten des Gerätes dreht sich das Messer noch für einige Sekunden. Berühren Sie das laufende Messer nicht. Es besteht die Gefahr von Personenschäden.



Auto-/Eco-Modus

Der Akku-Rasenmäher läuft beim Start automatisch im zuletzt verwendeten Modus an. Durch Drücken des Schalttasters (20) können Sie zwischen dem Auto-, Eco- und dem Turbo-Modus wechseln. Durch das Leuchten der LED-Anzeige (21) sehen Sie in welchem Modus sich der Akku-Rasenmäher befindet.

Auto-Modus: Der Akku-Rasenmäher passt die Motordrehzahl entsprechend der Belastung an.

Eco-Modus: Der Akku-Rasenmäher läuft mit der niedrigsten Drehzahl für maximale Akkulaufzeit.

Turbo-Modus: Der Akku-Rasenmäher startet mit hoher Drehzahl. Bei zu geringem Widerstand wird die Motordrehzahl angepasst.

Ladezustand des Akkus prüfen

Die Ladezustandsanzeige (G 22) signalisiert den Ladezustand der Akkus (A 9), während des Betriebs oder wenn Sie den Schalttaster (G 20) drücken.

Der Ladezustand der Akkus wird durch Aufleuchten der entsprechenden LED-Leuchten angezeigt.

3 LEDs leuchten (rot, orange und grün):

Akku geladen

2 LEDs leuchten (rot und orange):

Akku teilweise geladen

1 LED leuchtet (rot): Akku muss geladen werden

Arbeiten mit dem Gerät



Beachten Sie den Lärmschutz und örtliche Vorschriften.

Regelmäßiges Mähen regt die Graspflanze zu einer verstärkten Blattbildung an, lässt aber gleichzeitig Unkrautpflanzen absterben. Daher wird der Rasen nach jedem Mähvorgang dichter und es entsteht ein gleichmäßig belastbarer Rasen.

Der erste Schnitt erfolgt ab etwa April bei einer Aufwuchshöhe von 70 - 80 mm. In der Hauptvegetationszeit wird der Rasen mindestens einmal pro Woche gemäht.

- Führen Sie das Gerät im Schrittempo in möglichst geraden Bahnen. Für ein lückenloses Mähen sollten sich die Bahnen immer um wenige Zentimeter überlappen.
- Stellen Sie die Schnitthöhe so ein, dass das Gerät nicht überlastet wird. Andernfalls kann der Motor beschädigt werden.
- Arbeiten Sie an Hängen immer quer zum Hang. Seien Sie besonders vorsichtig beim Rückwärtsgehen und Ziehen des Gerätes.
- Reinigen Sie das Gerät nach jedem Einsatz wie im Kapitel „Reinigung/Wartung“ beschrieben.



Nach dem Ausschalten des Gerätes dreht sich das Messer noch für einige Sekunden. Berühren Sie das laufende Messer nicht. Es besteht die Gefahr von Personenschäden.

Unterschied Rasenmähen und Rasenmulchen

Bei der Verwendung des Mulchkits (18) wird der Grasschnitt nicht in einem Fangkorb aufgefangen, sondern zerkleinert und auf dem Rasen verteilt. Die Nährstoffe, die im Rasenschnitt enthalten sind, werden somit durch Bodenorganismen abgebaut und bilden einen Nährstoffkreislauf. Gemulchter Rasen muss daher wesentlich seltener gedüngt werden.

Grundsätzlich gilt, dass der Rasen relativ oft gemäht werden muss, sodass nur in geringen Mengen Mulch auf dem Rasen verbleibt.

Am besten ist es daher, den Rasen mindestens einmal in der Woche zu mulchen und den Mäher so einzustellen, dass nur ca. 40% der Gesamthöhe des Rasens als Mulch anfallen. Falls der Mulch sichtbar auf der Rasenfläche liegen bleibt (zum Beispiel beim ersten Rasenschnitt des Jahres oder bei starkem Wachstum), sollte mit dem Grasfangkorb (13) gearbeitet werden.

Reinigung/Wartung



Lassen Sie Arbeiten, die nicht in dieser Betriebsanleitung beschrieben sind, von einer von uns ermächtigten Kundendienststelle durchführen. Verwenden Sie nur Originalteile.



Tragen Sie beim Umgang mit dem Messer Handschuhe.



Schalten Sie das Gerät aus, ziehen Sie den Kontaktschlüssel (A 10) und warten Sie den Stillstand des Messers ab.

Allgemeine Reinigungs- und Wartungsarbeiten



Spritzen Sie das Gerät nicht mit Wasser ab. Es besteht die Gefahr eines elektrischen Schlages.

- Halten Sie das Gerät stets sauber. Verwenden Sie zum Reinigen eine Bürste oder ein Tuch, aber keine Reinigungs- bzw. Lösungsmittel.
- Entfernen Sie nach dem Mähen anhaftende Pflanzenreste mit einem Holz- oder Plastikstück von den Rädern, den Lüftungsöffnungen, der Auswurföffnung und dem Messerbereich. Verwenden Sie keine harten oder spitzen Gegenstände, Sie könnten das Gerät beschädigen.
- Kontrollieren Sie das Gerät vor jedem Gebrauch auf offensichtliche Mängel wie lose, abgenutzte oder beschädigte Teile. Prüfen Sie den festen Sitz aller Muttern, Bolzen und Schrauben.
- Überprüfen Sie Abdeckungen und Schutzeinrichtungen auf Beschädigungen und korrekten Sitz. Tauschen Sie diese gegebenenfalls aus.

H Messer austauschen

Ist das Messer stumpf, so kann es von einer Fachwerkstätte nachgeschliffen werden. Ist das Messer beschädigt oder zeigt eine Unwucht, so muss es ausgewechselt werden.

1. Drehen Sie das Gerät um.
2. Benutzen Sie feste Handschuhe und halten Sie das Messer (23) fest. Drehen Sie die Messerschraube (24) gegen den Uhrzeigersinn mit Hilfe eines Schraubenschlüssels (SW14) von der Motorspindel (25).
3. Bauen Sie das neue Messer (23) in umgekehrter Reihenfolge wieder ein. Achten Sie darauf, dass das Messer (23) richtig positioniert (siehe Bild H) und die Messerschraube (24) fest angezogen ist.

K Lagerung

Lösen Sie die Flügelmuttern (2+5) und klappen Sie den oberen Holm (1) und den unteren Holm (3) zusammen, damit das Gerät weniger Platz beansprucht. Die Gerätekel dürfen dabei nicht eingeklemmt werden.

- Bewahren Sie das Gerät trocken und außerhalb der Reichweite von Kindern auf.
- Lassen Sie den Motor abkühlen, bevor Sie das Gerät in geschlossenen Räumen abstellen.
- Nehmen Sie die Akkus vor einer längeren Lagerung (z. B. Überwinterung) aus dem Gerät.
- Die Lagertemperatur für den Akku und das Gerät beträgt zwischen 0 °C und 45 °C. Vermeiden Sie während der Lagerung extreme Kälte oder Hitze, damit der Akku nicht an Leistung verliert.

Wir haften nicht für durch unsere Geräte hervorgerufene Schäden, sofern diese durch unsachgemäße Reparatur oder den Einsatz von Nicht-Originalteilen bzw. durch nicht bestimmungsgemäßen Gebrauch verursacht werden.

Entsorgung/ Umweltschutz

Nehmen Sie den Akku aus dem Gerät bevor Sie das Gerät entsorgen. Führen Sie Gerät, Zubehör und Verpackung einer umweltgerechten Wiederverwertung zu.

 Elektrogeräte gehören nicht in den Hausmüll. Das Symbol der durchgestrichenen Mülltonne bedeutet, dass dieses Produkt am Ende der Nutzungszeit nicht über den Haushaltsmüll entsorgt werden darf.

Verbrauchte Elektrogeräte müssen, gemäß der Richtlinie 2012/19/EU über Elektro- und Elektronik-Altgeräte, getrennt gesammelt und einer umweltgerechten Wiederverwertung zugeführt werden.

Je nach Umsetzung in nationales Recht können Sie folgende Möglichkeiten haben:

- an einer Verkaufsstelle zurückgeben,
- an einer offiziellen Sammelstelle abgeben. Fragen Sie hierzu Ihren lokalen Müllentsorger oder unser Service-Center.
- an den Hersteller/Inverkehrbringer zurücksenden. Die Entsorgung Ihrer defekten, eingesendeten Geräte führen wir kostenlos durch.

Nicht betroffen sind den Altgeräten beigefügte Zubehörteile und Hilfsmittel ohne Elektrobestandteile.

Zusätzliche Entsorgungshinweise für

Deutschland: Das Gerät ist bei eingerichteten Sammelstellen, Wertstoffhöfen oder Entsorgungsbetrieben abzugeben. Zudem sind Vertreiber von Elektro- und Elektronikgeräten sowie Vertreiber von Lebensmitteln zur Rücknahme verpflichtet. LIDL bietet Ihnen Rückgabemöglichkeiten direkt in den Filialen und Märkten an. Rückgabe und

Entsorgung sind für Sie kostenfrei.

Beim Kauf eines Neugerätes haben Sie das Recht, ein entsprechendes Altgerät unentgeltlich zurückzugeben.

Zusätzlich haben Sie die Möglichkeit, unabhängig vom Kauf eines Neugerätes, unentgeltlich (bis zu drei) Altgeräte abzugeben, die in keiner Abmessung größer als 25 cm sind.

 Werfen Sie den Akku nicht in den Hausmüll, ins Feuer (Explosionsgefahr) oder ins Wasser. Beschädigte Akkus können der Umwelt und ihrer Gesundheit schaden, wenn giftige Dämpfe oder Flüssigkeiten austreten.

Entsorgen Sie Akkus nach den lokalen Vorschriften. Defekte oder verbrauchte Akkus müssen gemäß Richtlinie

2006/66/EG recycelt werden. Geben Sie Akkus an einer Altbatteriesammelstelle ab, wo sie einer umweltgerechten Wiederverwertung zugeführt werden.

Fragen Sie hierzu Ihren lokalen Müllentsorger oder unser Service-Center. Entsorgen Sie Akkus im entladenen Zustand. Wir empfehlen die Pole mit einem Klebestreifen zum Schutz vor einem Kurzschluss abzudecken. Öffnen Sie den Akku nicht.

- Werfen Sie geschnittenes Gras nicht in die Mülltonne, sondern führen Sie es der Kompostierung zu oder verteilen Sie es als Mulchschicht unter Sträuchern und Bäumen.

Garantie

Sehr geehrte Kundin, sehr geehrter Kunde, Sie erhalten auf dieses Gerät 3 Jahre Garantie ab Kaufdatum.

Im Falle von Mängeln dieses Gerätes stehen Ihnen gegen den Verkäufer des Gerätes

gesetzliche Rechte zu. Diese gesetzlichen Rechte werden durch unsere im Folgenden dargestellte Garantie nicht eingeschränkt.

Garantiebedingungen

Die Garantiefrist beginnt mit dem Kaufdatum. Bitte bewahren Sie den originalen Kassenbon gut auf. Diese Unterlage wird als Nachweis für den Kauf benötigt. Tritt innerhalb von drei Jahren ab dem Kaufdatum dieses Gerätes ein Material- oder Fabrikationsfehler auf, wird das Gerät von uns – nach unserer Wahl – für Sie kostenlos repariert oder ersetzt. Diese Garantieleistung setzt voraus, dass innerhalb der Drei-Jahres-Frist das defekte Gerät und der Kaufbeleg (Kassenbon) vorgelegt und schriftlich kurz beschrieben wird, worin der Mangel besteht und wann er aufgetreten ist.

Wenn der Defekt von unserer Garantie gedeckt ist, erhalten Sie das reparierte oder ein neues Gerät zurück. Mit Reparatur oder Austausch des Gerätes beginnt kein neuer Garantiezeitraum.

Garantiezeit und gesetzliche Mängelansprüche

Die Garantiezeit wird durch die Gewährleistung nicht verlängert. Dies gilt auch für ersetzte und reparierte Teile. Eventuell schon beim Kauf vorhandene Schäden und Mängel müssen sofort nach dem Auspacken gemeldet werden. Nach Ablauf der Garantiezeit anfallende Reparaturen sind kostenpflichtig.

Garantieumfang

Das Gerät wurde nach strengen Qualitätsrichtlinien sorgfältig produziert und vor Anlieferung gewissenhaft geprüft.

Die Garantieleistung gilt für Material- oder Fabrikationsfehler. Diese Garantie erstreckt

sich nicht auf Geräteteile, die normaler Abnutzung ausgesetzt sind und daher als Verschleißteile angesehen werden können (z. B. Messer, Messerschraube) oder für Beschädigungen an zerbrechlichen Teilen (z. B. Schalter).

Diese Garantie verfällt, wenn das Gerät beschädigt, nicht sachgemäß benutzt oder nicht gewartet wurde. Für eine sachgemäße Benutzung des Gerätes sind alle in der Betriebsanleitung aufgeführten Anweisungen genau einzuhalten. Verwendungszwecke und Handlungen, von denen in der Betriebsanleitung abgeraten oder vor denen gewarnt wird, sind unbedingt zu vermeiden.

Das Gerät ist lediglich für den privaten und nicht für den gewerblichen Gebrauch bestimmt. Bei missbräuchlicher und unsachgemäßer Behandlung, Gewaltanwendung und bei Eingriffen, die nicht von unserer autorisierten Service-Niederlassung vorgenommen wurden, erlischt die Garantie.

Abwicklung im Garantiefall

Um eine schnelle Bearbeitung Ihres Anliegens zu gewährleisten, folgen Sie bitte den folgenden Hinweisen:

- Bitte halten Sie für alle Anfragen den Kassenbon und die Identifikationsnummer (IAN 434680_2304) als Nachweis für den Kauf bereit.
- Die Artikelnummer entnehmen Sie bitte dem Typenschild.
- Sollten Funktionsfehler oder sonstige Mängel auftreten, kontaktieren Sie zunächst die nachfolgend benannte Serviceabteilung **telefonisch** oder per **E-Mail**. Sie erhalten dann weitere Informationen über die Abwicklung Ihrer Reklamation.
- Ein als defekt erfasstes Gerät können Sie, nach Rücksprache mit unserem Kundenservice, unter Beifügung des Kaufbelegs (Kassenbons) und der Angabe,

worin der Mangel besteht und wann er aufgetreten ist, für Sie portofrei an die Ihnen mitgeteilte Service-Anschrift übersenden. Um Annahmeprobleme und Zusatzkosten zu vermeiden, benutzen Sie unbedingt nur die Adresse, die Ihnen mitgeteilt wird. Stellen Sie sicher, dass der Versand nicht unfrei, per Sperrgut, Express oder sonstiger Sonderfracht erfolgt. Senden Sie das Gerät bitte inkl. aller beim Kauf mitgelieferten Zubehörteile ein und sorgen Sie für eine ausreichend sichere Transportverpackung.

Reparatur-Service

Sie können Reparaturen, **die nicht der Garantie unterliegen**, gegen Berechnung von unserer Service-Niederlassung durchführen lassen. Sie erstellt Ihnen gerne einen Kostenvoranschlag.

Wir können nur Geräte bearbeiten, die ausreichend verpackt und frankiert eingeschickt wurden.

Achtung: Bitte senden Sie Ihr Gerät gereinigt und mit Hinweis auf den Defekt an unsere Service-Niederlassung.

Nicht angenommen werden unfrei eingeschickte Geräte und Geräte, die per Sperrgut, Express oder mit sonstiger Sonderfracht eingeschickt werden.

Ersatzteile/Zubehör

Ersatzteile und Zubehör erhalten Sie unter www.grizzlytools.shop

Sollten Sie Probleme mit dem Bestellvorgang haben, verwenden Sie bitte das Kontaktformular. Bei weiteren Fragen wenden Sie sich an das „Service-Center“ (siehe Seite 20).

Messer (Messerbezeichnung 183-8A12101).....	91110284
Mulchkit.....	91110282
Kontaktschlüssel.....	91105350
Grasfangkorb.....	91110281

Die Entsorgung Ihrer defekten, eingesendeten Geräte führen wir kostenlos durch.

Service-Center

DE Service Deutschland
Tel.: 0800 54 35 111
E-Mail: grizzly@lidl.de
IAN 434680_2304

AT Service Österreich
Tel.: 0800 447744
E-Mail: grizzly@lidl.at
IAN 434680_2304

CH Service Schweiz
Tel.: 0800 56 44 33
E-Mail: grizzly@lidl.ch
IAN 434680_2304

Importeur

Bitte beachten Sie, dass die folgende Anschrift keine Serviceanschrift ist. Kontaktieren Sie zunächst das oben genannte Service-Center.

Grizzly Tools GmbH & Co. KG
Stockstädter Straße 20
63762 Großostheim
Germany
www.grizzlytools.de

Fehlersuche

Problem	Mögliche Ursache	Fehlerbehebung
Gerät startet nicht	Akku(s) (A 9) entladen	Akku Ladezustand prüfen, Akku aufladen (separate Bedienungsanleitung für Akku und Ladegerät beachten)
	Akku(s) (A 9) nicht eingesetzt	Akku einsetzen (siehe „Akku einsetzen/entnehmen“)
	Entriegelungsknopf (A 16) oder Starthebel (A 17) defekt	Reparatur durch Service-Center
	Motor defekt	
	Gras zu lang	Größere Schnitthöhe einstellen. Durch Drücken des oberen Holms (A 1) die Vorderräder leicht anheben.
Motor setzt aus	Blockierung durch Fremdkörper	Fremdkörper entfernen
Arbeitsergebnis nicht zufriedenstellend oder Motor arbeitet schwer	Schnitthöhe zu niedrig	Größere Schnitthöhe einstellen
	Messer (H 23) stumpf	Messer schleifen lassen oder austauschen
	Messerbereich verstopft	Gerät reinigen
	Messer (H 23) falsch montiert	Messer korrekt einbauen
Messer rotiert nicht	Messer (H 23) durch Gras blockiert	Gras entfernen
	Messerschraube (H 24) locker	Messerschraube festziehen
Abnorme Geräusche, Klappern oder Vibrationen	Messerschraube (H 24) locker	Messerschraube festziehen
	Messer (H 23) beschädigt	Messer austauschen

Contents

Introduction	22	Switching on and off	32
Intended purpose.....	22	Auto/Eco mode	32
General description.....	23	Checking the charge status of the battery	32
Extent of the delivery	23	Working with the device	33
Function description.....	23	Difference between moving and mulching lawns.....	33
Overview.....	23	Cleaning/maintenance	33
Technical specifications.....	24	General cleaning and maintenance work	33
Charging time	24	Replacing blades	34
Symbols and icons	25	Storage.....	34
Safety information	26	Disposal/environmental protection	34
General notes on safety	26	Spare Parts/Accessories	35
Assembly.....	30	Guarantee	36
Mounting the lower bar	30	Repair Service.....	37
Mounting the upper bar	30	Service-Center.....	37
Mounting the grass collection box	30	Importer	37
Mulch kit.....	30	Trouble Shooting.....	38
Operation	30	Translation of the original EC declaration of conformity	197
Mounting/removing the grass collection box	31	Exploded drawing	208
Emptying the grass collection box	31		
Filling level indicator	31		
Setting the cutting height	31		
Inserting/removing the rechargeable battery.....	31		

Introduction

Congratulations on the purchase of your new device. With it, you have chosen a high quality product. During production, this equipment has been checked for quality and subjected to a final inspection. The functionality of your equipment is therefore guaranteed.



The operating instructions constitute part of this product. They contain important information on safety, use and disposal. Before using the product, familiarise yourself with all of the operating and safety instructions. Use the product only as de-

scribed and for the applications specified. Keep this manual safely and in the event that the product is passed on, hand over all documents to the third party.

Intended purpose

This device is intended only for cutting lawns and grassed areas in residential applications.

The device is intended to be used by do-it-yourselfers. It was not designed for heavy commercial use. Commercial use will invalidate the guarantee.

Any other use that is not expressly per-

mitted in these instructions may result in damage to the device and pose a serious hazard to the user. The device is intended for use by adults. Children and people who are not familiar with these operating instructions may not use the device. The use of the device in the rain or a damp environment is prohibited.

The manufacturer is not liable for damage caused by improper use or incorrect operation.

The device is part of the (Parkside) X 20 V TEAM series and can be operated using (Parkside) X 20 V TEAM series batteries. The batteries may only be charged using chargers from the (Parkside) X 20 V TEAM series.

General description

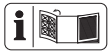

See the front fold-out pages for illustrations.

Extent of the delivery

Carefully remove the equipment from the packaging and check whether the following parts are complete:

- Cordless lawnmower and upper bar
- Lower bar
- Grass collection box
- Handle for grass collection box
- 2 x cable holders
- 2 wing nuts with washers and screws for fastening the upper bar
- 2 x wing screw with washers and attachment for fastening the lower bar
- Mulch kit
- Translation of the original instructions for use



Battery and charger are not included.

Dispose of the packaging material correctly.

Function description

The cordless lawnmower has a cutting tool, which turns parallel to the cutting level. It is equipped with a high performance electric motor, robust plastic housing, safety switch, collision guard, and grass box. Additionally, the equipment is height adjustable to seven levels and has smooth-running wheels.

For the function of the operating parts, please refer to the descriptions below.

Overview



- 1 Upper bar
- 2 Wing nut for fastening the upper bar
- 3 Lower bar
- 4 Impact protection
- 5 Wing nut for fastening the lower bar
- 6 Carrying handle
- 7 Lever for cutting height adjustment
- 8 Cover
- 9 Rechargeable batteries
- 9a Release button on rechargeable battery
- 10 Ignition key
- 11 Wheels
- 12 Appliance housing
- 13 Grass collection box
- 14 Cable holder
- 15 Machine cable
- 16 Release button
- 17 Start handle
- 18 Mulch kit
- 18a Bracket on mulch kit
- 19 Double charger



- 2a Washers
- 2b Screws

- D** 13a Plastic tabs
- 13b Grass collection box rods
- 13c Handle
- 13d Auxiliary handle

- G** 20 Switch button
- 21 LED display
- 22 Battery charge level indicator

- H** 23 Blade
- 24 Blade bolt
- 25 Motor spindle
- E** 26 Level indicator

Technical specifications

40V Cordless

Lawn Mower PRMA 40-Li C1

- Motor voltage U..... 40 V $\overline{=}$; (2x 20V)
- Motor current I..... 16 A
- Idle speed n_1 2900 min⁻¹
- Idle speed n_2 3300 min⁻¹
- Cutting circle 400 mm
- Cut height.. 25/30/38/45/55/65/75 mm
- Protection class III
- Protection type IPX1
- Weight
 - (with batteries, 4 Ah)..... 13.2 kg
 - (without battery and charger)..... 12 kg
- Grass collection box volume 50 l
- Sound pressure level
 - (L_{pA})..... 80.8 dB; K_{pA} = 3 dB
- Sound power level (L_{WA})
 - measured..... 91.0 dB; K_{WA} = 2.05 dB
 - guaranteed 95 dB
- Vibration (a_h) on the upper bar
 - right 1.97 m/s²; K =1.5 m/s²
 - left 1.90 m/s²; K =1.5 m/s²
- Temperature..... max. 50 °C
- Charging process..... 4 - 40 °C
- Operation -20 - 50 °C
- Storage..... 0 - 45 °C

For use with smart batteries
 (Smart PAPS 204 A1/Smart PAPS 208 A1)
 Operating frequency/
 Frequency band.... 2400 - 2483.5 MHz
 Max. transmission power ≤ 20 dBm

Noise and vibration values have been determined according to the standards and regulations mentioned in the declaration of conformity.

The stated vibration emission value was measured in accordance with a standard testing procedure and may be used to compare one power tool to another.
 The stated vibration emission value may also be used for a preliminary exposure assessment.



Warning: The vibration emission value may differ during actual use of the power tool from the stated value depending on the manner in which the power tool is used.
 Try to keep the exposure to vibrations as low as possible. Examples of measures to reduce vibration exposure are the wearing of gloves when using the tool and limiting the working hours. For this purpose all parts of the operating cycle have to be considered (for example, times when the electric tool is switched off and times when it is switched on but running without any load).

Charging time

The device is part of the (Parkside) X 20 V TEAM series and can be operated with batteries of the (Parkside) X 20 V TEAM series. Batteries of the (Parkside) X 20 V TEAM series may only be charged using chargers of the (Parkside) X 20 V TEAM series.

We recommend that you operate this appliance with the following batteries only:
 PAP 20 A1, PAP 20 A2, PAP 20 A3,
 PAP 20 B1, PAP 20 B3,
 Smart PAPS 204 A1, Smart PAPS 208 A1
 We recommend charging these batteries with the following chargers:
 PLG 20 A1, PLG 20 A2, PLG 20 A3,
 PLG 20 A4, PLG 20 C1, PLG 20 C3,
 PDSLГ 20 A1, Smart PLGS 2012 A1



The charging time is influenced by factors such as the temperature of the environment and the battery, as well as the mains voltage applied, and may therefore deviate from the specified values.

Charging time (min)	PAP 20 A1 PAP 20 A2 PAP 20 B1	PAP 20 A3 PAP 20 B3 Smart PAPS 204 A1	Smart PAPS 208 A1
PLG 20 A1 PLG 20 A4 PLG 20 C1	60	120	240
PLG 20 C2	45	80	165
PLG 20 A2 PLG 20 A3 PLG 20 C3 PDSLГ 20 A1 PDSLГ 20 B1	35	60	120
PLG 201 A1	135	250	500
Smart PLGS 2012 A1	35	45	50

Symbols and icons

Symbols on the equipment:

- Caution!
- Risk of electric shock!
- Read the operating instructions carefully.
- Risk of injury from parts being thrown up.
- Keep nearby people away from the appliance.



Caution – sharp cutting blade! Keep feet and hands away. Risk of injury!



Caution! The lawnmower blade continues to run after switching off.



Switch off the motor and remove the ignition key before carrying out adjustments or cleaning work.



Wear ear and eye protection.



Do not expose the unit to rain.



Noise level specification
 L_{WA} in dB.



Do not dispose of electrical
equipment in domestic waste.



Cutting circle



Battery charge level indicator and
switch button on the bow-type
handle.



Position of lower bar



Increments for the lower bar

Filling level indicator on the grass collection box

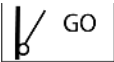

Filling level indicator open:
Grass box empty.



Filling level indicator closed:
Grass box full.

Symbols in the manual:



Warning symbols with information
on damage and injury prevention.



Instruction symbols with information
on preventing damage.



Help symbols with information on
improving tool handling.



Read the operating instructions
carefully.



Wear protective gloves.

Safety information

This section describes the basic safety
rules when working with the device.

General notes on safety



IMPORTANT
READ THE OPERATING IN-
STRUCTIONS CAREFULLY.
STORE THE OPERATING
INSTRUCTIONS FOR LATER
REFERRAL.



This equipment may cause
serious injury in the case of
improper use. In order to
avoid injury to people and
damage to property, the fol-
lowing safety information
must be observed and users
must familiarise themselves
with all operating parts.

- Read the operating instructions
carefully.
- This device must not be used by
children. Children must be su-
pervised to ensure that they do
not play with the device. Clean-
ing and maintenance must not
be carried out by children.
- This device can be used by indi-
viduals with reduced physical,
sensory or mental abilities or a
lack of experience and knowl-
edge if they are supervised or
have been instructed in the safe
use of the device and under-
stand the resulting hazards.

Preparation:

- Never allow children or other people who are unfamiliar with the operating instructions to use the device. Local regulations may specify the minimum age of the operator.
- The device must never be used if people – especially children – or pets are nearby. Children must never play with the device.
- The operator or user is responsible for any accidents or personal injury and/or material damage to third parties or their property.
- Check the terrain on which the device will be used and remove any stones, sticks, wires or other foreign objects which may be drawn into the device and ejected.
- Wear suitable work clothing, such as solid shoes with non-slip soles as well as long, robust trousers. Never use the device barefooted or wearing open sandals. Avoid wearing loose clothing with hanging laces or belts.
- Before use, always perform a visual inspection to check whether the cutting blades, fastening bolts and the whole cutting unit are worn out or damaged. Do not use the device if its safety equipment (e.g. impact protection or grass collection box), parts of the cutting unit or bolts are missing, worn or damaged. Damaged or worn cutting blades and fastening bolts must only be replaced as a set to prevent imbalance.
- Take care when using devices with several cutting tools since the

movement of one blade can lead to rotation of the other blades.

- Only use spare parts and accessories which are supplied and recommended by the manufacturer. Using externally produced parts results in the immediate loss of the warranty claim.
- Worn or damaged information signs must be replaced.

Working with the Equipment:



Do not place feet or hands near or under rotating parts when working. Risk of injury!

- Switch the motor on as directed and only if your feet are a safe distance away from the cutting tools.
- Do not use the device in the rain, poor weather, damp environments or on wet lawn. Only work in daylight or where there is sufficient illumination.
- If you are tired or lacking in concentration or have consumed alcohol or tablets, do not work with the device. Always have a break on time. Work using common sense.
- Always ensure secure positioning, particularly on slopes, when working. Always move crosswise across slopes, never up or down. Take special care when changing the direction of travel on slopes. Do not work on overly steep slopes.
- Only operate the device at walking speed. Take special care when turning the device around, pulling it towards you or going backwards.

- Turn the device on with care in accordance with these operating instructions. Ensure your feet are at a sufficient distance from the rotating blades.
- Do not tilt the device when starting it up, unless this is required when starting up in long grass. In such an event, tilt the device by pushing down on the grip handle in such a way that the front wheels of the device raise slightly. Always check that both hands are in the working position before placing the device again on the ground.
- Never work without the grass collection box or impact protection. Always keep away from the ejector opening.
- Do not start the motor when standing in front of the discharge chute.



Caution! Danger! The blade continues to run after switching off. There is a risk of injury.

- The device must not be lifted or transported while the motor is running. Turn the device off if it needs to be tilted for transport, if surfaces other than lawn need to be traversed, and while the device is being brought to and from the mowing terrain.
- Always keep the grass ejector opening clean and free of debris. Only remove cut material when the device is at a standstill.
- Never leave the device unattended at the workplace.
- Do not work with a damaged or incomplete device or one which has been converted without the permission of the manufacturer. Never use the device if the protection equipment or shielding are damaged, or if the safety equipment (deflector and/or grass collection equipment) is missing.
- Do not overload your device. Only work within the power range indicated and do not modify the controller settings on the motor. Do not use low-performance machines for heavy work. Do not use the device for purposes for which it is not intended.
- Do not use the appliance near flammable liquids or gases. There is a risk of fire or explosion if this advice is not heeded.
- Switch the device off, remove the safety key and take out the battery. Make sure that all movable parts are stationary:
 - whenever you leave the apparatus unattended and when it is not being used,
 - before removing obstructions or loosening blockages from the discharge chute,
 - before checking or cleaning the apparatus or performing any work on it,
 - if a foreign object has been hit by the device. Check for damage to the apparatus and carry out the necessary repairs before switching it on again and working with it,
- If the apparatus starts to vibrate excessively, an immediate check is required.

- Make sure that all nuts, bolts and screws are properly tightened.
- Inspect the apparatus for any damage.
- Have any necessary repairs carried out on damaged parts.
- Do not bring your feet or hands into the vicinity of rotating parts (or beneath them). Never stand in front of the grass ejector opening.
- When starting or turning the motor on, the lawnmower must not be tilted, unless it is required to lift the lawnmower in the process. In this event, tilt it only as far as absolutely necessary and lift it only on the side facing away from the user.
- Handle your device with care. Keep the tools sharpened and clean in order to be able to work better and safer. Follow the maintenance instructions.
- Wear safety gloves when replacing the cutting equipment.
- Check the grass collection unit regularly for wear and tear and deformation. Replace worn or damaged parts in the interests of safety. When setting up the blades, take care that your fingers do not become caught between the rotating blades and stationary parts of the machine.
- Ensure that only replacement cutting tools approved by the manufacturer are used.
- **Do not use any accessories that are not recommended by PARKSIDE.** This can result in electric shock or fire.

Maintenance and Storage:

- Give the motor time to cool off before you store the device in an enclosed space.
- During maintenance of the cutting blades, be aware of the fact that even if the power supply is switched off, the cutting blades can be set into motion.
- Make sure that all nuts, bolts and screws are properly tightened, and that the device is in safe working order.
- Do not try to repair the device by yourself unless you have professional training. All work not specified in these operating instructions may only be carried out by customer service centres authorised by us.
- Store the device in a dry place and out of reach of children.

Electrical Safety:

- The plug of the charger must fit into the socket. The plug must not be modified in any way. Do not use any adapter plugs together with electric tools that have a protective earth. Unmodified plugs and matching sockets reduce the risk of electric shock.
- Avoid body contact with earthed surfaces such as pipes, radiators, cookers and refrigerators. There is an increased risk of electric shock if your body is earthed.
- Do not expose electric tools to rain or wet conditions. The penetration of water into an electric

tool increases the risk of electric shock.



Observe the safety information and notes on charging and proper use as shown in the instruction manual for your battery and charger from the (Parkside) X 20 V Team series. A detailed description of the charging process and further information can be found in the separate operating instructions.

Assembly

- Only carry out work that you know you are capable of.
- If in doubt, consult an expert or our service centre directly.

B Mounting the lower bar

1. Slide the attachment (3a) onto the lower bar (3). The hole in the lower bar (3) must match the hole in the attachment (3a).
2. Place the lower bar (3) on the device housing (12).
Three positions are possible.
3. Fasten the lower bar (3) by tightening the wing screw (5) clockwise with the washer.
4. Repeat the procedure for the second lower bar (3).

C Mounting the upper bar

1. Fasten the upper bar (1) with the enclosed screws (2b), washers (2a) and upper wing nuts (2) on the right and left of the lower bar (3). The release

button (16) must be located on the right in the mowing direction.

2. Turn the wing nuts (2) clockwise to fasten.
3. **Clipping in the cable holders:**
Clip in the cable holders (14) on the upper (1) and bottom handle (3) and use them to fix the device cable (15) in position.



Release the wing nuts (2+5) and fold the upper bar (1) and lower bar (3) together so that the device takes up less space. The machine cable must not be jammed when you do this.

D Mounting the grass collection box

1. Clip the handle (13c) of the grass collection box (13) into the upper side of the grass collection box (13).
2. Place the plastic tabs (13a) of the grass collection box (13) over the grass collection box rods (13b).

J Mulch kit

Attaching the mulch kit

1. Remove the grass collection box, if used.
2. Lift the impact protection (4).
3. Slide the mulch kit (18) into place. The bracket (18a) snaps into place.

Removing the mulch kit

4. Lift the impact protection (4).
5. Push in the bracket (18a) on the mulch kit and remove the mulch kit (18).

Operation



The device must only be adjusted when the motor is switched off and the blade is stationary. There is a risk of personal injury.



Switch off the apparatus, remove the ignition key (A 10) and wait for the blades to come to a standstill.

E Mounting/removing the grass collection box

Mounting the grass collection box

1. Hold the grass collection box at the handle (13c).
2. To mount the grass collection box (13), lift the impact protection (4).
3. Suspend the grass collection box (13) from both receptors.
4. Fold the impact protection (4) over the grass collection box (13). This will hold the grass collection box in the correct position.

Removing the grass collection box

5. Lift the impact protection (4).
6. Unmount the grass collection box (13).
7. Fold the impact protection (4) back over the device housing (12).



Work may not be carried out using the device without the impact protection or grass collection box. There is a risk of injury.

D Emptying the grass collection box

1. Remove the grass collection box.
2. Hold the grass collection box at the handle (13c).
3. Tip the grass collection box using the auxiliary handle (13d).
4. Pour the cut grass into a suitable container.

Filling level indicator

A level indicator (E 26) is attached above the grass collection box (E 13).



Filling level indicator open:
Grass collection box empty.



Filling level indicator closed:
Grass collection box filled.

F Setting the cutting height

The apparatus has 7 positions for adjusting the cutting height:

- 25/30/38 mm - low cutting height
- 45/55 mm - medium cutting height
- 65/75 mm - large cutting height

1. Hold the carrying handle (A 6) and lift the device or push the device down.
2. Grip the lever (7) for adjusting the cutting height and move it past the ratchet mechanism to the desired cutting height.

The correct cutting height is between 25 and 45 mm for an ornamental lawn and about 45 - 65 mm for a utility lawn.



A high cutting height should be selected for the first mowing of the season.

I Inserting/removing the rechargeable battery



Switch off the apparatus, remove the ignition key (A 10) and wait for the blades to come to a standstill.

1. To remove the battery (9) from the device, press the release button (9a) on the battery and pull the battery out.

- To insert the batteries (9), push the batteries along the guide rail into the device. You will hear them click into place.

Switching on and off

- i** The cordless lawnmower may only be used with two batteries of the (Parkside) X 20 V Team series.
- I**
 - Place the apparatus on a level surface.
 - Lift the cover (**A** 8) on the device housing and insert the charged batteries (9) along the guides into the device. You will hear them click into place.
 - Insert the ignition key (10) in the corresponding opening next to the rechargeable battery (9). The ignition key can only be inserted in one position. Take note of the guide groove on the opening next to the battery and on the ignition key (10) (see small image **I**).
 - Before switching the apparatus on, make sure that it is not touching any objects.
- G**
 - To switch the device on, press the release button (16) and hold it down while pulling the start handle (17). Let go of the release button.
 - To switch the apparatus off, let go of the starting lever (17).
- i** Due to the intelligent energy management system, the motor starts after a delay.



After switching off the equipment, the blade continues to turn for several seconds. Do not touch the moving blade. There is a risk of injury.

G Auto/Eco mode

The cordless lawnmower automatically launches in the last mode used when turned on. Pressing the switch button (20) lets you switch between Auto, Eco and Turbo mode. The LED display (21) lights up to show you which mode the cordless lawn mower is in.

- Auto mode:** The cordless lawn mower adjusts the motor speed in accordance with the load.
- Eco mode:** The cordless lawn mower runs at the lowest speed for maximum battery life.
- Turbo mode:** The cordless lawn mower starts at high speed. If the resistance is too low, the motor speed is adjusted.

Checking the charge status of the battery

The charge level indicator (**G** 22) signals the charge level of the batteries (**A** 9) during operation or when you press the switch button (**G** 20).

The charge level of the battery is indicated by illumination of the corresponding LED lights.

3 LEDs illuminated (red, orange and green):
Battery charged

2 LEDs illuminated (red and orange):
Battery partially charged

1 LED illuminated (red):
Battery needs to be charged

Working with the device

 Observe noise protection rules and other local regulations.

Regular mowing stimulates the grass to an increased leaf formation, while at the same time killing weeds. Therefore, the lawn becomes denser after each mowing process, resulting in an evenly loadable lawn. The first cut takes place roughly in April when the grass is about 70 - 80 mm high. During the main growing season, the lawn is mowed at least once a week.

- Move the device at walking speed and in lines which should be as straight as possible. For a flawless mowing result, the lines should always overlap by a few centimetres.
- Adjust the cutting height so that the device is not overloaded. If this not done, the motor may become damaged.
- Always move across slopes crosswise. Take special care when going backwards and pulling the device.
- Clean the device after each use, as described in the section "Cleaning/storage".

 **After switching off the equipment, the blade continues to turn for several seconds. Do not touch the moving blade. There is a risk of injury.**

Difference between moving and mulching lawns

When using the mulch kit (18), the grass clippings are not captured in a collection box but are instead shredded and spread

across the lawn. The nutrients contained in the clippings are thus left to be broken down by soil organisms and form a nutrient cycle. Mulched lawns therefore need to be fertilised much less frequently.

As a basic rule, the lawn has to be mowed relatively often so that only small amounts of mulch remain on the lawn. It is therefore best to mulch the lawn at least once a week and to adjust the mower so that only about 40% of the total height of the lawn is left as mulch. If the mulch remains visible on the lawn (for example when cutting the lawn for the first time of the year or during strong growth), the grass collection box (13) should be used.

Cleaning/maintenance



Have any work that is not described in these operating instructions performed by an authorised customer service centre. Only use original parts.



Wear gloves when handling the blade.



Switch off the apparatus, remove the ignition key (A 10) and wait for the blades to come to a standstill.

General cleaning and maintenance work



Never spray down the device with water. There is a risk of electric shock.

- Always keep the device clean. Use a brush or cloth for cleaning, but do not use any cleaning agents or solvents.

- After mowing, remove any plant remains that have become stuck to the wheels, ventilation opening, ejector opening and blade area using a piece of wood or plastic. Do not use any hard or sharp objects as these could damage the device.
- Check the device before each use for obvious defects such as loose, worn or damaged parts. Ensure that all nuts, bolts and screws are firmly in place.
- Check the covers and protective devices for damage and correct fit. Replace these if necessary.

H Replacing blades

If the blade is blunt, it can be re-sharpened by a specialist company. If the blade is damaged or unbalanced, it must be replaced.

1. Turn the machine over.
2. Use firm gloves and keep hold of the blade (23). Use a spanner (SW14) to turn the blade bolt (24) counter-clockwise from the motor spindle (25).
3. Reassemble the new blade (23) in reverse order. Make sure that the blade (23) is positioned correctly (see illustration H) and that the blade bolt (24) is tightened.

K Storage

Release the wing nuts (2+5) and fold the upper bar (1) and lower bar (3) together so that the device takes up less space. The machine cable must not be jammed when you do this.

- Store the device in a dry place out of reach of children.
- Give the motor time to cool off before you store the device in an enclosed space.

- Remove the rechargeable battery before storing the device for a long period of time (e.g. winter storage).
- The storage temperature for the rechargeable battery and the device is between 0°C and 45°C. Avoid extreme cold or heat during storage to ensure the battery output is not adversely affected.

We are not liable for damage cause by our devices if this is caused by improper repair, the use of non-original parts or incorrect use.

Disposal/environmental protection

Remove the rechargeable battery before disposing of the device. The device, accessories and packaging should be properly recycled.



Electrical devices do not belong in domestic waste.

Directive 2012/19/EU on waste electrical and electronic equipment: Consumers are legally obliged to recycle electrical and electronic equipment in an environmentally sound manner at the end of its life. In this way, environmentally friendly and resource-saving recycling is ensured.

Depending on the implementation in national law, you may have the following options:

- Return to a shop,
 - Hand over to an official collection point,
 - Return to the manufacturer/distributor.
- This does not affect accessories enclosed with the old devices or tools without any electrical components.



Do not throw batteries into domestic waste, fire (risk of explosion) or water. Damaged batteries can harm the environment and your health if poisonous fumes or liquids escape.

Spare Parts/Accessories

Spare parts and accessories can be obtained at www.grizzlytools.shop

Dispose of the batteries according to local standards. Defective or used batteries must be recycled in accordance with Directive 2006/66/EC. Hand in the batteries at a used battery collection point where they are recycled in an environmentally friendly manner. For more information, please contact your local waste management provider or our service centre.

Dispose of batteries in a discharged state. We recommend covering the contacts with an adhesive strip to protect against short circuits. Do not open the battery.

- Do not throw cut grass into the rubbish bin; instead, take it for composting or spread it as a mulch below shrubs and trees.

If you have issues ordering, please use the contact form. If you have any other questions, contact the "Service-Center" (see page 37).

Blade (Blade designation 183-8A12101).....	91110284
Mulch kit.....	91110282
Ignition key	91105350
Grass collection box.....	91110281

Guarantee

Dear Customer,
This equipment is provided with a 3-year guarantee from the date of purchase. In case of defects, you have statutory rights against the seller of the product. These statutory rights are not restricted by our guarantee presented below.

Terms of Guarantee

The term of the guarantee begins on the date of purchase. Please retain the original receipt. This document is required as proof of purchase.

If a material or manufacturing defect occurs within three years of the date of purchase of this product, we will repair or replace – at our choice – the product for you free of charge. This guarantee requires the defective equipment and proof of purchase to be presented within the three-year period with a brief written description of what constitutes the defect and when it occurred.

If the defect is covered by our guarantee, you will receive either the repaired product or a new product. No new guarantee period begins on repair or replacement of the product.

Guarantee Period and Statutory Claims for Defects

The guarantee period is not extended by the guarantee service. This also applies for replaced or repaired parts. Any damages and defects already present at the time of purchase must be reported immediately after unpacking. Repairs arising after expiry of the guarantee period are chargeable.

Guarantee Cover

The equipment has been carefully produced in accordance with strict quality guidelines and conscientiously checked prior to delivery.

The guarantee applies for all material and manufacturing defects. This guarantee does not extend to cover product parts that are subject to normal wear and may therefore be considered as wearing parts (e.g. blade, blade bolt) or to cover damage to breakable parts (e.g. switch).

This guarantee shall be invalid if the product has been damaged, used incorrectly or not maintained. Precise adherence to all of the instructions specified in the operating manual is required for proper use of the product. Intended uses and actions against which the operating manual advises or warns must be categorically avoided.

The product is designed only for private and not commercial use. The guarantee will be invalidated in case of misuse or improper handling, use of force, or interventions not undertaken by our authorised service branch.

Processing in Case of Guarantee

To ensure quick handling of you issue, please follow the following directions:

- Please have the receipt and item number (IAN 434680_2304) ready as proof of purchase for all enquiries.
- Please find the item number on the rating plate.
- Should functional errors or other defects occur, please initially contact the service department specified below by **telephone** or by **e-mail**. You will then receive further information on the processing of your complaint.
- After consultation with our customer service, a product recorded as defective

can be sent postage paid to the service address communicated to you, with the proof of purchase (receipt) and specification of what constitutes the defect and when it occurred. In order to avoid acceptance problems and additional costs, please be sure to use only the address communicated to you. Ensure that the consignment is not sent carriage forward or by bulky goods, express or other special freight. Please send the equipment inc. all accessories supplied at the time of purchase and ensure adequate, safe transport packaging.

Repair Service

For a charge, **repairs not covered by the guarantee** can be carried out by our service branch, which will be happy to issue a cost estimate for you.

We can handle only equipment that has been sent with adequate packaging and postage.

Attention: Please send your equipment to our service branch in clean condition and with an indication of the defect.

Equipment sent carriage forward or by bulky goods, express or other special freight will not be accepted.

We will dispose of your defective devices free of charge when you send them to us.

Service-Center

GB Service Great Britain
Tel.: 0800 4047 657
E-Mail: grizzly@lidl.co.uk
IAN 434680_2304

MT Service Malta
Tel.: 800 622 30
E-Mail: grizzly@lidl.com.mt
IAN 434680_2304

Importer

Please note that the following address is not a service address. Please initially contact the service centre specified above.

Grizzly Tools GmbH & Co. KG
Stockstädter Straße 20
63762 Großostheim
GERMANY
www.grizzlytools.de

Trouble Shooting

Problem	Possible Cause	Fault Fixing
Appliance doesn't start	Rechargeable battery (A 9) discharged	Check the charge status, charge rechargeable battery (observe the separate operating instructions for the battery and charger)
	Rechargeable battery (A 9) not inserted	Insert rechargeable battery (observe the separate operating instructions for the battery and charger)
	Defective release button (A 16) or start lever (A 17)	Repair by customer services
	Defective motor	
	Grass too long	Set a greater cut height. Lift the front wheels slightly by pressing down on the bow-type handle (A 1).
Motor stops	Blockage by foreign object	Remove the foreign object
Result unsatisfactory or motor labours	Cut height too low	Set a higher cut height
	Blade (H 23) blunt	Have the blade sharpened or replace it
	Blade area blocked	Clean the equipment
	Blade (H 23) assembled incorrectly	Install the blade correctly
Blade fails to turn	Blade (H 23) blocked by grass	Remove the grass
	Blade screw (H 24) loose	Tighten the blade screw
Strange noises, rattling or vibrations	Blade screw (H 24) loose	Tighten the blade screw
	Blade (H 23) damaged	Replace the blade

Sommaire

Introduction	39
Fins d'utilisation.....	39
Description générale	40
Volume de la livraison	40
Description fonctionnelle	40
Aperçu	40
Données techniques	41
Temps de charge.....	42
Symboles et pictogrammes	42
Consignes de sécurité.....	43
Consignes générales de sécurité	43
Montage	47
Montage du longeron inférieur	47
Montage du longeron supérieur	48
Monter le bac à herbe.....	48
Kit de paillage.....	48
Utilisation	48
Accrocher/retirer le bac à herbe.....	48
Vider le bac à herbe	49
Indicateur de niveau.....	49
Régler la hauteur de coupe	49
Insérer/retirer la batterie	49
Mise en marche et arrêt	49
Mode Auto/Éco.....	50
Contrôler l'état de charge de la batterie	50
Travailler avec l'appareil.....	50
Différence entre tonte et paillage de la pelouse.....	51
Nettoyage/Entretien.....	51
Principaux travaux de nettoyage et d'entretien.....	51
Remplacer la lame	52
Stockage.....	52
Élimination/Protection de l'environnement	52
Pièces de rechange/Accessoires..	53
Garantie - Belgique.....	56
Service Réparations	57
Service-Center	57
Importateur	57
Recherche des pannes.....	58
Traduction de la déclaration de conformité CE originale	198
Vue éclatée	208

Introduction

Toutes nos félicitations pour l'achat de votre nouvel appareil. Vous avez ainsi choisi un produit de qualité supérieure. La qualité de l'appareil a été vérifiée pendant la production et il a été soumis à un contrôle final. Le fonctionnement de votre appareil est donc ainsi garanti.



La notice d'utilisation fait partie de ce produit. Elle contient des instructions importantes pour la sécurité, l'utilisation et l'élimination des déchets. Avant d'utiliser ce produit, lisez attentivement les consignes d'emploi et de sécurité. N'utilisez le produit que tel que décrit et uniquement pour les do-

maines d'emploi indiqués. Conservez cette notice et remettez-la avec tous les documents si vous cédez le produit à un tiers.

Fins d'utilisation

L'appareil est uniquement destiné à tondre les pelouses et l'herbe en milieu domestique. L'appareil est destiné à être utilisé dans le domaine du bricolage. Il n'a pas été conçu pour une utilisation professionnelle constante. Toute utilisation industrielle met fin à la garantie. Toute autre utilisation qui n'est pas expressément préconisée dans cette notice d'emploi peut entraîner des dommages à

l'appareil et constituer un sérieux danger pour l'utilisateur. L'appareil est destiné à être utilisé par des adultes. L'utilisation de cet appareil est interdite aux enfants et aux personnes qui ne se sont pas familiarisés avec le contenu de ce mode d'emploi. L'utilisation de l'appareil est interdite sous la pluie ou dans un environnement humide. Le fabricant ne peut être tenu pour responsable des dommages causés par une utilisation inappropriée ou par une manipulation incorrecte.

L'appareil fait partie de la gamme (Parkside) X 20 V TEAM et peut être utilisé avec les batteries de la gamme (Parkside) X 20 V TEAM. Les batteries doivent être chargées uniquement avec des chargeurs appartenant à la gamme (Parkside) X 20 V TEAM.

Description générale

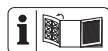

Vous trouverez les images correspondantes à l'arrière et à l'avant de ce document, sur la couverture.

Volume de la livraison

Retirez l'appareil prudemment de l'emballage et vérifiez si les parties suivantes sont complètes :

- Tondeuse sans fil et longeron supérieur
- Longeron inférieur
- Bac à herbe
- Poignée du bac à herbe
- 2 x dispositifs de retenue du câble
- 2 x écrous à ailettes avec rondelles de serrage et vis pour la fixation du longeron supérieur
- 2 x vis à oreilles avec rondelles et embout pour la fixation du longeron inférieur
- Kit de paillage
- Traduction de la notice d'utilisation originale



La batterie et le chargeur ne sont pas inclus.

Evacuez le matériel d'emballage comme il se doit.

Description fonctionnelle

La tondeuse sans fil possède un outil de coupe qui tourne parallèlement au plan de coupe. Elle est équipée d'un moteur électrique puissant, d'un robuste boîtier en matière plastique, d'un interrupteur de sécurité, d'une chicane et d'un interrupteur de sécurité. L'appareil a 7 positions de réglage en hauteur et des roues maniables. Pour savoir quelles fonctions remplissent les éléments de commande, veuillez vous reporter aux descriptions suivantes.

Aperçu



- 1 Longeron supérieur
- 2 Écrou papillon pour fixer le longeron supérieur
- 3 Longeron inférieur
- 4 Chicane
- 5 Écrou papillon pour fixer le longeron inférieur
- 6 Poignée de transport
- 7 Levier de réglage de la hauteur de coupe
- 8 Cache
- 9 Batteries
- 9a Touche de déverrouillage sur la batterie
- 10 Clé de contact
- 11 Roues
- 12 Carter de l'appareil
- 13 Bac à herbe
- 14 Dispositif de retenue du câble
- 15 Câble de l'appareil
- 16 Bouton de déverrouillage
- 17 Levier de démarrage

- 18 Kit de paillage
- 18a Arceau sur le kit de paillage
- 19 Chargeur double

- C**
- 2a Rondelles
 - 2b Vis

- D**
- 13a Languettes en plastique
 - 13b Armature du bac à herbe
 - 13c Poignée
 - 13d Poignée supplémentaire

- G**
- 20 Bouton-poussoir
 - 21 Affichage LCD
 - 22 Affichage de l'état de charge de la batterie

- H**
- 23 Lame
 - 24 Vis de lame

- E**
- 25 Broche de moteur
 - 26 Indicateur de niveau

Données techniques

Tondeuse sans fil 40V PRMA 40-Li C1

Tension moteur 40 V \equiv (2x 20 V)

Courant moteur I 16 A

Régime de ralenti n₁ 2900 min⁻¹

Régime de ralenti n₂ 3300 min⁻¹

Largeur de coupe 400 mm

Hauteur de coupe .. 7 positions de réglage
25/30/38/45/55/65/75 mm

Classe de protection III

Type de protection IPX1

Poids
(avec batteries, 4 Ah) 13,2 kg
(sans batterie ni chargeur) 12 kg

Volume du bac à herbe 50 l

Niveau de pression acoustique
(L_{PA}) 80,8 dB; K_{PA} = 3 dB

Niveau de puissance acoustique (L_{WA})
mesuré 91,0 dB; K_{WA} = 2,05 dB
garanti 95 dB

Vibration (a_h) sur la longeron supérieur
droit 1,97 m/s²; K = 1,5 m/s²
gauche 1,90 m/s²; K = 1,5 m/s²

Température max. 50 °C

Processus de charge 4 - 40 °C

Fonctionnement -20 - 50 °C

Rangement 0 - 45 °C

en cas d'utilisation avec des batteries intelligentes (Smart PAPS 204 A1/ Smart PAPS 208 A1)

Fréquence de travail/bande de fréquence 2400 - 2483,5 MHz

Puissance d'émission max. ≤ 20 dBm

Les valeurs sonores et des vibrations ont été déterminées selon les normes et réglementations citées dans la déclaration de conformité.

La valeur d'émission des vibrations a été calculée selon une méthode d'essai standardisée et peut être utilisée comme moyen de comparaison entre un outil électrique et un autre.

La valeur d'émission des vibrations peut aussi être utilisée comme moyen d'estimation de l'exposition.



Avertissement :

L'émission de vibration au cours de l'utilisation réelle de l'outil électrique peut différer de la valeur totale déclarée, selon les méthodes d'utilisation de l'outil.

Essayez de maintenir aussi faible que possible la contrainte que constituent les vibrations. Mesures à titre d'exemple pour réduire la contrainte que constituent les vibrations : porter des gants lors de l'utilisation de l'outil et limiter le temps de travail. Il faut à ce titre tenir compte de toutes les parties du cycle d'exploitation (par exemple les temps au cours desquels l'outil électroportatif est éteint, et ceux au cours desquels il est certes allumé mais fonctionne hors charge).

Temps de charge

L'appareil fait partie de la gamme (Parkside) X 20 V TEAM et peut être utilisé avec les batteries de la gamme (Parkside) X 20 V TEAM. Les batteries de la gamme (Parkside) X 20 V TEAM doivent être chargées uniquement avec des chargeurs appartenant à la gamme (Parkside) X 20 V TEAM.

Nous vous recommandons de faire fonctionner cet appareil exclusivement avec les batteries suivantes :

PAP 20 A1, PAP 20 A2, PAP 20 A3, PAP 20 B1, PAP 20 B3, Smart PAPS 204 A1, Smart PAPS 208 A1

Nous vous recommandons de recharger ces batteries avec les chargeurs suivants :

PLG 20 A1, PLG 20 A2, PLG 20 A3, PLG 20 A4, PLG 20 C1, PLG 20 C3, PDSLIG 20 A1, Smart PLGS 2012 A1

Temps de charge (min)	PAP 20 A1 PAP 20 A2 PAP 20 B1	PAP 20 A3 PAP 20 B3 Smart PAPS 204 A1	Smart PAPS 208 A1
PLG 20 A1 PLG 20 A4 PLG 20 C1	60	120	240
PLG 20 C2	45	80	165
PLG 20 A2 PLG 20 A3 PLG 20 C3 PDSLIG 20 A1 PDSLIG 20 B1	35	60	120
PLG 201 A1	135	250	500
Smart PLGS 2012 A1	35	45	50



Le temps de charge est influencé entre autres par des facteurs tels que la température ambiante et celle de la batterie, ainsi que par la tension d'alimentation présente et peut par conséquent ne pas correspondre le cas échéant aux valeurs indiquées.

Symboles et pictogrammes

Pictogrammes sur l'appareil



Attention !



Risque d'électrocution !



Veuillez lire attentivement la notice d'utilisation.



Risque de blessures par des projections de pièces



Éloigner les personnes de l'appareil



Attention - Lames tranchantes ! Tenez les mains et les pieds éloignés. Risque de blessures !



Attention !
Marche à vide de la tondeuse.



Avant toutes opérations de réglage ou de nettoyage, arrêtez le moteur et retirez la clé de contact



Portez une protection oculaire et auditive.



N'exposez pas l'appareil à l'humidité.



Information sur le niveau sonore L_{WA} en dB



Les appareils électriques ne doivent pas être jetés avec les déchets ménagers.

400 mm



Rayon de coupe



Indicateur de charge et bouton-poussoir sur la poignée étrier



Position du longeron inférieur



Crans du longeron inférieur

Indicateur de niveau sur le bac à herbe



Indicateur de niveau ouvert : Bac à herbe vide



Indicateur de niveau fermé : Bac à herbe plein

Symboles utilisés dans le mode d'emploi



Symbole de danger et indications relatives à la prévention de dommages corporels ou matériels.



Symbole d'interdiction et indications relatives à la prévention de dommages.



Symboles de remarque et informations permettant une meilleure utilisation de l'appareil.



Lisez attentivement le mode d'emploi.



Portez des gants de protection.

Consignes de sécurité

Ce paragraphe traite les directives de sécurité fondamentales à respecter pendant l'utilisation de l'appareil.

Consignes générales de sécurité



IMPORTANT
LISEZ ATTENTIVEMENT LA NOTICE D'UTILISATION. CONSERVER LA NOTICE D'UTILISATION POUR CONSULTATION ULTÉRIEURE.



En cas d'utilisation inappropriée, cet appareil peut provoquer des blessures graves. Afin d'éviter les dommages aux personnes et aux biens, veuillez lire et respecter absolument les consignes de sécurité suivantes et familiarisez-vous avec tous les éléments de commande.

- Lisez attentivement la notice d'utilisation.
- Cet appareil ne doit pas être uti-

lisé par des enfants. Les enfants doivent être surveillés afin qu'ils ne jouent pas avec l'appareil. Le nettoyage et les travaux d'entretien ne doivent pas être effectués par des enfants.

- Cet appareil peut être utilisé par des personnes aux capacités physiques, sensorielles ou mentales réduites ou manquant d'expérience ou de connaissance, à condition qu'elles soient surveillées ou qu'elles aient été instruites sur l'utilisation en toute sécurité de l'appareil et qu'elles comprennent les dangers en résultant.

Préparation :

- N'autorisez jamais des enfants ou d'autres personnes n'ayant pas pris connaissance du mode d'emploi utiliser l'appareil. La législation locale permet de déterminer l'âge minimum de l'utilisateur.
- N'utilisez jamais l'appareil lorsque des animaux et des personnes, en particulier des enfants, se trouvent à proximité. Les enfants ne sont pas autorisés à jouer avec l'appareil.
- L'opérateur ou l'utilisateur est responsable des accidents ou des dommages causés aux autres personnes ou à leurs objets personnels.
- Veuillez vérifier le terrain sur lequel l'appareil sera mis en marche, et veuillez éliminer les pierres, bâtons, câbles ou autres corps étrangers susceptibles de s'accrocher et d'être projetés.
- Portez des vêtements de travail adaptés comme des chaussures solides avec une semelle antidérapante et un pantalon long et solide. N'utilisez pas l'appareil si vous êtes pieds nus ou si vous portez des sandales. Évitez de porter des vêtements amples ou des vêtements avec des lanières ou des ceintures.
- Avant l'utilisation, il est nécessaire de toujours vérifier visuellement si les lames de coupe, les boulons de fixation et toute l'unité de coupe sont usés ou endommagés. N'utilisez pas l'appareil si des équipements de protection (par ex. chicane ou bac à herbe), des pièces du dispositif de coupe ou des boulons manquant, sont usés ou endommagés. Pour éviter un déséquilibre, des lames de coupe et des boulons de fixation usés ou endommagés doivent être remplacés uniquement par jeux.
- Soyez prudent avec les appareils dotés de plusieurs outils de coupe, car le mouvement d'une lame peut entraîner la rotation de l'autre lame.
- Utilisez uniquement des accessoires et pièces de rechanges livrés et recommandés par le fabricant. L'utilisation de pièces étrangères provoque la perte immédiate du droit à la garantie.
- Il faut remplacer les panneaux usés ou endommagés.

Travailler avec l'appareil :



Pendant le travail, ne placez ni les pieds ni les mains à

proximité ou sous des pièces en rotation. Vous risquez de vous blesser !

- Allumez le moteur selon les instructions et seulement si vos pieds sont à une distance sécuritaire des outils de coupe.
- N'utilisez pas l'appareil en cas de pluie, de mauvais temps, dans un environnement humide ou sur de l'herbe mouillée. Travaillez uniquement à la lumière du jour ou sous un bon éclairage.
- Ne pas utiliser cet appareil si vous êtes fatigué ou déconcentré, ou après avoir ingéré de l'alcool ou des médicaments. Prenez toujours des pauses en temps utile. Travaillez de manière raisonnable.
- Lors du travail, veillez à être bien stable, notamment dans les pentes. Travaillez toujours en biais sur les pentes, jamais vers le haut ou le bas. Soyez particulièrement prudent lorsque vous changez de direction sur une pente. Ne travaillez jamais sur des pentes excessivement pentues.
- Conduisez la machine uniquement à l'allure de marche. Soyez particulièrement prudent lorsque vous retournez l'appareil, le tirez vers vous ou reculez.
- Mettez prudemment l'appareil en marche conformément aux instructions indiquées dans le présent mode d'emploi. Veillez à ce que vos pieds soient à une distance suffisante par rapport aux lames en rotation.
- N'inclinez pas l'appareil au démarrage, sauf si cela est

nécessaire pour démarrer dans de hautes herbes. Dans ce cas, basculez l'appareil en appuyant sur le longeron de poignée de sorte que les roues avant de l'appareil soient légèrement soulevées. Vérifiez toujours que vos deux mains sont en position de travail avant de remettre l'appareil sur le sol.

- Ne travaillez jamais sans le bac à herbe ou la chicane. Restez toujours éloigné de l'ouverture d'éjection.
- Ne démarrez pas le moteur lorsque vous vous trouvez devant la goulotte d'éjection.



Attention danger ! La lame ralentit. Il existe un risque de blessures.

- L'appareil ne doit être ni soulevé ni transporté tant que le moteur tourne. Éteignez l'appareil si celui-ci doit être basculé pour le transport, s'il est nécessaire de traverser d'autres surfaces et si l'appareil est déplacé vers et depuis les surfaces à tondre.
- Maintenez toujours l'ouverture d'éjection de l'herbe propre et libérée. Retirez les restes de coupe uniquement lorsque l'appareil est immobilisé.
- Ne laissez jamais l'appareil sans surveillance sur le poste de travail.
- Ne travaillez jamais lorsque l'appareil est endommagé, incomplet ou lorsqu'il a été modifié sans l'accord du fabricant. N'utilisez jamais l'appareil avec des équipements de protection

ou des blindages endommagés ou en l'absence de dispositifs de sécurité tels que des déflecteurs et/ou dispositifs de récupération de l'herbe.

- Ne surchargez pas l'appareil. Travaillez uniquement dans les plages de puissance indiquées et ne modifiez pas les paramètres de réglage du moteur. N'utilisez pas de machines de faible puissance pour des travaux lourds. N'utilisez pas votre appareil pour des destinations auxquelles il n'est pas adapté.
- N'utilisez pas l'appareil à proximité de liquides ou de gaz inflammables. En cas de non-respect, il existe un risque d'incendie et d'explosion.
- Éteignez l'appareil, retirez la clé de sûreté et retirez la batterie. Assurez-vous que toutes les pièces mobiles sont à l'arrêt :
 - toujours, lorsque vous vous éloignez de l'appareil et qu'il n'est pas utilisé,
 - avant de supprimer les blocages ou les obstructions dans le canal d'éjection,
 - avant de vérifier l'appareil, de le nettoyer ou de travailler dessus,
 - si un corps étranger a été heurté. Vérifiez la présence de dégâts sur l'appareil et effectuez les réparations nécessaires avant de le faire redémarrer et de travailler avec l'appareil,
- Si l'appareil commence à vibrer de manière inhabituellement forte, il faut le vérifier immédiatement.
- Vérifiez que tous les écrous, boulons et vis sont serrés à fond.
- Recherchez d'éventuelles détériorations sur l'appareil.
- Effectuez les réparations nécessaires des pièces endommagées.
- Ne placez jamais les mains ou les pieds à proximité ou sous des pièces en rotation. Ne vous placez jamais devant l'ouverture d'éjection de l'herbe.
- Lors du démarrage ou du maintien en fonctionnement du moteur, la tondeuse ne doit pas être basculée à moins qu'elle ne soit levée pendant la procédure. Dans ce cas, basculez-la uniquement jusqu'au niveau impérativement nécessaire et soulevez uniquement le côté opposé à l'utilisateur.

Entretien et stockage :

- Laissez le moteur refroidir avant de ranger l'appareil dans des locaux fermés.
- Lors de la maintenance des lames, veillez à ce qu'elles puissent bouger même lorsque la source de tension est éteinte.
- Vérifiez que tous les écrous, boulons et vis sont serrés à fond et que l'appareil se trouve dans un état de travail sûr.
- Ne tentez pas de réparer l'appareil vous-même, sauf si vous avez été formé à cette fin. Tous les travaux qui ne figurent pas dans le présent mode d'emploi ne pourront être réalisés que par les services après-vente agréés par nos soins.
- Conservez l'appareil dans un

endroit sec et hors de portée des enfants.

- Veuillez traiter votre appareil avec soin. Maintenez les outils affûtés et propres pour pouvoir travailler mieux et de manière plus sûre. Veuillez suivre les prescriptions d'entretien.
- Portez des gants de protection lorsque vous remplacez le dispositif de coupe.
- Vérifiez régulièrement le dispositif de récupération de l'herbe du point de vue de l'usure et des déformations. Pour des raisons de sécurité, remplacez les pièces usées ou endommagées. Lors du réglage de la lame, soyez particulièrement prudent afin que vos doigts ne soient pas coincés entre les lames rotatives et des pièces fixes de la machine.
- Vérifiez que seuls des outils de coupe de remplacement autorisés par le fabricant sont utilisés.
- **N'utilisez pas d'accessoires non recommandés par PARKSIDE.** Cela pourrait entraîner une électrocution ou un incendie.

Sécurité électrique :

- La fiche de raccordement du chargeur doit correspondre à la prise de courant. Le connecteur ne doit en aucun cas être modifié. N'utilisez pas d'adaptateurs avec des outils électriques mis à la terre. Les connecteurs non modifiés et prises de terre adaptées réduisent le risque d'électrocution.
- Évitez tout contact physique avec des surfaces reliées à la terre, par exemple de tuyaux,

chauffages, cuisinières et réfrigérateurs. Il y a un risque accru d'électrocution, lorsque votre corps est en contact avec un élément mis à la terre.

- Protégez les appareils électriques de la pluie ou de l'humidité. La pénétration d'eau dans l'appareil électrique augmente le risque d'électrocution.



Respectez les consignes de sécurité et informations relatives au chargement et à l'utilisation correcte qui sont indiquées dans la notice d'utilisation de votre batterie et chargeur de la gamme (Parkside) X 20 V Team. Vous trouverez une description détaillée du processus de charge et de plus amples informations dans ce mode d'emploi séparé.

Montage

- Veuillez exécuter uniquement les travaux dont vous vous sentez capable.
- En cas d'incertitudes, faites appel à un spécialiste ou directement à notre service après-vente.

B Montage du longeron inférieur

1. Glissez l'embout (3a) sur le longeron inférieur (3). L'alésage du longeron inférieur (3) doit correspondre à l'alésage de l'embout (3a).
2. Placez le longeron inférieur (3) contre le carter de l'appareil (12). Trois positions sont possibles.
3. Fixez le longeron inférieur (3) en serrant la vis à oreilles (5) avec la ron-

delle dans le sens des aiguilles d'une montre.

- Répétez la procédure pour le deuxième longeron inférieur (3).

C Montage du longeron supérieur

- Vissez le longeron supérieur (1) avec les vis (2b) jointes, les rondelles de serrage (2a) et les écrous papillon supérieurs (2) à droite et à gauche sur le longeron inférieur (3). Le bouton de déverrouillage (16) doit se situer dans le sens de la tonte à droite.
- Serrez les écrous papillon (2) dans le sens horaire.
- Clipser le dispositif de retenue de câble :** Clipsez le dispositif de retenue de câble (14) sur le longeron supérieur (1) et inférieur (3) et fixez avec le câble de l'appareil (15).

i Desserrez les écrous papillon (2+5) et rabattez le longeron supérieur (1) et le longeron inférieur (3), pour que l'appareil soit moins encombrant. Dans ce cas, le câble de commande ne doit pas être coincé.

D Monter le bac à herbe

- Clipsez la poignée (13c) du bac à herbe (13) dans la partie supérieure du bac à herbe (13).
- Enroulez les languettes en plastique (13a) sur le bac à herbe (13) au-dessus de l'armature du panier à herbe (13b).

J Kit de paillage

Fixer le kit de paillage

- Enlevez le bac à herbe s'il était monté.
- Soulevez la chicane (4).

- Introduisez le kit de paillage (18). L'arceau (18a) s'enclenche.

Retirer le kit de paillage

- Soulevez la chicane (4).
- Efoncez l'arceau (18a) sur le kit de paillage et retirez le kit de paillage (18).

Utilisation



Tous réglages de l'appareil doivent être effectués uniquement lorsque le moteur est arrêté et que la lame est à l'arrêt complet. Il y a un risque de dommages corporels.



Éteignez l'appareil, retirez la clé de contact (A 10) et attendez l'arrêt complet du couteau.



E Accrocher/retirer le bac à herbe

Accrocher le bac à herbe

- Tenez le bac à herbe par la poignée (13c).
- Soulevez la chicane (4).
- Accrochez le bac à herbe (13) dans les deux encoches.
- Rabattez la chicane (4) sur le bac à herbe (13). Elle maintient le bac à herbe dans la bonne position.

Retirer le bac à herbe

- Soulevez la chicane (4).
- Décrochez le bac à herbe (13).
- Rabattez la chicane (4) sur le carter de l'appareil (12).



Le travail avec l'appareil ne doit pas être effectué sans chicane ou bac à herbe. Il existe un risque de blessures.

D Vider le bac à herbe

1. Retirez le bac à herbe.
2. Tenez le bac à herbe par la poignée (13c).
3. Basculez le bac à herbe à l'aide de la poignée supplémentaire (13d).
4. Déversez l'herbe coupée dans un récipient prévu à cet effet.

Indicateur de niveau

Un indicateur de niveau (E 26) est installé au-dessus du bac à herbe (E 13).

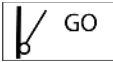

Indicateur de niveau ouvert :
Bac à herbe vide



Indicateur de niveau fermé :
Bac à herbe plein

F Régler la hauteur de coupe

L'appareil possède 7 positions de réglage de hauteur de coupe :

25/30/38 mm - hauteur de coupe basse
45/55 mm - hauteur de coupe moyenne
65/75 mm - hauteur de coupe haute

1. Saisissez la poignée de transport (A 6) et soulevez l'appareil, ou appuyez l'appareil vers le bas.
2. Saisissez le levier (7) de réglage de la hauteur de coupe et glissez-le dans le crantage du réglage souhaité de la hauteur de coupe.

La hauteur de coupe correcte pour une pelouse décorative est d'environ 25 à 45 mm, pour une pelouse utilitaire d'environ 45 à 65 mm.



Une hauteur de coupe élevée doit être choisie pour la première coupe de la saison.



Insérer/retirer la batterie



Éteignez l'appareil, retirez la clé de contact (A 10) et attendez l'arrêt complet du couteau.

1. Pour enlever la batterie (9) de l'appareil, appuyez sur le bouton de déverrouillage (9a) sur la batterie et retirez la batterie.
2. Procédez à l'insertion des batteries (9) en glissant les batteries le long du rail de guidage dans l'appareil. Elles s'enclenchent de manière audible.

Mise en marche et arrêt



La tondeuse sans fil ne peut être utilisée qu'avec deux batteries de la gamme (Parkside) X 20 V Team.



1. Placez l'appareil sur une surface plane.
2. Retirez le couvercle (A 8) du carter de l'appareil et insérez les batteries chargées (9) le long du rail de guidage dans l'appareil. Elles s'enclenchent de manière audible.
3. Enclenchez la clé de contact (10) dans l'ouverture prévue à cet effet à côté des batteries (9).
La clé de contact ne peut être insérée que dans une seule position. Observez la rainure de guidage sur l'ouverture à côté des batteries et sur la clé de contact (10) (cf. petite image II).
4. Avant l'allumage, veillez à ce que l'appareil ne touche aucun objet.

- G** 5. Pour allumer l'appareil, actionnez le bouton de déverrouillage (16) et maintenez-le pendant que vous tirez le levier de démarrage (17). Relâchez le bouton de déverrouillage (16).
6. Pour éteindre, relâchez le levier de démarrage (17).

i Le moteur fonctionne en décalé en raison de la gestion intelligente de l'énergie.



Après l'extinction de l'appareil, la lame continue de tourner pendant quelques secondes. Ne touchez pas la lame en mouvement. Il y a un risque de dommages corporels.

G Mode Auto/Éco

À l'allumage, la tondeuse sans fil démarre automatiquement dans le dernier mode utilisé. En appuyant sur le bouton-poussoir (20), vous pouvez basculer entre le mode Auto, Éco et Turbo.

Grâce à l'allumage de l'affichage LED (21), vous voyez quel est le mode actuel de la tondeuse sans fil.

Mode Auto : La tondeuse sans fil adapte le régime moteur à la contrainte.

Mode Éco : La tondeuse sans fil fonctionne avec une vitesse de rotation minimale pour un temps de fonctionnement maximal des batteries.

Mode turbo : La tondeuse sans fil démarre avec une vitesse de rotation élevée. En cas de résistance trop faible, le régime du moteur est ajusté.

Contrôler l'état de charge de la batterie

L'indicateur de charge (**G** 22) indique l'état de charge des batteries (**A** 9) pendant le fonctionnement ou lorsque vous appuyez sur le bouton-poussoir (**G** 20). L'état de charge des batteries est visible par l'allumage des LED correspondantes.

3 LED sont allumées (rouge, orange et vert) :

Batterie chargée

2 LED sont allumées (rouge et orange) :

Batterie partiellement chargée

1 LED est allumée (rouge) :

La batterie doit être chargée

Travailler avec l'appareil



Respectez la protection sonore et les directives locales.

Une tonte régulière stimule la formation de feuilles au niveau de l'herbe, mais permet en même temps d'éliminer les mauvaises herbes. Le gazon s'étoffe ainsi après chaque tonte, ce qui permet d'obtenir un gazon uniforme.

La première coupe s'effectue vers le mois d'avril quand la hauteur de l'herbe est de 70 à 80 mm. Pendant la période de pousse principale, la pelouse est tondue au moins une fois par semaine.

- Conduisez la machine à l'allure de marche et le plus possible en bandes droites. Pour une tonte impeccable, les bandes doivent toujours se chevaucher de quelques centimètres.
- Réglez la hauteur de coupe de sorte que l'appareil ne soit pas surchargé. Dans le cas contraire, le moteur peut être endommagé.

- Travaillez toujours en biais sur les pentes. Soyez particulièrement prudent en marche arrière et en tirant l'appareil.
- Nettoyez l'appareil après chaque utilisation comme décrit dans le chapitre "Nettoyage/entretien".



Après l'extinction de l'appareil, la lame continue de tourner pendant quelques secondes. Ne touchez pas la lame en mouvement. Il y a un risque de dommages corporels.

Différence entre tonte et paillage de la pelouse

En utilisant le kit de paillage (18), l'herbe coupée n'est pas récupérée dans un bac de ramassage, mais déchiquetée et répartie sur la pelouse. Les nutriments contenus dans l'herbe coupée sont ainsi décomposés par les organismes vivant dans le sol et forment un cycle nutritif. Une pelouse paillée doit par conséquent être bien plus rarement traitée avec un engrais.

En principe, la pelouse doit être tondu relativement souvent, de sorte que seule une faible quantité de paillage reste sur la pelouse.

Le mieux est donc de pailler la pelouse au moins une fois par semaine et de régler la tondeuse de manière à ce que la pelouse ne soit paillée que sur 40 % environ de sa hauteur totale. Dans le cas où du paillage est encore présent sur la pelouse (par exemple à la première coupe de l'année de la pelouse ou en cas de forte croissance), il est recommandé de travailler avec le bac à herbe (13).

Nettoyage/Entretien



Faites exécuter les travaux non décrits dans ce mode d'emploi par un centre de service agréé par nos soins. Utilisez exclusivement des pièces d'origine.



Portez des gants lorsque vous manipulez la lame.



Éteignez l'appareil, retirez la clé de contact (A 10) et attendez l'arrêt complet du couteau.

Principaux travaux de nettoyage et d'entretien



Ne nettoyez pas l'appareil au jet d'eau. Il y a un risque d'électrocution.

- L'appareil doit toujours rester propre. Pour le nettoyage, utilisez une brosse ou un chiffon, mais aucun produit de nettoyage ou de détergent.
- Après la tonte, retirez les adhérences de résidus végétaux sur les roues, l'ouverture d'éjection et la zone de lame avec un bout de bois ou de plastique. N'utilisez pas d'objets durs ou pointus, car ils peuvent endommager l'appareil.
- Avant chaque utilisation, contrôlez l'appareil pour trouver des défauts tels que des pièces détachées, usagées ou endommagées. Vérifiez que tous les écrous, boulons et vis sont bien serrés.
- Vérifiez les caches et les dispositifs de protection du point de vue des dégradations et de la bonne tenue. Si nécessaire, remplacez-les.

H Remplacer la lame

Si la lame est émoussée, il est possible de la faire aiguiser par un atelier spécialisé. Si la lame est endommagée ou déséquilibrée, elle doit alors être remplacée.

1. Retournez l'appareil.
2. Utilisez des gants solides et retenez la lame (23). Tournez la vis de lame (24) dans le sens antihoraire à l'aide d'une clé à molette (taille 14) de la broche de moteur (25).
3. Insérez la nouvelle lame (23) en procédant dans le sens inverse. Veillez à ce que la lame (23) soit bien positionnée (voir image **H**) et que la vis de lame (24) soit bien serrée.

K Stockage

Desserrez les écrous papillon (2+5) et rabattez le longeron supérieur (1) et le longeron inférieur (3), pour que l'appareil soit moins encombrant. Dans ce cas, le câble de commande ne doit pas être coincé.

- Conservez l'appareil dans un endroit sec et hors de portée des enfants.
- Laissez le moteur refroidir avant de ranger l'appareil dans des locaux fermés.
- Retirez la batterie de l'appareil avant un stockage prolongé (par ex hivernage).
- La température de stockage de la batterie et de l'appareil est comprise entre 0 °C et 45 °C. Évitez une chaleur ou un froid extrême pendant le stockage afin que la batterie ne perde pas en performance.

Nous ne sommes pas responsables des dommages provoqués par nos appareils si ceux-ci sont dus à une réparation inappropriée ou à l'utilisation de pièces qui ne

sont pas d'origine ou à une utilisation non conforme aux dispositions.

Élimination/Protection de l'environnement

Retirez la batterie de l'appareil avant de mettre l'appareil au rebut !

Introduisez l'appareil, les accessoires et l'emballage dans un circuit de recyclage respectueux de l'environnement.



Les appareils électriques ne doivent pas être jetés avec les déchets ménagers.

Directive 2012/19/UE sur les déchets d'équipements électriques et électroniques : les consommateurs sont légalement tenus de recycler, dans le respect de l'environnement, les équipements électriques et électroniques arrivés en fin de vie. Cela permet de garantir une valorisation écologique et respectueuse des ressources.

Suivant la transposition en droit national, vous pouvez disposer des possibilités suivantes :

- Restitution à un point de vente,
- Restitution à un point de collecte officiel,
- Renvoi au fabricant / au distributeur.

Ne sont pas concernés les accessoires qui accompagnent les appareils usagés et les moyens auxiliaires sans composants électriques.



La batterie ne doit pas être jetée avec les déchets ménagers, dans le feu (risque d'explosion) ou dans l'eau. Les batteries endommagées présentent un risque pour l'environnement et pour votre santé en cas de fuites de vapeurs ou de liquides toxiques.

Éliminez les batteries selon les prescriptions locales. Des batteries défectueuses ou usées doivent être recyclées conformément à la directive 2006/66/CE. Veuillez déposer les batteries à un point de collecte pour batteries usagées, où elles seront recyclées écologiquement. Pour cela, veuillez vous adresser à la société de gestion des déchets de votre ville ou à notre centre de SAV. Jetez les batteries lorsqu'elles sont déchargées. Nous recommandons de recouvrir les bornes avec un adhésif afin d'éviter un court-circuit. N'ouvrez pas la batterie.

Points de collecte sur www.quefairedemesdechets.fr
Privilégiez la réparation ou le don de votre appareil !

Le produit est recyclable, est soumis à une responsabilité élargie du fabricant et est collecté dans le cadre du tri sélectif.



Portez le carton à un point de recyclage.

- Éliminez les restes de coupe non pas avec les déchets ménagers, mais jetez-les avec le compost ou répartissez-les comme paillage sous des arbustes et des arbres.

Pièces de rechange/Accessoires

Vous obtiendrez des pièces de rechange et des accessoires à l'adresse www.grizzlytools.shop

Les pièces détachées indispensables à l'utilisation du produit sont disponibles pendant la durée de la garantie du produit.

Si vous avez des problèmes lors du passage de la commande, merci d'utiliser le formulaire de contact. Pour toute autre question, adressez-vous au « Service-Center » (voir page 57).

Lame (Désignation de lame 183-8A12101)	91110284
Kit de paillage	91110282
Clé de contact	91105350
Bac à herbe	91110281

Garantie - France

Chère cliente, cher client,
Ce produit bénéficie d'une garantie de 3 ans, valable à compter de la date d'achat. En cas de manques constatés sur ce produit, vous disposez des droits légaux contre le vendeur du produit. Ces droits légaux ne sont pas limités par notre garantie présentée par la suite.

Article L217-4 du Code de la consommation

Le vendeur livre un bien conforme au contrat et répond des défauts de conformité existant lors de la délivrance.

Il répond également des défauts de conformité résultant de l'emballage, des instructions de montage ou de l'installation lorsque celle-ci a été mise à sa charge par le contrat ou a été réalisée sous sa responsabilité.

Article L217-5 du Code de la consommation

Le bien est conforme au contrat :

1° S'il est propre à l'usage habituellement attendu d'un bien semblable et, le cas échéant :

- s'il correspond à la description donnée par le vendeur et posséder les qualités que celui-ci a présentées à l'acheteur sous forme d'échantillon ou de modèle ;
- s'il présente les qualités qu'un acheteur peut légitimement attendre eu égard aux déclarations publiques faites par le vendeur, par le producteur ou par son représentant, notamment dans la publicité ou l'étiquetage ;

2° Ou s'il présente les caractéristiques définies d'un commun accord par les parties ou être propre à tout usage spécial recherché par l'acheteur, porté à la connaissance du vendeur et que ce dernier a accepté.

Article L217-16 du Code de la consommation

Lorsque l'acheteur demande au vendeur, pendant le cours de la garantie commerciale qui lui a été consentie lors de l'acquisition ou de la réparation d'un bien meuble, une remise en état couverte par la garantie, toute période d'immobilisation d'au moins sept jours vient s'ajouter à la durée de la garantie qui restait à courir. Cette période court à compter de la demande d'intervention de l'acheteur ou de la mise à disposition pour réparation du bien en cause, si cette mise à disposition est postérieure à la demande d'intervention.

Indépendamment de la garantie commerciale souscrite, le vendeur reste tenu des défauts de conformité du bien et des vices rédhibitoires dans les conditions prévues aux articles L217-4 à L217-13 du Code de la consommation et aux articles 1641 à 1648 et 2232 du Code Civil.

Article L217-12 du Code de la consommation

L'action résultant du défaut de conformité se prescrit par deux ans à compter de la délivrance du bien.

Conditions de garantie

Le délai de garantie débute avec la date d'achat. Veuillez conserver soigneusement le ticket de caisse original. En effet, ce document vous sera réclamé comme preuve d'achat. Si un défaut de matériel ou un défaut de fabrication se présente au cours des trois ans suivant la date d'achat de ce produit, nous réparons gratuitement ou remplaçons ce produit - selon notre choix. Cette garantie suppose que l'appareil défectueux et le justificatif d'achat (ticket de caisse) nous soient présentés durant cette période de trois ans et que la nature du manque et la manière dont celui-ci est apparu soient explicités par écrit dans un bref courrier.

Si le défaut est couvert par notre garantie, le produit vous sera retourné, réparé ou remplacé par un neuf. Aucune nouvelle période de garantie ne débute à la date de la réparation ou de l'échange du produit.

Durée de garantie et demande légale en dommages-intérêts

La durée de garantie n'est pas prolongée par la garantie. Ce point s'applique aussi aux pièces remplacées et réparées. Les dommages et les manques éventuellement constatés dès l'achat doivent immédiatement être signalés après le déballage. A l'expiration du délai de garantie les réparations occasionnelles sont à la charge de l'acheteur.

Volume de la garantie

L'appareil a été fabriqué avec soin, selon de sévères directives de qualité et il a été entièrement contrôlé avant la livraison.

La garantie s'applique aux défauts de matériel ou aux défauts de fabrication.

Cette garantie ne s'étend pas aux parties du produit qui sont exposées à une usure normale et peuvent être donc considérées comme des pièces d'usure (par ex. lame, vis de lame) ou pour des dommages affectant les parties fragiles (par ex. interrupteur).

Cette garantie prend fin si le produit endommagé n'a pas été utilisé ou entretenu d'une façon conforme. Pour une utilisation appropriée du produit, il faut impérativement respecter toutes les instructions citées dans le manuel de l'opérateur. Les actions et les domaines d'utilisation déconseillés dans la notice d'utilisation ou vis-à-vis desquels une mise en garde est émise, doivent absolument être évités.

Le produit est conçu uniquement pour un usage privé et non pour un usage industriel. En cas d'emploi impropre et incorrect, de recours à la force et d'interventions entre-

prises et non autorisées par notre succursale, la garantie prend fin.

Les pièces détachées indispensables à l'utilisation du produit sont disponibles pendant la durée de la garantie du produit.

Article 1641 du Code civil

Le vendeur est tenu de la garantie à raison des défauts cachés de la chose vendue qui la rendent impropre à l'usage auquel on la destine, ou qui diminuent tellement cet usage que l'acheteur ne l'aurait pas acquise, ou n'en aurait donné qu'un moindre prix, s'il les avait connus.

Article 1648 1er alinéa du Code civil

L'action résultant des vices rédhibitoires doit être intentée par l'acquéreur dans un délai de deux ans à compter de la découverte du vice.

Marche à suivre dans le cas de garantie

Pour garantir un traitement rapide de votre demande, veuillez suivre les instructions suivantes :

- Tenez vous prêt à présenter, sur demande, le ticket de caisse et le numéro d'identification (IAN 434680_2304) comme preuve d'achat.
- Vous trouverez le numéro d'article sur la plaque signalétique.
- Si des pannes de fonctionnement ou d'autres manques apparaissent, prenez d'abord contact, par **téléphone** ou par **e-Mail**, avec le service après-vente dont les coordonnées sont indiquées ci-dessous. Vous recevrez alors des renseignements supplémentaires sur le déroulement de votre réclamation.
- En cas de produit défectueux vous pouvez, après contact avec notre service clients, envoyer le produit, franco de port à l'adresse de service après-vente indi-

quée, accompagné du justificatif d'achat (ticket de caisse) et en indiquant quelle est la nature du défaut et quand celui-ci s'est produit. Pour éviter des problèmes d'acceptation et des frais supplémentaires, utilisez absolument seulement l'adresse qui vous est donnée. Assurez-vous que l'expédition ne se fait pas en port dû, comme marchandises encombrantes, envoi express ou autre taxe spéciale. Veuillez renvoyer l'appareil, y compris tous les accessoires livrés lors de l'achat et prenez toute mesure pour avoir un emballage de transport suffisamment sûr.

Garantie - Belgique

Chère cliente, cher client,
Ce produit bénéficie d'une garantie de 3 ans, valable à compter de la date d'achat. En cas de manques constatés sur ce produit, vous disposez des droits légaux contre le vendeur du produit. Ces droits légaux ne sont pas limités par notre garantie présentée par la suite.

Conditions de garantie

Le délai de garantie débute avec la date d'achat. Veuillez conserver soigneusement le ticket de caisse original. En effet, ce document vous sera réclamé comme preuve d'achat.

Si un défaut de matériel ou un défaut de fabrication se présente au cours des trois ans suivant la date d'achat de ce produit, nous réparons gratuitement ou remplaçons ce produit - selon notre choix. Cette garantie suppose que l'appareil défectueux et le justificatif d'achat (ticket de caisse) nous soient présentés durant cette période de trois ans et que la nature du manque et la manière dont celui-ci est apparu soient explicités par écrit dans un bref courrier. Si le défaut est couvert par notre garantie,

le produit vous sera retourné, réparé ou remplacé par un neuf. Aucune nouvelle période de garantie ne débute à la date de la réparation ou de l'échange du produit.

Durée de garantie et demande légale en dommages-intérêts

La durée de garantie n'est pas prolongée par la garantie. Ce point s'applique aussi aux pièces remplacées et réparées. Les dommages et les manques éventuellement constatés dès l'achat doivent immédiatement être signalés après le déballage. A l'expiration du délai de garantie les réparations occasionnelles sont à la charge de l'acheteur.

Volume de la garantie

L'appareil a été fabriqué avec soin, selon de sévères directives de qualité et il a été entièrement contrôlé avant la livraison.

La garantie s'applique aux défauts de matériel ou aux défauts de fabrication. Cette garantie ne s'étend pas aux parties du produit qui sont exposées à une usure normale et peuvent être donc considérées comme des pièces d'usure (par ex. lame, vis de lame) ou pour des dommages affectant les parties fragiles (par ex. interrupteur). Cette garantie prend fin si le produit endommagé n'a pas été utilisé ou entretenu d'une façon conforme. Pour une utilisation appropriée du produit, il faut impérativement respecter toutes les instructions citées dans le manuel de l'opérateur. Les actions et les domaines d'utilisation déconseillés dans la notice d'utilisation ou vis-à-vis desquels une mise en garde est émise, doivent absolument être évités.

Marche à suivre dans le cas de garantie

Pour garantir un traitement rapide de votre demande, veuillez suivre les instructions suivantes :

- Tenez vous prêt à présenter, sur demande, le ticket de caisse et le numéro d'identification (IAN 434680_2304) comme preuve d'achat.
- Vous trouverez le numéro d'article sur la plaque signalétique.
- Si des pannes de fonctionnement ou d'autres manques apparaissent, prenez d'abord contact, par **téléphone** ou par **e-Mail**, avec le service après-vente dont les coordonnées sont indiquées ci-dessous. Vous recevrez alors des renseignements supplémentaires sur le déroulement de votre réclamation.
- En cas de produit défectueux vous pouvez, après contact avec notre service clients, envoyer le produit, franco de port à l'adresse de service après-vente indiquée, accompagné du justificatif d'achat (ticket de caisse) et en indiquant quelle est la nature du défaut et quand celui-ci s'est produit. Pour éviter des problèmes d'acceptation et des frais supplémentaires, utilisez absolument seulement l'adresse qui vous est donnée. Assurez-vous que l'expédition ne se fait pas en port dû, comme marchandises encombrantes, envoi express ou autre taxe spéciale. Veuillez renvoyer l'appareil, y compris tous les accessoires livrés lors de l'achat et prenez toute mesure pour avoir un emballage de transport suffisamment sûr.

Service Réparations

Vous pouvez, contre paiement, faire exécuter par notre service, des réparations **qui ne font pas partie de la garantie**. Nous vous enverrons volontiers un devis estimatif. Nous ne pouvons traiter que des appareils qui ont été correctement emballés et qui ont envoyés suffisamment affranchis.

Attention: veuillez renvoyer à notre agence

de service votre appareil nettoyé et avec une note indiquant le défaut constaté. Les appareils envoyés en port dû - comme marchandises encombrantes, en envoi express ou avec toute autre taxe spéciale ne seront pas acceptés. Nous exécutons gratuitement la mise aux déchets de vos appareils défectueux renvoyés.

Service-Center

FR **Service France**
 Tel.: 0800 919 270
 E-Mail: grizzly@lidl.fr
IAN 434680_2304

BE **Service Belgique**
 Tel.: 0800 120 89
 E-Mail: grizzly@lidl.be
IAN 434680_2304

Importateur

Veuillez noter que l'adresse suivante n'est pas une adresse de service après-vente. Contactez d'abord le service après-vente cité plus haut.

Grizzly Tools GmbH & Co. KG
 Stockstädter Straße 20
 63762 Großostheim
 Allemagne
 www.grizzlytools.de

Recherche des pannes

Problème	Cause possible	Résolution des pannes
L'appareil ne démarre pas	Décharger l'accu (A 9)	Contrôler l'état de la charge de l'accu. Recharger l'accu (respecter la notice d'utilisation de la batterie et du chargeur)
	L'accu (A 9) n'est pas insérée	Placer l'accu (respecter la notice d'utilisation de la batterie et du chargeur)
	Bouton de déverrouillage (A 16) ou levier de démarrage (A 17) défectueux	Réparation par le service après-vente
	Moteur défectueux	
	Herbe trop haute	Régler sur une hauteur de coupe plus haute. Exercer une poussée sur la barre de poignée (A 1) afin d'alléger la pression sur les roues avant.
Le moteur s'arrête	Blocage par corps étranger	Retirer le corps étranger
Les résultats de la coupe ne sont pas satisfaisants ou le moteur ne tourne pas correctement	Hauteur de coupe trop basse	Régler la hauteur de coupe
	Lame (H 23) émoussée	Faire aiguiser la lame ou la changer
	Zone autour de la lame bouchée	Nettoyer l'appareil
	Lame (H 23) mal montée	Monter la lame correctement
La lame ne tourne pas	Lame bloquée par de l'herbe	Retirer l'herbe
	Vis de la lame (H 24) desserrée	Serrer à fond la vis de la lame de coupe
Bruits anormaux, Bruits de ferraille ou vibrations	Vis de la lame (H 24) desserrée	Serrer à fond la vis de la lame de coupe
	Lame (H 23) endommagée	Echanger la lame

Inhoud

Inleiding	59	Accu plaatsen/verwijderen	69
Gebruik	59	In- en uitschakelen	69
Algemene beschrijving	60	Auto/Eco-modus	70
Omvang van de levering	60	Laadtoestand van de accu controleren	70
Beschrijving van werking	60	Werken met de grasmaaier	70
Overzicht	60	Verschil tussen grasmaaien en gazonmulchen	71
Technische gegevens	61	Reiniging/onderhoud	71
Laadtijd	62	Algemene reiniging en onderhoud	71
Symbolen en pictogrammen	62	Mes vervangen	71
Veiligheidsaanwijzingen	63	Opslag	72
Algemene veiligheidsinstructies	63	Afval/milieubescherming	72
Montage	67	Reserveonderdelen/Accessoires	73
Onderste stang monteren	67	Opsporing van fouten	74
Bovenste stang monteren	67	Garantie	75
Grasopvangbak monteren	68	Reparatieservice	76
Mulchkit	68	Service-Center	76
Bediening	68	Importeur	76
Grasopvangbak monteren/verwijderen	68	Vertaling van de originele CE-conformiteitsverklaring	199
Grasbak leegmaken	68	Explosietekening	208
Vulpeilindicator	69		
Maaihoogte instellen	69		

Inleiding

Hartelijk gefeliciteerd met de aankoop van uw nieuw apparaat. Daarmee hebt u voor een hoogwaardig apparaat gekozen. Dit apparaat werd tijdens de productie op kwaliteit gecontroleerd en aan een eindcontrole onderworpen. De functionaliteit van uw apparaat is bijgevolg verzekerd.



De gebruiksaanwijzing vormt een bestanddeel van dit apparaat. Ze omvat belangrijke aanwijzingen voor veiligheid, gebruik en afvalverwijdering. Maak u vóór het gebruik van het apparaat met alle bedienings- en veiligheidsinstruc-

ties vertrouwd. Gebruik het apparaat uitsluitend zoals beschreven en voor de aangegeven toepassingsgebieden. Bewaar de handleiding goed en overhandig alle documenten bij het doorgeven van het apparaat mee aan derden.

Gebruik

Het apparaat is alleen bedoeld voor huishoudelijk gebruik voor het maaien van gazons en grasmatten. Het apparaat is bedoeld voor huishoudelijk gebruik. Het is niet ontworpen voor continu commercieel gebruik. Bij commercieel gebruik vervalt de garantie.

Elk ander gebruik dat in deze handleiding niet expliciet wordt toegestaan, kan leiden tot schade aan het apparaat en kan een ernstig risico voor de gebruiker inhouden. Het apparaat is bedoeld voor gebruik door volwassenen. Dit apparaat mag niet worden gebruikt door kinderen of door personen die niet met de gebruiksaanwijzing vertrouwd zijn. Het is verboden het apparaat te gebruiken bij regen of in een vochtige omgeving.

De fabrikant is niet aansprakelijk voor schade die voortvloeit uit oneigenlijk gebruik of uit een foute bediening. Het apparaat maakt deel uit van de reeks (Parkside) X 20 V TEAM en kan met accu's van de reeks (Parkside) X 20 V TEAM worden gebruikt. De accu's mogen alleen met originele laders van de serie (Parkside) X 20 V TEAM worden geladen.

Algemene beschrijving



De afbeeldingen vindt u op de voorste en achterste uitklapbare bladzijde.

Omvang van de levering

Neem het apparaat voorzichtig uit de verpakking en kijk na, of de hierna volgende onderdelen volledig zijn:

- Accu-grasmaaier en bovenste stang
- Onderste stang
- Grasopvangbak
- Handgreep-grasopvangbak
- 2 x kabelklemmen
- 2 x vleugelmoeren met dichtingsringen en schroeven voor bevestiging van de bovenste stang
- 2 x vleugelschroef met dichtingsringen en opzetstuk voor de bevestiging van de onderste stang
- Mulchkit

- Vertaling van de originele gebruiksaanwijzing



Batterij en lader zijn niet inbegrepen.

Zorg voor een reglementair voorgeschreven afvalverwijdering van het verpakkingsmateriaal.

Beschrijving van werking

De accu-grasmaaier is voorzien van een snijgereedschap dat parallel met de maaihoogte roteert. Hij is uitgerust met een krachtige elektrische motor, een robuuste kunststoffen behuizing, een veiligheidsschakelaar, een stootbeveiliging en een grasopvangbak. Het apparaat is ook 7-traps in de hoogte verstelbaar en heeft soepel lopende wielen. De functie van de verschillende bedieningsonderdelen is hieronder beschreven.

Overzicht



- 1 Bovenste stang
- 2 Vleugelmoer voor de bevestiging van de bovenste stang
- 3 Onderste stang
- 4 Stootbeveiliging
- 5 Vleugelmoer voor de bevestiging van de onderste stang
- 6 Draaggreep
- 7 Hendel voor maaihoogteverstelling
- 8 Afdekking
- 9 Accu's
- 9a Ontgrendelknop aan de accu
- 10 Contactsleutel
- 11 Wielen
- 12 Behuizing van het apparaat
- 13 Grasopvangbak
- 14 Kabelklem

- 15 Netsnoer
- 16 Ontgrendelknop
- 17 Starthendel
- 18 Mulchkit
- 18a Beugel op mulchkit
- 19 Dubbele lader

- C**
- 2a Sluitringen
 - 2b Schroeven

- D**
- 13a Kunststoffen lipje
 - 13b Stangen van grasopvangbak
 - 13c Handgreep
 - 13d Hulphandgreep

- G**
- 20 Schakelknop
 - 21 Led-display
 - 22 Accu-laadindicator

- H**
- 23 Mes
 - 24 Mesbout
 - 25 Motoras

- E**
- 26 Vulpeilindicator

Technische gegevens

40 volt

accu-gazonmaaier .. PRMA 40-Li C1

Motorstroom I	1,6 A
Motorspanning U	40 V == (2x 20 V)
Toerental zonder last n_1	2900 min ⁻¹
Toerental zonder last n_2	3300 min ⁻¹
Maaicirkel	400 mm
Snoeihoogte... 25/30/38/45/55/65/75 mm	
Beschermingsniveau	III
Beschermingsklasse	IPX1
Gewicht (met accu's, 4 Ah)	13,2 kg
Gewicht (zonder accu en lader)	12 kg
Volume grasopvangbak	50 l
Geluidsdruk niveau	
(L_{pA})	80,8 dB; K_{pA} = 3 dB
Geluidsvermogen niveau (L_{WA})	
gemeten	91,0 dB; K_{WA} = 2,05 dB
gegarandeerd	95 dB

Vibratie (a_h) op de bovenste stang
 rechts 1,97 m/s²; K= 1,5 m/s²
 links 1,90 m/s²; K= 1,5 m/s²

Temperatuur max. 50 °C
 Laadproces 4 - 40 °C
 Bedrijf..... -20 - 50 °C
 Opslag 0 - 45 °C

bij gebruik met Smart-accu's
 (Smart PAPS 204 A1/Smart PAPS 208 A1)
 Werkfrequentie/
 Frequentieband..... 2400 - 2483,5 MHz
 max. zendvermogen..... ≤ 20 dBm

De geluids- en trilwaarden zijn vastgesteld in overeenstemming met de normen en bepalingen die in de conformiteitsverklaring zijn vermeld.

De vermelde trilemissiewaarde is volgens een genormeerde keuringsmethode gemeten en kan voor de vergelijking van een elektrisch gereedschap met een ander gereedschap worden gebruikt.

De vermelde trilemissiewaarde kan ook voor een eerste inschatting van de blootstelling worden gebruikt.



Waarschuwing:

Afhankelijk van de manier, waarop het elektrische gereedschap gebruikt wordt, kan de trilingemissiewaarde tijdens het effectieve gebruik van het elektrische gereedschap van de aangegeven waarde verschillen. Probeer de belasting door trillingen zo gering mogelijk te houden. Voorbeeldmaatregelen voor de reductie van trillingsbelasting zijn het dragen van handschoenen bij het gebruik van het gereedschap en de beperking van de werktijd. Daarbij moeten alle delen van de bedrijfscyclus in acht worden genomen (bij voorbeeld tijden, waarop het elektrische

werktuig is uitgeschakeld en tijdens waarin het weliswaar is ingeschakeld, maar zonder belasting draait).

Laadtijd

Het apparaat maakt deel uit van de reeks (Parkside) X 20 V TEAM en kan met accu's van de reeks (Parkside) X 20 V TEAM worden gebruikt.

Accu's van de reeks (Parkside) X 20 V TEAM mogen alleen met originele laders

van de reeks (Parkside) X 20 V TEAM worden geladen.

We bevelen u aan dit apparaat uitsluitend met volgende accu's: PAP 20 A1, PAP 20 A2, PAP 20 A3, PAP 20 B1, PAP 20 B3, Smart PAPS 204 A1, Smart PAPS 208 A1

We bevelen u aan deze accu's met volgende laders te laden: PLG 20 A1, PLG 20 A2, PLG 20 A3, PLG 20 A4, PLG 20 C1, PLG 20 C3, PDSL G 20 A1, Smart PLGS 2012 A1

Laadtijd (min.)	PAP 20 A1 PAP 20 A2 PAP 20 B1	PAP 20 A3 PAP 20 B3 Smart PAPS 204 A1	Smart PAPS 208 A1
PLG 20 A1 PLG 20 A4 PLG 20 C1	60	120	240
PLG 20 C2	45	80	165
PLG 20 A2 PLG 20 A3 PLG 20 C3 PDSL G 20 A1 PDSL G 20 B1	35	60	120
PLG 201 A1	135	250	500
Smart PLGS 2012 A1	35	45	50

 De laadtijd wordt beïnvloed door factoren als de temperatuur van de omgeving en de accu, alsmede de toegepaste netspanning, en kan daarom afwijken van de opgegeven waarden.



Lees zorgvuldig de gebruiksaanwijzing door.



Letselgevaar door weggeslingerde onderdelen.



Houd omstanders uit de buurt van het apparaat.

Symbolen en pictogrammen

Pictogrammen op het apparaat



Let op!



Opgelet: scherpe messen! Houd voeten en handen uit de buurt. Gevaar voor verwondingen!



Gevaar voor elektrische schok!



Let op! Het grasmaaiermes blijft nalopen.



Schakel de motor uit en trek de contactsleutel uit voordat u instellings- en reinigingswerkzaamheden uitvoert.



Draag oog- en gehoorbescherming.



Stel het apparaat niet bloot aan vochtigheid.



Aanduiding van geluidsvermogen-niveau L_{WA} in dB



Elektrische apparaten horen niet bij het huisvuil.

400 mm



Maaicirkel



Laadstatusindicator en -schakelknop aan de beugelgreep



Positie onderste stang



Arreteringen voor de onderste



stang

Vulpeilindicator op de grasvangbak



Vulpeilindicator open: grasvangbak leeg



Vulpeilindicator gesloten: grasvangbak gevuld

Symbolen in de gebruiksaanwijzing



Gevaarsymbool met informatie over de preventie van personen- of zaakschade.



Gebodsteken met informatie over de preventie van schade.



Aanduidingsteken met informatie over hoe u het apparaat beter kunt gebruiken.



Neem de gebruiksaanwijzing aandachtig door.



Draag beschermende handschoenen.

Veiligheidsaanwijzingen

Dit hoofdstuk bevat elementaire veiligheidsvoorschriften voor het werken met dit apparaat

Algemene veiligheidsinstructies



**BELANGRIJK
LEES ZORGVULDIG DE GEBRUIKSAANWIJZING.
GEBRUIKSAANWIJZING BEWAREN OM ZE TE KUNNEN RAADPLEGEN.**



Bij verkeerd gebruik kan dit apparaat ernstige verwondingen veroorzaken. Om letsels en materiële schade te voorkomen, dient u de onderstaande veiligheidsinstructies te lezen en ervoor te zorgen dat u alle bedieningselementen correct kunt gebruiken.

- Lees zorgvuldig de gebruiksaanwijzing.
- Dit apparaat mag niet door kinderen worden gebruikt. Er moet toezicht worden gehouden op kinderen om ervoor te zorgen dat ze niet met het apparaat spelen. Reinigings- en onderhouds-

werkzaamheden mogen niet door kinderen worden verricht.

- Dit apparaat kan worden gebruikt door personen met verminderde fysieke, sensorische of mentale capaciteiten, of een gebrek aan ervaring en kennis, als zij onder toezicht staan of geïnstrueerd zijn in het veilige gebruik van het apparaat en de gevaren die daaruit voortvloeien begrijpen.

Vorbereitung:

- Het apparaat mag niet worden gebruikt door kinderen of door personen die niet vertrouwd zijn met de gebruiksaanwijzing. De plaatselijke wet- of regelgeving legt mogelijk een minimumleeftijd op voor personen die het apparaat willen gebruiken.
- Gebruik het apparaat nooit wanneer er andere mensen, vooral kinderen, of huisdieren in de buurt zijn. Kinderen mogen niet met het apparaat spelen.
- De bediener of gebruiker is verantwoordelijk voor letsels of materiële schade aan derde partijen of hun eigendom.
- Controleer het terrein waarop u het apparaat gaat gebruiken en verwijder stenen, stokken, draden of andere voorwerpen die door het apparaat kunnen worden vastgegrepen en weggeslingerd.
- Draag geschikte werkkledij zoals veiligheidsschoenen met antislipzool en een robuuste lange broek. Gebruik het apparaat niet wanneer u blootsvoets

bent of open sandalen draagt. Draag geen loszittende kleding of kleding met loshangende snoeren of riemen.

- Controleer vóór elk gebruik de messen, de bevestigingsbouten en het volledige messensamenstel visueel op slijtage of schade. Gebruik het apparaat niet als enige veiligheidssystemen (bv. de stootbeveiliging of de grasopvangbak), delen van de snijvoorziening of bouten verloren, versleten of beschadigd zijn. Om een onevenwichtige belasting te voorkomen, moeten beschadigde of versletene messen en bevestigingsbouten altijd set per set worden vervangen.
- Wees voorzichtig bij het hanteren van apparaten met meerdere snijgereedschappen, want de beweging van het ene mes kan leiden tot rotatie van een ander mes.
- Gebruik alleen reserveonderdelen en toebehoren die door de fabrikant zijn geleverd en aanbevolen. Bij gebruik van andere reserveonderdelen vervalt de garantie onmiddellijk.
- Versleten of beschadigde aanwijzingsborden moeten worden vervangen.

Het apparaat gebruiken:



Houd tijdens het werken de voeten en handen niet in de buurt van of onder roterende onderdelen. Er bestaat gevaar voor verwondingen!

- Zorg ervoor dat uw voeten zich op een veilige afstand van de

roterende onderdelen van het apparaat bevinden en schakel dan pas de motor volgens de instructies in.

- Gebruik het apparaat niet als het regent, in slecht weer, in een vochtige omgeving of op een nat gazon. Werk alleen in daglicht of op een goed verlichte plek.
- Werk niet met het apparaat als u moe of niet geconcentreerd bent of na de inname van alcohol of geneesmiddelen. Las steeds tijdig een werkpauze in. Ga verstandig te werk.
- Let er tijdens het werken op dat u stevig staat, vooral wanneer u op een helling staat. Werk op een helling steeds in dwarsrichting, nooit omhoog of omlaag. Ga altijd uiterst voorzichtig te werken wanneer u op een helling de maairichting verandert. Werk niet op te steile hellingen.
- Beweeg het apparaat altijd in staptempo. Ga altijd uiterst voorzichtig te werk wanneer u het apparaat omkeert, naar u toe trekt of achteruit beweegt.
- Schakel het apparaat voorzichtig en volgens de instructies van de gebruiksaanwijzing in. Bewaar voldoende afstand tussen uw voeten en de roterende messen.
- Houd het apparaat tijdens het opstarten niet gekanteld, behalve als dit nodig is bij het opstarten in hoog gras. Doe in dat geval het apparaat kantelen door op de grijpstang te drukken zodat de voorwielen van het apparaat enigszins worden opgetild. Controleer altijd of uw

beiden handen zich in de juiste werkpositie bevinden voordat u het apparaat weer op de grond neerzet.

- Werk nooit zonder de grasopvangbak of zonder stootbeveiliging. Blijf altijd uit de buurt van de uitworp-opening.
- Start de motor niet op terwijl u voor de uitworp-schacht staat.



Let op! De messen blijven nalopen. Er bestaat een risico op verwondingen.

- Hef het apparaat niet op of transporteer het niet terwijl de motor nog draait. Schakel het apparaat uit voordat u het voor transport kantelt, voordat u het over andere ondergronden dan gazon rijdt en voordat u het heen en terug naar het te maaien gazon rijdt.
- Houd de grasuitworp-opening altijd schoon en vrij. Verwijder het maaiafval pas wanneer het apparaat stilstaat.
- Laat het apparaat nooit zonder toezicht achter op uw werkplek.
- Werk niet met een beschadigd, onvolledig of zonder toestemming van de fabrikant omgebouwd apparaat. Gebruik het apparaat nooit wanneer de veiligheidsvoorzieningen of -panelen zoals de stootbeveiliging en/of de grasopvangbak beschadigd zijn of ontbreken.
- Overbelast het apparaat niet. Werk uitsluitend binnen het vermelde vermogensbereik en verander de instellingen van de motor niet. Gebruik apparaten met een

laag vermogen niet voor zware werkzaamheden. Gebruik het apparaat niet voor doeleinden waarvoor het niet bedoeld is.

- Gebruik het apparaat niet in de buurt van brandbare vloeistoffen of gassen. Anders bestaat er brand- of explosiegevaar.
- Schakel het apparaat uit, trek de veiligheidssleutel uit en verwijder de accu. Controleer altijd eerst of alle bewegende delen stilstaan:
 - voordat u het apparaat achterlaat of niet meer gebruikt;
 - voordat u blokkeringen of verstoppingen in de uitworp-schacht verwijdert;
 - voordat u het apparaat controleert, reinigt of eraan werkt;
 - wanneer het apparaat tegen een vreemd voorwerp stoot. Controleer het apparaat op schade en verricht de noodzakelijke reparaties voordat u het apparaat opnieuw opstart en gebruikt;
- Als het apparaat abnormaal hard begint te trillen, is een onmiddellijke controle nodig.
- Controleer of alle moeren, bouten en schroeven stevig aangedraaid zijn.
- Onderzoek het apparaat op eventuele beschadigingen.
- Laat de noodzakelijke reparaties van beschadigde onderdelen uitvoeren.
- Houd uw voeten en handen niet in de buurt van of onder roterende onderdelen. Ga nooit voor de grasuitworp-opening staan.
- Bij het starten van de motor mag de grasmaaier niet gekanteld worden, tenzij het nood-

zakelijk is om de grasmaaier tijdens het proces op te tillen. In dat geval kantelt u hem slechts zover als absoluut noodzakelijk is en tilt u alleen die kant omhoog die weg van u wijst.

Onderhoud en opslag:

- Laat de motor afkoelen voordat u het apparaat in een gesloten ruimte opbergt.
- Houd er tijdens het onderhouden van de maaimessen rekening mee dat deze kunnen bewegen, zelfs wanneer de stroom is uitgeschakeld.
- Zorg ervoor dat alle moeren, bouten en schroeven goed zijn vastgedraaid en dat het apparaat zich in een veilige bedrijfs-toestand bevindt.
- Probeer nooit het apparaat zelf te repareren, tenzij u hiervoor opgeleid bent. Alle werkzaamheden die niet in deze gebruiksaanwijzing zijn vermeld, mogen alleen worden uitgevoerd door serviceaanbieders die door ons goedgekeurd zijn.
- Bewaar het apparaat op een droge plek en buiten het bereik van kinderen.
- Behandel uw apparaat met zorg. Houd het gereedschap scherp en schoon, om beter en veiliger te kunnen werken. Volg de volgende onderhoudsvorschriften.
- Draag veiligheidshandschoenen tijdens het vervangen van de messen.
- Controleer de grasopvangbak regelmatig op slijtage of vervorming. Vervang, om veiligheids-

redenen, versleten of beschadigde onderdelen. Ga tijdens het instellen van de messen uiterst voorzichtig te werk en zorg ervoor dat uw vingers niet gekneld raken tussen de roterende messen en vaste onderdelen van het apparaat.

- Zorg ervoor dat alleen reserve messen worden gebruikt die door de fabrikant zijn toegestaan.

Elektrische veiligheid:

- De aansluitstekker van de lader moet in het stopcontact passen. De stekker mag op geen enkele manier worden omgebouwd. Gebruik geen adapterstekker in combinatie met geaarde elektrische gereedschappen. Ongevoelige stekkers en passende stopcontacten reduceren het risico op een elektrische schok.
- Vermijd lichaamscontact met geaarde oppervlakken, zoals van leidingen, verwarmingen, fornuizen en koelkasten. Er bestaat een verhoogd risico op een elektrische schok wanneer uw lichaam geaard is.
- Houd elektrische gereedschappen uit de buurt van regen en nattigheid. Het binnendringen van water in een elektrisch apparaat verhoogt het risico op een elektrische schok.
- **Gebruik geen toebehoren dat niet door PARKSIDE is aanbevolen.** Dit kan namelijk leiden tot elektrische schok of brand.



Neem de veiligheids- en accuaad-instructies in acht die vermeld staan in de gebruiksaanwijzing van uw accu en van de lader van de reeks (Parkside) X 20 V TEAM. Een gedetailleerde beschrijving van het laadproces en andere informatie vindt u in de aparte gebruiksaanwijzing ervan.

Montage

- Verricht alleen die werkzaamheden waarvan u zeker weet dat u ze correct kunt uitvoeren.
- Bent u niet zeker, richt u dan tot een vakman of direct tot onze klantendienst.

B Onderste stang monteren

1. Schuif het opzetstuk (3a) op de onderste stang (3). Het gat in de onderste stang (3) moet overeenkomen met het gat in het opzetstuk (3a).
2. Plaats de onderste stang (3) op de behuizing van het apparaat (12). Er zijn drie standen mogelijk.
3. Bevestig de onderste stang (3) door de vleugelschroef (5) met de dichtingsring rechtsom vast te draaien.
4. Herhaal het proces voor de tweede onderste stang (3).

C Bovenste stang monteren

1. Bevestig de bovenste stang (1) met de bijgevoegde schroeven (2b), de dich-

tingsringen (2a) en de bovenste vleugelmoeren (2) rechts en links aan de onderste stang (3). De ontgrendelknop (16) moet zich in maairichting rechts bevinden.

2. Draai de vleugelmoeren (2) rechtsom vast.

3. Kabelhouders inklikken:

Klik de kabelhouders (14) aan de bovenste (1) en onderste (3) stang in en fixeer hiermee de kabel van het apparaat (15).



Maak de vleugelmoeren (2+5) los en klap de bovenste stang (1) en de onderste stang (3) samen, zodat het apparaat minder ruimte in beslag neemt. Het netsnoer mag daarbij niet ingeklemd raken.

D Grasopvangbak monteren

1. Plaats de handgreep (13c) van de grasopvangbak (13) in de bovenkant van de grasvangbak (13).
2. Schuif de kunststoffen lussen (13a) van de grasopvangbak (13) over de stang van de grasopvangbak (13b).

J Mulchkit

Mulchkit monteren

1. Verwijder, indien deze is gemonteerd, de grasopvangbak.
2. Hef de stootbeveiliging op.
3. Schuif de mulchkit (18) erin. De beugel (18a) klikt vast.

Mulchkit verwijderen

4. Hef de stootbeveiliging op.
5. Druk de beugel (18a) op de mulchkit in en verwijder de mulchkit (18).

Bediening



Instellingen aan het apparaat mogen alleen worden uitgevoerd als de motor is uitgeschakeld en het mes niet meer beweegt. Er bestaat een risico op verwondingen.



Schakel het apparaat uit, trek de contactsleutel uit (A 10) en wacht tot het mes tot stilstand is gekomen.

E Grasopvangbak monteren/verwijderen

Grasopvangbak monteren

1. Houd de grasopvangbak vast aan de handgreep (13c).
2. Om de grasopvangbak (13) te monteren, heft u de stootbeveiliging (4) op.
3. Hangt u de grasopvangbak (13) in beide houders.
4. Klap de stootbeveiliging (4) op de grasopvangbak (13). Hij houdt de grasopvangbak op zijn plaats.

Grasopvangbak verwijderen

5. Hef de stootbescherming (4) op.
6. Haak de grasopvangbak (13) los.
7. Vouw de stootbescherming (4) weer op de apparaatbehuizing (12).



Het apparaat mag niet zonder stootbeveiliging of zonder grasopvangbak worden gebruikt. Er bestaat een risico op verwondingen.

D Grasbak leegmaken

1. Verwijder de grasopvangbak.
2. Houd de grasopvangbak vast aan de handgreep (13c).

3. Kantel de grasopvangbak met behulp van de hulphandgreep (13d).
4. Kiep het gemaaide gras uit in een daarvoor geschikte bak.

Vulpeilindicator

Boven de grasvanger (E 13) is een vulpeilindicator (E 26) bevestigd.



Vulpeilindicator open:
grasopvangbak leeg



Vulpeilindicator gesloten:
grasopvangbak gevuld

F Maaihoogte instellen

Het apparaat heeft 7 standen om de maaihoogte in te stellen:

25/30/38 mm - korte maaihoogte
45/55 mm - standaard maaihoogte
65/75 mm - lange maaihoogte

1. Neem de draaggreep (A 6) vast en til het apparaat op of druk het naar onderen.
2. Grijp de hendel (7) om de maaihoogte in te stellen en beweeg hem voorbij de vergrendeling tot de gewenste maaihoogte.

De juiste maaihoogte bedraagt bij een siergazon ongeveer 25-45 mm en bij een speelgazon ongeveer 45-65 mm.



Voor de eerste maaibeurt van het seizoen moet een lange maaihoogte worden ingesteld.



Accu plaatsen/ verwijderen



Schakel het apparaat uit, trek de contactsleutel uit (A 10) en wacht tot het mes tot stilstand is gekomen.

1. Om de accu (9) uit het apparaat te verwijderen, drukt u op de ontgrendelknop (9a) van de accu en trekt u de accu eruit.
2. Om de accu's (9) in te brengen, schuift u de accu's langs de geleidingsrail in het apparaat. Ze klikken hoorbaar vast.

In- en uitschakelen



De accu-grasmaaiër kan slechts met twee geplaatste accu's van de reeks (Parkside) X 20 V Team worden gebruikt.



1. Zet het apparaat op een vlakke ondergrond.
2. Til de afdekking (A 8) van de apparaatbehuizing omhoog en schuif de geladen accu's (9) langs de geleidingsrail in het apparaat. Ze klikken hoorbaar vast.
3. Steek de contactsleutel (10) in de daartoe bestemde opening naast de accu's (9). De contactsleutel kan slechts in één positie worden ingestoken. Let op de geleidingsgroeven aan de opening naast de accu's en aan de contactsleutel (10) (zie kleine afbeelding II).
4. Controleer eerst of het apparaat geen voorwerpen raakt alvorens het in te schakelen.
5. Om het apparaat in te schakelen, drukt u op de ontgrendelknop (16) en houdt u tegelijkertijd de starthendel (17) ingedrukt. Laat de ontgrendelknop los.
6. Om het apparaat uit te schakelen, laat u de starthendel (17) los.



 Wegens de intelligente energiebeheerfunctie start de motor vertraagd op.



Nadat het apparaat is uitgeschakeld, draait het mes nog enkele seconden verder. Raak het draaiende mes niet aan. Er bestaat een risico op verwondingen.

Auto/Eco-modus



De accu-grasmaaier start altijd in de laatst gebruikte modus op. Door op de schakelknop (20) te drukken kunt u schakelen tussen de Auto-, Eco- en Turbo-modus. Door het oplichten van het led-display (21), ziet u in welke modus de draadloze grasmaaier zich bevindt.

Auto-modus: De accu-grasmaaier past het toerental van de motor aan de belasting aan.

Eco-modus: De accu-grasmaaier draait tegen het laagste toerental, voor een maximale bedrijfstijd van de accu.

Turbo-modus: De draadloze grasmaaier start op hoog toerental. Bij te geringe weerstand wordt het motortoerental aangepast.

Laadtoestand van de accu controleren

De laadstatusindicator ( 22) signaleert de laadtoestand van de accu's ( 9) tijdens het gebruik of wanneer u op de schakelknop ( 20) drukt.

De laadtoestand van de accu wordt aangegeven met de daartoe voorziene LED's die beginnen te branden.

Drie LED's branden (rood, oranje en groen): accu geladen

Twee LED's branden (rood en oranje): accu gedeeltelijk geladen

Eén LED brandt (rood):

accu moet worden geladen

Werken met de grasmaaier



Houd rekening met de geluidshinder en de lokale voorschriften.

Regelmatig maaien stimuleert de bladvorming van het gras en doet tegelijkertijd onkruid afsterven. Zo krijgt het gazon na elke maaibeurt grotere dichtheid en ontstaat een gazon dat gelijkmatig tegen belasting bestand is.

De eerste maaibeurt gebeurt ongeveer in april bij een grashoogte van 70-80 mm. In de groeiperiode wordt het gras minstens eenmaal per week gemaaid.

- Beweeg het apparaat in wandeltempo in zo recht mogelijke banen. Om naadloze banen te maaien, moeten de banen elkaar steeds enkele centimeters overlappen.
- Kies een gepaste maaihoogte, zodat het apparaat niet wordt overbelast. Anders kan de motor beschadigd raken.
- Werk op een helling steeds in dwarsrichting. Ga uiterst voorzichtig te werk tijdens het achteruit stappen en het trekken van het apparaat.
- Reinig het apparaat na elk gebruik, zoals beschreven in hoofdstuk „Reiniging/onderhoud“.



Nadat het apparaat is uitgeschakeld, draait het mes nog enkele seconden verder. Raak het draaiende mes niet aan. Er bestaat een risico op verwondingen.



Schakel het apparaat uit, trek de contactsleutel uit (A 10) en wacht tot het mes tot stilstand is gekomen.

Verschil tussen grasmaaien en gazonmulchen

Bij gebruik van de mulchkit (18) wordt het gemaaid gras niet opgevangen in een grasopvangbak, maar fijngehakt en over het gazon verdeeld. De voedingsstoffen in het maaisel worden afgebroken door bodemorganismen en vormen een voedingscyclus. Een gemulcht gazon hoeft daarom veel minder vaak te worden bemest.

In principe moet het gazon relatief vaak worden gemaaid, zodat er slechts kleine hoeveelheden mulch op het gazon achterblijven.

Het is daarom het beste om het gazon minstens één keer per week te mulchen en de maaier zo af te stellen dat slechts ongeveer 40% van de totale hoogte van het gazon gemulcht wordt. Als de mulch zichtbaar blijft op het gazon (bijvoorbeeld bij het maaien van het gazon voor de eerste keer van het jaar of bij sterke groei), moet de grasopvangbak (13) worden gebruikt.

Reiniging/onderhoud



Laat werkzaamheden die niet in deze handleiding zijn beschreven, uitvoeren door een door ons goedgekeurd servicebedrijf. Gebruik uitsluitend originele onderdelen.



Draag handschoenen als u het mes hanteert.

Algemene reiniging en onderhoud



Spuit het apparaat niet schoon met water. Er bestaat gevaar op elektrische schok.

- Houd het apparaat steeds schoon. Gebruik voor het reinigen een borstel of doek maar geen reinigings- of oplosmiddelen.
- Verwijder na het maaien alle vastklevende plantenresten van de wielen, de ventilatieopeningen, de grasuitworp-opening en de messen met behulp van een stukje hout of plastic. Gebruik geen harde of scherpe voorwerpen, want deze kunnen het apparaat beschadigen.
- Controleer het apparaat voor elk gebruik op duidelijke gebreken zoals losse, versleten of beschadigde onderdelen. Controleer of alle moeren, bouten en schroeven goed vastzitten.
- Controleer de afdekkingen en veiligheidsvoorzieningen op schade en losse zit. Vervang ze indien nodig.



Mes vervangen

Als het mes niet meer scherp is, kan het door een vakbedrijf worden geslepen. Als het mes beschadigd of vervormd is, dan moet het worden vervangen.

1. Draai het apparaat om.
2. Doe stevige handschoenen aan en houd het mes (23) vast. Draai de mesbout (24) met behulp van een steeksleutel (SW14) rechtsom los van de motoras (25).

3. Monteer het nieuwe mes (23) in omgekeerde volgorde. Zorg ervoor dat het mes (23) juist is gepositioneerd (zie afbeelding **H**) en dat de mesbout (24) stevig aangespannen is.

K Opslag

Maak de vleugelmoeren (2+5) los en klap de bovenste stang (1) en de onderste stang (3) samen, zodat het apparaat minder ruimte in beslag neemt. Het netsnoer mag daarbij niet ingeklemd raken.

- Bewaar het apparaat op een droge plek buiten het bereik van kinderen.
- Laat de motor afkoelen voordat u het apparaat in een gesloten ruimte opbergt.
- Neem de batterij uit het apparaat als u het apparaat gedurende langere tijd niet zult gebruiken (bv. tijdens de winter).
- De optimale opslagtemperatuur voor de accu en het apparaat bedraagt tussen 0 °C en 45 °C. Vermijd extreme koude of hitte tijdens de opslag, om een aantasting van de werking van de accu te voorkomen.

We nemen geen aansprakelijkheid op voor schade die voortvloeit uit onze apparaten als deze schade is veroorzaakt door ondeskundige reparaties of het gebruik van niet-originale reserveonderdelen of door oneigenlijk gebruik van het apparaat.

Afval/ milieubescherming

Haal de accu uit het apparaat voordat u het apparaat afvoert.

Voer afgedankte apparaten, toebehoren en verpakkingsmaterialen op milieuvriendelijke manier af.



Elektrische apparaten horen niet bij het huisvuil.

Richtlijn 2012/19/EU betreffende afgedankte elektrische en elektronische apparatuur: Consumenten zijn wettelijk verplicht elektrische en elektronische apparatuur aan het eind van de levensduur op milieuvriendelijke wijze te recyclen. Op die manier wordt milieuvriendelijke en grondstofbesparende recycling gewaarborgd.

Afhankelijk van de omzetting in nationaal recht, hebt u de volgende mogelijkheden:

- retourneren naar een verkooppunt,
- aan een officieel inzamelpunt inleveren,
- retourneren naar de fabrikant/distributeur.

Dit is niet van toepassing op accessoires die bij oude apparaten zijn gevoegd en hulpmiddelen zonder elektrische bestanddelen.



Werp de accu niet bij het huisvuil, in het vuur (ontploffingsgevaar) of in het water. Beschadigde accu's kunnen het milieu en uw gezondheid schaden als er giftige dampen of vloeistoffen ontsnappen.

Voer accu's af volgens de plaatselijke voorschriften. Defecte of gebruikte accu's moeten volgens richtlijn 2006/66/EG gerecycled worden. Breng accu's binnen bij een inzamelpunt voor oude accu's, waar ze voor milieuvriendelijke recyclage wor-

den verwerkt. Vraag hiervoor raad bij uw plaatselijke afvalmaatschappij of bij ons servicecenter.

Voer accu's in ontladen toestand af. We raden aan om de polen af te dekken met tape ter bescherming tegen kortsluiting. Open de accu niet.

- Deponeer gemaaid gras niet in bij het huisvuil maar verwerkt het als compost of verdeel het als een laag mulch onder struiken en bomen.

Reserveonderdelen/Accessoires

**Reserveonderdelen en accessoires verkrijgt u op
www.grizzlytools.shop**

Ondervindt u problemen bij het orderproces, gebruik dan het contactformulier. Bij andere vragen neemt u contact op met het "Service-Center" (zie pag. 76).

Mes (mesbenaming 183-8A12101)	91110284
Mulchkit.....	91110282
Contactsleutel	91105350
Grasbak	91110281

Opsporing van fouten

Probleem	Mogelijke oorzaak	Oplossing van de fout
Apparaat start niet	Accu (A 9) leeg	Accu opladen (aparte gebruiksaanwijzing voor accu en lader raadplegen)
	Accu (A 9) niet geplaatst	Accu plaatsen (aparte gebruiksaanwijzing voor accu en lader raadplegen)
	Ontgrendelknop (A 16) en startheftboom (A 17) defect	Reparatie door service-center
	Motor defect	
	Gras te lang	Grotere snoeihoogte instellen. Door te duwen op de hoofdligger van de beugelhandgreep (A 1) de voorwielen lichtjes optillen.
Motor valt stil	Blokkering door vreemd voorwerp	Vreemd voorwerp verwijderen
Werkresultaat niet bevredigend of motor werkt moeilijk	Snoeihoogte te laag	Snoeihoogte instellen
	Mes (H 23) stomp	Mes laten slijpen of uitwisselen
	Mesbereik verstopt	Apparaat reinigen
	Mes (H 23) foutief gemonteerd	Mes correct monteren
Mes roteert niet	Mes (H 23) door gras geblokkeerd	Gras verwijderen
	Messchroef (H 24) los	Messchroef vast aandraaien
Abnormale geluiden, gerammel of trillingen	Messchroef (H 24) los	Messchroef vast aandraaien
	Mes (H 23) beschadigd	Mes uitwisselen

Garantie

Geachte cliënte, geachte klant,
U krijgt op dit apparaat 3 jaar garantie, te rekenen vanaf de datum van aankoop. Ingeval van gebreken aan dit product heeft u tegenover de verkoper van het product wettelijke rechten. Deze wettelijke rechten worden door onze hierna beschreven garantie niet beperkt.

Garantievoorwaarden

De garantietermijn begint met de datum van aankoop. Gelieve de originele kassabon goed te bewaren. Dit document wordt als bewijs van de aankoop benodigd. Indien er zich binnen drie jaar, te rekenen vanaf de datum van aankoop van dit product, een materiaal- of fabricagefout voordoet, wordt het product door ons – naar onze keuze – voor u gratis gerepareerd of vervangen. Deze garantievergoeding stelt voorop dat binnen de termijn van drie jaar het defecte apparaat en het bewijs van aankoop (kassabon) voorgelegd en dat schriftelijk kort beschreven wordt, waarin het gebrek bestaat en wanneer het zich voorgedaan heeft.

Als het defect door onze garantie gedekt is, krijgt u het gerepareerde of een nieuw product terug. Met herstelling of uitwisseling van het product begint er geen nieuwe garantieperiode.

Garantieperiode en wettelijke kwaliteitsgarantie

De garantieperiode wordt door de garantievergoeding niet verlengd. Dit geldt ook voor vervangen en gerepareerde onderdelen. Eventueel al bij de aankoop bestaande beschadigingen en gebreken moeten onmiddellijk na het uitpakken gemeld worden. Na het verstrijken van de garantieperiode tot stand komende reparaties

worden tegen verplichte betaling van de kosten uitgevoerd.

Omvang van de garantie

Het apparaat werd volgens strikte kwaliteitsrichtlijnen zorgvuldig geproduceerd en vóór aflevering nauwgezet getest.

De garantievergoeding geldt voor materiaal- of fabricagefouten. Deze garantie is niet van toepassing op productonderdelen, die aan een normale slijtage blootgesteld zijn en daarom als aan slijtage onderhevige onderdelen beschouwd kunnen worden (b.v. Mes, Mesbout) of op beschadigingen aan breekbare onderdelen (b.v. schakelaars).

Deze garantie valt weg wanneer het product beschadigd, niet oordeelkundig gebruikt of niet onderhouden werd. Voor een vakkundig gebruik van het product dienen alle in de gebruiksaanwijzing vermelde aanwijzingen nauwgezet in acht genomen te worden. Gebruiksdoeleinden en handelingen, die in de gebruiksaanwijzing afgeraden worden of waarvoor gewaarschuwd wordt, dienen onvoorwaardelijk vermeden te worden.

Het product is uitsluitend voor het privé- en niet voor het commerciële gebruik bestemd. Bij een verkeerde of onoordeelkundige behandeling, toepassing van geweld en bij ingrepen, die niet door het door ons geautoriseerde servicefiliaal doorgevoerd werden, valt de garantie weg.

Afhandeling ingeval van garantie

Gelieve aan de volgende aanwijzingen gevolg te geven om een snelle behandeling van uw verzoek te garanderen:

- Gelieve voor alle aanvragen de kassabon en het artikelnummer (IAN 434680_2304) als bewijs van de aankoop klaar te houden.

- Gelieve het artikelnummer uit het typeplaatje, een gravering, op de voorpagina van uw handleiding (onderaan links) of als sticker aan de achter- of onderzijde af te leiden.
- Indien er zich functiefouten of andere gebreken voordien, contacteert u in eerste instantie de hierna vernoemde serviceafdeling **telefonisch** of per **e-mail**. U krijgt dan bijkomende informatie over de afhandeling van uw klacht.
- Een als defect geregistreerd product kunt u, na overleg met onze klantenservice, mits toevoeging van het bewijs van aankoop (kassabon) en de vermelding, waarin het gebrek bestaat en wanneer het zich voorgedaan heeft, voor u franco naar het u medegedeelde serviceadres zenden. Om problemen bij de acceptatie en extra kosten te vermijden, maakt u onvoorwaardelijk uitsluitend gebruik van het adres, dat u medegedeeld wordt. Zorg ervoor dat de verzending niet ongefrankeerd, als volumegoed, per expresse of via een andere speciale verzendingswijze plaatsvindt. Gelieve het apparaat met inbegrip van alle bij de aankoop bijgeleverde accessoires in te zenden en voor een voldoende veilige transportverpakking te zorgen.

Reparatieservice

U kunt reparaties, die niet onder de garantie vallen, tegen berekening door ons servicefiliaal laten doorvoeren. Zij maakt graag voor u een kostenraming op. Wij kunnen uitsluitend apparaten behandelen, die voldoende verpakt en gefrankeerd ingezonden werden.

Opgelet: Gelieve uw apparaat gereinigd en met een aanwijzing op het defect naar ons servicefiliaal te zenden.

Ongefrankeerd – als volumegoed, per expresse of via een andere speciale verzendingswijze – ingezonden apparaten worden niet geaccepteerd.
De afvalverwerking van uw defecte ingezonden apparaten voeren wij gratis door.

Service-Center

NL **Service Nederland**
Tel.: 0800 0249630
E-Mail: grizzly@lidl.nl
IAN 434680_2304

BE **Service België**
Tel.: 0800 12089
E-Mail: grizzly@lidl.be
IAN 434680_2304

Importeur

Gelieve in acht te nemen dat het volgende adres geen serviceadres is. Contacteer in eerste instantie het hoger vermelde servicecenter.

Grizzly Tools GmbH & Co. KG
Stockstädter Straße 20
63762 Großostheim
DUITSLAND
www.grizzlytools.de

Contenido

Introducción	77	Ajustar la altura de corte.....	87
Uso previsto	77	Insertar/retirar las baterías.....	87
Descripción general	78	Encendido y apagado	87
Volumen de suministro	78	Modos Auto/Eco	87
Áreas de aplicación	78	Comprobar el nivel de carga de la	
Vista sinóptica	78	batería	88
Datos técnicos	79	Funcionamiento del aparato	88
Tiempo de carga.....	80	Diferencia entre la siega y el mantillo	
Símbolos y pictogramas	80	88
Indicaciones de seguridad	81	Limpieza/mantenimiento	89
Indicaciones generales de seguridad		Trabajos de limpieza y mantenimiento	
.....	81	generales.....	89
Montaje	85	Cambiar la cuchilla.....	89
Montar la barra inferior	85	Almacenamiento	89
Montar la barra superior.....	85	Eliminación y protección del medio	
Montar la cesta para la hierba	86	ambiente	90
Kit para mantillo	86	Piezas de repuesto/Accesorios ...	91
Manejo	86	Garantía	91
Colgar/retirar la cesta para la hierba		Servicio de reparación	92
.....	86	Service-Center	92
Vaciar la cesta para la hierba	86	Importador	92
Indicador de llenado	86	Localización de averías	93
		Traducción de la Declaración	
		de conformidad CE original	200
		Plano de explosión	208

Introducción

¡Felicitaciones por la compra de su nueva aspiradora! Con ello se ha decidido por un producto de suprema calidad. Este aparato fue examinado durante la producción con respecto a su calidad y sometido a un control final. Con ello queda garantizada la capacidad de funcionamiento de su aparato.



Las instrucciones de servicio forman parte de este producto. Éstas contienen importantes indicaciones para la seguridad, el uso y la eliminación del aparato. Familiarícese con todas las indicaciones de manejo y seguridad antes de usar el produc-

to. Utilice el producto sólo como se describe y para los campos de aplicación indicados. Guarde bien estas instrucciones y entréguelas al dar este producto a terceros.

Uso previsto

El aparato está diseñado únicamente para cortar el césped y hierbas en el ámbito doméstico.

El aparato está destinado al uso doméstico. El aparato está destinado para ser utilizado por adultos. Niños o personas no familiarizadas con este manual de instruc-

ciones no deben utilizar el aparato. Está prohibido utilizar el aparato con lluvia o en un entorno húmedo.

Cada utilización divergente que no se menciona expresamente en estas instrucciones, puede causar daños en el aparato y presentar un peligro serio para el usuario.

El fabricante no asume la responsabilidad por daños derivados de una utilización fuera del uso previsto o en caso de un uso equivocado.

Este aparato no es idóneo para fines profesionales. En caso de uso profesional, se extingue la garantía.

Este aparato forma parte de la Serie (PARKSIDE) X 20 V TEAM, y puede utilizarse con baterías de la serie (PARKSIDE) X 20 V TEAM.

Las baterías solo pueden cargarse con cargadores de la serie (PARKSIDE) X 20 V TEAM.

Descripción general

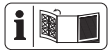

En la página desplegable delantera y trasera encontrará la imagen de los componentes más importantes.

Volumen de suministro

Saque el aparato del embalaje con cuidado y revise que disponga de todas las piezas siguientes:

- Cortacésped a batería y barra superior
- Barra inferior
- Cesta para la hierba
- Empuñadura-Cesta para la hierba
- 2 x portacables
- 2 x tuercas de mariposa con arandelas y tornillos para fijar la barra superior
- 2 x tornillos de mariposa con arandelas y accesorio para fijar la barra inferior
- Kit para mantillo
- Manual de instrucciones



La batería y el cargador no están incluidos.

Deseche el material de embalaje según corresponda.

Áreas de aplicación

El cortacésped tiene una herramienta de corte que gira paralelamente al plano de corte. Está equipada con un potente motor eléctrico, una sólida carcasa de plástico, un interruptor de seguridad, un protector antichoque y una cesta para la hierba. Además, la altura del aparato se puede regular en 7 niveles y tiene ruedas que giran con suavidad. El funcionamiento de los elementos de mando se describe en las siguientes páginas.

Vista sinóptica



- 1 Barra superior
- 2 Tuerca de mariposa para fijar la barra superior
- 3 Barra inferior
- 4 Protector antichoque
- 5 Tuerca de mariposa para fijar la barra inferior
- 6 Asa de transporte
- 7 Palanca para ajustar la altura de corte
- 8 Cubierta
- 9 Baterías
- 9a Botón de desbloqueo de la batería
- 10 Llave de contacto
- 11 Ruedas
- 12 Carcasa del aparato
- 13 Cesta para la hierba
- 14 Soporte de cable
- 15 Cable del aparato
- 16 Botón de desbloqueo
- 17 Palanca de arranque
- 18 Kit para mantillo
- 18a Estribo del kit para mantillo
- 19 Cargador doble

- C** 2a Arandelas
- 2b Tornillos

- D** 13a Lengüetas de plástico
- 13b Varillas para la cesta de la hierba
- 13c Asa
- 13d Asa adicional

- G** 20 Pulsador
- 21 Pantalla LED
- 22 Indicador de nivel de carga de la batería

- H** 23 Cuchilla
- 24 Tornillo de la cuchilla
- 25 Husillo del motor

- E** 26 Indicador del nivel de llenado

Datos técnicos

Cortacésped recargable

de 40 V PRMA 40-Li C1

- Tensión del motor U..... 40 V \equiv ; (2x 20V)
- Corriente del motor I 16 A
- Régimen de ralentí n_1 2900 min⁻¹
- Régimen de ralentí n_2 3300 min⁻¹
- Ancho de corte 400 mm
- Altura de corte..... con 7 niveles de ajuste;
25/30/38/45/55/65/75 mm
- Clase de protección III
- Tipo de protección IPX1
- Peso
(con baterías, 4 Ah) 13,2 kg
(sin baterías ni cargador) 12 kg
- Volumen de la cesta para la hierba 50 l
- Nivel de presión acústica
(L_{pA}) 80,8 dB; K_{pA} = 3 dB
- Nivel de potencia acústica (L_{WA})
medido 91,0 dB; K_{WA} = 2,05 dB
garantizado 95 dB
- Vibración (a_h) en la empuñadura
derecha 1,97 m/s²; K= 1,5 m/s²
izquierda 1,90 m/s²; K= 1,5 m/s²

- Temperatura máx. 50 °C
- Carga 4 - 40 °C
- Funcionamiento..... -20 - 50 °C
- Almacenamiento 0 - 45 °C
- Si se utilizan baterías inteligentes
(Smart PAPS 204 A1/Smart PAPS 208 A1)
- Frecuencia de trabajo/Banda de
frecuencias 2400 - 2483,5 MHz
- Potencia máxima
de transmisión \leq 20 dBm

Los valores de ruido y vibración se han obtenido según la normativa y disposiciones indicadas en la declaración de conformidad.

El índice de emisión de vibraciones indicado ha sido medido según un procedimiento de ensayo normalizado, y puede ser usado para comparar herramientas eléctricas entre sí.

El índice de emisión de vibraciones indicado también puede ser usado para estimar por anticipado la exposición.



Aviso:

El índice de emisión de vibraciones indicado puede diferir del valor reseñado cuando se usa efectivamente esa herramienta eléctrica y según cómo se utilice. Intente mantener la tensión, provocada por las vibraciones, tan reducida como sea posible. Las medidas para reducir la tensión por las vibraciones son, por ejemplo, llevar limitar el tiempo de trabajo. Para ello hay que tener en cuenta todas las partes del ciclo de funcionamiento (por ejemplo, los tiempos en los que la herramienta eléctrica está desconectada y aquellos en los que está encendida, pero funciona sin carga).

Tiempo de carga

Este aparato forma parte de la Serie (Parkside) X 20 V TEAM y puede utilizarse con baterías de la serie (Parkside) X 20 V TEAM. Las baterías de la serie (Parkside) X 20 V TEAM solo pueden cargarse con cargadores de la serie (Parkside) X 20 V TEAM.

Le recomendamos utilizar este aparato únicamente con las siguientes baterías:
 PAP 20 A1, PAP 20 A2,
 PAP 20 A3, PAP 20 B1, PAP 20 B3,
 Smart PAPS 204 A1, Smart PAPS 208 A1

Le recomendamos cargar estas baterías con los siguientes cargadores:
 PLG 20 A1, PLG 20 A2, PLG 20 A3,
 PLG 20 A4, PLG 20 C1, PLG 20 C3,
 PDSLГ 20 A1, Smart PLGS 2012 A1

Tiempo de carga (min.)	PAP 20 A1 PAP 20 A2 PAP 20 B1	PAP 20 A3 PAP 20 B3 Smart PAPS 204 A1	Smart PAPS 208 A1
PLG 20 A1 PLG 20 A4 PLG 20 C1	60	120	240
PLG 20 C2	45	80	165
PLG 20 A2 PLG 20 A3 PLG 20 C3 PDSLГ 20 A1 PDSLГ 20 B1	35	60	120
PLG 201 A1	135	250	500
Smart PLGS 2012 A1	35	45	50



En el tiempo de carga influyen factores como la temperatura del entorno y de la batería, así como la tensión de red aplicada, por lo que puede desviarse de los valores especificados.



Peligro de lesiones por piezas que pueden salir disparadas



Mantener alejada a cualquier persona de las inmediaciones del aparato

Símbolos y pictogramas

Símbolos en las instrucciones:



¡Atención!



¡Peligro por descarga eléctrica!



Lea atentamente las instrucciones de uso.



Precución: ¡Cuchilla de corte afilada! Mantener alejados los pies y las manos. ¡Peligro de lesiones!



¡Atención! Rotación por inercia de la cuchilla cortacésped



Apague el motor y extraiga la llave de contacto antes de realizar ajustes o de limpiar el aparato.



Póngase protección ocular y auditiva.



No exponga el aparato a la humedad.



Especificación del nivel de potencia acústica L_{WA} en dB



Los aparatos eléctricos no deben tirarse a la basura doméstica.

400 mm



Círculo de corte



Indicador de nivel de carga y pulsador en la empuñadura



Posición de la barra inferior



Enclavamientos para la barra inferior

Indicador de llenado en la cesta para la hierba

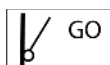

Indicador de llenado abierto: la cesta para la hierba está vacía



Indicador de llenado cerrado: cesta para la hierba llena

Símbolos en las instrucciones



Símbolos de riesgo con indicaciones para prevención de daños personales y materiales.



Señal prescriptiva con indicaciones para la prevención de accidentes y daños.



Señal de indicación con información para un mejor manejo del equipo.



Lea atentamente las instrucciones de uso.



Use guantes de protección.

Indicaciones de seguridad

En este apartado se presentan las normas de seguridad básicas para trabajar con el aparato.

Indicaciones generales de seguridad



**IMPORTANTE
LEA CON ATENCIÓN LAS INSTRUCCIONES DE USO.
CONSERVAR LAS INSTRUCCIONES DE USO PARA SU CONSULTA.**



Este aparato puede provocar lesiones graves si se utiliza de forma indebida. Para evitar daños personales y materiales, lea y siga las siguientes indicaciones de seguridad y familiarícese con todos los controles.

- Lea atentamente las instrucciones de uso.
- Este aparato no debe ser utilizado por niños. Se debe supervisar que los niños no jueguen con el aparato. La limpieza y el mantenimiento no pueden ser realizados por niños.
- Este aparato puede ser utilizado por personas con capacidades físicas, sensoriales o mentales reducidas o que carezcan de experiencia y conocimientos,

siempre que sean supervisadas o instruidas sobre el uso seguro del aparato y sean capaces de entender los peligros que puede ocasionar.

Preparación:

- No permita nunca que niños u otras personas que no hayan leído el manual de instrucciones utilicen el aparato. En las disposiciones locales puede estar establecida la edad mínima del usuario.
- Nunca utilice el aparato si hay personas, especialmente niños, o animales domésticos cerca. Los menores no pueden jugar con el aparato.
- El operador o usuario será responsable de los accidentes y daños causados a otras personas o sus propiedades.
- Revise el terreno donde va a utilizar el aparato y retire las piedras, palos, alambres u otros objetos que pudieran quedar atrapados y salir despedidos.
- Lleve siempre ropa de trabajo apropiada, como calzado resistente con suela antideslizante y pantalones largos y resistentes. No utilice el aparato si va descalzo o lleva sandalias abiertas. Evite llevar ropa suelta o ropa que tenga cordones o cinturones sueltos.
- Antes de su utilización, se debe comprobar siempre visualmente si la cuchilla, los pernos de fijación y la unidad de corte completa presentan desgaste o deterioro. No utilice el aparato si faltan los dispositivos de protección (p. ej., protector anti-choque o cesta para la hierba), partes del dispositivo de corte o pernos, o si estos componentes están desgastados o dañados. Las cuchillas y pernos dañados o desgastados deben sustituirse siempre por conjuntos para evitar un desequilibrio.
- Tenga cuidado al utilizar aparatos con varias herramientas de corte, ya que el movimiento de una cuchilla puede provocar la rotación del resto de cuchillas.
- Utilice únicamente repuestos y accesorios que hayan sido suministrados y recomendados por el fabricante. El uso de piezas de terceros provoca la pérdida inmediata de los derechos de garantía.
- Sustituya los letreros de advertencia cuando estén desgastados o dañados.

Funcionamiento del aparato:



Durante trabajo, no pase los pies ni las manos cerca o debajo de piezas en rotación. ¡Existe peligro de lesiones!

- Encienda el motor siguiendo las instrucciones y solo cuando sus pies se encuentran a una distancia de seguridad con respecto a las herramientas de corte.
- No utilice el aparato cuando llueva, con mal tiempo, en un entorno húmedo o con la hierba mojada. Trabaje solo a la luz del día o con buena iluminación.

- No trabaje con el aparato si está cansado o no está concentrado, o si ha ingerido alcohol o pastillas. Haga las pausas necesarias a tiempo. Utilice el sentido común al trabajar.
 - Durante los trabajos, procure estar siempre en una posición segura, sobre todo si hay pendientes. Trabaje siempre perpendicularmente a la pendiente, nunca hacia arriba o hacia abajo. Extremar sus precauciones cuando cambie la dirección en la pendiente. No trabaje en pendientes demasiado inclinadas.
 - Mueva el aparato únicamente al ritmo de la marcha. Extremar las precauciones cuando gire el aparato, lo acerque hacia usted o cuando vaya hacia atrás.
 - Encienda el aparato con cuidado de acuerdo con las indicaciones de este manual de instrucciones. Procure mantener una distancia suficiente de sus pies con respecto a las cuchillas en rotación.
 - No incline el aparato al arrancarlo, a menos que sea necesario al arrancar con césped alto. En este caso, incline el aparato presionando la barra mango de tal manera que las ruedas delanteras del aparato se eleven ligeramente. Compruebe siempre que ambas manos se encuentran en la posición de trabajo antes de volver a poner el aparato en el suelo.
 - Nunca trabaje sin la cesta para la hierba o el protector anti-choque. Manténgase siempre alejado de la abertura de expulsión.
 - No arranque el motor si está delante de la cuba de expulsión.
-  Precaución: ¡peligro! La cuchilla continúa girando. Existe peligro de lesiones.
- No está permitido elevar ni transportar el aparato mientras el motor está en funcionamiento. Apague el aparato cuando sea necesario inclinarlo para su transporte, cuando se vayan a atravesar otras superficies que no sean césped y cuando se vaya a trasladar el aparato hacia o desde las superficies de siega.
 - Mantenga siempre la abertura de expulsión limpia y sin obstrucciones. Retire el material atorado únicamente con el aparato detenido.
 - No deje nunca el aparato en el lugar de trabajo sin vigilancia.
 - No trabaje con un aparato deteriorado, incompleto o si se ha remodelado sin la autorización del fabricante. Nunca utilice el aparato con los dispositivos de protección o escudos dañados o sin los dispositivos de seguridad como deflectores y/o dispositivos de recogida de hierba.
 - No sobrecargue el aparato. Trabaje únicamente con el rango de potencia indicado y no modifique los ajustes de regulación del motor. No utilice máquinas de poco rendimiento para trabajos pesados. No utilice el aparato para fines no previstos.
 - No utilice el aparato cerca de líquidos inflamables o gases. Si no se respeta este requisito,

existe peligro de incendio o de explosión.

- Apague el aparato, retire la llave de contacto y saque las baterías. Asegúrese de que todas las piezas móviles se han parado:
 - siempre que se aleje del aparato y cuando no se vaya a seguir utilizando;
 - antes de deshacer bloqueos o quitar obstrucciones en el canal de expulsión;
 - antes de revisar, limpiar o trabajar en el aparato;
 - cuando se ha chocado con un cuerpo extraño. Observe si el aparato presenta algún daño y realice las reparaciones necesarias antes de volver a arrancarlo y seguir trabajando.
- Si el aparato comienza a vibrar muy fuerte, más de lo normal, revíselo inmediatamente.
- Procure que todas las tuercas, pernos y tornillos estén bien apretados.
- Revise el aparato para ver si presenta algún daño.
- Repare las piezas que estén dañadas.
- Nunca pase los pies ni las manos cerca o debajo de piezas en rotación. Nunca se ponga delante de la apertura de expulsión de la hierba.
- No se debe inclinar el cortacésped al iniciar o arrancar el motor, a no ser que sea necesario elevarlo durante la operación. En este caso, inclínelo solo hasta donde sea absolutamente necesario y levante únicamente el lado alejado del usuario.

Mantenimiento y almacenamiento:

- Deje enfriar el motor antes de guardar el aparato en espacios cerrados.
- Al hacer el mantenimiento de la cuchilla cortadora tenga en cuenta que las cuchillas pueden moverse incluso estando apagada la fuente de tensión.
- Procure que todas las tuercas, pernos y tornillos estén firmemente apretados y que el aparato se encuentre en un estado seguro para trabajar.
- No intente reparar el aparato, a no ser que disponga de la formación necesaria. Cualquier trabajo que no se indique en este manual de instrucciones solo puede ser realizado por los servicios de atención al cliente autorizados por nosotros.
- Conserve el aparato en un lugar seco y fuera del alcance de los niños.
- Manipule el aparato con cuidado. Para poder trabajar mejor y con más seguridad, mantenga las herramientas afiladas y limpias. Siga las instrucciones de mantenimiento.
- Utilice guantes de protección cuando vaya a cambiar el dispositivo de corte.
- Compruebe periódicamente que el dispositivo de recogida de hierba no presenta desgaste ni está deformado. Por motivos de seguridad, sustituya las piezas desgastadas o dañadas. Extrema las precauciones al ajustar las cuchillas para que sus dedos no queden atrapados entre las

cuchillas giratorias y las piezas estacionarias de la máquina.

- Asegúrese de que solo se emplean herramientas de corte de repuesto autorizadas por el fabricante.
- **Utilice exclusivamente accesorios recomendados por PARKSIDE.** De lo contrario, existe el riesgo de descarga eléctrica o fuego.

Seguridad eléctrica:

- El enchufe de conexión del cargador ha de ajustarse a la toma de corriente. No está permitido realizarle ningún cambio al enchufe. No utilice adaptadores de enchufe junto con herramientas electrónicas con toma a tierra de seguridad. El uso de enchufes no manipulados y tomas de corriente adecuadas reduce el riesgo de descarga eléctrica.
- Evite entrar en contacto con superficies puestas a tierra, como tubos, equipos de calefacción, fogones y frigoríficos. Existe un mayor riesgo de descarga eléctrica si su cuerpo tiene conexión a tierra.
- Mantenga la herramienta eléctrica alejada de la lluvia y la humedad. Si penetra agua dentro de una herramienta electrónica se incrementa el riesgo de descarga eléctrica.



Observe las indicaciones de seguridad y las indicaciones de carga y de uso seguro que aparecen en las instrucciones de funcionamiento de su batería y cargador de la serie (PARKSIDE) X 20 V Team.

Para una descripción más detallada sobre el proceso de carga y para más información, consulte este manual de instrucciones separado.

Montaje

- Realice únicamente aquellos trabajos para los que se considera capacitado.
- Si no está seguro, diríjase a un especialista o contacte directamente con nuestro servicio de atención al cliente.

B Montar la barra inferior

1. Introduzca el accesorio (3a) sobre barra inferior (3). El orificio de la barra inferior (3) debe coincidir con el orificio del accesorio (3a).
2. Coloque la barra inferior (3) en la carcasa del aparato (12). Se puede colocar en tres posiciones.
3. Fije la barra inferior (3) apretando el tornillo de mariposa (5) en el sentido de las agujas del reloj con la arandela.
4. Repita el proceso en la segunda barra inferior (3).

C Montar la barra superior

1. Fije la barra superior (1) con los tornillos (2b) suministrados, las arandelas (2a) y las tuercas de mariposa superiores (2) a la izquierda y a la derecha de la barra inferior (3). El botón de desbloqueo (16) ha de estar a la derecha de la dirección de corte.
2. Apriete las tuercas de mariposa (2) girándolas en el sentido de las agujas del reloj.
3. **Enganchar el portacables:** Enganche los portacables (14) a la barra superior (1) e inferior (3) para fijar así el cable del aparato (15).



Suelte las tuercas de mariposa (2+5) y pliegue la barra superior (1) y la barra inferior (3) para que el aparato ocupe menos espacio. El cable del aparato no debe quedar aprisionado.



Montar la cesta para la hierba

1. Sujete el asa (13c) de la cesta para la hierba (13) en la parte superior de la misma (13).
2. Pase las lengüetas de plástico (13a) de la cesta para la hierba (13) por las varillas de la misma (13b).



Kit para mantillo

Colocar el kit para mantillo

1. Retire la cesta para la hierba si está colocada.
2. Levante el protector antichoque (4).
3. Deslice el kit para mantillo (18). El estribo (18a) queda encajado.

Retirar el kit para mantillo

4. Levante el protector antichoque (4).
5. Presione el estribo (18a) y retire el kit para mantillo (18).

Manejo



Solo se pueden realizar ajustes al aparato mientras el motor está apagado y la cuchilla parada. Existe el peligro de lesiones.



Apague el aparato, extraiga la llave de contacto (A 10) y espere hasta que se detenga la cuchilla.



Colgar/retirar la cesta para la hierba

Montar la cesta para la hierba

1. Sostenga la cesta por el asa (13c).
2. Levante el protector antichoque (4).
3. Enganche la cesta (13) en ambos conectores.
4. Baje el protector antichoque (4) sobre la cesta para la hierba (13). El protector sujeta la cesta para la hierba en la posición adecuada.

Retirar la cesta para la hierba

5. Levante el protector antichoque (4).
6. Desenganche la cesta (13) en ambos conectores.
7. Vuelva a bajar el protector antichoque (4) sobre la carcasa del aparato (12).



No está permitido trabajar con el aparato sin el protector antichoque o sin la cesta para la hierba. Existe peligro de lesiones.



Vaciar la cesta para la hierba

1. Extraiga la cesta para la hierba.
2. Sostenga la cesta por el asa (13c).
3. Incline la cesta usando el asa adicional (13d).
4. Deseche la hierba cortada en un depósito adecuado.

Indicador de llenado

Arriba de la cesta para la hierba (E 13) hay instalado un indicador de llenado (E 26).

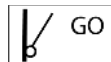

Indicador de llenado abierto: la cesta para la hierba está vacía



Indicador de llenado cerrado: cesta para la hierba llena

F Ajustar la altura de corte

El aparato dispone de 7 posiciones para ajustar la altura de corte:

25/30/38 mm - altura de corte baja
45/55 mm - altura de corte media
65/75 mm - altura de corte alta

1. Agarre el asa de transporte (A 6) y levante el aparato o presione del aparato hacia abajo.
2. Agarre la palanca (7) para ajustar la altura de corte y muévelo por los puntos hasta que tenga ajustada la altura de corte deseada.

La altura de corte adecuada para un césped de uso residencial es de alrededor de 25 - 45 mm, mientras que para un césped utilitario es de alrededor de 45 - 65 mm.



Para el primer corte de la temporada, se debe escoger una altura de corte alta.

I Insertar/retirar las baterías



Apague el aparato, extraiga la llave de contacto (A 10) y espere hasta que se detenga la cuchilla.

1. Para sacar las baterías (9) del aparato, presione el botón de desbloqueo (9a) en la batería y extráigalas.
2. Para insertar las baterías (9), deberá introducirlas deslizándolas por la guía correspondiente. Oirá como encaja.

Encendido y apagado



El cortacésped a batería solo puede funcionar con dos baterías de la serie (Parkside) X 20 V Team.



1. Coloque el aparato sobre una superficie plana.
2. Levante la cubierta (A 8) en la carcasa del aparato e introduzca las baterías (9) cargadas deslizándolas por el riel guía dentro del aparato. Oirá como encaja.
3. Introduzca la llave de contacto (10) dentro de la abertura prevista para ello junto a las baterías (9). La llave de contacto sólo puede ser insertada en una posición. Preste atención a la ranura de guía en la abertura junto a las baterías y a la llave de contacto (10) (véase la imagen pequeña I).
4. Antes de encender el aparato procure que no toque ningún objeto.
5. Para encenderlo, accione el botón de desbloqueo (16) y sujételo mientras presiona la palanca de arranque (17). Suelte el botón de desbloqueo (16).
6. Para apagar el aparato, suelte la palanca de arranque (17).



Gracias a la gestión inteligente de la energía, el motor arranca con retardo.



Tras apagar el aparato, la cuchilla sigue girando durante unos segundos. No toque la cuchilla en marcha. Existe el peligro de lesiones.



Modos Auto/Eco

Al encenderlo, el cortacésped a batería se pone en marcha automáticamente en el último modo utilizado. Si presiona el pulsador (20), puede cambiar entre los modos Auto, Eco y Turbo.

La pantalla LED (21) se ilumina para mostrarle en qué modo se encuentra el cortacésped a batería.

Modo Auto: el cortacésped ajusta la velocidad del motor de acuerdo con la carga.

Modo Eco: el cortacésped funciona a la velocidad más baja para una máxima duración de la batería.

Modo Turbo: El cortacésped a batería arranca con gran velocidad. Si la resistencia es demasiado baja, se ajusta la velocidad del motor.

Comprobar el nivel de carga de la batería

El indicador del nivel de carga (**G** 22) señala el nivel de carga de la batería (**A** 9) durante el funcionamiento o cuando presiona el pulsador (**G** 20).

Se indica mediante la iluminación de los LED correspondientes.

3 LED iluminados (rojo, naranja y verde):

Batería cargada

2 LED iluminados (rojo y naranja):

Batería parcialmente cargada

Se ilumina 1 LED (rojo):

Se debe cargar la batería

Funcionamiento del aparato



Cumpla con las restricciones para emisión de ruidos y las normas locales.

Cortar con regularidad el césped estimula la formación de hojas fuertes pero, al mismo tiempo, hace que las plantas de maleza mueran. Por esta razón, después de cada corte, el césped se vuelve más denso y se crea un césped uniforme y robusto. El primer corte se realiza en abril con una

altura de crecimiento de 70 - 80 mm. Durante el período de vegetación principal, el césped se corta al menos una vez a la semana.

- Guíe el aparato a la velocidad de la marcha por un camino lo más recto posible. Para un corte perfecto, las tiras de corte deberían solaparse siempre unos pocos centímetros.
- Ajuste la altura de corte de forma que el aparato no se sobrecargue. De lo contrario, el motor se puede dañar.
- Trabaje siempre perpendicularmente a la pendiente. Tenga especial cuidado cuando vaya hacia atrás y tire del aparato.
- Limpie el aparato tras cada uso tal y como se describe en el capítulo „Limpieza/Mantenimiento“.



Tras apagar el aparato, la cuchilla sigue girando durante unos segundos. No toque la cuchilla en marcha. Existe el peligro de lesiones.

Diferencia entre la siega y el mantillo

Al utilizar el kit para mantillo (18), los recortes de hierba no se recogen en una cesta, sino que se trituran y se distribuyen por el césped. De esta manera, los nutrientes contenidos en los recortes de césped son descompuestos por los organismos del suelo y forman un ciclo de nutrientes. Por lo tanto, el césped cubierto con mantillo debe ser fertilizado con mucha menos frecuencia.

En principio, el césped debe ser cortado con relativa frecuencia, de modo que solo queden pequeñas cantidades de mantillo en el césped.

Por lo tanto, es mejor cubrir el césped con mantillo al menos una vez a la semana y ajustar el cortacésped de manera que solo cubra el 40 % de la altura total del césped. Si el mantillo permanece visible en el césped (por ejemplo, durante el primer corte de césped del año o en caso de un crecimiento fuerte), debe utilizarse la cesta para la hierba (13).

Limpieza/ mantenimiento



Los trabajos que no se describen en este manual de instrucciones deberán ser realizados por un servicio de atención al cliente autorizado por nosotros. Utilice exclusivamente piezas originales.



Utilice guantes cuando trabaje con la cuchilla.



Apague el aparato, extraiga la llave de contacto (A 10) y espere hasta que se detenga la cuchilla.

Trabajos de limpieza y mantenimiento generales



Nunca rocíe el aparato con agua. Existe el peligro de descarga eléctrica.

- Mantenga el aparato siempre limpio. Para la limpieza, utilice un cepillo o paño, pero ningún detergente ni solvente.
- Después de cortar el césped, retire los restos de plantas que hayan quedado en las ruedas, las ranuras de ventilación, la abertura de expulsión y la zona

de las cuchillas con un palo de madera o plástico. No utilice objetos duros o afilados, dado que podrían dañar el aparato.

- Antes de cualquier uso, controle el aparato para ver si presenta desperfectos visibles como pueden ser piezas sueltas, desgastadas o dañadas. Compruebe el asiento firme de todas las tuercas, pernos y tornillos.
- Revise las cubiertas y dispositivos de protección para ver si tienen desperfectos y si están en la posición correcta. Si es necesario, cámbielos.

H Cambiar la cuchilla

Si la cuchilla está desafilada, se puede volver a afilar en un taller especializado. Si la cuchilla está dañada o está desequilibrada, se deberá sustituir.

1. Dele la vuelta al aparato.
2. Utilice guantes resistentes y sujete firmemente la cuchilla (23). Desenrosque el tornillo de la cuchilla (24) del husillo del motor (25) en sentido contrario a las agujas del reloj con ayuda de una llave inglesa (Entrecaras 14).
3. Vuelva a montar la nueva cuchilla (23) en el orden inverso. Asegúrese de que la cuchilla (23) está correctamente posicionada (consulte imagen H) y de que el tornillo de la cuchilla (24) está bien apretado.

K Almacenamiento

Suelte las tuercas de mariposa (2+5) y pliegue la barra superior (1) y la barra inferior (3) para que el aparato ocupe menos espacio. El cable del aparato no debe quedar aprisionado.

- Guarde el aparato en un lugar seco y fuera del alcance de los niños.
- Deje enfriar el motor antes de guardar el aparato en espacios cerrados.
- Cuando vaya a almacenar el aparato durante un largo periodo de tiempo retire la batería (p.ej. durante el invierno).
- La temperatura de almacenamiento de la batería y el aparato oscila entre 0 °C y 45 °C. Durante el almacenamiento, evite el frío o calor extremos para que la batería no pierda potencia.

La empresa no asume ninguna responsabilidad por los daños originados por nuestros aparatos, si tales daños se deben a una reparación indebida o al uso de piezas no originales, o si se deben a un uso no conforme al previsto.

Eliminación y protección del medio ambiente

Antes de desechar el aparato, quítele la batería.

Lleve el aparato, los accesorios y el embalaje a un lugar para que procedan a reciclarlo respetando el medio ambiente.



Máquinas no deben ir a la basura doméstica.

Directiva 2012/19/UE sobre residuos de aparatos eléctricos y electrónicos: Los consumidores tienen la obligación legal de reciclar los aparatos eléctricos y electrónicos de forma ecológica al final de su vida útil. De este modo, se garantiza un reciclaje respetuoso con el medio ambiente y con los recursos. Dependiendo de las normas estatales, puede tener las siguientes opciones:

- devolverlo a un punto de venta,
- entregarlo a un punto de recogida oficial,

- devolver al fabricante/distribuidor. Esto no afecta a los accesorios y a otros medios sin componentes electrónicos.



No tire la batería a la basura doméstica, tampoco al fuego (peligro de explosión) o al agua. Las baterías deterioradas pueden provocar daños en el medio ambiente y en su salud cuando desprenden vapores o líquidos venenosos.

Elimine las baterías según las disposiciones locales. Las baterías defectuosas o gastadas deben ser recicladas de acuerdo con la directiva 2006/66/CE. Entregue las baterías en un punto de reciclaje donde sean tratadas para su reutilización respetando el medio ambiente. Pregunte en la empresa municipal de gestión de residuos o en nuestro centro de servicio.

Elimine las baterías descargadas. Recomendamos que ponga sobre los polos tiras adhesivas para evitar que se cortocircuiten. No abra la batería.

- No eche el césped cortado en el contenedor de basura, llévelo a un lugar de compostaje o distribúyalo por el suelo bajo los arbustos y los árboles.

Piezas de repuesto/ Accesorios

Encontrará las piezas de repuesto y accesorios en www.grizzlytools.shop

Si tiene problemas con el proceso de pedido, utilice el formulario de contacto. Si tiene más preguntas, póngase en contacto con el «Service-Center» (ver página 92).

- Cuchilla (Denominación de las cuchillas 183-8A12101)..... 91110284
- Kit para mantillo 91110282
- Llave de contacto 91105350
- Cesta para la hierba 91110281

Garantía

Estimada cliente, estimado cliente:
Por este aparato se le concede una garantía de 3 años a partir de la fecha de compra. En caso de defectos de este producto, le corresponden derechos legales contra el vendedor del producto. Estos derechos no serán limitados por la garantía expuesta a continuación.

Condiciones de garantía

El plazo de garantía empieza con la fecha de compra. Por favor, conserve bien el resguardo de caja original. Este documento se necesitará como prueba de la compra. Si dentro del plazo de tres años después de la fecha de compra del aparato se detecta un defecto de material o fabricación, según nuestra elección, el producto será reparado o sustituido gratuitamente. Esta prestación de garantía presupone entregar el aparato defectuoso y el comprobante de compra (resguardo de caja) dentro del plazo de los tres años, describiendo brevemente por escrito en qué consiste el defecto y cuándo se detectó.

Si el defecto está cubierto por nuestra garantía, le devolveremos el aparato reparado o uno nuevo. Con la reparación o la sustitución del producto no se inicia un nuevo período de garantía.

Período de garantía y exigencias legales en caso de defectos

El período de garantía no será prolongado por la prestación de garantía. Esto se aplica igualmente a las partes sustituidas y reparadas. Daños y defectos ya existentes eventualmente al comprar el aparato, tienen que ser notificados inmediatamente después de haberlo desempacado. Las reparaciones a efectuar al cabo del período de garantía están sujetas a pago.

Volumen de la garantía

El aparato fue producido cuidadosamente según las directivas estrictas de la calidad y examinado concienzudamente antes de la entrega. La prestación de garantía tiene validez para defectos de material o fabricación. Esta garantía no se extiende a partes del producto que están sometidas a un desgaste natural y, por lo tanto, pueden ser consideradas como piezas de desgaste (p. ej. cuchilla, tornillo de la cuchilla) o a daños en partes frágiles (p. ej. interruptores). Esta garantía caduca si el producto fue dañado, utilizado impropriamente o no sometido a mantenimiento. Para un uso apropiado del producto, se han de cumplir exactamente todas las indicaciones contenidas en las instrucciones de manejo. Se tienen que evitar absolutamente fines de aplicación y manejos, de los cuales desaconsejan o advierten las instrucciones de servicio. El producto está previsto solamente para el uso privado y no comercial. La garantía caducará en el caso de un tratamiento abusivo e impropio, uso de la fuerza o ma-

nipulaciones que no fueron efectuadas por una filial de servicio autorizada.

Gestión en caso de garantía

Para garantizar una gestión rápida de su reclamación, le rogamos seguir las siguientes indicaciones:

- Para todas las consultas, tenga preparado por favor el resguardo de caja y el número de artículo (IAN 434680_2304) como prueba de la compra.
- Por favor, saque el número de artículo de la placa de características.
- Si surgen fallas en el funcionamiento o cualquier defecto, contacte primeramente a la sección de servicio indicada a continuación por **teléfono** o vía **E-Mail**. Se le darán otras informaciones acerca de la gestión de su reclamación.
- Tras consultar con nuestro servicio de postventa, un aparato identificado como defectuoso puede ser enviado libre de franqueo a la dirección de servicio ya conocida por usted, adjuntando el comprobante de compra (resguardo de caja) e indicando en qué consiste el defecto y cuándo surgió. Para evitar problemas de recepción y costes adicionales, utilice de todas maneras sólo la dirección que se le comunicará. Asegúrese de que el envío no se efectúe sin franqueo, como mercancía voluminosa, expresse u otro tipo de transporte especial. Envíe por favor el aparato incluyendo todos los accesorios entregados con la compra y garantice un embalaje de transporte lo suficientemente seguro.

Servicio de reparación

Reparaciones **que no están cubiertas por la garantía**, las puede dejar efectuar por nuestra filial de servicio por cuenta suya. Ésta le elaborará gustosamente un presupuesto.

Sólo atenderemos aparatos que hayan sido enviados en un embalaje suficiente y franqueados.

Atención: Por favor, envíe el aparato limpio, señalando el defecto a nuestra filial de servicio.

No aceptaremos aparatos que hayan sido enviados sin franqueo, como mercancía voluminosa, expresse o cualquier tipo de transporte especial.

Nos encargamos gratuitamente de la eliminación de sus aparatos defectuosos enviados.

Service-Center

ES

Servicio España

Tel.: 900 984 989

E-Mail: grizzly@lidl.es

IAN 434680_2304

Importador

Por favor, observe que la siguiente dirección no es una dirección de servicio. Contacte primeramente al centro de servicio mencionado arriba.

Grizzly Tools GmbH & Co. KG

Stockstädter Straße 20

63762 Großostheim

ALEMANIA

www.grizzlytools.de

Localización de averías

Problema	Posible causa	Subsanación del error
El aparato no arranca	Batería (A 9) descargada	Comprobar el estado de carga de la batería, cargar la batería (observar las instrucciones de funcionamiento separadas para la batería y el cargador)
	Batería (A 9) no insertada	Insertar la batería (véase «Insertar/retirar la batería»)
	Botón de desbloqueo (A 16) o palanca de arranque (A 17) defectuosos	Reparación por parte del centro de servicio
	Motor defectuoso	
	Césped demasiado largo	Ajustar una altura de corte más alta. Levantar ligeramente las ruedas delanteras presionando la barra superior (A 1).
El motor se apaga	Bloqueo por cuerpo extraño	Retirar cualquier cuerpo extraño
Resultado del trabajo insatisfactorio o el motor funciona con dificultad	Altura de corte demasiado baja	Ajustar una altura de corte más alta
	Cuchilla (H 23) sin filo	Encargar el afilado de la cuchilla o sustituir
	Área de la cuchilla obstruida	Limpiar el aparato
	Cuchilla (H 23) montada incorrectamente	Montar correctamente la cuchilla
La cuchilla no gira	La cuchilla (H 23) está obstruida con hierba	Eliminar la hierba
	Tornillo de la cuchilla (H 24) flojo	Apretar el tornillo de la cuchilla
Ruidos, traqueteo o vibraciones inusuales	Tornillo de la cuchilla (H 24) suelto	Apretar el tornillo de la cuchilla
	Cuchilla (H 23) dañada	Cambiar la cuchilla

Indice

Introduzione	94
Utilizzo	94
Descrizione generale	95
Contenuto della confezione	95
Sommaro	95
Descrizione delle funzionamento.....	96
Dati tecnici	96
Tempo di ricarica.....	97
Simboli e pittogrammi.....	97
Norme di sicurezza	98
Lavori di pulizia e manutenzione generali	98
Montaggio	102
Montaggio della sbarra inferiore	102
Montaggio della sbarra superiore ...	102
Montaggio del cestello raccogliherba	103
Kit di pacciamatura	103
Comando	103
Inserimento/rimozione cestello di raccolta erba	103
Svuotamento del cestello raccogliherba	103
Indicatore di livello.....	104
Regolazione dell'altezza del taglio..	104
Inserimento/rimozione batteria	104
Accensione e spegnimento	104
Modalità auto/eco.....	105
Verificare lo stato di carica della batteria	105
Lavorare con il tagliaerba	105
Differenza tra tosaerba e pacciamatura	106
Pulizia/manutenzione/stoccaggio	106
Lavori di pulizia e manutenzione generali	106
Sostituzione lama.....	106
Stoccaggio.....	107
Smaltimento/Tutela dell'ambiente	107
Pezzi di ricambio.....	108
Garanzia	108
Servizio di riparazione	109
Service-Center	109
Importatore	109
Ricerca guasti.....	110
Traduzione della dichiarazione di conformità CE originale	201
Vista esplosa	208

Introduzione

Congratulazioni per l'acquisto del Suo nuovo apparecchio. Ha scelto un prodotto altamente pregiato. Le istruzioni per l'uso costituiscono parte integrante di questo prodotto. Questo apparecchio è stato sottoposto a un controllo di qualità durante la produzione e quindi sottoposto a un controllo finale. Quindi è garantito il funzionamento del vostro apparecchio.



Contengono indicazioni importanti per la sicurezza, l'uso e lo smaltimento. Prima dell'uso del prodotto, si raccomanda di familiarizzare con tutte le indi-

cazioni di comando e di sicurezza. Usare il prodotto solo come descritto e per i campi d'impiego specificati. Conservare le istruzioni in un luogo sicuro e consegnare la documentazione in caso di cessione del prodotto a terzi.

Utilizzo

L'apparecchio è concepito esclusivamente per tagliare il prato e le superfici erbose nel settore domestico. È adatto all'uso nell'ambito di piccoli lavori di riparazione domestici. Questo apparecchio non è adatto per l'uso industriale. In caso di un impiego per uso

industriale decade la garanzia. Qualsiasi altro utilizzo non espressamente autorizzato nelle presenti istruzioni, può causare danni all'apparecchio e rappresentare un serio pericolo per l'utilizzatore. L'apparecchio è destinato all'uso da parte di adulti. Bambini e persone che non hanno familiarizzato con le presenti istruzioni non devono usare l'apparecchio. L'uso dell'apparecchio in presenza di pioggia o in ambienti umidi è vietato. Il produttore declina ogni responsabilità per danni causati da un uso improprio o un comando errato. L'apparecchio fa parte della serie (Parkside) X 20 V TEAM e funziona mediante le batterie della serie (Parkside) X 20 V TEAM. Le batterie possono essere caricate solo con i caricabatterie della serie (Parkside) X 20 V TEAM.

Descrizione generale



L'immagine dei principali componenti funzionali è riportata nella pagina ripiegabile davanti e dietro.

Contenuto della confezione

Rimuovere delicatamente l'apparecchio dalla confezione e controllare se i seguenti componenti sono completi:

- Tosaerba a batteria e sbarra superiore
- Sbarra inferiore
- Cestello raccogliherba
- Cestello raccogliherba con maniglia
- 2 x serracavi
- 2 x dadi a galletto con rondelle e viti per il fissaggio della sbarra superiore
- 2 x viti a galletto con rondelle e accessorio per il fissaggio della sbarra inferiore
- Kit di pacciamatura
- Istruzioni per l'uso



Batteria e caricabatterie non sono in dotazione.

Smaltire il materiale di imballaggio ai sensi della normativa vigente.

Sommario



- 1 Sbarra inferiore
- 2 Dado a galletto per il fissaggio della sbarra superiore
- 3 Sbarra inferiore
- 4 Protezione antiurto
- 5 Dado a galletto per il fissaggio della sbarra inferiore
- 6 Manico
- 7 Leva per la regolazione dell'altezza di taglio
- 8 Copertura
- 9 Batterie
- 9a Tasti di sblocco sulla batteria
- 10 Chiave dell'accensione
- 11 Ruote
- 12 Alloggiamento apparecchio
- 13 Cestello raccogliherba
- 14 Serracavi
- 15 Cavo dell'apparecchio
- 16 Pulsante di sblocco
- 17 Leva di avvio
- 18 Kit di pacciamatura
- 18a Staffa sul kit di pacciamatura
- 19 Caricabatterie doppio



- 2a Rondelle
- 2b Viti



- 13a Linguette in plastica
- 13b Aste del cestello raccogliherba
- 13c Impugnatura
- 13d Impugnatura supplementare



- 20 Pulsante
- 21 Spia LED
- 22 Indicatore di stato di carica batteria

- H** 23 Lama
- 24 Vite della lama
- 25 Alberino motore

- E** 26 Indicatore di livello

Descrizione delle funzionamento

Il tosaerba a batteria possiede un utensile da taglio che gira parallelamente al livello di taglio. E' dotato di un motore elettrico potente, un alloggiamento di plastica resistente, un interruttore di sicurezza e una protezione antiurto come anche di un cesto raccogliherba. Inoltre l'apparecchio è regolabile in altezza in 7 livelli e ha ruote facilmente accessibili.

La funzione dei componenti di comando è riportata nelle seguenti descrizioni.

Dati tecnici

Tosaerba ricaricabile

40 VoltPRMA 40-Li C1

Tensione del motore..... 40 V \equiv ; (2x 20V)

Corrente motore I 16 A

Numero di giri al minimo n_1 2900 min⁻¹

Numero di giri al minimo n_2 3300 min⁻¹

Ampiezza di taglio 400 mm

Altezza taglio.....regolabile in 7 posizioni;
25/30/38/45/55/65/75 mm

Classe di protezione.....III

Tipo di protezione.....IPX1

Peso

(senza batteria e caricabatteria) 12 kg

(con batterie, 4 Ah) 13,2 kg

Volume cesto raccogliherba..... 50 l

Livello di pressione acustica

(L_{pA}) 80,8 dB; K_{pA} = 3 dB

Livello di potenza acustica (L_{WA})

misurato.....91,0 dB; K_{WA} = 2,05 dB

garantito..... 95 dB

Vibrazione (a_h) sul manico di prua

destra 1,97 m/s²; $K=1,5$ m/s²

sinistra 1,90 m/s²; $K=1,5$ m/s²

Temperaturamax. 50 °C

Processo di carica 4 - 40 °C

Funzionamento -20 - 50 °C

Conservazione0 - 45 °C

in caso di utilizzo di batterie Smart

(Smart PAPS 204 A1/Smart PAPS 208 A1)

Frequenza operativa/Banda

di frequenza..... 2400 - 2483,5 MHz

max. potenza di trasmissione . ≤ 20 dBm

I valori di rumore sono stati rilevati adeguatamente corrispondentemente alle norme e disposizioni citate nella dichiarazione di conformità.

Il valore di emissione delle oscillazioni specificato è stato misurato secondo un metodo di prova standardizzato e può essere usato per il confronto di un elettrodomestico con un altro.

Il valore di emissione delle oscillazioni specificato può anche essere usato per una valutazione introduttiva dell'interruzione.



Avvertenza:

Il valore di emissione delle oscillazioni può variare dal valore specificato durante l'uso effettivo dell'elettrodomestico, a seconda del tipo e del modo di utilizzo dell'elettrodomestico.

Cercare di limitare il più possibile l'esposizione alle vibrazioni. Per attenuare

l'esposizione alle vibrazioni si possono ad esempio indossare guanti durante l'utilizzo dell'utensile e limitare l'orario di lavoro.

In tal senso occorre tenere conto di tutte le componenti del ciclo operativo (ad esempio i momenti in cui l'apparecchio elettrico è spento e quelli in cui è acceso, ma opera senza carico).

Tempo di ricarica

L'apparecchio è parte della serie (Parkside) X 20 V TEAM e può essere utilizzato con le batterie della serie (Parkside) X 20 V TEAM.

Le batterie della serie (Parkside) X 20 V TEAM possono essere caricate solo con i caricabatterie della serie (Parkside) X 20 V TEAM.

Consigliamo di utilizzare questo apparecchio esclusivamente con le seguenti batterie: PAP 20 A1, PAP 20 A2, PAP 20 A3, PAP 20 B1, PAP 20 B3, Smart PAPS 204 A1, Smart PAPS 208 A1

Consigliamo di caricare queste batterie con i seguenti caricabatterie: PLG 20 A1, PLG 20 A2, PLG 20 A3, PLG 20 A4, PLG 20 C1, PLG 20 C3, PDSLГ 20 A1, Smart PLGS 2012 A1

Tempo di ricarica (min)	PAP 20 A1 PAP 20 A2 PAP 20 B1	PAP 20 A3 PAP 20 B3 Smart PAPS 204 A1	Smart PAPS 208 A1
PLG 20 A1 PLG 20 A4 PLG 20 C1	60	120	240
PLG 20 C2	45	80	165
PLG 20 A2 PLG 20 A3 PLG 20 C3 PDSLГ 20 A1 PDSLГ 20 B1	35	60	120
PLG 201 A1	135	250	500
Smart PLGS 2012 A1	35	45	50



Il tempo di ricarica dipende anche da fattori come temperatura ambiente e della batteria, oltre che dalla tensione di rete cui è allacciata; pertanto potrebbe variare rispetto ai valori indicati.

Simboli e pittogrammi

Simboli/scritte sull'apparecchio:



Attenzione!



Leggere con attenzione le presenti istruzioni d'uso.



Pericolo di scossa elettrica!



Pericolo di lesioni da corpi estranei proiettati





Tenere lontane dall'apparecchio le persone non addette ai lavori





Attenzione – Lame da taglio affilate! Tenere lontani piedi e mani. Pericolo di lesioni!

IT MT

 Spegnere il motore ed estrarre la chiave dell'accensione prima di effettuare interventi di regolazione o pulizia.

 Attenzione! Scia della lama del tagliaerba.

 Indicazione del livello di rumore L_{WA} in dB.

 Gli apparecchi elettrici non devono essere smaltiti insieme ai rifiuti domestici.

 Non esporre l'apparecchio all'umidità. Non lavorare quando piove e non tagliare erba bagnata.

 Indossare la protezione oculare. Indossare le protezioni acustiche.

400 mm
 Cerchio di taglio

 Indicazione dello stato di carica e pulsante sull'impugnatura ad arco

 Blocchi per la sbarra inferiore



 Posizione sbarra inferiore

Indicatore di livello sul cestello raccogliherba

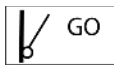
 GO Indicatore di livello aperto: Cestello raccogliherba vuoto

 STOP Indicatore di livello chiuso: Cestello raccogliherba pieno

Norme de sicurezza nelle istruzioni:



Simboli di pericolo con indicazioni relative alla prevenzione di danni a cose e persone



Simboli di divieto con indicazioni relative alla prevenzione di danni



Indossare guanti



Leggere con attenzione le presenti istruzioni d'uso.



Simboli di avvertenza con informazioni relative ad un uso corretto dell'apparecchio

Norme di sicurezza

Questo paragrafo illustra le norme di sicurezza fondamentali da seguire per l'utilizzo dell'apparecchio.

Lavori di pulizia e manutenzione generali



**IMPORTANTE
LEGGERE ATTENTAMENTE LE ISTRUZIONI PER L'USO.
CONSERVARE LE ISTRUZIONI PER L'USO PER UNA SUCCESSIVA CONSULTAZIONE.**



Questo apparecchio può causare serie lesioni in caso di utilizzo improprio. Per evitare danni alle persone e agli oggetti, leggere e attenersi assolutamente alle seguenti istruzioni di sicurezza e familiarizzare con tutti i componenti di controllo.

- Leggere attentamente le istruzioni per l'uso.
- Il presente apparecchio non può essere utilizzato da bambini. I bambini devono essere sorvegliati per assicurarsi che non giochino con l'apparecchio. La pulizia e la manutenzione non possono essere effettuate da bambini.
- L'uso di questo apparecchio da persone con capacità fisiche, sensoriali o mentali ridotte o prive di esperienza e conoscenza è consentito solo sotto vigilanza oppure a condizione che tali persone siano state istruite in merito a un uso sicuro dell'apparecchio e siano in grado di comprenderne i pericoli.
- Indossare abbigliamento da lavoro idoneo, ad es. scarpe antinfortunistiche con soles antiscivolo e pantaloni lunghi, resistenti. Non utilizzare l'apparecchio se si è a piedi nudi o se si indossano sandali aperti. Evitare di portare indumenti lenti o con cordoncini o cinture pendenti.
- Prima dell'utilizzo va sempre verificato mediante controllo visivo se gli utensili di taglio, i bulloni di fissaggio e l'intera unità di taglio sono usurati o danneggiati. Non utilizzare l'apparecchio se i dispositivi di protezione, (ad es. protezione antiurto o cestello raccoglietuba), le parti del dispositivo di taglio o i perni mancano, sono usurati o danneggiati. Per evitare uno sbilanciamento, sostituire le lame di taglio e i bulloni di fissaggio usurati o danneggiati solo per set.

Lavori preliminari:

- Non permettere mai che i bambini o altre persone che non abbiano letto le istruzioni d'uso utilizzino l'apparecchio. Possono esserci in vigore delle disposizioni di legge locali che stabiliscono l'età minima dell'utilizzatore.
- Non impiegare mai l'apparecchio nei pressi di persone, in particolare bambini e animali domestici. Non consentire ai bambini di giocare con l'apparecchio.
- L'utente o l'operatore è responsabile di eventuali incidenti o danni ad altre persone o alla loro proprietà.
- Controllare il terreno sul quale deve essere impiegato l'apparecchio e rimuovere pietre, bastoni, fili o altri corpi estranei con i quali si potrebbe entrare in contatto e che potrebbero essere proiettati.
- Maneggiare con particolare cautela gli apparecchi con più utensili di taglio, poiché il movimento di una lama può portare alla rotazione dell'altra lama.
- Utilizzare solo pezzi di ricambio e accessori che sono forniti e consigliati dal produttore. L'uso di componenti non originali comporta l'immediata decadenza dei diritti di garanzia.
- I cartelli di avviso usurati o danneggiati devono essere sostituiti.

Uso dell'apparecchio:



Non collocare piedi e mani nei pressi o sotto parti rotanti durante il funzionamento. Pericolo di lesioni!

- Azionare il motore seguendo le istruzioni e solo nel caso in cui i piedi si trovino ad una distanza di sicurezza dagli utensili di taglio.
- Non utilizzare l'apparecchio in caso di pioggia, con condizioni meteorologiche avverse, in un ambiente umido o sul bagnato. Lavorare solo con la luce del giorno o con buona illuminazione artificiale.
- Non usare l'apparecchio in caso di stanchezza, di scarsa concentrazione oppure dopo l'assunzione di alcol o di medicinali. Di tanto in tanto interrompere il lavoro per fare una pausa. Lavorare con cautela.
- Durante il lavoro verificare la sede salda, in particolare su pendenze. Lavorare sempre in posizione obliqua rispetto alle pendenze, mai muovendosi verso l'alto o verso il basso. Usare particolare cautela durante il cambio della direzione di marcia in corrispondenza di pendenze. Non falciare su pendenze eccessivamente ripide.
- Far procedere l'apparecchio a passo d'uomo. Usare particolare cautela durante le manovre di inversione dell'apparecchio e nel tirarlo verso di sé.
- Spegnerne l'apparecchio con cautela in base alle indicazioni delle presenti istruzioni per l'uso. Assicurarsi che sia presente una distanza sufficiente fra il piede e le lame rotante.
- Non ribaltare l'apparecchio all'avvio, tranne se questo non è necessario per l'avvio con

erba alta. In questo caso ribaltare l'apparecchio premendo l'impugnatura in modo che le ruote anteriori dell'apparecchio possano essere sollevate leggermente. Verificare sempre che entrambe le mani si trovino in posizione di lavoro, prima che l'apparecchio venga riposizionato al suolo.

- Non lavorare mai senza cestello raccogliherba o protezione antiurto. Tenersi sempre lontano dal foro di scarico.
- Non avviare il motore se ci si trova davanti al pozzetto di scarico.



Attenzione pericolo! La lama prosegue la rotazione. Pericolo di lesioni.

- L'apparecchio non deve essere trasportato o sollevato se il motore è ancora acceso. Spegnerne l'apparecchio, quando lo si deve ribaltare per il trasporto, se le altre superfici vengono attraversate per la falciatura e se l'apparecchio viene avvicinato e allontanato dalle superfici da tagliare.
- Tenere pulite e libere le fessure di espulsione dell'erba. Rimuovere il materiale tagliato solo ad apparecchio spento.
- Non lasciare mai l'apparecchio incustodito nella postazione di lavoro.
- Non lavorare se l'apparecchio è danneggiato, non integro o modificato senza l'approvazione del produttore. Non utilizzare mai l'apparecchio con componenti di protezione danneggiati o schermature o di-

positivi di sicurezza mancanti come dispositivi di deviazione e/o raccolta dell'erba.

- Non sovraccaricare l'apparecchio. Lavorare solo nell'intervallo di prestazioni indicato e non cambiare le impostazioni di regolazione del motore. Non utilizzare macchine a basse prestazioni per lavori pesanti. Non utilizzare l'apparecchio per scopi non conformi.
- Non utilizzare l'apparecchio in prossimità di liquidi o gas infiammabili. L'inosservanza di quanto sopra provoca un pericolo di incendio o esplosione.
- Spegnere l'apparecchio, estrarre la chiave di contatto e rimuovere la batteria. Assicurarsi che tutte le parti mobili siano ferme:
 - sempre quando si lascia l'apparecchio e non lo si utilizza.
 - prima di eliminare le cause di blocco o intasamento del canale di scarico.
 - prima di ispezionare l'apparecchio, pulirlo o effettuarvi degli interventi.
 - se è stato individuato un corpo estraneo. Verificare la presenza di danni all'apparecchio ed eventualmente eseguire le riparazioni necessarie prima di riavviarlo e di impiegarlo nuovamente.
- Se inizia a emettere forti vibrazioni in modo anomalo, sottoporlo a un'immediata verifica.
- Verificare che tutti i dadi, perni e viti siano stretti bene.
- Cercare eventuali danni nell'apparecchio.

- Eseguire le necessarie riparazioni delle parti danneggiate.
- Non collocare piedi e mani nei pressi o sotto parti rotanti durante il funzionamento. Non posizionarsi mai davanti all'apertura di espulsione dell'erba.
- All'accensione o all'avviamento del motore non inclinare il tosaerba, ad eccezione del caso in cui esso debba essere sollevato. In questa occasione inclinarlo solo quanto strettamente necessario e sollevare esclusivamente il lato opposto all'utilizzatore.
- **Non utilizzare alcun accessorio diverso da quelli consigliati da PARKSIDE.** Questo può causare scossa elettrica o incendi.

Manutenzione e stoccaggio:

- Lasciare raffreddare il motore prima di riporre l'apparecchio in un ambiente chiuso.
- Durante la manutenzione delle lame tenere presente che queste possono mettersi in movimento anche quando la fonte di tensione è disinserita.
- Assicurarsi che tutti i dadi, i bulloni e le viti siano ben serrati e che l'apparecchio presenti uno stato di funzionamento sicuro.
- Non tentare di riparare autonomamente l'apparecchio, salvo nei casi in cui si possieda una debita formazione. Tutti gli interventi non indicati nelle presenti istruzioni per l'uso devono essere eseguiti esclusivamente dai centri di assistenza da noi autorizzati.

- Conservare l'apparecchio in un luogo asciutto e fuori dalla portata dei bambini.
- Maneggiare l'apparecchio con cautela. Mantenere gli utensili puliti e affilati, in modo da ottenere prestazioni migliori e una maggiore sicurezza. Attenersi alle istruzioni di manutenzione.
- Indossare guanti protettivi, quando si cambia il dispositivo di taglio.
- Controllare regolarmente il dispositivo raccogliherba per verificarne regolarmente l'usura e le deformazioni. Per motivi di sicurezza sostituire le parti usurate o danneggiate. Prestare particolare attenzione in fase di impostazione delle lame, affinché le dita non si trovino tra le lame rotanti e le parti fisse della macchina.
- Verificare di utilizzare solo utensili di taglio sostitutivi omologati dal produttore.

Sicurezza elettrica:

- Il connettore del caricabatterie deve entrare nella presa. Il connettore non può essere modificato in alcun modo. Non utilizzare connettori adattatori insieme a elettrotensili protetti per la messa a terra. Connettori non modificati e prese adatte riducono il rischio di una scossa elettrica.
- Evitare il contatto corporeo con le superfici messe a terra come tubi, riscaldamenti, piani cottura e frigoriferi. Sussiste un rischio maggiore di scossa elettrica se il corpo è messo a terra.
- Tenere gli elettrotensili lontano da pioggia o umidità. La

penetrazione di acqua nell'elettrotensile aumenta il rischio di scossa elettrica.



Rispettare le avvertenze di sicurezza e le indicazioni per la ricarica e l'uso corretto indicato nelle istruzioni per l'uso delle batterie e del caricabatterie della serie (Parkside) X 20 V Team. Per una descrizione dettagliata sul processo di carica e altre informazioni sono riportate nelle istruzioni per l'uso separate.

Montaggio

- Eseguire solo lavori che vi sentite di fare.
- In caso di dubbio, rivolgersi a un esperto o direttamente al nostro servizio.

B Montaggio della sbarra inferiore

1. Spingere l'accessorio (3a) sulla sbarra inferiore (3). Il foro della sbarra inferiore (3) deve coincidere con il foro dell'accessorio (3a).
2. Fissare la sbarra inferiore (3) all'alloggiamento dell'apparecchio (12).
Sono tre le posizioni possibili.
3. Fissare la sbarra inferiore (3) serrando la vite a galletto (5) con la rondella in senso orario.
4. Ripetere la procedura con la seconda sbarra inferiore (3).

C Montaggio della sbarra superiore

1. Fissare la sbarra superiore (1) con le viti in dotazione (2b), le rosette (2a) e i

dadi a galletto superiori (2) sul lato destro e sinistro della sbarra inferiore (3). Il pulsante di sblocco (16) deve trovarsi a destra in direzione di taglio.

- Stringere i dadi a galletto (2) in senso orario.
- Fissare a clip il serracavo:**
Fissare a clip il portacavo (14) sulla sbarra superiore (1) e inferiore (3) e fissare quindi il cavo dell'apparecchio (15).



Allentare i dadi a galletto (2+5) e chiudere la sbarra superiore (1) e la sbarra inferiore (3), in modo che l'apparecchio occupi meno spazio. Il cavo dell'apparecchio non deve rimanere incastrato.

D Montaggio del cestello raccoglierba

- Agganciare l'impugnatura (13c) del cestello raccoglierba (13) nella parte superiore del cestello raccoglierba (13).
- Portare le linguette in plastica (13a) del cestello raccoglierba (13) sopra l'asta del cestello raccoglierba (13b).

J Kit di pacciamatura

Applicare il kit di pacciamatura

- Rimuovere il cestello raccoglierba se montato.
- Solleverare la protezione antiurto (4).
- Inserire il kit di pacciamatura (18). La staffa (18a) si innesta.

Rimozione del kit di pacciamatura

- Solleverare la protezione antiurto (4).
- Premere la staffa (18a) sul kit di pacciamatura ed estrarre il kit di pacciamatura (18).

Comando



Effettuare le regolazioni del tosaerba solo a motore spento e con la lama ferma. Pericolo di lesioni!



Spegnere l'apparecchio, estrarre la chiave dell'accensione (10) e attendere che la lama si fermi.

E Inserimento/rimozione cestello di raccolta erba

Aggancio del cestello raccoglierba

- Tenere il cestello raccoglierba dall'impugnatura (13c).
- Solleverare la protezione antiurto (4).
- Agganciare il cestello raccoglierba (13) in entrambi i supporti.
- Agganciare la protezione antiurto (4) al cestello raccoglierba (13). Essa mantiene il cestello raccoglierba nella posizione corretta.

Rimozione del cestello raccoglierba

- Solleverare la protezione antiurto (4).
- Sganciare il cestello raccoglierba (13).
- Rimuovere la protezione antiurto (4) dall'alloggiamento dell'apparecchio (12).

D Svuotamento del cestello raccoglierba

- Rimuovere il cestello raccoglierba.
- Tenere il cestello raccoglierba dall'impugnatura (13c).
- Inclinare il cestello raccoglierba con l'aiuto dell'impugnatura supplementare (13d).
- Scaricare l'erba tagliata in un apposito contenitore.

Indicatore di livello

Sopra al cestello raccogliherba (**E** 13) è presente un indicatore di livello (**E** 26).

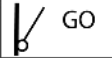
 **GO** Indicatore di livello aperto:
Cestello raccogliherba vuoto

 **STOP** Indicatore di livello chiuso:
Cestello raccogliherba pieno

F Regolazione dell'altezza del taglio

L'apparecchio dispone di 7 posizioni per la regolazione dell'altezza di taglio:

25/30/38 mm - altezza di taglio ridotta
45/55 mm - altezza di taglio media
65/75 mm - altezza di taglio elevata

1. Afferrare l'impugnatura (**A** 6) e sollevare l'apparecchio o premere l'apparecchio indietro.
2. Prendere la leva (7) per la regolazione dell'altezza di taglio e farla passare lungo il blocco sull'impostazione desiderata dell'altezza di taglio.

L'altezza di taglio corretta per un prato decorativo corrisponde a circa 25 - 45 mm, per un prato calpestabile a circa 45 - 65 mm.

 Per il primo taglio della stagione si consiglia di scegliere un'altezza di taglio elevata.

I Inserimento/rimozione batteria

 Spegner l'apparecchio, estrarre la chiave dell'accensione (**A** 10) e attendere che la lama si fermi.
Pericolo di lesioni.

1. Per inserire la batteria (9) nell'apparecchio, spingerla al suo interno agendo lungo la barra di guida. Si innesta emettendo un suono.
2. Per inserire le batterie (9) nell'apparecchio, spingerle al suo interno agendo lungo la barra di guida. Si innestano emettendo un suono.

Accensione e spegnimento

 Il tosaerba a batteria può essere utilizzato solo dopo aver inserito due batterie della serie (Parkside) X 20 V Team.

1. Posizionare l'apparecchio su una superficie piana.
2. Sollevare la copertura (**A** 8) dell'alloggiamento apparecchio e inserire le batterie cariche (9) nell'apparecchio spingendola lungo la guida. Si innesta emettendo un suono.
3. Inserire la chiave dell'accensione (10) nell'apposita apertura sotto le batterie (9).
La chiave dell'accensione può essere inserita solamente in una posizione. Prestare attenzione alla scanalatura di guida presente sull'apertura vicino alle batterie e sulla chiave dell'accensione (10) (vedere immagine piccola **I**).
4. Prima di accenderlo, assicurarsi che l'apparecchio non sia a contatto con altri oggetti.
5. Per l'accensione azionare il pulsante di sblocco (16) e tenerlo premuto mentre si preme la leva di avvio (17). Rilasciare il pulsante di sblocco (16).
6. Per spegnere, rilasciare la leva di avvio (17).



A causa della gestione intelligente dell'energia il motore funziona in modo ritardato.



Dopo lo spegnimento dell'apparecchio la lama continua a girare per alcuni secondi. Non toccare la lama in movimento. Rischio di danni a persone.



Modalità auto/eco

Il tosaerba a batteria si avvia automaticamente nell'ultima modalità utilizzata. Premendo il pulsante (20) è possibile passare da una modalità Auto, Eco e Turbo all'altra.

Con l'accensione della spia LED (21) si vede in quale modalità è attualmente impostato il tosaerba a batteria.

Modalità auto: il tosaerba a batteria regola la velocità del motore in base al carico.

Modalità eco: il tosaerba a batteria funziona a velocità minima per la durata massima della batteria.

Modalità turbo: Il tosaerba a batteria si avvia con un numero di giri elevato. Se la resistenza è troppo bassa, il numero di giri del motore viene adeguato.

Verificare lo stato di carica della batteria

L'indicatore dello stato di carica (G 22) segnala lo stato di carica delle batterie (A 9) durante l'esercizio oppure quando si preme il pulsante (G 20).

Lo stato di carica delle batterie viene segnalato mediante l'accensione delle rispettive spie a LED.

3 LED accesi (rosso, arancione e verde):

Batteria caricata

2 LED accesi (rosso e arancione):

Batteria parzialmente caricata

1 LED acceso (rosso):

La batteria deve essere caricata

Lavorare con il tagliaerba

Una tosatura regolare stimola la formazione rafforzata delle foglie e al contempo provoca la distruzione dell'erba. Per questo motivo, dopo ogni intervento di tosatura il prato diventa più fitto e omogeneo. Il primo taglio avviene circa a partire da aprile con un'altezza di crescita di 70 - 80 mm. Nella stagione vegetativa principale il prato deve essere tosato minimo una volta a settimana.

- Condurre l'apparecchio a passo d'uomo eseguendo traiettoria più dritte possibili. Per una tosatura perfetta, le traiettorie dovrebbero sovrapporsi di alcuni centimetri.
- Regolare la profondità di taglio in modo tale da non sovraccaricare l'apparecchio. Altrimenti si rischia di danneggiare il motore.
- Sui pendii lavorare sempre trasversalmente. Prestare particolare attenzione durante le manovre di retromarcia e quando si tira l'apparecchio.
- Pulire l'apparecchio dopo ogni impiego come descritto nel capitolo „Pulizia/ manutenzione/ stoccaggio“.



Dopo lo spegnimento dell'apparecchio la lama continua a girare per alcuni secondi. Non

**toccare la lama in movimento.
Rischio di danni a persone.**

Differenza tra tosaerba e pacciamatura

In caso di utilizzo del kit di pacciamatura (18) l'erba tagliata non viene raccolta in un cestello di raccolta, bensì sminuzzata e distribuita sul prato. Le sostanze nutritive presenti nell'erba tagliata vengono quindi decomposte dagli organismi del terreno e formano un circolo delle sostanze nutritive. Il prato pacciamato deve quindi essere concimato con minore frequenza.

In generale vale che il prato deve essere tagliato relativamente spesso, per cui rimane sul prato solo una quantità ridotta di pacciamatura.

Nel caso migliore si deve impostare di tagliare e pacciamare il prato almeno una volta alla settimana, per cui solo circa il 40% dell'altezza totale del prato si presenta come pacciamatura. Se la pacciamatura è visibile sul manto erboso (ad esempio al primo taglio dell'anno o con una rapida crescita), si dovrebbe lavorare con il cestello raccogliherba (13).

Pulizia/manutenzione/stoccaggio



Fare effettuare i lavori non descritti nelle presenti istruzioni d'uso da un centro di assistenza clienti da noi autorizzato. Usare solo ricambi originali.



Indossare guanti quando si maneggia la lama.



Prima di qualsiasi intervento di manutenzione e/o pulizia, spegnere l'apparecchio, estrarre la chiave dell'accensione (A 10) e attendere che la lama si fermi. Pericolo di lesioni.

parecchio, estrarre la chiave dell'accensione (A 10) e attendere che la lama si fermi. Pericolo di lesioni.

Lavori di pulizia e manutenzione generali



Non spruzzare il tosaerba con acqua. Pericolo di shock elettrico!

- Tenere l'apparecchio sempre pulito. Per la pulizia, usare una spazzola o un panno senza detersivi o solventi.
- Rimuovere eventuali residui di piante rimaste attaccate dopo la tosatura con un pezzo di legno o di plastica dalle ruote, dalle aperture di ventilazione, all'apertura di espulsione dell'erba e dalla zona della lama. Non usare oggetti duri o appuntivi, possono danneggiare l'apparecchio.
- Controllare il tosaerba prima di ogni uso per verificare la presenza di eventuali difetti evidenti, come parti allentate, usurate o danneggiate. Controllare la corretta sede di tutti i dadi, bulloni e viti.
- Controllare le coperture e i dispositivi di sicurezza per verificare l'eventuale presenza di danneggiamenti e la corretta sede. Eventualmente, provvedere alla sostituzione



Sostituzione lama

Se la lama è smussata, può essere affilata da un'officina specializzata. Se la lama è danneggiata o presenta uno sbilanciamento, deve essere sostituita (vedi capitolo Ricambi).

1. Capovolgere l'apparecchio.
2. Utilizzare guanti resistenti e tenere fissa la lama (23). Ruotare la vite della lama (24) in senso antiorario con l'ausilio di

un cacciavite (SW14) dall'alberino del motore (25).

- Reinserire la nuova lama (23) procedendo in senso inverso. Assicurarsi che la lama (23) sia correttamente posizionata (vedere figura **H**) e la vite della lama (24) stretta.

K Stoccaggio

Allentare i dadi a galletto (2+5) e chiudere la sbarra superiore (1) e la sbarra inferiore (3), in modo che l'apparecchio occupi meno spazio. Il cavo dell'apparecchio non deve rimanere incastrato.

- Conservare l'apparecchio in un luogo asciutto e fuori dalla portata dei bambini.
- Conservare l'apparecchio in un luogo asciutto e fuori dalla portata di bambini.
- Lasciare raffreddare il motore, prima di riporre l'apparecchio in un ambiente chiuso.
- Rimuovere l'accumulatore dall'apparecchio prima di un periodo prolungato di stoccaggio (p. es. nel periodo invernale).

Decliniamo ogni responsabilità per danni causati dai nostri apparecchi, qualora tali danni siano dovuti ad una riparazione non conforme o dall'impiego di ricambi non originali o da un uso improprio dell'apparecchio.

Smaltimento/Tutela dell'ambiente

Rimuovere la batteria dall'apparecchio prima di smaltirlo! Smaltire l'apparecchio, gli accessori e l'imballaggio in modo da garantirne il corretto riciclaggio nel rispetto dell'ambiente.



Le apparecchiature non devono essere smaltite insieme ai rifiuti domestici.

Direttiva 2012/19/UE sui rifiuti di apparecchiature elettriche ed elettroniche: Il consumatore è tenuto per legge al corretto riciclaggio nel rispetto dell'ambiente degli apparecchi elettrici ed elettronici al termine della loro vita utile. In questo modo si garantisce che vengano riciclati nel rispetto dell'ambiente e delle risorse.

A seconda del recepimento nel diritto nazionale, le possibilità sono le seguenti:

- restituzione a un punto vendita
- conferimento a un centro di raccolta ufficiale,
- restituzione al produttore/commerciante.

Tali disposizioni non contemplano gli accessori e i dispositivi ausiliari privi di componenti elettrici a corredo dell'apparecchio da smaltire.



Non smaltire la batteria con i rifiuti domestici, nel fuoco (pericolo di esplosione) o in acqua. In caso di fuoriuscita di fumi o liquidi tossici, le batterie danneggiate possono essere nocive per l'ambiente e per la salute delle persone.

Smaltire le batterie conformemente alle disposizioni locali. Le batterie difettose o esauste devono essere riciclate secondo la direttiva 2006/66/CE. Conferire le batterie ad un centro di raccolta di batterie usate, dove verranno sottoposte a un corretto riciclaggio nel rispetto dell'ambiente. Per informazioni in merito rivolgersi al servizio di raccolta locale o al nostro centro di assistenza.

Smaltire le batterie quando sono scariche. Si consiglia di coprire i poli con nastro adesivo come protezione contro il cortocircuito. Non aprire la batteria.

- Introdurre il materiale tagliano nel compostaggio e non gettarlo nel secchio della spazzatura.

Pezzi di ricambio

È possibile ordinare pezzi di ricambio e accessori all'indirizzo www.grizzlytools.shop

In caso di problemi con la procedura d'ordine, utilizzare il modulo di contatto. Per ulteriori domande rivolgersi al "Service-Center" (vedere pagina 55).

Lama (denominazione della lama 183-8A12101).....	91110284
Kit di pacciamatura.....	91110282
Chiave dell'accensione.....	91105350
Cestello raccogliherba.....	91110281

Garanzia

Gentile cliente,
Su questo apparecchio Le viene concessa una garanzia di 3 anni a partire dalla data di acquisto.

In caso di difetti di questo prodotto può avanzare diritti legali nei confronti del venditore del prodotto. Tali diritti legali non vengono limitati dalla nostra garanzia qui di seguito rappresentata.

Condizioni di garanzia

Il termine di garanzia inizia con la data di acquisto. La preghiamo di conservare in un luogo sicuro lo scontrino fiscale originale. Questo documento viene richiesto come prova d'acquisto.

Qualora subentrasse un difetto di materiale o di fabbricazione entro tre anni a partire dalla data di acquisto di questo prodotto, il prodotto verrà riparato o sostituito – a

nostra discrezione - gratuitamente da noi. Questa prestazione di garanzia presuppone che venga presentato entro il termine di tre anni l'apparecchio difettoso e la prova d'acquisto (scontrino fiscale) e descritto brevemente per iscritto in che cosa consiste il difetto e quando si è verificato. Se il difetto è coperto dalla nostra garanzia, riceverà il prodotto riparato oppure un prodotto nuovo. Con la riparazione o la sostituzione del prodotto non inizia un nuovo periodo di garanzia.

Tempo di garanzia e diritti legali per vizi della cosa

Il periodo di garanzia non viene prolungato. Questo vale anche per parti sostituite e riparate. Difetti e vizi presenti già al momento dell'acquisto devono essere segnalati immediatamente dopo la rimozione dall'imballaggio. Riparazioni che accorrono dopo il periodo di garanzia sono a pagamento.

Volume di garanzia

L'apparecchio è stato prodotto accuratamente secondo severe direttive di qualità e controllato con coscienza prima della consegna.

La prestazione in garanzia vale per difetti del materiale o di fabbricazione. Questa garanzia non si estende a componenti del prodotto esposti a normale logorio, che possono pertanto essere considerati come componenti soggetti a usura (esempio lama). La garanzia non si estende altresì a danni che si verificano su componenti delicati (esempio interruttori) nonché danni derivanti dal trasporto o altri incidenti. Questa garanzia decade se il prodotto è stato danneggiato, non usato correttamente o non mantenuto. Per un uso corretto del prodotto devono essere osservate tutte le indicazioni riportate nelle istruzioni per

l'uso. Destinazioni d'uso e azioni sconsigliate nelle istruzioni d'uso o dalle quali si viene avvertiti, sono tassativamente da evitare.

Il prodotto è destinato solo per i privati e non per uso commerciale. In caso di uso improprio, esercizio della forza e interventi non effettuati dalla nostra filiale di assistenza tecnica autorizzata, decade la garanzia.

Svolgimento in caso di garanzia

Per garantire una rapida elaborazione della Sua pratica, La preghiamo di seguire le seguenti indicazioni:

- Per tutte le richieste tenere a portata di mano lo scontrino fiscale e il codice di identificazione (IAN 434680_2304) come prova d'acquisto.
- I codici articolo sono riportati sulla targhetta del tipo.
- Nel caso in cui si dovessero verificare difetti funzionali o altri vizi, La preghiamo di contattare **telefonticamente** o per **e-mail**. Riceverà ulteriori informazioni sullo svolgimento del Suo reclamo.
- Un prodotto rilevato come difettoso può essere inviato con porto franco all'indirizzo di assistenza comunicato, previa consultazione del nostro servizio di assistenza tecnica, allegando la prova d'acquisto (scontrini fiscali) e l'indicazione, in che cosa consiste il difetto e quando si è verificato. Per evitare problemi di accettazione e costi aggiuntivi, usare tassativamente solo l'indirizzo che Le è stato comunicato. Assicurarsi che la spedizione non avvenga in porto assegnato, con merce ingombrante, corriere espresso o altro carico speciale. Spedire l'apparecchio inclusi tutti gli accessori forniti insieme al momento dell'acquisto e garantire un imballaggio di trasporto sufficientemente sicuro.

Servizio di riparazione

Riparazioni **non soggette alla garanzia** possono essere effettuate dietro fattura dalla nostra filiale di assistenza tecnica previo preventivo gratuito da parte della stessa. Possiamo lavorare solo apparecchi che vengono spediti sufficientemente imballati e affrancati. **Attenzione:** Spedire l'apparecchio alla nostra filiale in condizioni pulite e con l'indicazione del difetto. Apparecchi spediti in porto assegnato - con merce ingombrante, corriere espresso o altro carico speciale - non vengono accettati. Lo smaltimento degli apparecchi difettosi spediti viene effettuato da noi gratuitamente.

Service-Center

IT Assistenza Italia
Tel.: 02 800 781 188
E-Mail: grizzly@lidl.it
IAN 434680_2304

MT Assistenza Malta
Tel.: 800 622 30
E-Mail: grizzly@lidl.com.mt
IAN 434680_2304

Importatore

Non dimenticare che il seguente indirizzo non è un indirizzo di assistenza tecnica. Contattare prima di tutto il centro di assistenza tecnica sopra nominato.

Grizzly Tools GmbH & Co. KG
Stockstädter Straße 20
63762 Großostheim
GERMANIA
www.grizzlytools.de

Ricerca guasti

Problema	Possibile causa	Rimedio
L'apparecchio non si accende	Batteria (A 9) scarica	Controllare lo stato di carica della batteria Ricaricare la batteria (attenersi alle istruzioni per l'uso separate per batteria e caricabatterie)
	Batteria (A 9) non inserita	Inserire la batteria (vedere "Inserire/rimuovere la batteria")
	Dadi ad alette (A 16) o pulsante di sblocco (A 15) difettoso	Riparazione da parte del centro di assistenza clienti
	Motore difettoso	
	Erba troppo alta	Impostare un'altezza di taglio superiore. Premendo la sbarra superiore (A 1) le ruote anteriori si sollevano leggermente.
Il motore si spegne	Bloccaccio da parte di corpi estranei	Rimuovere il corpo estraneo
Il risultato del lavoro non è soddisfacente oppure il motore è lento	Altezza di taglio troppo bassa	Impostare un'altezza di taglio inferiore
	Lama (H 23) smussata	Fare arrotare o sostituire la lama
	Zona lama intasata	Pulire l'apparecchio
	Lama (H 23) montata in modo errato	Montare correttamente la lama
La lama non ruota	Lama (H 23) bloccata dall'erba	Rimuovere l'erba
	Vite della lama (H 24) allentata	Stringere la vite della lama
Rumori anormali, battito o vibrazioni	Vite della lama (H 24) allentata	Stringere la vite della lama
	Lama danneggiata (H 23)	Sostituire la lama

Obsah

Úvod	111	Nastavení výšky sečení.....	120
Účel použití	111	Vložení/vyjmutí akumulátoru.....	120
Obecný popis	112	Zapnutí a vypnutí.....	120
Objem dodávky.....	112	Režim Auto/Eco.....	121
Popis funkce.....	112	Kontrola stavu nabití akumulátoru....	121
Přehled.....	112	Práce s přístrojem.....	121
Technické údaje	113	Rozdíl mezi sekáním trávniku a mulčováním trávniku.....	122
Doba nabíjení.....	113	Čištění/údržba	122
Symbole a piktogramy	114	Všeobecné čisticí a údržbářské práce.....	122
Bezpečnostní pokyny	115	Vyměna nože.....	122
Obecné bezpečnostní pokyny.....	115	Skladování	123
Návod k montáži	118	Likvidace/ochrana životního prostředí	123
Montáž spodního držadla.....	119	Náhradní díly/příslušenství	124
Montáž horního držadla.....	119	Záruka	124
Montáž zachytávacího koše na trávu.....	119	Opravná	125
Mulčovací sada.....	119	Service-Center	125
Obsluha	119	Dovozce	125
Zavěšení/sejmutí zachytávacího koše na trávu.....	119	Hledání chyb	126
Vyprázdnění zachytávacího koše na trávu.....	120	Překlad originálního prohlášení o shodě CE	202
Ukazatel stavu naplnění.....	120	Výkres sestavení	208

Úvod

Blahopřejeme vám ke koupi vašeho nového přístroje. Rozhodli jste se pro vysoce kvalitní výrobek. Kvalita tohoto přístroje byla kontrolována během výroby a byla provedena také závěrečná kontrola. Tím je zaručena funkčnost přístroje.



Návod k obsluze je součástí tohoto výrobku. Obsahuje důležité pokyny týkající se bezpečnosti, používání a likvidace. Před použitím výrobku se seznamte se všemi pokyny k obsluze a bezpečnosti. Výrobek používejte jen k popsáným účelům a v rámci uvedených oblastí použití.

Návod dobře uschovejte a při předávání výrobku třetímu předejte i všechny podklady.

Účel použití

Přístroj je určen pouze k sečení trávníků a travnatých ploch v domácím prostředí. Přístroj je určen pro použití domácími kutily. Není určen pro trvalé komerční využívání. Při komerčním použití záruka zanikne. Jakékoliv jiné použití, které není v tomto návodu k obsluze výslovně povoleno, může vést k poškození přístroje a pro uživatele představovat vážné nebezpečí. Přístroj je určen pro použití dospělými. Děti a osoby, které nejsou s touto příručkou

obeznámeny, nesmí přístroj používat. Přístroj je zakázáno používat za deště nebo vlhkém prostředí. Výrobce neručí za škody způsobené nesprávným použitím nebo nesprávnou obsluhou.

Přístroj je součástí série (Parkside) X 20 V TEAM a lze jej provozovat s akumulátory série (Parkside) X 20 V TEAM. Akumulátory se smí nabíjet pouze nabíječkami série (Parkside) X 20 V TEAM.

Obecný popis

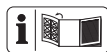

Obrázky najdete na přední a zadní výklopní straně.

Objem dodávky

Vybalte nástroj a zkontrolujte, je-li kompletní:

- akumulátorová sekačka na trávu a horní držadlo
- spodní držadlo
- zachytávací koš na trávu
- rukojeť zachytávacího koše na trávu
- 2 x držák kabelu
- 2 x křídlatá matice s plochými podložkami a šrouby pro upevnění horního držadla
- 2 x křídlatý šroub s plochými podložkami a nástavcem pro upevnění spodního držadla
- mulčovací sada
- návod k obsluze



Baterie a nabíječka nejsou součástí dodávky.

Obalový materiál řádně zlikvidujte.

Popis funkce

Akumulátorová sekačka na trávu je vybavena otáčejícím se řezným nástrojem, který je rovnoběžný s řeznou rovinou.

Je vybavena výkonným elektromotorem, robustním plastovým krytem, bezpečnostním spínačem, ochranou proti nárazům a zachytávacím košem na trávu. Kromě toho má přístroj otočná kolečka s lehkým chodem a lze jej výškově nastavit ve 7 polohách. Funkce ovládacích prvků naleznete v následujících popisech.

Přehled

- | | |
|----------|---|
| A | 1 horní držadlo |
| | 2 křídlatá matice pro upevnění horního držadla |
| | 3 spodní držadlo |
| | 4 ochrana proti nárazu |
| | 5 křídlatá matice pro upevnění spodního držadla |
| | 6 rukojeť pro přenášení |
| | 7 páka pro nastavení výšky řezu |
| | 8 kryt |
| | 9 akumulátory |
| | 9a odblokovací tlačítka na akumulátoru |
| | 10 kontaktní klíč |
| | 11 kola |
| | 12 kryt přístroje |
| | 13 zachytávací koš na trávu |
| | 14 držák kabelu |
| | 15 kabel přístroje |
| | 16 odblokovací tlačítka |
| | 17 spouštěcí páka |
| | 18 Mulčovací sada |
| | 18a držadlo na mulčovací sadě |
| | 19 dvojité nabíječka |
| G | 2a podložky |
| | 2b šrouby |
| D | 13a plastové výstupky |
| | 13b soutyčí zachytávacího koše na trávu |
| | 13c rukojeť |
| | 13d dodatečná rukojeť |

- G** 20 přepínač
- 21 LED ukazatel
- 22 ukazatel stavu nabití akumulátoru

- H** 23 nůž
- 24 šoub nože
- 25 motorové vřeteno

- E** 26 ukazatel stavu naplnění

Technické údaje

Aku sekačka na

trávu 40 V PRMA 40-Li C1

Napětí motoru 40 V === (2x 20 V)

Proud motoru I 16 A

Volnoběžné otáčky n_1 2900 min⁻¹

Volnoběžné otáčky n_2 3300 min⁻¹

Šířka řezu 400 mm

Výška řezu

..... 25/30/38/45/55/65/75 mm

Třída ochrany III

Druh ochrany IPX1

Hmotnost

(s akumulátory, 4 Ah) 13,2 kg

(bez akumulátoru a nabíječky) 12 kg

Objem zachytávacího koše na trávu... 50 l

Hladina akustického tlaku

(L_{PA}) 80,8 dB; K_{PA} = 3 dB

Hladina akustického výkonu (L_{WA})

změřena 91,0 dB; K_{WA} = 2,05 dB

zaručená 95 dB

Vibrace (a_h) na horní držadlo

doprava 1,97 m/s²; K = 1,5 m/s²

left 1,90 m/s²; K = 1,5 m/s²

Teplota max. 50 °C

Nabíjení 4 – 40 °C

Provoz -20 – 50 °C

Skladování 0 – 45 °C

při použití se smart akumulátory

(Smart PAPS 204 A1/Smart PAPS 208 A1)

Pracovní frekvence/

frekvenční pásmo.. 2400 - 2483,5 MHz

Max.vysílací výkon..... ≤ 20 dBm

Hladina hluku a vibrací byla stanovena dle norem a předpisů uvedených v prohlášení o shodě.

Deklarovaná úroveň vibrací byla měřena pomocí standardizovaných zkušebních metod a lze ji použít k porovnání s jiným elektrickým nářadím. Deklarovaná úroveň vibrací může být také použita k předběžnému stanovení doby expozice přístroje.



Výstraha: Emisní hodnota vibrací se může během skutečného používání elektrického přístroje odlišovat od uvedené hodnoty, v závislosti na způsobu, kterým je elektrický přístroj používán. Dle možnosti se snažte udržet co nejnižší zatížení, způsobené vibracemi. Příklady opatření ke snížení zatížení, způsobeno vibracemi, je nošení rukavic při použití nástroje a omezení pracovní doby. Přitom se musí brát v úvahu všechny části pracovního cyklu (například doby, během kterých je elektrický nástroj vypnutý, a ty, ve kterých je sice zapnutý, ale běží bez zátěže).

Doba nabíjení

Přístroj je součástí série (Parkside) X 20 V TEAM a lze jej provozovat s akumulátory série (Parkside) X 20 V TEAM. Akumulátory série (Parkside) X 20 V TEAM se smí nabíjet pouze nabíječkami série (Parkside) X 20 V TEAM.

Doporučujeme Vám, provozovat tento přístroj pouze s následujícími akumulátory: PAP 20 A1, PAP 20 A2, PAP 20 A3, PAP 20 B1, PAP 20 B3, Smart PAPS 204 A1, Smart PAPS 208 A1
Doporučujeme Vám, nabíjet tyto akumulátory pomocí následujících nabíječek: PLG 20 A1, PLG 20 A2, PLG 20 A3, PLG 20 A4, PLG 20 C1, PLG 20 C3, PDSL G 20 A1, Smart PLGS 2012 A1

Doba nabíjení (minut)	PAP 20 A1 PAP 20 A2 PAP 20 B1	PAP 20 A3 PAP 20 B3 Smart PAPS 204 A1	Smart PAPS 208 A1
PLG 20 A1 PLG 20 A4 PLG 20 C1	60	120	240
PLG 20 C2	45	80	165
PLG 20 A2 PLG 20 A3 PLG 20 C3 PDSLГ 20 A1 PDSLГ 20 B1	35	60	120
PLG 201 A1	135	250	500
Smart PLGS 2012 A1	35	45	50

 Doba nabíjení je mimo jiné ovlivněna faktory, jako je teplota prostředí a akumulátoru a také použitého síťového napětí, a může se proto příp. lišit od uvedených hodnot.

 Pozor! Doběh nože sekačky na trávu.

 Před nastavováním nebo čištěním vypněte motor a zatáhněte za kontaktní klíč.

Symbody a piktogramy

Symbody na přístroji:

 Pozor!

 Nebezpečí úrazu elektrickým proudem!

 Pozorně si přečtěte návod k obsluze.

 Nebezpečí zranění v důsledku odmrštěných dílů.

 Kolem stojící osoby se musí zdržovat v bezpečné vzdálenosti.

 Pozor – ostrý řezací nůž! Mějte ruce a nohy v bezpečné vzdálenosti. Nebezpečí poranění!

 Používejte ochranné brýle a chrániče sluchu.

 Přístroj nevystavujte působení vlhkosti.

 Údaj o hladině akustického výkonu L_{WA} v dB.

 Elektrická zařízení nepatří do domácího odpadu.

 400 mm
Okruh sečení

 Ukazatel stavu nabití a přepínač na obloukové rukojeti.

 Poloha spodního držadla
Západky spodního nosníku

Ukazatel stavu naplnění na zachytávacím koši na trávu

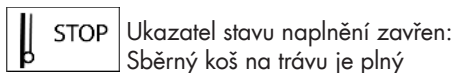
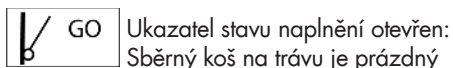

Symbody v návodu

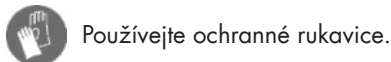
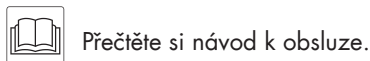
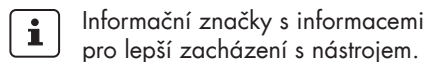
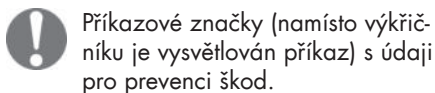
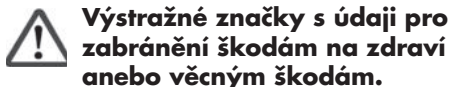

Bezpečnostní pokyny

V této části jsou uvedeny základní bezpečnostní předpisy při práci s přístrojem.

Obecné bezpečnostní pokyny

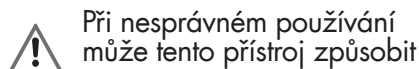
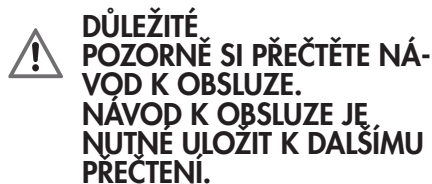

vážná zranění. Aby nedošlo ke zranění nebo škodám, přečtěte si následující bezpečnostní pokyny a bezpodmínečně je dodržujte. Také se seznamte se všemi ovládacími prvky.

- Pozorně si přečtěte návod k obsluze.
- Tento přístroj nesmí používat děti. Děti musí být pod dohledem, aby si nehrály s přístrojem. Čištění a údržbu nesmí provádět děti.
- Tento přístroj smí používat použitá osoba s omezenými fyzickými, smyslovými nebo duševními schopnostmi nebo mající nedostatek zkušeností a znalostí, pokud je na ně dohlíženo nebo byly ohledně bezpečného používání přístroje poučeny a chápou nebezpečí z něj vyplývající.

Příprava:

- Nikdy nedovolte, aby děti nebo jiné osoby, které se neobeznámily s návodem k obsluze, přístroj používaly. Na základě místních ustanovení může být stanoven minimální věk obsluhující osoby.
- Jsou-li v blízkosti osoby, zejména děti nebo domácí zvířata, přístroj nikdy nepoužívejte. S přístrojem si nesmí hrát děti.
- Obsluha nebo uživatel nese zodpovědnost za nehody či škody na jiných osobách nebo jejich majetku.
- Zkontrolujte oblast, na které se přístroj použije a odstraňte kameny, tyče, dráty, nebo jiné

- cizí předměty, které by mohly být zachyceny a odhozeny.
- Noste vhodný pracovní oděv, jako jsou pevné boty s protiskluzovou podrážkou a robustní dlouhé kalhoty. Nepoužívejte přístroj při chůzi na bosu nebo pokud chodíte v otevřených sandálech. Nenoste volně visící oděv ani oděv s visícími šňurami nebo pásky.
 - Před každým použitím proveďte vizuální kontrolu přístroje. Přístroj nepoužívejte, jestliže chybí, jsou opotřebena nebo poškozena ochranná zařízení (např. ochrana proti nárazu nebo zachytávací koš na trávu), části řezacího zařízení nebo čepy. K zabránění nerovnováhy lze poškozené nástroje a čepy vyměňovat pouze v sadách.
 - Buďte opatrní u přístrojích s více řeznými nástroji, protože pohyb jednoho nože může způsobit otáčení zbývajících nožů.
 - Používejte pouze díly a příslušenství, které jsou dodávány a doporučeny výrobcem. Při použití jiných dílů dojde k okamžité ztrátě záruky.
 - Opořezované a poškozené informační štítky je nutné vyměnit.

Práce s přístrojem:



Během práce nedávejte nohy a ruce do blízkosti rotujících částí nebo pod rotující části. Hrozí nebezpečí poranění!

- Nepoužívejte přístroj za deště, při špatném počasí, v mokřem okolí nebo na mokré trávě. Pracujte pouze za denního světla nebo při dobrém osvětlení.
 - S přístrojem nepracujete, cítíte-li se unavení či nekoncentrování nebo jste pod vlivem alkoholu či léků. Práci vždy prokládejte pravidelnými přestávkami. Při práci postupujte s rozumem.
 - Před použitím je nutné vizuálně zkontrolovat, zda řezné nože, upevňovací čepy a celá řezací jednotky nejsou opotřebeny nebo poškozeny. Na svazích pracujte vždy příčně po úbočí, nikdy ne nahoru nebo dolů. Buďte zvlášť opatrní při změně směru jízdy na svahu. Opořezované nebo poškozené řezné nože a upevňovací čepy lze k zabránění nerovnováhy vyměňovat pouze v sadách.
 - Ved'te přístroj pouze rychlostí chůze. Buďte obzvlášť opatrní, když otočíte přístroj, zatáhněte ho směrem k sobě nebo jdeteli dozadu.
 - Přístroj zapněte opatrně podle pokynů, uvedených v tomto návodu k obsluze. Dbejte na dostatečnou vzdálenost mezi nohama a rotujícími noži.
 - Během spouštění nenaklánějte přístroj, ledaže je toto potřebné při rozběhu ve vysoké trávě. V takovém případě přístroj nakloňte stisknutím držadla tak, aby přední kola přístroje byla mírně nadzvednuta. Před podstavením přístroje na zem vždy zkontrolujte, zda jsou obě ruce v pracovní poloze.
- Zapněte motor podle pokynů, a teprve potom, když jsou Vaše nohy v bezpečné vzdálenosti od řezných nástrojů.

- Nikdy nepracujte bez zachytávacího koše na trávu ani bez ochrany proti nárazu. Vždy se zdržujte v bezpečné vzdálenosti od vyhazovacího otvoru.
- Motor nespouštějte, stojíte-li před vyhazovací šachtou.

 Pozor, nebezpečí! Nůž dobíhá. Hrozí nebezpečí zranění.

- Během chodu motoru se přístroj nesmí zvedat ani přepravovat. Vypněte přístroj, pokud je třeba jej sklopit k přepravě, když se musí přejít přes jiné oblasti než je tráva, a pokud se přístroj přenáší do a z oblastí, které mají být koseny.
- Vždy udržujte otvor na výhoz trávy čistý a volný. Odstraňte kosný materiál pouze tehdy, když je přístroj zastaven.
- Přístroj nenechávejte nikdy bez dozoru na pracovišti.
- Nepracujte s poškozeným či neúplným zařízením ani se zařízením, které bylo upraveno bez souhlasu výrobce. Nikdy nepoužívejte přístroj s poškozenými ochrannými zařízeními nebo štíty nebo s chybějícími bezpečnostními zařízeními, jako jsou například deflektory a/nebo zařízení pro zachycování trávy.
- Přístroj nepretěžujte. Pracujte pouze ve stanoveném rozsahu výkonu a neměňte nastavení regulátoru na motoru. Nepoužívejte stroje s nízkým výkonem pro těžkou práci. Nepoužívejte přístroj pro účely, pro které není určen.
- Nepoužívejte zařízení v blízkosti vznětlivých kapalin nebo plynů. Při nerespektování hrozí nebezpečí požáru nebo výbuchu.
- Vypněte zařízení, vytáhněte bezpečnostní klíč a vyjměte akumulátor. Ujistěte se, zda se všechny pohyblivé součásti zastavily:
 - vždy, když zařízení opustíte a není používáno,
 - před uvolněním zablokovaní nebo odstraněním ucpání ve vyhazovacím kanálu,
 - před kontrolou, čištěním nebo prací na zařízení,
 - pokud bylo zasaženo cizí těleso. Zkontrolujte vizuálně škody na zařízení a proveďte nezbytné opravy ještě před opětovným použitím zařízení,
- Pokud zařízení začne neobvykle silně vibrovat, je nutná jeho okamžitá kontrola,
- Zajistěte, aby všechny matice, čepy a šrouby byly pevně dotaženy.
- Zkontrolujte, zda není zařízení případně poškozeno.
- Nechte provést potřebné opravy poškozených částí.
- Nedávejte nohy ani ruce do blízkosti rotujících částí nebo pod rotující části. Nikdy se nestavte před otvor pro výhoz trávy.
- Při spuštění nebo nastartování motoru nesmí být sekačka na trávu naklopena, nebude-li sekačka na trávu při tomto postupu zdvižena. V takovém případě přístroj naklonějte jen tak, jak je to naprosto nezbytné, a nadzvedněte ho jen na straně odvrácené od uživatele.

Údržba a skladování:

- Před uskladněním přístroje v uzavřených prostorách nechte motor vychladnout.
- Při údržbě vsazených nožů dbejte na to, že i když je vypnut zdroj napětí, vsazené nože se mohou pohybovat.
- Dbejte na to, aby všechny matice a šrouby byly pevně utažené a přístroj byl v bezpečném provozním stavu.
- Nepokoušejte se přístroj opravit sami, ledaže máte k tomuto účelu potřebnou kvalifikaci. Veškeré práce, neuvedené v tomto návodě k obsluze, smí provádět námi autorizovaný servis pro služby zákazníkům.
- Skladujte přístroj na suchém místě a mimo dosah dětí.
- Zacházejte s Vaším přístrojem s pečlivostí. Pro lepší a bezpečnější práci udržujte nástroje ostré a v čisté. Postupujte podle předpisů pro údržbu.
- Při výměně řezného zařízení noste ochranné rukavice.
- Pravidelně kontrolujte zachytávací zařízení na trávě, zda nevykazuje známky opotřebení a deformace. Z bezpečnostních důvodů vyměňte opotřebované nebo poškozené díly. Při nastavování nožů buďte mimořádně opatrní, aby se prsty nedostaly mezi rotující nože a pevné části stroje.
- Zkontrolujte, zda se použily pouze náhradní řezné nástroje, schválené výrobcem.
- **Nepoužívejte příslušenství, které nebylo doporučeno společností**

PARKSIDE. To může vést k úrazu elektrickým proudem nebo k požáru.

Elektrická bezpečnost:

- Připojovací zástrčka nabíječky musí pasovat do elektrické zásuvky. Zástrčku nelze v žádném případě upravovat. Nepoužívejte žádné adaptérové zástrčky spolu s uzemněnými elektrickými nástroji. Při používání nepozměněných zástrček a vhodných zásuvek se snižuje riziko úrazu el. proudem.
- Vyhýbejte se kontaktu s uzemněnými povrchy, např. trubkami, topením, plotnami a ledničkami. Je-li Vaše tělo uzemněno, hrozí zvýšené riziko úrazu elektrickým proudem.
- Nevystavujte elektrická zařízení působení deště ani vlhkosti. Při vniknutí vody do elektrického nástroje se zvyšuje riziko úrazu el. proudem.



Dodržujte bezpečnostní pokyny a pokyny k nabíjení a správnému použití, uvedené v návodu k obsluze Vašeho akumulátoru a Vaší nabíječky série (PARKSIDE) X 20 V Team. Podrobný popis procesu nabíjení a další informace naleznete v tomto samostatném návodu k obsluze.

Návod k montáži

- Provádějte pouze takové práce, při nichž si sami důvěřujete.
- V případě nejistoty se obraťte na odborníka nebo přímo na náš servis.

B Montáž spodního držadla

1. Posuňte nástavec (3a) na spodní držadlo (3). Otvor ve spodním držadle (3) se musí shodovat s otvorem v nástavci (3a).
2. Nasadíte spodní držadlo (3) na kryt přístroje (12). Jsou možné tři polohy.
3. Upevněte spodní držadlo (3) zašroubováním křídlatého šroubu (5) s plochou podložkou ve směru otáčení hodinových ručiček.
4. Opakujte postup pro druhé spodní držadlo (3).

C Montáž horního držadla

1. Upevněte horní držadlo (1) pomocí přiložených šroubů (2b), podložek (2a) a horních křídlatých matic (2) vpravo a vlevo na spodním držadle (3). Odblokovací hlava (16) se musí nacházet ve směru sečení vpravo.
2. Utáhněte křídlaté matice (2) ve směru hodinových ručiček.
3. **Zaklapnutí držáku kabelu:** Zaklapněte držák kabelu (14) na horním (1) a spodním (3) držadle a upevněte tím kabel přístroje (15).



Povolte křídlaté matice (2+5) a horní držadlo (1) a spodní držadlo (3) sklopte k sobě, aby přístroj nezačal tolik místa. Kabel přístroje se přitom nesmí přiskřípnout.

D Montáž zachytávacího koše na trávu

1. Nasadíte držadlo (13c) zachytávacího koše na trávu (13) na horní část zachytávacího koše na trávu (13).

2. Zatlačte plastové výstupky (13a) zachytávacího koše na trávu (13) přes soutyčí zachytávacího koše na trávu (13b).

J Mulčovací sada

Přípevnění mulčovací sady

1. Sejměte zachytávací koš na trávu, je-li namontován.
2. Zdvihněte ochranu proti nárazům (4).
3. Nasuňte mulčovací sadu (18). Držadlo (18a) zaskočí.

Sejmutí mulčovací sady

4. Zdvihněte ochranu proti nárazům (4).
5. Zatlačte držadlo (18a) na mulčovací sadě a vyjměte mulčovací sadu (18).

Obsluha



Nastavení přístroje se smí provádět pouze při vypnutém motoru a při zastaveném noži. Hrozí nebezpečí zranění osob.



Vypněte zařízení, vytáhněte kontaktní klíč (10) a vyčkejte, než se nůž zastaví.

E Zavěšení/sejmutí zachytávacího koše na trávu

Zavěšení zachytávacího koše na trávu

1. Uchopte zachytávací koš na trávu za rukojeť (13c).
2. K zavěšení zachytávacího koše na trávu (13) nadzdvihněte ochranu proti nárazu (4) a zavěste zachytávací koš na trávu (13) do obou upnutí.
3. Na zachytávací koš na trávu (13) zaklapněte ochranu proti nárazu (4). Tato přidržuje zachytávací koš na trávu ve správné pozici.

Sejmutí zachytávacího koše na trávu

4. Nadzdvihněte ochranu proti nárazu (4).
5. Vyvěste zachytávací koš na trávu (13).
6. Ochranu proti nárazu (4) sklopte zpět do krytu přístroje (12).



S přístrojem se nesmí pracovat bez ochrany proti nárazu nebo bez zachytávacího koše na trávu. Hrozí nebezpečí zranění.

D Vyprázdňení zachytávacího koše na trávu

1. Sejměte zachytávací koš na trávu.
2. Uchopte zachytávací koš na trávu za rukojeť (13c).
3. Nakloňte zachytávací koš na trávu pomocí dodatečné rukojeti (13d).
4. Vysypte pokosenou trávu do k tomu vhodná nádoby.

Ukazatel stavu naplnění

Nad zachytávacím košem na trávu (E 13) je připojen ukazatel stavu naplnění (E 26).

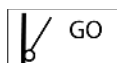

Ukazatel stavu naplnění otevřen: Zachytávací koš na trávu je prázdný



Ukazatel stavu naplnění zavřen: Zachytávací koš na trávu je plný

F Nastavení výšky sečení

Přístroj má 7 poloh k nastavení výšky sečení:

- 25/30/38 mm – nízká výška sečení
- 45/55 mm – střední výška sečení
- 65/75 mm – vysoká výška sečení

1. Uchopte rukojeť pro přenášení (A 6) a přístroj nadzvedněte, resp. zatlačte přístroj směrem dolů.
2. Uchopte páku (7) k nastavení výšky sečení a přesuňte ji přes drážky do požadovaného nastavení výšky sečení.

Správná výška sečení pro dekorativní trávnik je cca 25 – 45 mm, u užitkového trávniku přibližně 45 - 65 mm.



Pro první sečení v sezóně by se měla zvolit vysoká výška sečení.

**Vložení/vyjmutí akumulátoru**

Vypněte zařízení, vytáhněte kontaktní klíč (A 10) a vyčkejte, než se nůž zastaví. Hrozí nebezpečí zranění osob.

1. K vyjmutí akumulátoru (9) z přístroje stiskněte odblokovací tlačítko (9a) na akumulátoru a akumulátor vytáhněte.
2. K vložení akumulátorů (9) zasuňte akumulátory podél vodící lišty do přístroje. Tyto slyšitelně zaklapnou.

Zapnutí a vypnutí

Akumulátorovu sekačku na trávu lze provozovat pouze se dvěma vloženými akumulátory série (PARKSIDE) X 20 V Team.



1. Postavte přístroj na rovný podklad.
2. Zdvihněte kryt (A 8) na krytu přístroje a zasuňte nabitý akumulátor (9) podél vodící lišty do přístroje. Tyto slyšitelně zaklapnou.
3. Zastrčte kontaktní klíč (10) do připraveného otvoru vedle akumulátorů (9).

Kontaktní klíč lze zastrčit pouze v jedné poloze. Dbejte na vodící drážku na otvoru vedle akumulátorů a na kontaktním klíči (10) (viz malý obrázek **I**).

4. Před zapnutím přístroje dbejte na to, aby nedošlo ke kontaktu přístroje s jinými předměty.
- G** 5. K zapnutí stiskněte odblokovací tlačítko (16) a ho podržte, zatímco zatahujete za spouštěcí páku (17). Pusťte odblokovací tlačítko.
6. K vypnutí pusťte spouštěcí páku (17).



Kvůli inteligentnímu řízení spotřeby energie naskakuje motor se zpožděním.



Po vypnutí přístroje se nuž ještě několik sekund otáčí. Nedotýkejte se běžícího nože. Hrozí nebezpečí zranění osob.



Režim Auto/Eco

Akumulátorová sekačka na trávu se při spuštění automaticky rozběhne v naposledy používaném režimu. Stisknutím přepínače (20) můžete přepínat mezi režimem Auto, Eco a Turbo.

Rozsvícením LED ukazatele (21) můžete vidět, v jakém režimu se akumulátorová sekačka na trávu nachází.

Režim Auto: Akumulátorová sekačka na trávu nastaví otáčky motoru podle zatížení.

Režim Eco: Akumulátorová sekačka na trávu běží na nejnižší počet otáček pro maximální životnost baterie.

Režim Turbo: Akumulátorová sekačka na trávu se spustí s vysokým

počtem otáček. V případě příliš malého odporu se počet otáček motoru upraví.

Kontrola stavu nabití akumulátoru

Ukazatel stavu nabití (**G** 22) signalizuje stav nabití akumulátorů (**A** 9) během provozu nebo po stisknutí přepínače (**G** 20).

Stav nabití akumulátorů je signalizován rozsvícením příslušných ukazatelů LED.

3 LED svítí (červená, oranžová a zelená):

Akumulátor je nabitý

2 LED svítí (červená a oranžová):

Akumulátor je částečně nabitý

1 LED svítí (červená):

Akumulátor je nutné dobít

Práce s přístrojem



Dodržujte ochranu proti hluku a místní předpisy.

Při pravidelném sečení trávy je rostlina povzbuzována k zesílenému růstu listů. Navíc je potlačován růst plevelů. Proto se trávník po každém sečení zahušťuje a vyrůstá rovnoměrně zatěžovaný trávník. První sečení probíhá přibližně od dubna při výšce porostu 70 - 80 mm. Během hlavní vegetační sezóny je trávník sečen nejméně jednou týdně.

- Jezděte přístrojem pomalým tempem, dle možnosti v přímých pružích. K zajištění souvislého sečení, by se pruhy vždy měly překrývat o několik centimetrů.
- Nastavte výšku řezu tak, aby nedošlo k přetížení přístroje. V opačném případě může dojít k poškození motoru.

- Na svazích pracujte vždy příčně po úbočí. Buďte zvlášť opatrní při pohybech dozadu a tažení přístroje.
- Příklad vyčistěte po každém použití tak, jak je popsáno v kapitole „Čištění/údržba“.



Po vypnutí přístroje se nůž ještě několik sekund otáčí. Nedotýkejte se běžícího nože. Hrozí nebezpečí zranění osob.

Rozdíl mezi sekáním trávniku a mulčováním trávniku

Při použití mulčovací sady (18) se posekaná tráva nezachytává v zachytávacím koši na trávu, ale se rozdrtí a rozdělí se na trávniku. Živiny obsažené v odřezcích se tak půdními organismy rozloží a tvoří koloběh živin. Mulčovaný trávnik se proto musí hnojit mnohem méně často.

V zásadě platí, že trávnik se musí sekat relativně často, aby na trávniku zůstalo jen malé množství mulče.

Nejllepší je proto trávnik mulčovat alespoň jednou týdně a sekačku nastavit tak, aby bylo mulčováno pouze asi 40% celkové výšky trávniku. Pokud mulč zůstane viditelný na trávniku (například při prvním sekání trávniku nebo při silném růstu), mělo by se pracovat se zachytávacím košem na trávu (13).

Čištění/údržba



Práce, které nejsou popsány v tomto návodu k obsluze, nechte provádět v námi schváleným zákaznickým servisem. Používejte pouze originální díly.



Při manipulaci s nožem noste rukavice.



Před jakoukoliv údržbou a čištěním vypněte zařízení, vytáhněte kontaktní klíč (A 10) a vyčkejte, než se nůž zastaví.

Všeobecné čisticí a údržbářské práce



Nikdy na přístroj nestříkejte vodu. Hrozí nebezpečí úrazu elektrickým proudem.

- Příklad udržujte vždy v čistém stavu. Při čištění používejte kartáč nebo hadřík, avšak žádné čisticí prostředky nebo rozpouštědla.
- Po sečení odstraňte všechny přilnuté rostlinné zbytky kusem dřeva nebo plastu z koleček, větracích otvorů, vyhazovacího otvoru a v oblasti nože. Nepoužívejte tvrdé či špičaté předměty, mohlo by dojít k poškození přístroje.
- Před každým použitím přístroje zkontrolujte případné zjevné vady, např. uvolnění, opotřebované nebo poškozené součásti. Zkontrolujte upevnění všech matic, čepů a šroubů.
- Zkontrolujte kryty a ochranná zařízení, zda nejsou poškozena a zda jsou správně nasazena. Je-li to nutné, vyměňte je.



Vyměna nože

Je-li nůž tupý, lze jej v odborné dílně nechat nabrousit. Je-li nůž poškozen nebo vykazuje-li nerovnováhu, musí se vyměnit.

1. Příklad otočte.
2. Nasadte si pevné rukavice a pevně přidržte nůž (23). Vyšroubujte šroub

nože (24) proti směru hodinových ručiček pomocí klíče na šrouby (SW14) z vřetena motoru (25).

- Nový nůž (23) namontujte v opačném pořadí. Dbejte na to, aby byl nůž (23) správně umístěn viz obrázek **H** a šroub nože (24) byl utažen.

K Skladování

Povolte křídlaté matice (2+5) a horní držadlo (1) a spodní držadlo (3) sklopte k sobě, aby přístroj nezabíral tolik místa. Kabel přístroje se přitom nesmí přiskřípnout.

Povolte upínací páky (2+5) a horní držadlo (1) a spodní držadlo (3) sklopte k sobě, aby přístroj nezabíral tolik místa. Kabel přístroje se přitom nesmí přiskřípnout.

- Skladujte přístroj v suchém stavu a mimo dosah dětí.
- Před uskladněním přístroje v uzavřených prostorách nechte motor vychladnout.
- Před delším uskladněním (např. zazimování) vyjměte akumulátor z přístroje.
- Skladovací teplota akumulátoru a přístroje je mezi 0 °C až 45 °C. Během skladování zabraňte extrémnímu chladu nebo teplu, aby akumulátor neztratil výkon.

Neručíme za škody způsobené našimi přístroji, pokud by byly způsobeny kvůli neodborné opravě nebo v důsledku používání neoriginálních dílů nebo při používání v rozporu s určením.

Likvidace/ochrana životního prostředí

Před likvidací přístroje vyjměte akumulátor z přístroje.

Přístroj, příslušenství a balení zlikvidujte ekologickou recyklací.



Elektrické přístroje nepatří do domácího odpadu.

Směrnice 2012/19/EU o odpadních elektrických a elektronických zařízeních (OEEZ): Spotřebitelé jsou ze zákona povinni recyklovat elektrická a elektronická zařízení na konci jejich životnosti způsobem šetrným k životnímu prostředí. Tímto způsobem je zajištěna recyklace šetrná k životnímu prostředí a šetřící zdroje.

V závislosti na tom, jak je vše implementováno ve vnitrostátním právu, máte následující možnosti:

- vrátit v prodejně,
- odevzdat na oficiálním sběrném místě,
- zaslat zpět výrobci/distributorovi.

Tento stav se netýká příslušenství starých přístrojů a pomocných prostředků bez elektrických součástí.



Akumulátor neodhazujte do domovního odpadu ani do ohně (nebezpečí exploze) či do vody. Poškozené akumulátory mohou při úniku jedovatých výparů či kapalin poškodit životní prostředí a zdraví osob.

Akumulátory zlikvidujte podle místních předpisů. Vadné nebo vybité akumulátory se musí recyklovat v souladu se směrnicí č. 2006/66/ES. Akumulátor odevzdejte na sběrném místě pro staré baterie, kde bude recyklován v souladu s předpisy na ochranu životního prostředí. V případě dotazů se obraťte na místní organizaci pro likvidaci odpadů nebo na naše servisní centrum. Akumulátory likvidujte ve vybitém stavu. Doporučujeme póly akumulátoru přelepit lepicí páskou, čímž zabráníte zkratu. Akumulátor neotevírejte.

- Nevyhazujte posečenou trávu do popelnice na odpadky, ale odevzdejte ji

pro kompostování nebo ji rozdělíte jako mulčovací vrstvu pod křoviny a stromy.

Náhradní díly/ příslušenství

Náhradní díly a příslušenství obdržíte na stránkách www.grizzlytools.shop

Pokud máte problémy při objednávání, použijte prosím kontaktní formulář. V případě jakýchkoliv dalších dotazů se obraťte na servisní středisko / „Service-Center“ (viz strana 125).

Nůž (označení nože 183-8A12101).....	91110284
Mulčovací sada	91110282
Kryt.....	91105350
Zachytávací koš na trávu	91110281

Záruka

Vážení zákazníci,
Na tento přístroj poskytujeme 3letou záruku od data zakoupení.
V případě závady tohoto výrobku vám vůči prodejci výrobku přináležejí zákonná práva. Tato zákonná práva nejsou omezena naší následovně uvedenou zárukou.

Záruční podmínky

Záruční doba začíná běžet ode dne nákupu. Uchovejte si, prosím, originál účtenky pro pozdější použití. Tento dokument budete potřebovat jako doklad o koupi. Zjistíte-li během tří let od data koupě u tohoto výrobku materiálovou nebo výrobní vadu, bude výrobek námi, podle našeho výběru, bezplatně opraven nebo nahrazen. Tato záruční oprava předpokládá, že během 3leté lhůty předložíte poškozený přístroj s dokladem o koupi (pokladní str-

zenka) a písemně krátce popíšete, v čem spočívá závada a kdy k ní došlo. Bude-li závada kryta naší zárukou, získáte zpět opravený nebo nový výrobek. Opravou nebo výměnou výrobku nezačíná záruční doba běžet od začátku.

Záruční doba a zákonné nároky na odstranění vady

Záruční doba se neprodlužuje poskytnutím záruky. Toto platí i pro nahrazené a opravené díly. Již při koupi zjištěné závady a nedostatky musíte nahlásit okamžitě po vybalení výrobku. Po uplynutí záruční doby musíte uhradit náklady za provedené opravy.

Rozsah záruky

Přístroj byl precizně vyroben podle přísných jakostních směrnic a před dodáním byl svědomitě zkontrolován.

Záruční oprava se vztahuje na materiálové nebo výrobní vady. Tato záruka se netýká dílů výrobku, které jsou vystaveny normálnímu opotřebením, a lze je považovat za spotřební materiál (např. filtry nebo nástavce), nebo poškození křehkých dílů (např. spínače, akumulátory nebo díly vyrobené ze skla).

Tato záruka neplatí, je-li výrobek poškozen z důvodu neodborného používání, nebo pokud u něj nebyla prováděna údržba. Pro odborné používání výrobku musí být přesně dodržovány všechny pokyny uvedené v návodu k obsluze. Bezpodmínečně je třeba zabránit používání a manipulacím s výrobkem, které nejsou v návodu k obsluze doporučeny, nebo je před nimi varováno. Výrobek je určen jen pro soukromé účely a ne pro komerční využití. Záruka zaniká v případě zneužívání a neodborné manipulace, používání nadměrné síly a při zásazích, které nebyly provedeny naším autorizovaným servisem.

Postup v případě uplatňování záruky

Pro zajištění rychlého zpracování vaší žádosti, prosím, postupujte podle následujících pokynů:

- Na důkaz, že jste výrobek zakoupili, mějte pro jakékoli případné dotazy připravenou pokladní stvrzenku a číslo výrobku (IAN 434680_2304).
- Číslo výrobku je uvedeno na typovém štítku.
- Pokud by došlo k funkční poruše nebo jiným závadám, nejdříve **telefonicky** nebo **e-mailem** kontaktujte níže uvedené servisní oddělení. Pak získáte další informace o vyřízení vaší reklamace.
- Výrobek označený jako vadný můžete po domluvě s naším zákaznickým servisem, s připojením dokladu o koupi (pokladní stvrzenky) a po uvedení, v čem závada spočívá a kdy k ní došlo, přeposlat bez platby poštovního na vám sdělenou adresu příslušného servisu. Aby bylo zabráněno problémům s přijetím a dodatečnými náklady, bezpodmínečně použijte jen tu adresu, která vám bude sdělena. Zajistěte, aby zásilka nebyla odeslána nevyplaceně jako nadměrné zboží, expres nebo jiný, zvláštní druh zásilky. Přístroj zašlete včetně všech částí příslušenství dodaných při zakoupení a zajistěte dostatečně bezpečný přepravní obal.

Opravná

Opravy, **kteře nespadají do záruky**, můžete nechat udělat v našem servisu oproti zúčtování. Rádi vám připravíme předběžný odhad nákladů.

Můžeme zpracovávat jen ty přístroje, které byly dostatečně zabalené a odeslány vyplaceně.

Pozor: Prosím, přístroj zašlete našemu autorizovanému servisu vyčištěný a s upozorněním na závadu.

Nepřijmeme přístroje zasláné nevyplaceně jako nadměrné zboží, expres nebo jiný, zvláštní druh zásilky.

Likvidaci vašich poškozených zasláných přístrojů provedeme bezplatně.

Service-Center



Servis Česko

Tel.: 800 143 873

E-Mail: grizzly@lidl.cz

IAN 434680_2304

Dovozce

Prosím, respektujte, že následující adresa není adresou servisu. Nejdříve kontaktujte shora uvedené servisní středisko.

Grizzly Tools GmbH & Co. KG

Stockstädter Straße 20

63762 Großostheim

Německo

www.grizzlytools.de

Hledání chyb

Problém	Možná příčina	Odstranění závady
Přístroj nelze zapnout	Akumulátor (A 9) je prázdný	Zkontrolujte stav nabití akumulátoru. Nabíjení baterie (dodržujte samostatný návod k obsluze pro akumulátor a nabíječku)
	Akumulátor (A 9) není vložen	Vložte baterii (dodržujte samostatný návod k obsluze pro akumulátor a nabíječku)
	Defektní startovací páčka (A 16) nebo odblokovací tlačítko (A 17)	Oprava zákaznickým servisem
	Defektní motor	
	Tráva příliš dlouhá	Nastavte větší výšku řezu Stlačením rámové rukojeti lehce nadzvedněte přední kolečka
Motor vypadává	Zablokování cizím tělesem	Odstraňte cizí těleso
Výsledek práce není uspokojivý nebo motor těžce pracuje.	Příliš nízká výška řezu	Nastavte menší výšku řezu
	Nůž (H 23) tupý	Nože lze brousit nebo vyměnit
	Oblast nože ucpaná	čistící stroje
	Nůž (H 23) špatně namontován	Nůž správně namontujte
Nůž se netočí	Nůž (H 23) zablokovaný trávou	Odstraňte trávu
	Šroub nože (H 24) volný	Utáhněte šroub nože
Abnormální hluk, chrastit nebo vibrační	Šroub nože (H 24) volný	Utáhněte šroub nože
	Defektní nůž (H 23)	Vyměňte nůž

Obsah

Úvod.....	127
Používanie podľa určenia	127
Všeobecný popis.....	128
Objem dodávky.....	128
Opis funkcie.....	128
Prehľad.....	128
Technické údaje.....	129
Čas nabíjania	129
Symbody a grafické znaky	130
Bezpečnostné pokyny	131
Všeobecné bezpečnostné pokyny....	131
Montáž	135
Montáž spodného držadla.....	135
Montáž horného držadla	135
Montáž zberného koša na trávu	135
Mulčovač.....	135
Obsluha.....	136
Zavesenie/odobratie zberného koša na trávu	136
Vyprázdnenie zberného koša na trávu	136
Ukazovateľ naplnenia.....	136
Nastavenie výšky rezu	136
Vloženie/vybratie akumulátora	137
Zapnutie a vypnutie.....	137
Režim Automatika/Eko	137
Kontrola stavu nabitia akumulátora..	137
Práca s prístrojom	138
Rozdiel medzi kosením trávy a mulčovaním trávy	138
Čistenie/údržba	138
Všeobecné čistiace a údržbárske práce	139
Výmena noža	139
Skladovanie.....	139
Likvidácia/ochrana životného ..	139
Náhradné diely/Príslušenstvo ..	140
Záruka	141
Servisná oprava	142
Service-Center.....	142
Dovozca.....	142
Vyhľadávanie chýb	143
Preklad originálneho prehlásenia o zhode CE.....	203
Výkres náhradných dielov	208

Úvod

Gratulujeme Vám k zakúpeniu Vášho nového prístroja. Tým ste sa rozhodli pre kvalitný produkt.

Tento prístroj bol počas výroby testovaný na kvalitu a podrobený výstupnej kontrole. Tým je zabezpečená funkčnosť vášho prístroja.



Návod na obsluhu je súčasťou tohto produktu. Obsahuje dôležité upozornenia ohľadom bezpečnosti, obsluhy a likvidácie. Pred používaním produktu sa oboznámte so všetkými pokynmi pre obsluhu a bezpečnosť. Používajte produkt len predpísaným spôsobom a len v uvedených oblastiach použitia. Návod na obsluhu uschovajte a

v prípade odovzdania produktu tretím osobám odovzdajte aj všetky podklady.

Používanie podľa určenia

Prístroj je určený na kosenie trávnikov a zatrávnovaných plôch v domácej oblasti. Prístroj je určený pre domácych majstrov. Nie je konštruovaný pre trvalú priemyselnú prevádzku. Pri komerčnom použití zanikne záruka.

Každé iné používanie, ktoré nie je v tomto návode na obsluhu výslovne povolené, môže viesť k poškodeniu prístroja a predstavovať vážne nebezpečenstvo pre používateľa. Prístroj je určený pre dospelých. Deti, ako aj osoby, ktoré nie sú oboznáme

né s týmto návodom na používanie, nesmú zariadenie používať. Je zakázané používať zariadenie v daždi alebo vlhkom prostredí. Výrobca neručí za škody, ktoré vzniknú iným používaním než podľa určenia alebo nesprávnou obsluhou.

Prístroj je súčasťou série (Parkside) X 20 V TEAM a môže sa prevádzkovať s akumulátormi série (Parkside) X 20 V TEAM. Akumulátory sa smú nabíjať iba s nabíjačkami série (Parkside) X 20 V TEAM.

Všeobecný popis



Obrázky nájdete na prednej a zadnej výklopnej strane.

Objem dodávky

Prístroj opatrne vyberte z obalu a preverte, či sú nasledujúce časti kompletne:

- Akumulátorová kosačka na trávnu a horné držadlo
- Spodné držadlo
- Zberný kôš na trávnu
- Zberný kôš na trávnu s držadlom
- 2 x držiaky kábla
- 2 x krídlové matice s podložkami a skrutkami na upevnenie horného držadla
- 2 x krídlová skrutka s podložkami a nastavcom na upevnenie spodného držadla
- Mulčovač
- Preklad originálneho návodu na obsluhu



Batéria a nabíjačka nie sú súčasťou balenia.

Baliaci materiál zlikvidujte podľa predpisov.

Opis funkcie

Akumulátorová kosačka na trávnu má rezací nástroj, ktorý sa otáča paralelne k úrovni kosenia. Je vybavený výkonným elektromotorom, robustným plastovým telesom, bezpečnostným spínačom, ochranou proti odrazeným predmetom a zberným košom na trávnu. Okrem toho sa dá prístroj výškovo prestaviť v 7 polohách a má kolesá s ľahkým chodom. Funkcia jednotlivých prvkov obsluhy je uvedená v nasledujúcich popisoch.

Prehľad

- | | |
|----------|---|
| A | 1 Horné držadlo |
| | 2 Krídlová matica na upevnenie horného držadla |
| | 3 Spodné držadlo |
| | 4 Ochrana proti odrazeným predmetom |
| | 5 Krídlová matica na upevnenie spodného držadla |
| | 6 Držiak |
| | 7 Páka na nastavenie výšky kosenia |
| | 8 Veko |
| | 9 Akumulátory |
| | 9a Tlačidlo odblokovania na akumulátore |
| | 10 Kontaktný kľúč |
| | 11 Kolesá |
| | 12 Kryt prístroja |
| | 13 Zberný kôš na trávnu |
| | 14 Držiak kábla |
| | 15 Kábel |
| | 16 Uvoľňovacie tlačidlo |
| | 17 Štartovacia páka |
| | 18 Mulčovač |
| | 18a Oblúk na mulčovači |
| | 19 Dvojitá nabíjačka |
| C | 2a Podložky |
| | 2b Skrutky |

- D** 13a Plastové spony
- 13b Sútyčie zberného koša na trávu
- 13c Držadlo
- 13d Prídavné držadlo

- G** 20 Spínacie tlačidlo
- 21 LED indikátor
- 22 Signalizácia stavu nabitia akumulátora

- H** 23 Nôž
- 24 Skrutka noža
- 25 Vreteno motora

- E** 26 Ukazovateľ naplnenia

Technické údaje

40 V akumulátorová kosačka na trávu.... PRMA 40-Li C1

Napätie motora	40 V === (2x 20 V)
Prúd motora I.....	16 A
Otáčky chodu naprázdno n_1 ...	2900 min ⁻¹
Otáčky chodu naprázdno n_2 ...	3300 min ⁻¹
Priemer strihu.....	400 mm
Výška rezu...25/30/38/45/55/65/75 mm	
Trieda ochrany.....	III
Druh krytia	IPX1
Hmotnosť (s akumulátormi, 4 Ah)..	13,2 kg
Hmotnosť (bez nabíjačky a akumulátor)	12 kg
Objem zberného koša na trávu.....	50 l
Hladina akustického tlaku (L_{pA})	80,8 dB; $K_{pA} = 3$ dB
Hladina akustického výkonu (L_{WA}) nameraná	91,0 dB; $K_{WA} = 2,05$ dB
zaručená	95 dB
Vibrácie (a_{rh}) na horné držadlo	
doprava.....	1,97 m/s ² ; $K = 1,5$ m/s ²
Vľavo.....	1,90 m/s ² ; $K = 1,5$ m/s ²
Teplota.....	max. 50 °C
Nabíjanie	4 – 40 °C
Prevádzka	-20 – 50 °C
Skladovanie	0 – 45 °C

pri použití s akumulátormi Smart (Smart PAPS 204 A1/Smart PAPS 208 A1)
 Pracovná frekvencia/
 Frekvenčné pásmo 2400 – 2483,5 MHz
 max. vysielací výkon ≤ 20 dBm

Hodnoty hluku a vibrácií boli stanovené podľa noriem a ustanovení uvedených vo vyhlásení o zhode.

Uvedená hodnota emisií vibrácií sa merala podľa normovaného skúšobného postupu a môže sa použiť pre vzájomné porovnanie elektrického náradia.

Uvedená hodnota emisií vibrácií sa môže tiež použiť pre odhad počiatočného pozastavenia.



Výstraha:

Emisná hodnota vibrácií sa môže počas skutočného používania elektrického prístroja od uvádzanej hodnoty odlišovať, v závislosti od typu a spôsobu, akým sa elektrický prístroj používa.
 Zataženie spôsobené vibráciami sa pokúste udržať tak malé, ako je to možné. Príkladné opatrenia na zníženie zataženia vibráciami je nosenie rukavíc pri používaní nástroja a obmedzenie pracovného času. Pritom sa zohľadnia všetky podiely cyklu prevádzky (napríklad časy, kedy je elektrické zariadenie vypnuté a také, kedy je zapnuté, ale bez zataženia).

Čas nabíjania

Prístroj je súčasťou série (Parkside) X 20 V TEAM a môže sa prevádzkovať s akumulátormi série (Parkside) X 20 V TEAM. Akumulátory série (Parkside) X 20 V TEAM sa smú nabíjať iba s nabíjačkami série (Parkside) X 20 V TEAM.

Odporúčame vám prevádzkovať tento prístroj výlučne s nasledujúcimi akumulátormi:
 PAP 20 A1, PAP 20 A2,
 PAP 20 A3, PAP 20 B1, PAP 20 B3,
 Smart PAPS 204 A1, Smart PAPS 208 A1

Odporúčame vám nabíjať tieto akumulátory výlučne s nasledujúcimi nabíjačkami:
 PLG 20 A1, PLG 20 A2, PLG 20 A3,
 PLG 20 A4, PLG 20 C1, PLG 20 C3,
 PDSLГ 20 A1, Smart PLGS 2012 A1

Čas nabíjania (min)	PAP 20 A1 PAP 20 A2 PAP 20 B1	PAP 20 A3 PAP 20 B3 Smart PAPS 204 A1	Smart PAPS 208 A1
PLG 20 A1 PLG 20 A4 PLG 20 C1	60	120	240
PLG 20 C2	45	80	165
PLG 20 A2 PLG 20 A3 PLG 20 C3 PDSLГ 20 A1 PDSLГ 20 B1	35	60	120
PLG 201 A1	135	250	500
Smart PLGS 2012 A1	35	45	50



Na čas polnjenja med drugim vplivajo dejavniki kot temperatura okolice in akumulatorja ter prisotna omrežna napetost ter se lahko zato razlikuje od navedenih vrednosti.

Symbole a grafické znaky

Symbole na nástroji



Pozor!



Nebezpečenstvo úrazu elektrickým prúdom!



Pozorne si prečítajte návod na používanie.



Nebezpečenstvo poranenia v dôsledku vymrštených dielov.



Okolostojace osoby držte mimo dosahu prístroja.



Pozor – Ostré rezacie nože!
 Nohy a ruky držte mimo dosahu. nebezpečenstvo poranenia!



Pozor! Dobeň noža kosačky.



Pred nastavovacími alebo čistiacimi prácami vypnite motor vyťahnite kontaktný kľúč



Noste ochranu očí a sluchu.



Zariadenie nevystavujte vlhkosti.



Údaj hladiny akustického tlaku L_{WA} v dB.



Elektrické prístroje nepatria do domového odpadu.

400 mm



Okruh kosenia



Signalizácia stavu nabitia a spínacie tlačidlo na oblúkovom držadle



Poloha spodného držadla



Rastrovania pre spodné držadlo

Ukazovateľ naplnenia záchytného koša na trávu

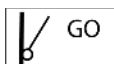

Ukazovateľ naplnenia otvorený: Zberný kôš na trávu je prázdny



Ukazovateľ naplnenia zatvorený: Zberný kôš na trávu je naplnený

Symbols v návode



Výstražné značky s údajmi pre zabránenie škodám na zdraví alebo vecným škodám.



Príkazové značky (namiesto výkričníka je vysvetľovaný príkaz) s údajmi pre prevenciu škôd.



Informačné značky s informáciami pre lepšie zaobchádzanie s nástrojom.



Pozorne si prečítajte návod na obsluhu.



Používajte ochranné rukavice.

Bezpečnostné pokyny

V tomto odseku sú uvedené základné bezpečnostné pokyny pri práci so zariadením.

Všeobecné bezpečnostné pokyny



**DÔLEŽITÉ
PREČÍTAJTE SI STAROSTLIVO
NÁVOD NA POUŽÍVANIE.
NÁVOD NA POUŽÍVANIE
ODLOŽTE PRE NESKORSIE
POUŽITIE.**



Zariadenie môže pri neodbornom používaní spôsobiť vážne poranenia. Aby sa zabránilo zraneniam osôb a vecným škodám, prečítajte si a bezpodmienečne dodržiavajte nasledujúce bezpečnostné pokyny a dobre sa oboznámte so všetkými ovládacími časťami.

- Prečítajte si starostlivo návod na používanie.
- Tento prístroj nesmú používať deti. Deti musia byť pod dohľadom, aby sa nehrali s prístrojom. Čistenie a údržbu nesmú deti vykonávať.
- Tento prístroj môžu používať osoby so zníženými psychickými, sensorickými alebo mentálnymi schopnosťami alebo nedostatkom skúsenosti a vedomostí, ak sú pod dohľadom alebo boli zaškolené vzhľadom na bezpečné používanie zariadenia a porozumeli nebezpečenstvu vyplývajúcemu z používania.

Príprava:

- Nikdy nedovoľte deťom alebo iným osobám, ktoré nepoznajú návod na používanie, aby používali prístroj. Miestne predpisy môžu stanoviť najnižší vek používateľa.
- Nikdy nepoužívajte prístroj, zatiaľ čo sú osoby, zvlášť deti a domáce zvieratá v blízkosti. Deti sa nesmú hrať so zariadením.
- Obsluhujúci alebo používateľ je zodpovedný za zranenia iných ľudí alebo poškodenia ich majetku.
- Skontrolujte terén, na ktorom sa používa prístroj a odstráňte kamene, tyče, drôty alebo iné cudzie telesá, ktoré môžu byť zachytené a odhodené.
- Noste vhodný pracovný odev, pevnú obuv s protišmykovou podrážkou a robustné, dlhé nohavice. Prístroj nepoužívajte, keď chodíte bosí alebo nosíte otvorené sandále. Nenoste voľný odev alebo odev s visiacimi šnúrkami alebo páskami.
- Pred použitím má sa vždy vykonať vizuálna kontrola, či rezačiaci nôž, upevňovací čap a celá rezacia jednotka nie sú opotrebované alebo poškodené. Prístroj nepoužívajte, keď ochranné zariadenia (napr. ochrana proti odrazeným predmetom alebo zberný kôš na trávu) diely rezacieho nástroja alebo svorníky chýbajú, sú opotrebované alebo poškodené. Použitie alebo poškodené rezacie nože a upevňovacie čapy sa smú na zabránenie nevyváženosti vy-

mieňať iba spolu ako súprava.

- Pri prístrojoch s viacerými rezačiami nástrojmi buďte opatrní, pretože pohyb noža môže viesť k rotácii ostatných nožov.
- Používajte len tie náhradné diely a časti príslušenstva, ktoré dodáva a odporúča výrobca. Použitie cudzích dielov spôsobí okamžitú stratu nároku na záruku.
- Opatrebované alebo poškodené výstražné štítky sa musia vymeniť.

Práca s prístrojom:

Pri práci nedávajte nohy a ruky do blízkosti alebo pod rotujúce diely. Hrozí nebezpečenstvo úrazu!

- Zapnite motor podľa návodu a iba vtedy, keď sú vaše nohy v bezpečnom odstupe od rezačích nástrojov.
- Nepoužívajte prístroj pri daždi, pri zlých poveternostných vplyvoch, vo vlhkom prostredí alebo na mokrej trávě. Pracujte len pri dennom svetle alebo pri dobrom osvetlení.
- Nepracujte so zariadením, keď ste unavený alebo nesústredený alebo po použití alkoholu alebo liekov. Vždy si včas vložte prestávku v práci. Pri práci rozmýšľajte.
- Pri práci dávajte pozor na bezpečný postoj, zvlášť na svahoch. Pracujte vždy priečne k svahu, nikdy nie nahor alebo nadol. Buďte zvlášť opatrní, keď meníte na svahu smer jazdy. Nepracujte na nadmerne strmých svahoch.
- Prístroj ved'te iba v krokovej

rýchlosti. Buďte zvlášť opatrní, keď prístroj otáčate, priťahujete ho k sebe alebo idete dozadu.

- Prístroj zapnite s opatrnosťou podľa pokynov v tomto návode na obsluhu. Dávajte pozor na dostatočný odstup nôh k rotujúcim nožom.
- Prístroj pri štarte nenaklápaajte, okrem toho, keď je to potrebné pri rozbiehaní vo vysokej tráve. V tomto prípade naklopte prístroj tlačением na držadlo tak, aby sa predné kolesá prístroja ľahko nadvihli. Vždy skontrolujte, že sa obidve ruky nachádzajú v pracovnej polohe skôr, ako sa prístroj znova spätne postaví na zem.
- Nikdy nepracujte bez zberného koša na trávu alebo ochrany proti odrazeným predmetom. Držte sa vždy vo vzdialenosti od vyhadzovacieho otvoru.
- Motor nespúšťajte, keď stojíte pred vyhadzovacím kanálom.



Pozor, nebezpečenstvo! Nôž dobieha. Existuje nebezpečenstvo poranenia.

- Prístroj sa nesmie zdvíhať ani prepravovať, pokiaľ motor beží. Prístroj vypnite, keď sa musí naklopiť na prepravu, keď sa križujú iné plochy ako tráva a keď sa prístroj nesie ku koseným plochám alebo od nich.
- Otvor na vyhadzovanie trávy udržiajte vždy čistý a voľný. Pokosenú trávu odstraňujte iba pri zastavení prístroja.
- Zariadenie nikdy nenechávajte na pracovisku bez dohľadu.
- Nikdy nepracujte s poškodeným alebo neúplným prístrojom ani neupravujte prístroj bez súhlasu výrobcu. Prístroj nikdy nepoužívajte s poškodenými ochrannými zariadeniami ani s clonami alebo chýbajúcimi bezpečnostnými zariadeniami ako vychyľovacie zariadenia a/alebo zariadenia na zachytávanie trávy.
- Váš prístroj nepreťažujte. Pracujte iba v uvedenom rozsahu výkonov a nemeňte nastavenia regulátora na motore. Na ťažké práce nepoužívajte stroje so slabým výkonom. Váš prístroj nepoužívajte na účely, na ktoré nie je určený.
- Prístroj nepoužívajte v blízkosti zápalných kvapalín alebo plynov. V prípade nedodržania je nebezpečenstvo požiaru alebo výbuchu.
- Prístroj vypnite, vytiahnite bezpečnostný kľúč a vyberte akumulátor. Uistite sa, že sú všetky pohyblivé časti stoja zastavené:
 - vždy, keď zariadenie opúšťate a keď ho nepoužívate,
 - pred uvoľnením blokovania alebo upchatí vo vyhadzovacom kanáli,
 - predtým než zariadenie skontrolujete, čistíte alebo na ňom pracujete,
 - keď sa narazilo na cudzie teleso. Skontrolujte, či zariadenie nie je poškodené a v prípade potreby vykonajte potrebné opravy, predtým než zariadenie znova spustíte a začnete s ním pracovať,
- Ak zariadenie začalo neobychaj-

ne silne vibrovať, má sa vykonať okamžitá kontrola.

- Postarajte sa, aby všetky matice, kolíky a skrutky boli riadne dotiahnuté.
- Skontrolujte zariadenie na prípadné poškodenia.
- Vykonávajte potrebné opravy poškodených častí.
- Nikdy nedávajte nohy a ruky do blízkosti alebo pod rotujúce diely. Nikdy sa nepostavte pred otvor na vyhadzovanie trávy.
- Pri štartovaní alebo spúšťaní motora kosačku nenakláňajte, pokiaľ nie je potrebné kosačku počas kosenia zdvíhať. V tomto prípade ju nakloňte natoľko, ako je to bezpodmienečne potrebné a zdvihnite stranu odvrátenú od používateľa nahor.

Údržba a skladovanie:

- Motor nechajte ochladiť, skôr než ho odložíte do uzatvorených priestorov.
- Pri údržbe noža dávajte pozor na to, aby aj po vypnutí zdroja napätia sa nože mohli pohybovať.
- Postarajte sa, aby všetky matice, svorníky a skrutky boli pevne dotiahnuté a aby bol prístroj v bezpečnom pracovnom stave.
- Nepokúšajte a opravovať prístroj sami, iba vtedy áno, ak máte na to vzdelanie. Všetky práce, ktoré nie sú uvedené v tomto návode na používanie, smú byť vykonávané len strediskami zákazníckeho servisu, ktoré sú nami k tomu splnomocnené.

- Prístroj uchovávajte na suchom mieste a mimo dosahu detí.
- Váš prístroj ošetrujte so starostlivosťou. Nástroje udržiavajte ostré a čisté, aby bolo možné s nimi pracovať lepšie a bezpečnejšie. Dodržiavajte predpisy pre údržbu.
- Keď vymieňate rezací nástroj, noste ochranné rukavice.
- Pravidelne kontrolujte zariadenie na zachytávanie trávy vzhľadom na opotrebenie a deformácie. Z bezpečnostných dôvodov vymeňte opotrebované alebo poškodené diely. Pri nastavovaní nožov buďte zvlášť opatrní, aby sa vaše prsty nevklinili medzi rotujúce nože a pevné diely stroja.
- Skontrolujte, že sa môžu používať iba náhradné rezacie nástroje, ktoré sú schválené výrobcom.
- **Nepoužívajte žiadne príslušenstvo, ktoré bolo odporúčané spoločnosťou PARKSIDE.** To môže viesť k zásahu elektrickým prúdom alebo požiaru.

Elektrická bezpečnosť:

- Pripojovacia zástrčka nabíjačky musí súhlasiť so zásuvkou. Zástrčku nesmiete v žiadnom prípade meniť. Nepoužívajte zástrčku s adaptérom spolu s elektrickým náradím, ktoré je chránené uzemnením. Nezmenené zástrčky a príslušné zásuvky znižujú riziko elektrického úrazu.
- Vyhnite sa kontaktu tela s uzemnenými povrchmi ako sú rúry,

vykurovacie zariadenia, sporáky alebo chladničky. Je zvýšené riziko elektrického úrazu, keď ich kostra je uzemnená.

- Chránajte elektrické náradie pred dažďom a vlhkosťou. Vniknutie vody do elektrického náradia zvyšuje riziko úrazu elektrickým prúdom.



Dodržiavajte bezpečnostné pokyny a pokyny k nabíjaniu a správne použitiu, ktoré sú uvedené v návode na obsluhu vášho akumulátora a vašej nabíjačky série (PARKSIDE) X 20 V Team. Podrobnejší opis k nabíjaniu a ďalšie informácie nájdete v tomto samostatnom návode na používanie.

Montáž

- Vykonávajúte len tie práce, ktoré si doverujete vykonávať.
- V prípade neistoty obráťte sa na odborníka alebo priamo na náš servis.

B Montáž spodného držadla

1. Nadstavec (3a) nasuňte na spodné držadlo (3). Otvor v spodnom držadle (3) sa musí zhodovať s otvorom v nadstavci (3a).
2. Nasadte spodné držadlo (3) na kryté prístroja (12). Možné sú tri polohy.
3. Upevnite spodné držadlo (3) tak, že pevne zatočíte krídlovú skrutku (5) s podložkou v smere hodinových ručičiek.

4. Zopakujte postup na druhom spodnom držadle (3).

C Montáž horného držadla

1. Upevnite horné držadlo (1) s priloženými skrutkami (2b), podložkami (2a) a hornými krídlovými maticami (2) vpravo a vľavo na spodnom držadle (3). Uvoľňovacie tlačidlo (16) musí sa nachádzať vpravo v smere kosenia.
2. Krídlové matice (2) otočte pevne v smere hodinových ručičiek.
3. **Upnutie držiaka kábla:**
Upnite držiak kábla (14) na horný (1) a dolný (3) držiak a tým zafixujete kábel prístroja (15).



Uvoľníte krídlové matice (2+5) a sklopte dohromady horné držadlo (1) a spodné držadlo (3), aby prístroj zaberol menej miesta. Pritom nesmie zaseknúť kábel prístroja.

D Montáž zberného koša na trávu

1. Zasvorkujte držadlo (13c) zberného koša na trávu (13) do hornej strany zberného koša na trávu (13).
2. Vyhrňte plastové spony (13a) zberného koša na trávu (13) cez sútyčie zberného koša na trávu (13b).

J Mulčovač

Upevnenie mulčovača

1. Odoberte zberný kôš na trávu, ak je založený.
2. Nadvihnite ochranu proti odrazeným predmetom.
3. Zasuňte mulčovač (18). Oblúk (18a) zaskočí.

Odobratie mulčovača

- Nadvihnite ochranu proti odrazeným predmetom.
- Zatlačte oblúk (18a) na mulčovači a vyberte mulčovač (18).

Obsluha

Nastavenia na prístroji sa môžu vykonávať len pri vypnutí motora a stojacom noži. Hrozí nebezpečenstvo zranenia osôb.



Zariadenie vypnite, vytiahnite kontaktný kľúč (A 10) a čakajte, kým sa nôž nezastaví.

E Zavesenie/odobratie zberného koša na trávu**Zavesenie zberného koša na trávu**

- Zberný koš na trávu zaveste za držadlo (13c).
- Na zavesenie zberného koša na trávu (13) nadvihnite ochranu proti odrazeným predmetom (4) a zaveste zberný koš na trávu (13) do oboch uchytení.
- Ochranu proti odrazeným predmetom (4) sklopte na zberný koš na trávu (13). Zberný koš na trávu drží v správnej polohe.

Odobratie zberného koša na trávu

- Nadvihnite ochranu proti odrazeným predmetom (4).
- Zveste zberný koš na trávu (13).
- Ochranu proti odrazeným predmetom (4) odklopte späť na kryt prístroja (12).



S prístrojom sa nesmie pracovať bez ochrany proti odrazeným predmetom alebo zberného koša na trávu. Existuje nebezpečenstvo poranenia.

D Vyprázdnenie zberného koša na trávu

- Vyberte zberný koš na trávu.
- Zberný koš na trávu podržte za držadlo (13c).
- Zberný koš na trávu vyklopte pomocou prídavného držadla (13d).
- Pokosenú trávu vysypte do na tento účel určenej nádoby.

Ukazovateľ naplnenia

Nad zberným košom na trávu (E 13) je umiestnený ukazovateľ naplnenia (E 26).

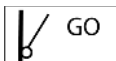

Ukazovateľ naplnenia otvorený: Zberný koš na trávu je prázdny

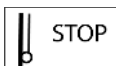

Ukazovateľ naplnenia zatvorený: Zberný koš na trávu je naplnený

F Nastavenie výšky rezu

Prístroj má 7 polôh na nastavenie výšky kosenia:

- 25/30/38 mm – malá výška kosenia
- 45/55 mm – stredná výška kosenia
- 65/75 mm – veľká výška kosenia

- Chyťte držiak (A 6) a nadvihnite prístroj, resp. zatlačte ho nadol.
- Pákou (7) na nastavenie výšky kosenia pohybujte po stupnici na požadované nastavenie výšky kosenia.

Správna výška kosenia pri ozdobnej trávě činí približne 25 – 45 mm, pri úžitkovej trávě približne 45 – 65 mm.



Pre prvé kosenie v sezóne by sa mala zvoliť veľká výška kosenia.

I Vloženie/vybratie akumulátora



Zariadenie vypnite, vyťahnite kontaktný kľúč (A 10) a čakajte, kým sa nôž nezastaví.

1. Na vybratie akumulátora (9) z prístroja zatlačte uvoľňovacie tlačidlo (9a) na akumulátore a vyťahnite ho von.
2. Na vloženie akumulátorov (9) zasuňte akumulátory pozdĺž vodiacej lišty do prístroja. Počuteľne zapadnú.

Zapnutie a vypnutie



Aku-kosačka na trávnu sa smie používať iba s dvoma vloženými akumulátormi série (PARKSIDE) X 20 V Team.

1. Zariadenie položte na rovnú plochu.
 2. Zdvihnite veko (A 8) na kryte prístroja a zasuňte nabitý akumulátor (9) pozdĺž vodiacej lišty do prístroja. Počuteľne zapadnú.
 3. Zasuňte kontaktný kľúč (10) do príslušného otvoru vedľa akumulátora (9). Kontaktný kľúč sa môže zastrčiť iba v polohe. Dávajte pozor na vodiace drážky na otvore vedľa akumulátorov a na kontaktnom kľúči (10) (pozri menší obrázok ).
 4. Pred zapnutím dávajte pozor na to, aby sa prístroj nedotýkal žiadnych predmetov.
- G** 5. Na zapnutie stlačte uvoľňovacie tlačidlo (16) a podržte ho stlačené, zatiaľ čo ťaháte štartovaciu páku (17). Uvoľnite uvoľňovacie tlačidlo.

6. Pri vypínaní uvoľnite štartovaciu páku (17).



Na základe inteligentného riadenia energie nabehne motor oneskorene.



Po vypnutí prístroja sa otáča nôž ešte niekoľko sekúnd. Nedotýkajte sa bežiaceho noža. Hrozí nebezpečenstvo zranenia osôb.



Režim Automatika/Eko

Akumulátorová kosačka nabehne pri spustení automaticky na naposledy používaný režim. Stlačením spínacieho tlačidla (20) môžete striedať medzi automatickým režimom, režimom Eco a režimom Turbo. Svietením LED indikátora (21) vidíte, v ktorom režime sa nachádza akumulátorová kosačka na trávnu.

Automatický režim: Akumulátorová kosačka na trávnu prispôsobí otáčky motora podľa zaťaženia.

Ekologický režim: Akumulátorová kosačka na trávnu sa rozbehne s najnižšími otáčkami pre maximálnu životnosť akumulátora.

Režim Turbo: Akumulátorová kosačka na trávnu s vysokými otáčkami. Pri príliš malom odpore sa otáčky motora prispôbia.

Kontrola stavu nabitia akumulátora

Signalizácia stavu nabitia (G 22) signalizuje stav nabitia akumulátorov (A 9) počas prevádzky alebo keď stlačíte spínacie tlačidlo (G 20).

Stav nabitia akumulátora je signalizovaný rozsvietením príslušných LED žiaroviek.

Svietia 3 LED (červená, oranžová a zelená):

Akumulátor je nabitý

Svietia 2 LED (červená a oranžová):

Akumulátor je čiastočne nabitý

Svieti 1 LED (červená):

Akumulátor sa musí nabíť

Práca s prístrojom



Dodržiavajte ochranu proti hluku a miestne predpisy.

Pravidelné kosenie podnecuje rast silnejšieho trávnik, súčasne však prispieva k ničeniu buriny. Trávnik je preto po každom kosení hustejší a vzniká rovnomerne zaťažiteľná trávnatá plocha.

Prvé kosenie sa uskutoční približne od apríla pri výške porastu 70 – 80 mm. V hlavnej vegetačnej dobe sa tráva kosí minimálne raz za týždeň.

- Prístroj ved'te v krokovej rýchlosti v podľa možnosti rovných dráhach. Pre dokonalé kosenie by sa mali dráhy prekryvať vždy niekoľko centimetrov.
- Výšku kosenia nastavte tak, aby sa prístroj nepreťažil. V opačnom prípade sa môže motor poškodiť.
- Na svahoch pracujte vždy priečne k svahu. Buďte zvlášť opatrní pri chodení dozadu a ťahaní prístroja.
- Po každom použití prístroj vyčistite, ako je opísané v kapitole „Čistenie/Údržba“.



Po vypnutí prístroja sa otáča nôž ešte niekoľko sekúnd. Nedotýkajte sa bežiaceho noža. Hrozí nebezpečenstvo zranenia osôb.

Rozdiel medzi kosením trávy a mulčovaním trávy

Pri používaní mulčovača (18) sa pokosená tráva nezachytáva do zberného koša na trávu, ale sa rozdrobuje a rozdeľuje na trávnik. Výživné látky, ktoré sú obsiahnuté v pokosenej tráve sa tým odbúrajú vďaka pôdnym organizmom a vytvoria obeh živín. Mulčovaný trávnik sa musí preto podstatne zriedkavejšie hnojiť.

Zásadne platí, že trávnik sa musí relatívne často kosiť tak, aby na trávniku zostávala mulčovaná tráva iba v malých množstvách. Preto je najlepšie, keď sa trávnik mulčuje raz za týždeň a kosačka sa nastaví tak, aby mulčovaná tráva pripadala iba na cca 40 % celkovej výšky trávnik. V prípade, že mulčovaná tráva zostane ležať viditeľne na ploche trávnik (napríklad pri prvom kosení trávy v roku alebo pri silnom raste), malo by sa pracovať so zberným košom na trávu (13).

Čistenie/údržba



Práce, ktoré nie sú opísané v tomto návode na používanie, nechajte vykonať nami splnomocneným strediskom zákazníckeho servisu. Používajte len originálne diely.



Pri zaobchádzaní s nožom noste rukavice.



Zariadenie vypnite, vytiahnite kontaktný kľúč (A 10) a čakajte, kým sa nôž nezastaví.

Všeobecné čistiace a údržbárske práce



Prístroj nestriekajte vodou. Existuje nebezpečenstvo zásahu elektrickým prúdom.

- Prístroj udržiavajte vždy čistý. Na čistenie používajte kefu alebo prachovku, ale nie čistiaci prostriedok alebo rozpúšťadlo.
- Po kosení odstráňte prichytené zvyšky rastlín s kusom dreva alebo plastu z kolies, vetracích otvorov, vyhadzovacieho otvoru a oblasti noža. Nepoužívajte tvrdé alebo špicaté predmety, mohli by poškodiť prístroj.
- Pred každým použitím skontrolujte prístroj vzhľadom na viditeľné nedostatky ako uvoľnené, opotrebované alebo poškodené diely. Skontrolujte pevné osadenie všetkých matíc, svorníkov a skrutiek.
- Skontrolujte kryty a ochranné zariadenia vzhľadom na poškodenia a správne osadenie. Prípadne tieto vymeňte.

H Výmena noža

Ak je nôž tupý, môže sa dobrúsiť prostredníctvom odbornej dielne. Ak je nôž poškodený alebo ukazuje nevyváženosť, tak sa musí vymeniť.

1. Prístroj otočte.
2. Použite pevné rukavice a uchopte pevne nôž (23). Otočte skrutku noža (24) proti smeru hodinových ručičiek pomocou skrutkového kľúča (otvor kľúča 14) od vretena motora (25).
3. Znova nasadte nový nôž (23) v opačnom poradí. Dávajte pozor na to, aby bol nôž (23) správne umiestnený (pozri obrázok **H**) a aby bola skrutka noža (24) pevne utiahnutá.

K Skladovanie

Uvoľnite krídlové matice (2+5) a sklopte dohromady horné držadlo (1) a spodné držadlo (3), aby prístroj zaberal menej miesta. Pritom sa nesmie zaseknúť kábel prístroja.

- Prístroj uschovajte v suchu a mimo dosahu detí.
- Motor nechajte ochladiť, skôr než ho odložíte do uzatvorených priestorov.
- Pred dlhším skladovaním (napr. na prezimovanie) vyberte akumulátor z prístroja.
- Teplota uskladnenia pre akumulátor a prístroj činí 0 °C až 45 °C. Počas skladovania zabráňte extrémnemu chladu alebo teplu, aby akumulátor nestratil výkon.

Neručíme za škody spôsobené našimi prístrojmi, ak tieto boli spôsobené neodbornou opravou alebo použitím iných než originálnych dielov, resp. neodborným používaním.

Likvidácia/ochrana životného

Predtým než zlikvidujete prístroj, vyberte z neho akumulátor.

Prístroj, príslušenstvo a obal odovzdajte na ekologické zhodnotenie.



Elektrické zariadenia nepatria do domového odpadu.

Smernica 2012/19/EÚ o odpade z elektrických a elektronických zariadení: Spotrebiteľia sú zo zákona povinní elektrické a elektronické zariadenia na konci ich životnosti odovzdať na ekologickú recykláciu. Týmto spôsobom je zabezpečené zhodnotenie šetrné k životnému prostrediu a zdrojom.

V závislosti od národných zákonov, máte tieto možnosti:

- vrátenie na predajnom mieste,
 - odovzdanie na oficiálnom zbernom mieste,
 - zaslanie späť výrobcovi/distribútorovi.
- Netýka sa to dielov príslušenstva a pomocných prostriedkov bez elektrických komponentov, pripojených k starým prístrojom.



Akumulátor neodhadzujte do domového odpadu, ohňa (nebezpečenstvo výbuchu) alebo vody. Poškodené akumulátory môžu škodiť životnému prostrediu a vášmu zdraviu, keď unikajú jedovaté pary alebo kvapaliny.

Akumulátory likvidujte podľa miestnych predpisov. Chybné alebo opotrebované akumulátory sa musia recyklovať podľa smernice 2006/66/ES. Akumulátory odovzdajte na zberné miesto starých batérií, kde sa ekologicky zhodnotia. O tom sa informujte na vašom miestnom zbernom mieste alebo v našom servisnom centre.

Akumulátory likvidujte vo vybitom stave. Odporúčame póly obaliť lepiacou páskou na ochranu pred skratom. Akumulátor neotvárajte.

- Pokosenú trávu nevyhadzujte do kontajnera na odpadky, ale ju dajte na kompostovanie alebo rozdeľte ako mulčovací vrstvu medzi kríky a stromy.

Náhradné diely/ Príslušenstvo

**Náhradné diely a príslušenstvo
nájdete na strane
www.grizzlytools.shop**

Ak by sa mali vyskytnúť problémy s procesom objednávky, použite, prosím, kontaktný formulár. Pri ďalších otázkach sa obráťte na „Service-Center“ (pozri stranu 142).

Nôž (Označenie noža

183-8A12101)..... 91110284

Mulčovač..... 91110282

Veko..... 91105350

Zberný kôš na trávu..... 91110281

Záruka

Vážená zákazníčka, vážený zákazník,
Pre tento prístroj platí záruka 3 roky od dátumu zakúpenia.

Ak je prístroj poškodený, podľa zákona máte právo ho reklamovať u výrobcu produktu.

Tieto práva vyplývajúce zo zákona nie sú našou následne opísanou zárukou obmedzené.

Záručné podmienky

Záručná lehota začína dňom zakúpenia.

Pokladničný doklad ako originál prosím starostlivo uschovajte. Je potrebný ako dôkaz o zakúpení.

Ak sa počas troch rokov od dátumu zakúpenia tohto produktu vyskytne materiálna alebo výrobná chyba, produkt - podľa nášho rozhodnutia - bezplatne opravíme alebo nahradíme. Predpokladom záruky je, že v priebehu trojročnej lehoty bude predložený poškodený prístroj a pokladničný doklad a stručne opísaná chyba a kedy sa vyskytla.

Ak sa v rámci našej záruky chyba pokryje, obdržíte späť opravený alebo nový prístroj. S opravou alebo výmenou produktu sa nezačína nová záručná doba.

Záručná doba a nárok na odstránenie vady

Záručná doba sa poskytnutím záruky nepredlžuje. To platí aj pre nahradené a opravené diely. Prípadné škody a nedostatky vzniknuté už pri zakúpení sa musia ihneď po vybalení ohlásiť. Opravy vykonané po uplynutí záručnej doby sú sponatnené.

Rozsah záruky

Prístroj bol vyrobený podľa prísnych smerníc kvality a pred dodaním bol svedomite kontrolovaný.

Záruka sa týka materiálových alebo výrobných chýb. Táto záruka sa nevzťahuje

na diely produktu, ktoré sú vystavené normálnemu opotrebeniu a preto sa môžu považovať za opotrebované diely (napr. nôž, skrutka noža) alebo na poškodenia na krehkých dieloch (napr. spínač). Táto záruka zaniká, ak bol produkt používaný poškodený, neodborne alebo nebola vykonávaná údržba. Pre odborné používanie produktu je nutné presne dodržiavať všetky návody uvedené v návode na obsluhu. Bezpodmienečne sa vyhnite používaniu, ktoré sa v návode na obsluhu neodporúča alebo pred ktorým ste boli vystríhaní.

Produkt je určený len pre súkromné použitie a nie v oblasti podnikania. Záruka zaniká pri nesprávnom a neodbornom používaní, pri násilnom používaní a pri zásahoch, ktoré neboli vykonané v našej servisnej pobočke.

Postup v prípade reklamácie

Pre zabezpečenie rýchleho spracovania vašej žiadosti postupujte prosím podľa nasledujúcich pokynov:

- Pri všetkých požiadavkách predložte pokladničný doklad a číslo artiklu (IAN 434680_2304) ako dôkaz o zakúpení.
- Číslo artiklu nájdete na typovom štítku.
- Ak sa vyskytnú chyby funkcie alebo iné nedostatky, kontaktujte najskôr následne uvedené servisné oddelenie **telefonicky** alebo **emailom**. Následne obdržíte ďalšie informácie o priebehu vašej reklamácie.
- Produkt evidovaný ako poškodený môžete po dohode s našim zákazníckym servisom, s priloženým dokladom o zakúpení (pokladničný doklad) a s údajmi, v čom chyba spočíva a kedy vznikla, zaslať bez poštovného na adresu servisu, ktorá vám bude oznámená. Pre zabránenie dodatočných nákladov a problémov pri prevzatí použite len tú adresu, ktorá vám bude oznámená. Nezasielajte prístroj



ako nadmerný tovar na náklady príjemcu, expresne alebo s iným špeciálnym nákladom. Prístroj zašlite so všetkými časťami príslušenstva dodanými pri zakúpení a zabezpečte dostatočne bezpečné prepravné balenie.

Service-Center

SK **Servis Slovensko**
Tel.: 0850 232001
E-Mail: grizzly@lidl.sk
IAN 434680_2304

Service-Center

Opravy, ktoré nepodliehajú záruke, môžeme nechať vykonať v našej servisnej pobočke za úhradu. Radi vám poskytneme predbežnú kalkuláciu nákladov. Môžeme spracovať len prístroje, ktoré boli doručené dostatočne zabalené a so zaplateným poštovným.

Pozor: Prístroj zašlite do našej servisnej pobočky vyčistený a s informáciami o chybe. Neprevezmeme prístroje zaslané ako nadmerný tovar na náklady príjemcu, expresne alebo s iným špeciálnym nákladom. Likvidáciu vašich poškodených zaslaných prístrojov vykonáme bezplatne.

Dovoza

Nasledujúca adresa nie je adresa servisu. Najskôr kontaktujte hore uvedené servisné centrum.

Grizzly Tools GmbH & Co. KG
Stockstädter Straße 20
63762 Großostheim
NEMECKO
www.grizzlytools.de

Vyhľadávanie chýb

Problém	Možná príčina	Odstránenie poruchy
Prístroj neštartuje	Akumulátor (A 9) vybitý	Kontrola stavu nabitia akumulátora, Nabite akumulátor (zohľadnite samostatný návod pre akumulátor a nabíjačku)
	Akumulátor (A 9) nie je pripojený	Založte akumulátor (zohľadnite samostatný návod pre akumulátor a nabíjačku)
	Porucha odblokovacie tlačidlo (A 16) alebo štartovacia páka (A 17)	Oprava servisným strediskom
	chybný motor	
	tráva je príliš vysoká	nastavte väčšiu výšku kosenia stlačením rukoväte (A 1) mierne nadvihnite predné kolesá
Motor vynecháva	blokovanie cudzím telesom	odstráňte cudzie telesá
Výsledok práce nie je uspokojivý alebo motor pracuje ťažko	príliš nízka rezná výška	nastavte väčšiu výšku kosenia
	tupý nôž (H 23)	nôž nechajte nabrúsiť alebo ho vymeňte
	upchatý priestor v okolí noža	prístroj vyčistite
	nôž (H 23) je nesprávne namontovaný	nôž namontujte správne
Nôž sa neatáča	nôž (H 23) je blokováný trávou	odstráňte trávu
	uvoľnená skrutka (H 24) na upevnenie noža	dotiahnite skrutku na upevnenie noža
Nezvyčajné zvuky, hrkotanie alebo vibrácie	uvoľnená skrutka (H 24) na upevnenie noža	dotiahnite skrutku na upevnenie noža
	nôž (H 23) je poškodený	vymeňte nôž

Sadržaj

Bevezető.....	144	Akkumulátor behelyezése/kivétele ..	154
Rendeltetésszerű használat	144	Be- és kikapcsolás	154
Általános leírás.....	145	Auto-/Eco-mód	154
Szállítási terjedelem	145	Akkumulátor töltöttségi szintjének	
Működés leírása	145	ellenőrzése.....	155
Áttekintés	145	A készülékkel történő munkavégzés.	155
Műszaki adatok.....	146	Fűnyírás és mulcsozás közötti különbség	
Töltési idő.....	146	155
Szimbólumok és piktogramok..	147	Tisztítás/karbantartás.....	156
Biztonsági utasítások	148	Általános tisztítási és karbantartási	
Általános biztonsági utasítások	148	munkák.....	156
Összeszerelés	152	Kés cseré	156
Felső szár szerelése.....	152	Tárolás.....	156
Felső szár szerelése.....	152	Ártalmatlanítás/Környezetvédelem	
Fűgyűjtő kosár szerelése.....	152	157
Mulcsozó készlet.....	153	Pótalkatrészek/Tartozékok	157
Használat	153	Hibakeresés.....	158
Fűgyűjtő kosár beakasztása/levétele		HU JÓTÁLLÁSI TÁJÉKOZTATÓ.....	159
.....	153	Az eredeti CE megfeleléségi	
Fűgyűjtő kosár kiürítése.....	153	nyilatkozat fordítása.....	204
Szintjelző.....	153	Robbantott ábra	208
Vágásmagasság beállítása.....	153		

Bevezető

Gratulálunk az Ön által megvásárolt új berendezéshez. Ezzel egy kiváló minőségű termék mellett döntött. A jelen készülék minőségét a gyártás alatt ellenőrizték és alávetették egy végső ellenőrzésnek. Ezzel a készülék működőképessége biztosított.



A használati útmutató a termék részét képezi. Fontos utasításokat tartalmaz a biztonságra, a használatra és a hulladékeltávolításra vonatkozóan. A termék használata előtt ismerkedjen meg az összes kezelési és biztonsági útmutatással. A terméket csak a leírtaknak megfelelően és a megadott használati területen lehet alkalmazni.

Őrizze meg jól az útmutatót és a termék harmadik személynek való továbbadása esetén mellékelje az összes dokumentumot.

Rendeltetésszerű használat

A készülék ház körüli gye- és fűfelületek nyírására szolgál.

A készülék a barkács szektorban történő használatra készült, és nem folyamatos ipari használatra tervezték. Ipari alkalmazás esetén megszűnik a garancia.

A készülék minden más, a jelen használati útmutatóban nem kifejezetten engedélye-

zett alkalmazása esetén kár keletkezhet a készülékben és komoly veszélyt jelenthet a felhasználó számára. A készüléket felnőttek használhatják. Gyermekek, valamint olyan személyek, akik nem ismerik a használati útmutatót, nem használhatják a készüléket. Tilos a készüléket esőben vagy párás környezetben használni.

A gyártó nem vállal felelősséget a nem rendeltetésszerű használatból vagy helytelen kezeléssel eredő károkért.

A készülék a (PARKSIDE) X 20 V TEAM sorozat része és a (PARKSIDE) X 20 V TEAM sorozat akkumulátoraival üzemeltethető.

Az akkumulátorokat csak a (PARKSIDE) X 20 V TEAM sorozat töltőivel szabad tölteni.

Általános leírás

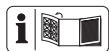

A fontosabb komponensek ábrája az elülső és a hátsó kihajtható oldalon található.

Szállítási terjedelem

Csomagolja ki a készüléket és ellenőrizze teljességét:

- Akkumulátoros fűnyíró és felső szár
- alsó szár
- fűgyűjtő kosár
- fűgyűjtőkosár-markolat
- 2 db kábeltartó
- 2 db szárnyas anya alátétkarikával és csavarral a felső szár rögzítéséhez
- 2 db szárnyas csavar alátétkarikával és tartozékkal az alsó szár rögzítéséhez
- mulcsozó készlet
- eredeti használati útmutató



Az akkumulátort és a töltőt nem tartalmazza.

Pakuoteę utylizuoakite pagal nurodymus.

Működés leírása

Az akkumulátoros fűnyíron a vágási felülettel párhuzamos forgószerző van. Nagyteljesítményű villanymotorral, robusztus műanyagházzal, biztonsági kapcsolóval, ütközésvédelemmel és fűgyűjtő kosárral van felszerelve. Ezen kívül a készülék 7 különböző magasságban beállítható és könnyen forgó kerekei vannak. A kezelőelemek funkciója az alábbi leírásban található.

Áttekintés



- 1 felső szár
- 2 szárnyas anya a felső szár rögzítéséhez
- 3 alsó szár
- 4 ütközésvédelem
- 5 szárnyas anya az alsó szár rögzítéséhez
- 6 hordozó fogantyú
- 7 vágásmagasság-beállító kar
- 8 burkolat
- 9 akkumulátorok
- 9a akkumulátor kioldó gomb
- 10 érintkező kulcs
- 11 kerekek
- 12 készülékház
- 13 fűgyűjtő kosár
- 14 kábeltartó
- 15 készülékház
- 16 kireteszelő gomb
- 17 indítókar
- 18 mulcsozó készlet
- 18a kengyel a mulcsozó készleten
- 19 dupla töltőkészülék



- 2a alátétlemezek
- 2b csavarok

- D** 13a műanyagnyelvek
- 13b fűgyújtó kosár rudazat
- 13c markolat
- 13d pótmakolat

- G** 20 kapcsológomb
- 21 LED kijelző
- 22 akkumulátor töltöttségi állapot kijelző

- H** 23 kés
- 24 késcsavar
- 25 motororsó

- E** 26 szintjelző

Műszaki adatok

Akkus fűnyíró 40 V..... PRMA 40-Li C1

Motorfeszültség U ... 40 V $\overline{=}$; (2-szer 20 V)

Motoráram I 16 A

Üresjárat fordulatszám n_1 2900 min⁻¹

Üresjárat fordulatszám n_2 3300 min⁻¹

Vágási szélesség 400 mm

Vágási magasság.....

7 különböző magasság beállítható;

25/30/38/45/55/65/75 mm

Védelmi osztály.....III

Védelem.....IPX1

Súly

(akkumulátorral, 4 Ah) 13,2 kg

(akkumulátor és töltőkészülék nélkül). 12 kg

Fűgyújtó kosár kapacitása 50 l

Hangnyomásszint

(L_{pA}) 80,8 dB; K_{pA} = 3 dB

Hangerőszint (L_{WA})

mért 91,0 dB; K_{WA} = 2,05 dB

garantált 95 dB

Vibráció (a_h) a kengyelfogón

jobbra 1,97 m/s²; K= 1,5 m/s²

balra 1,90 m/s²; K= 1,5 m/s²

Hőmérséklet max. 50 °C

Töltés 4 - 40 °C

Üzemeltetés.....-20 - 50 °C

Tárolás.....0 - 45 °C

Smart akkumulátorokkal

(Smart PAPS 204 A1/Smart PAPS 208 A1)

történő használat esetén

Munkafrekvencia/

Frekvenciasáv 2400 - 2483,5 MHz

max. átviteli teljesítmény ≤ 20 dBm

A zaj- és rezgésszint értékek a megfelelői nyilatkozatban megnevezett szabványoknak és előírásoknak megfelelően kerültek meghatározásra.

A megadott rezgés kibocsátási érték egy szabványosított mérési módszerrel került megállapításra és felhasználható az elektromos kéziszerszám egy másik készülékkel történő összehasonlítására.

A megadott rezgés kibocsátási érték a kimaradás előzetes megbecsüléséhez is felhasználható.



Figyelmeztetés: A rezgés kibocsátási érték az elektromos kéziszerszám tényleges használata során eltérhet a megadott értéktől, az elektromos kéziszerszám használatától függően.

Próbálja a lehető legalacsonyabb szinten tartani a rezgésterhelést. A rezgésterhelés csökkentésére tett intézkedés lehet például a kesztyű viselése a szerszám használata során és a munkaidő korlátozása. Ebben az esetben a működési ciklus minden részét figyelembe kell venni (például amikor az elektromos kéziszerszám ki van kapcsolva, és amikor bár be van kapcsolva, de terhelés nélkül fut).

Töltési idő

A készülék a (Parkside) X 20 V TEAM sorozat része és a (Parkside) X 20 V TEAM sorozat akkumulátoraival üzemeltethető. A (Parkside) X 20 V TEAM sorozat akku-

mulátorait csak a (Parkside) X 20 V TEAM sorozat töltőivel szabad tölteni.

Javasoljuk, hogy ezt a készüléket kizárólag az alábbi akkumulátorokkal üzemeltesse:

PAP 20 A1, PAP 20 A2,
PAP 20 A3, PAP 20 B1, PAP 20 B3,
Smart PAPS 204 A1, Smart PAPS 208 A1

Javasoljuk, hogy ezeket az akkumulátorokat az alábbi töltőkkel töltsse:

PLG 20 A1, PLG 20 A2, PLG 20 A3,
PLG 20 A4, PLG 20 C1, PLG 20 C3,
PDSLIG 20 A1, Smart PLGS 2012 A1

Töltési idő (perc)	PAP 20 A1 PAP 20 A2 PAP 20 B1	PAP 20 A3 PAP 20 B3 Smart PAPS 204 A1	Smart PAPS 208 A1
PLG 20 A1 PLG 20 A4 PLG 20 C1	60	120	240
PLG 20 C2	45	80	165
PLG 20 A2 PLG 20 A3 PLG 20 C3 PDSLIG 20 A1 PDSLIG 20 B1	35	60	120
PLG 201 A1	135	250	500
Smart PLGS 2012 A1	35	45	50



A töltési időt különböző tényezők befolyásolják, mint például a környezet és az akkumulátor

hőmérséklete, valamint a rendelkezésre álló hálózati feszültség, ezért az eltérhet a megadott értékektől.

Szimbólumok és piktogramok

Piktogramok a készüléken



Figyelem!



Áramütés veszélye!



Figyelmesen olvassa el a használati útmutatót.



Kirepülő alkatrészektől okozta sérülésveszély



Tartsa távol a közelben tartózkodó személyeket a készüléktől



Vigyázat - éles vágókések!
Tartsa távol a lábait és a kezeit.
Sérülésveszély!



Figyelem!
A fűnyíró kések tovább mozognak



Kapcsolja ki a motort és húzza ki az érintkező kulcsot a beállító-, és tisztító munkálatok megkezdése előtt.



Viseljen szemés fülvédőt.



Ne tegye ki a készüléket nedvességnek.



Hangerőszint-adat L_{WA} dB-ben



Az elektromos készülékek nem tartoznak a háztartási hulladékba.

400 mm



Vágási kör



Töltésszint-kijelző és kapcsológomb a kengyelfogantyún



Alsó szár pozíciója



Beosztások az alsó szárhoz



Szintjelző a fűgyűjtő-kosáron

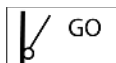

Szintjelző nyitva:
Grasfangkorb leer

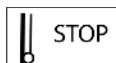

Szintjelző zárva:
fűgyűjtő kosár megtelt

Szimbólumok a használati útmutatóban



Veszélyre utaló jelzés személyi sérülések vagy anyagi károk megelőzésére vonatkozó utasításokkal.



Felszólító jelzés károk megelőzésére vonatkozó utasításokkal.



Tudnivalókra utaló jelzés a készülék jobb használatát segítő információkkal.



Figyelmesen olvassa el a használati útmutatót.



Viseljen védőkesztyűt.

Biztonsági utasítások

Ez a fejezet a készülékkel történő munkavégzés során betartandó alapvető biztonsági előírásokat tartalmazza.

Általános biztonsági utasítások



FONTOS OLVASSA EL FIGYELMESEN A HASZNÁLATI ÚTMUTATÓT. A HASZNÁLATI UTASÍTÁST TARTSA MEG KÉSŐBBI TANULMÁNYOZÁSRA IS.



A készülék nem megfelelő használata súlyos sérülést okozhat. A személyi sérülések és anyagi károk megelőzése érdekében, feltétlenül olvassa el és tartsa be az alábbi biztonsági utasításokat és ismerje meg az összes kezelőelemet.

- Olvassa el figyelmesen a használati útmutatót.
- Ezt a készüléket nem használhatják gyermekek. Ugyelni kell a gyerekekre, hogy ne játsszanak a készülékkel. A tisztítást és a karbantartást nem végezhetik gyermekek.
- Ezt a készüléket csökkent fizikai, érzékszervi vagy szellemi képességű vagy tapasztalattal és tudással nem rendelkező szemé-

lyek csak felügyelet mellett használhatják, vagy ha felvilágosították őket a készülék biztonságos használatáról és megértették az ebből eredő veszélyeket.

Előkészítés:

- Soha ne engedje, hogy gyermekek vagy olyan személyek használják a készüléket, akik nem ismerik a használati útmutatót. Helyi előírások korlátozhatják a kezelő személy minimális életkorát.
- A készüléket nem szabad működtetni, ha személyek, főleg gyermekek vagy háziállatok vannak a közelben. Gyermekek nem játszhatnak a készülékkel.
- A készüléket kezelő vagy felhasználó személy felel más személyeknek okozott balesetekért vagy tulajdonukon okozott károkért.
- Ellenőrizze a terepet, ahol a készüléket használja, és távolítson el minden követ, fadarabot, drótot, játékot, amelyeket a készülék felkaphat és kidobhat.
- Viseljen megfelelő munkaruhát, például csúszásbiztos talpú stabil lábbelit, strapabíró, hosszú nadrágot. Ne használja a készüléket, ha meztláb van vagy nyitott szandált visel. Ne viseljen bő ruházatot vagy olyan ruhát, amin lógó zsinórok vagy szíjak vannak.
- Használat előtt mindig ellenőrizni kell szemrevételezéssel a vágópengéket, a rögzítőcsapokat és a teljes vágóegységet, hogy nem kopott-e vagy nincs-e megsérülve. Ne használja a készüléket, ha a védőberendezések (pl. ütközésvédelem vagy fűgyújtó kosár), a vágókészülék alkatrészei vagy a csapok hiányoznak, elkoptak vagy megsérültek. A kopott vagy sérült vágópengéket és rögzítőcsapokat csak készletben szabad kicserélni a kiegyensúlyozatlanság megelőzése érdekében.
- Legyen óvatos az olyan készülékekkel, amelyek több vágószerszámmal rendelkeznek, mivel az egyik kés mozgása forgásba hozhatja a többi kést.
- Csak a gyártó által szállított és ajánlott alkatrészeket és tartozékokat használja. Más alkatrészek használata a garanciális igények azonnali elvesztéséhez vezet.
- A kopott vagy sérült tájékoztató táblákat ki kell cserélni.

A készülékkel történő munkavégzés:



A munkánál a lábait és a kezét ne tegye a forgó részek közelébe vagy alá. Sérülésveszély áll fenn!

- Kapcsolja be a motort az útmutató szerint és csak akkor, ha lábai biztonságos távolságban vannak a vágószerszámoktól.
- A készüléket ne használja esőben, rossz időben, nedves környezetben vagy nedves fűvön. Csak nappal vagy jó megvilágítás esetén dolgozzon.
- Ne dolgozzon a készülékkel, ha fáradt vagy figyelmetlen vagy alkoholt, illetve gyógyszerek hatása alatt áll. Tartson mindig időben szünetet. Mindig körültekintően végezze a munkát.

- Ügyeljen a stabil álló helyzetre a munkavégzés közben, különösen lejtőkön. Mindig a lejtőhöz képest keresztirányba dolgozzon, soha ne felfelé vagy lefelé. Legyen különösen óvatos, ha menetirányt változtat a lejtőn. Ne dolgozzon különösen lejtős területeken.
- Csak lépéstepóban haladjon a készülékkel. Legyen különösen óvatos, ha a készüléket megfordítja vagy maga felé vagy hátrafelé húzza.
- A készüléket óvatosan kapcsolja ki, a használati útmutatóban megadott utasításoknak megfelelően. Ügyeljen arra, hogy a lába elegendő távolságra legyen a forgó késektől.
- A készüléket ne döntse meg elindításhoz, kivéve, ha ez a maga fű miatti elindulás miatt szükséges. Ebben az esetben a készüléket a markolat lenyomásával úgy hajlítsa meg, hogy a készülék elülső kerekei enyhén megemelkedjenek. Mindig ellenőrizze, hogy a két keze munkaállásban legyen, mielőtt a gépet ismét a talajra helyezi.
- Soha ne dolgozzon a fűgyűjtő kosár vagy az ütközésvédelem nélkül. Mindig tartózkodjon távol a kidobó-nyílástól.
- Ne indítsa el a motort, ha a kidobó nyílás előtt áll.



Figyelem, veszély!
A kés nem áll le rögtön.
Sérülésveszély áll fenn.

- A készüléket nem szabad megemelni vagy szállítani, amíg a motor működik. Állítsa le a ké-

szüléket, amikor a szállításhoz meg kell dönteni, ha a fűhöz más felületeken kell keresztülmenni és amikor a készüléket a vágandó területre viszi vagy a vágandó területéről elhozza.

- A fűűrítő nyílást tartsa mindig tisztán és szabadon. A vágott anyagot csak a készülék nyugalmi állapotában távolítsa el.
- Soha ne hagyja a készüléket felügyelet nélkül a munkahelyen.
- Ne dolgozzon sérült, hiányos vagy a gyártó engedélye nélkül átalakított készülékkel. Soha ne használja a készüléket sérült védőfelszerelésekkel vagy árnyékolással, vagy hiányzó biztonsági berendezésekkel, úgymint a elterelő és/vagy fűfogó berendezések.
- Ne terhelje túl a készüléket. Csak a megadott teljesítménytartományban dolgozzon és ne módosítsa a motoron a szabályozási beállításokat. Ne használjon gyenge teljesítményű gépeket nehéz munkákhoz. Ne használja a készüléket rendeltetésellenes célra.
- Ne használja a készüléket gyúlékony folyadékok vagy gázok közelében. Ennek figyelmen kívül hagyása esetén tűz- vagy robbanásveszély áll fenn.
- Kapcsolja ki a készüléket, húzza ki az érintkező kulcsot és vegye ki az akkumulátort. Ellenőrizze, hogy az összes mozgó alkatrész leállt:
 - amikor magára hagyja a készüléket és amikor nem használja,
 - beszorult tárgyak eltávolítása

vagy a kidobó-csatorna eltömődésének megszüntetése előtt,

- a készülék ellenőrzése, tisztítása, illetve a készüléken történő munkavégzés előtt,
- ha a készülék idegen testbe ütöközött. A készülék újraindítása és a munkavégzés folytatása előtt nézze át a készüléket, hogy nincs-e rajta sérülés, és végezze el a szükséges javításokat,
- Ha a készülék elkezd szokatlanul erősen rezegni, azonnal át kell vizsgálni a készüléket.
- Gondoskodjon arról, hogy minden anya, csap és csavar szorosan meg legyen húzva.
- Vizsgálja meg, hogy a készüléken nincsenek károsodások.
- Végezze el a sérült alkatrészek szükséges javítását.
- A kezeit és a lábait soha ne tegye a forgó részek közelébe vagy alá. Soha ne álljon a fűkidobó nyílás elé.
- A motor indításakor vagy beindításakor nem szabad megdönteni a fűnyírót, kivéve, ha a fűnyírót fel kell emelni a folyamat során. Ebben az esetben csak annyira billentse meg, amennyire feltétlenül szükséges, és csak a felhasználótól távol eső oldalát emelje fel.

Karbantartás és tárolás:

- Hagyja lehűlni a készüléket, mielőtt leállítja egy zárt helyiségben.
- A vágókések karbantartása során ügyeljen arra, hogy a vágókések még abban az esetben is mozoghatnak, ha az áramforrás ki van kapcsolva.
- Gondoskodjon arról, hogy minden anya, csapszeg és csavar erősen meg legyen húzva és a készülék biztonságos munkavégzésre alkalmas állapotban legyen.
- Ne próbálja saját kezűleg megjavítani a készüléket, ha nincs hozzá megfelelő képesítése. A használati útmutatóban nem szereplő munkákat kizárólag általunk felhatalmazott ügyfélszolgálatok végezhetik el.
- A készüléket száraz helyen és gyermekektől elzárva kell tárolni.
- Gondosan kezelje a készüléket. Tartsa élesen és tisztán a szerzőmokat a jobb és biztonságosabb munkavégzés érdekében. Tartsa be a karbantartásra vonatkozó előírásokat.
- Viseljen védőkesztyűt, ha a vágókészüléket kicseréli.
- Rendszeresen ellenőrizze a fűgyűjtő berendezés kopását és eldeformálódását. Biztonsági okokból cserélje ki a kopott vagy sérült részeket. A kés beállításánál különösen legyen óvatos, hogy az ujjai ne szoruljanak a kés és a gép rögzített részei közé.
- Ellenőrizze, hogy csak a gyártó által engedélyezett pótalkatrészt használ a vágószerzőm cseréjekor.
- **Ne használjon olyan tartozékokat, amelyeket a PARKSIDE nem ajánl.** Ez áramütést vagy tüzet okozhat.

Elektromos biztonság:

- A töltőkészülék csatlakozódugójának illeszkednie kell a csatlakozóaljzatba. A csatlakozót semmilyen módon nem szabad megváltoztatni. Ne használjon adaptercsatlakozókat földelt elektromos kéziszerszámokkal. A nem módosított csatlakozó és a megfelelő csatlakozóaljzat használata csökkenti az áramütés veszélyét.
- Ügyeljen arra, hogy teste ne érintkezzen földelt felülettel, mint például csövezeték, fűtőtest, tűzhely vagy hűtőszekrény felületével. Az áramütés kockázata nagyobb, ha a teste földelve van.
- Óvja az elektromos kéziszerszámot esőtől vagy nedvességtől. Növeli az áramütés kockázatát, ha víz kerül az elektromos kéziszerszámba.



Vegye figyelembe a (Parkside) X 20 V Team akkumulátor és töltő használati útmutatójában lévő töltésre és helyes használatra vonatkozó biztonsági utasításokat és tudnivalókat. A töltés részletes leírása és további információk ebben a külön használati útmutatóban találhatóak.

Összeszerelés

- Csak olyan munkát végezzen, ami képes elvégezni.
- Ha bizonytalan, akkor keressen fel egy szakembert, vagy forduljon közvetlenül a szervizünkhöz.

B Felső szár szerelése

1. Csúsztassa a tartozékot (3a) az alsó szárra (3). Az alsó száron (3) lévő lyuknak egybe kell esnie a tartozékon (3a) lévő lyukkal.
2. Helyezze az alsó szárát (3) a készülékházra (12). Három pozíció lehetséges.
3. Rögzítse az alsó szárát (3) a szárnyas csavar (5) és az alátétkarika óramutató járásával megegyező irányban történő meghúzásával.
4. Ismételve meg a műveletet a másik alsó szárral (3).

C Felső szár szerelése

1. Rögzítse a felső szárát (1) a mellékelt csavarokkal (2b), csavaralátétekkel (2a) és a felső szárnyas anyákkal (2) az alsó szár (3) jobb és bal oldalán. A kireteszelő gombnak (16) a fűnyírás iránya szerinti jobb oldalon kell lenni.
2. Csavarja be a szárnyas anyákat (2) az óramutató járásával megegyező irányba.
3. **Kábeltartó becsipeszése:**
Csipeszelve a lábeltartót (14) a felső (1) és az alsó (3) szárra és rögzítse vele a készülékkábelt (15).



Csavarja ki a szárnyas anyákat (2+5) és hajtsa össze a felső szárát (1) és az alsó szárát (3), hogy a készülék kevesebb helyet foglaljon. Ügyeljen arra, hogy a készülékkábel ne szoruljon be.

D Fűgyűjtő kosár szerelése

1. Csipeszelve a fűgyűjtő kosár (13) marcolatát (13c) a fűgyűjtő kosár (13) felső oldalába.

- Hajtsa a fűgyűjtő kosár (13) műanyag füleit (13a) a fűgyűjtő kosár állványra (13b).
- Akassza ki a fűgyűjtő kosarat (13).
- Hajtsa vissza az ütközésvédelmet (4) a készülékházra (12).

J Mulcsozó készlet

Mulcsozó készlet felszerelése

- Ha be van téve, akkor távolítsa el a fűgyűjtő kosarat.
- Emelje meg az ütközésvédelmet (4).
- Tolja be a mulcsozó készletet (18). A kengyel (18a) bekattan.

Mulcsozó készlet levétele

- Emelje meg az ütközésvédelmet (4).
- Nyomja be a mulcsozó készlet kengyelét (18a) és vegye le a mulcsozó készletet (18).

Használat



A készüléken csak kikapcsolt motorral és leállított késsel végezzen beállításokat. Személyi sérülés veszélye áll fenn.



Kapcsolja ki a készüléket, húzza ki az érintkező kulcsot (10) és várja meg, amíg a kés leáll.

E Fűgyűjtő kosár beakasztása/levétele

Fűgyűjtő kosár beakasztása

- Tartsa a fűgyűjtő kosarat a markolatnál (13c) fogva.
- A fűgyűjtő kosár (13) beakasztásához emelje meg az ütközésvédelmet (4) és akassza a fűgyűjtő kosarat (13) a két tartóba.
- Hajtsa az ütközésvédelmet (4) a fűgyűjtő kosárra (13). A fűgyűjtő kosarat a megfelelő helyen tartja.

Fűgyűjtő kosár levétele

- Emelje meg az ütközésvédelmet (4).



A készülékkel nem szabad ütközésvédelem vagy fűgyűjtő kosár nélkül dolgozni. Sérülésveszély áll fenn.

D Fűgyűjtő kosár kiürítése

- Vegye le a fűgyűjtő kosarat.
- Tartsa a fűgyűjtő kosarat a markolatnál (13c) fogva.
- Billentse meg a fűgyűjtő kosarat a pórmarkolat (13d) segítségével.
- Öntse a levágott fűvet egy megfelelő edénybe.

Szintjelző

A fűgyűjtő kosár felső részén (E 13) van egy szintjelző (E 26).

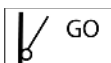

Szintjelző nyitva:
fűgyűjtő kosár üres



Szintjelző zárva:
fűgyűjtő kosár megtelt

F Vágásmagasság beállítása

A készülék 7 pozícióval rendelkezik a vágásmagasság beállításához:
25/30/38 mm - alacsony vágásmagasság
45/55 mm - közepes vágásmagasság
65/75 mm - nagy vágásmagasság

- Fogja meg a markolatot (A 6) és emelje meg a készüléket, ill. nyomja le a készüléket.
- A magasság módosításához fogja meg a kart (7) és a jelölések mellett vezesse a kívánt vágási magassághoz.

A megfelelő vágásmagasság díszgyep esetén kb. 25 - 45 mm, játszófü esetén kb. 45 - 65 mm.

 Az első vágáshoz a szezonban magas vágásmagasságot kell választani.

Akkumulátor behelyezése/kivétele

 Kapcsolja ki a készüléket, húzza ki az érintkező kulcsot (10) és várja meg, amíg a kés leáll.

1. Az akkumulátor (9) kivételéhez, nyomja meg az akkumulátoron található kireteszelő gombot (9a) és húzza ki az akkumulátort.
2. Az akkumulátorok (9) behelyezéséhez csúsztassa be az akkumulátorokat a vezetősínek mentén a készülékbe. Hallhatóan bekattannak.

Be- és kikapcsolás

 Az akkumulátoros fűnyírót két behelyezett, (PARKSIDE) X 20 V Team gyártmányú akkumulátorral lehet működtetni.

1. Állítsa a készüléket egyenes felületre.
2. Emelje meg a készülékházon a burkoltot ( 8) és tolja a feltöltött akkumulátort (9) a készülékbe a vezetősín mentén. Hallhatóan bekattan.
3. Dugja az érintkező kulcsot (10) az erre kijelölt nyílásba az akkumulátorok (9) mellett. Az érintkező kulcs csak egy helyzetben dugható be. Ügyeljen az akkumulátorok mellett és az érintkező kulcsra (10) a nyíláson lévő

vezetőhornyokra (lásd az  kis képet).

4. Ügyeljen arra a készülék bekapcsolása előtt, hogy a készülék semmilyen tárgyhoz ne érjen hozzá.
-  5. A bekapcsoláshoz nyomja meg a kireteszelő gombot (16) és tartsa, miközben az indítókart (17) meghúzza. Engedje fel a kireteszelő gombot (16).
6. A kikapcsoláshoz engedje el az indítókart (17).

 Az intelligens energiamegazdálkodás miatt a motor később indul be.



A készülék kikapcsolása után a kés néhány másodpercen keresztül tovább forog. Ne érintse meg a működő kést. Személyi sérülés veszélye áll fenn.

Auto-/Eco-mód

Az akkumulátoros fűnyíró az indulásnál automatikusan az utolsóként használt üzemmódban indul el. A kapcsológomb (20) megnyomásával válthat az Auto, Eco és Turbo üzemmód között.

A LED kijelző (21) világításán keresztül láthatja, hogy milyen üzemmódban van az akkumulátoros fűnyíró.

Auto-mód: az akkumulátoros fűnyíró a terhelésnek megfelelően igazítja be a motor fordulatszámot.

Eco-mód: az akkumulátoros fűnyíró a legalacsonyabb fordulatszámon működik a akkumulátor maximális működési ideje érdekében.

Turbó üzemmód: Az akkumulátoros fűnyíró magas fordulatszámmal indul. Túl csekély ellenállás esetén a motor fordulatszám illesztésre kerül.

Akkumulátor töltöttségi szintjének ellenőrzése

A töltésszint-kijelző (G 22) jelzi az akkumulátor (A 9) töltöttségi szintjét működés közben, vagy ha megnyomja a kapcsológombot (G 20).

Az akkumulátor töltöttségi szintjét a megfelelő LED-lámpa világítása jelzi.

3 LED világít (piros, narancssárga és zöld):

Akkumulátor feltöltve

2 LED világít (piros és narancssárga):

Akkumulátor részben fel van töltve

1 LED világít (piros):

Akkumulátor töltése szükséges

A készülékkel történő munkavégzés



Ügyeljen a zajvédelemre és a helyi előírásokra.

A rendszeres fűnyírás a növényzet levélnövekedését gerjeszti, de ugyanakkor elpusztítja a gyomot. Ezért minden egyes fűnyírás után sűrűbb fű nő és egyenletesen benőtt terület fejlődik ki. Az első lépés kb. április közepétől a 70-80 mm-es magasságnál történik. A fő növekedési időben a fűvet hetente legalább egyszer le kell vágni.

- Haladjon a készülékkel lépéstempóban, lehetőleg egyenes pályákon. A tökéletes fűnyíráshoz a pályáknak mindig néhány centiméterrel kell fedniük egymást.
- Úgy állítsa be a vágásmagasságot,

hogy a készülék ne legyen túlterhelve. Különben a motor megsérül.

- Lejtőkön mindig a lejtőhöz képest keresztirányba dolgozzon. Legyen különösen óvatos a hátrafelé menetben és a készülék visszahúzásánál.
- Minden használat után tisztítsa meg a készüléket a „Tisztítás/karbantartás” fejezetben leírtak szerint.



A készülék kikapcsolása után a kés néhány másodpercen keresztül tovább forog. Ne érintse meg a működő kést. Személyi sérülés veszélye áll fenn.

Fűnyírás és mulcsozás közötti különbség

A mulcsozó készlet (18) használata esetén a készülék a levágott fűvet nem gyűjti össze a gyűjtőkosárban, hanem felaprítja és eloszlatja a gyepon. A levágott fűben lévő tápanyagokat a talaj organizmusai lebontják és tápanyagkörforgást képeznek. A mulcsozott gyepet ezért sokkal ritkábban kell trágyázni.

Alapvetően a gyepet viszonylag gyakran le kell nyírni, hogy csak kis mennyiségű mulcs maradjon a gyepon.

Ezért a legjobb, ha a gyepet legalább hetente egyszer mulcsozza, és a fűnyíró úgy állítja be, hogy a gyeper teljes magasságának csak kb. 40%-a legyen levágva mulcsként. Ha a mulcs láthatóan a gyepon marad (pl. az első fűnyírás alkalmával az évben vagy gyors növekedés esetén), akkor a fűgyűjtő kosárral (13) kell dolgozni.

Tisztítás/karbantartás



A használati útmutatóban nem részletezett munkákat egyik megbízott ügyfélszolgálatunkkal végeztesse. Csak eredeti alkatrészeket használjon.



Viseljen kesztyűt a kés kezelése során.



Kapcsolja ki a készüléket, húzza ki az érintkező kulcsot (A 10) és várja meg, amíg a kés leáll.

Általános tisztítási és karbantartási munkák



Ne fröcskölje le a készüléket vízzel. Áramütés veszélye áll fenn.

- Mindig tartsa tisztán a készüléket. A tisztításhoz használjon egy kefért vagy egy törölkendőt, de ne használjon tisztító- vagy oldószereket.
- A fűnyírás után távolítsa el a készülékre tapadt növényi maradványokat egy fa- vagy műanyag darabbal a kerekekről, a szellőzőnyílásokról, az ürítő nyílásról és a kés területéről. Ne használjon kemény vagy hegyes tárgyakat, mert kár keletkezhet a készülékben.
- Minden használat előtt ellenőrizze a készülék esetleges hibáit, például meglazult, kopott vagy sérült alkatrészeket. Ellenőrizze az összes anya, csap és csavar szoros illeszkedését.
- Ellenőrizze a burkolatok és védőberendezések esetleges sérüléseit és megfelelő illeszkedését. Szükség esetén cserélje ki.

H Kés csere

Ha a kés tompa, akkor szakemberek megfenekhetnek. Ha a kés megsérült vagy nincs egyensúlyban, akkor cserélje ki.

1. Fordítsa meg a készüléket.
2. Használjon ellenálló kesztyűt és tartsa erősen a kést (23). Csavarozza le a kés-csavart (24) az óramutató járásával elmentéses irányba egy csavarkulcs (SW14) segítségével a motororsórol (25).
3. Fordított sorrendben szerelje le a szívócsövet (23). Ügyeljen arra, hogy a kés (23) megfelelő helyzetben legyen (lásd a H képet) és a késcsavar (24) rendszeren meg legyen húzva.

K Tárolás

Csavarja ki a szárnyas anyákat (2+5) és hajtsa össze a felső szárat (1) és az alsó szárat (3), hogy a készülék kevesebb helyet foglaljon. Ügyeljen arra, hogy a készülékkéssel ne szoruljon be.

- A készüléket száraz helyen és gyermekektől távol kell tárolni.
- Hagyja lehűlni a készüléket, mielőtt leállítja egy zárt helyiségben.
- Hosszabb tárolás (pl. téliesítés) előtt vegye ki az akkumulátorokat a készülékből.
- Az akkumulátor és a készülék tárolási hőmérséklete 0 °C és 45 °C között van. A tárolás során kerülje a túlzott hideget vagy meleget, hogy az akkumulátor ne veszítsen a teljesítményéből.

Nem vállalunk felelősséget a készülékeink által okozott károkért, amennyiben azok nem szakszerű javítás vagy nem eredeti alkatrészek használata, ill. nem rendeltésszerű használat miatt keletkeztek.

Ártalmatlanítás/ Környezetvédelem

A készülék ártalmatlanítása előtt vegye ki az akkumulátort a készülékből. Gondoskodik a készülék, a tartozékok és a csomagolás környezetbarát újrahasznosításáról.



Az elektromos készülékek nem tartoznak a háztartási hulladékba.

Az elektromos és elektronikus berendezések hulladékairól szóló 2012/19/EU irányelv: A fogyasztókat jogszabály kötelezi arra, hogy az elektromos és elektronikus berendezéseket élettartamuk végén eljuttassák környezetbarát újrahasznosításra. Ilyen módon környezetbarát és erőforrás-kímélő újrahasznosítás biztosítható.

A nemzeti jogba való átültetéstől függően a következő lehetőségek állnak rendelkezésére:

- visszaadás egy értékesítő helyen,
- leadás egy hivatalos gyűjtőhelyen,
- visszaküldés a gyártónak/forgalmazónak.

Ez nem érinti a hulladékká vált készülékek tartozékait és elektromos alkatrészek nélküli segédeszközeit.



Ne dobja az akkumulátort a háztartási hulladékba, tűzbe (robbanásveszély) vagy vízbe. A sérült akkumulátorok kárt tehetnek a környezetben és károsak lehetnek az egészségre, ha mérgező gőzök és folyadékok szivárognak ki belőlük.

Ártalmatlanítsa az akkumulátorokat a helyi előírásoknak megfelelően. A meghibásodott vagy elhasználódott akkumulátorokat a 2006/66/EK irányelv szerint újra kell hasznosítani. Az akkumulátorokat egy

használt-akkumulátor gyűjtőhelyen adhatja le, ahol azok környezetbarát újrahasznosításra kerülnek. Érdeklődjön a helyi hulladékkezelő szolgáltatónál vagy szervizközpontunkban.

Ártalmatlanítsa az akkumulátorokat lemerült állapotban. Az javasoljuk, hogy takarja le a pólusokat ragasztószalaggal a rövidzárlat ellen. Ne nyissa fel az akkumulátort.

- Ne dobja a levágott fűvet a szemetes kukába, hanem juttassa el komposztálásra vagy hordja szét cserjék és fák alá mulcsréteggént.

Pótalkatrészek/ Tartozékok

Pótalkatrészeket és tartozékokat az alábbi honlapon rendelhet:
www.grizzlytools.shop

Ha esetleg problémája akad a rendelési folyamattal kapcsolatosan, kérjük, használja a kapcsolatfelvételi űrlapot. További kérdések esetén forduljon a szervizközponthoz (lásd a(z) 159. oldalon).

Kés (kés megnevezése 183-8A12101).....	91110284
Mulcszó készlet.....	91105354
Burkolat	91105350
Fűgyűjtő kosár	91110281

Hibakeresés

Probléma	Lehetséges ok	Hibaelhárítás
A készülék nem indul	Akkumulátor (A 9) lemerült	Akkumulátor töltöttségi szint ellenőrzése, Akkumulátor feltöltése (vegye figyelembe az akkumulátor és a töltő külön használati útmutatóját)
	Akkumulátor (A 9) nincs behelyezve	Helyezze be az akkumulátort (lásd „Akkumulátor kivétele/behelyezése”)
	kireteszelő gomb (A 16) vagy indítókar (A 17) hibás	Javítás a szervizközpontban
	Motor meghibásodott	
	Gras zu lang	Nagyobb vágásmagasság beállítása. A felső szár megnyomásával (A 1) enyhén emelje meg az elülső kerekeket.
A motor kihagy	Eldugult egy idegen test miatt	Távolítsa el az idegen testet
A munka eredménye nem kielégítő vagy a motor nehezen működik	A vágásmagasság túl alacsony	Nagyobb vágásmagasság beállítása
	A kés (H 23) életlen	Fenje meg vagy cserélje ki
	A kés területe eldugult	Tisztítsa meg a készüléket
	A kés (H 23) hibásan van felszerelve	Szerelje be a kés helyesen
A kés nem forog	A kést (H 23) a fű eldugítja	Távolítsa el a fűvet
	A késcsavar (H 24) laza	Húzza meg a késcsavart
Rendellenes zajok, csörgés vagy vibráció	A késcsavar (H 24) laza	Húzza meg a késcsavart
	A kés (H 23) sérült	Cserélje ki a kést



HU JÓTÁLLÁSI TÁJÉKOZTATÓ

A termék megnevezése: 40 V akkus fűnyíró	Gyártási szám: IAN 434680_2304
A termék típusa: PRMA 40-Li C1	
A gyártó cégneve, címe, e-mail címe: Grizzly Tools GmbH & Co. KG Stockstädter Straße 20 63762 Großostheim Germany E-Mail: service@grizzlytools.de	Szerviz neve, címe, telefonszáma: Szerviz Magyarország Tel.: 06800 21225 E-Mail: grizzly@lidl.hu W+T Környezetvédelmi és Szolgáltató Kft. Dunapart also 138 2318 Szigetszentmárton Tel.: 0624 456 672
Az importáló/ forgalmazó neve és címe: Lidl Magyarország Kereskedelmi Bt., H-1037 Budapest, Rádl árok 6.	

1. A jótállási idő a Magyarország területén, Lidl Magyarország Kereskedelmi Bt. üzletemben történt vásárlás napjától számított 3 év, amely jogvesztő. A jótállási idő a fogyasztó részére történő átadással, vagy ha az üzembe helyezést a forgalmazó, vagy annak megbízottja végzi, az üzembe helyezés napjával kezdődik.
2. A jótállási igény a jótállási jeggyel és/vagy a vásárlást igazoló blokkal érvényesíthető. A jótállási jegy szabálytalan kiállítása, vagy átadásának elmaradása nem érinti a jótállási kötelezettség-vállalás érvényességét. Kérjük, hogy a vásárlás tényének és időpontjának bizonyítására őrizze meg a pénztári fizetésnél kapott jótállási jegyet és a vásárlást igazoló blokkot.
3. A vásárlástól számított három munkanapon belül érvényesített csereigény esetén a forgalmazó köteles a terméket kicserélni, feltéve ha a hiba a rendeltetésszerű használatot akadályozza. A jótállási jogokat a termék tulajdonosaként a fogyasztó érvényesítheti az áruházakban, valamint a jótállási tájékoztatóban feltüntetett szervizekben. (A magyar Polgári Törvénykönyv alapján fogyasztónak minősül a szakmája, önálló foglalkozása vagy üzleti tevékenysége körén kívül eljáró természetes személy.)

A jótállás ideje alatt a fogyasztó hibás teljesítés esetén kérheti a termék kijavítását, kicserélését, vagy ha a termék nem javítható vagy cserélhető, vagy az a forgalmazónak aránytalan többletköltséggel járna, illetve a fogyasztó kijavításhoz, kicseréléshez fűződő érdeke alapos ok miatt megszűnt, árleszállítást kérhet, vagy elállhat a szerződéstől és visszakérheti a vételárat. A kijavítás során a termékbe csak új alkatrészek kerülhetnek beépítésre.
4. A fogyasztó a hiba felfedezése után a lehető legrövidebb időn belül köteles a hibát bejelenteni és a terméket a jótállási jogok érvényesítése céljából átadni. A hiba felfedezésétől számított két hónapon belül bejelentett jótállási igényt időben közöltnek kell tekinteni. A közlés elmaradásából eredő kárért a fogyasztó felelős. A jótállási igény

érvényesíthetőségének határideje a termék, vagy fődarabjának kicserélése esetén a csere napján újraindul.

5. A rögzített bekötésű, illetve a 10 kg-nál súlyosabb, vagy tömegközlekedési eszközön nem szállítható terméket az üzemeltetés helyén kell megjavítani. Abban az esetben, ha a javítás a helyszínen nem végezhető el, a termék ki- és visszaszereléséről, valamint szállításáról a forgalmazónak kell gondoskodnia.
6. A jótállás nem áll fenn, ha a hiba a nem rendeltetésszerű használatból, átalakításból, helytelen tárolásból, vagy a használati utasítástól eltérő kezeléssel, vagy bármely a vásárlást követő behatásból fakad, vagy elemi kár okozta, és azt a forgalmazó, vagy a szerviz bizonyítja. A jótállás nem vonatkozik a mozgó kopó alkatrészek (világítótestek, gumiabroncsok stb.) rendeltetésszerű elhasználódására. A szerviz és a forgalmazó a kijavítás során nem felel a terméken a fogyasztó vagy harmadik személyek által tárolt adatokért vagy beállításokért.
7. Fogyasztói jogvita esetén a fogyasztó a megyei (fővárosi) kereskedelmi és iparkamara mellett működő békéltető testület eljárását is kezdeményezheti.

A jótállás a fogyasztó törvényből eredő szavatossági jogait és azok érvényesíthetőségét nem érinti.

Kijavítást ellenőrző szelvény:

A jótállási igény bejelentésének időpontja:	A hiba oka:
Javításra átvétel időpontja:	A hiba javításának módja:
A fogyasztó részére történő visszaadás időpontja:	
A szerviz bélyegzője, kelt és aláírás:	

Kicserélést ellenőrző szelvény:

A jótállási igény bejelentésének időpontja:
Kicserelés időpontja:
A cserélő bolt bélyegzője, kelt és aláírás:

Spis treści

Wstęp	161
Przeznaczenie	161
Opis ogólny	162
Zakres dostawy	162
Opis działania	162
Zestawienie	162
Dane techniczne	163
Czas ładowania	164
Symbole	164
Uwagi dotyczące bezpieczeństwa	165
Ogólne wskazówki bezpieczeństwa	165
Montaż	169
Montaż dolnego trzonka rączki	170
Montaż górnego trzonka rączki	170
Montaż kosza na trawę	170
Zestaw do mulczowania	170
Obsługa	170
Zakładanie i zdejmowanie kosza na trawę	170
Opróżnianie kosza na trawę	171
Wskaźnik poziomu napełnienia	171
Regulacja wysokości koszenia	171
Wkładanie / wyjmowanie akumulatora	171
Załączanie i wyłączanie	171
Tryb Auto/Eco	172
Sprawdzanie stanu naładowania akumulatora	172
Praca z urządzeniem	173
Różnica między koszeniem a mulczowaniem trawy	173
Czyszczenie/ konserwacja	173
Ogólne prace związane z czyszczeniem i konserwacją	174
Wymiana noża	174
Przechowywanie	174
Utylizacja/ochrona środowiska	174
Części zamienne / Akcesoria	175
Gwarancja	176
Serwis naprawczy	177
Service-Center	177
Importer	177
Wykrywanie błędów	178
Tłumaczenie oryginalnej deklaracji zgodności WE	205
Rysunek samorozwijający	208

Wstęp

Gratulujemy zakupu nowego urządzenia. Zdecydowali się Państwo na zakup wartościowego produktu. Niniejsze urządzenie sprawdzono w trakcie produkcji pod kątem jakości, a także dokonano jego kontroli ostatecznej. W ten sposób zapewniona jest jego sprawność.



Instrukcja obsługi jest częścią składową produktu. Zawiera ona ważne wskazówki dotyczące bezpieczeństwa, eksploatacji i utylizacji. Przed rozpoczęciem użytkowania produktu należy się zapoznać ze wszystkimi wskazówkami dotyczącymi obsługi i bezpieczeństwa.

Produkt należy użytkować tylko zgodnie z opisem i podanym przeznaczeniem. Instrukcję należy przechowywać starannie, a w przypadku przekazania produktu osobom trzecim należy dostarczyć nabywcy kompletną dokumentację.

Przeznaczenie

Urządzenie jest przeznaczone tylko do koszenia przydomowych trawników i traw. Urządzenie jest przeznaczone do użytku prywatnego. Urządzenie nie zostało zaprojektowane do ciągłego użytku komercyjnego. W przypadku użytkowania komercyjnego wygasają prawa z tytułu gwarancji.

Każdy inny rodzaj zastosowania, który nie został wyraźnie dopuszczony w tej instrukcji obsługi, może prowadzić do uszkodzenia urządzenia i stanowić źródło poważnych niebezpieczeństw dla użytkownika. Urządzenie jest przeznaczone do użytku przez osoby dorosłe. Dzieci i osoby, które nie są zaznajomione z niniejszą instrukcją obsługi, nie mogą używać urządzenia. Używanie urządzenia w czasie deszczu lub w wilgotnym otoczeniu jest zabronione. Producent nie odpowiada za szkody spowodowane użyciem niezgodnym z przeznaczeniem urządzenia lub jego nieprawidłową obsługą. Urządzenie jest częścią serii (Parkside) X 20 V TEAM i może być zasilane za pomocą akumulatorów serii (Parkside) X 20 V Team. Akumulatory można ładować tylko za pomocą ładowarek z serii (Parkside) X 20 V TEAM.

Opis ogólny



Ilustracje znajdują się na okładce przedniej i tylnej.

Zakres dostawy

Proszę ostrożnie wyciągnąć urządzenie z opakowania i sprawdzić, czy dostarczone zostały wszystkie poniższe części:

- Kosiarka do trawy z akumulatorem i górny trzonek rączki
- Dolny trzonek rączki
- Kosz na trawę
- Uchwyt kosza na trawę
- 2 x uchwyty kablowe
- 2 x nakrętka motylkowa z podkładkami i śrubami do mocowania górnego trzonka
- 2 x nakrętka motylkowa z podkładkami i nasadką do mocowania dolnego trzonka

- Zestaw do mulczowania
- Instrukcja obsługi



Bateria i ładowarka nie są wliczone.

Opis działania

Kosiarka elektryczna posiada narzędzie obracające się równoległe do płaszczyzny cięcia. Jest ona wyposażona w silnik elektryczny o dużej mocy, wytrzymałą obudowę z tworzywa sztucznego, przycisk odryglowujący, osłonę odbojową i worek do zbierania skoszonej trawy. Dodatkowo urządzenie można przestawiać na 7 różnych wysokości i jest ono wyposażone w lekkobieżne kółka. Sposób działania części obsługi proszę zaczerpnąć z poniższych opisów.

Zestawienie



- 1 Górny trzonek rączki
- 2 Nakrętka motylkowa do mocowania górnego trzonka
- 3 Dolny trzonek rączki
- 4 Osłona
- 5 Nakrętka motylkowa do mocowania dolnego trzonka
- 6 Uchwyt do przenoszenia
- 7 Dźwignia regulacji wysokości koszenia
- 8 Pokrywa
- 9 Akumulatory
- 9a Przycisk zwalniający na akumulatorze
- 10 Kluczyk startowy
- 11 Koła
- 12 Obudowa urządzenia
- 13 Kosz na trawę
- 14 Uchwyt kablowy
- 15 Kabel urządzenia
- 16 Przycisk zwalniający

- 17 Dźwignia uruchamiająca
- 18 Zestaw do mulczowania
- 18a Uchwyt na zestawie do mulczowania
- 19 Podwójna ładowarka

- C** 2a Podkładki
- 2b Śruby

- D** 13a Wypustki plastikowe
- 13b Dźwignie kosza na trawę
- 13c Rękojeść
- 13d Dodatkowy uchwyt

- G** 20 Przycisk załączający
- 21 Wyświetlacz LCD
- 22 Wskaźnik stanu naładowania akumulatorów

- H** 23 Nóż
- 24 Śruba mocująca nóż
- 25 Wałek silnika

- E** 26 Wskaźnik poziomu napętnienia

Dane techniczne

Kosiarka

akumulatorowa 40 V.. PRMA 40-Li C1

Napięcie silnika U 40 V== (2x 20 V)

Prąd silnika I..... 16 A

Prędkość obrotowa biegu jałowego

n_12900 min⁻¹

n_23300 min⁻¹

Szerokość koszenia 400 mm

Wysokość koszenia

..... 25/30/35/45/55/65/75 mm

Klasa ochronności III

Rodzaj ochrony IPX1

Waga (z akumulatorami, 4 Ah) 13,2 kg

Ciężar (bez akumulatora

i ładowarki)..... 12 kg

Pojemność kosza na trawę 50 l

Poziom ciśnienia akustycznego
(L_{pA}) 80,8 dB; K_{pA} = 3 dB

Poziom mocy akustycznej (L_{WA})
zmierzony 91,0 dB; K_{WA} = 2,05 dB

gwarantowany 95 dB

Wibracja (a_{rh}) na górny trzonek rączki

na prawo 1,97 m/s²; K= 1,5 m/s²

na lewo 1,90 m/s²; K= 1,5 m/s²

Temperatura maks. 50 °C

Ładowanie 4 - 40 °C

Praca..... -20 - 50 °C

Przechowywanie..... 0 - 45 °C

w przypadku korzystania z akumula-

torów Smart (Smart PAPS 204 A1 /

Smart PAPS 208 A1)

Częstotliwość robocza/

Pasma częstotliwości ..2400 - 2483,5 MHz

Maks. moc nadawania ≤ 20 dBm

Wartości emisji hałasu i wibracji zostały ustalone zgodnie z normami i przepisami, wyszczególnionymi w deklaracji zgodności.

Podana wartość emisji drgań została zmierzona zgodnie z unormowaną metodą pomiarów i może zostać wykorzystana do porównania tego elektronarzędzia z innym. Podana wartość emisji drgań może zostać użyta także do wstępnego oszacowania stopnia narażenia.



Ostrzeżenie:

Wartość emisji drgań może się różnić w czasie korzystania z urządzenia od podanej wartości, jest to zależne od sposobu używania urządzenia.

Proszę spróbować maksymalnie ograniczyć narażenie na wibrację. Przykładowymi sposobami zmniejszenia narażenia na wibrację jest noszenie rękawic w trakcie pracy z narzędziem i ograniczenie czasu pracy. Należy przy tym uwzględnić

wszystkie elementy cyklu eksploatacji (na przykład czas, w którym elektronarzędzie jest wyłączone, oraz czas, w których jest ono wprowadzanie włączone, ale pracuje bez obciążenia).

Czas ładowania

Urządzenie jest częścią serii (Parkside) X 20 V TEAM i może być zasilane za pomocą akumulatorów serii (Parkside) X 20 V TEAM.

Akumulatory serii (Parkside) X 20 V TEAM można ładować tylko za pomocą ładowarek z serii (Parkside) X 20 V TEAM.

Zalecamy użytkowanie urządzenia wyłącznie z następującymi akumulatorami: PAP 20 A1, PAP 20 A2, PAP 20 A3, PAP 20 B1, PAP 20 B3, Smart PAPS 204 A1, Smart PAPS 208 A1
Zalecamy ładowanie akumulatorów za pomocą następujących ładowarek: PLG 20 A1, PLG 20 A2, PLG 20 A3, PLG 20 A4, PLG 20 C1, PLG 20 C3, PDSLГ 20 A1, Smart PLGS 2012 A1

Czas ładowania (min.)	PAP 20 A1 PAP 20 A2 PAP 20 B1	PAP 20 A3 PAP 20 B3 Smart PAPS 204 A1	Smart PAPS 208 A1
PLG 20 A1 PLG 20 A4 PLG 20 C1	60	120	240
PLG 20 C2	45	80	165
PLG 20 A2 PLG 20 A3 PLG 20 C3 PDSLГ 20 A1 PDSLГ 20 B1	35	60	120
PLG 201 A1	135	250	500
Smart PLGS 2012 A1	35	45	50

i Czas ładowania zależy m.in. od takich czynników, jak temperatura otoczenia i akumulatora, a także od danego napięcia sieciowego, dlatego w określonych okolicznościach czas ten może odbiegać od podanych wartości.

Symbole

Symbole na urządzeniu



Uwaga!





Niebezpieczeństwo porażenia prądem elektrycznym!



Proszę uważnie przeczytać instrukcję obsługi.

 Niebezpieczeństwo obrażeń generowanych przez odrzucane elementy.

 Osoby postronne trzymaj z dala od urządzenia.

 Ostrożnie - ostre noże tnące! Trzymaj z dala stopy i dłonie. Niebezpieczeństwo obrażeń ciała!

 Uwaga! Bezwładny obrót noża.

 Przed wykonaniem regulacji lub czyszczenia wyłącz silnik i wyjmij klucz startowy

 Noś ochronę oczu i ochronniki słuchu.

 Nie narażaj urządzenia na działanie wilgoci.

 Informacje o poziomie mocy akustycznej L_{WA} w dB.

 Urządzeń elektrycznych nie należy wyrzucać razem ze śmieciami domowymi.

 Promień koszenia

 Wskaźnik stanu naładowania i przycisk załączający na ręczce prowadzenia

 Pozycja dolnego trzonka

 Stopnie blokady dolnego trzonka

Wskaźnik poziomu napętnienia na koszu na trawę

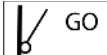
 Wskaźnik poziomu napętnienia otwarty: Kosz na trawę jest pusty

 Wskaźnik poziomu napętnienia zamknięty: Kosz na trawę jest zapętniony

Symbole w instrukcji obsługi

 **Symbol niebezpieczeństwa z informacjami na temat ochrony osób i zapobiegania szkodom materialnym.**

 Znak nakazu z informacjami na temat zapobiegania szkodom.

 Znak informacyjny ze wskazówkami ułatwiającymi posługiwanie się urządzeniem.

 Proszę uważnie przeczytać niniejszą instrukcję obsługi.

 Nosić rękawice ochronne.

Uwagi dotyczące bezpieczeństwa

W tym punkcie opisano podstawowe przepisy bezpieczeństwa podczas pracy z urządzeniem.

Ogólne wskazówki bezpieczeństwa

 **WAŻNE PRZECZYTAJ UWAŻNIE INSTRUKCJĘ UŻYTKOWANIA. ZACHOWAJ INSTRUKCJĘ DO**

PÓŹNIEJSZEGO WYKORZYSTANIA.



W przypadku niewłaściwego użycia urządzenie może spowodować poważne obrażenia ciała. Aby uniknąć urazów ciała i szkód materialnych, proszę przeczytać i bezwzględnie przestrzegać poniższych instrukcji bezpieczeństwa i dokładnie zapoznać się ze wszystkimi elementami obsługi.

- Przeczytaj uważnie instrukcję użytkownika.
 - Urządzenie nie może być używane przez dzieci. Należy pilnować, aby dzieci nie bawiły się urządzeniem. Czyszczenia i prac konserwacyjnych nie mogą wykonywać dzieci.
 - To urządzenie może być używane przez osoby o obniżonej sprawności fizycznej, sensorycznej czy umysłowej lub o niedostatecznym doświadczeniu i wiedzy tylko wówczas, jeśli osoby te znajdują się pod nadzorem lub jeśli zostały pouczone o zasadach bezpiecznego użycia urządzenia i zrozumiały wynikające stąd niebezpieczeństwa.
- Przygotowanie:**
- Nigdy nie zezwalaj na używanie urządzenia przez dzieci lub osoby, które nie zapoznały się z instrukcją obsługi. Lokalne przepisy mogą określać minimalny wiek użytkownika.
 - Nigdy nie używaj urządzenia, gdy w pobliżu znajdują się ludzie, w szczególności dzieci i zwierzęta domowe. Dzieciom nie wolno bawić się urządzeniem.
 - Operator lub użytkownik jest odpowiedzialny za wypadki lub szkody innych osób lub ich własności.
 - Sprawdź teren, na którym chcesz użyć urządzenia i usuń z niego kamienie, kije, druty lub inne ciała obce, które mogą zostać pochwycone i wyrzucone przez urządzenie.
 - Noś odpowiednią odzież roboczą, taką jak mocne obuwie z podeszwą antypoślizgową oraz wytrzymałe długie spodnie. Nie używaj urządzenia gdy jesteś bosy lub nosisz otwarte sandały. Unikaj noszenia luźnej odzieży lub odzieży ze zwisającymi sznurkami bądź paskami.
 - Przed użyciem należy zawsze sprawdzić wzrokowo, czy noże, śruby mocujące i cały zespół tnący nie są zużyte lub uszkodzone. Nie używaj urządzenia, jeśli brakuje w nim elementów ochronnych (np. ostony lub kosza na trawę), części zespołu tnącego lub sworzni, lub jeśli są one zużyte bądź uszkodzone. Zużyte lub uszkodzone noże i śruby mocujące można wymieniać tylko w zestawach, aby uniknąć stanu niewyważenia.
 - Zachowaj ostrożność w przypadku urządzeń wyposażonych w kilka noży, ponieważ ruch jednego noża może spowodo-

- wać rotację pozostałych noży.
- Używaj tylko części zamiennych i akcesoriów dostarczonych i zalecanych przez producenta. Stosowanie nieautoryzowanych części prowadzi do natychmiastowej utraty praw gwarancyjnych.
- Zużyte lub uszkodzone tabliczki informacyjne należy wymienić.

Praca z urządzeniem:



Podczas pracy nie stawiaj stóp ani nie kładź dłoni w pobliżu obracających się części lub pod nimi. Niebezpieczeństwo obrażeń ciała!

- Włączaj silnik zgodnie z instrukcją i tylko wtedy, gdy Twoje stopy znajdują się w bezpiecznej odległości od noży.
- Nie używaj urządzenia w czasie deszczu, złej pogody, w wilgotnym otoczeniu lub na mokrej trawie. Pracuj tylko przy świetle dziennym lub dobrym oświetleniu.
- Nie używaj urządzenia w stanie zmęczenia, dekoncentracji, po spożyciu alkoholu lub zażyciu tabletek. Zawsze rób w porę przerwy w czasie. W trakcie pracy zachowaj zdrowy rozsądek.
- W trakcie pracy pamiętaj o zachowaniu bezpiecznej postawy, w szczególności na zboczach. Pracę na zboczach wykonuj zawsze w kierunku poprzecznym, nigdy w górę lub w dół. Zachowaj szczególną ostrożność podczas zmiany kierunku jazdy na zboczu. Nigdy nie pracuj na zbyt stromych zboczach.
- Prowadź urządzenie w tempie spacerowym. Zachowaj szczególną ostrożność podczas odwracania urządzenia, przyciągania go do siebie lub chodzenia tyłem.
- Urządzenie włączaj ostrożnie, zgodnie z zaleceniami opisanymi w instrukcji obsługi. Zwróć uwagę na odpowiedni odstęp stóp od obracających się noży.
- Nie przechylaj urządzenia podczas uruchamiania, chyba że jest to konieczne przy rozruchu w wysokiej trawie. W takiej sytuacji przechyl urządzenie naciskając rękojeść, aby przednie koła były lekko uniesione. Przed opuszczeniem urządzenia na ziemię zawsze sprawdzaj, czy obie dłonie znajdują się w położeniu roboczym.
- Nigdy nie pracuj bez założonego kosza na trawę lub ostony. Stój zawsze z dala od otworu wyrzutowego.
- Nie uruchamiaj silnika, gdy stoisz przed kanałem wyrzutowym.



Uwaga niebezpieczeństwo! Nóż obraca się bezwładnie. Niebezpieczeństwo obrażeń ciała.

- Dopóki silnik pracuje, urządzenie nie wolno podnosić ani transportować. Wyłącz urządzenie, jeśli trzeba je przechylić w celu transportu, jeśli przejeżdżasz przez powierzchnie inne niż trawnik lub jeżeli zbliżasz urządzenie do

lub opuszczasz nim koszoną powierzchnię.

- Otwór wyrzutowy trawy musi być zawsze czysty i drożny. Ściętą trawę usuwaj tylko po zatrzymaniu urządzenia.
- Nigdy nie pozostawiaj urządzenia w miejscu pracy bez nadzoru.
- Nie używaj urządzenia w stanie uszkodzonym, niekompletnym lub po dokonaniu jego modyfikacji niezatwierdzonych przez producenta. Nigdy nie używaj urządzenia z uszkodzonymi elementami ochronnymi, osłonami lub jeżeli brakuje w nim elementów bezpieczeństwa takich jak urządzenia odprowadzające i/lub kosze na trawę.
- Nie przeciążaj urządzenia. Wykonuj pracę tylko w podanym zakresie mocy i nie zmieniaj ustawień regulatora na silniku. Do wykonania ciężkich prac nie używaj maszyn o słabej mocy. Nie używaj urządzenia do celów, do których nie jest ono przeznaczone.
- Nie używaj urządzenia w pobliżu łatwopalnych cieczy lub gazów. W przypadku nieprzestrzegania tego zakazu istnieje niebezpieczeństwo pożaru lub wybuchu.
- Wyłącz urządzenie, wyciągnij kluczyk bezpieczeństwa i wyjmij akumulator. Upewnij się, czy wszystkie części ruchome się zatrzymały:
 - zawsze przed oddaleniem się od urządzenia i gdy urządzenie nie jest używane,
 - przed usunięciem blokad lub

zapchania kanału wyrzutowego,

- przed sprawdzeniem, oczyszczeniem lub wykonaniem pracy przy urządzeniu,
 - po natrafieniu na ciało obce.
- Przed ponownym uruchomieniem i rozpoczęciem pracy z urządzeniem należy wyszukać usterki urządzenia i wykonać niezbędne naprawy,
- Jeżeli urządzenie wpadnie w nienormalne silne drgania, należy je natychmiast sprawdzić.
 - Zadbaj o prawidłowe dokręcenie wszystkich nakrętek, sworzni i śrub.
 - Sprawdź urządzenie pod kątem ewentualnych uszkodzeń.
 - Wykonaj konieczne naprawy uszkodzonych części.
 - Nigdy nie stawiaj stóp ani nie kładź dłoni w pobliżu lub pod obracającymi się częściami. Nigdy nie stawaj przed otworem wyrzutowym trawy.
 - Podczas uruchamiania silnika nie wolno przechylać kosiarki - chyba, że podczas tej czynności konieczne jest jej uniesienie. W takim przypadku kosiarkę przechyl tylko na tyle, na ile jest to konieczne i podnieś tylko stronę przeciwną do użytkownika.

Konserwacja i przechowywanie:

- Zanim odstawisz urządzenie do zamkniętego pomieszczenia, odczekaj do ostygnięcia silnika.
- Podczas konserwacji noży tnących pamiętaj, że noże mogą zostać poruszone nawet przy

wyłączonym źródle napięcia.

- Upewnij się, że wszystkie nakrętki, sworznie i śruby są dokręcone do oporu i urządzenie znajduje się w bezpiecznym stanie roboczym.
- Nie próbuj samodzielnie naprawiać urządzenia - chyba, że posiadasz odpowiednie kwalifikacje w tym zakresie. Wszelkie prace, które nie zostały wyszczególnione w tej instrukcji, mogą być wykonywane tylko przez autoryzowane przez nas punkty serwisowe.
- Urządzenie przechowuj w miejscu suchym i niedostępnym dla dzieci.
- Starannie obchodź się z urządzeniem. Aby praca była łatwiejsza i bardziej bezpieczna, narzędzia muszą być ostre i czyste. Przestrzegaj instrukcji konserwacji.
- Podczas wymiany zespołu tnącego noś rękawice ochronne.
- Regularnie sprawdzaj kosz na trawę pod kątem zużycia i odkształceń. Ze względów bezpieczeństwa wymieniaj zużyte lub uszkodzone części. Zachowaj szczególną ostrożność podczas ustawiania noży, aby palce nie zakleszczyły się między obracającymi się nożami i nieruchomymi częściami maszyny.
- Sprawdź, czy stosowane są tylko zapasowe noże dopuszczone przez producenta.
- **Nie używać akcesoriów, które nie są zalecane przez PARKSIDE.** Może to spowodować porażenie elektryczne lub pożar.

Bezpieczeństwo elektryczne:

- Wtyk przyłączeniowy ładowarki musi pasować do gniazda sieciowego. Nigdy nie wolno modyfikować wtyku. Nie używaj wtyków adaptera razem z narzędziami elektrycznymi z uzziemieniem ochronnym. Niezmodyfikowane wtyki i pasujące gniazda zmniejszają ryzyko porażenia elektrycznego.
- Unikaj kontaktu ciała z powierzchniami uzziemionymi, takimi jak rury, grzejniki, kuchenki i lodówki. Jeżeli ciało jest uzziemione, występuje zwiększone ryzyko porażenia elektrycznego.
- Narzędzia elektryczne chroń przed deszczem i wilgocią. Wniknięcie wody do narzędzia elektrycznego zwiększa ryzyko porażenia prądem elektrycznym.



Przestrzegaj zasad bezpieczeństwa, ładowania i prawidłowego użytkowania, podanych w instrukcji obsługi akumulatora i ładowarki serii (Parkside) X 20 V Team. Szczegółowy opis procesu ładowania i dalsze informacje można znaleźć w tej oddzielnej instrukcji obsługi.

Montaż

- Wykonuj tylko te prace, które potrafisz samodzielnie przeprowadzić.
- W razie wątpliwości zwróć się do specjalisty lub bezpośrednio do naszego serwisu.

B Montaż dolnego trzonka rączki

1. Wsunąć nasadkę (3a) na dolny trzonek (3). Otwór w dolnym trzonku (3) musi się zgadzać z otworem w nasadce (3a).
2. Założyć dolny trzonek (3) na obudowę urządzenia (12).
Możliwe jest ustawienie trzech pozycji.
3. Zamocować dolny trzonek (3), dokręcając śrubę motylkową (5) z podkładką w kierunku zgodnym z kierunkiem wskazówek zegara.
4. Powtórzyć czynności z drugim dolnym trzonkiem (3).

C Montaż górnego trzonka rączki

1. Zamocować górny trzonek (1) za pomocą dołączonych śrub (2b), podkładek (2a) i górnych nakrętek motylkowych (2) z prawej oraz lewej strony na dolnym trzonku (3). Przycisk zwalniający (16) musi znajdować się po prawej stronie w kierunku koszenia.
2. Dokręcić nakrętki motylkowe (2), obracając je w kierunku zgodnym z kierunkiem wskazówek zegara.
3. **Mocowanie uchwytów kablowych:**
Zaczepić uchwyty kablowe (14) na górnej (1) i dolnej (3) rękojeści oraz zamocować na nich kabel urządzenia (15).

- i** Odkręcić nakrętki motylkowe (2+5) i złożyć górny trzonek (1) oraz dolny trzonek (3) tak, aby urządzenie zajmowało mniej miejsca. Nie wolno przy tym zakleszczyć kabla urządzenia.

D Montaż kosza na trawę

1. Wciśnij uchwyt (13c) kosza na trawę (13) w górną powierzchnię kosza (13).
2. Załóż wypustki plastikowe (13a) kosza na trawę (13) na dźwignie kosza (13b).

J Zestaw do mulczowania

Zakładanie zestawu do mulczowania

1. Zdejmij kosz na trawę, jeśli jest założony.
2. Podnieś osłonę.
3. Załóż zestaw do mulczowania (18).
Uchwyt (18a) zatrzaskuje się.

Demontaż zestawu do mulczowania

4. Podnieś osłonę.
5. Naciśnij uchwyt (18a) na zestawie do mulczowania i zdejmij zestaw do mulczowania (18).

Obsługa



Ustawienia na urządzeniu można wprowadzać tylko przy wyłączonym silniku i nieruchomym nożu. Niebezpieczeństwo dla osób.



Wyłącz urządzenie, wyciągnij klucz startowy (A 10) i odczekaj do zatrzymania się noża.

E Zakładanie i zdejmowanie kosza na trawę

Zawieszanie kosza na trawę

1. Złapać kosz na trawę za rękojeść (13c).
2. Aby założyć kosz na trawę (13), podnieś osłonę (4) i zawieś kosz (13) w obu uchwytach.
3. Załóż osłonę (4) na kosz na trawę (13). Osłona utrzymuje kosz we właściwej pozycji.

Zdejmowanie kosza na trawę

4. Podnieść osłonę (4).
5. Zdjąć kosz na trawę (13).
6. Ponownie opuścić osłonę (4) na obudowę urządzenia (12).



Nie wolno używać urządzenia bez założonej osłony lub kosza na trawę. Niebezpieczeństwo obrażeń ciała.

D Opróżnianie kosza na trawę

1. Zdjąć kosz na trawę.
2. Złapać kosz na trawę za rękkojeść (13c).
3. Przechylić kosz na trawę za pomocą dodatkowego uchwytu (13d).
4. Wysypać skoszoną trawę do przeznaczonego do tego celu pojemnika.

Wskaźnik poziomu napełnienia

Na górnej stronie kosza na trawę (E 13) znajduje się wskaźnik poziomu napełnienia (E 26).

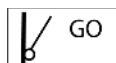

Wskaźnik poziomu napełnienia otwarty: kosz na trawę jest pusty



Wskaźnik poziomu napełnienia zamknięty: kosz na trawę jest zapełniony

F Regulacja wysokości koszenia

Urządzenie ma 7 pozycji do ustawiania wysokości cięcia:
25/30/38 mm - niska wysokość koszenia

45/55 mm - średnia wysokość koszenia
65/75 mm - duża wysokość koszenia

1. Podnieść urządzenie za uchwyt (A 6) lub dociśnij urządzenie w dół.
2. Chwyć dźwignię (7) regulacji wysokości koszenia i poprowadź ją wzdłuż podziałki na żądane ustawienie wysokości koszenia.

Prawidłowa wysokość koszenia wynosi w przypadku trawnika ozdobnego około 25 - 45 mm, w przypadku trawnika użytkowego około 45 - 65 mm.



Podczas pierwszego koszenia w sezonie należy wybrać dużą wysokość koszenia.



Wkładanie / wyjmowanie akumulatora



Wyłącz urządzenie, wyciągnij klucz startowy (A 10) i odczekaj do zatrzymania się noża.

1. Aby wyjąć akumulator (9) z urządzenia, naciśnij przycisk zwalniający (9a) na akumulatorze i wyjmij akumulator.
2. Aby włożyć akumulatory (9) do urządzenia, należy wsunąć akumulator do urządzenia wzdłuż prowadnicy szynowej. Słychać ich zatrzaśnięcie.

Załączanie i wyłączanie



Akumulatorowa kosiarka do trawy może pracować tylko z dwoma włożonymi akumulatorami serii (Parkside) X 20 V Team.



1. Postaw urządzenie na płaskiej powierzchni.

2. Podnieś pokrywę (8) na obudowie urządzenia i wsuń do urządzenia naładowane akumulatory (9) po przewodnicy szynowej. Słychać ich zatrzaśnięcie.
3. Włóż kluczyk startowy (10) do przewidzianego do tego otworu obok akumulatorów (9). Kluczyk zapłonu można włożyć tylko w jednej pozycji. Zwróć uwagę na rowek prowadzący w otworze obok akumulatorów i na kluczyku zapłonu (10) (patrz mała ilustracja ).
4. Przed załączeniem zwróć uwagę, czy urządzenie nie dotyka żadnych przedmiotów.
- G** 5. Aby włączyć urządzenie, należy nacisnąć przycisk zwalniający (16) i przytrzymać go, równocześnie dociskając dźwignię uruchomienia (17). Zwolnij przycisk zwalniający.
6. Aby wyłączyć urządzenie, zwolnij dźwignię uruchamiającą (17).



Ze względu na inteligentne zarządzanie energią silnik uruchamia się z opóźnieniem.



Po wyłączeniu urządzenia nóż obraca się jeszcze przez kilka sekund. Nie dotykaj obracającego się noża. Niebezpieczeństwo dla osób.



Tryb Auto/Eco

Przy uruchomieniu akumulatorowa kosiarka do trawy włącza się w ostatnim używanym trybie. Wciskając przycisk załączający (20) można wybierać pomiędzy trybem Auto, ECO i Turbo. Podświetlenie wyświetlacza LED (21) syg-

nalizuje, w jakim trybie znajduje się akumulatorowa kosiarka do trawy.

Tryb Auto: Akumulatorowa kosiarka do trawy dostosowuje prędkość obrotową silnika odpowiednio do obciążenia.

Tryb Eco: Akumulatorowa kosiarka do trawy pracuje z najniższą prędkością obrotową, aby zapewnić maksymalną żywotność akumulatora.

Tryb Turbo: Akumulatorowa kosiarka do trawy rozpoczyna pracę z wysoką prędkością obrotową. W przypadku zbyt małego oporu należy dostosować prędkość obrotową silnika.

Sprawdzanie stanu naładowania akumulatora

Wskaźnik stanu naładowania (**G** 22) sygnalizuje stan naładowania akumulatorów (**A** 9) podczas pracy lub po wciśnięciu przycisku załączającego (**G** 20).

Stan naładowania akumulatorów sygnalizowany jest zaświeceniem się odpowiednich diod.

Gdy świecą się 3 diody LED (czerwona, pomarańczowa i zielona):

akumulator jest naładowany

Gdy świecą się 2 diody LED (czerwona i pomarańczowa):

akumulator jest częściowo naładowany

Gdy świeci się 1 dioda (czerwona):

akumulator wymaga ładowania

Praca z urządzeniem



Proszę przestrzegać zasad ochrony przed hałasem i miejscowych przepisów prawa.

Regularne koszenie pobudza trawę do rozwoju liści i równocześnie niszczy chwasty. Dlatego po każdym koszeniu trawnik staje się gęstszy, a jego powierzchnia nabiera równomiernej wytrzymałości.

Pierwsze koszenie wykonuje się mniej więcej od kwietnia, gdy wysokość trawy wynosi 70 - 80 mm. W głównym okresie wegetacji trawnik należy kosić raz w tygodniu.

- Prowadź urządzenie w tempie spacerowym po w miarę możliwości prostych torach. W celu dokładnego koszenia tory przejazdu urządzenia powinny się na siebie nakładać o kilka centymetrów.
- Ustaw wysokość koszenia w taki sposób, aby nie przeciążać urządzenia. W przeciwnym razie silnik może ulec uszkodzeniu.
- Pracę na zboczach wykonuj zawsze w kierunku poprzecznym do zbocza. Zachowaj szczególną ostrożność podczas chodzenia do tyłu i ciągnięcia urządzenia.
- Oczyszczyć urządzenie po każdym użyciu zgodnie z opisem w rozdziale „Czyszczenie/konserwacja”.



Po wyłączeniu urządzenia nóż obraca się jeszcze przez kilka sekund. Nie dotykaj obracającego się noża. Niebezpieczeństwo dla osób.

Różnica między koszeniem a mulczowaniem trawy

Podczas użytkowania zestawu do mulczowania (18) skoszona trawa nie wędruje do kosza na trawę lecz jest rozdrabniana i rozdzielana na powierzchni trawnika. Substancje odżywcze zawarte w skoszonej trawie ulegają rozkładowi pod wpływem działalności organizmów żyjących w glebie, tworząc obieg substancji odżywczych. Dzięki temu zmulczowana trawa nie wymaga tak częstego nawożenia.

Zasadniczo obowiązuje zasada, żeby trawę kosić względnie często, tak by na trawniku pozostawały niewielkie ilości zmulczowanego materiału. Najlepiej jest zatem kosić trawnik raz w tygodniu i ustawiać kosiarkę w taki sposób, aby zmulczowany materiał stanowił jedynie ok. 40% całkowitej wysokości trawnika. Jeśli zmulczowany materiał pozostaje widoczny na powierzchni trawnika (na przykład podczas pierwszego koszenia w roku lub przy intensywnym wzroście), należy podczas prac stosować kosz na trawę (13).

Czyszczenie/ konserwacja



Wykonanie prac, które nie zostały opisane w tej instrukcji obsługi, zlecaj w autoryzowanym przez nas punkcie serwisowym. Stosuj tylko oryginalne części.



W trakcie kontaktu z nożem noś rękawice.



Wyłącz urządzenie, wyciągnij klucz startowy (A 10) i odczekaj do zatrzymania się noża.

Ogólne prace związane z czyszczeniem i konserwacją



Nie spryskuj urządzenia wodą. Istnieje niebezpieczeństwo porażenia prądem elektrycznym.

- Zawsze dbaj o czystość urządzenia. Do czyszczenia używaj szczotki lub ściereczki, nie używaj żadnych środków czyszczących lub rozpuszczalników.
- Po zakończeniu koszenia usuń przywierające resztki roślin za pomocą kawałka drewna lub plastiku z kół, otworów wentylacyjnych, otworu wyrzutowego oraz okolicy noża. Nie używaj twardych ani ostro zakończonych przedmiotów, ponieważ mogą one uszkodzić urządzenie.
- Przed każdym użyciem sprawdź urządzenie pod kątem widocznych usterek, takich jak luźne, zużyte lub uszkodzone części. Sprawdź prawidłowe zamocowanie wszystkich nakrętek, sworzni i śrub.
- Sprawdź pokrywy i elementy ochronne pod kątem uszkodzeń oraz prawidłowego zamocowania. W razie potrzeby wymień je.

H Wymiana noża

Jeżeli nóż jest tępy, można go naostrzyć w specjalistycznym warsztacie. Jeżeli nóż jest uszkodzony lub niewyważony, należy go wymienić.

1. Obróć urządzenie.
2. Załóż mocne rękawice i przytrzymaj mocno nóż (23). Za pomocą klucza płaskiego (rozw. 14) odkręć w lewo śrubę noża (24) z wałka silnika (25).
3. Zamontuj nowy nóż (23) w odwrotnej kolejności. Zwróć uwagę na prawidłowe

we ustawienie noża (23) (patrz rys. H) i mocne dokręcenie śruby noża (24).

K Przechowywanie

Odkręcić nakrętki motylkowe (2+5) i złożyć górny trzonek (1) oraz dolny trzonek (3) tak, aby urządzenie zajmowało mniej miejsca. Nie wolno przy tym zakleszczyć kabla urządzenia.

- Urządzenie przechowuj w suchym miejscu i poza zasięgiem dzieci.
- Zanim odstawisz urządzenie do zamkniętego pomieszczenia, odczekaj do ostygnięcia silnika.
- Przed dłuższym okresem przechowywania (np. przed zimą) wyjmij akumulator z urządzenia.
- Temperatura przechowywania akumulatora i urządzenia wynosi od 0°C do 45°C. Podczas przechowywania należy unikać ekstremalnie niskich lub wysokich temperatur, aby zapobiec utracie wydajności akumulatora.

Nie ponosimy odpowiedzialności za szkody spowodowane przez nasze urządzenia, jeżeli powstały one w wyniku niewłaściwej naprawy lub zastosowania nieoryginalnych części bądź użycia urządzenia w sposób niezgodny z jego przeznaczeniem.

Utylizacja/ochrona środowiska

Przed utylizacją urządzenia należy z niego wyciągnąć akumulator. Urządzenie, akcesoria i opakowanie należy oddać do punktu recyklingu.



Urządzeń elektrycznych nie należy wyrzucać razem ze śmieciami domowymi.

Dyrektywa 2012/19/UE w sprawie zużytego sprzętu elektrycznego i elektronicznego: Konsumenci są prawnie zobowiązani po zakończeniu okresu żywotności urządzeń elektrycznych i elektronicznych do ich przekazywania do ponownego przetworzenia zgodnie z zasadami ochrony środowiska. Dzięki temu można zapewnić wykorzystanie urządzeń zgodnie z zasadami ochrony środowiska i ochrony zasobów.

W zależności od adaptacji na gruncie prawa krajowego mogą być do wyboru następujące możliwości:

- zwrot w miejscu zakupu,
- zwrot w oficjalnym punkcie zbiórki,
- odesłanie do producenta/podmiotu wprowadzającego produkt na rynek.

Przepisy te nie obejmują akcesoriów i środków pomocniczych dołączonych do starych urządzeń, które nie zawierających elementów elektrycznych.



Nie wyrzucać akumulatora razem z odpadami komunalnymi. Nie wrzucać go do ognia (ryzyko wybuchu) lub do wody. Uszkodzone akumulatory mogą szkodzić środowisku naturalnemu i zdrowiu ludzi, jeśli wydostaną się z nich trujące opary lub ciecze.

Akumulatory utylizuj zgodnie z lokalnymi przepisami. Uszkodzone lub zużyte akumulatory należy przekazywać do recyklingu zgodnie z dyrektywą 2006/66/WE. Akumulatory należy oddać w punkcie zbiórki zużytych baterii, skąd zostaną przekazane do ponownego przetworzenia w sposób przyjazny dla środowiska. O szczegóły należy pytać w lokalnym zakładzie gospodarki odpadami lub w naszym Centrum Serwisowym. Akumulatory należy utylizować w stanie rozładowanym. Zalecamy zakrycie bie-

gunów kawałkiem taśmy klejącej w celu ochrony przed ewentualnym zwarcie. Nie otwieraj akumulatora.

- Ściętej trawy nie wrzucaj do kontenera na śmieci, lecz złóż ją do kompostowania lub rozprosz ją jako warstwę ściółki pod krzakami i drzewami.

Części zamienne / Akcesoria

Części zamienne i akcesoria można zakupić na www.grizzlytools.shop

W przypadku problemów z zamawianiem należy skorzystać z formularza kontaktowego. W razie kolejnych pytań należy zwracać się do „Service-Center” (patrz strona 177).

Nóż (nazwa noża 183-8A12101).....	91110284
Zestaw do mulczowania	91110282
Ostona	91105350
Kosz na trawę	91110281

Gwarancja

Szanowna Klientko, Szanowny Kliencie, na zakupione urządzenie otrzymują Państwo 3 lata gwarancji od daty zakupu. W przypadku wad tego produktu przysługują Państwu ustawowe prawa w stosunku do sprzedawcy produktu. Prawa te nie są ograniczone przez naszą przedstawioną niżej gwarancję.

Warunki gwarancji

Okres gwarancji rozpoczyna się z datą zakupu. Prosimy zachować oryginalny paragon. Będzie on potrzebny jako dowód zakupu.

Jeśli w okresie trzech lat od daty zakupu tego produktu wystąpi wada materiałowa lub fabryczna, produkt zostanie – wedle naszego wyboru – bezpłatnie naprawiony lub wymieniony. Gwarancja zakłada, że w okresie trzech lat uszkodzone urządzenie zostanie przesłane wraz z dowodem zakupu (paragonem) z krótkim opisem, gdzie wystąpiła wada i kiedy się pojawiła.

Jeśli defekt jest objęty naszą gwarancją, otrzymają Państwo z powrotem naprawiony lub nowy produkt. Wraz z wymianą urządzenia lub ważnej części, zgodnie z art. 581 § 1 aktualnej wersji Kodeksu cywilnego, okres gwarancji rozpoczyna się od nowa.

Okres gwarancji i ustawowe roszczenia z tytułu wad

Okres gwarancji nie wydłuża się z powodu świadczenia gwarancyjnego. Obowiązuje to również dla wymienionych lub naprawionych części. Ewentualne uszkodzenia i wady istniejące już w momencie zakupu należy zgłosić bezzwłocznie po rozpakowaniu. Naprawy przypadające po upływie okresu gwarancji są odpłatne.

Zakres gwarancji

Urządzenie wyprodukowano z zachowaniem staranności zgodnie z surowymi normami jakościowymi i dokładnie sprawdzono przed wysyłką.

Gwarancja obowiązuje dla wad materiałowych lub fabrycznych. Gwarancja nie rozciąga się na części produktu, które podlegają normalnemu zużyciu i można je uznać za części zużywalne (np. nóż, śruba mocująca nóż), oraz na uszkodzenia części delikatnych (np. przetłacznik).

Gwarancja przepada, jeśli produkt został uszkodzony, nie był zgodnie z przeznaczeniem użytkowany i konserwowany.

Użytkowanie zgodnie z przeznaczeniem wiąże się z przestrzeganiem wszystkich wskazówek zawartych w instrukcji obsługi. Należy bezwzględnie unikać zastosowań i działań, których odradza się lub przed którymi ostrzega się w instrukcji obsługi. Produkt jest przeznaczony do użytku prywatnego, a nie komercyjnego. W przypadku niewłaściwego i nieodpowiedniego obchodzenia się z urządzeniem, stosowania „na siłę” i zabiegów, które nie zostały przeprowadzone przez nasz autoryzowany oddział, gwarancja wygasa.

Realizacja w przypadkach objętych gwarancją

Aby zagwarantować szybkie przetworzenie Państwa sprawy, prosimy o przestrzeganie poniższych wskazówek:

- W przypadku wszelkich zapytań prosimy o przygotowanie paragonu i numeru artykułu jako dowodu zakupu (IAN 434680_2304).
- Numer artykułu znajduje się na tabliczce znamionowej.
- W przypadku wystąpienia usterek lub innych wad prosimy o skontaktowanie się z wymienionym niżej działem ser-

wisowym **telefonicznie** lub **mailowo**.
Uzyskaj Państwo wówczas szczegółowe informacje na temat realizacji reklamacji.

- Uszkodzony produkt mogą Państwo wystać po skontaktowaniu się z naszym działem obsługi klienta, załączając dowód zakupu (paragon) i określając, na czym polega wada i kiedy wystąpiła, bezpłatnie na podany adres serwisu. Aby uniknąć problemów z odbiorem i dodatkowych kosztów, prosimy o wystanie przesyłki na adres, który Państwu podano. Należy się upewnić, żeby wysyłka nie nastąpiła odpłatnie, jako ponadwymiarowa, ekspresowo lub na innych specjalnych warunkach. Prosimy o przesłanie urządzenia wraz ze wszystkimi częściami wyposażenia otrzymanymi przy zakupie i zadbanie o wystarczająco bezpieczne opakowanie.

Serwis naprawczy

Naprawy, **które nie są objęte gwarancją**, można zlecić odpłatnie w naszym oddziale serwisowym. Serwis sporządzi Państwu kosztorys naprawy.

Podejmujemy się wyłącznie naprawy urządzeń, które zostały prawidłowo zapakowane i ofrankowane.

Uwaga: Prosimy o przesłanie czystego urządzenia ze wskazaniem usterki.

Urządzenia przesłane dla nas odpłatnie, jako przesyłka ponadwymiarowa, ekspresowa lub na innych warunkach specjalnych, nie zostaną odebrane.

Utylizację przestanych do nas uszkodzonych urządzeń przeprowadzamy bezpłatnie.

Service-Center



Serwis Polska

Tel.: 22 397 4996

(Opłata za połączenie zgodna z cennikiem operatora)

E-Mail: grizzly@lidl.pl

IAN 434680_2304

Importer

Prosimy mieć na uwadze, że poniższy adres nie jest adresem serwisu. Prosimy o kontakt z wymienionym wyżej centrum serwisowym.

Grizzly Tools GmbH & Co KG

Stockstädter Straße 20

63762 Großostheim

NIEMCY

www.grizzlytools.de

Wykrywanie błędów

Problem	Możliwa przyczyna	Usuwanie błędów
Urządzenie nie uruchamia się	Akumulator (A 9) rozładowany	Sprawdź stan naładowania akumulatora, naładuj akumulator (przeznaczając oddzielnej instrukcji obsługi akumulatora i ładowarki)
	Akumulator (A 9) nie jest włożony	Włóż akumulator (przeznaczając oddzielnej instrukcji obsługi akumulatora i ładowarki)
	Przycisk zwalniający (A 16) lub dźwignia uruchamiająca (A 17) jest uszkodzony(a)	Zlecić naprawę w dziale serwisu
	Uszkodzony silnik	
	Za wysoka trawa	Ustaw większą wysokość koszenia. Naciskając górny trzonek rączki (1) podnieś lekko przednia koła.
Silnik zatrzymuje się	Blokada przez ciała obce	Usuń ciało obce
Efekty pracy są niezadowolające lub silnik pracuje ciężko	Wysokość koszenia za niska	Ustaw większą wysokość koszenia
	Tępy nóż (H 23)	Złóż ostrzenie noża lub wymień nóż
	Obszar noża zapchany	Oczyścić urządzenie
	Nieprawidłowo zamontowany nóż (H 23)	Zamontuj prawidłowo nóż
Nóż nie obraca się	Nóż (H 23) zablokowany przez trawę	Usuń trawę
	Poluzowana śruba noża (H 24)	Dokręć śrubę noża
Nietypowe hałasy, stukotanie lub drgania	Poluzowana śruba noża (H 24)	Dokręć śrubę noża
	Uszkodzony nóż (H 23)	Wymiana noża

Indhold

Introduktion	179	Isætning/udtagning af batterier	188
Anvendelsesformål	179	Tænding og slukning	188
Generel beskrivelse	180	Auto-/Eco-tilstand	189
Leveringsomfang	180	Kontrol af batteriets ladetilstand	189
Funktionsbeskrivelse	180	Arbejde med produktet	189
Oversigt.....	180	Forskel mellem plæneklipping og	
Tekniske data	181	mulkning.....	190
Opladningstid	181	Rengøring/vedligeholdelse	190
Symboler og billedtegn	182	Almindelige former for rengørings- og	
Sikkerhedshenvisninger	183	vedligeholdelsesarbejde	190
Særlige sikkerhedsanvisninger	183	Skift af kniv	190
Montering	186	Opbevaring	191
Montering af den nederste styrestang		Bortskaffelse/miljøbeskyttelse .	191
.....	187	Reserve dele/Tilbehør	192
Montering af den øverste styrestang	187	Garanti	192
Montering af græsopsamlingskurv...	187	Reparations-service	193
Mulkekit	187	Service-Center	193
Betjening	187	Importør	193
Ophængning/aftagning af		Fejlsøgning	194
græsopsamlingskurv	187	Oversættelse af den originale	
Tømning af græsopsamlingskurv	188	CE-konformitetserklæring	206
Niveauvising	188	Ekspllosionstegning	208
Indstilling af klippehøjde	188		

Introduktion

Hjertelig tillykke med købet af dit nye apparat. Du har besluttet dig for et produkt af højeste kvalitet. Dette apparats kvalitet blev kontrolleret under produktionen og det blev underkastet en slutkontrol. Dermed er dit apparats funktionsevne garanteret.



Betjeningsvejledningen er bestanddel af dette produkt. Den indeholder vigtige informationer vedrørende sikkerhed, brug, vedligeholdelse og bortskaffelse. Gør dig inden brugen af produktet fortrolig med alle betjenings- og sikkerhedsinformationer. Benyt kun produktet som beskrevet og kun til de anførte indsat-

råder. Opbevar vejledningen godt og lad alle dokumenter følge med ved videregivelse af produktet til tredje.

Anvendelsesformål

Apparatet er beregnet til klipning af plæner og græsarealer i private haver. Apparatet er kun beregnet til privat brug. Apparatet må kun anvendes af voksne. Børn og personer, der ikke har læst og forstået betjeningsvejledningen, må ikke bruge apparatet. Det er forbudt at anvende apparatet i regnvejr eller fugtige omgivelser.

Enhver anden anvendelse, som ikke er udtrykkeligt tilladt i denne vejledning, kan medføre skader på maskinen og udgøre en alvorlig fare for brugeren.

Producenten påtager sig intet ansvar for skader, der forårsages på grund af ukorrekt brug eller forkert betjening.

Dette apparat er ikke egnet til erhvervs-mæssig brug. Ved erhvervs-mæssig brug bortfalder garantien.

Dette apparat er del af (PARKSIDE) X 20 V TEAM-serien og kan bruges med genopladelige batterier fra X 20 V TEAM-serien. De genopladelige batterier må kun oplades med opladere fra (PARKSIDE) X 20 V TEAM-serien.

Generel beskrivelse

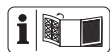

De vigtigste funktionsdele er afbildet på den forreste og bageste udfoldningsside.

Leveringsomfang

Tag forsigtigt apparatet ud af emballagen og kontroller, om de efterfølgende dele er komplette:

- Batteridrevet plæneklipper og øverste styrestang
- Nederste styrestang
- Græsopsamlingskurv
- Håndtag-græsopsamlingskurv
- 2 x ledningsholdere
- 2x vingemøtrikker med spændeskiver og skruer til fastgørelse af den øverste styrestang
- 2 x vingemøtrik med spændeskiver og påsætningsstykke til fastgørelse af den nederste styrestang
- Mulkekit
- Betjeningsvejledning



Batteri og oplader er ikke inkluderet.

Bortskaf emballagematerialet korrekt.

Funktionsbeskrivelse

Den batteridrevne plæneklipper har et roterende skæreværktøj parallelt med skæreniveauet. Den er udstyret med en kraftig elmotor, et robust kunststofkabinet, en sikkerhedsafbryder, en stødsikring og en græsopsamlingskurv. Derudover er apparatet højdejusterbart i 7 trin og har letløbende hjul. Betjeningsdelens funktion beskrives i det følgende.

Overzicht



- 1 Øverste styrestang
- 2 Vingemøtrik til fastgørelse af den øverste styrestang
- 3 Nederste styrestang
- 4 Stødsikringen
- 5 Vingemøtrik til fastgørelse af den nederste styrestang
- 6 Bæregreb
- 7 Håndtag til klippehøjdejustering
- 8 Afdækning
- 9 Genopladelige batterier
- 9a Frigørelsesknop
- 10 Tændingsnøgle
- 11 Hjul
- 12 Kabinet
- 13 Græsopsamlingskurv
- 14 Ledningsholder
- 15 Ledning
- 16 Udløserknop
- 17 Starthåndtag
- 18 Mulkekit
- 18a Bøjle ved mulkekit
- 19 Dobbelt oplader



- 2a Underlagsskiver
- 2b Skruer

- D 13a Kunststofstrop
- 13b Græsopsamlingskurv-stativ
- 13c Håndtag
- 13d Støtthåndtag

- G 20 Kontakt
- 21 LED-visning
- 22 Ladetilstandsvisning

- H 23 Kniv
- 24 Knivskrue
- 25 Motorspindel

- E 26 Niveauisning

Tekniske data

40 Volt batteridreven

plæneklipper	PRMA 40-Li C1
Motorspænding U.....	40 V \equiv ; (2x 20V)
Motorstrøm I.....	16 A
Tomgangshastighed n_1	2900 min ⁻¹
Tomgangshastighed n_2	3300 min ⁻¹
Skærebredde.....	400 mm
Skærehøjde.....	kan justeres i 7 trin; 25/30/38/45/55/65/75 mm
Beskyttelsesklasse.....	III
Beskyttelsestype.....	IPX1
Vægt	
(med batterier, 4 Ah).....	13,2 kg
(uden batterier og oplader).....	12 kg
Volumen græsopsamlingskurv.....	50 l
Lydtrykkniveau	
(L_{PA}).....	80,8 dB; $K_{PA} = 3$ dB
Lydeffektniveau (L_{WA})	
målt.....	91,0 dB; $K_{WA} = 2,05$ dB
garanteret.....	95 dB
Vibration (a_{ii}) ved bøjlegrebet	
højre.....	1,97 m/s ² ; K= 1,5 m/s ²
venstre.....	1,90 m/s ² ; K= 1,5 m/s ²
Temperatur.....	max. 50 °C
Opladning.....	4 - 40 °C
Drift.....	-20 - 50 °C
Opbevaring.....	0 - 45 °C

ved anvendelse af smart-batterier
(Smart PAPS 204 A1/Smart PAPS 208 A1)
Arbejdsfrekvens/
frekvensbånd..... 2400 - 2483,5 MHz
maks. sendeeffekt..... ≤ 20 dBm

Støj- og vibrationsværdier er blevet målt efter standarderne og bestemmelserne, som er angivet i overensstemmelseserklæringen.

Den anførte svingningsemissionsværdi blev målt iht. en standardiseret prøvemethode og kan anvendes til sammenligning af et el-værktøj med et andet.

Den anførte svingningsemissionsværdi kan også anvendes til en indledende vurdering af afbrydelsen.



Advarsel: Der er nødvendigt at fastlægge forholdsregler til beskyttelse af brugeren, der beror på en vurdering af afbrydelsen under de faktiske brugsbetingelser. Svingningsemissionsværdien kan adskille sig fra den angivne værdi under brugen af el-værktøjet, afhængig af den måde som værktøjet bruges på. Forsøg at holde belastningen så lav som mulig pga. vibrationer. En måde at reducere vibrationsbelastningen på er at begrænse arbejdstiden. Her er det nødvendigt at tage hensyn til alle dele af drifts cyklussen (f.eks. tider, hvor elværktøjet er slukket og tider, hvor det ganske vist er tændt, men kører uden belastning).

Opladningstid

Dette produkt er en del af (Parkside) X 20 V TEAM-serien og kan anvendes sammen med genopladelige batterier fra (Parkside) X 20 V TEAM-serien.

De genopladelige batterier fra (Parkside) X 20 V TEAM-serien må kun oplades med opladere fra (Parkside) X 20 V TEAM-serien.

Dette produkt kan kun anvendes med følgende genopladelige batterier:
 PAP 20 A1, PAP 20 A2,
 PAP 20 A3, PAP 20 B1, PAP 20 B3,
 Smart PAPS 204 A1, Smart PAPS 208 A1

Vi anbefaler, at du oplader disse batterier med følgende opladere:
 PLG 20 A1, PLG 20 A2, PLG 20 A3,
 PLG 20 A4, PLG 20 C1, PLG 20 C3,
 PDSLГ 20 A1, Smart PLGS 2012 A1

Opladningstid (min.)	PAP 20 A1 PAP 20 A2 PAP 20 B1	PAP 20 A3 PAP 20 B3 Smart PAPS 204 A1	Smart PAPS 208 A1
PLG 20 A1 PLG 20 A4 PLG 20 C1	60	120	240
PLG 20 C2	45	80	165
PLG 20 A2 PLG 20 A3 PLG 20 C3 PDSLГ 20 A1 PDSLГ 20 B1	35	60	120
PLG 201 A1	135	250	500
Smart PLGS 2012 A1	35	45	50

 Opladningstiden afhænger bl.a. af faktorer som omgivelsestemperaturen og batteriets temperatur, samt netspændingen, og kan derfor i givet fald afvige fra de angivne værdier.

 Hold omkringstående personer på afstand af apparatet

 Forsigtig - skarpe knive!
Hold fødder og hænder på afstand.
Fare for kvæstelser!

Symboler og billedtegn

Billedtegn på apparatet

 OBS!

 OBS!
Efterløb af kniven

 Fare på grund af elektrisk stød!

 Sluk for motoren og træk tændingsnøglen inden vedligeholdelses- og rengøringsopgaver

 Læs betjeningsvejledningen omhyggeligt igennem.

 Bær øjen- og høreværn.

 Fare for kvæstelser på grund af bortkastede dele

 Udsæt ikke apparatet for fugt.

 Angivelse af lydeffektniveau
L_{WA} i dB



Elektriske apparater må ikke bortskaffes som husholdningsaffald.

400 mm



Klippecirkel



Ladetilstandsvisning og -kontakt ved bøjlegrebetebet



Position nederste styrestang



Låsning af den nederste styrestang

Niveauisning ved græsopsamlingskurv

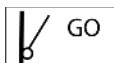

Niveauisning åben:
tom græsopsamlingskurv



Niveauisning lukket:
fyldt græsopsamlingskurv

Symboler i vejledningen



Faresymboler med oplysninger om forebyggelse af person- eller materielle skader.



Påbudstegn med oplysninger om forebyggelse af skader.



Henvisningstegn med informationer om bedre håndtering af udstyret.



Læs betjeningsvejledningen omhyggeligt igennem.



Bær beskyttelseshandsker.

Sikkerhedshenvisninger

Dette afsnit beskriver de grundlæggende sikkerhedsforskrifter ved arbejde med apparatet.

Særlige sikkerhedsanvisninger



VIGTIGT LÆS BETJENINGSVEJLEDNINGEN OMHYGGELIGT. OPBEVAR BETJENINGSVEJLEDNINGEN TIL SENERE BRUG.



Dette apparat kan forårsage alvorlige kvæstelser, hvis det anvendes forkert. For at undgå personskader og materielle skader, skal du læse og overholde de følgende sikkerhedsanvisninger og gøre dig fortrolig med alle betjeningslementer.

- Læs betjeningsvejledningen omhyggeligt.
- Dette apparat må ikke anvendes af børn. Børn skal være under opsyn, så de ikke leger med produktet. Rengøring og bruger-vedligeholdelse må ikke udføres af børn uden opsyn.
- Dette apparat kan anvendes af personer med nedsatte fysiske, sensoriske eller mentale evner eller manglende erfaring, hvis de er under opsyn eller er blevet instrueret i sikker brug af apparatet og forstår de dermed forbundne risici.

Forberedelse:

- Giv aldrig børn eller andre personer, som ikke kender betjeningsvejledningen, lov til at bruge apparatet. Der kan være lokale bestemmelser for brugerens mindstealder.

- Brug aldrig apparatet, mens personer - især børn og husdyr - er i nærheden. Børn må ikke lege med apparatet.
- Brugeren er ansvarlig for ulykker eller skader på andre mennesker eller deres ejendom.
- Gennemgå området, hvor apparatet skal anvendes, og fjern alle genstande som sten, pinde, ståltråd eller andre fremmedlegemer, som kan komme ind i apparatet og blive slynget væk.
- Bær altid egnet arbejdstøj som robuste sko med skridsikker sål og kraftige lange bukser. Brug ikke apparatet, hvis du er barfodet eller har åbne sandaler på. Undgå at bære løstsiddende tøj eller tøj med nedhængende snore eller bæltter.
- Inden brugen skal der altid gennemføres en visuel kontrol, for at kontrollere om knivene, fastgørelsesboltene og hele skæreenheden er slidte eller beskadigede. Brug aldrig apparatet, hvis sikkerhedsanordninger (f.eks. stødsikring eller græsopsamlingskurven), dele af skæresystemet eller bolte mangler, er slidte eller beskadigede. For at undgå ubalance, må slidte eller beskadigede knive og bolte kun udskiftes i sæt.
- Vær forsigtig ved apparater med skæreværktøjer, da bevægelsen af en kniv kan føre til rotation af de øvrige knive.
- Brug kun reserve- og tilbehørsdele, der leveres og anbefales af producenten. Brug af dele fra andre leverandører medfører øjeblikkeligt tab af garantien.
- Slidte eller beskadigede henvis-

ningsskilte skal udskiftes.

Arbejde med apparatet:



Hold fødder og hænder på afstand af roterende dele under arbejdet med apparatet. Der er fare for kvæstelser!

- Tænd for motoren ift. vejledningen og kun når dine fødder har en sikker afstand til skæreværktøjerne.
- Brug ikke apparatet i regnvej, ved dårlige vejrforhold, i fugtige omgivelser eller på en våd græsplæne. Arbejd kun i dagslys eller ved god belysning.
- Arbejd ikke med apparatet, hvis du er træt eller ukoncentreret eller efter indtagelse af alkohol eller piller. Hold altid en pause med regelmæssige mellemrum. Brug altid din sunde fornuft under arbejdet.
- Sørg altid for at stå sikkert, specielt på skråninger. Arbejd altid på tværs af skråninger, aldrig oppe- eller nedefra. Vær særligt forsigtig, når kørselsretningen på skråningen ændres. Arbejd ikke på meget stejle skråninger.
- Gå kun med apparatet i skridtempo. Vær særlig forsigtig, når du vender apparatet, trækker det hen til dig eller går baglæns.
- Start apparatet forsigtigt efter anvisningerne i denne betjeningsvejledning. Vær opmærksom på en tilstrækkelig afstand af fødderne til roterende knive.
- Vip ikke apparatet ved start, kun hvis det er nødvendigt til start i højt græs. I dette tilfælde skal apparatet vippes ved at

trykke på styrestangen, så forhjulene af apparatet løftes en smule. Kontroller altid, at begge hænder befinder sig i arbejdsstillingen, inden apparatet sættes tilbage på jorden.

- Arbejd aldrig uden græsopsamlingskurv eller stødsikring. Hold dig altid på afstand af udkaståbningen.
- Start ikke motoren, hvis du befinder dig foran udkastkanalen.



OBS fare! Knivene efterløber. Der er fare for kvæstelser.

- Apparatet må ikke løftes eller transporteres, så længe motoren kører. Sluk for apparatet, hvis det skal vippes under transport, hvis andre arealer end græs skal passeres og hvis apparatet fragtes hen og væk fra det område, der skal klippes.
- Hold altid græsudkaståbningen ren og fri. Fjern kun afskåret materiale, når apparatet er standset.
- Efterlad aldrig apparatet uden opsyn på arbejdsstedet.
- Hvis apparatet er beskadiget, ufuldstændigt eller ændret uden producentens tilladelse, må der ikke arbejdes med det. Anvend ikke apparatet med beskadigede sikkerhedsindretninger eller afskærmninger eller manglende sikkerhedsindretninger som afbøjnings- eller græsopsamlingsenheder.
- Apparatet må ikke overbelastes. Arbejd kun inden for det angivne effektområde og ændr ikke på indstillingerne ved motoren. Brug ikke svage maskiner til

krævende arbejde. Brug ikke apparatet til formål, det ikke er beregnet til.

- Brug aldrig apparatet i nærheden af antændelige væsker eller gasser. Hvis dette ikke overholdes, er der fare for brand eller eksplosioner.
- Sluk for apparatet, fjern tændingsnøglen og fjern de genopladelige batterier. Sørg for at alle bevægelige dele står stille:
 - altid, når du forlader apparatet og når du ikke bruger det,
 - inden du løsner blokader eller forstoppelser i udkastningskanalen,
 - inden du kontrollerer, rengør eller udfører arbejdsopgaver ved apparatet,
 - hvis et fremmedlegeme er blevet ramt. Undersøg apparatet for beskadigelser, og udfør de nødvendige reparationer, før du igen starter og arbejder med apparatet.
- Hvis der opstår usædvanlig kraftige vibrationer ved apparatet, skal det kontrolleres øjeblikkeligt.
- Sørg for, at alle møtrikker, bolte og skruer er spændt fast.
- Kontroller apparatet for eventuelle beskadigelser.
- Udfør de nødvendige reparationer af beskadigede dele.
- Hold hænder og fødder på afstand af roterende dele. Stil dig aldrig foran udkaståbningen.
- Ved start (af motoren) må plæneklipperen ikke vippes, med mindre plæneklipperen løftes samtidig med at den vippes. I dette tilfælde skal du kun vippe apparatet så meget, som det

allerhøjest er nødvendigt, og kun løfte siden, der er vendt væk fra betjeningspersonen.

Vedligeholdelse og opbevaring:

- Lad motoren køle af, før du stiller apparatet i et lukket rum.
- Vær ved vedligeholdelse af knivene opmærksom på, at de kan bevæge sig, selv hvis der er slukket for strømmen.
- Sørg for, at alle møtrikker, bolte og skruer er spændt fast, og at apparatet er i sikker arbejdstilstand.
- Forsøg ikke at reparere apparatet selv, medmindre du er uddannet til dette. Alle former for arbejde, der ikke er angivet i denne betjeningsvejledning, må kun udføres af kundeserviceafdelinger, der er autoriseret af os.
- Opbevar apparatet på et tørt sted uden for børns rækkevidde.
- Håndter apparatet med stor omhu. Hold værktøjerne skarpe og rene, så du kan arbejde bedre og mere sikkert. Overhold forskrifterne for vedligeholdelse.
- Bær beskyttelseshandsker, hvis du skifter skæreindretningen.
- Kontroller græsopsamlingsenheden regelmæssigt for slid og deformation. Udskift slidte eller beskadigede komponenter af sikkerhedsmæssige årsager. Vær særlig forsigtigt, når du indstiller knivene, så dine fingre ikke bliver klemt fast mellem de roterende knive og de faste dele af apparatet.
- Brug udelukkende reservedele som er godkendte af producenten.
- **Anvend ikke tilbehør, som ikke er anbefalet af PARKSIDE.** Dette

kan føre til elektrisk stød eller brand.

Elektrisk sikkerhed:

- Elværktøjets tilslutningsstik skal passe til stikkontakten. Stikket må ikke manipuleres på nogen måde. Anvend ingen adapterstik sammen med elværktøjet med beskyttelsesjording. Uændrede stik og passende stikkontakter reducerer risikoen for elektrisk stød.
- Undgå berøring med jordforbundne overflader f.eks. rør, radiatorer, komfurer og køleskabe. Der er øget risiko for elektrisk stød, hvis din krop er jordforbundet.
- Hold elværktøj på afstand af regn og fugt. Hvis der trænger vand ind i elværktøjet, øges risikoen for elektrisk stød.



Følg sikkerhedsanvisningerne og henvisningerne vedrørende opladning og korrekt brug, som fremgår af betjeningsvejledningen til dit genopladelige batteri og din oplader i (PARKSIDE) X 20 V Team-serien. En detaljeret beskrivelse af opladningen og yderligere oplysninger findes i den separate betjeningsvejledning.

Montering

- Udfør kun arbejdsopgaver, som du er sikker på, at du kan udføre.
- Opsøg en fagperson eller henvend dig til vores kundeservice, hvis du er usikker.

B Montering af den nederste styrestang

1. Skub påsætningsstykket (3a) på den nederste styrestang (3). Boringen i den nederste styrestang (3) skal stemme overens med boringen i påsætningsstykket (3a).
2. Påsæt den nederste styrestang (3) på kabinettet (12).
Der findes tre forskellige positioner.
3. Fastgør den nederste styrestang (3) ved at spænde vingemøtrikken (5) med spændeskiven med uret.
4. Gentag denne proces for den anden nederste styrestang (3).

C Montering af den øverste styrestang

1. Fastgør den øverste styrestang (1) med de vedlagte skruer (2b), underlagsskiverne (2a) og de øverste vingemøtrikker (2) på højre og venstre side ved den nederste styrestang (3). Udløserknappen (16) skal være på højre side i klipperetningen.
2. Spænd vingemøtrikkerne (2) fast med uret.
3. **Ledningsholdere klipses fast:**
Ledningsholderne (14) klipses fast ved den øverste (1) og den nederste (3) styrestang og ledningen (15) fastgøres heri.



Løsn vingemøtrikkerne (2+5) og fold den øverste styrestang (1) og den nederste styrestang (3) sammen, så apparatet optager mindre plads. Ledningen må ikke komme i klemme.

D Montering af græsopsamlingskurv

1. Klips håndtaget (13c) af græsopsamlingskurven (13) fast til oversiden af græsopsamlingskurven (13).

2. Kræng kunststofstroppen (13a) af græsopsamlingskurven (13) hen over græsopsamlingskurv-stativet (13b).

J Mulkekit

Påsætning af mulchkit

1. Fjern græskurven, hvis den er indsat.
2. Løft stødsikringen (4).
3. Sæt mulkekitten (18) på. Bøjlen (18a) går i hak.

Aftagning af mulchkit

4. Løft stødsikringen (4).
5. Tryk bøjlen (18a) ind ved mulkekitten og tag mulkekitten (18) af.

Betjening



Indstillinger ved apparatet må kun foretages ved slukket motor og stillestående kniv. Der er fare for personskader.



Sluk for apparatet, træk tændingsnøglen (A 10) og vent på at kniven står stille.

E Ophængning/affagning af græsopsamlingskurv

Ophængning af græsopsamlingskurv

1. Hold græsopsamlingskurven fast i håndtaget (13c).
2. Løft stødsikringen (4).
3. Hæng græsopsamlingskurven (13) ind i begge optag.
4. Fold stødsikringen (4) ned på græsopsamlingskurven (13). Den holder græsopsamlingskurven i den rigtige position.

Aftagning af græsopsamlingskurv

5. Løft stødsikringen (4).
6. Tag græsopsamlingskurven (13) ud.
7. Fold stødsikringen (4) ned på kabinettet (12).



Der må ikke arbejdes med apparatet uden stødsikring eller græsopsamlingskurv. Der er fare for kvæstelser.

D Tømning af græsopsamlingskurv

1. Tag græsopsamlingskurven af.
2. Hold græsopsamlingskurven fast i håndtaget (13c).
3. Vip græsopsamlingskurven ved hjælp af støttehåndtaget (13d).
4. Hæld det afklippede græs i en egnet beholder.

Niveauisning

Over græsopsamlingskurven (E 13) er der en niveauisning (E 26).

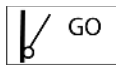

Niveauisning åben:
tom græsopsamlingskurv

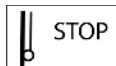

Niveauisning lukket:
fyldt græsopsamlingskurv

F Indstilling af klippehøjde

Apparatet har 7 positioner til indstillingen af klippehøjden:

- 25/30/38 mm - lav klippehøjde
- 45/55 mm - mellem klippehøjde
- 65/75 mm - høj klippehøjde

1. Tag fat i bæregrebet (A 6) og løft apparatet eller tryk apparatet nedad.
2. Tag fat i håndtaget til klippehøjdejusteringen (7) og før det forbi hakket på den ønskede indstilling af klippehøjden.

Den rigtige klippehøjde for en prydgæsplæne er ca. 25-45 mm og for en nyttegræsplæne ca. 45-65 mm.



Til den første klipning i sæsonen bør der vælges en høj klippehøjde.



Isætning/udtagning af batterier



Sluk for apparatet, træk tændingsnøglen (A 10) og vent på at kniven står stille.

1. Tryk på frigørelsesknappen (9a) for at tage de genopladelige batterier (9) ud af apparatet, og træk batterierne ud.
2. Skub de genopladelige batterier (9) langs føringskinnen ind i apparatet for at sætte dem i. Du kan høre, når de går i hak.

Tænding og slukning



Den batteridrevne plæneklipper kan kun anvendes med to isatte genopladelige batterier fra (PARKSIDE) X 20 V Team-serien.



1. Stil produktet på et jævnt underlag.
2. Løft afdækningen (A 8) ved kabinettet og skub de opladede batterier (9) langs føringskinnen ind i apparatet. Du kan høre, når de går i hak.
3. Sæt tændingsnøglen (10) i den dertil beregnede åbning ved siden af de genopladelige batterier (9). Tændingsnøglen kan kun sættes i, i en bestemt position. Vær opmærksom på føringskinnen ved åbningen ved siden af de genopladelige batterier og tændingsnøglen (10) (se det lille billede ).
4. Sørg for, at apparatet ikke rører ved nogen genstande, før det tændes.

- G** 5. Tryk på udløserknappen (16) og hold den trykket, mens du trækker i starthåndtaget (17). Slip udløserknappen (16).
6. Slip starthåndtaget (17) for at slukke apparatet.

i På grund af den intelligente energi-management starter motoren med forsinkelse.

! **Kniven roterer i et par sekunder, efter at apparatet er slukket. Rør ikke ved den roterende kniv. Der er fare for personskader.**

G Auto-/Eco-tilstand

Den batteridrevne plæneklipper starter ved start i den tilstand, der blev valgt ved sidste anvendelse. Ved at trykke på kontakten (20) kan du skifte mellem auto-, eco- og turbo-tilstand.

LED-visningens (21) lys indikerer, hvilken tilstand den batteridrevne plæneklipper er i.

Auto-tilstand: Den batteridrevne plæneklipper tilpasser motorens omdrejningstal til den maksimale batteriløbetid.

Eco-tilstand: Den batteridrevne plæneklipper drives med det laveste omdrejningstal for en maksimal batteriløbetid.

Turbotilstand: Den batteridrevne plæneklipper starter med et højt omdrejningstal. Ved for lav modstand tilpasses motorens omdrejningstal.

Kontrol af batteriets ladetilstand

Ladetilstandsvisningen (**G** 22) signaliserer ladetilstanden af det genopladelige batteri (**A** 9) under driften eller hvis du trykker på kontakten (**G** 20).

Batteriernes ladetilstand vises ved, at de pågældende LED-lamper lyser.

3 LED'er lyser (rød, orange og grøn):

Det genopladelige batteri er opladet

2 LED'er lyser (rød og orange):

Det genopladelige batteri er delvist opladet

1 LED lyser (rød):

Det genopladelige batteri skal oplades

Arbejde med produktet

i Overhold reglerne for støjbeskyttelse og lokale forskrifter.

En regelmæssig klipning stimulerer græsplanten til at danne flere blade og får samtidigt ukrudtsplanter til at visne. Derfor bliver græsplænen tættere efter hver klipning, og der dannes en jævn og robust plæne. Den første klipning sker i april, når græsset er ca. 70 - 80 mm højt. I vækstsæsonen klippes græsplænen mindst en gang om ugen.

- Kør med apparatet i skridttempo og i så lige baner som muligt. For at opnå en perfekt klipning, skal banerne altid overlape hinanden med et par centimeter.
- Indstil klippehøjden på en sådan måde, at apparatet ikke overbelastes. Ellers kan motoren blive beskadiget.
- Arbejd altid på tværs af skråninger. Vær særlig forsigtig, når du går baglæns og trækker apparatet.
- Rengør apparatet efter hver brug som beskrevet i kapitlet „Rengøring/vedligeholdelse/opbevaring“.



Kniven roterer i et par sekunder, efter at apparatet er slukket. Rør ikke ved den roterende kniv. Der er fare for personskader.

Forskel mellem plæneklipning og mulkning

Ved anvendelse af mulkekitten (18) bliver græsafklippet ikke opsamlet i græsopsamlingskurven, men hakkes og fordeles på græsplænen. Næringsstofferne i afklippet nedbrydes af jordorganismer og danner en næringscyklus. En mulket græsplæne skal derfor gødes meget sjældnere.

Plænen skal klippes relativt ofte, så der kun er små mængder muld tilbage på plænen. Det er derfor bedst at mulke plænen mindst en gang om ugen og justere plæneklipperen på en sådan måde, at kun ca. 40% af plænen samledes højde mulkes. Hvis mulkningen forbliver synlig på plænen (f.eks. når du klipper plænen første gang i sæsonen, eller når der er stærk vækst), skal græsopsamlingskurven (13) anvendes.

Rengøring/vedligeholdelse



Arbejdsopgaver, som ikke er beskrevet i denne betjeningsvejledning, skal udføres af en kundeserviceafdeling, som er autoriseret af os. Anvend kun originaldele.



Tag handsker på ved håndtering af kniven.



Sluk for apparatet, træk tændingsnøglen (A 10) og vent på at kniven står stille.

Almindelige former for rengørings- og vedligeholdelsesarbejde



Sprøjt aldrig vand på apparatet. Der er fare for elektrisk stød.

- Hold altid apparatet rent. Anvend en børste eller en klud, men ingen rengørings- eller opløsningsmidler til rengøringen.
- Fjern planterester, der sidder fast på hjulene, ventilationsåbningerne, udkaståbningen og knivområdet efter klippingen. Brug ikke hårde eller spidse genstande, da de kan beskadige apparatet.
- Før hver brug skal apparatet kontrolleres for tydelige mangler såsom løse, slidte eller beskadigede dele. Kontroller at alle møtrikker, bolte og skruer sidder fast.
- Kontroller afdækninger og sikkerhedsanordninger for beskadigelser og korrekt position. Udskift dem om nødvendigt.



Skift af kniv

Hvis kniven er sløv, kan den slibes i et fagværksted. Hvis kniven er beskadiget eller ikke længere er i balance, skal den skiftes.

1. Vend produktet om.
2. Brug faste handsker og hold fast i kniven (23). Drej knivskruen (24) mod urets retning ved hjælp af en skruenøgle (nøgleviddede 14) fra motorspindlen (25).
3. Monter den nye kniv (23) i omvendt rækkefølge ind i apparatet. Vær opmærksom på, at kniven (23) er rigtig positioneret (se billede H) og at knivskruen (24) er spændt fast.

K Opbevaring

Løsn vingemøtrikkerne (2+5) og fold den øverste styrestang (1) og den nederste styrestang (3) sammen, så apparatet optager mindre plads. Ledningen må ikke komme i klemme.

- Opbevar apparatet på et tørt sted uden for børns rækkevidde.
- Lad motoren køle af, før du stiller apparatet i et lukket rum.
- Tag de genopladelige batterier ud af apparatet inden længerevarende opbevaring (f.eks. over vinteren).
- Opbevaringstemperaturen for det genopladelige batteri og apparatet ligger på mellem 0 °C og 45 °C. Undgå ekstrem kulde eller varme under opbevaringen, så det genopladelige batteris ydeevne ikke forringes.

Vi giver ikke garanti for skader på vores produkter, hvis skaderne er et resultat af forkert udført reparation eller brug af ikke-originale dele eller anvendelse, som ikke er i overensstemmelse med bestemmelserne.

Bortskaffelse/ miljøbeskyttelse

Tag batteriet ud af apparatet, før apparatet bortskaffes!

Apparatet, tilbehøret og emballagen skal afleveres til miljøvenlig genanvendelse.



Opladere hører ikke i husholdningsaffaldet.

Direktiv 2012/19/EU om affald af elektrisk og elektronisk udstyr: Forbrugere er juridisk forpligtet til at sende elektriske og elektroniske enheder til miljøvenlig genanvendelse ved slutningen af produkternes le-

vetid. På denne måde garanteres en miljø- og ressourcebesparende genanvendelse. Afhængigt af hvordan det implementeres i national lovgivning, har du følgende muligheder:

- at give det tilbage til salgsstedet,
- at aflevere det til et officielt indsamlingssted,
- at sende det tilbage til producenten/distributøren.

Tilbehørsdele og hjælpemidler uden elektriske bestanddele, der følger med det udtjente udstyr, er ikke omfattet heraf.



Genopladelige batterier må ikke bortskaffes via husaffaldet, må ikke kastes ind i ild (eksplosionsfare) eller vand. Beskadigede genopladelige batterier kan være til skade for miljøet og helbredet, hvis der slipper giftige dampe eller væsker ud.

Bortskaf genopladelige batterier efter de lokale bestemmelser. Defekte eller brugte genopladelige batterier skal genanvendes i overensstemmelse med 2006/66/EF. Aflever genopladelige batterier på et indsamlingssted, hvor de sendes til miljørigtig genanvendelse. Rådfør dig med dit lokale renovationselskab eller vores servicecenter.

Bortskaf det genopladelige batteri i afladet tilstand. Vi anbefaler, at polerne afdækkes med tape for at undgå en kortslutning. Åbn ikke det genopladelige batteri.

- Smid ikke afklippet græs i skraldespanden, men kom det i en kompostbeholder eller brug det som gødning under buske og træer.

Reserve dele/Tilbehør

Reserve dele og tilbehør kan bestilles på www.grizzlytools.shop

Hvis du har problemer med bestillingsprocessen, bedes du bruge kontaktformularen. Hvis du har yderligere spørgsmål, bedes du kontakte "Service-Center" (se side 193).

Kniv (Knivbetegnelse 183-8A12101).....	91110284
Mulkekit.....	91110282
Tændingsnøgle.....	91105350
Græsopsamlingskurv.....	91110281

Garanti

Kære kunde!

På dette apparat yder vi 3 års garanti fra købsdato.

Skulle der forekomme defekter på dette produkt har du lovpligtige rettigheder mod sælgeren af produktet. Disse lovpligtige rettigheder bliver ikke indskrænket af den efterfølgende anførte garanti.

Garantibetingelser

Garantien træder i kraft med købsdatoen. Opbevar den originale kassebon godt. Dette bilag kræves som dokumentation for købet. Skulle der indenfor tre år efter dette produkt købsdato optræde en materiale- eller fabriktionsfejl, bliver produktet – efter vores skøn – repareret eller ombyttet gratis. Denne garantiydelse forudsætter, at det defekte apparat og købsbilaget (kassebon) indenfor den tre års frist bliver indsendt og at der vedlægges en kort skriftligt beskrivelse af defekten og hvornår den er optrådt. Hvis defekten er dækket af vores garanti, får du apparatet repareret eller ombyttet.

Med reparationen eller ombytningen begynder garantiperioden ikke forfra

Garantiperiode og lovpligtige produktansvarskrav

Garantiperioden bliver ikke forlænget af garantien. Dette gælder også for ombyttede og reparerede dele. Eventuel allerede ved købet eksisterende skader og defekter skal meldes straks efter udpakningen. Efter udløb af garantiperioden forefaldende reparationer er omkostningspligtige.

Garantiens omfang

Apparatet blev produceret meget omhyggeligt efter strenge kvalitetsretningslinjer og kontrolleret grundigt inden det forlod fabrikken.

Garantiydelsen gælder for materiale- eller fabriktionsfejl. Denne garanti gælder ikke for produktdele som er udsat for en normal nedslidning (f.eks. kniv, knivskrue) og derfor kan anses som sliddele eller for beskadigelser på skrøbelige dele (f.eks. kontakter).

Garantien bortfalder, hvis produktet bliver beskadiget, ikke-formålsbestemt anvendt eller ikke vedligeholdt. For en korrekt brug af produktet skal alle i betjeningsvejledningen anførte anvisninger følges nøje. Anvendelsesformål og handlinger, som der frarådes eller advares imod i betjeningsvejledningen, skal ubetinget undgås.

Produktet er kun beregnet til privat og ikke til erhvervs mæssig brug. Ved misbrug og usagkyndig håndtering vold og ved indgreb, der ikke er foretaget på vores autoriserede servicestede, bortfalder garantien.

Afvikling af et garantitilfælde

For at garantere en hurtig behandling af dit anliggende, bedes du følge følgende henvisninger:

- Hav ved alle forespørgsler kassebonen og identifikationsnummeret (IAN 434680_2304) parat som dokumentation for købet.
- Artikelnummeret fremgår af mærkepladen, en indgravering, forrest på din vejledning (forneden til venstre) eller som mærkat på bag- eller undersiden.
- Skulle der optræde funktionsfejl eller andre defekter bedes du først kontakte den efterfølgende anførte serviceafdeling, **telefonisk** eller pr. **e-mail**. Der får du så yderligere informationer om afviklingen af din reklamation.
- Et som defekt registreret produkt kan du, efter aftale med vores kundeservice og med vedlagt købsbilag (kassebon) samt en kort beskrivelse af, hvori defekten består og hvornår denne defekt er optrådt indsende portofrit til den serviceadresse, som du får meddelt. For at undgå problemer med modtagelsen og ekstra omkostninger, bedes du ubetinget benytte den adresse, som du får meddelt. Sørg for, at forsendelsen ikke sker ufrankeret, som voluminøs pakke, ekspres eller som en anden specialforsendelse. Indsend apparatet inkl. alle ved købet medfølgende tilbehørsdele og sørg for en tilstrækkelig sikker transportemballage.

Reparations-service

Du kan lade reparationer, der ikke er omfattet af garantien, udføre hos vores service-filial mod betaling.

Denne udfærdiger dig gerne et omkostningsoverslag.

Vi kan kun bearbejde apparater, der er indsendt tilstrækkeligt emballeret og frankeret.

OBS: Indsend dit apparat rengjort og med en beskrivelse af defekten til vores service-filial.

Ufrankerede - som voluminøs pakke, ekspres eller som en anden specialforsendelse indsendte apparater bliver ikke modtaget. Vi bortskaffer dine defekte indsendte apparater gratis.

Service-Center



Service Danmark

Tel.: 32 710 005

E-Mail: grizzly@lidl.dk

IAN 434680_2304

Importør

Vær opmærksom på, at følgende adresse ikke er en serviceadresse. Kontakt først det ovenfor nævnte servicecenter.

Grizzly Tools GmbH & Co. KG

Stockstädter Straße 20

63762 Großostheim

Tyskland

www.grizzlytools.de

Fejlsøgning

Problem	Mulig årsag	Fejlfhjælpning
Apparat starter ikke	Det genopladelige batteri (A 9) er tomt	Kontroller opladningstilstanden, oplad det genopladelige batteri (vær opmærksom på den særskilte betjeningsvejledning til det genopladelige batteri og opladeren)
	Det genopladelige batteri (A 9) er ikke isat	Isæt batteriet (se "Isætning/ udtagning af batteriet")
	Udløserknappen (A 16) eller starthåndtaget (A 17) er defekt	Lad service-centret udføre reparationen
	Motoren er defekt	
	Græsset er for langt	Indstil en højere klippehøjde. Løft forhjulene ved at trykke på den øverste styrestang (A 1).
Motoren afbrydes	Blokering pga. fremmedlegemer	Fjern fremmedlegemerne
Arbejdsresultatet er ikke tilfredsstillende, eller motoren arbejder trægt	Klippehøjde for lav	Indstil en højere klippehøjde
	Kniven (H 23) er sløv	Slib kniven eller skift den
	Knivområdet er tilstoppet	Rengør apparatet
	Kniven (H 23) er monteret forkert	Monter kniven korrekt
Kniven roterer ikke	Kniven (H 23) er blokeret pga. græs	Fjern græsset
	Knivskruen (H 24) er løs	Spænd knivskruen
Unormale lyde, klapren eller vibrationer	Knivskruen (H 24) er løs	Spænd knivskruen
	Kniven (H 23) er beskadiget	Skift af kniv



Original- EG-Konformitätserklärung

Hiermit bestätigen wir, dass der
40 Volt Akku-Rasenmäher
Modell: PRMA 40-Li C1
Seriennummer 000001 - 035000

folgenden einschlägigen EU-Richtlinien in ihrer jeweils gültigen Fassung entspricht:

**2006/42/EG • 2014/30/EU • 2000/14/EG & 2005/88/EG
2011/65/EU* & (EU) 2015/863
Gerät inkl. Smart-Akku Smart PAPS 204 A1/Smart PAPS 208 A1: 2014/53/EU**

Um die Übereinstimmung zu gewährleisten, wurden folgende harmonisierte Normen sowie nationale Normen und Bestimmungen angewendet:

**EN 60335-1:2012/A15:2021 • EN 60335-2-77:2010 • EN 62233:2008
EN IEC 55014-1:2021 • EN IEC 55014-2:2021 • EN IEC 63000:2018
Gerät inkl. Smart-Akku Smart PAPS 204 A1/Smart PAPS 208 A1:
EN 301 489-1 V2.2.3:2019 • Draft EN 301 489-17 V3.2.6:2023
EN 300 328 V2.2.2:2019 • EN 50663:2017**

Zusätzlich wird entsprechend der Geräuschemissionsrichtlinie 2000/14/EG bestätigt:
Schalleistungspegel:
Garantiert: 95 dB
Gemessen: 91,0 dB
Angewendetes Konformitätsbewertungsverfahren entsprechend Anh. VI/2000/14/EG
Gemeldete Stelle: Notified Body 0036 · TÜV SÜD Industrie Service GmbH
Westendstrasse 199 · 80686 München · Deutschland

Die alleinige Verantwortung für die Ausstellung dieser Konformitätserklärung trägt der Hersteller:

CE Grizzly Tools GmbH & Co. KG
Stockstädter Straße 20
63762 Großostheim
GERMANY
15.12.2023

Christian Frank
Dokumentationsbevollmächtigter

* Der oben beschriebene Gegenstand der Erklärung erfüllt die Vorschriften der Richtlinie 2011/65/EU des Europäischen Parlaments und des Rates vom 8. Juni 2011 zur Beschränkung der Verwendung bestimmter gefährlicher Stoffe in Elektro- und Elektronikgeräten.



Translation of the original EC declaration of conformity

We hereby confirm that the
40V Cordless Lawn Mower
model PRMA 40-Li C1
Serial number 000001 - 035000

conforms with the following applicable relevant version of the EU guidelines:

2006/42/EC • 2014/30/EU • 2000/14/EC & 2005/88/EC
2011/65/EU* & (EU) 2015/863
Device incl. smart battery Smart PAPS 204 A1/Smart PAPS 208 A1: 2014/53/EU

In order to guarantee consistency, the following harmonised standards as well as national standards and stipulations have been applied:

EN 60335-1:2012/A15:2021 • EN 60335-2-77:2010 • EN 62233:2008
EN IEC 55014-1:2021 • EN IEC 55014-2:2021 • EN IEC 63000:2018
Device incl. smart battery Smart PAPS 204 A1/Smart PAPS 208 A1:
EN 301 489-1 V2.2.3:2019 • Draft EN 301 489-17 V3.2.6:2023
EN 300 328 V2.2.2:2019 • EN 50663:2017

We confirm the following in accordance with the 2000/14/EC emissions guideline:

Sound power level:

guaranteed: 95 dB

measured: 91,0 dB

Compliance evaluation process carried out in accordance with Appendix VI / 2000/14/EC

Registered Office: Notified Body 0036 · TÜV SÜD Industrie Service GmbH
Westendstrasse 199 · 80686 München · Deutschland

This declaration of conformity is issued under the sole responsibility of the manufacturer:



Grizzly Tools GmbH & Co. KG
Stockstädter Straße 20
63762 Großostheim
GERMANY
15.12.2023

Christian Frank
Documentation Representative

* The object of the declaration described above satisfies the provisions of Directive 2011/65/EU of the European Parliament and the Council of 8 June 2011 on limiting the use of certain harmful substances in electrical and electronic appliances.

(FR)

(BE)

Traduction de la déclaration de conformité CE originale

Nous certifions par la présente que la
Tondeuse sans fil 40 V
série PRMA 40-Li C1
Numéro de série 000001 - 035000

est conforme depuis aux directives EU actuellement en vigueur:

**2006/42/EC • 2014/30/EU • 2000/14/EC & 2005/88/EC
2011/65/EU* & (EU) 2015/863**

Appareil avec batterie intelligente Smart PAPS 204 A1/Smart PAPS 208 A1: 2014/53/EU

En vue de garantir la conformité les normes harmonisées ainsi que les normes et décisions nationales suivantes ont été appliquées:

**EN 60335-1:2012/A15:2021 • EN 60335-2-77:2010 • EN 62233:2008
EN IEC 55014-1:2021 • EN IEC 55014-2:2021 • EN IEC 63000:2018
Appareil avec batterie intelligente Smart PAPS 204 A1/Smart PAPS 208 A1:
EN 301 489-1 V2.2.3:2019 • Draft EN 301 489-17 V3.2.6:2023
EN 300 328 V2.2.2:2019 • EN 50663:2017**

De plus, conformément à la directive sur les émissions de bruit 2000/14/EC, nous confirmons : Niveau de puissance sonore

garanti: 95 dB

mesuré: 91,0 dB

Procédé utilisé pour l'évaluation de la conformité en fonction de l'annexe VI / 2000/14/EC

Bureau déclaré: Notified Body 0036 · TÜV SÜD Industrie Service GmbH
Westendstrasse 199 · 80686 München · Deutschland

Le fabricant assume seul la responsabilité d'établir la présente déclaration de conformité :

CE Grizzly Tools GmbH & Co. KG
Stockstädter Straße 20
63762 Großostheim,
Germany
15.12.2023



Christian Frank
Chargé de documentation

* L'objet de la déclaration décrit ci-dessus est conforme aux dispositions de la directive 2011/65/UE du Parlement Européen et du Conseil du 8 juin 2011 sur la limitation de l'utilisation de certaines substances dangereuses dans les équipements électriques et électroniques.



Vertaling van de originele CE-conformiteitsverklaring

Hiermede bevestigen wij dat de
40 volt accu-gazonmaaier
bouwserie PRMA 40-Li C1
Seriennummer 000001 - 035000

de hierna volgende, van toepassing zijnde EU-richtlijnen

2006/42/EC • 2014/30/EU • 2000/14/EC & 2005/88/EC
2011/65/EU* & (EU) 2015/863
apparaat incl. Smart-accu Smart PAPS 204 A1/Smart PAPS 208 A1: 2014/53/EU

Om de overeenstemming te waarborgen, werden de hierna volgende, in overeenstemming gebrachte normen en nationale normen en bepalingen toegepast:

EN 60335-1:2012/A15:2021 • EN 60335-2-77:2010 • EN 62233:2008
EN IEC 55014-1:2021 • EN IEC 55014-2:2021 • EN IEC 63000:2018
apparaat incl. Smart-accu Smart PAPS 204 A1/Smart PAPS 208 A1:
EN 301 489-1 V2.2.3:2019 • Draft EN 301 489-17 V3.2.6:2023
EN 300 328 V2.2.2:2019 • EN 50663:2017

Bovendien wordt in overeenstemming met de geluidsemisierichtlijn
2000/14/ EC bevestigd:

Akoestisch niveau

gegarandeerd: 95 dB

gemeten: 91,0 dB

Toegepaste conformiteitbeoordelingsprocedure in overeenstemming met Annex VI /
2000/14/EC

Aangemeld bij: Notified Body 0036 · TÜV SÜD Industrie Service GmbH
Westendstrasse 199 · 80686 München · Deutschland

De exclusieve verantwoordelijkheid voor de uitgifte van deze conformiteitsverklaring
wordt gedragen door de fabrikant:

CE Grizzly Tools GmbH & Co. KG
Stockstädter Straße 20
63762 Großostheim
GERMANY
15.12.2023

Christian Frank
Documentatiegelastigde

* Het hierboven beschreven voorwerp van de verklaring voldoet aan de voorschriften van de richtlijn 2011/65/EU van het Europese Parlement en van de Raad van 8 juni 2011 inzake beperking van het gebruik van bepaalde gevaarlijke stoffen in elektrische en elektronische apparaten.

ES

Traducción de la Declaración de conformidad CE original

Mediante la presente declaramos que el la

**Cortacésped recargable de 40 V
de la serie PRMA 40-Li C1**

Número de serie 000001 - 035000

corresponde a partir a las siguientes Directivas de la UE corrientes en su respectiva versión vigente:

**2006/42/EC • 2014/30/EU • 2000/14/EC & 2005/88/EC
2011/65/EU* & (EU) 2015/863**

dispositivo incl. batería inteligente Smart PAPS 204 A1/Smart PAPS 208 A1: 2014/53/EU

Para garantizar la conformidad, se aplicaron las siguientes normas armonizadas, así como las normas y regulaciones nacionales:

**EN 60335-1:2012/A15:2021 • EN 60335-2-77:2010 • EN 62233:2008
EN IEC 55014-1:2021 • EN IEC 55014-2:2021 • EN IEC 63000:2018
dispositivo incl. batería inteligente Smart PAPS 204 A1/Smart PAPS 208 A1:
EN 301 489-1 V2.2.3:2019 • Draft EN 301 489-17 V3.2.6:2023
EN 300 328 V2.2.2:2019 • EN 50663:2017**

Además, se confirma, en conformidad con la Directriz de emisión de ruidos 2000/14/EC:

Nivel de potencia acústica:

garantizado: 95 dB

medido: 91,0 dB

Procedimiento de evaluación de conformidad aplicado según indicación en anexo VI / 2000/14/EC:

Entidad de registro: Notified Body 0036 · TÜV SÜD Industrie Service GmbH
Westendstrasse 199 · 80686 München · Deutschland

El fabricante es el único responsable de expedir esta Declaración de Conformidad:

CE Grizzly Tools GmbH & Co. KG
Stockstädter Straße 20
63762 Großostheim
Germany
15.12.2023



Christian Frank
ApoDERADO de documentación

* El objeto de la declaración arriba descrito cumple con las directrices de la Directiva 2011/65/UE del Parlamento Europeo y del Consejo de 8 de junio de 2011 sobre restricciones a la utilización de determinadas sustancias peligrosas en aparatos eléctricos y electrónicos.



Traduzione della dichiarazione di conformità CE originale

Con la presente dichiariamo che
Tosaerba ricaricabile 40 Volt
serie di costruzione PRMA 40-Li C1
numero di serie
000001 - 035000

corrisponde alle seguenti direttive UE in materia nella rispettiva versione valida:

**2006/42/EC • 2014/30/EU • 2000/14/EC & 2005/88/EC
2011/65/EU* & (EU) 2015/863**

Apparecchio con batteria Smart PAPS 204 A1/Smart PAPS 208 A1: 2014/53/EU

Per garantire la conformità sono state applicate le seguenti norme armonizzate e anche le norme e disposizioni nazionali che seguono:

**EN 60335-1:2012/A15:2021 • EN 60335-2-77:2010 • EN 62233:2008
EN IEC 55014-1:2021 • EN IEC 55014-2:2021 • EN IEC 63000:2018
Apparecchio con batteria Smart PAPS 204 A1/Smart PAPS 208 A1:
EN 301 489-1 V2.2.3:2019 • Draft EN 301 489-17 V3.2.6:2023
EN 300 328 V2.2.2:2019 • EN 50663:2017**

Si dichiara inoltre in conformità alla direttiva 2000/14/EC sull'emissione acustica ambientale:

Livello di potenza sonora

garantita: 95 dB

misurata: 91,0 dB

Procedura della valutazione della conformità applicata come da allegato VI / 2000/14/EC

Autorità registrata: Notified Body 0036 · TÜV SÜD Industrie Service GmbH
Westendstrasse 199 · 80686 München · Deutschland

Il produttore è il solo responsabile della stesura della presente dichiarazione di conformità:



Grizzly Tools GmbH & Co. KG
Stockstädter Straße 20
63762 Großostheim
Germany
15.12.2023

Christian Frank
Responsabile documentazione tecnica

* *L'oggetto descritto sopra è conforme alle prescrizioni della Direttiva 2011/65/EU del Parlamento Europeo e del Consiglio dell'8 giugno 2011 sulla restrizione dell'uso di determinate sostanze pericolose nelle apparecchiature elettriche ed elettroniche*



Překlad originálního prohlášení o shodě CE

Potvrzujeme tímto, že konstrukce
Aku sekačka na trávu 40 V
konstrukční řady PRMA 40-Li C1
Pořadové číslo 000001 - 035000

odpovídá následujícím příslušným směrnici EÚ v jejich právě platném znění:

2006/42/EC • 2014/30/EU • 2000/14/EC & 2005/88/EC
2011/65/EU* & (EU) 2015/863
zařízení vč. smart akumulátoru pro Smart PAPS 204 A1/Smart PAPS 208 A1: 2014/53/EU

Aby byl zaručen souhlas, byly použity následující harmonizované normy, národní normy a ustanovení:

EN 60335-1:2012/A15:2021 • EN 60335-2-77:2010 • EN 62233:2008
EN IEC 55014-1:2021 • EN IEC 55014-2:2021 • EN IEC 63000:2018
zařízení vč. smart akumulátoru pro Smart PAPS 204 A1/Smart PAPS 208 A1:
EN 301 489-1 V2.2.3:2019 • Draft EN 301 489-17 V3.2.6:2023
EN 300 328 V2.2.2:2019 • EN 50663:2017

Navíc se v souhlase se směrnicí pro emisi hluku 2000/14/EC potvrzuje:

Úroveň akustického výkonu

zaručená: 95 dB

měřená: 91,0 dB

Použitý postup konformitního ohodnocení dle dodatku VI / 2000/14/EC

Místo hlášení: Notified Body 0036 · TÜV SÜD Industrie Service GmbH

Westendstrasse 199 · 80686 München · Deutschland

Výhradní odpovědnost za vystavení tohoto prohlášení o shodě nese výrobce:

CE Grizzly Tools GmbH & Co. KG
Stockstädter Straße 20
63762 Großostheim
GERMANY
15.12.2023

Christian Frank
Osoba zplnomocněná k sestavení
dokumentace

* Výše popsaný předmět prohlášení splňuje předpisy směrnice 2011/65/EU Evropského parlamentu a Rady z 8. června 2011 o omezení používání některých nebezpečných látek v elektrických a elektronických zařízeních.



Preklad originálneho prehlásenia o zhode CE

Týmto potvrdzujeme, že
**40 V akumulátorová kosačka na trávu
konštrukčnej rady PRMA 40-Li C1**
Poradové číslo 000001 - 035000

zodpovedá nasledujúcim príslušným smerniciam EÚ v ich práve platnom znení:

**2006/42/EC • 2014/30/EU • 2000/14/EC & 2005/88/EC
2011/65/EU* & (EU) 2015/863**

Prístroj vrát. akumulátora Smart, Smart PAPS 204 A1/Smart PAPS 208 A1: 2014/53/EU

Aby bola zaručená zhoda, boli použité nasledovné harmonizované normy ako i národné normy a predpisy:

**EN 60335-1:2012/A15:2021 • EN 60335-2-77:2010 • EN 62233:2008
EN IEC 55014-1:2021 • EN IEC 55014-2:2021 • EN IEC 63000:2018
Prístroj vrát. akumulátora Smart, Smart PAPS 204 A1/Smart PAPS 208 A1:
EN 301 489-1 V2.2.3:2019 • Draft EN 301 489-17 V3.2.6:2023
EN 300 328 V2.2.2:2019 • EN 50663:2017**

Okrem toho sa v súlade so smernicou o emisiách hluku 2000/14/EC potvrdzuje:

Hladina akustického výkonu

zaručená: 95 dB

nameraná: 91,0 dB

Použitý postup hodnotenia zhody v súlade s dodatkom VI/ 2000/14/EC

Certifikačný orgán: Notified Body 0036 · TÜV SÜD Industrie Service GmbH

Westendstrasse 199 · 80686 München · Deutschland

Jediný zodpovedný za vystavenie tohto vyhlásenia o zhode je výrobca:



Grizzly Tools GmbH & Co. KG
Stockstädter Straße 20
63762 Großostheim
GERMANY
15.12.2023

Christian Frank
Osoba splnomocnená na
zostavenie dokumentácie

* Vyššie popísaný predmet vyhlásenia spĺňa predpisy smernice 2011/65/EU Európskeho parlamentu a Rady z 8. júna 2011 pre obmedzenie používania určitých nebezpečných látok v elektrických a elektronických prístrojoch.



Az eredeti CE megfeleléségi nyilatkozat fordítása

Ezennel igazoljuk, hogy a az
40 V akkus fűnyíró
típusorozat: **PRMA 40-Li C1**
Sorozatszám 000001 - 035000

gyártási évtől kezdve a következő vonatkozó EU irányelveknek felel meg a mindenkor érvényes megfogalmazásban:

**2006/42/EC • 2014/30/EU • 2000/14/EC & 2005/88/EC
2011/65/EU* & (EU) 2015/863**

Készülék Smart PAPS 204 A1/Smart PAPS 208 A1 smart akkumulátorral: 2014/53/EU

A megegyezés biztosítása érdekében a következő harmonizált szabványokat, valamint nemzeti szabványokat és rendelkezéseket alkalmaztuk:

**EN 60335-1:2012/A15:2021 • EN 60335-2-77:2010 • EN 62233:2008
EN IEC 55014-1:2021 • EN IEC 55014-2:2021 • EN IEC 63000:2018
Készülék Smart PAPS 204 A1/Smart PAPS 208 A1 smart akkumulátorral:
EN 301 489-1 V2.2.3:2019 • Draft EN 301 489-17 V3.2.6:2023
EN 300 328 V2.2.2:2019 • EN 50663:2017**

Ezenkívül a 2000/14/EC zajkibocsátásról szóló irányelv szerint igazoljuk:

Hangteljesítményszint

garantált: 95 dB

mért: 91,0 dB

Alkalmazott onformitáértékelő eljárás a VI / 2000/14/EC mellékletnek megfelelően

Bejelentés helye: Notified Body 0036 · TÜV SÜD Industrie Service GmbH

Westendstrasse 199 · 80686 München · Deutschland

Jelen megfeleléségi nyilatkozat kiállításáért kizárólag a gyártó a felelős:



Grizzly Tools GmbH & Co. KG
Stockstädter Straße 20
63762 Großostheim
Germany
15.12.2023

Christian Frank
Dokumentációs megbízott

* A nyilatkozat fent ismertetett tárgya összhangban van az Európai Parlament és a Tanács 2011/65/EU (2011. június 8.) egyes veszélyes anyagok elektromos és elektronikus berendezésekben való alkalmazásának korlátozásáról szóló irányelv előírásaival.

PL

Tłumaczenie oryginalnej deklaracji zgodności WE

Niniejszym oświadczamy, że konstrukcja
Kosiarka akumulatorowa 40 V
typu PRMA 40-Li C1
Numer seryjny 000001 - 035000

spełnia wymogi odpowiednich Dyrektyw UE w ich aktualnie obowiązującym brzmieniu:

2006/42/EC • 2014/30/EU • 2000/14/EC & 2005/88/EC
2011/65/EU* & (EU) 2015/863

Urządzenie z akumulatorem Smart PAPS 204 A1/Smart PAPS 208 A1: 2014/53/EU

W celu zapewnienia zgodności z powyższymi dyrektywami zastosowano następujące normy harmonizujące oraz normy i przepisy krajowe:

EN 60335-1:2012/A15:2021 • EN 60335-2-77:2010 • EN 62233:2008
EN IEC 55014-1:2021 • EN IEC 55014-2:2021 • EN IEC 63000:2018
Urządzenie z akumulatorem Smart PAPS 204 A1/Smart PAPS 208 A1:
EN 301 489-1 V2.2.3:2019 • Draft EN 301 489-17 V3.2.6:2023
EN 300 328 V2.2.2:2019 • EN 50663:2017

Ponadto potwierdzono, zgodnie z dyrektywą w sprawie emisji hałasu 2000/14/EC:

poziom mocy akustycznej
gwarantowany: 95 dB
zmierzony: 91,0 dB

Zastosowana procedura oceny zgodności odpowiada załącznikowi VI/ 2000/14/EC
Placówka zgłoszenia: Notified Body 0036 · TÜV SÜD Industrie Service GmbH
Westendstrasse 199 · 80686 München · Deutschland

Wyłącznie odpowiedzialność za wystawienie tej deklaracji zgodności ponosi producent:



Grizzly Tools GmbH & Co. KG
Stockstädter Straße 20
63762 Großostheim
GERMANY
15.12.2023

Christian Frank
Osoba upoważniona do sporządzania dokumentacji technicznej

* Wyżej opisany przedmiot deklaracji spełnia wymogi dyrektywy 2011/65/UE Parlamentu Europejskiego i Rady z dnia 8 czerwca 2011r. w sprawie ograniczenia stosowania niektórych niebezpiecznych substancji w sprzęcie elektrycznym i elektronicznym.



Oversættelse af den originale CE-konformitetserklæring

Hermed bekræfter vi, at
40 Volt batteridreven plæneklipper
serien PRMA 40-Li C1
Serienummer 000001 - 035000

opfylder følgende gældende EF-direktiver i deres respektive gyldige version:

**2006/42/EC • 2014/30/EU • 2000/14/EC & 2005/88/EC
2011/65/EU* & (EU) 2015/863**

Apparat inkl. Smart-batteri Smart PAPS 204 A1/Smart PAPS 208 A1: 2014/53/EU

For at sikre overensstemmelsen, blev følgende harmoniserede standarder samt nationale standarder og regler anvendt:

**EN 60335-1:2012/A15:2021 • EN 60335-2-77:2010 • EN 62233:2008
EN IEC 55014-1:2021 • EN IEC 55014-2:2021 • EN IEC 63000:2018
Apparat inkl. Smart-batteri Smart PAPS 204 A1/Smart PAPS 208 A1:
EN 301 489-1 V2.2.3:2019 • Draft EN 301 489-17 V3.2.6:2023
EN 300 328 V2.2.2:2019 • EN 50663:2017**

Yderligere bekræftes ifølge direktivet 2000/14/EC om støjemission:

Lydeffektniveau:

Garanteret: 95 dB

Målt: 91,0 dB

Anvendt metode for overensstemmelsesvurdering iht. tillæg VI/2000/14/EC

Bemyndiget organ: Notified Body 0036 · TÜV SÜD Industrie Service GmbH

Westendstrasse 199 · 80686 München · Deutschland

Det er udelukkende producentens ansvar at udarbejde denne
overensstemmelseserklæring:

CE Grizzly Tools GmbH & Co. KG
Stockstädter Straße 20
63762 Großostheim
Germany
15.12.2023

Christian Frank
Dokumentationsbefuldmægtiget

* Erklæringens ovennævnte genstand opfylder forskrifterne i Europaparlamentets og Rådets direktiv 2011/65/EU af 8. juni 2011 til begrænsning af anvendelsen af visse farlige stoffer i elektrisk og elektronisk udstyr

Explosionszeichnung • Exploded Drawing
Vue éclatée • Explosietekening
Plano de explosión • Vista esplosa
Rozvinuté náčrty • Výkres náhradných dielov
Robbantott ábra • Robbantott ábra
Rysunek samorozwijający • Eksplosionstegning

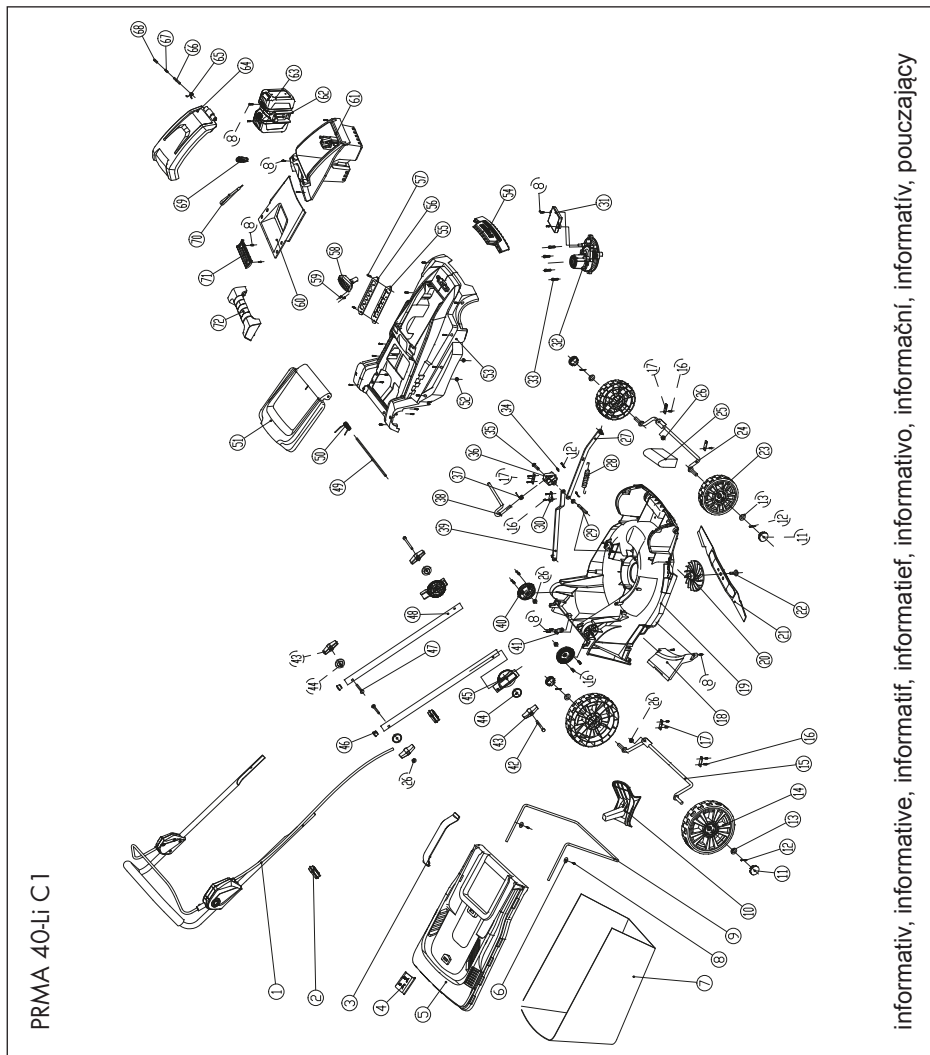

2023-10-25_rev02_ts

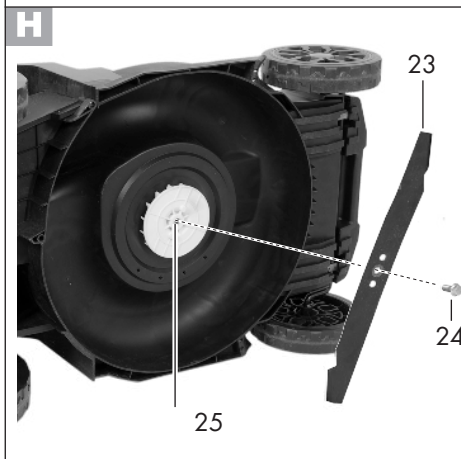
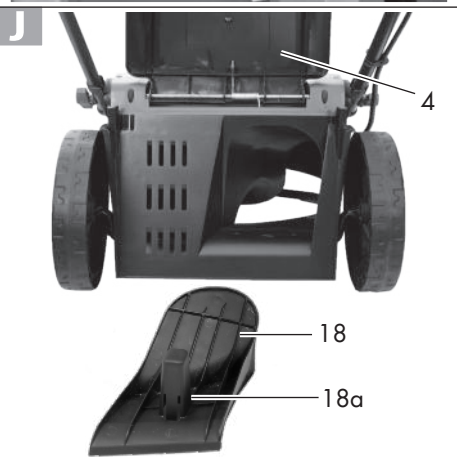
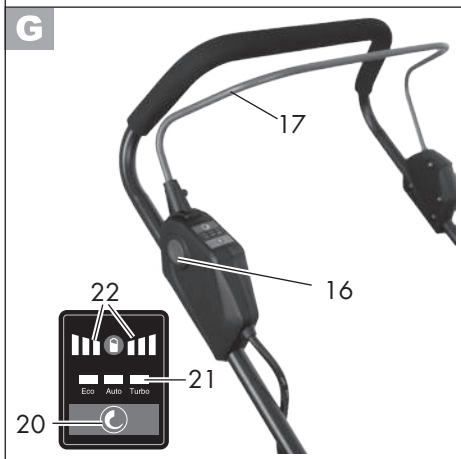
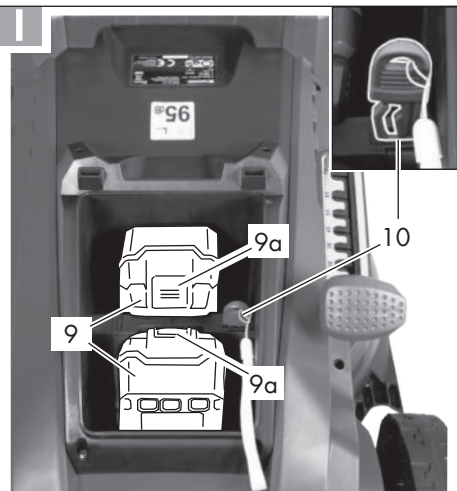
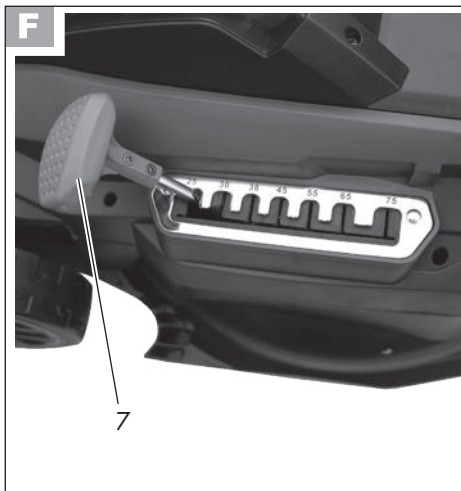



GRIZZLY TOOLS GMBH & CO. KG

Stockstädter Straße 20
63762 Großostheim
GERMANY

Stand der Informationen · Last Information Update ·
Version des informations · Stand van de informatie ·
Estado de las informaciones · Versione delle informazioni ·
Stav informáci · Stav informácií · Információk állása ·
Stan informacj · Tilstand af information: 09/2023
Ident.-No.: 72048212092023-8



IAN 434680_2304